

**Katolícka univerzita v Ružomberku  
Pedagogická fakulta**

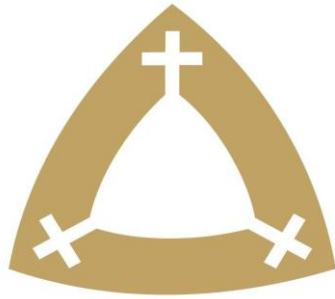

**POSOLSTVO JÁNA PAVLA II. 2016**

**„SúčasnÉ výzvy a trendy v...“**

**Zborník z medzinárodnej vedeckej konferencie  
konanej v dňoch 21. – 22. apríla 2016 v Poprade**

**Ružomberok 2016**

Konferencia sa uskutočnila s podporou  
Pedagogickej fakulty Katolíckej univerzity, č. projektu GAPF 4/5/2015

**KATOLÍCKA UNIVERZITA V RUŽOMBERKU**  
**Pedagogická fakulta, Katedra manažmentu Poprad**

<sup>a</sup>  
**INŠTITÚT JURAJA PÁLEŠA V LEVOČI, SLOVENSKO**

**VYSOKÁ ŠKOLA KARLOVY VARY, ČESKÁ REPUBLIKA**

**PAŃSTWOWA WYŻSZA SZKOŁA ZAWODOWA W CHEŁMIE, POLSKA**

**KLINIKA DTaRCH JLF UK a ŠÚDTaRCH, n.o., DOLNÝ SMOKOVEC, SLOVENSKO**

**VYSOKÁ ŠKOLA MEDZINÁRODNÉHO PODNIKANIA ISM SLOVAKIA PREŠOV,  
SLOVENSKO**

**VÝCHODOEURÓPSKA AGENTÚRA PRE ROZVOJ, N. O., PODHÁJSKA, SLOVENSKO**

## **POSOLSTVO JÁNA PAVLA II. 2016**

**„Súčasn  výzvy a trendy v...“**

**Zborník z medzinárodnej vedeckej konferencie**  
**konanej v dňoch 21. – 22. apríla 2016 v Poprade**



**Ružomberok 2016**

**Editori:**

doc. PaedDr. ThDr. Anton Lisnik, PhD. – Katolícka univerzita v Ružomberku, PF Poprad  
PhDr. Katarína Greňová – UPJŠ v Košiciach, Filozofická fakulta Košice

**Redakčná rada:**

doc. PaedDr. ThDr. Anton Lisnik, PhD.  
PhDr. Katarína Greňová  
Mgr. Marián Ambrozy, PhD.  
Ing. Jana Janičková, PhD.  
Mgr. Anna Chocholáková  
PhDr. Ingrid Mladá  
Ing. Anna Diačiková, CSc.  
Ing. PaedDr. Petr Vyhnal, PhD.  
Bc. Jozef Čisarík

**Recenzenti:**

prof. Ing. Bohuslava Mihalčová, PhD.  
doc. JUDr. PhDr. Jiří Bílý, CSc.  
prof. dr hab. Piotr Mazur

**Technická spolupráca:**

PhDr. Katarína Greňová  
PaedDr. Ján Gera, PhD.

**Za jazykovú a formálnu úpravu zodpovedajú autori príspevkov**

**VERBUM** – vydavateľstvo Katolíckej univerzity v Ružomberku  
Hrabovská cesta 5512/1A, 034 01 Ružomberok  
verbum@ku.sk

**ISBN 978-80-561-0369-2**

## OBSAH

SLOVO NA ÚVOD .....	17
POZDRAV REKTORA KATOLÍCKEJ UNIVERZITY V RUŽOMBERKU.....	18
ŠTEFAN NÁHALKA – 100. VÝROČIE NARODENIA .....	21
<b>PLENÁRNE VYSTÚPENIA .....</b>	<b>24</b>
ONTOLOGICKÉ A METODICKÉ POCHYBENIA EKONÓMIE HLAVNÉHO PRÚDU	
Ladislav Andrášik.....	25
BASIC NEEDS IN EDUCATION	
Mihail Calalb.....	54
CONTEMPORARY MIGRATION AND MIGRANTS AS VICTIMS OF CRIMINAL ACTS	
Nikola Dujovski, Snežana Mojsoska.....	60
O PÔDE TROCHU INAK	
Juraj Hraško.....	70
POZNÁMKY K FENOMÉNU FYZIKÁLNYCH KONŠTÁNT	
Július Krempaský, Marián Ambrozy.....	75
EXISTENČNÁ KAUZA	
Štefan Kassay .....	78
KÔRY ZVETRÁVANIA V ZÁPADNÝCH KARPATOCH, ICH GENÉZA A STRATIGRAFIA	
Ján Košťálik.....	87
THE PERSONAL STRUCTURE OF SELF-DETERMINATION IN THE PHILOSOPHY OF KAROL WOJTYŁA	
Hans Köchler .....	99
ÚVAHY O VÝZVE TEÓRII MANAŽMENTU Z POHĽADU BUDÚCNOSTI	
František Lipták.....	104
SCIENTIFIC KNOWLEDGE, PERSONAL FREEDOM AND SOCIAL JUSTICE	
Miloš V. Lokajíček, Jiří Procházka .....	110
VZDUCH, KTORÝ DÝCHAME	
Štefan Luby, Martina Lubyová.....	115
POROZUMENIE AKO ODHAĽOVANIE VÝZNAMU	
Peter Ondrejkovič.....	123
ANÓMIA V RODINE?	
Peter Ondrejkovič.....	130

KLIMATICKÁ ZMENA A ENCYKLIKA LAUDATO SI' OD PÁPEŽA FRANTIŠKA Dušan Podhorský.....	138
TEORIE, METODOLOGIE A SYSTÉM METOD VĚDECKÉHO POZNÁNÍ V KRIMINALISTICE Viktor Porada.....	146
PRAVDA A DOBRO V NÁUKE SV. JÁNA PAVLA II. Anton Tyrol .....	159
<b>SÚČASNÉ TRENDY A VÝZVY V MANAŽMENTE, MARKETINGU A EKONOMIKE.....</b>	<b>164</b>
KNOWLEDGE WORKER AND HIS COMPETENCIES Mária Antalová.....	165
SOCIAL ENTREPRENEURSHIP VERSUS PUBLIC FINANCE Vojtěch Beck .....	174
PŘÍSTUPY K REGIONÁLNÍMU ROZVOJI, ROZPOČTU A SPRÁVĚ MAJETKU Jiří Bečica .....	180
NÁVRHY PRE DAŇOVÚ POLITIKU SLOVENSKEJ REPUBLIKY Zuzana Brindzová.....	188
ZNALOSTNÝ MANAŽMENT A INOVAČNÝ POTENCIÁL Anna Diačiková .....	197
MANAŽÉRSKE SYSTÉMY A SLOVENSKÁ NÁRODNÁ AKREDITAČNÁ SLUŽBA (SNAS) Jaroslav Demko, Ľubica Černá.....	205
INNOWACJE I TECHNOLOGIE INFORMACYJNO-KOMUNIKACYJNE W PROCESIE NAUCZANIA AKADEMICKIEGO Małgorzata Dubis .....	213
KONKURENČNÁ VÝHODA LOGISTICKÝCH SPOLOČNOSTÍ VYUŽÍVANÝCH OUTSOURCING PRI VYKONÁVANÍ JEDNOTLIVÝCH PODNIKOVÝCH ČINNOSTÍ Klaudia Gubová, Patrik Richnák.....	223
SÚČASNÉ TRENDY A VÝZVY V MANAŽMENTE ŽELEZNIČNÝCH PODNIKOV Danka Harmanová, Dominik Harman .....	233
NEW CHALLENGES FOR SUSTAINABLE TOURISM Eva Hvizdová .....	242
HODNOTENIE EKONOMIKY A MANAŽOVANIA MALÝCH A STREDNÝCH PODNIKOV Jana Janičková.....	249

APLIKÁCIE KONFRONTAČNEJ MATICE V MANAŽMENTE	
Michal Jenčo.....	258
POSTAVENIE JEDNOTLIVCA V SYSTÉME SPOLOČENSKY ZODPOVEDNÉHO PODNIKANIA	
Miroslava Kolcúnová, Vladimír Hladlovský, Dušan Mištuna .....	264
THE INFLUENCE OF PACKAGING DESIGN ATTRACTIVENESS ON CONSUMER'S BEHAVIOUR	
Tomáš Koprda .....	268
TIEŇOVÁ EKONOMIKA A JEJ PREJAVY VO VZŤAHU K TRHU PRÁCE	
Daniela Palaščáková.....	276
SOCIÁLNE ZRUČNOSTI AKO KONKURENČNÁ VÝHODA PREDAJCOV	
Miroslav Poláček.....	284
TRENDS IN DISTRIBUTION CHANNELS OF FOOD PRODUCTS	
Michal Pružinský.....	291
ORGANISATIONAL CULTURE AS THE DETERMINANT OF ATTITUDES AND ENAGAGEMENT LEVEL OF THE MEDICAL STAFF	
Marzena Pytel-Kopczyńska.....	299
KREŠŤANSKÉ HODNOTY V MANAŽÉRSKEJ ETIKE	
Jozef Polačko.....	305
MERANIE A HODNOTENIE SPOKOJNOSTI ZAMESTNANCOV VO VÝROBNOM PODNIKU	
Júlia Rakovská.....	314
„ZLATÉ PRAVIDLO V PODNIKANÍ – ZASTARANÝ PREŽITOK ALEBO NADČASOVÁ CESTA?“	
Dana Sirkovská.....	319
VÝZNAM AUTENTIZACE A ŠIFROVÁNÍ PRO ZAJIŠTĚNÍ BEZPEČNOSTI INFORMAČNÍCH SYSTÉMŮ	
Vladimír Smejkal, Jindřich Kodl.....	324
MODERNÉ PRÍSTUPY PRE SPOLOČENSKY ZODPOVEDNÉ PODNIKY	
Dominika Sokolovská .....	334
EKONOMICKÉ, SOCIÁLNE A ETICKÉ IMPLIKÁCIE DAŇOVÝCH ÚNIKOV	
Jozef Stieranka, Iveta Nováková .....	341
THE EU STRATEGY FOR THE DANUBE REGION - SUPPORT MEASURE FOR BUILDING PROSPERITY IN THE DANUBE REGION	
Jaroslava Szüdi .....	352
VZŤAH NÁRODNEJ KULTÚRY A VYBRANÝCH FUNKCIÍ MANAŽMENTU	
Helena Šajgalíková, Lukáš Copuš.....	360

AKTUÁLNÍ VÝCHODISKA STRATEGICKÉHO MANAGEMENTU	
Ivan Vágner .....	370
TRENDY V SYSTÉMOVOM MYSLENÍ SO ZAMERANÍM NA MANAŽÉRSKE ČINNOSTI	
Petr Vyhnal.....	379
VYUŽÍVANIE VYBRANÝCH NÁSTROJOV NA ANALÝZU KONKURENCIE V MSP NA SLOVENSKU	
Katarína Zimermanová, Lucia Bartková .....	386
<b>SÚČASNÉ TRENDY A VÝZVY V SPOLOČENSKÝCH A HUMANITNÝCH VEDÁCH .....</b>	<b>396</b>
THE VALUE OF HUMAN LIFE IN TRILOGY ODTIENENÉ OBLOMKY /TONED SPLINTERS/ BY LAJOS GRENDEL	
Magdaléna Barányiová, Tibor Žilka.....	397
КАТЕГОРИЯ СЛУЧАЙНОГО В ДИАЛЕКТИКЕ ГЕГЕЛЯ И ОСНОВНЫЕ ПОНЯТИЯ ТЕОРИИ ВЕРОЯТНОСТЕЙ	
Алексей Иванович Белоусов .....	406
SOCIÁLNO-ANTROPOLOGICKÝ ROZMER PRAVDY O ČLOVEKU A O SVETE	
Jozef Biel'ak.....	413
SOCIÁLNY BLAHOBYT A FENOMÉN SPOLOČNÉHO DOBRA	
Jozef Biel'ak.....	420
RIEŠENIE OTÁZKY EXTRÉMNEJ CHUDOBY A SOCIÁLNEHO VYLÚČENIA NA PRINCÍPOCH VYCHÁDZAJÚCICH Z KRESŤANSTVA	
Martina Bocánová, Katarína Slobodová Nováková .....	428
ŠPECIFIKÁCIA SOCIALIZAČNÝCH PROBLÉMOV ADOLESCENTOV	
Mária Borová.....	434
AKTUÁLNE PROBLÉMY CHUDOBNÝCH RÓMSKYCH KOMUNÍT	
Gizela Brutovská .....	441
SOCIAL AND PSYCHOLOGICAL ASPECTS OF FUTURE TEACHER'S TRAINING	
Olena Budnyk.....	451
A PO MATURZE CHODZILIŚMY NA KREMÓWKI..	
Iwona Burkacka.....	459
NÁUKA A ETIKA CIRKVI – KOMPAS ALEBO FATAMORGÁNA V MENIACOM SA SVETE PRÁCE	
Monika Čambáliková .....	468
POLITICAL LEADERS AS PUBLIC ACTORS IN SLOVAKIA	
Alexander Čemez .....	476



VÝZNAM INTERDISCIPLINARITY PRE KONŠTITUOVANIE  
FILOZOFICKEJ ANTROPOLÓGIE

Martin Čengeri..... 481

INTERPOHLAVNÉ ROZDIELY V ÚROVNI EMPATIE A PROSOCIÁLNOU  
SPRÁVANÍ V OBDOBÍ NESKOREJ ADOLESCENCIE

Dominika Doktorová ..... 490

TRENDY ROZHODUJÚCICH NEROVNOSTÍ V PRÍJMOCH STARŠÍCH ĽUDÍ  
S DOPADMI NA SPOTREBU V SR

Gabriela Dováľová, Ján Košta..... 500

ROZVOJ NÁRODOV V CHÁPANÍ JÁNA PAVLA II. A JEHO NALIEHAVOSŤ DNES

Alžbeta Dufferová ..... 509

ПОСТГУМАНИЗМ: НОВЫЕ ГОРИЗОНТЫ

Сергей Назипович Гавров..... 514

NOVÉ TEORETICKÉ PRÍSTUPY V SOCIÁLNEJ PRÁCI  
S DROGOVO ZÁVISLÝMI OSOBAMI

Katarína Greňová, Anton Fabian..... 519

SUPERVÍZIA V BOJI PROTI MOBBINGU U SOCIÁLNYCH PRACOVNÍKOV  
VO VEREJNEJ SPRÁVE

Adriana Grigerová, Ľubomír Pekarčík ..... 526

CHARAKTERISTIKA TVORBY DANIELY KAPITÁŇOVEJ  
V LITERÁRNOU KONTEXTE

Hana Guzmická ..... 538

VYBRANÉ ASPEKTY DIFERENCIÁCIE NÁZOROVÝCH POZÍCIÍ  
NA INTERRUPCIU

Nikola Halčišáková ..... 543

PREFERENCIE, NÁZORY A SPRÁVANIE PRIJÍMATEĽOV SLOVENSKEJ  
MEDIÁLNEJ KULTÚRY

Vladimíra Hladíková ..... 553

(ANTI)UTOPICKÉ ODKAZY PRE SÚČASNÚ SPOLOČNOSŤ

Marián Horenský ..... 566

CHARAKTERISTIKA SOCIÁLNEHO PORADENSTVA SENIOROM

Tomáš Hudák..... 572

ŠKOLA AKO ČINITEĽ FORMUJÚCI MORÁLNE HODNOTY DETÍ MLADŠIEHO  
ŠKOLSKÉHO VEKU

Eva Chlapečková ..... 578

RODINA AKO ČINITEĽ FORMUJÚCI MORÁLNE HODNOTY DETÍ

Eva Chlapečková ..... 588

ŠTÁTNA ÚVEROVÁ POLITIKA AKO FAKTOR PÔSOBIACI NA MLADÝCH ĽUDÍ PRI ICH ROZHODOVANÍ O ZALOŽENÍ SI RODINY	
Anna Chocholáková, Anton Lisnik .....	594
PRÍNOS SOCIALIZÁCIE PRE ČLOVEKA V OBLASTI ŠPORTU	
Katarína Chovancová .....	604
ODPÚŠŤANIE AKO DUCHOVNÝ ROZMER ČLOVEKA A JEHO ŽIVOTA	
Elena Ištvánová, Kristína Ištvánová .....	612
VOLTAIROV ROMÁN CANDIDE – POKUS O VÝKLAD SYMBOLOV	
Ján Jakubej.....	620
THE NUMBER OF THE SINGULAR SQUARES IN THE SPECIAL LOCAL RING	
Rastislav Jurga.....	630
SOCIÁLNA A ÚZEMNÁ KOHÉZIA V ODKAZE JÁNA PAVLA II.	
Slavomír Karabinoš .....	633
NOVÁ PARADIGMA VO FILOZOFII A VEDE	
Peter Kohút.....	638
PREČO JE INTROSPEKCIA PROBLÉMOM?	
Matúš Koločík .....	648
NIEKTORÉ ASPEKTY KÚPEĽNÉHO CESTOVNÉHO RUCHU NA SLOVENSKU, JEHO PROBLÉMY A VÝZVY	
Kamil Kyšľa, Lenka Rezníčková.....	652
STRATÉGIE ZVLÁDANIA RODINY SO ZÁVISLÝM ČLENOM	
Nela Laciaková.....	661
LÁSKA V ŽIVOTE JÁNA PAVLA II. AKO MORÁLNE POSOLSTVO PRE SOCIÁLNE SLUŽBY	
Lýdia Lehoczka, Katarína Vanková .....	670
SATYSFAKCJA ZE ZWIĄZKU MAŁŻEŃSKIEGO A POZIOM INTELIGENCJI EMOCJONALNEJ PARTNERÓW	
Jacek Łukasiewicz, Kazimierz Świąt, Urszula Jastrzębska-Socha .....	679
DIAGNÓZA R95 AKO SOCIÁLNO-EKONOMICKÝ PROBLÉM	
Ľudmila Lysá.....	703
JÁN PAVOL II. A RÓMOVIA	
Martin Majda .....	710
SÚČASNÉ TRENDY NA DROGOVEJ SCÉNE V SLOVENSKEJ REPUBLIKE	
Michal Marko .....	716
NAD ÚVAHOU JOSEPHA RATZINGERA O KRÁSE	
Monika Mičudová .....	725

APPLYING COMPANY'S SOCIAL WORK AT THE SELECTED COMPANY	
Zuzana Moravcová .....	728
ČLOVĚK V BEZPEČNOSTNÍM SYSTÉMU A VYMEZENÍ POJMŮ KOMPLEXNÍ BEZPEČNOSTI	
Stanislav Nečas, Eduard Bruna, Viktor Porada .....	735
STAV KOGNITIVNÝCH SCHOPNOSTÍ SENIOROV ŽIJÍCICH V DOMOVĚ DŮCHODCOV: ROZDIELY MEDZI VEKOVÝMI KATEGÓRIAMI	
Dagmar Nemček, Alexander Simon .....	747
TRANSLATION IN THE CLASSROOM	
Martin Němec .....	753
RÓMSKA OTÁZKA Z HĽADISKA VEREJNEJ MIENKY A PRÁVNEHO PORIADKU SLOVENSKEJ REPUBLIKY	
Dominika Neupauerová .....	760
NIETZSCHE, FOUCAULT, GENEALÓGIA	
Stanislav Olejár .....	766
KOMPARÁCIA PREFERENCIE HODNÔT U MLÁDEŽE	
Lenka Pasternáková .....	773
KULTÚRNE DIMENZIE HODNOTOVÝCH POSTOJOV	
Jana Pecníková .....	781
NIEKTORÉ OBLASTI PRÁVA V KONFRONTÁCII SO SOCIÁLNOU NÁUKOU CIRKVI	
Martin Píry .....	791
CASE STUDIES OF INVOLVEMENT OF VOLUNTEERS IN ORGANIZED EVENTS	
Kristína Pompurová, Marta Vránová, Andrej Malachovský .....	798
THE POLITICAL DIMENSION OF FEMINISM - POLISH WOMEN'S ROLE IN BUILDING DEMOCRACY IN THE BEGINNING OF XX CENTURY	
Małgorzata Posyłek .....	808
THE POLITICAL IMAGE - ANALYSIS OF THE PROCESS OF MEDIATIZATION AND THEATRICALIZATION IN TERMS OF ELECTORAL SUCCESS	
Małgorzata Posyłek .....	818
CRITIQUE OF GUYER'S READING OF KANT'S REFUTATION OF IDEALISM IN "KANT AND THE CLAIMS OF KNOWLEDGE"	
Mazdak Rajabi .....	834
TRESTNÝ ČIN TERORIZMU AKO LEGITÍMNY DÔVOD OBMEDZENIA OSOBNÉJ SLOBODY PRI ZADRŽANÍ A VÄZBE	
Sergej Romža .....	844
ESTETICKÉ VNÍMANIE	
Alexandra Rychtarčíková .....	851

VÝVOJ PROGRAMATIKY SLOVENSKÝCH POLITICKÝCH STRÁN	
Miroslav Řádek .....	854
POTENCIÁLNE HROZBY CBRN TERORIZMU: POTREBA DIALÓGU S VEREJNOSŤOU	
Jozef Sabol, Bedřich Šesták .....	863
JÁN PAVOL II – FENOMÉN V MEDIÁLNO M PRIESTORE	
Ján Sabol.....	873
WSPÓŁCZESNA RODZINA I JEJ ZNACZENIE W WYCHOWANIU PRZYSZŁYCH POKOLEŃ	
Malwina Setkowicz .....	879
TRENDY VOLEBNÍ NEÚČASTI V ČESKÉ REPUBLICE	
Josef Smolík .....	884
DOBŘÁ SPOLOČNOSŤ V DIELE I. KANTA AKO VÝZVA PRE SÚČASNOSŤ	
Kristián Stacho .....	892
INNOWACYJNOŚĆ W PSYCHOLOGII	
Marian Zdzisław Stepulak.....	899
NAČO SÚ NÁM HUMANITNÉ VEDY?	
Lukáš Švihura.....	908
MOŽNOSTI ĎALŠIEHO VZDELÁVANIA SOCIÁLNYCH KURÁTOROV	
Janeta Teluchová, Kristína Kazimierová.....	913
ORDOLIBERALIZMUS A ODKAZ JEHO HODNÔT PRE SÚČASNOSŤ	
Mária Tokárová .....	919
VIZUALIZÁCIA ETICKÝCH KONCEPCIÍ	
Adriana Tomajková.....	927
SYMBOLY KRIMINÁLNIHO TETOVÁNÍ – INTERPRETACE A VÝZNAM	
Barbora Vegrachtová .....	933
DIGITAL LITERACY AND ADAPTATION PROCESSES IN THE CONTEXT OF INFORMATION AND COMMUNICATION TECHNOLOGIES OF NEW MEDIA IN SLOVAKIA	
Ivana Viteková.....	942
NOVÉ PODOBY ŽURNALISTIKY V ÉRE INTERNETU	
Ján Višňovský.....	951
LINGUISTIC PICTURE OF THE YOUTH IN THE TEXTS OF JOHN PAUL II.	
Dorota Zdunkiewicz-Jedynak.....	957

ÚSTAVNÍ POHLED NA PRÁVO AZYLU – NEJDE O SEBEVRAŽDU KŘEŠŤANSKÉ EVROPY, NEBO JEN O ŘEŠENÍ HUMANITÁRNÍ KATASTROFY V BÝVALÉ OSMANSKÉ ŘÍŠI?	
Vladimír Zoubek .....	962
<b>SÚČASNÉ TRENDY A VÝZVY VO VEDE A VZDELÁVANÍ .....</b>	<b>968</b>
ETICKÉ ASPEKTY JAZYKOVEJ VÝCHOVY A KOMUNIKÁCIE S DIEŤAŤOM	
Beáta Akimjaková .....	969
VYUČOVANIE ODBORNÝCH TECHNICKÝCH PREDMETOV AKCENTUJÚCE SÚČASNÉ TRENDY V ODBOROVEJ DIDAKTIKE	
Ján Bajtoš.....	977
COOPERATION BETWEEN THE PHYSIOTHERAPIST AND THE PATIENT'S FAMILY	
Elzbieta Cygnar, Krzysztof Rejman, Magdalena Żmuda-Palka, Anna Tyka, Beata Rejman, Marcin Kmiecik .....	985
NAUCZANIE I WYCHOWANIE DZIECKA W ŚWIETLE WARTOŚCI EMANCYPACYJNYCH I KRYTYCZNYCH	
Iwona Czaja-Chudyba .....	991
VÝZVY ROKU 2016 VO VZDELÁVANÍ BUDÚCICH DIPLOMATOV NIELEN V BEZPEČNOSTNOM SEKTORE	
Ladislav Čeri .....	1000
POVEDOMIE VYSOKOŠKOLSKÝCH ŠTUDENTOV V OBLASTI ODPISOVANIA A PLAGIÁTORSTVA NA SPU V NITRE	
Eleonóra Černáková, Lucia Palšová.....	1005
INTEGROVANÉ TEMATICKÉ VYUČOVANIE AKO FORMA ALTERNATÍVNEHO VZDELÁVACIEHO PROCESU	
Liana Čižmárová .....	1016
PEDAGOGIKA TELA PODĽA JÁNA PAVLA II. VS. NEOEMANCIPAČNÁ SEXUÁLNA PEDAGOGIKA	
Veronika Dubecká.....	1023
ROZVOJ VIDEO ANALÝZY, JEJ VÝSKUM A POZNANIE	
Martin Ďurovec, Milan Kutaj .....	1031
VÝUKA „INFORMATICKÝCH“ PŘEDMĚTŮ NA EKONOMICKÝCH (MANAŽERSKÝCH) STUDIJNÍCH PROGRAMECH	
Josef Fiala, Jaroslav Šigut, Jan Ministr .....	1037
MOŽNOSTI POUŽITIA SLOBODNÉHO SOFTVÉRU V PROCESOH VYSOKOŠKOLSKÉHO VZDELÁVANIA	
Matúš Formanek.....	1042
МЕЖКУЛЬТУРНАЯ КОММУНИКАЦИЯ И ПРОЦЕСС ОБУЧЕНИЯ	
Ян Галло .....	1049

MATEMATICKÉ VZDELÁVANIE ZALOŽENÉ NA DÔMYSELNEJ APLIKÁCIÍ UŽ ZÍSKANÝCH VEDOMOSTÍ A ZRUČNOSTÍ	
Dalibor Gonda .....	1056
PERCEPCIA ŽENSKEJ ROZPRÁVKOVEJ HRDINKY DETSKÝM A DOSPELÝM PUBLIKOM	
Lenka Gogová, Lenka Regrutová.....	1064
TVORIVOSŤ UČITEĽA FILOZOFIE	
Andrea Gondová.....	1072
CONTEMPORARY AMERICAN VALUE MAPPING OF THE WORLD	
Olena Hundarenko.....	1080
THE DEVELOPMENT OF EDUCATIONAL SPACE A MOUNTAIN SCHOOLS OF THE CARPATHIAN REGION OF UKRAINE	
Inna Chervinska.....	1090
DIFFICULTIES EXPERIENCED BY STUDENTS AND THEIR RESILIENCE	
Justyna Iskra, Waldemar Klinkosz.....	1094
INTERFACE FOR READING DATA FROM 1D CMOS SENSOR HAMAMATSU S10077 WITH BUILD-IN A/D CONVERTER	
Vladislav Janák, Luděk Bartoněk.....	1103
ZÁKLADNÉ VÝCHODISKÁ, TRENDY A STRATÉGIA VÝSKUMU A VÝVOJA V SLOVENSKEJ REPUBLIKE	
Mária Kačírková.....	1109
RAISING A CHILD IN THE CONTEMPORARY TIMES	
Jolanta Karbowniczek .....	1117
ŠKOLSKÉ PROSTREDIE - SPOLUPRÁCA ALEBO RIVALITA?	
Viera Kleinová.....	1125
STUDENTS' INTERPERSONAL RELATIONSHIPS AND THEIR PERSONALITY	
Waldemar Klinkosz, Justyna Iskra.....	1132
TRADÍCIE A PREMENY MULTIKULTÚRNEJ VÝCHOVY NA SLOVENSKU	
Igor Kominarec, Edita Kominarecová.....	1141
CUDZOJAZYČNÁ A INTERKULTÚRNA KOMPETENCIA MANAŽÉROV A ŠTUDENTOV MANAŽMENTU PRE POTREBY HOSPODÁRSKEJ PRAXE NA SLOVENSKU	
Iveta Kontríková.....	1148
SCHOPNOSŤ VYSOKOŠKOLÁKOV KRITICKY MYSLEŤ – ODRAZ ICH PREGRADUÁLNEJ PRÍPRAVY V KONTEXTE SCHOPNOSTI NAPŔIŇAŤ EDUKAČNÉ VÝZVY	
Martina Kosturková, Valentína Šuťáková, Janka Ferencová.....	1154

REGIONAL DISPARITY AS PUBLIC HEALTH FORMING FACTOR	
Olga Kozlova, Elena Bedrina, Tamara Kuprina.....	1165
VÝCHOVNÉ PÔSOBENIE AKO PROSTRIEDOK SOCIÁLNEJ INKLÚZIE RÓMOV	
Ľudmila Krajčíriková .....	1171
APPLICATIONS OF MONTESSORI METHODS IN PRAXIS	
Helena Kuberová .....	1179
STRATEGIC MANAGEMENT IN ACADEMIC MIGRATION SPACE	
Tamara V. Kuprina, Anna Petrikova .....	1185
DRUHY UMELEJ INTELIGENCIE	
Miriám Liptáková .....	1193
SOCIÁLNA OCHRANA V SLOVENSKEJ REPUBLIKE V PRVEJ DEKÁDE 21. STOROČIA	
Zuzana Macková .....	1199
VPLYV OSOBNOSTNÝCH PREDIKTOROV SYNDRÓMU VYHORENIA NA VYROVNÁVANIE SA SO STRESOM U ŠTUDENTOV OŠETROVATEĽSTVA	
Ľudmila Majerníková, Anna Hudáková, Andrea Obročníková .....	1211
TEACHER AS A DECISIVE FACTOR MOTIVATING LEARNING	
Zuzana Malacká.....	1218
PROKRASŤAČNÍ CHOVÁNÍ Z POHLEDU OSOBNOSTNÍCH CHARAKTERISTIK	
Jana Matochová .....	1222
METODIKA CLIL NA I. STUPNI ZŠ SO ZAMERANÍM NA ANGLICKÝ JAZYK	
Silvia Oleníková .....	1227
VYBRANÉ ASPEKTY EVALUÁCIE V BIOLÓGII NA GYMNÁZIU	
Andrea Ondrušková.....	1232
POSILOVÁNÍ INDIVIDUÁLNÍ ZODPOVĚDNOSTI V OBLASTI FINANČNÍ GRAMOTNOSTI V TERCIÁRNÍM A CELOŽIVOTNÍM VZDĚLÁVÁNÍ	
Dagmar Jakubcová, Libuše Páleníčková .....	1239
VYBRANÉ MOTIVAČNÉ ČINITELE VOĽBY VÝBEROVÝCH PREDMETOV V PROCESE VYSOKOŠKOLSKEJ EDUKÁCIE	
Mária Sirotiaková .....	1246
SEBAREFLEXIA AKO NÁSTROJ ZVYŠOVANIA KVALITY PEDAGOGICKEJ PRAXE V PREGRADUÁLNEJ PRÍPRAVE UČITEĽOV	
Mariana Sirotová, Eva Frýdková.....	1255
THE OUTLINE OF THE PROFESSION OF EARLY CHILDHOOD EDUCATION TEACHER IN THE VISEGRAD COUNTRIES. LITERATURE OVERVIEW	
Anna Szkolak.....	1264

GLOBAL DEVELOPMENT EDUCATION IN THE EDUCATIONAL PROCESS  
AT SECONDARY SCHOOLS

Tímea Šeben Zaťková, Denisa Petrušková ..... 1272

NOVÉ VÝZVY VEDY

Štefan Šrobár ..... 1284

NEZAMESTNANOSŤ MLADÝCH LUDÍ V NADVÄZNOSTI NA STAV  
SLOVENSKÉHO STREDNÉHO ODBORNÉHO ŠKOLSTVA

Nikola Švejdová ..... 1291

VZDELÁVANIE SESTIER V KONTEXTE BOLONSKEJ DEKLARÁCIE

Gabriela Štefková, Mária Zamboriová ..... 1296



## SLOVO NA ÚVOD

**Doc. PaedDr. ThDr. Anton Lisnik, PhD., predseda organizačného výboru**

Milé autorky, milí autori, milé čitateľky a čitatelia!

Pri čítaní tohto zborníka z 9. ročníka medzinárodnej konferencie sa stretnete s prezentáciou súčasnej vedy vo všetkých jej oblastiach. Ak sa zamýšľame, čo spája všetky tie rôzne pohľady, tak vidíme, že je to spoločná myšlienka pozrieť sa na človeka z rôznych stránok a skúmať jeho miesto v spoločnosti. Vedecky skúmať to, čo on sám je, a v kontexte vzťahov vysvetľovať jeho miesto vo vzťahoch.

V čom sú súčasné výzvy a trendy? Pomenujeme ich v jednotlivých príspevkoch, ale záver či konsekvencie si musí každý urobiť sám. Veda je cestou k tomu, aby sme sa pokúsili pomenovať pravdu a hľadali cestu na jej verifikáciu a prostriedky na použitie poznatkov pre dobro človeka. Najväčšou výzvou dnešnej doby by mal byť návrat k pravému dobru človeka.

Svätý otec František v encyklike *Laudato si* v 14. bode píše: „Naliehavo vyzývam na obnovenie dialógu o svete, v ktorom budujeme budúcnosť planéty. Potrebujeme konfrontáciu, ktorá nás všetkých zjednotí, pretože výzva životného prostredia, ktorá stojí pred nami, a tiež jej ľudské korene, sa týkajú a dotýkajú nás všetkých“.

Veda je miesto na vytvorenie dialógu preto, aby sme zachránili skutočné hodnoty a aby sme prežili. Viera nám ponúka cieľ, kam ľudstvo má ísť. Poznáme trend a poznáme výzvu. Prajem nám všetkým, aby sme dokázali naplniť to, čo sme spoznali, v praktickom živote pre dobro človeka.

Chcem sa poďakovať celému organizačnému tímu, hlavne za ich vernosť myšlienke spolupráce a ich osobnú angažovanosť. Zvlášť chcem poďakovať kolegom zo spoluorganizujúcich organizácii za spoluprácu a obety pri príprave konferencie. Bez ich osobného vkladu a ochoty táto konferencia nemala takýto priebeh a rozmer. Nech sám Najvyšší je darcom odmeny všetkým kolegom za ich ochotu a obety.

## POZDRAV REKTORA KATOLÍCKEJ UNIVERZITY V RUŽOMBERKU

**Mons. prof. ThDr. Jozef Jarab, PhD.**

Ctené akademické auditórium, účastníci konferencie!

Ďakujem za pozvanie na tento IX. Ročník multidisciplinárnej konferencie „Posolstvo Jána Pavla II. – Súčasné trendy a výzvy...“. Ďakujem organizátorom za prípravu a celú réžiu tejto konferencie. Nech nás všetkých, prednášajúcich i poslucháčov obohatí a posunie dopredu.

Tri skúsenosti rád by som vložil do virtuálneho bohatstva konferencie v nasledujúcich hodinách. Prvou - s kresťanským posolstvom je spomienka na tohoročnú Veľkú noc, kde Ján Pavol II. rezonoval nielen dátumom svojho odchodu do domu Otca, ale aj Rokom milosrdenstva a Nedeľou Božieho milosrdenstva. Pápež František zo slávenia Veľkonočnej poslal veľmi silnú výzvu pre náš makro svet, našu spoločnosť, ale i ten mikro svet našich rodín a jednotlivo našich osobností: **Evanjelizujme naše problémy**. (Vatikán 27.3.2016 (RV)) keď povedal: Veľká noc je sviatkom nádeje. Vďaka Božej láske, ktorá nesklame je kresťan povolaný byť radostným služobníkom tejto nádeje. Má prinášať veľkonočnú zvesť, „prebúdzat’ a kriesiť nádej v srdciach zaťažených smútkom u tých, čo len s ťažkosťami nachádzajú svetlo života“. Neznamená to, že pre kresťana prestanú existovať problémy, ale že bude tieto problémy „evanjelizovať“, keď ich osvetlí svetlom Zmŕtvychvstalého.

V správach evanjelia je detail, ktorý charakterizuje Petrovo obrátenie: Po tom, ako si Peter vypočul ženy a neveril im, predsa však «vstal» (v. 12). Neostal sedieť a premýšľať, neostal zavretý v dome ako iní. Nenechal sa chytiť do pasce ponurej atmosféry tých dní, ani premôcť svojimi pochybnosťami; nenechal sa pohltiť výčitkami svedomia, strachom a neustálym omieľaním rečí, ktoré k ničomu nevedú. Hľadal Ježiša, nie sám seba. Uprednostnil cestu stretnutia a dôvery a tak ako bol, vstal a bežal k hrobu, odkiaľ sa potom vrátil plný údivu (porov. v. 12). Toto bol začiatok Petrovho „zmŕtvychvstania“, zmŕtvychvstania jeho srdca. Nepoddávajúc sa smútku a tme, dal priestor hlasu nádeje: nechal Božie svetlo vstúpiť do svojho srdca a neudusil ho. Aj ženy, ktoré zavčas ráno išli vykonať skutok milosrdenstva, aby mu do hrobu priniesli voňavé oleje, zažili rovnakú skúsenosť. «Zmocnil sa ich strach i sklonili tvár k zemi», no boli otrasené, keď počuli slová anjelov: «Prečo hľadáte živého medzi mŕtvymi?» (v. 5).

Ani my – ako Peter a ženy – nemôžeme nájsť život, ak zotrávame v smútku a bez nádeje a zostávame uväznení v nás samých. Ale otvorme Pánovi naše zapečatené hrobky – každý z nás ich pozná –, aby vstúpil Ježiš a dal nám život; prinesme mu kamene nevraživosti a balvany minulosti, ťažké hromady slabostí a pádov. On si želá prísť a vziať nás za ruku, aby nás vytiahol von z úzkosti. Nuž toto je prvý kameň, ktorý treba v túto noc odvaliť: nedostatok nádeje, ktorý nás uzatvára v nás samých. Nech nás Pán vyslobodí z tejto pasce byť kresťanmi bez nádeje, ktorí žijú akoby Pán nevstal z mŕtvych a stredobodom života boli naše problémy. Vidíme a neustále budeme vídavať problémy vo svojom okolí i vo vlastnom vnútri. Budú tam vždy, ale v túto noc treba takéto problémy osvetliť svetlom Zmŕtvychvstalého, v istom zmysle ich „evanjelizovať“. **Evanjelizovať problémy**. Tma a strach nesmú pripútať pohľad duše a zmocniť sa srdca, ale počúvajme slová anjela o Pánovi: «Niet ho tu. Vstal z mŕtvych» (v. 6). On je naša najväčšia radosť, je vždy po našom boku a nikdy nás nesklame.

Toto je základ nádeje, ktorá nie je jednoduchým optimizmom a ani psychologickým postojom či dobromyseľným povzbudením nabrat’ odvahy. Kresťanská nádej je dar, ktorý nám Boh dáva, ak vyjdeme zo seba samých a otvoríme sa mu. Pán je živý a chce, aby ho hľadali medzi živými. Každý, kto ho stretne, dostáva od neho poslanie prinášať veľkonočnú zvesť, prebúdzat’ a kriesiť nádej v srdciach zaťažených smútkom u tých, čo len s ťažkosťami

nachádzajú svetlo života. Tak veľmi je to dnes potrebné. Zabúdajúc na seba samých, ako radostní služobníci nádeje sme povolani ohlasovať Zmŕtvychvstalého životom a prostredníctvom lásky. Inak budeme akosi medzinárodnou štruktúrou s veľkým počtom prívržencov a dobrými pravidlami, no neschopnou darovať nádej, po ktorej prahne svet. Ako môžeme živiť našu nádej? Liturgia tejto noci nám dáva dobrú radu. **Učí nás pripomínať si.** Pripomínať si Božie skutky Nezabúdajme na jeho slovo a jeho skutky, inak stratíme nádej a staneme sa kresťanmi bez nádeje; pripomínajme si naopak Pána, jeho dobrotu a jeho slová života, ktoré sa nás dotkli; zapamätajme si ich a osvojme si ich, aby sme boli strážcami úsvitu, ktorí dokážu rozpoznať znamenia Zmŕtvychvstalého.

Druhou mojou skúsenosťou – ľudskou, humánnou i odbornou uplynulých dní bolo stretnutie na pôde našej univerzity s bývalým viacnásobným ministrom Českej republiky JUDr. Cyrilom Svobodou, ktorý prednášal na tému: **Je migrácia do Európy naším ohrozením?** Fenomén migrácie je trendom aj výzvou! Pozvaný hosť, v tomto čase riaditeľ Diplomatickej akadémie v Prahe, vo svojej prednáške uvažoval o migrácii na pozadí pojmu “hranice”, ktoré by sme mali byť schopní prekračovať. Sú to hranice medzi svetom bohatej Európy a chudobnými časťami sveta, medzi bezpečím a konfliktom, sú to hranice ideologické ako aj fyzické hranice medzi jednotlivými štátmi. Cyril Svoboda vyjadril presvedčenie, že migrácia, ktorú nie je možné zastaviť, si vyžaduje reguláciu, a to na úrovni všetkých zainteresovaných štátov. Pozornosť upriamil na potrebu ochrany vonkajších hraníc, ale aj na užitočné nástroje pre úspešnú integráciu migrantov.

Tretiu skúsenosť a obohatenie som našiel v prednáške Mons. Dr. Andreja Imricha, emeritného biskupa ma tému: „**Identita Katolíckej univerzity**“ na pôde KU.(5.4.2016). Autor úvahou k nej uvádza: „Aj identita KU je už skrytá v jej názve. Slovom „univerzita“ sa naznačuje, že je to inštitúcia, kde sa pestuje seriózna veda. A slovom „katolícka“ je naznačené, že členovia akademickkej obce KU si uvedomujú, že sú veci, na ktoré experimentálna veda nemá dosah. Je tu čosi, čo matematicky, či fyzikálne nemožno ani dokázať, ani vyvrátiť. Poznáme to len z Božieho Zjavenia a my sa toho poznania zmocňujeme vierou. Na Katolíckej univerzite sa vzdelaním odovzdáva študentom vedecké poznanie sveta a vedie sa ich k vedeckému bádaniu. Toto vyplýva z názvu univerzita. Taktiež sa im poskytuje náuka Katolíckej cirkvi v oblasti viery a mravov a výchova podľa katolíckej morálky. Toto zas vyplýva z názvu katolícka. Čo chceme dosiahnuť katolíckou výchovou? Prvoradým a základným cieľom katolíckej výchovy má byť snaha vypestovať v človekovi jednoznačné a celoživotné rozhodnutie: **vždy a za každých okolností chcem konať dobre.** Preto že som veriaci kresťan, to dobro chcem konať s úmyslom na slávu Božiu a pre úžitok bratov. Výchovou tento úmysel treba v človekovi zapáliť a každý z nás sa má celý život v tomto úmysle upevňovať.

Spomenul som, že kde sú obetaví a milujúci rodičia, tam sa rodia princovia. Aj tu platí, keď sú na univerzite múdri a ušľachtilí profesori, tam už študent prvák je hrdým členom akademickkej obce a univerzita je pre nich opravdivá Alma Mater. Univerzita dáva dôstojnosť členom akademickkej obce a tvoriví členovia akademickkej obce zvyšujú prestíž univerzity. Takto rastie dôstojnosť jednotlivca a vznešenosť univerzity. Identita profesora, študenta i univerzity sa vzájomne ovplyvňujú a spoločne sa dvíhajú alebo upadajú.

Ako žiak základnej školy som ani veľmi nechápal hodnotu vzdelania. Počas štúdia na strednej škole som začal vnímať hodnotu vedomosti, nadobudol som študentské sebavedomie, začal som si vážiť maturitu a tešiť sa z nej. K tomu mi dopomohli moji učitelia na strednej škole. Dopomohli mi, že na túto školu spomínam s takou vďakou, ako na vlastných rodičov. Koľkokrát okolo tejto školy prechádzam, vždy na ňu hľadím, ako na môj rodný dom. Bola to moja prvá Alma Mater. Po nej som si už vedel vážiť každú moju školu a patrí k nej aj táto univerzita. Aj ona je tiež moja Alma Mater, ku ktorej sa s vďačnosťou hlásim, lebo aj tu som si zdokonaľoval svoje vedomosti.

Katolícka univerzita je mladou univerzitou a zažíva mnoho bolestí a ťažkostí. Vznikli tu viaceré nedorozumenia, ktoré prerástli až do médií, čo pokazilo obraz univerzity pred verejnosťou. Verejnosť do mohla vnímať ako nekorektný, ba až škandalózný zápas medzi článkami univerzity. To univerzitu i Cirkev na Slovensku poškodilo.

Spomenul som, aké to nešťastie, keď sa v rodine z rytiera, či gentlemana stane násilník. Aké to nešťastie, keď na akademickej pôde nastane zvada. Aká je znevážená Alma Mater a ako trpia tí, čo ju milujú. Táto univerzita už urobila veľa dobra, zaslúži si našu lásku. Ak ju budú milovať vlastní profesori i študenti, zušľachtí sa ich identita a tým aj ich ľudská dôstojnosť. Univerzite sa prinavráti dobré meno a česť. Je to pre nás všetkých veľká výzva i povinnosť. Katolícka univerzita je katolíckou pôdou. A katolícka pôda má byť miestom bezpečným. Tu má byť v bezpečí majetok, ľudské zdravie, ľudská česť, katolícka viera i katolícka morálka. O toto sa treba všetkým usilovať. Identita člena akademickej obce: som hrdý na to, že vyučujem, či študujem na tejto univerzite, správam sa tak, aby som univerzite robil iba česť a nie hanbu, vážim si všetkých zamestnancov, ktorí na univerzite vytvárajú zázemie pre členov akademickej obce a vážim si všetkých ľudí mimo univerzity.“

Ctení účastníci konferencie!

Aj pre vyššie uvedené moje tri skúsenosti zdá sa mi zvolená téma registrovať a analyzovať „súčasnú trendy a vízie...“ ako výsostne aktuálna. V pochopení priesečníkov dajú sa budovať piliere a na nich most porozumenia, priateľstva, ľudskosti, dobra, čo bolo a zostalo veľkým duchovným odkazom sv. Jána Pavla II. pre našu súčasnosť i budúcnosť tých, ktorí prídu po nás.

# ŠTEFAN NÁHALKA – 100. VÝROČIE NARODENIA

## Mgr. Stanislav Misál, Liptovská Teplička

Štefan Náhalka sa narodil 16. marca 1916 v Liptovskej Tepličke. Otec sa volal Ján Náhalka – Michalica a matka Mária, rodená Nemčáková. Štefan Náhalka si hlavne v mladosti i počas rímskych štúdií písal aj druhé priezvisko – Michalica. Mal tri sestry a jedného brata. Štúdiá začal v rodisku, pokračoval na gymnáziu v Levoči spolu so Štefanom Garajom. V roku 1937 začali spolu študovať teológiu. V spišskom seminári Náhalka študoval iba dva ročníky kresťanskú filozofiu. V roku 1939/40 odišiel na štúdiá do Ríma. Bolo to v novembri 1939. Žil v Pápežskom kolégiu Nepomucenum. V rokoch 1939 – 1943 študoval teológiu na Lateránskej univerzite. Dňa 19. decembra 1942 prijal v Lateránskej bazilike kňazskú vysviacku. Štúdiá úspešne ukončil 3. júla 1943. Vrátil sa do vlasti a rodnej dediny. Dňa 11. júla 1943 slávil primície v Liptovskej Tepličke. Od 1. augusta 1943 bol ustanovený za kaplána do Ružomberka. V úrade dočasného administrátora prichádza k prvému vážnemu kontaktu so štátnou mocou. V dobe od 6. decembra 1945 do 28. januára 1946 bol väznený na policajnom riaditeľstve v Bratislave pre podozrenie, že šíril protikomunistické tlačivá. Po takmer dvojmesačnom vyšetrowaní bol prepustený na slobodu. Z Ružomberka sa presťahoval na Spišskú Kapitulu. Od 1. júla 1946 bol ustanovený za tajomníka spišského biskupa Jána Vojtaššáka. Napísal hodnotnú dizertačnú prácu *Láska v duchovnom živote*. V Bratislave 27. júna 1947 získal titul ThDr. Popri práci tajomníka na biskupskom úrade vyučoval v seminári filozofiu a jeden semester aj dogmatiku. V učiteľskom ústave vyučoval latinčinu. Rok 1950 – pre zmenu v spoločnosti – znamenal zmenu aj v osobnom živote Štefana Náhalku. Najskôr zakúsil prenasledovanie a následne nevyhnutný útek. Začas bol aj kaplánom (1950) vo Veľkej Lomnici. Počas celého obdobia skrývania sa až do úteku bol tajným generálnym vikárom diecézy, ako to uvádza v latinsky písanom životopise v rokoch: „1951 – 1953 *sacerdos latitans cum iurisdictione vicarii generalis post incarcerationem episcopi et eius vicarii generalis*.“ V noci z 13. na 14. mája 1953 spolu s Františkom Krčmárom a Ladislavom Stolárikom v blízkosti obce Staré Hutě cez Novohradské hory prekročili československo-rakúsku štátnu hranicu. Dediny a mestá v Rakúsku, kde sa rôzne dlhý čas zdržiaval a postupne nimi prechádzal, boli: cez Hirschenwies a Harmanschlag do Gmündu a následne do Viedne hneď v prvý deň úteku. Odtiaľ do Gollingu a do Nemecka. Štefan Náhalka už sám, bez dvoch kamarátov, v nedeľu 5. júla 1953 odchádza z Mníchova do Ríma. Do Ríma prišiel hneď v nasledujúci deň. Všetka činnosť kňaza Štefana Náhalku v Ríme stojí za postupné zdokumentovanie. Teraz spomeniem iba dielo, ktoré ho charakterizuje predovšetkým. Vo Večnom meste „dnes na severnom okraji Ríma medzi štrnástym a pätnástym kilometrom vľavo od starej konzulárnej cesty Via Cassia stojí budova tehlovej farby s obeliskovou vežou korunovanou krížom a na nádvorí stojí veľké súsošie sv. Cyrila a Metoda...“ Mons. ThDr. Štefan Náhalka bol iniciátorom myšlienky stavby i staviteľom a v rokoch 1961 až 1973 prvým rektorom inštitúcie, dnes Pápežského slovenského kolégia sv. Cyrila a Metoda v Ríme. Štefan Náhalka zomrel vo štvrtok ráno 6. marca 1975 vo svojej izbe v Ústave. Pohrebnú svätú omšu za zomrelého kňaza Štefana Náhalku v kaplnke Ústavu celebrol Mons. Andrej Grutka, americký biskup slovenského pôvodu z Gary. Mons. Náhalka bol pochovaný 8. marca 1975 na hlavnom rímskom cintoríne CampoVerano.

S najväčšou pravdepodobnosťou úmrtia vatikánskeho diplomata Mons. Fogaša i rektora SÚSCM Mons. Náhalku viedli slovenských kňazov v Ríme a spolupracovníkov zomrelých k myšlienke vytvoriť samostatnú a spoločnú hrobku Ústavu. Na ten účel bol zakúpený pozemok na cintoríne Flaminio, v rímskej časti Prima Porta. Tam začali pochovávať slovenských kňazov, rehoľníkov a rehoľnice, ktorí zomreli v Ríme od roku 1977.

Vo štvrtok 13. októbra 1977 boli do hrobky Ústavu uložené exhumované telesné ostatky Mons. Náhalku i Mons. Fogaša a ešte aj dvoch zomrelých kňazov.

Rozhodnutie písať magisterskú prácu o Štefanovi Náhalkovi bolo správne a samotná práca bola úspešná. V knižnej podobe bola vydaná najskôr v roku 2003 a druhé nezmenené vydanie bolo v roku 2004. Stanovené ciele sa podarilo naplniť. Vznikla prvá súhrnná kniha o živote Štefana Náhalku. Aj škola v Liptovskej Tepličke nesie od školského roku 2010/2011 názov Základná škola s materskou školou Štefana Náhalku. Spôsob, ako sa dostal do Ríma, dostal prívlastok veraikon– skutočný obraz – úteku. Urobil som tak na základe autentického popisu účastníka prechodu štátnych hraníc, ktorý mi počas písania magisterskej práce v roku 2001 adresoval v liste František Krčmár z USA a vlastnoručne písaných poznámok Štefana Náhalku na rakúskej strane úspešného úteku. Takto si to sám zapísal vo svojom denníku prechodu do slobodného sveta, preto verím, že to skutočne aj tak bolo. V októbri 2012, zborník s názvom *Mons. Štefan Náhalka Prvý riaditeľ Slovenského ústavu sv. Cyrila a Metoda* prišiel do Liptovskej Tepličky spolu so zostavovateľom HEDr. Ľuboslavom Hromjárom, PhD. uviesť ICLic. Dušan Škrabek.

Myšlienka prevozu telesných ostatkov, živá od prvého stretnutia s Františkou Mišútovou vo februári 2001, dostala jasnejšie kontúry, keď Liptovskú Tepličku v nedeľu 14. marca 2010 navštívil kardinál Jozef Tomko, blízky spolupracovník Štefana Náhalku. Po skončení slávnosti som sa lúčil s Františkou Mišútovou a jej deťmi aj s vyjadrením myšlienky prevozu Mons. Štefana Náhalku do rodiska. To si presne pamätám.

Začiatkom marca 2011 sa prihodila rozhodujúca udalosť v súvislosti so zámerom prevozu Štefana Náhalku. Na základe týchto podnetov biskupa Mons. Sečku a posunu času bližšie k budúcemu jubileu Mons. Náhalku, som v polovici septembra 2013 kontaktoval Slavomíra Kopáča, starostu obce Liptovská Teplička aj pána farára Pavla Kadučáka. Roky 2015 a 2016 sú výročné. Prvý od úmrtia (40 rokov) a druhý od narodenia (100 rokov). Tieto jubileá si chceme pripomenúť tak, aby bol Náhalkov hrob už v rodisku. Aby sme sa mohli plne venovať organizácii nadchádzajúcich výročí. Popravde povedané: na uložení ostatkov Mons. Náhalku do rodnej zeme bola rozhodujúca, aj nami chcená, prítomnosť sestry Františky Mišútovej. Pán Boh jej doprial zdravia a síl. Aj to sa podarilo.

Začiatkom roka 2014, po konzultáciách s Mons. Štefanom Sečkom, spišským biskupom, bol stanovený dátum uloženia telesných ostatkov Mons. Náhalku na sobotu 21. júna 2014. V piatok 20. júna popoludní o 16.30 hodine sme pri americkom kríži na začiatku dediny čakali pohrebné auto s telesnými ostatkami Mons. Štefana Náhalku.

Od 12. marca 2015 sme v Liptovskej Tepličke začali Rok kňazských osobností z Liptovskej Tepličky. Jeho obsahom boli nedožitú životné jubileá, výročia kňazskej vysviacky či smrti celkom deviatich kňazov. Jeho zakončenie bolo naplánované na marec 2016, na storočnicu Mons. Štefana Náhalku. Bolo zostavené kalendárium mesačných stretnutí, okolo 7. dňa každého mesiaca. Spomienkové slávnosti pri príležitosti 100. výročia narodenia boli stanovené sobotu a nedeľu 12. a 13. marca 2016. Z Ríma bol naším hosťom Marek Haratim, vicerektor PSKSCM. V sobotu začal program sv. omšou, ktorú celebroidal Mons. Anton Tyrol, generálny vikár. Popoludní sme sa kňazi, pozvaní hostia, rodina aj s veriacimi farníkmi zhromaždili pri hrobe Mons. Štefana Náhalku na modlitbu prvého desiatku slávnostného ruženca. Pre hostí, ale aj obyvateľov obce, bola k dispozícii prehliadka školy, keďže akademická časť začínala až 15.00 hodine. Školou sprevádzala Valéria Černohorská, prvá riaditeľka Základnej školy s materskou školou Štefana Náhalku. Už v Spoločenskom dome sa prítomným prihovril starosta obce Slavomír Kopáč a za školu Eva Durajová. Predseda Správnej rady ÚPN Ondrej Krajňák odovzdal ocenenie *Statočný v našom srdci a našej pamäti – mimoriadne ocenenie in memoriam* Mons. Štefanovi Náhalkovi. Toto ocenenie prevzala dcéra žijúcej sestry Františky, Viera Mišútová. Laudácio prečítala Janka Bohunčáková. Potom nasledovali prednášky. Mons. Dlugoš, sa ospravedlnil, ale jeho

príspevok odznel, prof. Zubko a prof. Hrabovec vystúpili osobne. Celý čas mohli účastníci sledovať prezentáciu fotografií z primícií Štefana Náhalku (1943), z púte rodákov do Ríma (1996, 2014), z návštevy kardinála Jozefa Tomka v Liptovskej Tepličke (2010), z púte učiteľov do Ríma (2011), z odhalenia pamätnej tabule na rodnom dome (1996). V súčasnosti obec rodný dom od rodiny už odkúpila a rekonštruje a pripravuje tak Pamätný dom Štefana Náhalku.

Po krátkej prestávke boli uvedené dve knižné publikácie: *Veríme v návrat do rodnej zeme* a *Hlas Štefana Náhalku z Ríma*. Z Božou pomocou a s pomocou ochotných a obetavých ľudí, sa mi podarilo zostaviť obidve. Mons. Anton Tyrol predstavil knihu *Hlas Štefana Náhalku z Ríma*. Táto kniha má podtitul Prvé desaťročie. V knihe sú prepísané články Štefana Náhalku, ktoré napísal po svojom úteku do zahraničia. Sú to články, ktoré podpisoval najskôr pseudonymom Bystrík, alebo iniciálkami Š. N. až po Msgr. Štefan Náhalka, a boli uverejňované v časopise Hlasy z Ríma. V budúcnosti očakávam ďalšie pokračovanie, pretože on prispieval do časopisu aj po roku 1963. Ešte 12 rokov...

Vicerektor PSKSCM v Ríme, Marek Haratim, predstavil knihu s názvom *Veríme v návrat do rodnej zeme*. V knihe sú uvedené dva články z Hlasov z Ríma, jedná kázeň a životopis Štefana Náhalku s prihliadnutím na udalosti smerujúce k prevozu telesných ostatkov Mons. Štefana Náhalku do rodiska. V nedeľu sv. omšu celebroidal Mons. Štefan Sečka, spišský biskup. Po sv. omši odhalil a posvätil pamätnú tabuľu inštalovanú v predsieni kostola. Popoludní o 14.00 aj o 16.00 hodine bolo dramatizované predstavenie života Štefana Náhalku. O realizáciu sa zaslúžil režisér Peter Weinciller, umelecký vedúci Teatro Colorato. Účinkovali Štefan Bučko a Jakub Abrahám. Predstavenie bolo veľmi úspešne a ľuďom, i deťom, ktoré to videli, sa to veľmi páčilo. V stredu 16. marca 2016, presne v deň 100. výročia narodenia ThDr. Štefana Náhalku, bola na pošte v Liptovskej Tepličke používaná príležitostná poštová pečiatka.

Rok kňazských osobností v Liptovskej Tepličke sme takto zakončili. Počas celého roka sme nielen spomínali na kňazov rodákov. Chceli sme sa predovšetkým povzbudiť svedectvami ich životov pre naše životy, prosili sme o nové kňazské povolania z „mojej rodnej“.

## **PLENÁRNE VYSTÚPENIA**



# ONTOLOGICKÉ A METODICKÉ POCHYBENIA EKONÓMIE HLAVNÉHO PRÚDU

Ladislav Andrášik

## Abstract

Contemporary Mainstream economics is challenging against solid criticism from different sides already for longer time. It is finding fault with its failures so as in positive and in normative function of science. The one of great blunders of Economics is adoption and incorporation of great number of mathematical formalisms as modelling approaches and methods from contemporary physics and frequently directly from mechanics, already from first third of 19th century. But economy is more complex object than mechanical entities. The two-unique object of Metaeconomics is the Economy as existing in objective reality and together with the Economics as subjective product created above former one. The Economy in objective reality is an organismic *modus vivendi* of human society. Unfortunately that entity is unobservable by contrast to social insects like honey bees, termites, ants, paper wasps and so on. The common for human and insects societies is similar *modus* for creation containers for materials, energies, information (knowledge), skills, spaces, etc. not only in bodies of society members but communal too, that is extracorporeal ones. For these two-unique scientific purposes and/or subjects the Metaeconomics are creating ontological, epistemological and methodological foundations. The author in this essay is seeking to use nonconventional in Economics approaches namely from the side of ontological imaginings of objective economic reality and is applying advanced methods based on mathematics and mainly on computational intelligence assisted virtual experimentations.

## Úvod

Ekonomia hlavného prúdu (Mainstream Economics) čelí už dlhšiu dobu silnej kritike, a to z rôznych strán. Vytýka sa jej zlyhanie tak pozitívnej ako aj normatívnej funkcie prislúchajúcej vede. Jedným z veľkých nedostatkov ekonomie už od prvej tretiny 19. Storočia je adopcia a včlenenie veľkého počtu matematických formalizmov, ako aj modelovacích postupov a metód z vtedajšej fyziky, ba často priamo z mechaniky. Oveľa lepšie však nie je ani včlenenie matematických a modelovacích postupov osvedčených v pôvodnej (Clausiusovskej) termodynamike. Tento príklon k fyzikálnemu, až mechanickému spôsobu používania matematiky v ekonomii pretrval až dodnes, hoci ontologicky vzaté hospodárstvo v objektívnej realite má výrazne a najmä kvalitatívne odchodný charakter od fyzikálnej reality. Hospodárska realita má sociálno-organizmový charakter, pretože ho tvoria ľudia vybavení slobodnou vôľou, ale výkon ich slobodného rozhodnutia je závislý aj od momentálneho nastavenia siete vzťahov, ktoré spolu tvoria. Ešte konkrétnejšie vyjadrené: hospodárstvo v objektívnej realite sa javí ako komplexný evolučný organizmus, ktorý je schopný učiť sa zo svojich pozitívnych aj negatívnych skúseností, adaptovať sa na vonkajšie i vnútorné perturbácie a takto sa samovyvíjať. Na tejto skutočnosti nič nemení ani to, že štatistické postupy a metódy umožňujú, samozrejme len *exp post*, vyhodnotiť také procesy a dodať im formalizmovú podobu. Oprávňovanie takýchto postupov spočíva na predsudku, že populácia pozostávajúca z jedincov *homo economicus* sa správa racionálne za každých okolností a preto sa s takou množinou môže narábať ako s fyzikálnymi molekulami v ideálnom plyne. Zatiaľ čo elementárne častice neprijímajú informácie pozorovaním zmien svojho prostredia, nevyhodnocujú informácie, nerozhodujú sa na ich základe a nevykonávajú rozhodnutia v súlade s nimi, ľudia tak činia úplne prirodzene. Okrem toho, mnohoročné skúsenosti ukazujú, že rozhodovanie človeka (*homo sapiens sapiens*) nie je výlučne závislé od

zákonov fyziky, môže sa rozhodnúť proti ich pôsobeniu a také rozhodnutie aj vykonať a to aj vtedy, keď pozná, niekedy až fatálne dôsledky takeého konania. Človek premýšľa, všima si čo robia iní, učí sa na základe chýb a omylov nielen svojich, ale aj iných a to všetko transformuje vrátane spontaneity do svojich rozhodnutí a podobným spôsobom, t. j. vrátane spontaneity aj svoje rozhodnutia vykonáva. Spontaneita do toho procesu vstupuje aj preto, že ľudský subjekt je často v podmienkach neistoty ba až neurčitosti, takže musí sa rozhodovať a konať s rizikom, že zamýšľaný cieľ sa nedosiahne podľa pôvodných predpokladov a očakávaní a niekedy vôbec. Toto sú dôvody, prečo na matematicko-fyzikálnom a zvlášť mechanistickom ontologickom a tým aj metodickom osnovaní ekonómie hlavného prúdu (mainstream economics) zisťujeme a konštatujeme prehrešky proti požiadavkám serióznej vedy. Tento záver pravdaže platí, prísne vzaté, iba vtedy, keď sa ekonómia tvári tak, že pomocou takejto ontológie a metód vie vysvetliť komplexné evolučné správanie spoločenského hospodárstva v objektívnej realite. Ak otvorene prizná, že predmetný aparát sa používa na analýzu mentálnych modelov osnovaných na fyzikálnej a nie spoločensko-ekonomickej realite v snahe o určité priblíženie sa ku komplexite, potom možno s určitou benevolenciou uznať, že takéto analýzy prispievajú ku kultivácii ekonomickej imaginácie a sú určitým priblížením sa ku komplexnej evolučnej realite sociálno-ekonomických procesov. V danom kontexte je však nanajvýš dôležité rozlíšiť medzi tým, čo je *vedecký predpoklad* a tým, čo je *predsudok* alebo dokonca *apriórna viera*.

V našich skorších publikáciách sme viackrát poukázali na nedorozumenia vznikajúce v ekonómii práve preto, že sa predsudky a viery vydávajú za vedecké predpoklady bez toho, aby boli presne a prísne pomenované podmienky v ktorých platia a v ktorých sú ako tak prijateľné, v lepšom prípade ako už skôr spomínaný prostriedok (nástroj) kultivácie imaginácie a od nich jasne oddelené prípady, v ktorých už prekračujú hranice vedy. Situácia pre ekonómiu sa zásadne zmenila s príchodom *IKT, Komputačnej Inteligencie (KI)* a pokrokom v *Kognitívnych Vedách (KV)*. Táto zmena umožnila:

1. *Jednak je teraz už možné analyzovať pôvodné matematické modely vytvorené v ekonómii simulačným experimentovaním vo virtuálnych laboratóriách, t. j. tzv. metódou odhora nadol.*

2. *Čo je však ešte dôležitejšie a prínosnejšie pre pokrok ekonomickej vedy, je bezprecedentne nová možnosť nechať v softvérovom prostredí vyvinúť virtuálne hospodárstvo s minimálnymi vkladmi predpokladov, (ba aj predsudkov) konštruktéra, t. j. tzv. metódou odspodu nahor.*

Inovácia uvedená ako prvá viedla k možnosti oveľa hlbšieho preskúmania mentálnych modelov, ktoré boli pôvodne formalizované do matematických štruktúr. V našich skorších publikáciách, napríklad v [2] sme niektoré konvenčné modely matematickej ekonómie touto metódou už preskúmali, avšak bez primeranej odozvy našej ekonomickej komunity. V prvom paragrafe tejto prednášky sa budeme podrobnejšie venovať matematickej teórii finančnej burzy so zámerom poukázať na pokrok, ktorý sa dosiahol experimentovaním vo virtuálnom laboratóriu oproti konvenčnej matematickej analýze modelu finančnej burzy.

Druhá inovácia viedla k novej možnosti vytvárať modely typu multiagentových systémov (*MAS*), resp. k agentovo osnovaným komputačným modelom (*AGOSMO*) a modelom s rozličnými kombináciami neurónových sietí, genetických a evolučných algoritmov, genetického programovania pri tvorbe samo sa rozvíjajúcich ekonomických modelov v komputačnom prostredí. Prednáška má nasledovné členenie: Úvod; 1 Finančný trh – matematický model; 1.1 Príklad kapitálového trhu s dvoma typmi očakávania obchodníkov; 1.2 Predstavenie daktorých matematických postupov pri vyšetrovaní správania modelu; 1.3 Virtuálne laboratórium kapitálového trhu v prostredí *iDMC*; Problematike *MAS* a *AGOSMO* sa venujeme v druhom paragrafe prednášky s názvom 2 Na ceste k multiagentovým modelom (*MAM*): *GA*, *GP* a *ANN*; 2.1 Od *ANN* k samo sa rozvíjajúcim ekonomickým entitám;

2.2 Aplikácia GA na konvenčné ekonomické modely; 2.3 Jednoduchý pavučinový model (Ponuka verzus Dopyt) aplikovaný v GA a GP; 2.4 Teória kvalitatívnych počítačových ekonomík – Od sigularít ku komplexným evolvujúcim entitám.

## 1 Finančný trh – matematický model

V tomto paragrafe sa zaoberáme jedným z najznámejších prípadov nedokonalnej informovanosti o dianí na trhu, ktorým je kapitálový trh. Obchodníci s cennými papiermi (ďalej len obchodníci) nemôžu vopred poznať budúce ceny akcií, čo je vlastne základom špekulačných obchodov a burzového makléřstva vôbec. Takmer učebnicovým problémom je zvolenie postupu či metódy odhadovania alebo očakávania budúceho vývoja cien na kapitálovom trhu. Problém je už na prvý pohľad veľmi zložitý, ba v odbornom zmysle slova komplexný. Okrem iného tiež preto, že do hry vstupuje aj tretí subjekt, totiž správca trhu. To je dôvod, prečo je vhodný pre argumenty podporujúce tvrdenia v tomto príspevku o nemožnosti prísne vedeckého získavania vedomostí o komplexnej ekonomickej realite chybným ontologickým a metodickým osnovaním skúmania.

### 1.1 Príklad kapitálového trhu s dvoma typmi očakávania obchodníkov

Majme dve rozličné populácie obchodníkov s cennými papiermi  $X$  a  $Y$ . Ich odlišnosť týkajúca sa ich produktov rozhodovania vyjadríme spodným indexom  $i$ ,  $i \in \{f, c\}$ , kde  $f \dots$  sú *fundamentalisti*, a  $c \dots$  sú *chartisti*<sup>1</sup>. Začnime tým, že  $P_t$  je logaritmus ceny akcií v čase  $t$ . Predpokladá sa, že v každej časovej inštancii  $t$  a v každej populácii obchodníkov  $i$  sa investujú ich aktíva na rizikové akcie, sú teda subjektmi typu „risk bearing“. Označme symbolom  $\Omega_{i,t}$  aktíva obchodníka  $i$  a symbolom  $Z_{i,t}$  podiel tohto aktíva, ktorý sa rozhodne obchodník  $i$  investovať do rizikovej akcie v čase  $t$ . Jeho aktíva potom v čase  $(t+1)$  možno zapísať ako vzťah  $\Omega_{i,t+1} = \Omega_{i,t} + \Omega_{i,t} (P_{t+1} - P_t)$ , (1) kde súčin rozdielu  $\Omega_{i,t} (P_{t+1} - P_t)$  je výnos z rizikového nákupu<sup>2</sup>. Očividným problémom subjektov vo vzťahu (1) je neurčitosť logaritmu budúcej ceny  $P_{t+1}$ , ktorú musia určitým spôsobom odhadnúť. A práve týmto spôsobom odhadovania sa od seba uvedené subpopulácie obchodníkov odlišujú.

Predpokladajme, že každý obchodník z populácie  $i$  kalkuluje podmienený priemer  $E_{i,t}(\Omega_{i,t+1})$  a podmienenú smerodajnú odchýlku  $V_{i,t}(\Omega_{i,t+1})$  vzťahu (1) za predpokladu, že rozdiel  $(P_{t+1} - P_t)$  je podmienne normálny, takže

$$E_{i,t}(\Omega_{i,t+1}) = \Omega_{i,t} + \Omega_{i,t} E_{i,t}(P_{t+1} - P_t), \quad (2)$$

$$V_{i,t}(\Omega_{i,t+1}) = \Omega_{i,t}^2 V_{i,t}(P_{t+1} - P_t). \quad (3)$$

Bez ďalšieho podrobného vysvetľovania existujúcich vzťahov predpokladajme rovno, že fundamentalisti kalkuluju na základe predstavy, že ceny akcií kopírujú priemerný reverzný proces základnej hodnoty priemeru dlhodobého horizontu. Preto kalkuluju v tom zmysle, že očakávané navšenie výnosu je proporcionálne rozdielu medzi logaritmom bežnej ceny akcií a logaritmom základnej hodnoty, čo sa vyjadří vzťahom

$$E_{f,t}(P_{t+1} - P_t) = \eta(W_t - P_t), \quad (4)$$

<sup>1</sup> Na tento účel sme si náročky vybrali model [12], ktorý je veľmi inštruktívny a názorne ukazuje náročnosť použitej matematiky.

<sup>2</sup> Aby sme hneď na začiatku príliš neskomplicovali výklad, rozhodli sme sa nateraz vynechať možnosť alternatívnych nákupov aj bezpečných papierov, napríklad obligácií a sústrediť sa len na rizikové rozhodovanie oboch typov obchodníkov. Inými slovami, vynechali sme a priori *risk aversion* z psychiky subjektov.

kde  $\eta$  je rýchlosť priemernej reverze odhadnutej fundamentalistami a  $W_t$  je logaritmus fundamentálnej hodnoty v čase  $t$ . Predpokladajú tiež, že podmienená smerodajná odchýlka cenovej zmeny je konštantná, takže

$$V_{f,t}(P_{t+1} - P_t) = v_f. \quad (5)$$

Na základe uvedených predpokladov sa potom dopyt fundamentalistov vo vyjadrení na výnosy zapíše nasledovne

$$D_{ft} = a(W_t - P_t), \quad (6)$$

kde  $a(= \eta/v_f > 0)$  je potenciál dopytu fundamentalistov. Ak logaritmus podielu ceny  $P_t$  je pod (nad) logaritmom očakávanej základnej hodnoty  $W_t$  potom sa fundamentalisti snažia kúpiť (predať) daný podiel, pretože si myslia, že podiel je podhodnotený (nahodnotený), takže ich cena sa bude zvyšovať (znižovať). Postupujme podobe skratkovito aj v prípade chartistov.

O chartistoch sa predpokladá, že nedokážu znášať vyššie uvedenú nákladovú štruktúru nevyhnutnú pre získanie informácií o základnej hodnote, ktorá je však naopak fundamentalistom dostupná. Preto zakladajú svoje odhady na priemere a smerodajne odchýlke očakávaných výnosov z rizikových investícií a teda na nenákladných informáciách obsiahnutých v posledných zmenách výnosov (logaritmov ceny akcií)<sup>3</sup>. Ak sa použije vzorec  $\psi_{t,t+1}$  na označenie očakávaní chartistov čase  $t$  týkajúce sa logaritmu cenovej zmeny (resp. výnosov) nad nasledujúcim krokom času, tak to formálne možno zapísať ako

$$\psi_{t,t+1} = E_t(P_{t+1} - P_t) = E_t(P_{t+1}) - P_t. \quad (7)$$

Inými slovami, o chartistoch sa predpokladá, že kalkulujú  $E_{c,t}(P_{t+1} - P_t)$  na základe extrapolácie minulých cenových zmien podľa jednoduchej adaptívnej schémy

$$\psi_{t,t+1} = \psi_{t-1,t} + c(P_t - P_{t-1} - \psi_{t-1,t}), \quad (8)$$

kde  $c$  ( $c$  je z intervalu  $0 < c \leq 1$ ) je rýchlosť, ktorou sa adaptujú na najčerstvejšie zmeny ceny ich očakávania trendu. Prípadne možno kvantitu  $\tau = 1/c$  považovať za časové oneskorenie chartistickej informácie<sup>4</sup>. V takom prípade je dopyt chartistov opísateľný v podobe

$$\zeta_{c,t} = (\psi_{t,t+1}) / v_c. \quad (9)$$

Na rozdiel od fundamentalistov chartisti menia svoje odhady hodnoty  $v_c$  podmiennej smerodajnej odchýlky podľa veľkosti absolútnej hodnoty  $|\psi_{t,t+1}|$ . V prípade, že nastane zväčšenie tejto kvantity, chartisti očakávajú väčšiu volatilitu a zvýšia svoje odhady  $v_c$  a tak vlastne znížia sklon grafu (krivky) svojej funkcie dopytu. Takéto správanie vedie k narovnávaniu sklonu chartistického dopytu tak ako sa  $|\psi_{t,t+1}|$  zväčšuje. Na základe toho sa dá chartistický dopyt po investíciách vo všeobecnosti podľa autorov tejto teórie zapísať ako

$$D_t^c = h(\psi_{t,t+1}), \quad (10)$$

kde funkcia  $h(\cdot)$  by mohla mať nasledovné štyri vlastnosti:

- (1)  $h'(x) > 0 (\forall x)$ ,
- (2)  $h(0) = 0$ ,
- (3) existuje taká hodnota  $x^*$ , že  $h''(x) < 0 (> 0)$  pre všetky  $x > x^* (< x^*)$ , a napokon
- (4)  $\lim_{x \rightarrow \pm\infty} h'(x) = 0$ .

Za istých podmienok by si pod funkciou  $h(\cdot)$  vo vzťahu (10) pre simulácie bolo možné predstaviť explicitne takúto funkciu:  $h(x) = \gamma \arctan x$ . Táto funkcia by sa dala považovať za

<sup>3</sup> Prípadne by sme si mohli chartistov predstaviť v zmysle, že majú väčšiu dôveru k štatistickému odhadovaniu minulých cenových trendov než k odhadovaniu základnej hodnoty. Symbol  $E$  sa použil zo začiatočného písmena slova „Estimation“. Hodí sa však aj k slovu „Expectation“.

<sup>4</sup> Táto reštrikcia  $c \leq 1$ , t. j.  $\tau \geq 1$ , má jednoduchú ekonomickú interpretáciu spočívajúcu v tom, že chartisti nemôžu revidovať svoje odhady hodnoty  $\psi_{t,t+1}$  častejšie než ako často dostanú informáciu o cenových zmenách. V tomto prípade je frekvencia rovná jednej jednotke času.

spôsob, akým sa zavedie „učenie“ do správania chartistov. Celkové navýšenie dopytu po akciách v čase  $t$  možno zjednodušiť zavedením konštantnosti  $W_t$ , a teda  $W_t=W$ , takže dostávame  $D_t = a(W - P_t) + h(\psi_{t,t+1})$ . (11)

Zostáva ešte poukázať na adjustačný proces cenového podielu na trhu s cennými papiermi ovplyvnený správcou trhu. Mohli by sa napríklad použiť nasledovné predpoklady pre opísanie činností správcu trhu a obchodníkov v každom dni obchodovania (algoritmus):

- (1) na začiatku dňa  $t$  správca trhu zverejní cenu (logaritmus)  $P_t$  pre tento deň;
- (2) účastníci trhu potom utvárajú navýšenie dopytu  $D_t$  v súlade so vzťahom (9);
- (3) správca trhu pozorujúc utváranie navšňovania dopytu vezme na zreteľ dlhú alebo krátku pozíciu peňažnej zásoby  $M_t$  (adjustovaním zásoby akcií obchodníkov) za účelom vyčistenia trhu, a to tak, že dosiahne rovnosť  $D_t + M_t = 0$ ;
- (4) správca trhu potom na začiatku nasledovného obchodného dňa  $t+1$  zverejní novú cenu  $P_{t+1}$  vykalkulovanú z ceny predchádzajúceho dňa plus určitý diel z navýšeného dopytu z minulého dňa a to podľa vzorca  $P_{t+1} = P_t + \beta_p D_t$  ( $\beta_p > 0$ ). Tento proces sa potom opakuje<sup>5</sup>.

V uvedenom zmysle na začiatku dňa ( $t+1$ ) sa vyskytnú nasledovné dynamické adjustácie vytvorené vzájomnými reakciami (ide vlastne o kroky v iteračnom zmysle, čiže o hru) správcu trhu a chartistov:

$$\begin{cases} P_{t+1} = P_t + \beta_p [a(W - P_t) + h(\psi_{t,t+1})] \\ \psi_{t+1,t+2} = (1-c)\psi_{t,t+1} + c\beta_p [a(W - P_t) + h(\psi_{t,t+1})] \end{cases} \quad (12)$$

Evolúciu ceny v čase a očakávania chartistov možno podľa (12) získať iteráciou dvojrozmernej nelineárnej mapy  $Q$ , t. j.  $Q: (\psi, P) \rightarrow (\psi', P')$  z mapy

$$Q: \begin{cases} \psi' = (1-c)\psi + c\beta_p [a(W - P) + h(\psi)] \\ P' = P + \beta_p [a(W - P) + h(\psi)] \end{cases}, \quad (13)$$

pričom apostrofy „‘“ sa použili namiesto spodných indexov času. V súlade s (13) v rovnováhe sú fundamentalisti čistými kupujúcimi (čiže investormi, pretože cena je pod ich očakávaným priemerom v dlhodobom horizonte) a chartisti sú čistými predajcami<sup>6</sup>. Zavedením odklonu logaritmu ceny substitúciou  $p = P - \bar{P}$  sa získa nová mapa  $T: (\psi, p) \rightarrow (\psi', p')$  v podobe

$$T: \begin{cases} \psi' = (1-c)\psi - c\beta_p [ap - k(\psi)] \\ p' = p - \beta_p [ap - k(\psi)] \end{cases}, \quad (14)$$

kde  $k(\psi) = h(\psi)$  a dostávame počiatok  $O = (0, 0)$  ako jedinečný fixný bod. Keď zoberieme do úvahy vyššie zavedenú funkciu učenia, t. j. že  $h(.) = \gamma \arctan(.)$ , môžeme (14) prepísať na

$$T': \begin{cases} \psi' = (1-c)\psi - c\beta_p [ap - (\gamma \arctan(\psi))] \\ p' = p - \beta_p [ap - (\gamma \arctan(\psi))] \end{cases}, \quad (14')$$

a použiť tento vzťah na vytvorenie virtuálneho laboratória v iDMC. Toto je však príliš veľké zjednodušenie urobené pre väčšiu zrozumiteľnosť aj tak dosť náročného výkladu.

Známy austrálsky ekonóm Carl Chiarella spolu so svojimi talianskymi kolegami<sup>7</sup> *globálne analyzuje* v podobnej eseji o *špekulatívnom správaní agentov na komplexnom*

<sup>5</sup> Je korektné poznamenať, že napriek značnej zložitosti uvedených teoretických predpokladov je tento teoretický „background“ veľkým zjednodušením oproti iným teóriám, ktoré možno nájsť v súčasnej ekonomickej literatúre v danej oblasti, napríklad diela uvedené v [4], [5].

<sup>6</sup> Toto sa pravdaže nesmie brať príliš vážne a to pre silné zjednodušenia zavedené do celkového príbehu.

<sup>7</sup> Ide o profesorku Lauru Gardini (Univerzita Parma) a profesora Róberta Dieci (Univerzita Urbino), ktorí sú významnými predstaviteľmi nového prúdu ekonomicko-matematických metód využívajúcich počítačové simulácie. Profesor Carl Chiarella pôsobí na Technickej univerzite v Sydney.

*kapitálovom trhu* dynamiku modelu, ktorý na tento účel vytvorili. Ich model je profesionálnejší, pravda za cenu zavedenia ďalších nárokov na matematickú zdatnosť poznávacieho subjektu. Podobne ako model vyššie predstavuje *kapitálový trh* s dvomi populáciami obchodníkov s cennými papiermi a to:

- *fundamentalistami*, ktorí osnovu svojich obchodných rozhodnutí zakladajú na očakávaníach výnosov z fundamentálnych (základných) hodnôt portfólia, a
- *chartistami*, ktorí zakladajú svoje rozhodnutia na analýze minulých cenových trendov<sup>8</sup>.

Treba ihneď zdôrazniť, že aj nimi navrhnutá úloha má výrazne *komplexný charakter* a kladie podobne veľké nároky v rovine *matematickej analýzy*. Autori prednášky sa venujú aj hlbšej matematickej analýze, z hľadiska našich cieľov ich budeme čiastočne nasledovať a pozornosť zameriame na inovácie v spojitosti s vytvorením nimi inšpirovaného *virtuálneho laboratória* a *experimentovanie* v ňom, ktoré umožnili pokročilé IKT a počítačová inteligencia. Nemožno pravda zabudnúť, že aj autori museli kvôli komplexnosti problematiky urobiť ústupky. Preto svoj model zredukovali na *dvojrozmernú mapu* (topologickú projekciu), ktorej *globálne dynamické správanie* potom podrobili detailnej matematickej analýze. Práve túto úlohu využívame na to, aby sme ukázali, že pomocou experimentovania v ďalšom virtuálnom laboratóriu ktoré sme skonštruovali v iDMC na tento účel podľa ich teórie, možno rozšíriť okruh tých, ktorí aj bez nároku na ovládanie veľmi náročných postupov matematickej analýzy získavajú lepší prístup k pochopeniu zložitej problematiky. Na získavanú dynamiku aj v tomto prípade rušivo<sup>9</sup> vplyvajú dva komplexné činitele. Sú to: - jednak *parameter, ktorým sa meria veľkosť dopytu* fundamentalistov a - jednak *parameter rýchlosti akou chartisti adjustujú svoje cenové očakávania* budúceho trendu oproti minulým zmenám cien. *Parametrický priestor* je špecifický: je charakterizovaný jednak z pohľadu *lokálnej stability a/lebo nestability rovnovážneho bodu* (fixného bodu), a jednak z pohľadu *neinvertibility mapy*. Na tento problém sa veľmi dobre hodí použitie metódy experimentovania v *absorbujúcom areáli* v ktorom možno iteráciami generovať jednotlivé *kritické krivky LC* a zároveň tu možno utvárať aj *atraktor* (resp. atraktory), t. j. premietat' ich na seba. *Metóda kritických kriviek neinvertibilných máp*, ako sme naznačili už skôr je dobrým pomocníkom pri opise a pri pochopení *rádu globálnych bifurkácií*, ktoré sa môžu vynoriť v evolúcii systému. Globálne bifurkácie vyššieho rádu môžu za istých okolností imitovať akoby stochastický proces, hoci zostávajú stále v deterministickej oblasti. Toto sa tiež môže považovať za prínos pre pochopenie komplexity ekonomických systémov a odlišiť od seba deterministické a stochastické aspekty v evolúcii ekonomických systémov, lebo spravidla je to tak, že ak je štatistický rad daktorej ekonomickej premennej kostrbatý tak sa väčšinou, myšlienkovým skratom, považuje za stochastický proces, hoci to tak nemusí byť vždy. Mnohé, navonok kostrbaté procesy sú deterministické, čo naše v odseku 2 nasledujúce experimenty názorne ukazujú.

## 1.2 Predstavenie daktorých matematických postupov pri vyšetovaní správaní modelu

Zdá sa byť prirodzené, že z dôvodu lepšej zrozumiteľnosti problému by sme mali začať predstavením nášho laboratória najprv na základe grafických výstupov z experimentov. Potom by sme mali predstaviť laboratórium ako model v iDMC, vytvorený v jazyku LUA, ktorý beží pod programom Java. Lenže predmetný model je postavený na dávnejších predpokladoch o kapitálovom trhu s čím nemusí byť bežný čitateľ oboznámený<sup>10</sup>. Ba vlastne

<sup>8</sup> Dopyt chartistov je upravený do S-tvaru zavedením funkcie *arkus tangens*. Dôvodom je vhodnejší tvar grafu a jednoduchšia rovnica ako by bola zloženina z kvadratickej a kubickej paraboly.

<sup>9</sup> Perturbácie ktoré sa tým vnášajú do evolúcie systému možno chápať aj ako istý spôsob riadenia, takže tieto parametre sú *riadiacimi parametrami procesu*.

<sup>10</sup> Treba ešte raz pripomenúť, že v prednáške ide predovšetkým o predvedenie toho, že sa dajú aj veľmi zložité ekonomické problémy podať ľahším a efektívnejším spôsobom. Predmetný ekonomický problém slúži len ako médium tohto postupu. Problém je v tom, že bez predbežnej vedomosti o náročnosti vecnej problematiky, dané veci nemožno pochopiť ani použitím čo ako dokonalých experimentov vo virtuálnom laboratóriu.

teoretická iniciatíva ide späť až k originálnemu modelu E. C. Zeemana [21], ktorý v polovici 70. rokov prvý použil na deskripciu a riešenie tejto úlohy *matematickú teóriu katastrof*<sup>11</sup>. Naznačený postup nie je síce veľmi korektný, žiadalo by sa predstaviť celostnú teoretickú konštrukciu na ktorej uvedená úloha stojí. Takže bolo by treba začať, aspoň v skratke, teóriou, resp. jej podobou, s ktorou prišli spomínaní autori [4], čo však aj pre jej veľký rozsah a náročnosť na matematické formalizmy nie je možné. Hlbšie zainteresovaných čitateľov preto odkazujeme na ich esej [7]. Aby však aj na tomto mieste mohla vzniknúť predstava o matematickej náročnosti úlohy, uvedieme niektoré dôležité pasáže z modelu Chiarella-Dieci-Gardini, v skratke (ChiDiGar).

### 1.2.1 Vyšetrovanie podmienok lokálnej stability

Pripomeňme si, v záujme ľahšieho nahliadnutia do problému, mapu  $T$  zapísanú vzťahom (14), resp. jej modifikáciu mapu  $T'$  zapísanú vzťahom (14'). Lokálna stabilita pevného (fixného) bodu  $O$  závisí od Jakobiho matice mapy<sup>12</sup> $T$ ,

$$DT(\psi, p) = \begin{bmatrix} 1 - c + c\beta_p \frac{\gamma}{1 + (\psi - g)^2}, & -ac\beta_p \\ \beta_p \frac{\gamma}{1 + (\psi - g)^2}, & 1 - a\beta_p \end{bmatrix}, \quad (15)$$

v  $(0,0)$ . Označme symbolom  $Tr$  stopu<sup>13</sup> a symbolom  $Det$  determinant  $DT(0,0)$  a vzorcom  $P(z) = z^2 - Tr z + Det$ , združený charakteristický polynóm. V danom odbore matematiky sa platnosť, že nevyhnutnou a postačujúcou podmienkou aby boli všetky vlastné hodnoty menšie ako 1 v absolútnej hodnote zabezpečuje nerovnosťami:<sup>14</sup>

$$P(1) = 1 - Tr + Det > 0, P(-1) = 1 + Tr + Det > 0, P(0) = Det < 1. \quad (16)$$

Pre uvedenú mapu možno podmienky (1) prepísať ako nerovnice:

$$\begin{cases} a\beta_p(2-c) < 2(2-c) + 2c\beta_p k'(0), \\ a\beta_p(1-c) > c[\beta_p k'(0) - 1] \end{cases} \quad (17)$$

Obr. 1, ktorý sme vytvorili v Excele predstavuje oblasť lokálnej stability počiatku v parametrovom priestore  $(c, a)$ , pričom sú z intervalu  $0 < c \leq 1$ ,  $a > 0$ . Z nerovnic (16) vyplýva, že keď sa vychádza z parametrov  $(c, a)$  vnútri oblasti stability, strata stability sa vynorí buď ako *bifurkácia zdvojenej periódy (flip bifurcation)* a to vtedy, keď sa prekračuje krivka

$$a = \frac{2}{\beta_p} + \frac{2ck'(0)}{2-c} \quad (\text{Flip-flopová krivka})^{15}, \quad (18)$$

alebo ako Neimarkova-Hopfova bifurkácia, keď sa prekračuje krivka

<sup>11</sup> Autor tejto prednášky uverejnil v Ekonomickom časopise SAV niektoré úvahy o možnostiach takých postupov pri analýze ekonomických systémov ešte v polovici sedemdesiatych rokov. Aj s odstupom mnohých rokov možno konštatovať že v slovenskej ekonomickej komunite nevyvolali takmer žiadnu reakciu. Takže ťažko možno predpokladať, že bežný poslucháč prednášky/čitateľ/proceeding-u môže, nanešťastie, k danej problematike zdieľať potrebné poznatky.

<sup>12</sup> Nezabudnime, že v Jakobiho matici pre uvažovanú formu  $h$  ako funkciu je derivácia  $k'(\psi) = \gamma/[1 + (\psi - g)^2]$ .

<sup>13</sup> Stopou sa v Algebre rozumie súčet prvkov hlavnej diagonály štvorcovej matice.

<sup>14</sup> Touto problematikou sa už roky zaoberajú najmä Gumowski a Mira (pozri [7], 1980, p.159), alebo portál Scholarpedia na Internete.

<sup>15</sup> Správne by tu mal byť namiesto číslu 2 dajaký abstraktný parameter, povedzme  $\varphi$ ,  $\varphi \in (1,2)$ , takže vzťah (15) by sa zmenil na  $a = \frac{\varphi}{\beta_p} + \frac{\varphi ck'(0)}{\varphi - c}$ . (18') Tento vzťah potom možno využiť na konštrukciu „Flipu“ v Excele.

$$a = \frac{c [\beta_p k'(0) - 1]}{\beta_p (1 - c)} \quad (\text{Hopfova krivka}). \quad (19)$$

V situácii, ktorá vznikla za predpokladu pevnej hodnoty  $\beta_p > 0$  si treba uvedomiť, že tvar oblasti stability v parametrickom priestore  $(c, a)$ , je vo veľkej miere pod silným vplyvom dopytu chartistov v ustálenom stave  $(k'(0))^{16}$ . Zvlášť v prípade keď  $(\beta_p k'(0) \leq 1)$  je priestor pomerne široký, keďže krivky sú oblejšie a sú zrkadlovo otočené proti sebe (Obr. 1a). Tu vidno, že keď potenciál chartistov je pomerne slabý, t. j. keď  $(k'(0) < 1/\beta_p)$ , na danej úrovni reakčnej rýchlosti chartistov ( $c$ ) rovnováha je stabilná pre dostatočne nízke hodnoty reakčného parametra fundamentalistov, t. j. parametra  $a$ , ale fundamentalisti môžu zapríčiniť nestabilitu ak budú reagovať príliš silno na odklon od fundamentálnej hodnoty. Na nasledovnej snímke (Obr. 1b) vidíme, že keď je sila chartistického dopytu pomerne veľká  $(k'(0) > 1/\beta_p)$ , schopnosť fundamentalistického dopytu zabrániť nestabilite rovnováhy je obmedzená na pomerne úzky rozsah parametra  $a$ , lebo obe krivky sú veľmi strmé a sú súhlasne rovnobežné. Hodnoty v prvom prípade boli:  $\beta_p = 2.6$ ;  $\gamma = 0.5$ ;  $g = 1$ ;  $\beta_p k'(0) = 0.65$ . V druhom prípade boli hodnoty zmenené takto:  $\beta_p = 2.6$ ;  $\gamma = 2.5$ ;  $g = 1$ ;  $\beta_p k'(0) = 3.25$ .<sup>17</sup>

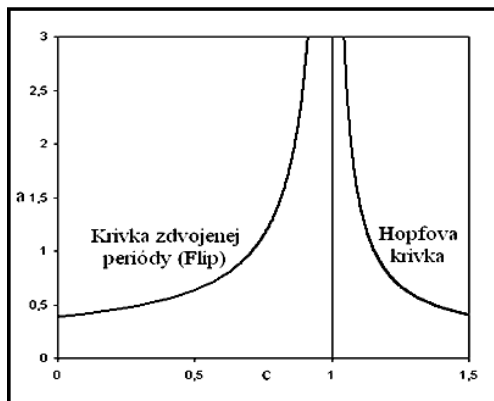

Obrázok 1a

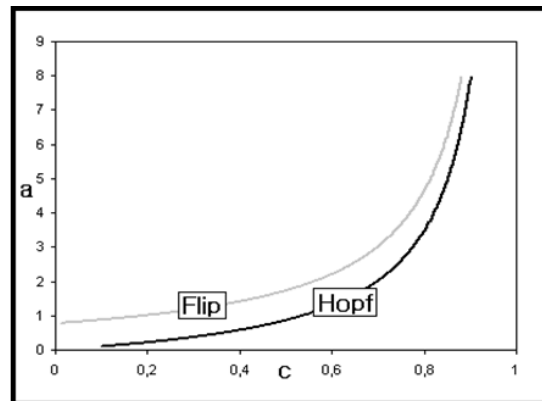

Obrázok 1b

### 1.2.2 Pasáž: Invertibilita mapy

Pre špeciálne prípady parametrov modelu sa môže stať, že mapa  $T$  bude *neinvertibilná* mapa priestoru. To znamená, že keď sa vychádza z určitých východiskových hodnôt (nech sú to povedzme hodnoty  $(\psi_{0,1}, p_0)$ ) dopredu postupujúca iterácia vzťahu (15) jednoznačne definuje trajektóriu vyjadrenú zápisom  $(\psi_{t,t+1}, p_t) = T^t(\psi_{0,1}, p_0)$  ( $t = 1, 2, \dots$ ), avšak iterácia dozadu tohto vzťahu (15) sa už jednoznačne definovať nedá. A naozaj, daný bod  $(\psi, p)$  priestoru môže mať niekoľko predobrazov už v hodnosti-1<sup>18</sup>. Predpokladajme, ako sme uviedli už vyššie, že funkcia  $h(\cdot) = \gamma \arctan(\cdot)$ , pričom  $\gamma > 0$ , je taká, že  $k(\psi) = \gamma \arctan$

<sup>16</sup> Pripomeňme si, že pre partikulárnu funkciu dopytu chartistov bolo už skôr zvolené  $k'(0)$ , takže po derivácii bude  $k'(0) = \gamma/(1 + g^2)$ .

<sup>17</sup> Čitateľovi, ktorý by si chcel sám skonštruovať tieto krivky v Excele navrhujeme tento návod: „Do ľavého stĺpca vložíme postupnosť čísel  $0 \leq c_i \leq 1.5$ , tak aby vzdialenosť medzi nimi bola čo najmenšia (v záujme získania hladkej krivky), povedzme  $\Delta c = 0.001$ . Do prvej bunky pravého stĺpca umiestnime číslo 0 a do jeho ostatných buniek dáme vzorec (15) pre vytvorenie *krivky zdvojenj periódy (Flip)* a vzorec (16) pre *Hopfovu krivku*. Za hodnotu  $c$  v každom riadku dosadíme číslo z rovnakého riadku ľavého stĺpca, pričom ostatné parametre zostávajú konštantné (ich hodnoty sme už uviedli vyššie). Na vytvorenie grafu z týchto dvoch stĺpcov použijeme

rutinu: 

<sup>18</sup> Ak je daná, matematicky povedané,  $n$ -rozmerná mapa  $F: \mathbf{R}^n \rightarrow \mathbf{R}^n$  a je dané kladné celé číslo  $r$  potom bod  $y$  je predobraz o hodnosti- $r$  bodu  $x$  ak  $F^r(y) = x$ , t. j. ak  $y$  je projekciou do  $x$  v  $r$ -tej iterácii.



$(\psi-g)-\gamma \arctan (-g)$ . Potom sa dá ukázať jednoduchou geometrickou argumentáciou, že definovaním

$$m = (a\beta_p - 1) \frac{(1-c)}{c}, \quad (20)$$

má mapa jedinečnú inverziu pre  $m \leq 0$  alebo pre  $m \geq \gamma\beta_p$ , ale pre  $0 < m < \gamma\beta_p$  je mapa neinvertibilná. Osobitne, keď sa definuje

$$\psi_1 = g - \sqrt{\frac{\gamma\beta_p}{m} - 1}, \quad q_1 = \beta_p k(\psi_1) - m\psi_1, \quad (21)$$

$$\psi_2 = g + \sqrt{\frac{\gamma\beta_p}{m} - 1}, \quad q_2 = \beta_p k(\psi_2) - m\psi_2, \quad (22)$$

potom bod  $(\psi, p)$  fázového priestoru pre ktorý funkcia

$$q(\psi, p) = a\beta_p p - \frac{a\beta_p - 1}{c} \psi, \quad (23)$$

spĺňa nerovnosť  $q(\psi, p) < q_1$ , alebo nerovnosť  $q(\psi, p) > q_2$  má jedinečný predobraz hodnoti-1, zatiaľ čo body pre ktoré je nerovnosť v intervale  $q_1 < q(\psi, p) < q_2$  má tri od seba odlišné predobrazy hodnoti-1. Ak sa teraz budeme držať notácie, ktorú zaviedli francúzsky matematik C. Mira s kol. pre interval  $0 < m < \gamma\beta_p$  táto mapa je typu  $Z_1-Z_3-Z_1$ , čo znamená, že fázový priestor je rozseknutý na tri od seba odlišné podoblasti  $Z_j (j = 1, \dots, 3)$ , pričom každému bodu  $j$  prislúcha odlišný predobraz hodnoti-1. Také oblasti sú obkolesené tzv. kritickými krivkami hodnoti-1, ktoré sa definujú ako miesta bodov majúce aspoň dva združené predobrazy hodnoti-1, (podrobnosti sú uvedené v práci Gumowski a Mira [7]). Pre vyššie uvedenú mapu sa dá táto množina definovať ako

$$LC = \{(\psi, p) \in \mathbb{R}^2 : q(\psi, p) = q_1 \cup q(\psi, p) = q_2\}, \quad (24)$$

kde  $q_1$  a  $q_2$  sú dané vo vzťahoch (21) a (22), a preto utvárajú dve rovné čiary a to  $LC = L \cup L'$ , kde  $L$  a  $L'$  majú nasledovné rovnice

$$L: p = \frac{a\beta_p - 1}{a\beta_p c} \psi + \frac{q_1}{a\beta_p}; \quad L': p = \frac{a\beta_p - 1}{a\beta_p c} \psi + \frac{q_2}{a\beta_p}. \quad (25)$$

Každý z *kritických bodov*  $(\psi, p) \in LC$  má dva *združené* predobrazy hodnoti-1, miesto takých predobrazov, ktoré sa označia ako  $LC_{-1}$  (toto definuje *kritickú krivku* hodnoti-0), sa z toho vymyká aby sa utvorili dve priamky, teda  $LC_{-1} = L_{-1} \cup L'_{-1}$ , ktorých rovnice sú

$$L_{-1}: \psi = g - \sqrt{\frac{\gamma\beta_p}{m} - 1}; \quad L'_{-1}: \psi = g + \sqrt{\frac{\gamma\beta_p}{m} - 1}. \quad (26)$$

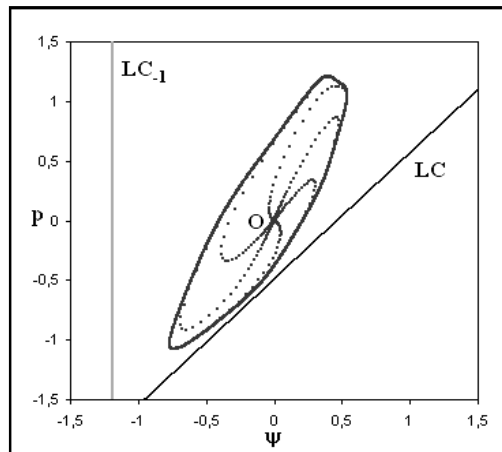

Obrázok 2

Pre prvú predstavu sme vytvorili v Excele<sup>19</sup> nasledovnú snímku uvedenej situácie (pre ich vytvorenie sme použili hodnoty:  $\beta_p=2.6$ ;  $\gamma=2.5$ ;  $a=0.8$ ;  $c=0.49$ ;  $m=1.124082$ ; a  $q_1 \approx 0.15$ ). Kritická krivka  $LC_{-1}$  na tomto mieste korešponduje s miestom bodov fázového priestoru v ktorom determinant Jakobiho matice  $DT(\psi, p)$  vyprázdni<sup>20</sup>. Obrazy množiny LC sa nazývajú *kritickými krivkami* vyšších hodností, osobitne potom  $LC_k = T^k(LC) = T^{k+1}(LC_{-1})$ , pre  $k=1,2, \dots$  sa nazývajú *kritickými krivkami hodnosti*  $-(k+1)$  ( $LC_0=LC$ ). V uvedenom príklade majú tieto krivky tiež dve vetvy, takže  $LC_k = L_k \cup L'_k = T^{k+1}(L_{-1}) \cup T^{k+1}(L'_{-1})$ .

Vráťme sa teraz na chvíľu k dvom vyššie uvedeným snímkam parametrických priestorov vytvorených v Excele( $c, a$ ) Obr. 1a a Obr. 1b za účelom porovnania bifurkačných kriviek s hodnotami invertibility a/lebo neinvertibility mapy  $T$ . Je prospešné pre pochopenie načrtnúť v tom istom priestore ( $c, a$ ) oblasť v ktorej sú splnené podmienky neinvertibility  $0 < m < \gamma \beta_p$ . Ak zoberieme do úvahy rovnicu (17) podmienka  $m > 0$  sa dá prepísať ako  $0 < c < 1, a > 1/\beta_p$ , zatiaľ čo podmienka  $m < \gamma \beta_p$  sa zmení na  $0 < c < 1, a < \gamma c/(1-c) + 1/\beta_p$ . Oblasť neinvertibility mapy  $T$  sa vyznačila na Obr. 3a sivou farbou. Šrafovanie vyznačuje oblasť lokálnej stability počiatku  $O$ . Treba však poznamenať, že čím vyššia je hodnota  $\gamma$ , t. j. *potenciál dopytu chartistov* v ustálenom stave  $k'(0)$ , tým širšia je oblasť neinvertibility. Ba čo viac, vidno, že v oblasti definovanej nerovnosťami  $0 < c < 1, a > 1/\beta_p$ , mapa je invertibilná bez ohľadu na hodnotu  $k'(0)$ . Pre korešpondenciu s Obr. 1a, b sme urobili aj druhý prípad, ako vidno na snímke z Excelu Obr. 3b. Hodnoty boli, ako v prípade Obr. 1a,b aj tu: V prvom prípade –  $\beta_p=2.6$ ;  $\gamma=0.5$ ;  $g=1$ ;  $\beta_p k'(0)=0.65$ . A v druhom prípade boli hodnoty zmenené takto –  $\beta_p=2.6$ ;  $\gamma=2.5$ ;  $g=1$ ;  $\beta_p k'(0)=3.25$ .

Tolko teda na ilustráciu daktorých matematických partii, ktoré sme vzali zo state [2], a čiastočne aj upravili (a opravili jej drobné chyby a/lebo preklepy). Nazdávame sa, že dostatočne presvedčivo ukazujú náročnosť uvedenej problematiky. Pritom sme pre názornosť využili niektoré možnosti, ktoré ponúka tabuľkový procesor Excel. Nebyť tejto možnosti, problém by sa javil ešte zložitejším.

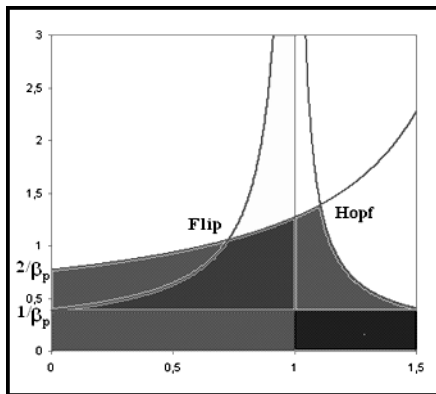

Obrázok 3a

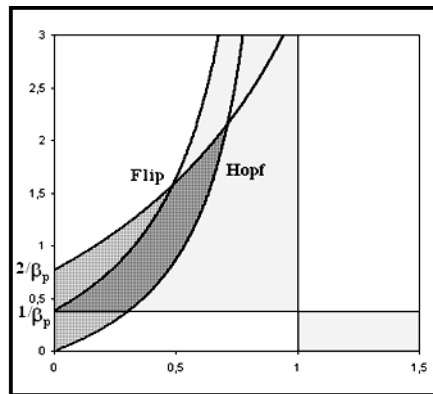

Obrázok 3b

Na ilustráciu významu nástroja kritických kriviek sme vytvorili, tiež v Excele, ďalšie snímky kriviek a atraktorov s novými parametrami. Ide tu o ukážku toho, aké kvalitatívne režimy nastanú, keď sa menia kľúčové parametre. Na Obr. 4 vidíme situáciu, ktorá vznikla potom, čo sa zvýšila hodnota  $c$  na  $c=0.52$  (na snímke Obr. 2 bola  $c=0.49$ ).

<sup>19</sup> Kým graf trajektórie alebo bifurkačnej mapy jedného parametra sa dá bez väčšej námahy vygenerovať aj v Excele, s inými obrazmi, napríklad s *bazénom atrakcie* by to bolo oveľa náročnejšie. Preto je pohodlnejšie použiť pre tvorbu bazéna atrakcie rutinu z prostredia iDMC.

<sup>20</sup> Vo všeobecnosti, pre diferencovateľnú mapu je kritická krivka  $LC_{-1}$  podmnožinou miesta bodov fázového priestoru pre ktorú sa determinant Jakobiho matice danej mapy vyprázdňuje.

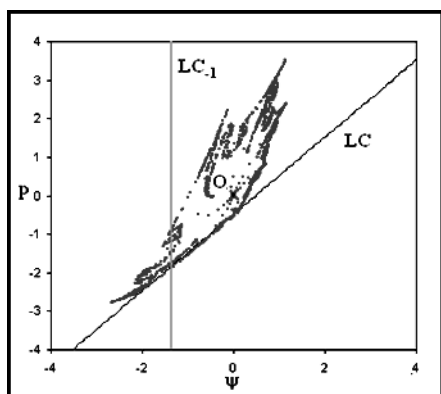

Obrázok 4

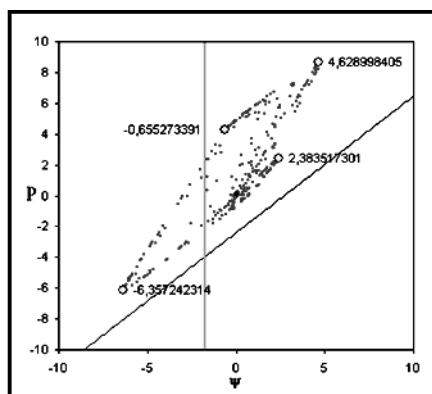

Obrázok 5

Toto zvýšenie  $c$  ukazuje dynamické správanie z vonkajšej strany oblasti stability  $O$ , napravo od Neimarkovej-Hopfovej bifurkačnej krivky. Pri ďalšom zvýšení hodnoty  $c$  na  $c=0.6$  po veľkom počte iterácií vymizne, chaos a riešenia obiehajú orbitu po štyroch konštantných hodnotách (štyroch periódach). Orbita na Obr. 5 má 4 periódy, resp. cykly, ktoré sa pravidelne opakujú, čo jasne vidieť na Obr. 6, kde je časová snímka iterácií. Táto orbita sa objaví až zhruba po 12 000 iteráciách<sup>21</sup>, a potom už zostane stabilná. Pri hodnotách  $c$  nižších ako  $c=0.6$  však občas naskočí na určitý počet iterácií chaos. Tento úkaz možno zviditeľniť. Pretože však Excel dovoľuje pri tvorbe grafov len 31 999 riadkov, museli sme pri väčšom počte iterácií použiť nové stĺpce. Pre vytvorenie snímky na Obr. 7 sme takto potrebovali tri samostatné stĺpce po 31 998 iterácií. Vidíme tu veľmi zvláštny spôsob správania modelu.

### 1.3 Virtuálne laboratórium kapitálového trhu v prostredí iDMC

Aj keď experimentovanie v laboratóriách vytvorených v Excele majú tiež svoju užitočnosť ale niektoré grafiky potrebné pre hlbšie porozumenia správania komplexných modelov si nárokuje veľkú prácnosť alebo dokonca niektoré sa ani nedajú vytvoriť. To je dôvod, prečo treba využívať aj iné prostriedky a postupy. Napríklad na vytvorenie bazénov atrakcie hlavných premenných, na vytvorenie grafiky cyklov, alebo bazéna atrakcie parametrov je veľmi výhodné využiť laboratóriá vytvorené v prostredí iDMC. V tomto odseku predstavíme dve laboratóriá vytvorené podľa vyššie opísaných modelov.

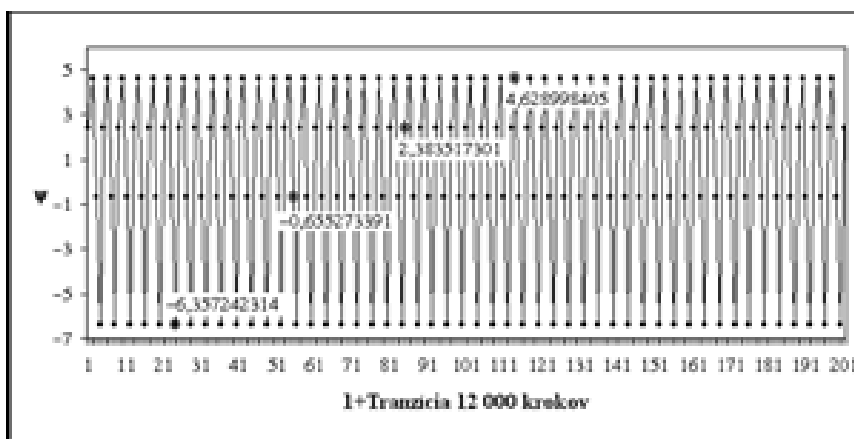

Obrázok 6

<sup>21</sup> Aby sme na horizontálnej osi nemali príliš široké číslice, odpočítali sme z tranzície 12 000 krokov, t. j. „1“ na horizontálnej osi sa vlastne = 12 001 iteráciám.

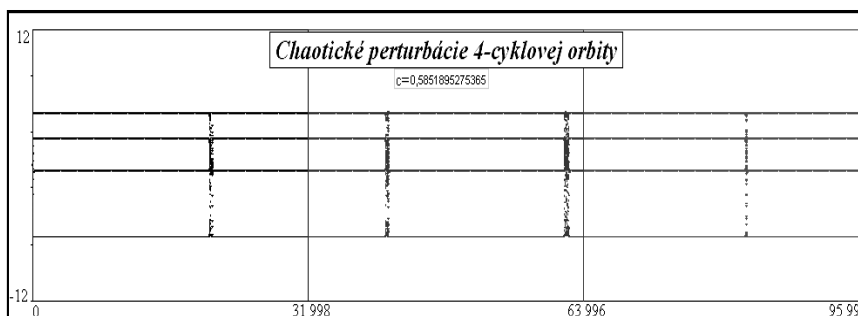

Obrázok 7

### 1.3.1 Laboratórium trhu s výlučne (resp. bez bezpečných nákupov) rizikovým kapitálom

Kým v realite je trh s výlučne rizikovým kapitálom komplexnejším prípadom, v modelovej podobe sa s ním narába o niečo jednoduchšie, ako keď na trhu sú prítomné aj bezpečné investície. Preto najprv uvedieme tento prípad, ktorého výpis z modelu v iDMC je:

#### Blok výpisu 1

```
--@@@
name = "Trh akcií - Andrášik"
description = "Pozri záznam prednášky autora "
type = "D"
parameters = {"a", "b", "c", "gama"}
variables = {"Y", "p"}
function f(a, b, c, gama, Y, p)
    Y1 = (1-a)*Y-a*b*(c*p-gama*math.atan(Y))
    p1 = p-b*(c*p-gama*math.atan(Y))
    return Y1, p1
end

function Jf(a, b, c, gama, Y, p)
    return
    1-a+a*b*gama/(1+Y^2), -a*b*c,
    p*gama/(1+Y^2), 1-b*c
end
```

Pri priamom experimentovaní sa však dá vidieť celý proces nielen farebne, ale aj v dynamike vývoja, takže sa dá ľahšie preniknúť do podstaty komplexného správania modelu. Avšak aj čiernobiela snímka výsledku experimentu v bazéne atrakcie jasne poukazuje na silnú komplexnosť správania uvedeného modelu. Osobitne výhodná je možnosť vybrať si pre znázornenie správania úsek z výpočtu po vysokom počte iterácií, čo nám umožňuje vidieť k akému kvalitatívnemu útvaru je riešenie priťahované. V danom prípade tým útvarom je 4-cyklová orbita ako je znázornená na snímke Obr. 9.

Zo snímky evolúcie možno ľahko vyčítať, že z nestabilného fixného bodu  $O$  proces po veľkom počte krokov iterácie dosiahne spomínanú orbitu a zostane trvale na nej. Na druhej strane, bazén atrakcie Obr. 8 aj intuitívne naznačuje: orbita je dosiahnuteľná z ktoréhokoľvek miesta priestoru  $(Y, p)$ , ale len po špecifických trajektóriách z jej vnútornej aj vonkajšej strany a len pri vysokom počte iterácií sú cykly úplne stabilné, ako vidno na Obr. 10. Snímka Obr. 11 ukazuje možnosti odhalenia počtu periód orbit alebo zistenie chaosu pri rôznych

pomeroch hodnôt parametrov  $c$  a  $a$ . Počty orbit označujú čísla pri farbe vo štvorčekoch dole<sup>22</sup>. Počty orbit si potom možno overiť v rutine „Trajektória“.

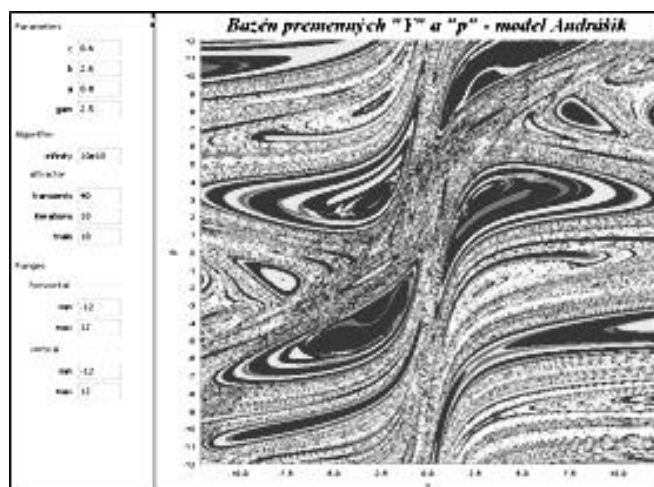

Obrázok 8

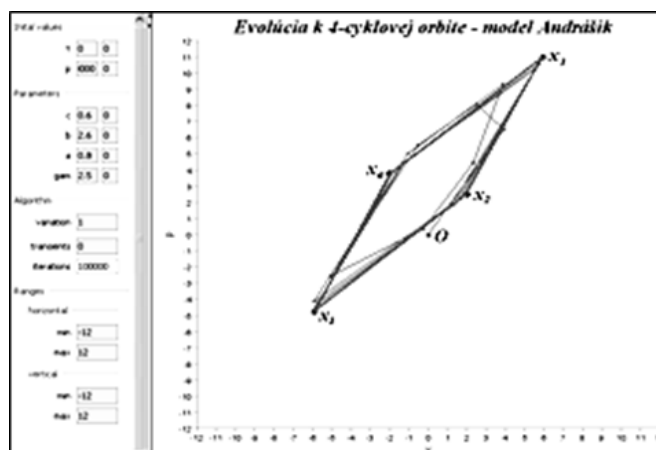

Obrázok 9

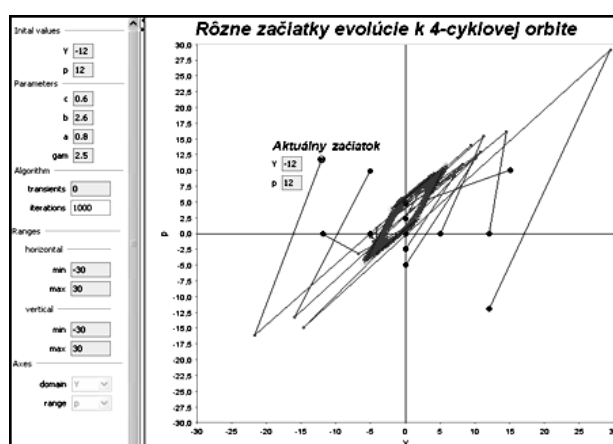

Obrázok 10

<sup>22</sup> Aj v tomto prípade je zrejماً nevýhoda tradičného získavania vedomostí z čiernobielej tlače na papieri. Pri experimente v laboratóriu, ktoré sme vytvorili v iDMC možno podľa farieb presne kontrolovať počty cyklov danej orbity alebo to či ide o orbitu alebo chaos.

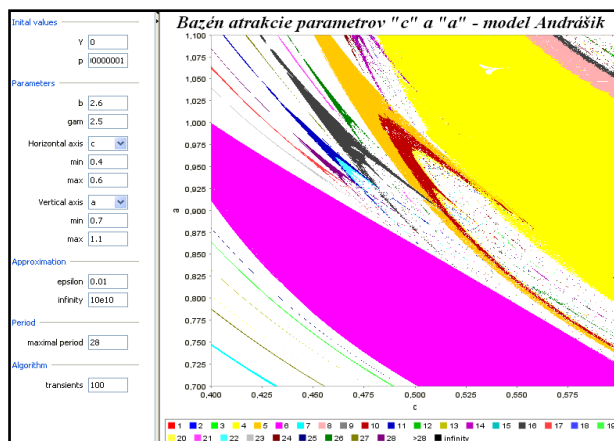

Obrázok 11

### 1.3.2 Laboratórium trhu s bezpečným a rizikovým kapitálom – model ChiDiGar

Výpis programu v jazyku LUA (pod Javou) v laboratóriu, ktorý sme vytvorili v prostredí iDMC je nasledovný:

```

Y1 = (1-c)*Y-c*beta*(a*p-(gama*math.atan(Y-g)-gama*math.atan(-g)))
p1 = p-beta*(a*p-(gama*math.atan(Y-g)-gama*math.atan(-g)))
return Y1, p1
end
function Jf(c, beta, a, gama, g, Y, p)
return
1-c+c*beta*gama*((1/(1+(Y-g)^2))-1/(1+(-g)^2)), -c*beta*a,
beta*gama*((1/(1+(Y-g)^2))-1/(1+(-g)^2)), 1-beta*a
end

```

Podobne ako v predchádzajúcom prípade aj v tomto laboratóriu sme urobili viacero experimentov. Veľký poznávací význam pripisujeme experimentom v rutine „Bazén atrakcie parametrov“. Na nasledovných snímkach Obr. 12 a Obr. 13 sú výsledky experimentov, pričom čitateľ má možnosť porovnať tieto snímky voči sebe navzájom a presvedčiť sa o tom, že experimentovaním má možnosť vidieť aj do veľkej, až mikroskopickej hĺbky bazéna parametrov.

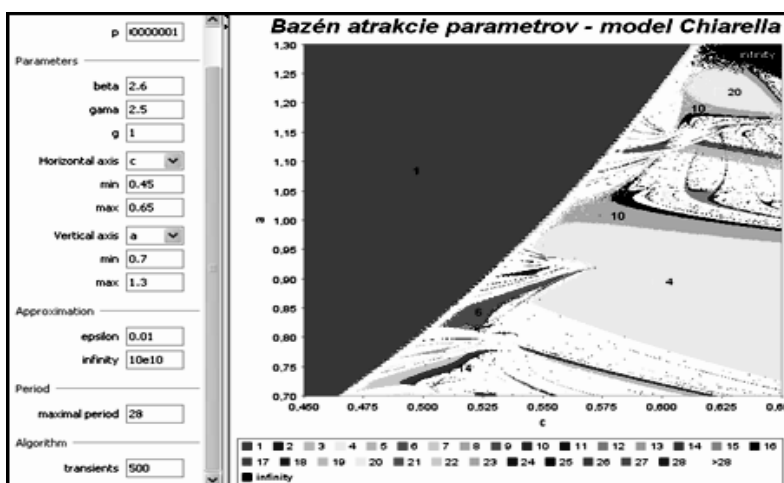

Obrázok 12

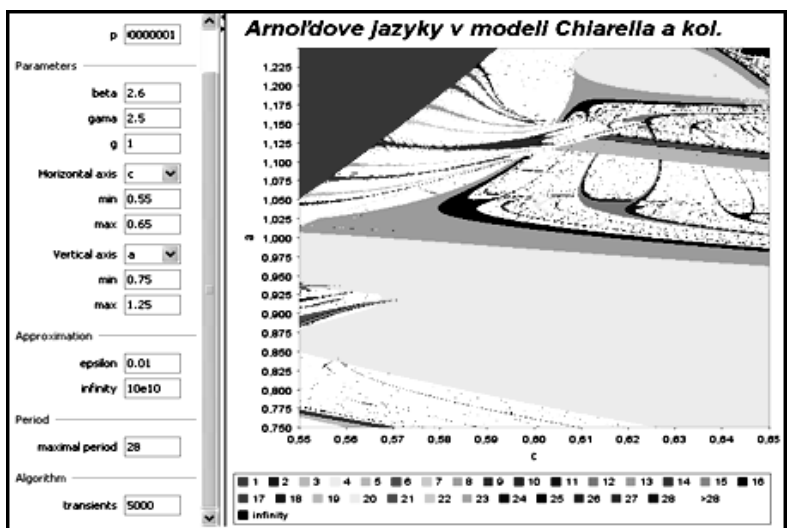

Obrázok 13

Na dvoch nasledovných snímkach vidno dve bifurkačné mapy. Na Obr. 14 je mapa pre parameter  $c$  a mapa na Obr. 15 zodpovedá bifurkačný príbeh pri evolúcii parametra  $a$ .

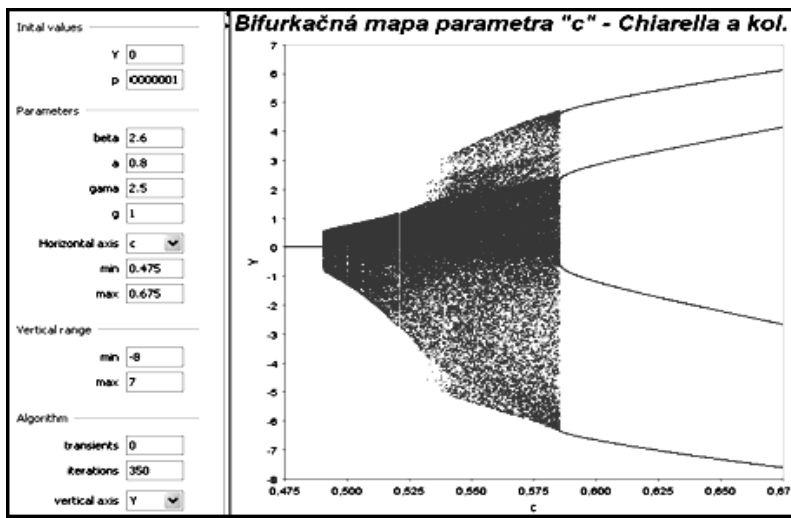

Obrázok 14

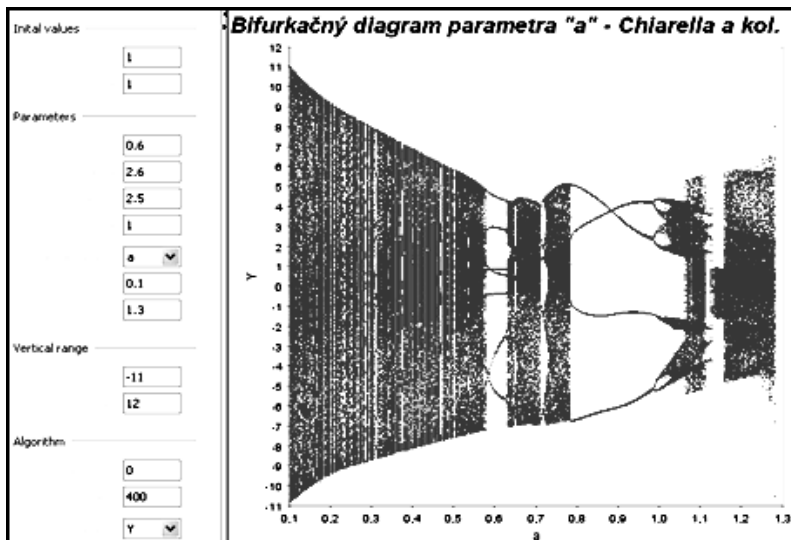

Obrázok 15

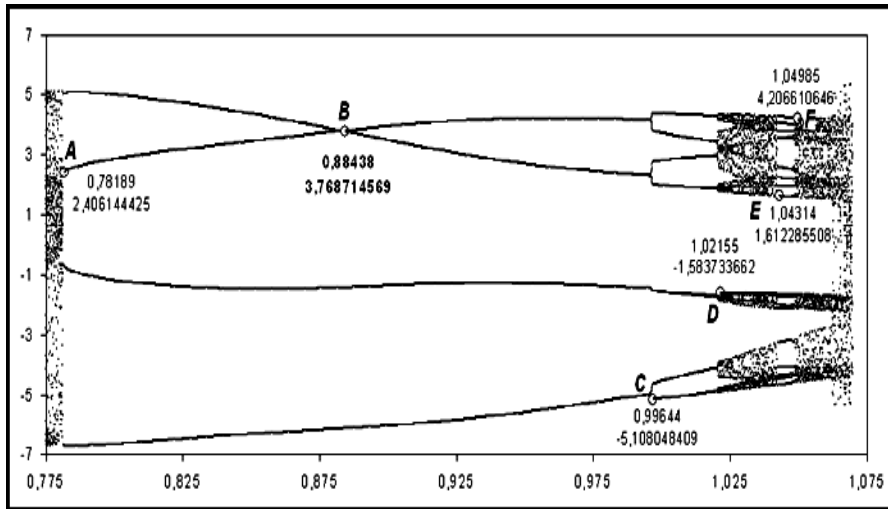

Obrázok 16

Na snímke z Excelu, Obr. 16 vidno 6 explicitných hodnôt parametra ( $a$ ), pri ktorých dochádza k veľmi vážnym bifurkačným stavom. V bode označenom ako A sa „vyprázdni“ chaos a naskočí 4-periódový chaos. Mimoriadne zaujímavá a jediná udalosť nastáva v bode B, kde v jednej jedinej hodnote parametra ( $a$ )<sup>23</sup> sa zrodí 3-periódová orbita. Snímka na Obr. 17 ukazuje nejednoznačný prechod od 4-cyklovej k 8-cyklovej orbite. Prechod sa uskutočnil „na dve doby“, dalo by sa povedať obrazne. Na Obr. 18 predstavujeme možnosti zobrazovania v rutine „Cyklus“. Umožňuje zobrazovať body v okolí jednotlivých periód, ak sa také vyskytujú v riešení sústavy (12). Na Obr. 19 a 20 ukazujeme možnosti absorpčného areálu.

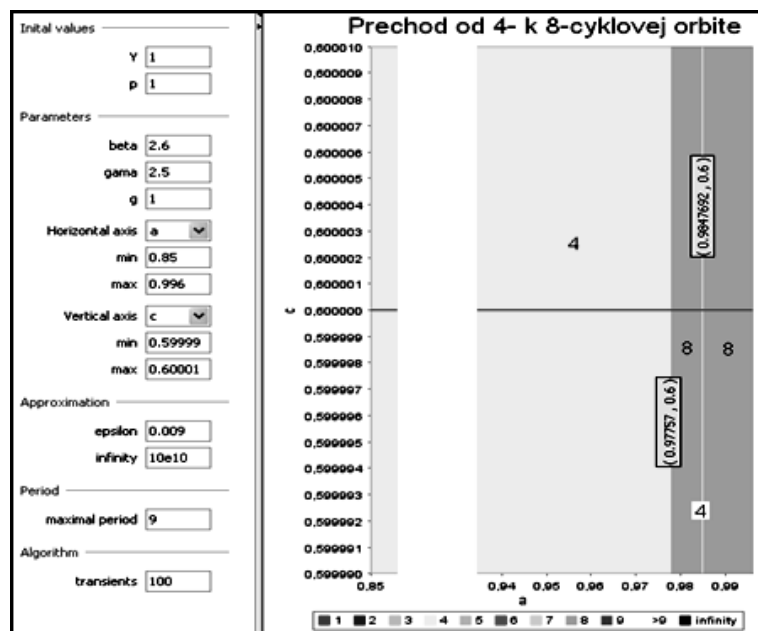

Obrázok 17

<sup>23</sup> V záujme korektnosti treba poznamenať, že hodnoty parametra ( $a$ ) nie sú na snímke Obr. 18 úplne presné, lebo boli „zistené len ručne“. Osobitne si to treba uvedomiť práve v prípade B lebo tu ide o úplne jedinečnú hodnotu.



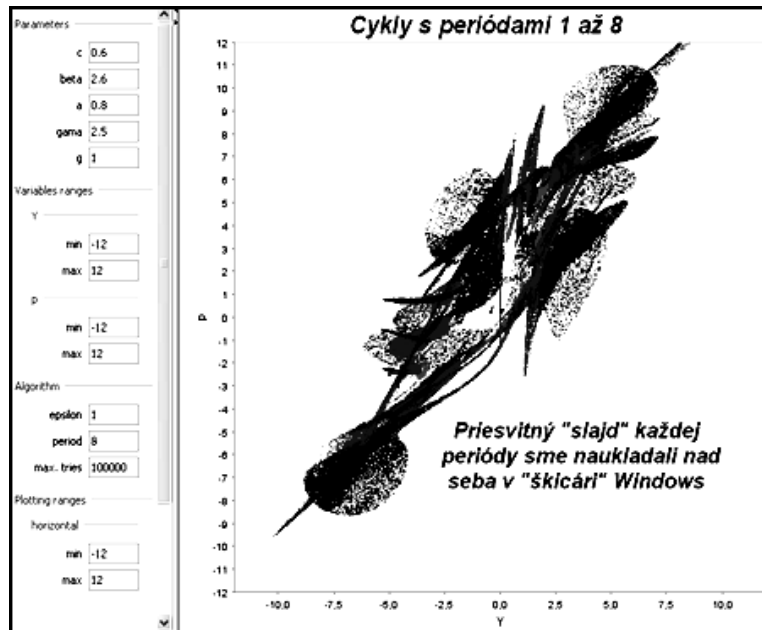

Obrázok 18

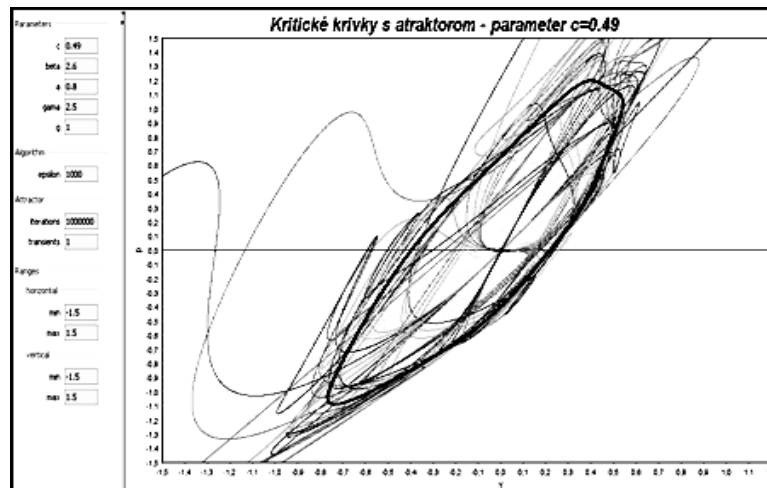

Obrázok 19

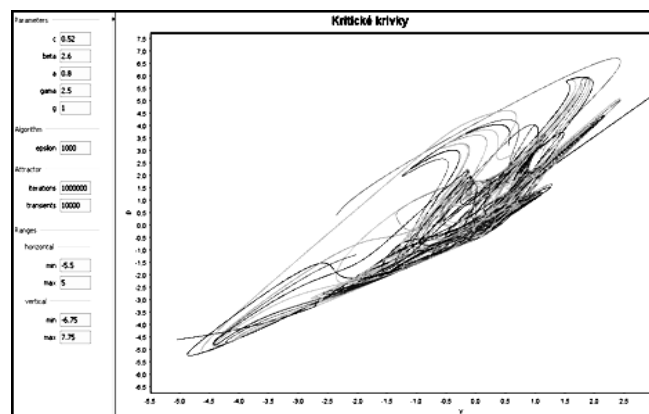

Obrázok 20

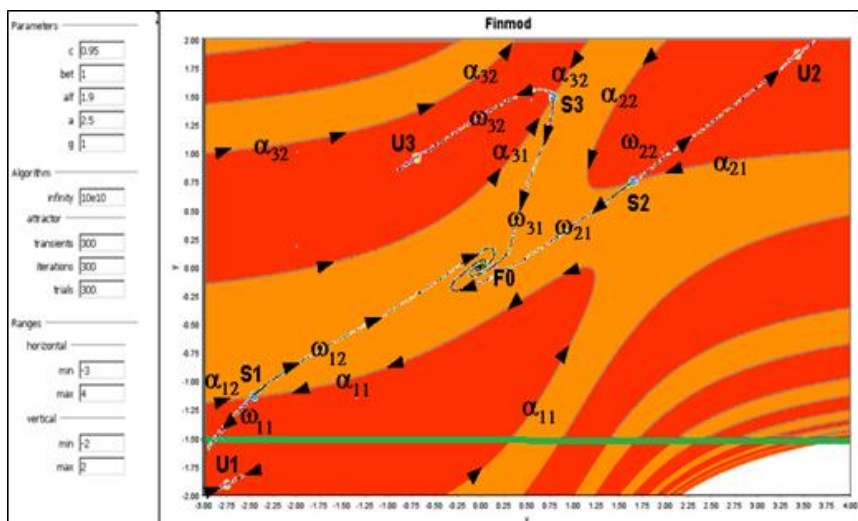

Obrázok 21 Bazény atrakcie troch uzlov (červené) a stredového fókusu (oranžový)

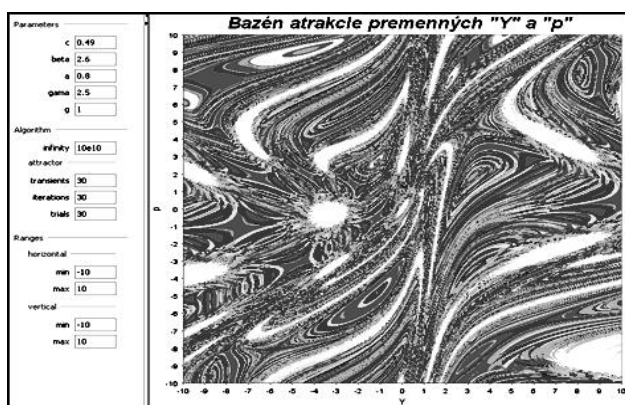

Obrázok 22

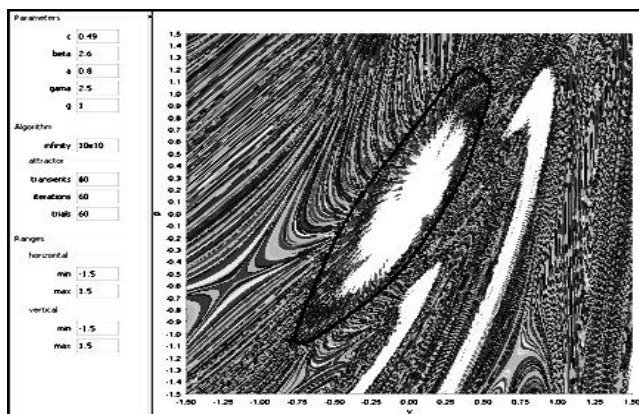

Obrázok 23

Snímky na Obr. 22-24 dokazujú možnosti nahliadania do vnútra bazénov atrakcie hlavných premenných. Na Obr. 22 je základná snímka, ktorú potom „mikroskopujeme“. Najprv sme urobili „lupu“ Obr. 22, aby sa zviditeľnil atraktor, na základe čoho je už porovnateľný s tým, čo je na Obr. 22. Na Obr. 24 je ešte hlbšia inkurzia do vnútra modelu kapitálového trhu.

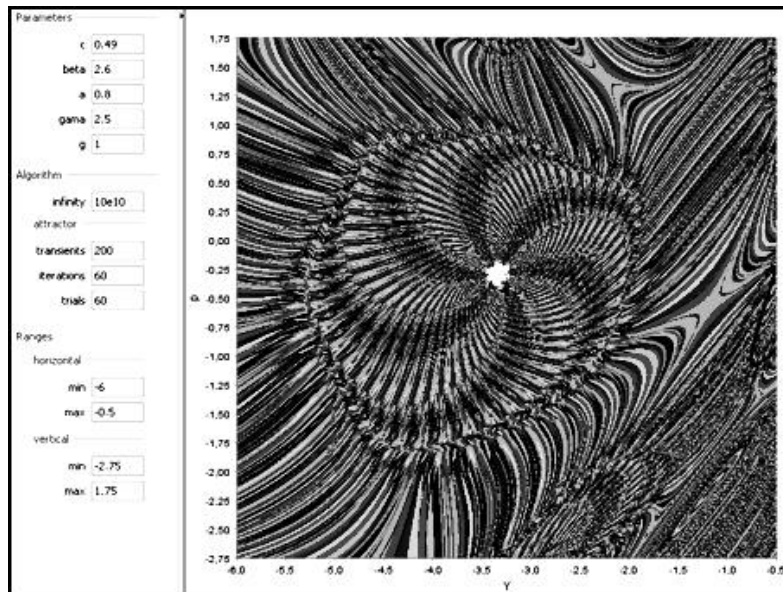

Obrázok 24

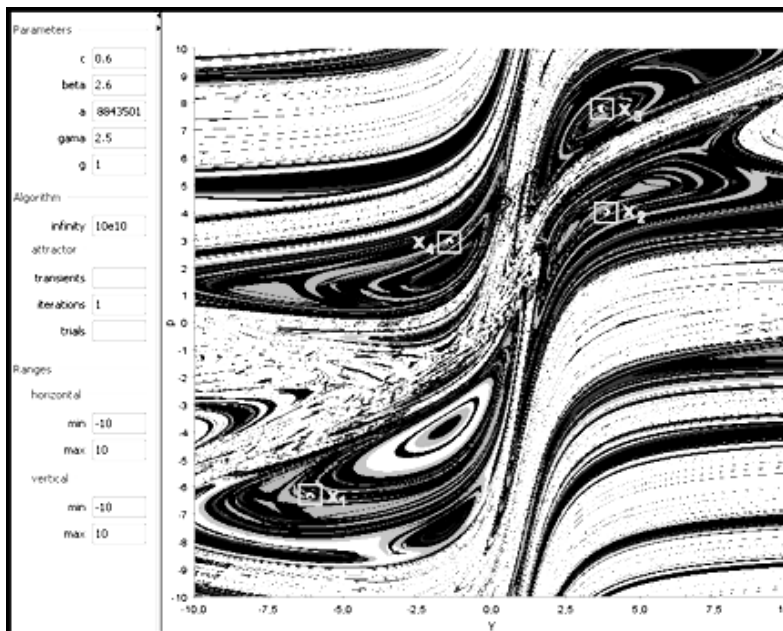

Obrázok 25

Na Obr. 25 je snímka bazéna atrakcie, ktorá ukazuje možnosti voľby rozličných, od seba odlišných hodnôt zadávanie počtu iterácií, počtu pokusov a vzdialenosti kroku iterácie, ktorým začína vykresľovanie grafu. Pomocou týchto nástrojov možno zviditeľniť to, čo experimentátor považuje za dôležité pre lepšie pochopenie správania modelu. Na Obr. 26 je snímka z bazéna atrakcie parametrov, ktorá má poslúžiť pre lepšie porozumenie zdvojennej bifurkácie. Napokon na Obr. 27 je ukážka vytvorenia Ljapunovovho exponentu, ktorý slúži na zviditeľnenie podmienok stability/nestability správania modelu (exponenty v zápornom kvadrante poukazujú na stabilitu a naopak exponenty v kladnej oblasti ukazujú nestabilitu systému). Na porovnanie uvádzame niekoľko snímok, ktoré sú z experimentovania v laboratóriu, ktoré sme vytvorili na základe modelu finančnej burzy I. Foroni spolu s A. Agliari [1] obr. 28 a ďalšie.

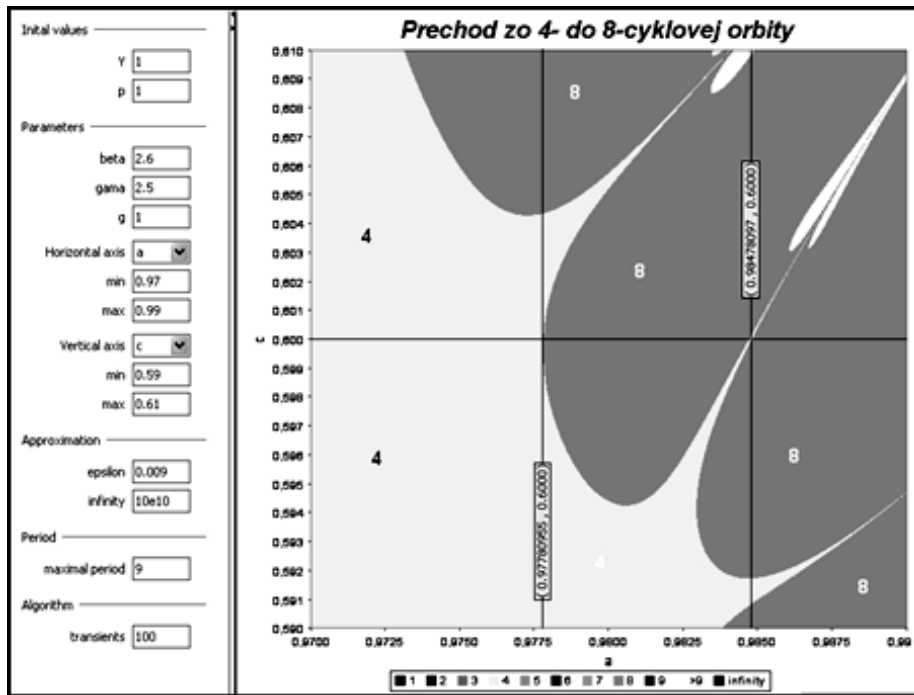

Obrázok 26

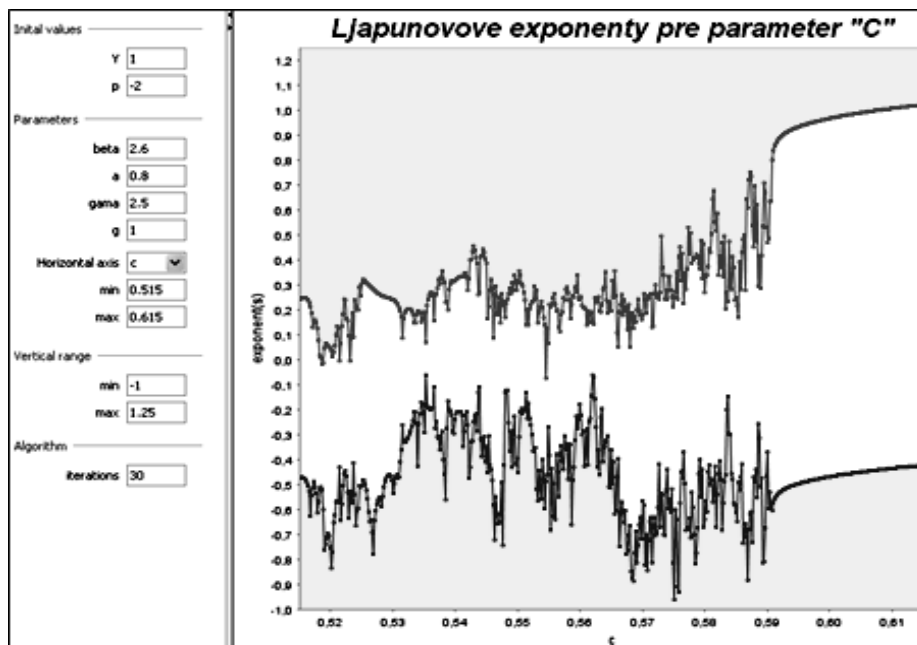

Obrázok 27

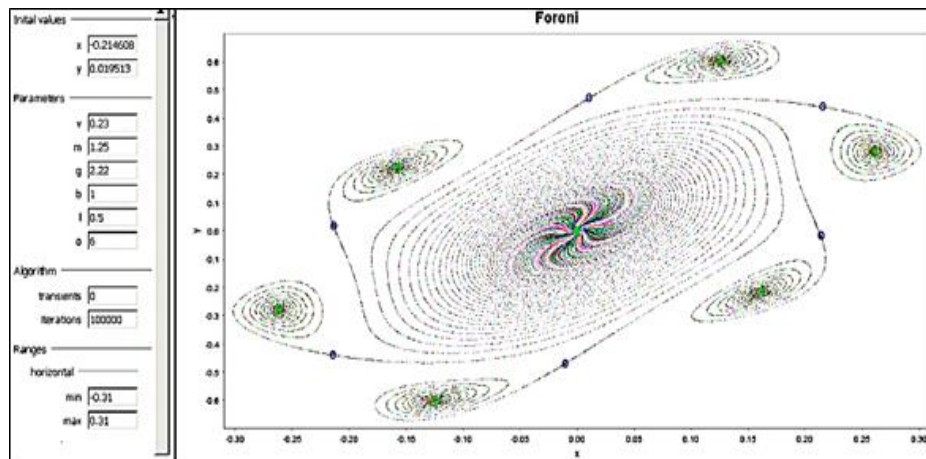

Obrázok 28 Fixné body a trajektórie modelu Foroni-Agliari

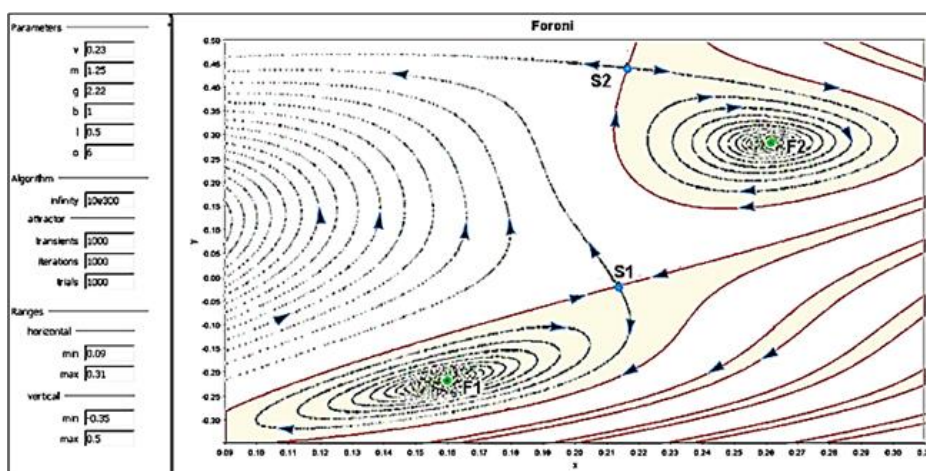

Obrázok 29 Zväčšený výsek zo snímky obr. 8

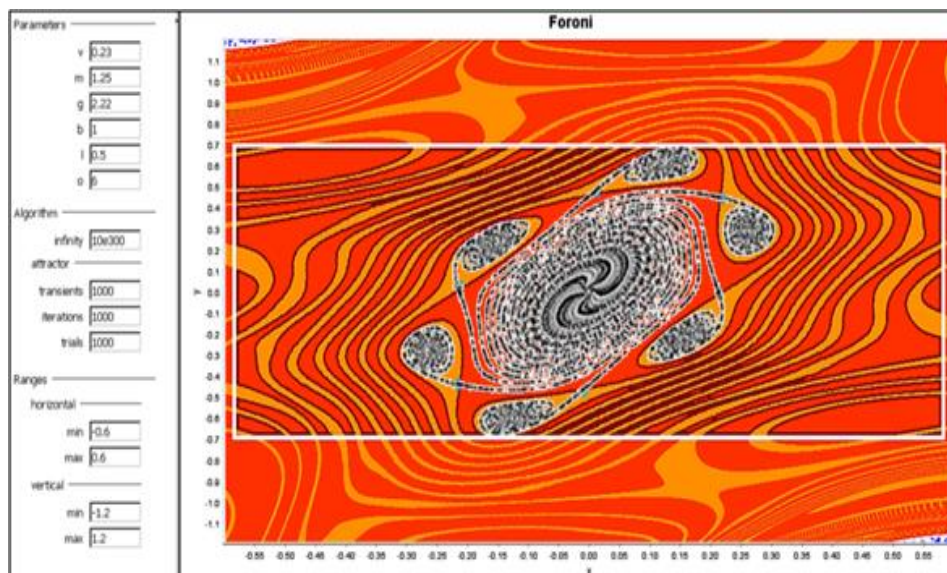

Obrázok 30 Bazén atrakcie s fixnými bodmi a vetvami šiestich sediel

Na snímke obr. 28 vidíme Repelentné vetvy sediel na snímke obr. 30 smerujú do centrálneho atraktívneho fókus a do šiestich lokálnych atraktívnych fókusov. Atraktívne vetvy sediel ohraničujú lokálne bazény atrakcie šiestich fókusov.

## 2 Na ceste k multiagentovému modelom: GA, GP A ANN

Už v úvode sme deklarovali, že hospodárstvo v objektívnej realite sa javí ako komplexný evolučný organizmus, ktorý je schopný učiť sa zo svojich pozitívnych aj negatívnych skúseností, adaptovať sa na vonkajšie i vnútorné perturbácie a takto sa samovyvíjať. Na jednej strane sa dá konštatovať, že sa vo vývoji podobá chemickým a biologickým procesom<sup>24</sup>, ale oproti nim vykazuje oveľa vyššiu úroveň komplexity, pretože subjekty ktoré ho tvoria sú vybavené slobodnou vôľou. V dôsledku toho v historickom čase dosahuje oproti nim ešte oveľa rýchlejší proces komplexifikácie vedúcej k sieťovej organizácii. Taká organizácia je zvyčajne charakteristická dvomi znakmi:

1. Organizácia sa postupne hierarchizuje medzi jednotlivými horizontálnymi vrstvami. Jedinci z nižšej vrstvy sú obvykle komponentmi jedincov z vyšších vrstiev, ale pritom sú prepojení aj s jedincami v danej vrstve, prípadne aj z nižšej vrstvy, ak existuje. Takto sa sieť stáva mimoriadne komplexnou. Čím vyššia je úroveň vrstvy, tým dlhšia je časová škála a tiež širšia je priestorová škála v ktorej interagujú zúčastnené agenty medzi sebou. Na ilustráciu možno uviesť príklady z biológie aj z hospodárstva:

1.a. Biologické entity obsahujú jedincov a procesy na viacerých úrovniach od molekulárnych, bunkových až organizmických vrstiev;

1.b. Ekonomické činnosti zahrňujú interakcie medzi rozličnými typmi agentov, fyzickými a právnickými osobami, t. j. medzi jednotlivými ľuďmi, domácnosťami, firmami, korporáciami, bankami, štátnymi orgánmi atď.

2. Organizácia postupne vytvára svoj vlastný poriadok, usporiadanie, štruktúru. Vzniká to, čo nás v našej štúdiu najviac zaujíma a to prerastanie prepojení z nižších vrstiev do vyšších, čo má za následok vznikanie nových štruktúr aj po kvalitatívnej stránke. Aj tu možno uviesť príklady z biológie aj ekonómie:

2.a. Neuróny excitujú v odpovedi na signály prichádzajúce od svojich senzorov a ich kombinácií vplyvov a to ich spája s inými neurónmi v lokálnych sieťach ktoré spolu tvoria, čím sa v diskretných krokoch mení ich stav. Tak sa vytvárajú predvídateľné odpovede v správaní lokálnej neurónovej siete pozorovateľné aj na úrovni správania reálneho (autentického) organizmu.

2.b. Pôvodne neformálne obchodné siete sa spontánne transformujú do formálnych, kanonizovaných obchodných sietí.

Je dôležité si uvedomiť, že poriadok, štruktúra indukovaná týmto spôsobom hierarchickej koordinácie nie je nikdy statická, pretože interakcie medzi jedincami z vyššej menia prostredie v ktorom interagujú jedinci z nižšej vrstvy, ale ich konanie spätne ovplyvňuje aj hornú vrstvu. Takto sa pozorovaný objekt ako celok, či už reálny alebo virtuálny sa ustavične vyvíja, na vonkajšie aj vnútorné perturbácie sa adaptuje a postupne sa tak ustanovujú trvalejšie kvalitatívne stavy – sukcesie, ktoré však podobne ako predtým vplyvom oboch druhov perturbácií stráca svoju štruktúrnu stabilitu a vývoj smeruje k novej sukcesii. Modely počítačného hospodárstva formujúce sa zospodu nahor prirodzeným spôsobom berú do úvahy, že hospodárstvo je sociálny systém, dokonca, že sa podobá sociálnemu organizmu. V takej entite je bežné to, že vzťahy medzi zúčastnenými individuálnymi subjektmi majú charakter komplexne sa vyvíjajúcej siete vzťahov, ktorá ich spája do vyššieho celku. V súvislosti s tým vzniká množstvo nejasností vyvolaných nejednotnosťou používané terminológie rozličnými jednotlivcami a skupinami zaoberajúcimi sa problémami v danej vednej oblasti. Situáciu zhoršuje aj to, že sa do problematiky adoptujú

---

<sup>24</sup> Treba si uvedomiť, že biologické a biochemické entity bežne obsahujú komplexné chemické reakcie s veľkým množstvom nelinearit a synergií. Tieto komplexity často bránia tomu, aby sa dalo rozumieť a vysvetliť dianie v takýchto štruktúrach. V spoločenskom hospodárstve je to veľmi podobné a ešte ťažšie na pochopenie pretože medzi ľuďmi sú reakcie oveľa komplexnejšie než sú reakcie chemické.

termíny a kategórie z viacerých, aj nepríbuzných odborov a vedných tried. Aj intuitívne je zrejmé, že také entity nie sú iba dynamické, ale také, ktoré možno považovať za evolučné v zmysle, že počas vývoja sa v tom procese objavujú nové kvalitatívne epizódy, udalosti a stavy, skrátka, že ide o entitopotentnú rôznymi emergenciami. Už sám pojem dynamiky je vágny, pretože, okrem iného nesie v sebe kontext mechanického pohybu. Lenže v sociálnej sieti má dynamika výrazne odlišný charakter. Predovšetkým treba brať na zreteľ, že virtuálne subjekty (agenty) sú rozmiestnené v priestore<sup>25</sup> a to v rovinách aj vo vrstvách nad sebou, čo má veľký vplyv na komplexitu vzťahov medzi nimi. V predmetnej odbornej literatúre sa stretávame s viacerými vymedzeniami pojmov. Všimneme si aspoň niektoré, ktoré umožňujú hlbší ponor to tejto nekonvenčnej problematiky.

Základom vývoja virtuálneho hospodárstva odspodu nahor je explicitné, ale minimalizované osnovanie vzťahov medzi tvoriacimi subjektmi (virtuálnymi agentmi). Niečo podobné nazýva G. Fagiolo [7] vzťahovými modelmi v prostredí dynamických decentralizovaných ekonomík (*Interaction models in Dynamic Decentralized Economies – IDDE*). Ak si predstavíme množinu zúčastnených agentov prepojených medzi sebou mnohorakými vzťahmi a väzbami musí byť zrejmé, že správanie každého jednotlivého agenta je tak ovplyvnené správaním všetkých ostatných. Možno si predstaviť, že taká sieť je *globálne previazaná*, čo pravdaže latentne protirečí *lokálnej previazanosti*. Čistý prípad lokálnej previazanosti dvoch agentov na strane ponuky v trhovej ekonomike je napríklad model duopolu A. A. Cournota, ktorým sme sa podrobne zaoberali v našich skorších publikáciách [3], [4]. Konvenčná ekonómia si predstavuje, že v prípade rozsiahlej množiny agentov nastáva na oboch stranách trhu akási dokonalá konkurencia a v takom prípade sa vraj vzájomné interakcie anulujú, takže rozdiel medzi lokálnou a globálnou previazanosťou agentov v sieti zruší. Taký záver vyplýva z naivnej viery, že štatistické spracovanie veľkej množiny často vedie k aritmetického priemeru na ktorý jedinec z množiny nemôže mať vplyv. Lenže aj jedinec môže v sieti vyvolať hoci aj malý vzruch, ktorý sa postupne rozšíri a po istom čase vyvolá globálnu zmenu (tzv. efekt mávnutia krídlami motýľa). Podobný proces vysvetľuje napríklad matematická teória katastrof o čom sme už pred mnohými rokmi v Ekonomickom časopise SAV tiež referovali, ale publikovali sme aj čerstvejšie analýzy takýchto postupov a metód [5], [6].

## 2.1 Od ANN k samo sa rozvíjajúcim ekonomickým entitám

Adopciou Umelých (Komputačných) Neurónových Sietí (UNS) do ekonomickej analýzy sa v ostatných desaťročiach zaoberalo viacero ekonómov disponujúcich so zručnosťou v matematike a komputačnej inteligencii. V niektorých štúdiách takých ekonómov sa UNS odvodzujú z prvých pokusov preložiť do matematických modelov biologické princípy generovania vývoja. V takých prístupoch sa s využitím UNS, ktoré sú veľmi rýchle, vytvárajú implicitné a prediktívne modely evolúcie ekonomických objektov. Najčastejšie sa stretávame s aplikáciami týchto prístupov a metód na modelovanie problematiky finančného trhu. Napríklad C. Gallo [9] sa snaží ukázať možnosti využitia UNS vo finančnom modelovaní na skúmanie štruktúrnych rozdielov medzi jedno- a multi- agentovými agentmi na jednej strane a populačnými modelmi na strane druhej. V jedno-populačných modeloch sa UNS zúčastňujú na vytváraní prostriedkov spojení a agentmi maximalizujúcimi bohatstvo. V takých, najmä v nelineárnych štruktúrach sa agenty rozhodujú so zámerom maximalizovať dosahovanú užitočnosť. Na rozdiel od toho, v multi-populačných modeloch agenty nesledujú vopred určený cieľ, ale sa snažia vytvárať si svoje vlastné pravidlá na tvorbu charakteru trhu. Vynára sa dôležitosť analyzovania diferencií, resp. diferencovanosti medzi jedno-agentovými a jedno-

---

<sup>25</sup> Zsvätenú matematickú analýzu priestorov ekonomických agentov uverejnila ešte v roku 1977 G. Chichilnisky [6].

populačnými modelmi. Ide napríklad o to, že pri vytváraní jedno-populačného modelu možno demonštrovať rovnovážno-nerovnovážne udalosti na trhu endogénne, zatiaľ čo v jedno-agentových modeloch to možné nie je, pretože tam sú charakteristiky prostredia sú vopred dané, takže agent-jednotlivec ich nemôže meniť.

## 2.2 Aplikácia GA na konvenčné ekonomické modely

Keď pátrame v dejinách použitia koncepcie GA v ekonómii patrí sa spomenúť priekopnícku prácu J. Arifovicovej [9]. V záujme zrozumiteľnosti a názornosti si vybrala jednoduchý model trhu s tzv. pavučinovou vetou (cobweb theorem) s ktorou prišiel ešte v prvej tretine minulého storočia M. Ezekiel [11]. Aby sme priblížili pôvodnú predstavu Ezekiel, vytvorili sme v Excele pavučinu na krivkách dopytu a ponuky. V kladnom kvadrante súradnicovej sústavy horizontálna os predstavuje množstvá ponuky, ako aj dopytu a vertikálna os ceny. Na nasledovnom obrázku uvádzame snímku v kontexte, ako sa zvykne podávať problematika v učebniciach ekonómie. Urobili sme len dva simulačné experimenty. V prvom prípade sa navrhla cena  $P = 5$ , ktorá vyvolala konvergenčný proces do rovnováhy  $E$ . Proces ukazuje, že cena bola navrhnutá na príliš vysokej úrovni a preto v iteračných krokoch klesá a zároveň rastie množstvo dopytu. V druhom prípade bola navrhnutá cena  $P = 1$  a ukázalo sa že je príliš nízka a preto sa musí zvýšiť a zároveň s tým klesne množstvo dopytu. Vytvorili sme aj druhú situáciu v ktorej pavučina vyzerá reálnejšie vo vzťahu k danému pomenovaniu.

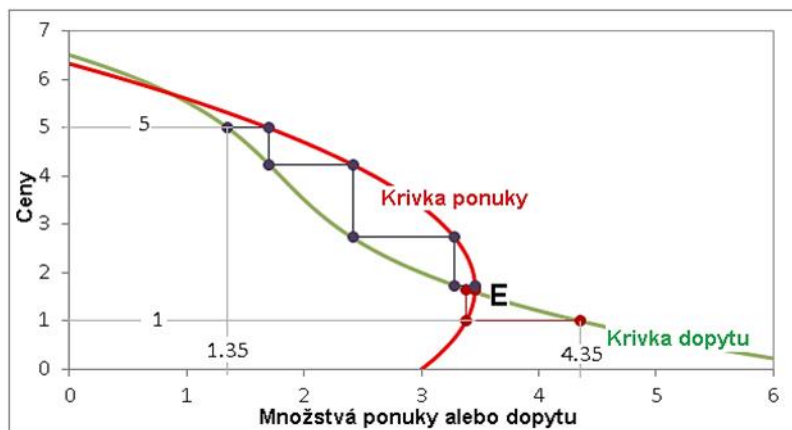

Obrázok 31 Príklad vytvorený v Excele

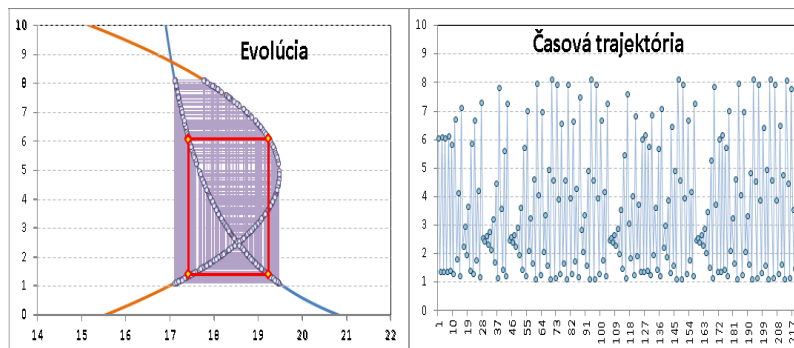

Obrázok 32 Konkávna a konvexná krivka



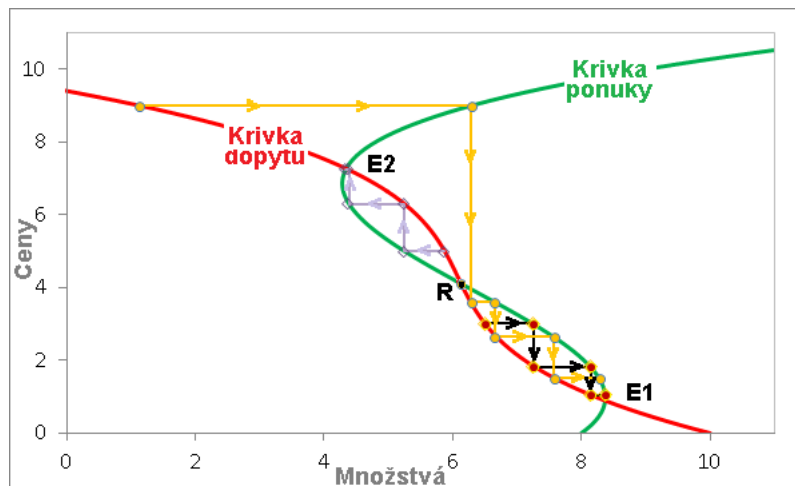

Obrázok 33 „S“ krivka ponuky generuje dvojitú rovnováhu

Autorka vo svojej eseji predstavuje pavučinový model trhu v ktorom konkurenčné firmy dodávajú jedinečný tovar s použitím GA na určenie ich rozhodovacích pravidiel, ktoré ich prenesú do nasledujúceho kroku výroby a predaja. Musíme si uvedomiť, že to je iná situácia než tá, ktorú prezentujú učebnice ekonómie, t. j. pri známych tvaroch a vzájomnom umiestnení kriviek dopytu a ponuky sa vyberie cena a potom sa sleduje iteračný proces na pavučine z pohľadu kupujúcich. V prípade GA modelu sa rieši úloha, koľko treba vyrobiť tovaru a aká má byť jeho cena, aby sa v tom množstve predal, pričom krivka dopytu je buď celkom neznáma, alebo sú známe len jej niektoré body. Výsledky, ktoré sa dosiahli simuláciou ukazujú, že GA konvergujú k rovnováhe racionálnych očakávaní pre širšiu mieru hodnôt parametrov, než iné algoritmy, ktoré sa predtým často skúmali v súvislostiach pavučinového modelu. Vzory množstiev a cien vytvárané GA sa porovnali aj s údajmi experimentálnych pavučinových hospodárstiev. Autorka prišla k záveru, že tento algoritmus môže zahŕňať viaceré vlastnosti experimentálneho správania ľudských subjektov lepšie než niektoré iné algoritmy učenia, ktoré v stati tiež skúma.

V súvislosti s jej zisteniami je zaujímavé, že matematizujúci ekonómovia z Taiwanu [18] sa pokúsili zovšeobecniť Arifovicovej GA virtuálnu entitu [9] s využitím genetického programovania (GP), čo je určite jednoduchší prístup. Prišli totiž na to, že rovnovážna cena racionálnych očakávaní zistená postupom GA sa môže dosiahnuť aj použitím postupov genetického programovania. Zmysluplná horná hranica ceny a vlastnosť rovnováhy, ktorá sa uvažuje ako predbežná znalosť pri použití GA sa genetickým programovaním dajú dosiahnuť jednoduchšie, pričom na GP osnovaný trh disponuje samo sa stabilizujúcou silou, ktorá je schopná kompenzovať všetky perturbácie zapríčinené mutáciami a vracať celok do rovnováhy. Na základe toho títo ekonómi prichádzajú k záveru, že GP užitočná nástroj na riešenie komplexných úloh v ekonómii, ako je modelovanie učenia a adaptácie v multiagentových systémoch. Tvrdia navyše, že v súvislosti s pochopením dynamiky trhových procesov poskytujú zviditeľnenie „neviditeľnej ruky“ A. Smitha. Aj v tomto prípade však musíme zdôrazniť, že autori sú len na polceste k modelu vyvíjajúcemu sa odspodu nahor a vlastne ani im o to nešlo. V skutočnosti predstavili len efektívnejší výpočtový proces vedúci k lepšiemu výsledku ako pri konvenčných modelov budovaných odhora nadol, ale aj oni zostávajú stále rukojemníkmi apriórne zostaveného mentálneho modelu. Cieľom modelovania odspodu nahor je však obmedziť na minimum predpoklady konštruktéra virtuálnej entity a nechať pri výstavbe pôsobiť komputačnú inteligenciu namiesto seba.

## 2.3 Jednoduchý pavučinový model (Ponuka verzus Dopyt) aplikovaný v GA a GP

Uvažujme konkurenčný trh pozostávajúci z  $n$  ... výrobcov, ktorí spoločne tvoria ponuku identického tovaru ponúkaného na trh, pričom ich nákladová funkcia má nasledovný tvar

$$c_{i,t} = xq_{i,t} + \frac{1}{2}ynq_{i,t}^2,$$

kde  $q_{i,t}$  je na trhu ponúkané množstvo firmou  $i$  v čase  $t$ , a  $k$  a  $y$  sú parametre nákladovej funkcie. Produkcia tovarov je výsledkom v jednom kroku času, takže dodať na trh sa dá tovar až na konci intervalu, t. j. výroba musí začať v čase  $(t - 1)$  aby sa vyrobené množstvo mohlo dodať na trh v čase  $t$ . Ťažkosť je v tom, že v čase  $(t - 1)$  ešte nie je známa cena, ktorú bude mať tovar v čase  $t$ , t. j. cena  $P_t$  chýba a preto sa problém musí riešiť zavedením koncepcie *očakávanej ceny*, ktorá sa použije ako osnova pre optimalizáciu rozhodnutia o množstve tovaru  $q_{i,t}$ , ktoré treba vyrobiť pre trh, takže budúcu cenu  $P_t$  nahradí cena  $P_{i,t}^e$ , avšak s tým, že sa použije pri výpočte pre rozhodnutie v čase  $(t - 1)$ .

Na výpočty sa použijú nasledovné vzorce:

### 1. Očakávaný zisk

$$\pi_{i,t}^e = P_{i,t}^e q_{i,t} - c_{i,t}.$$

### 2. Rozhodnutie o množstve

$$q_{i,t} = \frac{1}{yn} (P_{i,t}^e - x).$$

### 3. Funkcia dopytu na trhu

$$P_t = A - B \sum_{i=1}^n q_{i,t}.$$

### 4. Aktuálny zisk firmy $i$

$$\pi_{i,t} = P_t q_{i,t} - c_{i,t}.$$

### 5. Výpočet ceny a množstva na základe racionálnych očakávaní

$$P_t^* = \frac{Ay + Bx}{B + y},$$

$$Q_t^* = \frac{A - x}{B + y}.$$

## 2.4 Teória kvalitatívnych komputačných ekonomík – Od singularít ku komplexným evolvujúcim entitám

Neobyčajný pokrok dosiahnutý v *IKT, KI* a vo vede vôbec<sup>26</sup> v ostatných rokoch vytvára priam neuveriteľné a ešte nedávno nepredstaviteľné možnosti napodobňovania spontánnej tvorby a evolúcie organizmov viac alebo menej nezávisle od ľudského subjektu. Nezávislosť od ľudského subjektu si predstavujeme tak, že sa čo najviac minimalizujú obsažené sociálno-ekonomické a psychologické predpoklady vkladané do komputačnej entity a takisto je snaha minimalizovať predpoklady vkladané do programu a snažiť sa o to aby sa komputačná entita čo najväčšmi samo sa programovala. Takýto prístup sme nazvali princípom minima (predpokladov) a vylúčenia predsudkov. Ide vlastne o napodobňovanie

<sup>26</sup> Upozorňujeme najmä na výrazné úspechy biochémie, vedy o centrálnych nervových sieťach, kognitívnych vied a ich integrácie do jednotného celku.

singularitu na začiatku vývoja. Samozrejme tá singularita nemôže byť úplne prázdna, musí sa tam vložiť akýsi primordiál tak obsahu ako aj programu vývoja. Aj tu ide o niečo podobné ako je problém biochemikov, ktorí hľadajú tiež dajaké minimum potrebné na to, aby vznikol nie spontánne, ale s príspevom ľudského konštruktéra umelý život, v danom prípade umelý život biochemický. Táto situácia nás viedla k potrebe nahradiť v termíne umelý život prívlastok umelý prívlastkom počítačový aby sa v počítačovom softvéri generovaný „život“, resp. „inteligencia“ odlišila od biochemického „umelého života“. Niet pochyb o tom, že tieto dva prístupy k „stvoriteľstvu“ ľudského subjektu sú si obsažne aj metodicky vo vedeckej rovine veľmi blízke a preto ich integrácia sa javí veľmi sľubne. Ale už na súčasnom stupni rozvoja počítačného života a počítačovej inteligencie je tvorba počítačových ekonomík zospodu nahor veľmi nádejná. Vo vedeckej aj odbornej (pragmatickej) ekonomickej literatúre existujú viaceré prístupy s asistenciou *IKT*, ktoré používajú prívlastok *computational* najmä v spojení s ekonómiou, t. j. napríklad *Computational Economics*, koncepcia, ktorú presadzuje americká ekonómka L. Tesfatsion [20]. Má sa, v podobných prístupoch väčšinou na mysli to, že v ekonomii sa organickým spôsobom využívajú vymoženosti *IKT* a *CI*. Na rozdiel od takých prístupov naša snaha smeruje k vytváraniu počítačových hospodárstiev a až nad nimi sa vytvára ekonomia v zmysle, že sa táto vedná oblasť zaoberá tak hospodárstvom v objektívnej realite, ako aj *Komputačným Hospodárstvom (KH)*. Použitý prívlastok má zdôrazniť to, že ide o kvalitatívne podobenstvo a nie kvantitatívne skúmanie hospodárstva v objektívnej realite prostredníctvom ľudským subjektom zavedených veličín, najmä *HDP/GDP*. Podobným, ale parciálnym úlohám sa venujúcim prístupom je *Multi-Agents-Based-Simulation (MABS)* komunity, ktorú vedú R. Axtell, B. Edmonds, P. Davidson a S. Moss.

## Záver

Hospodárstvo je veľmi zvláštna entita, ktorá sa podobá na biologické a ešte väčšmi na biologicko-ekologické entity, ako je napríklad tropický dažďový prales alebo koralový útes. Bližšie objektívnej realite je, keď si hospodárstvo predstavíme ako komplexnú sociálnu entitu evolvujúcu v diskretných krokoch. Takto sa však oveľa menej podobá na fyzikálne entity a už vôbec nie na mechanické/technické systémy. Napriek tomu od prvých pokusov navliecť ekonomii exaktnejšiu tvár, až podnes sa ekonómi (okrem nemnohých výnimiek) vidia a vyžívajú sa v matematike odvodenej pôvodne pre potreby mechaniky, prípadne nebeskej mechaniky. To je to, čo považujeme za ontologické a metodologické zlyhanie ekonomie, najmä tzv. *mainstream economics*. Predstavovať si hospodárstvo ako mechanický systém je hrubá chyba a obstojí len vtedy, ak sa jasne deklaruje, že ide o zjednodušenie najvyššej úrovne, že je to vlastne iba matematická fikcia, ktorou sa pokúšame v prvom priblížení zobrazit' hospodárstvo. Matematicky sformalizovaný mentálny model ktorý vznikol postupom odhora nadol nevyhnutne obsahuje subjektívne predpoklady a neraz aj predsudky a preto jedno-jednoznačné výsledky matematickej analýzy takých entít sú nevyhnutne nimi zaťažené. Axiómy a teóremy získané z mentálnych modelov konštruovaných odhora nadol a z nich vytvorených matematických konštruktov<sup>27</sup> obvykle vedú priamo k zrejším, nezameniteľným, nie k mnohoznačným výsledkom, kým narábanie s entitami vznikajúcimi zospodu nahor v prostredí *ABMC* sa až *ex post* analyzujú výstupy zo simulačných experimentov, takže sa môžu dosiahnuť aj formálne závery menej ovplyvnené predpokladmi a predsudkami skúmajúceho subjektu. Preto závery z modelov zhora nadol a zospodu nahor nie sú v symetrii

---

<sup>27</sup> Slávny americký ekonóm P. A. Samuelson trval na požiadavke „ergodic hypothesis“ v záujme vedeckosti ekonomie. Ergodická axióma mala v jeho predstave zabezpečovať nevyhnutný prechod zo sféry dejín do kráľovstva vedy. Lenže práve vzťahy, štruktúry a produkty tvorené ľuďmi sú typicky neergodické. Pripisovať im ergodicitu je nevedecké.

alebo len vzácné a korešpondencia s objektívnou realitou sa výrazne medzi nimi odlišuje. Na druhej strane však môže byť dosť predčasné tvrdiť, že teraz už ABM ponúkajú úplnú a jasnú alternatívu k tradičnému analytickému modelovaniu sociálnoekonomickej reality v ekonómii. Sú však určite krokom vpred, pretože sa vystríhajú tradičných ontologických a metodických chýb mainstream economics a na začiatku skúmania narábajú s menším počtom nevhodných predpokladov a predsudkov.

### Zoznam bibliografických odkazov

- [1] AGLIARI, A., FORONI I., 2008. Complex price dynamics in a financial market with imitation, *Computational Economics*, Vol. 32, issue 1, pp. 21-36, 2008.
- [2] AGLIARI, A., 2010. Closed invariant curves and their bifurcations in two-dimensional maps, Tutorial Workshop DDSA, Discrete Dynamical Systems and Applications, Urbino, June 30-July 3 March 2010; Agliari, A., Foroni, I., (2008), Complex Price Dynamics in a Financial Market with Imitation. *Journal of Computational Economics*, Vol. 32, Issue 1-2, Sept. 2008, Pages 21– 36, see: <http://link.springer.com/article/10.1007/s10614-008-9132-8#page-1>
- [3] ANDRÁŠIK, L., 2010. *Aplikovaná systémová dynamika a synergetika*. STU v Bratislave, 2010. 311 s. ISBN 978-80-227-3360-1.
- [4] ANDRÁŠIK, L., 2013. *Experimentovanie v prostredí STELLA a iDMC, Návody na využitie kvalitatívnych virtuálnych experimentov vo výskume a výučbe*. Vydavateľstvo EKONÓM, 2013, 194 s., ISBN 978-80-225-3529-8.
- [5] ANDRÁŠIK, L., 2014. *Ontologické inovácie inštitucionálno-evolučnej ekonómie*. Vydavateľstvo EKONÓM, 2014, 164 s., ISBN 978-80- 225-4013-1.
- [6] ANDRÁŠIK, L., 2014. Creating New Knowledge Assisted by Computational Devices, Creative and Knowledge Society. *International Scientific Journal*, Vol. 4, No. 1, ISSN 1338-4465, pp. 74 – 93.
- [7] ANDRÁŠIK, L., KREMPASKÝ, J., 2002. Emergencia deterministického chaosu: ohraničená pasáž v evolúcii ekonomiky. *Ekonomický časopis/Economic Journal*, Vydavateľstvo SAV, roč. 50, č. 6, pp. 1076-1099.
- [8] ANDRÁŠIK, L., Computational Intelligence-Assisted Building, Writing and Running Virtual Economic Theories, In: *Studies in Computational Intelligence*. Springer Verlag London, ISSN 1860-949X, Vol. 313, Computational intelligence in Engineering, pp. 247-261, 2010.
- [9] ARIFOVIC, J., 1994. Genetic Algorithm Learning and the Cobweb Model. *Journal of Dynamics and Control*, Vol. 18, No. 1, January, pp. 3-28, 1994.
- [10] BELTRATTI, A., MARGARITA, S., TERNA, P., *Neural Networks for Economic and Financial Modelling*. Thomson, International Computer Press, 1996.
- [11] EZEKIEL, M., 1938. The Cobweb theorem. *Quarterly Journal of Economics*, Vol. 52, No. 2 (February), pp. 255–280, 1938.
- [12] CHIARELLA, C., DIECI, R., HE, X.-Z., 2009. In: Hens, T. Schenk-Hoppe, K. R. (Eds.), *Handbook of Financial Markets. Dynamics and Evolution*. North-Holland. Amsterdam, pp. 277-344, 2009.
- [13] CHICHILNISKY, G., 1977. Spaces of Economic Agents. *Journal of Economic Theory*, Academic Press, Inc., vol. 15, pp. 160-173, ISSN 0022-0531, 1977.

- [14] GALLO, C., DI LETIZIA, C., DE STASIO, G-C., 2006. *Artificial Neural Networks in Financial Modelling*. (Preprint), Dipartimento di Scienze Economiche, Matematiche e Statistiche Università di Foggia, Italy, 2006.
- [15] LANE, D. A., 1992. *Artificial Worlds and Economics*. SFI WORKING PAPER: 1992-09-048, 1992.
- [16] PAGE, G. F., GOMM, J. B. WILLIAMS, D., 1993. *Application of Neural Networks to Modelling and Control*. Chapman Hall, 1993.
- [17] REISMAN, D., 1990. *Theories of Collective Action*. (Downs, Olson and Hirsch), Palgrave, Macmillan, 1990.
- [18] SHU-HENG CHEN, CHIA-HSUAN YEH, *Genetic Programming Learning and the Cobweb Model*. Advances in Genetic Programming 2, in P. Angeline and K. E. Kinnear, Jr. (eds.), Chapter 22, Cambridge, MA: MIT Press.
- [19] ŠIMANOVSKÁ, T., 2015. Reflections on the General System Theory. *Journal of Knowledge Society*, (International scientific journal), ISSN 2336-2561.
- [20] TEFATSION, L., ZEEMAN, E. C., 1974. On the unstable behaviour of stock exchanges. *Journal of Mathematical Economics* 1, s. 39–49, 1974.

**prof. Ing. Ladislav Andrášik, PhD., DrSc.**

Professor emeritus

Slovenská technická univerzita

Ústav manažmentu

Vazovova 5, Bratislava

ladislav.andrasik@stuba.sk, ladislav.andrasik@gmail.com

# BASIC NEEDS IN EDUCATION

Mihail Calalb

## Abstract

The main distinguishing features of nowadays education along with its real needs are presented in this short communication. The author emphasizes that the enormous ballast of useless material, discrepancy between child's possibilities and school duties, proliferation of symbols and binary logic, ignoring of multiple and profound relations between the world of numbers and the world of words, chaotic use of internet and computational illiteracy in spite of general spreading of gadgets characterize educational systems and habits in many European countries. In order to diminish the negative influence of these and other factors the author proposes to replace the quantitative factors, which guide the actual educational systems, with quality ones, such as: inquiry based education, formation of critical and pensive natures, building of cultivated, multilateral and tolerant identities, acceptance of transcendental effort in education. The peace with God is considered by the author as a sine-qua-non condition in the demarche for a modern education. In conclusion it is emphasized that in order to be efficient in a globalized world, the school should put the accent on the development of multilateral personal identity, strengthening national, cultural, faith aspects. Wonder, inquiry, doubt, answer to the child's own questions should become the guiding principles in education.

## Introduction

In this short communication we will discuss on the real necessities of nowadays education. Especially the problems and challenges in education raised as a consequence of globalization process will be underlined in the first part. Here it is emphasized that one of the major and common problem of many European educational systems is the ballast of useless material which is generated by the insatiable desire of many educational stakeholders to introduce in school curricula what they consider is necessary and mandatory for studying. Another inherent aspect of nowadays educational paradigm is the proliferation of binary logic "right – wrong", "true – false", "black – white" etc. We consider that the roots of intolerance and widely spread adversity could be found in this approach of "ours – strangers". In this way, even we declare at every corner tolerance for diversity (without getting into the essence of this "diversity") actually we deny diversity and prepare future citizens for the battle of identities in this globalized world.

## Methodology

A series of particular and unusual approaches in addressing the challenges of nowadays education are given in the second part of this communication. These approaches should be seen as guiding and general principles in building new educational paradigm, in setting the content and curricula and in defining the teaching methods which respond and correspond to the real needs of school students. For instance, the principle of inquiry based education (Harlen 2010); the acceptance of doubt, mistake or failure; the necessity to cultivate an identity much richer than the one provided by nature. But the main reference point or foundation stone in a healthy educational system is the acceptance of God and the effort of transcendence as a vehicle in the process of knowledge. We notice that all of these have to be developed in the frame of profoundly laic educational system which do not understands the political correctness as a mandatory adversity against the faith (2009).

Another aspect treated in the second part of this work is the need for humaneness and kindness. This approach is universally winning when we educate the need to be good, generous or even polite. The reflex for solidarity is much more important than the semantics of senseless signs encountered everywhere in mathematics, physics, chemistry or other school disciplines.

## **Obtained Results**

In order to prepare school students to become active citizens or even to survive in a globalized world, the school should put the accent on the development of multilateral personal identity, strengthening national, cultural, faith aspects. Education should be an inquiry – based one. Wonder, doubt and answer to the child’s own questions should become the guiding principles in education (Rowntree 2015). Also a warning is formulated that running for agglomeration of facts, the school may lose the harmony with nature and the essence of things – “Cannot see the wood for the trees”. Indeed, even the overloading of school programs is a common place, the commitment to deeply review and modernize the curricula is long-awaited. This effort is seen as a conjugated one with the wide participation and involvement of all educational stakeholders ranging from researchers, universities, enthusiastic teachers and their professional associations to local and central educational authorities. As usually, the germs of advanced and useful experience already exist in many educational systems both in East and West (2011a), (Seth 2002). The task is to produce new added value taking into consideration and correlating national traditions with global main trends.

## **Education nowadays**

In this part of communication we will discuss on those distinguishing features of nowadays education, which, in our opinion, hinder and delay the development of school students’ personality. We will try to structure these “educational habits”. Firstly, the enormous ballast of useless material which, besides all, is taught very often into a scholastic manner (Calalb 2014). For instance, let’s remember how many times we have had the chance to use logarithms or trigonometric functions in our usual life. We are far to be opponents to general mathematical culture which is a clear and necessary sign of advanced civilization, but the proliferation of meaningless semantics where the only words are “demonstrate that...” has no connections with beauty of mathematics. According to acad. Solomon Marcus, the mathematics is much more than a school discipline, it is a paradigm (Solomon 2015). In this way, in a well designed school program the mathematics will help to the understanding of other disciplines.

Secondly, the discrepancy between child’s duties and responsibilities is attested. Each teacher proposes a huge amount of issues to be treated at home, and he/she has no idea that other teachers do something similar. As a consequence a “to do list” appears contributing to the general state of tension, mental depression and stress. Indeed it is a general state because not only the child is affected but the entire enlarged family with parents and grandparents. In such a way the base for mystification or corruption is built. In these circumstances nobody realizes the huge ballast to be removed, all require extra hours. In the same time, the solution exists – rational distribution of material between textbook and internet, but from the various reasons (snobbism, lack of daring, narrow horizon, etc), it is neglected. We have to state once again that the aim of education isn’t remembering of useless facts but the formation of skills for enjoying during the process of learning. Thus, the school should motivate through itself as a pleasure and happiness brought by the process of knowledge.

Thirdly, what is the mathematics in the school nowadays? It is an abstract science which studies the laws of juggling with numbers or symbols. But reducing the math only to its operational aspect is completely wrong because in such a way the logic and the beauty of this amazing paradigm of mankind are excluded and lost. As a result, we obtain the loss of essence when we “cannot see the wood for the trees”. Further, namely in school the binary logic “true – false”, “black – white”, “ours – strangers” begins. But our world is far to be a black – and – white one. The denial of diversity, exclusion of possibility for alternative opinion, inhibition of dissention leads to the fact that the students avoid math or natural science departments in universities. Fourthly, the world of numbers and the one of words are deeply inter – connected, there is a deep link between them. The existent systems of symbols have a great cultural sense, based on millenary traditions of humankind. The school ignores it almost completely. Dividing an object of knowledge into different school disciplines, which don’t interact between them, there is a risk of simplified approach and the loss of essence. Thus, running for agglomeration of facts, the school doesn’t teach the harmony of the nature. For example, the school doesn’t make the connection between seven colors of rainbow and seven notes of diatonic scale. How it would be nice if during the teaching of progressions we could mention about the idea of J. Kepler about music of spheres and musical progression.

Fifthly, the need for learning is natural for us like breathing. It could be seen as adaptation to the permanently changing environment and circumstances. So, the air of knowledge should be a clear and fresh one. As we stated above, the learning isn’t remembering of facts. It should be a permanent renaissance. We are born and we became social beings due to the need for learning. Learning wouldn’t be efficient if it were boring. Namely this fact should stay at the base of education – pleasure and joy during the learning of true values of civilization (scientific, cultural, technological or artistic). The students are aware that their textbooks or school curricula from one side are overloaded with insignificant information and from other side ignore those values which bring real spiritual enrichment and joy. Sixthly, the technological universe of children’ life isn’t incorporated into school education (Bošnjak 2014, p. 115 – 121). Even the gadgets are everywhere we still swallow the chalk dust. Despite the chaotic use of internet the computational illiteracy is on agenda. In this sense, those state programs aiming the endowment of all teachers and school students with laptops are justified. Indirectly, internet, laptops mean socialization and communication. In such a way the need for coexistence in a globalized world is educated through web technologies. Being used in the frame of school, web technologies contribute, inter alia, to the education of mutual respect (see the example of e-Twinning program) (Istrate 2013). Of course, the problem of mutual respect or aggressiveness as a constant in the modern world is far to be solved by technological means. The solution has to be found in completely other area. The security and safety are ensured and provided by three similar things: peace with God, peace with ourselves and peace with others (Sarychev 1971). Actually, nowadays the world is in state of war with God and this fact is the main source of all our problems as civilization. The political correctness is understood as militant atheism, and denial of Christian roots of European civilization became bon ton.

### **Human needs of education**

Now let’s pass to the human needs of education. In our opinion these needs are called to response and address the challenges mentioned in the first part of this work. The way we propose for addressing the problems accumulated during decades in all, without any exception, educational systems is an unusual one, but takes into account the nature of human being. First of all, when planning an educational demarche we have to consider that at the most elementary level there is a permanent need to give a meaning to the life. At least once a



day we must rejoice for life, sun or children's smiles. Because living in this world is a gift for us. It is important to bring in school this state of happiness.

Secondly, the permanent need for refreshing. Like every morning we brush the teeth, in the same way we have to teach students to have a fresh view for solving old or new problems. Every day they have to come to school with the willing for a new start. All the opportunities start in the school. Thus, the entire school environment, starting from the professional stature of teachers and ending with the quality of furniture and equipment must attract the students.

Thirdly, we have to emphasize a problem which is inherent and widely spread in all educational systems. Namely, it is about the absence of inquiry approach in teaching school disciplines (Calalb 2015, p. 45 – 50). In our opinion, the school doesn't have to answer to the previously prepared questions, formulated by authors of textbooks or other persons, but to the child's own questions. It is about the necessity of wonder and query. The students must be educated and stimulated to formulate their own questions and to discover that an answer generates many other interesting questions (Jokić). This permanent state of wondering fuels curiosity, forms research attitude. Moreover, the students must be habituated that another opinion is welcomed, having personal idea it is far to be a shame, it is an added value which enriches the knowledge and the community.

Fourthly, developing the problem of formulating our own questions we attain the subject of doubt. According to Rene Descartes the doubt is a clear sign of pensive nature of the human being. *Dubito, ergo cogito; cogito ergo sum*. The history of scientific research has many examples when doubt was the main tool for critical research. Doubt opens new perspectives, leads to multiple opportunities and opens the gates for many possibilities not to only one option. But we have to be aware that not the doubt itself has to be learned. What we have to understand is that every person may have an individual point of view. As they say, if two persons have one opinion, one of them is in excess.

Fifthly, the contemporary education places the mistake in the area of wrongdoing or even sin. But, all of us sometimes are mistaken. *Errare humanum est*. The need for mistake and failure is a natural one. Namely in this way we obtain new skills – experiencing new mistakes. In the same time, in the educational practice the mistake is punished, students aren't allowed to make mistakes. Thus, the students have to realize that an occasional mistake wouldn't be punished and the failure is unavoidable in research, and failure is the base for understanding the world and is a good source for learning.

Sixthly, the best way to unchain the exploring and learning potential of children is to involve them in a game (2011b). When a child is unchained and has no fear for failure the learning efficiency is highest and he/she assimilates like a sponge. This state of openness and freedom is achieved within the game. When the children play hide – and seek they imitate this game from the nature. Namely the nature hides its secrets, inviting us in such a way to research and discover its beauty. Very often searching is more important than finding, we could find things completely different from what we were looking for. It could be possible we already knew this but we didn't realize it. The process of searching is important here. And what is the process of searching? It is studying, discovering and inventing. Thus, the game is the necessary emotional background or atmosphere for successful learning.

Seventhly, humaneness and kindness cannot be excluded from the educational process (Austin 2011, p. 476 – 479). We don't prepare robots, although the emotional side is far to be neglected by robotics. The tolerance for diversity is a huge problem nowadays. We could add that not every kind of diversity but only that based on true and kindness. Our school students must be prepared to understand the humaneness in its charming and infinite diversity, that humaneness isn't a tennis game when one wins while another loses. Humaneness can be universally winning. Only animals instinctively see in difference an opportunity for adversity.

The format of this work doesn't allow treating the subject of diversity in details and we will underline only that the diversity which borders with debauchery, libertinism and sin mustn't be tolerated, especially in school where we have to educate the need to be good, generous and even polite. Let's form the reflex of solidarity. "If you can't be kind, be at least polite".

Eighthly, there are a lot of cultural peaks (literary, artistic, technological, religious, philosophical, scientific, musical) build by mankind. But these peaks are depopulated. Public education provides diplomas without cultural coverage and the world is flooded by rich people who are cultural slaves which aren't immune to the harmful effect of globalization. Thus, we may speak about culture as a shield in the age of globalization. Absence of deep culture, pop culture or superficial culture is the main source of civic, moral, legal violence. Through the culture, the school may help its students in finding their true identity. Nowadays we could speak about the field of interacting identities. The dissolution of uprooted identities can be stopped if we will succeed to form and build identities much richer than the one provided by nature.

Finally, the man permanently tends to go beyond the limits imposed by birth. The children's habit for tree climbing, the temptation to rise, to fly out are linked with our longing for transcendental. The transcendence could be seen as a vehicle for moving from the area of profane – immanent to hallowed – transcendental. Without an effort of transcendence we cannot approach the truth. Therefore, we have to try to overcome our sensorial and empirical perception. Thus, in other words an eschatological vector takes shape.

### **Correlation with Contemporary Educational Paradigm. Conclusions**

The aim of this paper was to put in evidence the problems contemporary education is facing with. These problems aren't so obvious and a scholastic, superficial research wouldn't relieve them. It is about the wrong paradigm of nowadays education which doesn't allow withstanding in front of threats induced by globalization. In the first part of this work the distinguishing features of educational systems are enumerated. Namely: *i)* enormous ballast of useless material; *ii)* need to distribute the content between textbooks and internet; *iii)* abstraction of many disciplines leading to the loss of their essence; *iv)* simplified approach in dealing with symbols which have deep cultural meanings; *v)* ignoring of those values which bring real spiritual enrichment and joy; *vi)* absence from the school content of technological universe of children; *vii)* absence of God from the educational process or, which is much worse – permanent fight with God having the form of political correctness.

As we can conclude, these problems have a systemic nature, going beyond the content, structure and methodology of teaching. In the second part of this work, in order to overcome the situation, some solutions are proposed. For instance: *i)* bringing in school the state of happiness; *ii)* freshness of whole school environment ranging from the professional stature of teachers to furniture and equipment; *iii)* adoption of inquiry based education which answers the child's own questions; *iv)* natural need for mistake and failure as a way for obtaining new skills and learning; *v)* game as necessary emotional background or atmosphere for successful learning; *vi)* involvement of humaneness and kindness into the educational process as solutions for teaching tolerance and solidarity; *vii)* deep culture as protective shield in the age of globalization; *viii)* teaching children going beyond their limits, we move them from the area of profane and give an opportunity equivalent to an eschatological one. We have to notice that the scope of this work was only to point out on the problems existing in many educational systems and to open a discussion on the ways to design and approach an educational system which forms persons with strong, rich identities, not cultural slaves.

## Bibliography

- AUSTIN, K. R., 2011. Addressing Humanness in Education: Truth-Seeking Scholarship for Excelled Pedagogy. *Teacher Education and Practice*, v. 24 (4), p.476-479, Fall 2011.
- BOŠNJAK, M. et al., 2014. *An IBSE (Inquiry Based Science Education) Approach in Teaching Sciences Using External Environment of the School and Computing Platform*. Third Balkan Scientific Conference on Biology, Plovdiv, May 30 –June 1, 2014; J. BioSci. Biotech. p. 115-121, Special online edition, 2014.
- CALALB M., 2014. *Evaluation as a Tool for Increasing Quality in Scientific Research*, 11<sup>th</sup> Biennial International Conference of European Evaluation Society, Dublin, 28 September – 3 October 2014.
- CALALB, M., POSTOLACHI, I., 2015. “*Reflections on Correlation between Modern Science and Technology and School Curricula*”. p. 45 – 50, Proceedings of 8<sup>th</sup> International Conference “The Social Legacy of John Paul II”, Poprad, Slovakia, 23 – 24 April 2015.
- HARLEN, W., 2010. *Principles and Big Ideas of Science Education*. Edited by Wynne, Ashford Colour Press Ltd., Gosport, Hants, Great Britain, 68 p.
- “*God of Tolerance*” and Dechristianisation of Christianity. An orthodox perspective. Ed. Christiana, Bucharest, 414 p.,
- ISTRATE, O., 2013. *Learning Trough E-Twinning Projects*. Ed. Universitara, Bucuresti, 183 p.
- JOKIĆ, S., *Inquiry Based Science Education (IBSME) in Serbia*. Scientific literacy for all children – Renewed Pedagogy for the future of each country, *wbc-inco.net/object/document/.../SUCCES\_STORY\_SJ.pd*
- Learning and Competence 2020. Strategy of the Finish National Board of Education*, 16 p., Pupils in eTwinning: Case studies on pupil participation. [www.etwinning.net](http://www.etwinning.net) E-Twinning report.
- ROWNTREE D., 2015. *Learn How to Study. A Realistic Approach*. Amazon Media, Kindle Edition, 158 p.
- SARYCHEV, V. D. 1971. *Theological Works of Moscow Patriarchate*, p. 165, v. 6
- SETH, M. J. 2002. *Education Fever*. Honolulu: University of Hawai'i Press, *Project MUSE*. Web. 11 May. 2016. <https://muse.jhu.edu/>
- SOLOMON M., 2015. *Watching the School*. <http://www.contributors.ro/cultura/cu-ochii-pe-scoala/> [in Romanian], June 15, 2015.

### **doc. Dr. Mihail Calalb**

Tiraspol State University  
5 Iablocichin str., MD 2069, Chisinau  
Republic of Moldova  
[mcalalb@hotmail.com](mailto:mcalalb@hotmail.com)

# CONTEMPORARY MIGRATION AND MIGRANTS AS VICTIMS OF CRIMINAL ACTS

Nikola Dujovski, Snežana Mojsoska

## Abstract

Persecution, chronic conflict and human rights violations in many countries have produced the highest numbers of displaced people in history. By the end of 2014, 59.5 million people worldwide had been forced from their homes. In 2014 alone 13.9 million became newly displaced—four times the number in 2010 (UNHCR pp. 2 - 3). The countries who ordinarily host these refugees are no longer able to cope. The vast majority of the world's refugees are hosted by developing countries, mostly in the Middle East, Turkey and Pakistan. Turkey alone hosts 1.9 million refugees (UNHCR 2016), more than any other country in the world. With neighboring countries no longer able to provide basic services and opportunities, refugees are forced to seek refuge farther afield. What the media calls a “migrant crisis” in Europe is in fact a refugee crisis. The vast majority of people arriving by boat to Europe's shores are fleeing from harm. Recognizing this as a refugee crisis is not just a matter of semantics: while states are legally obliged to respect and protect the rights of all human beings within their jurisdiction, they have particular legal obligations to refugees. The paper will focus on refugee crisis and will seek for some possible solutions. The agreement EU-Turkey is a good step forward, but it is not enough to manage the whole situation on appropriate way. It is very important to put more efforts in order to control the refugee flows and possible migrant's route. Republic of Macedonia is sharing the very same challenges with other Balkans and EU countries, both economic and crime perspective of migrant crisis.

## Introduction

Migrants are not a new challenge for Europa. The migrations towards European continent are lasting with centuries. Immigration to Europe has a long history, but increased substantially in the later 20th century (Colier 2012, p. 12). Especially Western European countries saw a high growth in immigration after World War II and many European nations today (particularly those of the EU-15) have sizeable immigrant populations, both of European and non-European origin. In contemporary globalization, migrations to Europe have accelerated in speed and scale. As Castels and Miller mention, over the last decades, there has been an increase in negative attitudes towards immigration, and many studies have emphasized marked differences in the strength of antiimmigrant attitudes among European countries (Calles and Miller 2003, s. 272).

Migration is one of the political priorities of the European Commission. The main aim is to approach the issue in a comprehensive way. The Commission's agenda on migration defines immediate measures needed to prevent human tragedies and to strengthen emergency responses. And while the crisis in the Mediterranean has put the spotlight on immediate needs, it has also revealed much about the structural limitations of EU migration policy and tools. The EU needs to strike the right balance and send a clear message to Europeans that migration can be better managed collectively. This is why the agenda also defines a new strategic approach to managing migration in the medium to long term.

To address the unprecedented emergency situation along the Eastern Mediterranean-Western Balkans route, the EU and the countries in this area most affected agreed on 17-point plan of action ([http://ec.europa.eu/news/2015/10/20151025\\_en.htm](http://ec.europa.eu/news/2015/10/20151025_en.htm)). Measures cover:

- permanent exchange of information,
- limiting secondary movements,

- supporting refugees and providing shelter and rest,
- shared management of migration flows,
- border management,
- tackling smuggling and trafficking.

Despite the activities in the Western Balkans and the Mediterranean, the EU is also working on managing migration and with African Union as part of its global approach to migration and mobility. An action plan adopted in April 2014 focuses on (<http://www.africa-eu-partnership.org>):

- trafficking in human beings,
- remittances,
- diaspora,
- mobility and labour migration (including intra-African mobility),
- international protection (including internally displaced persons),
- irregular migration.

Dealing with migration and refugee crisis is not possible without creating appropriate policies and plans. This is why the EU prepared or are still preparing policy areas and action plans.

## Policy Areas

The Commission's agenda on migration outlines an immediate response to the crisis situation in the Mediterranean and sets out longer term steps to manage migration in all its aspects. DG Migration and Home Affairs policy portfolio comprises migration and asylum, internal security including cooperation with industry and the Europe for Citizens programme. The first area includes issues related to legal and irregular migration, integration, readmission and return. The second encompasses the fight against organized crime and terrorism, police cooperation and the management of the EU's external border. The EU also actively cooperates with non-EU countries to work together on migration- and security-related challenges.

- **Reducing the incentives for irregular migration** (<http://ec.europa.eu>)

Investigating, disrupting and prosecuting smugglers networks and helping align EU countries' return practices - partly by strengthening Frontex. The Commission will also aim to build stronger partnerships with key countries outside the EU.

*Stopping those who organize irregular migration.* In 2014, 276 113 migrants entered the EU irregularly, which represents an increase of 138% compared to the same period in 2013. To enter the EU clandestinely via land, air and sea routes, most migrants have recourse to criminal networks of smugglers.

Migrant smuggling is a fast growing global criminal activity. Poverty, social and political instability, as well as unavailability or limited access to legal channels for migrants and protection seekers, push people to seek the services of criminals who facilitate their unauthorized entry, transit or stay into the EU ('migrant smuggling'). To this end, the Commission is working on an EU Action Plan against Migrant Smuggling. This will put forward concrete actions focusing both on preventive measures and on repression of criminal networks. It will envisage enhanced cooperation with countries of origin and transit, reinforced intelligence sharing, investigation capacities and prosecution to clamp down on migrant smuggling networks.

*Sanctioning those who hire irregular labour workers.* The existence of an informal labour market is a pull-factor for irregular immigration and an enabling environment for exploitation of non-EU nationals. EU States have agreed rules to address this problem. In addition to preventive measures and stricter inspections, the Employer Sanctions Directive envisages penalties for employers that hire and employ irregular migrants. The Directive

seeks to make employing irregular migrants more difficult and to protect workers, especially those exploited by unscrupulous employers.

*A humane and effective return and readmission policy.* A humane and effective return policy - in line with the EU Charter of Fundamental Rights and based on the principle of giving preference to voluntary return — is essential to a comprehensive and sustainable migration policy. The EU is seeking to harmonize and support national efforts to better manage returns and to facilitate reintegration with the Return Directive (which lays down common standards and procedures for the return of non-EU nationals who are staying in the EU irregularly). Effective cooperation with non-EU countries on the basis of readmission agreements is also necessary to ensure that the return policy is efficient. Agreements with the two Chinese Special Administrative Regions of Hong Kong and Macao, Sri Lanka, Russia, Ukraine, the Western Balkan countries, the Republic of Moldova, Georgia Turkey, Armenia, Azerbaijan, Cape Verde and Pakistan have entered into force. EU is negotiating with Morocco, Tunisia, Algeria and Belarus.

- **Saving lives and securing external borders** ([http://ec.europa.eu/dgs/home-affairs/what-we-do/policies/securing-eu-borders/index\\_en.htm](http://ec.europa.eu/dgs/home-affairs/what-we-do/policies/securing-eu-borders/index_en.htm))

Setting a revised proposal on smart borders, financing initiatives in North Africa to help the region become stronger in search and rescue activities, and seeing if a European border guard system should be established. European Commission adopted an important set of measures to manage the EU's external borders and protect the Schengen area without internal borders. The proposals will help to manage migration more effectively, improve the internal security in the EU and safeguard the principle of free movement of persons. The Commission proposes a European Border and Coast Guard (<http://ec.europa.eu/>) to ensure strong and shared management of the external borders. The Commission also proposes to amend the Schengen Border Code in order to introduce, at the external borders of the EU, systematic checks against relevant databases for all people entering or exiting the Schengen area. A uniform European travel document for return will facilitate effective return of illegally staying third country nationals.

The Commission also presented a Recommendation for a voluntary humanitarian admission scheme with Turkey. If the irregular flows into Europe through Turkey are successfully reduced, Member States are invited to admit from Turkey persons in need of international protection who have been displaced by the conflict in Syria and who were registered by Turkish authorities before 29 November 2015.

The European Commission also adopted a Practical Handbook for implementing and managing the European Border Surveillance System (EUROSUR), two Progress Reports on the Implementation of the hotspots in Greece (<http://ec.europa.eu>) and a Progress Report on the management of the refugees' crisis on the Western Balkans route.

- **A strong common asylum policy** ([http://ec.europa.eu/dgs/home-affairs/what-we-do/policies/asylum/index\\_en.htm](http://ec.europa.eu/dgs/home-affairs/what-we-do/policies/asylum/index_en.htm))

Ensuring a full and coherent implementation of the common European asylum system. This would be achieved by promoting identification and fingerprinting, seeing how a single asylum decision process would ensure equal treatment of asylum seekers in Europe, and evaluating the Dublin system by mid-2016.

Asylum is granted to people fleeing persecution or serious harm in their own country and therefore in need of international protection. In the EU, an area of open borders and freedom of movement, countries share the same fundamental values and States need to have a joint approach to guarantee high standards of protection for refugees. Procedures must at the same time be fair and effective throughout the EU and impervious to abuse. With this in mind, the EU States have committed to establishing a Common European Asylum System.

*The EU as an area of protection.* Since 1999, the EU has been working to create a Common European Asylum System (CEAS) and improve the current legislative framework. Between 1999 and 2005, several legislative measures harmonizing common minimum standards for asylum were adopted. Also important was the strengthening of financial solidarity with the creation of the European Refugee Fund.

After the completion of the first phase, a period of reflection was necessary to determine the direction in which the CEAS should develop. European Commission Policy Plan consisted three pillars underpin the development of the CEAS: bringing more harmonization to standards of protection by further aligning the EU States' asylum legislation; effective and well-supported practical cooperation; increased solidarity and sense of responsibility among EU States, and between the EU and non-EU countries.

New EU rules have now been agreed, setting out common high standards and stronger co-operation to ensure that asylum seekers are treated equally in an open and fair system – wherever they apply. In short:

- 1) The revised Asylum Procedures Directive aims at fairer, quicker and better quality asylum decisions. Asylum seekers with special needs will receive the necessary support to explain their claim and in particular there will be greater protection of unaccompanied minors and victims of torture.
- 2) The revised Reception Conditions Directive ensures that there are humane material reception conditions (such as housing) for asylum seekers across the EU and that the fundamental rights of the concerned persons are fully respected. It also ensures that detention is only applied as a measure of last resort.
- 3) The revised Qualification Directive clarifies the grounds for granting international protection and therefore will make asylum decisions more robust. It will also improve the access to rights and integration measures for beneficiaries of international protection.
- 4) The revised Dublin Regulation enhances the protection of asylum seekers during the process of establishing the State responsible for examining the application, and clarifies the rules governing the relations between states. It creates a system to detect early problems in national asylum or reception systems, and address their root causes before they develop into fully fledged crises.
- 5) The revised EURODAC Regulation will allow law enforcement access to the EU database of the fingerprints of asylum seekers under strictly limited circumstances in order to prevent, detect or investigate the most serious crimes, such as murder, and terrorism.

- **A new policy on legal migration**

Keep Europe an attractive destination for migrants in a time of demographic decline, through actions such as reviewing the Blue Card scheme, re-prioritizing integration policies, and making migration policy work better for countries of origin, for example by easing remittances.

Greater mobility brings with it opportunities and challenges. A balanced, comprehensive and common migration policy will help the EU to seize these opportunities while tackling the challenges head-on. This policy – currently under development – is built upon solidarity and responsibility. It will have the added advantage of making a valuable contribution to the EU's economic development and performance in the long term.

*Organizing legal immigration better.* The policy aims to establish a framework for legal migration, taking fully into account the importance of integration into host societies. The EU measures on legal immigration cover the conditions of entry and residence for certain

categories of immigrants, such as highly qualified workers subject to the ‘EU Blue Card Directive’ moore In: ([http://ec.europa.eu/dgs/home-affairs/what-we-do/policies/legal-migration/work/index\\_en.htm](http://ec.europa.eu/dgs/home-affairs/what-we-do/policies/legal-migration/work/index_en.htm)) and students and researchers. Family reunification and long-term residents are also provided for. (The Directive on the right to family reunification establishes common rules for exercising the right to family reunification in 25 EU Member States. This Directive determines the conditions under which family reunification is granted, as well as the rights of the family members concerned. On the basis of this legislative instrument, legally residing non-EU nationals can bring their spouse, under-age children and the children of their spouse to the EU State in which they are residing. EU States may also authorise reunification with an unmarried partner, adult dependant children, or dependant older relatives. Once in the EU, eligible family members receive a residence permit and obtain access to education, employment and to vocational training on the same basis as other non-EU nationals. After a maximum of five years of residence, family members may apply for autonomous status if the family links still exist.) In December 2011, the so-called Single Permit Directive was adopted. It creates a set of rights for non-EU workers legally residing in an EU State. In 2014, two additional Directives were adopted, on the conditions of entry and residence for seasonal workers and intra-corporate transferees. The aim is to simplify and harmonize migration procedures and give migrants clear employment-related rights.

*Enhancing the integration of non-EU nationals in EU societies.* The EU approach to migration also addresses the issue of integration. Successful integration of migrants into their host society is essential to maximize the opportunities afforded by legal migration and to realize the potential that immigration has for EU development. With this in mind, the EU is promoting European cooperation to develop common approaches and exchange information at EU level.

*Curbing irregular migration.* A sustainable and credible policy approach to the management of migration also requires addressing the issue of irregular migration. The EU is tackling the issue through specific measures targeting employers who hire undeclared migrant workers and by seeking to set up a humane and effective return policy (moore in: <http://ec.europa.eu/>), in line with the Charter of Fundamental Rights. It is also targeting human trafficking networks and smugglers who take advantage of undocumented persons.

## **EU – Turkey Agreement**

The newly signed EU – Turkey agreement appears to be a good step towards controlling the refugee crisis, if not in whole, but temporary to keep the refugees near to their own countries. The nature of the agreement is based on a broad policies and measures taken both by Turkey and EU represented mostly by the European Commission (Yildiz 2016, p. 12). First of all, EU and Turkey in November 2015 have agreed on join action plan, accordingly to whom Turkey has open the labor for Syrians and other nationalities, stepped up security efforts by the Turkish coast guard and police and enhanced information sharing. The European Union has begun disbursing the 3 billion euro of the Facility for Refugees in Turkey for concrete projects.

On the other side, EU and Turkey continued to work on visa liberalization and in the accession talks, including the opening of Chapter 17 last December (in Chapter 17: <http://ec.europa.eu>). On 7 March 2016, Turkey furthermore agreed to accept the rapid return of all migrants not in need of international protection crossing from Turkey into Greece and to take back all irregular migrants intercepted in Turkish waters. Turkey and the EU also agreed to continue stepping up measures against migrant smugglers and welcomed the establishment of the NATO activity on the Aegean Sea. At the same time Turkey and the EU recognize that further, swift and determined efforts are needed (<http://www.consilium.europa.eu>).



In order to break the business model of the smugglers and to offer migrants an alternative to putting their lives at risk, the EU and Turkey decided to end the irregular migration from Turkey to the EU. In order to achieve this goal, they agreed on nine important action points, whole document on EU – Turkey Agreement in: (<http://www.consilium.europa.eu>).

### **How goes the implementation of the Agreement?**

Latest reports on EU – Turkey agreement argue that a good progress have been done. Monthly, the new report is published and all reports recognize a significant progress. The latest report on 20 April concludes that there has been good progress since 18 March, with joint efforts by the Greek and Turkish authorities, the Commission, Member States and EU agencies making headway in operationalizing the Statement. Even more, 325 irregular migrants arriving to Greece via Turkey after 20 March have been returned to Turkey under the Statement ([http://europa.eu/rapid/press-release\\_IP-16-1444\\_en.htm](http://europa.eu/rapid/press-release_IP-16-1444_en.htm)), On the other hand, 103 Syrian refugees have been resettled to the EU under the 1:1 scheme.

*Why Turkey agreed to this new situation?* First of all, according to the international laws, Turkey has a certain level of responsibility for migrants and refugees entering the territory of the state. Geo-political position of Turkey is also very important in a whole context. After all, Turkey is a candidate country for EU membership, which bring obligations and a measures to control the migration flows and refugee crisis are necessary. However, the highest Turkey political priorities are EU membership and a stronger relation with European continent. Nevertheless, Turkey will receive a lot of advantages to take serious measures to stop the migrants on their own territory. Having in mind that Turkey at the moment is the country that receive a greatest number of refugees (about 1.9 million), we may conclude that this is not unknown situation for them and they already have established a certain procedures to control the refugee flows. On the other hand, according to the EU – Turkey agreement, for each new migrant being taken care of on Turkish territory, the EU will accept a new migrant from the shelter centers and camps in Turkey. Furthermore, Turkey will receive more than 3 billion EUR as a first response for the refugee crisis management. This means that Turkey will receive more advantages, i.e. possible visa liberalization, opening of more chapters for negotiations for EU memberships etc.

### **Migrants as Victims of criminal Acts**

In the recent years EU is facing with the greatest migrant crisis ever. A millions of migrants are already in Europe, or they are on their road to some EU country, most of the time well developed Western European country. This is an opportunity for criminals to smuggle them through well secure EU external borders. After closing so called “Balkans Route”, criminals are again in the position to re-organize their network and connection all over Europe in order to abuse human suffering and destiny.

Republic of Macedonia shares circumstances like other countries of transit of migrants. Almost 860000 people passed through Macedonian territory in 2015. 210552 of them were children under 14 years of age, and striking factsthat 45758 children were without parents and/or guardians or any other protection is enough to raise awareness of the need for urgent measures and managing migrant crisis in the EU. Furthermore, all those migrants are coming on Macedonian borders from EU Member State. 2015 was a year of a significant tolerance and patience of Macedonian people. After a lot of traffic accidents and other injuries caused on Macedonian roads and railways, the Government brings a decision to facilitate migrants transit through Macedonia and make their path from Southern to Northern Border more organized and safe. In that period, criminals “had no space” for their activities.

Unfortunately, in March 2016, when the “Balkans Route” was closed, they come into the power again. The following data will offer more clear view about migrants as victims of criminal acts.

Table 1 Registered migrants passed through the territory of the Republic of Macedonia in the period 2012 – 2015 (<http://www.unhcr.org/pages/49e48d8f6.html>)

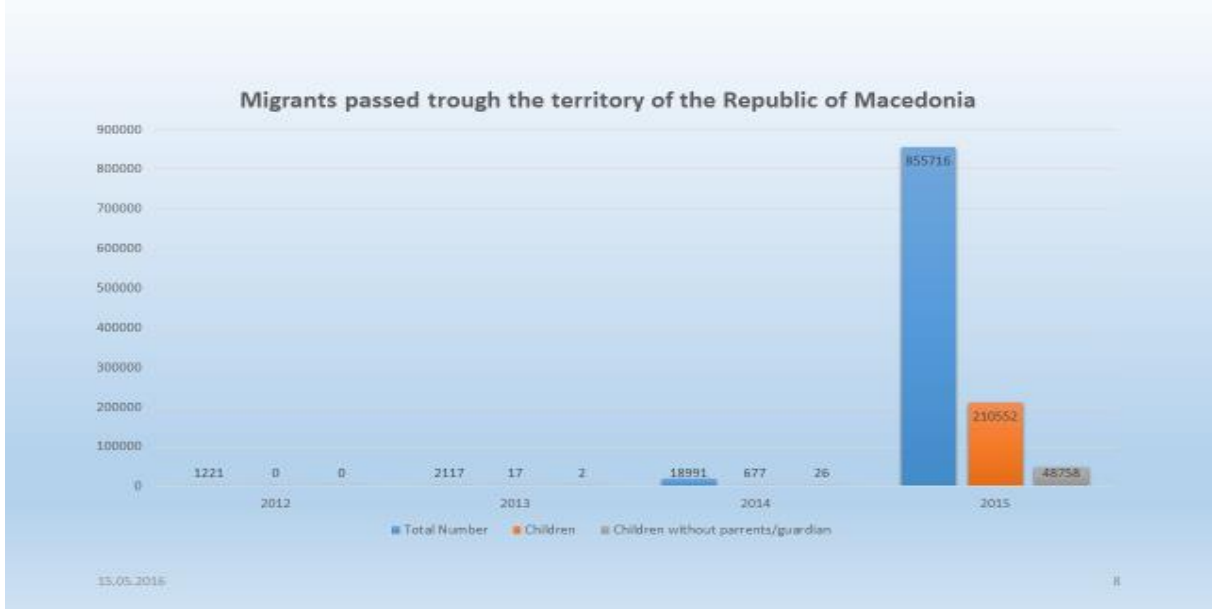
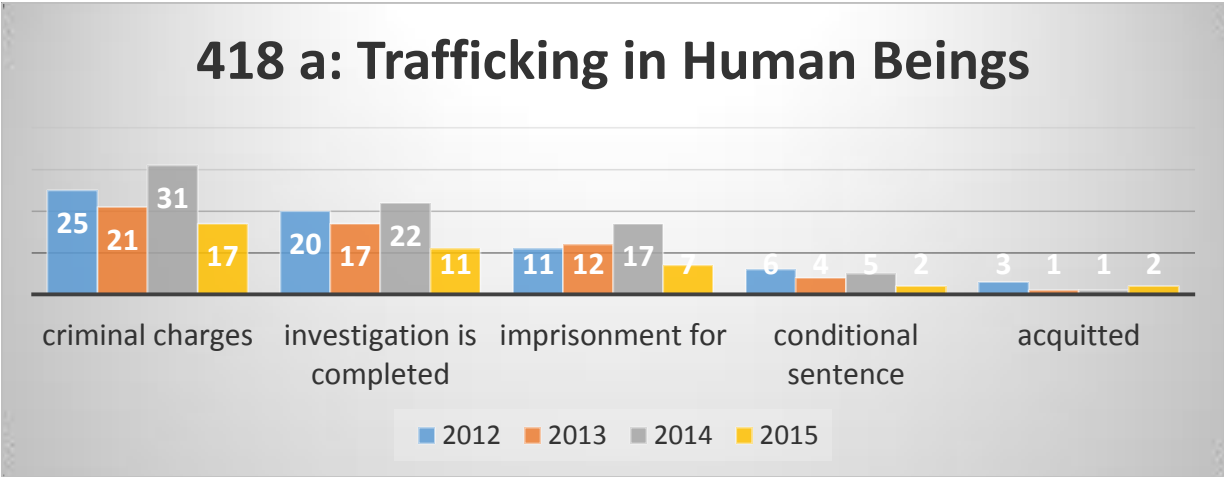

Table 2 Trafficking in Human Beings (Public Prosecutor Office Report for the period 2012 – 2015)



Macedonian authorities, the Police, the Public prosecutor and other law enforcement agencies and authorities are taking measures to fight and suppress Trafficking in Human Being. Table 2 offering data about criminal charges that were raised after the smugglers, number of investigations completed, number of people that were put to jail, number of those received conditional sentence and the number of acquitted cases. The one can understand that numbers are not different from year to year, but may also note that 2015 the numbers are less than before. However, Trafficking in Human Being is not very widespread if compare with Smuggling of migrants. Article 418 b of Macedonian Criminal Code provides that (Official Gazette of the Republic of Macedonia number 132/15 issued 31.10.2014):

(1) One who, using force or serious threat that will attack the life or body, with kidnapping, fraud, out of greed, with misuse of his/her official position or using of the powerlessness of other illegally transfers migrants through the state border, as well as one that produces, purchases or owns fake passport with such intention, shall be sentenced with imprisonment of at least four years.

(2) One that engages, transports, transfers, buys, sells, hides or accepts migrants, shall be sentenced with imprisonment of one to five years.

(3) If during the commitment of the crimes stipulated in the paragraphs 1 and 2 the life or the health of a migrant is endangered, or the migrant is treated especially humiliating or cruelly, or he/she is prevented to use the rights he/she has according to the international law, the stipulator shall be sentenced with imprisonment of at least eight years.

(4) If the crime stipulated in the paragraphs 1 and 2 is committed with a minor, shall be sentenced with imprisonment of at least eight years.

(5) If the crime referred to in paragraphs (1), (2), (3) and (4) of this article is committed by an official person while performing his/her duties, he/she shall be sentenced to imprisonment of at least ten years.

(6) The means and the vehicles used for committing the crime shall be confiscated.

Table 3 Smuggling of migrants (ibid.)

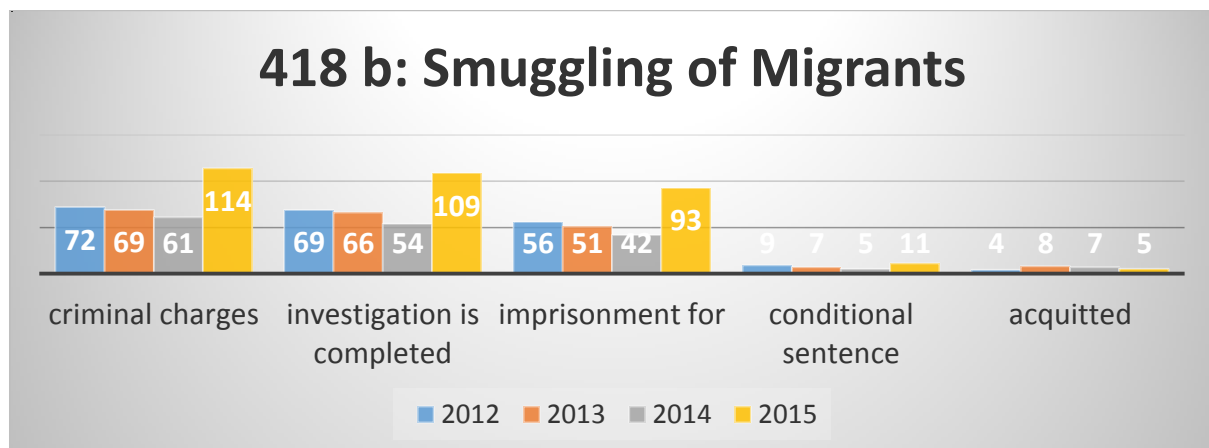

Numbers of smuggled persons in the period of 2012-2015 are counting in thousands. For example, in 2015 besides all efforts of the state, more than 2570 (<http://vecer.mk/makedonija/otkrieni-migranti-vo-vozilo-na-kumanovec>) migrants were victims of smuggling. Almost every day since March 2016, Macedonian authorities are reveal new cases of smuggling. It would be very interesting to follow the data for 2016 and to suggest measures to overcome this new wave of crime.

Republic of Macedonia have two shelter centers for victims of smuggling and trafficking in human being. Both of them are situated in the capitol city of Skopje with total capacity of less than 350 persons. The difference between them are that the one is only for the victims of trafficking (Persons are not allowed to exit the center until the procedures are on going) and the other one is for the asylum seekers. (They are allowed to exit the center, which is often used by the migrants to leave the territory of the Republic of Macedonia and to go on their road towards Europe.) Unfortunately, Macedonia has no capacity to give appropriate assistance for the migrants and this will keep as a main challenge for the country in the following years or even decades.

## Conclusion

Contemporary migrant and refugee crisis in the EU, could not be overcome without comprehensive and fully implemented measures by a variety of EU institutions and bodies, as well as the EU MS. EU – Turkey agreement is a good starting point and it may have a solid meaning in dealing with this crisis. However, it is not enough to put all attention only to this agreement, on the contrary, this is a begging of a long time measures that not depend only of one state or institution.

Some of the possible measures that could facilitate policy on migration and refugee management are:

- 1) EU should lead the EU MS and third countries (most of them are on so called Balkan Route, i.e. Turkey, Macedonia, Serbia etc) to keep with implementing measures to identify migrants and control migrant flows;
- 2) other EU bodies (Frontex, EASO etc.) should build up their capacities to deal with;
- 3) Crisis management should foresee measures that will speed up the relocation process, notably by communicating the MS capacities for first relocations;
- 4) EU needs to establish a better model that will substantially improve the return rate. This is very important issue, having in mind that EU cannot take care for more than a million of migrant and refugees for a long years;
- 5) All EU MS should respect and support, to overcome the potential lack of cooperation of migrants as they arrive into the EU and while fully respecting the fundamental rights and the principle of non-refoulement, will make use of possibilities provided by the EU acquis, such as (1) asylum procedures at borders or transit zones; (2) accelerated procedures; (3) non-admissibility of subsequent asylum applications by the individuals concerned; (4) coercive measures, including, as a last resort, detention for a maximum period necessary for the completion of underlying procedures.
- 6) European Commission should develop planning of humanitarian assistance for the Western Balkans. The Union civil protection mechanism should be used to the maximum possible extent.
- 7) EU bodies or institution to accelerate the establishment of the European Migrant Smuggling Centre to strengthen its capacity to support Member States in better preventing and fighting against migrant smuggling.
- 8) in order to secure concrete steps on border control, on the prevention of irregular migration and on the fight against trafficking and smuggling of migrants, to support accelerating the fulfilment all necessary measures that all countries affected of the crisis should take.

Republic of Macedonia will remain very important player on so called “Balkan Route” and to share the very same challenges as every other country in the region. EU must find additional solutions for migrant crisis, not to leave the poor and small countries on the Balkans to face this new conditions, which may show as a crucial for development of those countries.

## References

BUCHER, J. and others., 2010. *Undocumented victims: an examination of crimes against undocumented male migrant workers*. The Southwest Journal of Criminal Justice, Vol. 7 (2) p. 159 – 173.

CASTLES, S. and MILLER, M., 2003. *The Age of Migration: International Population Movements in the Modern World*, Washington DC: The Guilford Press, ISBN 1572309008.  
COLLIER, P., 2013. *Exodus: How Migration is Changing Our World*. Oxford: Oxford University Press.

GIBNEY, M., 2010. *Global Refugee Crisis. A reference Handbook, Second Edition*. Santa Barbara, USA: ABC – Clio.

European Blue Card, [http://ec.europa.eu/dgs/home-affairs/what-we-do/policies/legal-migration/work/index\\_en.htm](http://ec.europa.eu/dgs/home-affairs/what-we-do/policies/legal-migration/work/index_en.htm)

[http://www.africa-eu-partnership.org/sites/default/files/documents/2014\\_04\\_01\\_4th\\_eu-africa\\_summit\\_roadmap\\_en.pdf](http://www.africa-eu-partnership.org/sites/default/files/documents/2014_04_01_4th_eu-africa_summit_roadmap_en.pdf)

<http://www.consilium.europa.eu/en/press/press-releases/2016/03/18-eu-turkey-statement/>

[http://europa.eu/rapid/press-release\\_IP-16-1444\\_en.htm](http://europa.eu/rapid/press-release_IP-16-1444_en.htm),

<http://vecer.mk/makedonija/otkrieni-migranti-vo-vozilo-na-kumanovec>

<http://www.unhcr.org/pages/49e48d8f6.html>

Legal Migration, [http://ec.europa.eu/dgs/home-affairs/what-we-do/policies/european-agenda-migration/background-information/docs/20160406/factsheet\\_-\\_legal\\_migration\\_en.pdf](http://ec.europa.eu/dgs/home-affairs/what-we-do/policies/european-agenda-migration/background-information/docs/20160406/factsheet_-_legal_migration_en.pdf)

The Common European Asylum System, [http://ec.europa.eu/dgs/home-affairs/what-we-do/policies/european-agenda-migration/background-information/docs/20160406/factsheet\\_-\\_the\\_common\\_european\\_asylum\\_system\\_en.pdf](http://ec.europa.eu/dgs/home-affairs/what-we-do/policies/european-agenda-migration/background-information/docs/20160406/factsheet_-_the_common_european_asylum_system_en.pdf)

The Dublin System, [http://ec.europa.eu/dgs/home-affairs/what-we-do/policies/european-agenda-migration/background-information/docs/20160406/factsheet\\_-\\_the\\_dublin\\_system\\_en.pdf](http://ec.europa.eu/dgs/home-affairs/what-we-do/policies/european-agenda-migration/background-information/docs/20160406/factsheet_-_the_dublin_system_en.pdf)

UNHCR, “Syria Regional Refugee Response: Inter-agency Information Sharing Portal,” as of August 25 2015, <http://data.unhcr.org/syrianrefugees/country.php?id=224>, accessed on 12 April 2016.

YILDIZ, A. G., 2016. *The European Union’s Immigration Policy. Managing Migration in Turkey and Morocco*. ISBN 978-1-137-58698-8.

WALTON - ROBERTS, M. and HENNEBRY, J., 2014. *Territoriality and Migration in the E.U. Neighbourhood*. ISBN 978-94-007-6745-4.

**doc. Nikola Dujovski, DrSc.**

Faculty of security Skopje  
Republic of Macedonia  
ndujovski@fb.uklo.edu.mk

**prof. Snežana Mojsoska, DrSc.**

Faculty of security Skopje  
Republic of Macedonia  
smojsoska@gmail.com

# O PÔDE TROCHU INAK

Juraj Hraško

## Abstract

Soil is an independent natural formation, a fundamental component of every terrestrial ecosystem and, in relation to living organisms including humans, irreplaceable natural resource. Versatile utility properties of soil are objective of wide interest. In terms of priority, the mankind prefers the agricultural use of soil, such as growing crops for direct consumption or food processing industry. We argue point, that each national government is responsible to secure nutrition of population by own production of domestic crops typical for the local soil-climatic conditions. Considering the nourishment needs of all people it is fundamentally necessary to maintain agricultural production also in the marginal natural conditions in spite of the higher production costs. We refuse attempts to expose farmers of these regions to liquidating action of momentary market mechanisms of liberal capitalism. We refuse to consider the soil in terms of goods and object to the thesaurization of paper money.

## Úvod

Ešte v roku 1981 bola Valným zhromaždením FAO prijatá Svetová charta o pôde (do slovenčiny preložili J. Hraško a P. Jambor 1992), ktorá definuje pôdu a jej význam takto (citujem): „Svetová pôdna politika musí byť založená na zásade, že pôda je **obmedzeným prírodným zdrojom**, na ktorý sa kladú stále sa zvyšujúce požiadavky pre výživu, oblečenie a zdroj energie pre stále rastúci počet obyvateľov, zároveň je však dôležitým článkom pre udržanie únosnej ekologickej rovnováhy v prírode. Národná pôdna politika by mala **v hraniciach štátu zabezpečovať a maximálne stimulovať využívanie pôdy ako trvalého zdroja pre existenciu života, bez zníženia jej úrodnosti a bez spôsobenia jej priameho, či nepriameho poškodenia. Zo strany štátu to znamená všestrannú podporu pre zvyšovanie pôdnej úrodnosti, pre predchádzanie procesov erózie a degradácie pôdy a obmedzenia strát najlepšej poľnohospodárskej využiteľnej pôdy pre nepoľnohospodárske účely, čo musí byť brané do úvahy každou rozumnou vládou pri posudzovaní tak globálnych, ako aj čiastkových projektov štátneho rozvoja.**“

Pokračujúci negatívny trend vo vzťahu k pôde viedol svetové spoločenstvo k novej výzve, keď na 68. Valnom zhromaždení OSN bola prijatá rezolúcia, ktorou je rok 2015 vyhlásený za Medzinárodný rok pôdy a 5. december bude každoročne Svetovým dňom pôdy (Uznesenie Valného zhromaždenia OSN z 2. 12. 2013). Vyhlásenie Medzinárodného roka pôdy a každoročného Svetový dňa pôdy iste neboli motivované spomienkou na pôdu ako na majetok, ani ako na tovar.

## Príčiny rôzneho pohľadu na pôdu

Pôda je povrchová vrstva zemskej kôry, ktorá vznikla a v nenarušených podmienkach je naďalej v látkovej a energetickej interakcii s organizmami ktoré v nej žijú, alebo sú v nej zakorenené. Je teda základnou zložkou akéhokoľvek suchozemského ekosystému, je osobitným a samostatným prírodným útvarom a vo vzťahu k organizmom nenahradiateľným prírodným zdrojom. Pôda ako samostatný prírodný útvar vznikla a vyvíja sa vďaka komplexnému pôsobeniu vonkajších faktorov na horniny a prostredníctvom rastlinstva a procesu fotosyntézy sa do tohto reťazca zapája aj energia Slnka, vďaka čomu dochádza aj k energetickému obohacovaniu planéty Zem. **Pôda je centrálnym prvkom každého suchozemského ekosystému, ako prírodný zdroj je zničiteľná a v podstate na rozdiel od**

**vody je neobnoviteľná. Pôda, ako aj voda, sú v svojej podstate nenahraditeľnými prírodnými zdrojmi, ktoré nielen že limitujú a regulujú produkciu potravy i potravín, ale súčasne zabezpečujú v krajine aj jej ekologickú stabilitu a jej trvalú udržateľnosť.**

Základnou príčinou problémov pri využívaní pôdy je, že pôda má pre ľudskú komunitu veľmi široké spektrum úžitkových vlastností. Bez nadsádzky môžeme povedať, že akákoľvek činnosť človeka na suchom povrchu Zeme, znamená istý konkrétny spôsob jej využitia, z čoho boli odvodené aj jej rôzne pomenovania ako pozemok, parcela, hnedý park, zelený park a vytvorené k nim majetkové vzťahy, vďaka čomu právnické a ekonomické vedy už definujú pôdu ako tovar, s ktorým majiteľ môže nakladať podľa vlastného rozhodnutia. Toto stanovisko otvorene obhajuje George Sörös v jednom z rozhovorov, keď sa jasne vyjadril „Som presvedčený, že poľnohospodárska pôda sa stane jednou z najlepších investícií našej doby“, ktorému ešte kontroval Barton Biggs, riaditeľ fondu TRAXIS PARTNERS, „Pôda je investíciou, ktorá je teoreticky bezpečná, generuje príjem a navyše predstavuje zaistenie proti inflácii“. Na tom nič nemenia ani pokusy jednotlivých vlád zamerané akože na ochranu niektorej pôdnej vlastnosti, resp. spôsobu využívania pôdy.

Ak chceme hovoriť o jej hlavnej a nenahraditeľnej úžitkovej hodnote, tak táto musí akceptovať jednak tvorbu novej organickej hmoty na pôde prostredníctvom rastlín a slnečnej energie, pritom z pohľadu ľudstva takej organickej hmoty, ktorá zabezpečuje život na Zemi, vrátane život a existenciu človeka. Výrobné odvetvie, ktoré túto dvojedinú úlohu pôdy rešpektuje je poľnohospodárstvo, ktoré **ako každé podnikateľské odvetvie musí byť rentabilné**. Ak potraviny nemajú byť luxusným tovarom len pre vyvolených, ale majú byť dostupné pre všetkých skoro 9 miliárd ľudí na Zemi, nepostačí pre ich výrobu plocha prirodzene najvhodnejších pôd na Zemi, ale pre ich pestovanie sa musia využívať aj menej vhodné prírodné podmienky s vyššími pestovateľskými nákladmi. **Produkčnú pôdu treba jednoznačne označiť za prírodné bohatstvo nielen jedinca, ale aj národa, štátu i celého ľudstva.**

Iný je vzťah k pôde u poľnohospodára, ktorý na nej hospodári a je pre neho základným výrobným prostriedkom a iný u tých, pre ktorých je pôda strategickým tovarom, ktorý sa dá v príhodnú dobu výhodne predať, pričom sa neuvažuje na aké účely sa pôda bude ďalej využívať. Som toho názoru, že vlastníckymi produkčnej pôdy by nemali byť právnické osoby a osoby nevyužívajúce pôdu na poľnohospodárske účely, resp. na pestovanie lesných drevín. Nazdávam sa, že zásadným problémom zostáva zodpovedanie otázky, resp. jej nastolenie právnikom a zákonodarcom, či a za akých podmienok môže byť prírodný zdroj súkromným majetkom. Osobne, ak už zotrávame na pozícii slobodného podnikania, by som pripustil, aby majiteľmi pôdy boli výlučne osoby ktoré na nej hospodária a pre ktorých je pôda v istom slova zmysle základným výrobným prostriedkom pre ich podnikateľskú činnosť. V takom prípade je majiteľ priamo zainteresovaný na udržiavaní svojho majetku, povedal by som v dobrom kondičnom stave, bol by teda priamo zainteresovaný na všestrannej ochrane a na sústavnom skvalitňovaní pôdneho fondu.

Súčasná právna pozícia ochrany prírodných zdrojov z hľadiska účinnosti jej realizácie nezodpovedá potrebám. Doterajší vývoj spoločnosti a jej „ekonomického rozvoja“ je nasmerovaný na drancovanie prírodných zdrojov a nie na ich racionálne využívanie. Preto súčasné prijímané opatrenia sú len kozmetickými úpravami nesprávnej cesty ekonomického vývoja, ktorý bol hrdo nazvaný globalizáciou svetovej ekonomiky.

## **Potraviny a voda ako predpoklad života ľudstva**

Potraviny a voda sú nenahraditeľnou podmienkou pre život a trvalo udržateľný rozvoj ľudskej spoločnosti, ba dokonca podmienkou prežitia človeka. Z grafu amerického sociológa Maslowa vidíme, že potraviny, voda a bezpečné bývanie potrebuje každý živý tvor, teda

poľnohospodárske produkty, a nie honosné vily a drahé autá, budú večne potrebnou a pre človeka nenahraditeľnou komoditou. Potraviny sa dajú získať len z mora a pestovaním základných potravinových surovín na pôde. More sa znečisťuje, výlov je obmedzený. Hlavným producentom potravín zostáva teda poľnohospodárska výroba, primárne podmienená využitím maximálnej výmery vhodnej pôdy v krajine pre poľnohospodársku výrobu a zachovanie dostatočnej plochy pôdy, na ktorej rastie iné úžitkové rastlinstvo (lesy, lúky). Predpokladom pre riešenie nedostatku potravín je stabilizovaný počet ľudí na Zemi, avšak s vylúčením ich zabíjania vo vojnách, či už lokálnych, občianskych alebo svetových. Likvidácia poľnohospodárstva a návrat do pralesov uživí len pár miliónov ľudí, nie miliardy.

Málo pozornosti, nevynímajúc ani postojov cirkvi, sa venuje záverom celosvetovej konferencie OSN o dôsledkoch vývoja svetovej populácie, ktorá sa konala v septembri 1994 v Káhire. Tu bol prijatý cieľový program, aby sa svetová populácia do polovice 21. storočia stabilizovala na úrovni, ktorá nepresiahne 9,0 miliárd ľudí, čo je podľa expertov hornou hranicou, ktorú môžu pre ich existenciu poskytnúť všetky prírodné zdroje Zeme. Chcem poukázať na existujúce prognózy, podľa ktorých by pri takom životnom štandarde aký je dnes v USA vystačili svetové zdroje potravín len pre približne 1,5 až 2,0 mld. ľudí, a pri takom, ako má Slovenská republika len pre 4,5 až 5,0 mld. ľudí, čo nezodpovedá ani polovici súčasnej svetovej populácie. Hovoriť teda o prebytku potravín na Zemi je jednou z lží, ktoré nám servíruje ohlupujúca propaganda. Na celom svete je dosť múdrych národných vlád i parlamentov, múdrymi ľuďmi máme obsadené medzinárodné organizácie, počnúc Organizáciou spojených národov a jej početných agentúr, máme na svete tisícky humanitárnych organizácií a organizácií ktoré sledujú dodržiavanie ľudských práv, **ale ani jedna nerieši dôsledne zabezpečenie práva človeka na potravu.** Tisícky medzinárodných dobročinných akcií slúžia viac propagandistickým účelom pre sebauspokojovanie obyvateľov bohatých štátov, a vyhlasovanie vlád bohatých krajín, že sa predsa len niečo robí.

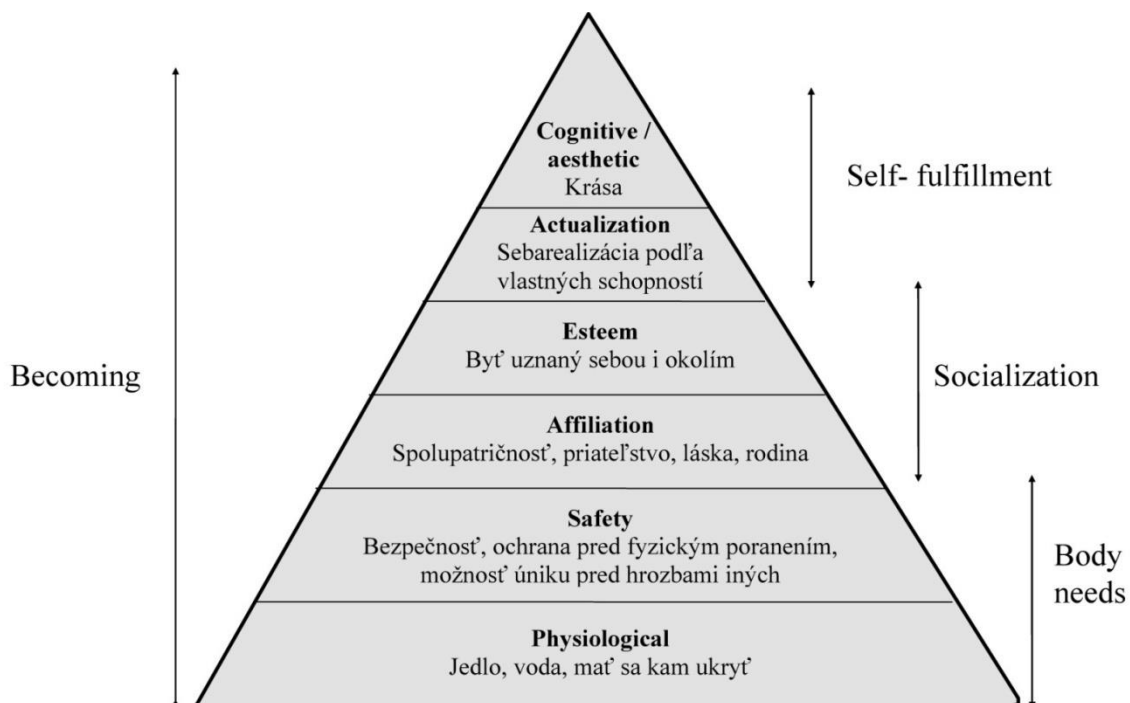

According to A.H. Maslow, 1954

Pokiaľ správcovia spoločnosti (mám na mysli vlády, parlamenty, ale i banky spravujúce ľuďmi vytvorené bohatstvo), nedokážu celej ľudskej komunite zabezpečiť aspoň



základné podmienky prežitia, obávam sa, že môžeme očakávať výbuch zúfalstva a sociálne búrky s nepredvídateľnými následkami.

### **Quo vadis ľudstvo?**

Prelistúvam si v pamäti históriu ľudstva a začínam si klásť otázky – čo bolo príčinou povstania otrokov a čo potom nasledovalo, prečo vznikli sedliacke vzbury a napriek tomu že boli kruto potlačené, nezostalo pri starých manierach vtedy vládnucej spoločnosti, ale sa spoločenská situácia podstatne zmenila. Pozorne som hľadal v knihách, prečo keď napadli sedliaci paláce a kaštiele bohatých si odniesli po zmocnení sa okázalých obydlí boháčov nie ich koberce, kryštálové misky a iné drahocennosti, ani si neodniesli luxusné predmety, ale pri každom prepade vyrabovali sýpky a odniesli si len požíveň pre seba a svoje rodiny. Porovnávam si to s dneškom, pozorne počúvam o čom si ľudia rozprávajú a čo ich na dnešku hnevá. Prekvapujúco, starosti jednoduchých ľudí sú rovnaké ako v minulosti. Málokto závidí, zlatom zdobené paláce bánk a bohorovných, túži hlavne po jedle, osobnej bezpečnosti a streche nad hlavou.

V takom svete, kde je hlavným kritériom úspešnosti zisk a bohatstvo jednotlivcov, nemôže byť ochrana prírody a prírodných zdrojov ako je aj pôda a voda, ktorá je predpokladom trvalo udržateľného rozvoja, odsunutá do altruistickej roviny akademických úvah. Vo vzťahu k ochrane životného prostredia človeka je ochrana pôdy v súčasnej dobe sťažená faktom, že aj rad iných prírodných zdrojov, ba i príroda ako celok sa stala súkromným majetkom, dôsledkom čoho je, že ak „udelíme“ ktorémukoľvek prírodnému zdroju privilégia súkromného majetku, stáva sa v istom slova zmysle tovarom, ktorý sa môže voľne predávať. **Ak je hlavnou prekážkou ochrany prírody a prírodných zdrojov, vrátane pôdy, pre zabezpečenie výživy ľudí existencia vlastníckych vzťahov k objektu ochrany, musí sa táto problematika stať výhradnou agendou národného štátu ako správcu týchto zdrojov.**

Už aj preto, aby sa zamedzilo reálne narastajúcim sociálnym nepokojom na vidieku, treba poľnohospodárstvo rehabilitovať, lebo ide o osobitný druh výroby, ktorá síce z jednej strany musí ako každá iná výroba prinášať výrobcovi primeraný zisk, avšak z druhej strany tým, že pre produkciu využíva krajinný priestor, stáva sa aj dôležitým krajnotvorným, alebo deštruktívnym prvkom krajiny. Keď priznávame poľnohospodárstvu tak produkčnú, ako i mimoprodukčnú funkciu v krajine, **nemôžeme súhlasiť s jednostrannými návrhmi postaviť poľnohospodársku výrobu v rôznych prírodných podmienkach našej planéty pred globálnu konkurenčnú konfrontáciu.**

**Toto je nielen výzva, ale aj hrozba budúcnosti!**

### **Bibliografia**

ANONYMUS., 2013. *United Nations General Assembly - World Soil Day and International Year of Soils.*

ANONYMUS., 1981. World Soil Chart. In: *Medzinárodné dokumenty o pôde.* preložili. J. Hraško a P. Jambor, VÚPVR, 1992.

ARNOLD, R.W., SZABOLCS, I., TARGULJAN, V.O.(eds.), 1990. *Global Soil Change. Report of an IIASA – ISSS – UNEP Task Force.*

EHWALD, E., 1964. *Einige philosophische Probleme in der Bodenkunde DDR.* Sitz.-Ber. Dt. Akad. Landwirtschafts. — Wiss, 13, Berlín, H. 8.

HRAŠKO, J., 1985. Teoretické problémy klasifikácie a hodnotenia pôd. *Geogr. čas.* 37, s. 314 – 324.

HRAŠKO, J., 1996. Umweltverträgliche, marktfähige und menschengerechte Zukunftstechnologien. Zb. *Sympóziu* „Eine Welt – eine Zukunft, Berlin.

HRAŠKO, J., 1998. Influence of Socio - Economic Changes on Soil Productivity in Slovakia, In: *Advances in Geoecology*, 31, Volume 2, str. 927 – 932, Catena Verlag GmbH.

ROZANOV, B.G., 1977. *Soil Cover of the Earth*. Publ. House of the Moscow University.

**akademik prof. Ing. Juraj Hraško, DrSc.**

čestný člen SAPV

Slovenská akadémia pôdohospodárskych vied

Hlohovecká 2, 951 41 Lužianky

# POZNÁMKY K FENOMÉNU FYZIKÁLNYCH KONŠTÁNT

Július Krempaský, Marián Ambrozy

## Abstract

The phenomenon of physical constants is also interesting from a physical point of view alone. In our contribution will be a precise analysis of the phenomenon of setting physical constants, as well as the overlapping of the precise ratio settings, forces, coordinate. We will consider whether and to which model anthropic principle at issue are actually physically compatible. Conclusions of this paper will be consequences arising from the selected physical empirical facts.

Antropický princíp je zaujímavým fenoménom fyziky i filozofie. Jeho definícia nie je jednoznačná. Preto rozoznávame medzi slabým a silným antropickým princípom. K rozlíšeniu musíme pristupovať z pohľadu filozofie. Jadro princípu je na druhej strane čisto fyzikálne, vychádza z empiricky verifikovaných údajov. Súvislosť s filozofiou jestvuje i v rámci logiky možných svetov. Základnou otázkou je, či sa antropický princíp má brať vážne, alebo len ako východisko z núdze (Krempaský 2010, s. 21). Niektorí odporúčajú čakať až na vypracovanie teórie všetkého, na druhej strane antropický princíp uznávajú mnohí fyzici, ako napr. A. Linde, W. Dyson, H. Ross, D. Page, etc.

Pre predmetný princíp sú podstatné niektoré fyzikálne skutočnosti. V prvom rade ide o fyzikálne konštanty, ktoré sú vyladené takmer s absolútnou presnosťou. V podstate je možné vychádzať z čisto matematických východísk. Fyzikálne konštanty, ako gravitačná konštanta, rýchlosť svetla  $c$ , Planckova konštanta, Hubbleova konštanta, hmotnosti známych jadrových častíc. Práve kozmologická konštanta je považovaná za najjednoduchšie vysvetlenie tmavej energie. Nositeľ tmavej energie s určitosťou nie je známy a najjednoduchším vysvetlením je pokladať zaň práve kozmologickú konštantu (Ambrozy 2014). Kozmologická konštanta zrejme tiež patrí medzi základné fyzikálne konštanty. Zaujímavé je v tejto súvislosti jej označenie niektorými prírodovedcami *quinta essentia*.

V tejto súvislosti vyvstala otázka, či sa fyzikálne konštanty menia s časom. Väčšina fyzikov zastáva názor, že sa jedná o stálu platnosť konštánt. Niektorí odvážni prírodovedci pripúšťajú možnosť, že by poznanie vesmíru došlo do štádia, že by jestvovala možnosť nazrieť na vzdialenosti, v ktorých preletí svetlo v dobe jestvovania vesmíru (Jersák 2004, s. 13). Väčšinou je však tento názor pokladaný za odvážnu hypotézu.

Ukázalo sa, že len mierne odchýlky základných konštánt by jednoznačne znemožnili život na našej planéte. Keby elektromagnetická interakcia bola silnejšia, svietivosť hviezd by nebola taká intenzívna. V prípade jej oslabenia by hviezdy svietili intenzívnejšie, no podstatne kratšie (Krumpolc 2000). Keby slabá interakcia bola silnejšia, vodík by sa premenil na hélium. Keby silná interakcia bola o niečo väčšia, nevznikli by ľahké prvky, ale iba ťažké. Iba malá zmena pomeru elektrónu a protónu by zmenila štruktúra DNA tak, že by nebol možný vznik jej repliky (Krumpolc 2000).

Dôležitý je rovnako pomer medzi rozpínaním vesmíru a gravitačnou interakciou. Pri zmene pomeru by hrozilo buď zrútenie vesmíru do seba, alebo rýchle rozpínanie bez možnosti vzniku vesmírnych telies. Svoj význam má i skutočnosť, že sa vesmír rozpína a že rýchlosť rozpínania akceleruje.

Z uvedeného hľadiska vyplýva jestvovanie antropického princípu. Spor prírodovedcov a filozofov spočíva v náhlade, či sa jedná o silný, alebo o slabý antropický princíp. Slabý antropický princíp tvrdí, že „jestvovanie pozorovateľa – a tento daný stav je určujúcim momentom pre výpoveď o fyzikálnych stavoch vesmíru a podmienkach, ktoré túto existenciu pozorovateľa umožňujú (Krob 1992, s. 30). Silný antropologický princíp zasa tvrdí, že každý vesmír nutne musí pripraviť podmienky pre pozorovateľa, musí pripraviť objektívne podmienky tak, aby sa vyskytol pozorovateľ. Jestvuje dokonca i najsilnejšia, tzv. účastnícka verzia antropického princípu, podľa nej sú vzájomne podmienené jestvovanie vesmíru

a človeka (Krob 1992, s. 30). Táto zaujímavá verzia tvrdí, že a) nepatrné odchýlenie niektorých zo základných konštánt fyziky by znemožnilo vznik života, b) jestvuje dokonca reťaz nepravdepodobných podmienok, ktorá je v súčinnosti ešte menej pravdepodobná. Tieto dva body evokujú myšlienku, že pri stvorení vesmíru bola daná energia, ktorá mala usporiadanie, ktoré bolo rozumné.

V pozadí všetkého je neštandardnosť výskytu práve takéhoto vesmíru, v akom sa nachádzame. Môžeme určite konštatovať, „že vesmír sám nešiel cestou, na ktorej by sa jeho následné stavy dali bezo zbytku odvodiť zo stavov predchádzajúcich (Trojan 1990, s. 9). V tejto súvislosti vyznie zaujímavá alternatíva k antropickému princípu, ktorou je tzv. teória multivesmíru. Táto koncepcia „predpokladá že vesmírov môže byť aj viac, ba dokonca aj veľmi mnoho a že v každom z nich sa to nejako spontánne usporiadalo tak, že aspoň v jednom z nich sa splnili všetky podmienky na to, aby sa v ňom mohol vyvinúť život i človek. (Krempaský 2014, s. 114)“. K danej teórii poznamenal Stephen Weinberg, že sa jedná v podstate o nezmysel, pretože ak by sme chceli aby v takejto argumentácii fungovala sústava empiricky možných vesmírov, muselo by ich existovať prakticky nekonečné množstvo.

Situácia bude vyzerat' ešte vypuklejšie, pokiaľ v rámci problematiky budeme uvažovať o súvislostiach niektorých diskusií medzi významnými súčasnými analytickými filozofmi A. Plantingom a R. Swinburnom. Plantingova argumentácia je nasledovná: tvrdí, že pojem pravdivé presvedčenie má mať nasledovné znaky: „(1) nedefektné (inými slovami, fungujú správne), (2) kognitívne (zamerané na to, podávať pravdivú predstavu o svete), (3) spoľahlivé, (väčšinou produkujúce pravdivé presvedčenia) a (4) ktoré operujú vo vhodnom prostredí (Vohánka 2009, s. 50)“.

Druhý z dvojice autorov sa môže oprieť o diskusiu k Swinburnovej prednáške *Why no one should believe epiphenomenalism*, ktorej sa zúčastnil v Santagu de Chile, kde sa Swinburne zmieňoval aj o úlohe pravdepodobnosti v argumentácii v disciplíne theologia naturalis. Práve takúto argumentáciu kritizuje Plantinga. Domnieva sa, že postup javov s istou pravdepodobnosťou iba znižuje celkovú pravdepodobnosť teórie, ktorú má argumentačne podporiť. V prípade predpokladov, ktoré sú iba pravdepodobné by mal Plantinga pravdu a jeho argument by bol nepriestrelný. Takto by sme sa mohli na historickej úrovni baviť napr. s nedokázanými hypotézami, možné by takto bolo postupovať s niektorými nedokázanými hypotézami cirkevných dejín, pri práci s indíciami etc..

Náš prístup na druhej strane môžeme aplikovať na fyzikálne fakty. V takom prípade bude účinok Plantingovej kritiky presne opačný. Ak matematik J. Colwell upozorňuje, že stačí nahradiť vylučovaciu disjunkciu disjunktívnymi premisami, situáciu môžeme umocniť nahradením konjunktívnymi premisami. Pokiaľ dané premisy budú pozostávať z verifikovaných a nefalzifikovaných fyzikálnych javov, argumentácia bude ešte silnejšia. Jedinečnosť vesmíru v zmysle naraz koexistujúcich presne vyladených konštánt je v zmysle pravdepodobnosti silným argumentom.

Logika možných svetov potvrdzuje to, čo vyjadril inými slovami Stephen Weinberg. Pokiaľ by sme uznali za správny filozofický prístup Davida Lewisa, podľa ktorého jestvuje celá plejáda aktuálnych možných svetov. Z tejto pozície kritizuje rôzne druhy erzacizmu. D. Lewis neakceptuje akurát nemožné svety (Andreanský 2010, s. 42). Okrem nich ale akceptuje rôzne logicky možné svety ako rozličné alternatívne vesmíry ako kauzálne uzavreté univerzá. Zaujímavé je, že hovorí v tejto súvislosti o náprotivkoch, t. j. o objektoch, ktoré sa líšia od náprotivku v inom možnom svete len nepatrne, t. j. jedným znakom. Táto odlišnosť by sa dala aplikovať eventuálne aj na svet s fyzikálnymi konštántami.

Aj samotné zapojenie argumentov o fyzikálnych konštántach bohate stačí na aplikovanie tézy o prakticky nekonečnom množstve nielen logicky, ale aj empiricky možných svetov. O čo je situácia argumentu vypuklejšia, pokiaľ zmienime iné fyzikálne súvislosti, ako povedzme priemerný polčas rozpadu protónu, o tisícinu väčšia hmotnosť neutrónu od protónu, vznik berýlia, vznik excitovaného uhlíka cez jadro berýlia a hélia, extrémne malá prevaha elektrónov a kvarkov nad antikvarkami a pozitronmi vo vesmíre starom  $10^{-11}$  s etc. V takomto prípade sa iba potvrdzuje Weinbergovo tvrdenie, že sa jedná o jedinečnosť

vesmíru a že alternatívna teória o multivesmíre je prakticky bez reálneho zmyslu, keďže by sa muselo jednat' o takmer nekonečné množstvo vesmírov. Upozornenie matematika J. Colwella obráti Plantingov princíp slabnúcej pravdepodobnosti úplne naruby, pokiaľ aplikujeme ako konjunktívne premisy etablované fyzikálne fakty. Na pozadí Lewisovej filozofie aktuálne možných svetov, ktorých by muselo byť prakticky nekonečné množstvo vynikne scestnosť multivesmírnej teórie, v ktorej by bol aspoň jeden vesmír, ktorý by vykazoval znaky jestvujúceho vesmíru.

Z uvedených premís podľa nášho názoru vyplývajú zaujímavé konzekvencie. V každom prípade sa javí náš vesmír ako jedinečná štruktúra. Aj keď nie je možné jednoznačne dokázať, že jestvuje inteligentný plán, ktorým to bolo projektované, v každom prípade je nutné konštatovať údiv, pokiaľ sa jedná o fyzikálne a kozmologické argumenty. Z tohto dôvodu sa obaja autori prikláňajú k myšlienke, že najpriateľnejšia je tretia verzia antropického princípu, podľa ktorého sled málo pravdepodobných argumentov poukazuje na to, že jestvuje veľmi vysoká pravdepodobnosť jestvovania určitého inteligentného plánu, ktorý bol zrejme použitý pri projekcii vesmíru. Vedecky nemôžeme priamo predložiť tento plán a fyzika nemôže pomenovať jeho kreatora, ale fyzika jasne ukazuje krajne nepravdepodobnú, no predsa skutočnú konšteláciu. Ak údiv sprevádza filozofiu, prenechajme teda filozofom, aby z neho vyvodili iné konzekvencie, ktoré teoretickú aj experimentálnu fyziku transcendujú.

### **Zoznam bibliografických odkazov**

AMBROZY, M., 2014. Mach, Einstein, Dark Matter and Knowability. In: *Journal of Magnetohydrodynamics, Plasma and Space Research, Vol 19, Is. 1-2.*

ANDREANSKÝ, E., 2010. *Možné svety z pohľadu logickej sémantiky a analytickej filozofie.* Košice: Filozofická fakulta UPJŠ v Košiciach.

JERSÁK, J. 2004. Mohou být základní fyzikální konstanty proměnlivé?. In: *Vesmír 83, (1) 2004, s.13-15.*

KREMPASKÝ, J., 2010. *Hlavné problémy súčasnej fyziky.* In: Tvorivý učiteľ fyziky III. Smolenice: SAV.

KREMPASKÝ, J., GERHÁTOVÁ, Ž., 2014. *Fyzika a súčasná spoločnosť.* Trnava: TU.

KROB, J., 1992. *Antropický princíp.* In: Sborník prací Filozofické fakulty Brněnské University B 39. Brno: BU.

KRUMPOLC, E., 2002.

*Antropický princíp v perspektivě dialogu mezi přírodní vědou, filozofií a telogií. 1.* Olomouc: Univerzita Palackého v Olomouci. ISBN 80-244-1523-2.

TROJAN, J. S., 1990. Theologické aspekty moderní kosmologie. In: *Reflexe 2 (2) 1990.*

VOHÁNKA, V., 2009. Plantinga a princip slábnoucí pravděpodobnosti. *Studia Neoaristotelica*, 6.1, s. 50-78.

### **akademik prof. RNDr. Július Krempaský, DrSc.**

STU, Fakulta elektrotechniky a informatiky  
Ilkovičova 3, 812 19 Bratislava  
krempasky@elf.stuba.sk

### **Mgr. Marián Ambrozy, PhD.**

Vysoká škola medzinárodného podnikania ISM Slovakia v Prešove  
Duchnovičovo námestie 1, 080 01 Prešov  
ambrozy.marian@gmail.com

# EXISTENČNÁ KAUZA

*Spoločenské reflexie a realnosť východísk zvažovaných v decíznej sfére v období svetovej tenzie, neistôt a neustálych prekvapení, utváranie budúcnosti a perspektív človeka*

Štefan Kassay

## Abstrakt

Nezamestnanosť v masovom meradle je „spoločenským šokom“ a zároveň novodobým rizikom, a vôbec zvládanie psychického tlaku „moderného sveta“. Existenčná kauza potvrdzuje, že práce v dnešnom ponímaní bude čoraz menej, práca stáva vzácnosťou, a jej „pridelovanie“ rizikom zneužitia rastom požiadaviek na pracovný výkon. Ale kde je hranica, ktorej prekročenie je neprístojné, degraduje osobnosť človeka a stavia ho do polohy nádenníka, skôr mechanického vykonávateľa, otroka modernej doby? Kde je pri požadovaní pracovného výkonu hranica primeranosti vo vzťahu k danostiam človeka, obnove jeho pracovnej výkonnosti? Je to dilema súvisiaca nielen s nevyhnutnosťou podávať vysoké výkony z hľadiska odolávania konkurencii, ale aj objektívneho odhadu možností, podmienok a koniec-koncov aj ochoty pracovníka podrobiť sa tvrdému pracovnému režimu. Je správny predpoklad zvratu, ktorý vysvetľuje existenčná kauza?

## Ide o našu existenciu

Podobných informácií je v médiách dostatok, niekedy sa mi však zdá, že sme si na ne zvykli, mnohých viacej zaujme svet celebrit. Naš život je ale determinovaný našim okolím, doslova s celou zemeguľou. Človek je ponorený do víru udalostí a nemúsi včas poznať, že fyzický a digitálny svet sa prepájajú v jednej sieťovej ekonomike a výrobné pozície migrujú do sektora služieb. Priemysel 4.0 navyše vytláča ľudí najmä z nízko kvalifikovaných pozícií. Povedzme si otvorene!

## Sme ľudia alebo stroje?

Niekedy sa mi javí, že nielen zdrojmi, ale aj všelijako inak by sme chceli človeka nahradiť, napríklad Ľudský zdroj! „Trčí z toho totálna ekonomizácia človeka, čo by nemalo byť tým najdôležitejším, pokiaľ ide o uznávané životné hodnoty. Žiadne nové technológie nemôžu nahradiť človeka, jeho kreativnosť a spôsob myslenia, či konania.“ Vyzerá to, akoby sme peniazmi, či profitom vynahradili človeka. Rozhodnúť sa o svojej budúcnosti musí človek, nie kybernetický stroj! Dejiny potvrdzujú, že vždy našiel spôsob, ako sa vymaniť z hroziaceho nebezpečenstva. Nové technológie sú dielom človeka a mali by mu slúžiť, nie zotročovať ho! Avšak každodenná situácia, prekvapenia, neustále zmeny si žiadajú od človeka veľa. Psychickú odolnosť a všestrannú spôsobilosť k veľkým výkonom. Neznamená to však, že riziko straty zamestnania donúti človeka prijať neľudské podmienky, musí pracovať do úplného vyčerpania!

## Hraničný výkon človeka

Je potrebné posúdiť, kde je hranica požiadaviek na odvedený pracovný výkon, ktorej prekročenie je neprístojné, degraduje osobnosť človeka, ktorý je zamestnaný v podniku, alebo inštitúcii. Je to paradoxné, že v čase, keď prichádza štvrtá priemyselná revolúcia, ktorá človeka oslobodzuje od práce, sa riešia otázky jeho maximálneho využitia. Treba sa zároveň vyrovnáť s rozpornými postojmi a očakávaniami, pokiaľ ide o stanovenie požadovaných pracovných výkonov od pracovníkov za určitú konkrétnu prácu. Necitlivý výber kritérií

a požiadaviek na človeka stavia ho do polohy nádenníka, skôr mechanického vykonávateľa, otroka modernej doby.



Kde je pri požadovaní pracovného výkonu hranica primeranosti vo vzťahu k danostiam človeka, obnove jeho pracovnej výkonnosti? Je to dilema súvisiaca nielen s nevyhnutnosťou podávať vysoké výkony z hľadiska odolávania konkurencii, ale aj objektívneho odhadu možností, podmienok a koniec- koncov aj ochoty pracovníka podrobiť sa tvrdému pracovnému režimu. Nie náhodou sa už dnes uzatvárajú s pracovníkmi pracovné kontrakty, či psychologické zmluvy. Napriek tomu, že účelovo usporiadané systémy majú zabudovaný „svoj poriadok“, čo znamená aj pracovnú disciplínu a dodržiavanie predpísaných podmienok výkonu práce, sa požaduje vysoká kultúra práce a plnenie požadovaných úloh, rastie i sebauvedomenie pracovníkov,

Nie každá práca sa dá automatizovať, nie všade sú automaty, ktoré by nahradili živú prácu, ktoré by naplno nahradili človeka. Naďalej sa za výkonnosť považuje maximálne dosiahnuteľný výkon, prípadne ideálny požadovaný výkon. Vychádza sa z toho, že pri plnení pracovných úloh človek spravidla uplatňuje len určitú časť svojej potenciálnej výkonnosti. Človek nemôže pracovať až do úplného vyčerpania, bolo by to neľudské a postavené proti človeku. Dokonca by to bolo nelogické konanie, potláčajúce samotný zmysel ľudskej práce. Zostávajúca výkonová rezerva je alebo nevyužitý pracovný potenciál, alebo potrebná rezerva nevyhnutná na regeneráciu potrebnej pracovnej kondície. Výkonnosť človeka ovplyvňujú i ďalšie faktory, ktoré možno rozčleniť na subjektívne a objektívne podmienky výkonnosti.

### **Subjektívne a objektívne podmienky výkonnosti**

Možno určiť, ktoré osobné vlastnosti a schopnosti človeka uľahčujú výkon človeka a ktoré ovplyvňujú jeho výkon negatívne. Primárne sú získané vlastnosti a schopnosti človeka pre prácu a to prostredníctvom výchovy a vzdelávania. Človek si postupne vytvára svoj hodnotový systém, ktorý ovplyvňuje jeho motiváciu k pracovnému výkonu. Ďalšou dôležitou schopnosťou je jeho kvalifikovanosť, čiže profesijná pripravenosť. Ďalej svoju rolu zohráva aj Situačná záťaž, tzn. nevyhnutnosť vynaloženia určitých telesných či duševných síl človeka. Pri situačnej záťaži je dôležité aj sústredenie sa na výkon.

Vonkajšie okolnosti, za ktorých pracovný výkon prebieha sú faktory, ktoré nesúvisia so samostatným zamestnancom a nedokáže ich ovplyvniť. Medzi ne patria: 1. Technické a technologické faktory (vybavenie, zariadenie, pracovné pomôcky a materiál do značnej miery ovplyvňujú kvalitu vykonanej práce i úroveň pracovného výkonu). 2. Organizačné zabezpečenie (okrem vzťahov nadriadenosti a podriadenosti rieši aj spoluprácu s ostatnými spolupracovníkmi, režim práce a prestávok i využitie pracovnej doby. Výkonnosť v podniku si vyžaduje stanovenie jasných pravidiel a metód riadenia pracovného procesu, kontroly i zabezpečenie informačných tokov v podniku. Takéto pravidlá už nemajú dlhodobú životnosť. Nastupuje nová generácia produkčných a komunikačných nástrojov do spoločenskej praxe. Ľudstvo si musí uvedomiť, že už teraz roboty vykonávajú značné množstvo činností miesto nás, rozvoj umelej inteligencie však dne už skutočnosťou.

## **Modernizácia: automatizácia a robotizácia**

### **Ľudstvo čaká prelomová priemyselná revolúcia**

Už teraz roboty vykonávajú značné množstvo činností miesto nás, rozvoj umelej inteligencie však dokáže nahradiť aj niektoré analytické úlohy, ktoré doteraz dokázali vykonávať iba ľudia. Roboty sú schopné pracovať 24 hodín denne a 30 dní bez prerušenia. Podnik výmenou robotníkov za roboty ušetrí až 90% nákladov. V súvislosti s tým je pochopiteľné, že na 10 000 robotníkov celosvetovo pripadá v priemere 66 robotov.

### **Čo sa vlastne odohráva v súčasnosti a čo by sa malo (mohlo) urobiť?**

Uvádžam päť téz s krátkym opisom, z ktorého vyplýva, prečo sú disproporcie týkajúce sa produkčných procesov a ich zabezpečenia kvalifikovanou obsluhou a vysokoprofesionálnym personálom.

**Prvá téza:** Celkový objem svetovej produkcie by mal zodpovedať celkovému objemu svetovej spotreby. Ak celkový objem produkcie nezodpovedá globálnej spotrebe, je potrebné znižovať nadkonzumnosť a spotrebu.

**Druhá téza:** Celkovú produkciu je možné zvyšovať na úkor prírodných zdrojov, automatizáciou a robotizáciou.

**Tretia téza:** Pri súčasnej úrovni produkcie a produkčných strojov a zariadení je nedostatok potrebnej práce, zvyšovaním úrovne strojov bude potreba práce klesať a porastie nezamestnanosť.

**Štvrtá téza:** Rastom automatizácie a robotizácie nastane obdobie sebaúdržby a výmeny opotrebovaných a nefunkčných častí, rast produkcie bude možné regulovať podľa plánovanej spotreby. Potreba priamej ľudskej práce postupne zanikne.

**Piata téza:** Nastane potreba nových kritérií pre sebarealizáciu človeka.



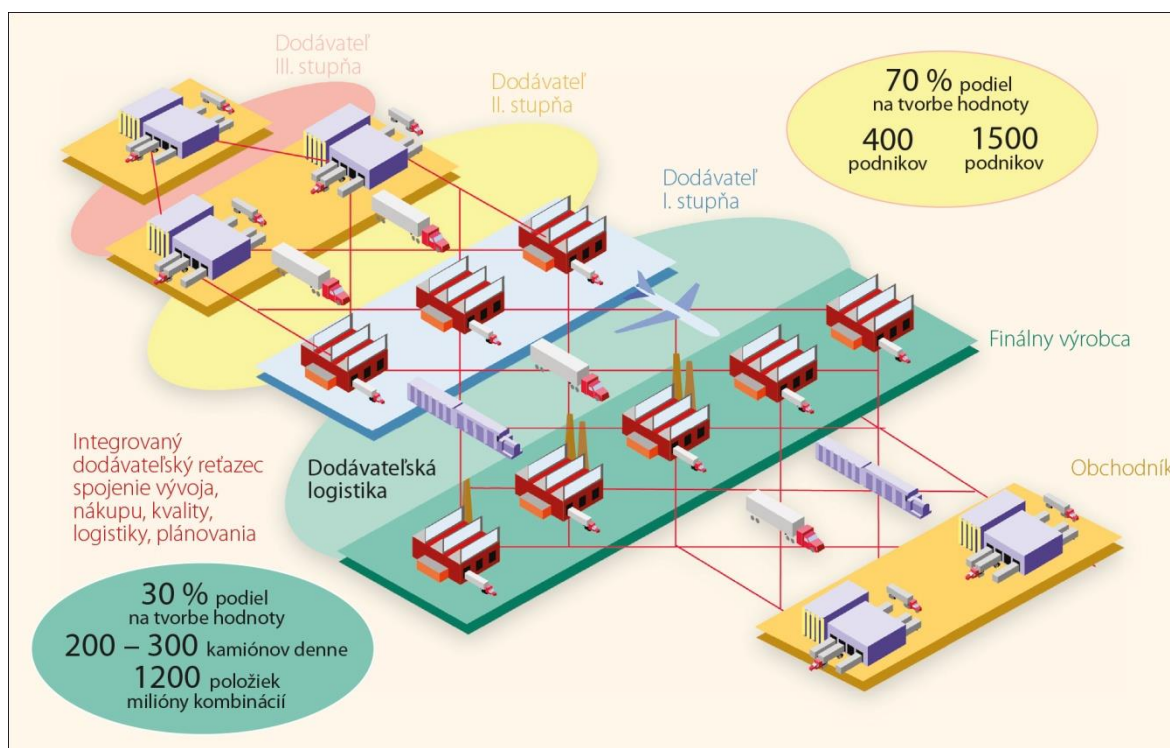
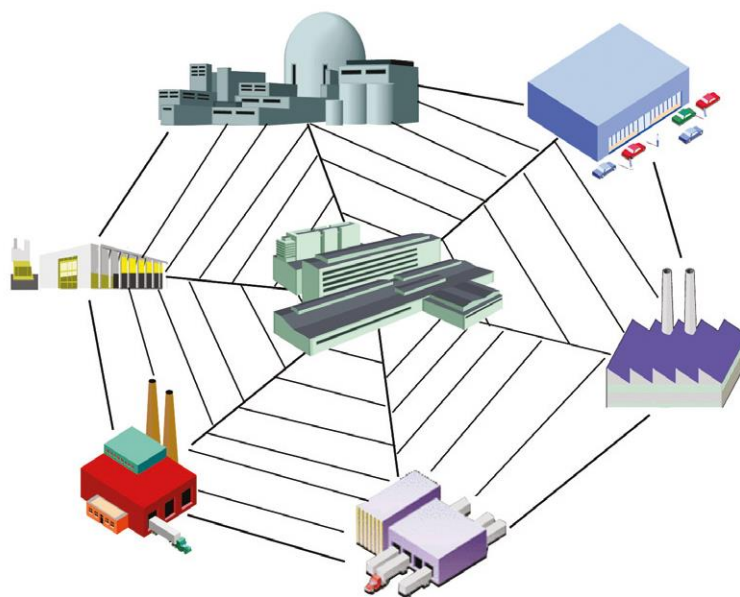

Počnúc vysokým stupňom mechanizácie, zdokonaľovaním automatizácie a robotizácie bolo možné vytvárať integrované dodávateľské reťazce, spojenie vývoja, nákupu, kvality, logistiky a plánovania, čo ďalej znamenalo zvyšovanie výkonnosti podnikov. Navyše, **Sieťová architektúra komplexne automatizovaných závodov**, vytváranie sietí podnikov v globálnom rámci znásobuje produkciu a udržia sa len vysoko konkurenčné podniky, prinášajúce na trh excelentné produkty. To všetko vlastne smeruje k ďalšiemu znižovaniu potreby pracovníkov, pretože s rastom automatizácie rastie ich produktivita a znižuje sa potrebný počet pracovníkov obsluhy. Zároveň automatizácia kladie zvýšené nároky na profesionálne znalosti. Platí, že práce je primerane pre odborníkov, jednoduchá, nekvalifikovaná práca je žiadaná iba v minimálnom počte. Spolu s tým však vznikne aj

rozsiahla verejná diskusia o etike a morálke. Už teraz to vnímame vo vojenskej oblasti v súvislosti s používaním bezpilotných lietadiel.

### **Možná dočasná alternatíva spoločenského vývoja vo svetovom rámci**

Stanovenie pracovných cieľov a štandardov je zažívané, osvedčené aj v menších podnikoch. Nemožno zabúdať, nech sú už požiadavky na pracovný výkon akékoľvek náročné, nech ohrozujú existenciu podniku, nestane sa vôbec nič, okrem bankrotu podniku, ako nevyhnutnosti ísť „na plný plyn“ nepresvedčíme každého, kto je do produkčného procesu zapojený.

### **Diktát výrobného pásu**

Vec je však oveľa zložitejšie. Ešte stále totiž aj v odborných kruhoch prevláda taylorovské ponímanie výkonu charakterizované ako snaha o maximálne zapriahnutie ľudí do produkčných procesov, keď sa rešpektuje jedine: diktát výrobného pásu a ľudia ako konajúce bytosti v úlohe nemysliacich humanoidov, vlastne v pozícii medzičlánkov nahradzujúcich inteligenčnú nedokonalosť obsluhovaných strojových systémov. Akcent na zvyšovanie pracovného výkonu nie je iba tézou, či želaním vrcholového manažmentu prezentovať pred vlastníkmi podniku svoju manažérsku spôsobilosť. V súčasnom hyperkonkurenčnom podnikateľskom prostredí sa otázka riadenia pracovného výkonu sa z hľadiska prežitia podniku, prípadne aj jeho možného rastu a tým aj životnej perspektívy každého pracovníka, či už externého, alebo zamestnanca podniku sa stala kľúčovou otázkou.

### **Nezamestnanosť v krajinách Európskej únie**

Situácia je hrozivá. Robí sa všetko možné aby sa udržala plánovaná miera zamestnanosti. Osobne som presvedčený o tom, že všetky opatrenia zamerané na zníženie nezamestnanosti sú iba krátkodobé a ani na najvyšších úrovniach štátov EÚ a príslušných komisií EÚ neriešia otázky budúcnosti. Maximalizácia svetovej produkcie a jej neustály rast vytvárajú hyperkonkurenčné podnikateľské prostredie v globálnom rámci. Je jednoznačne, že podnik, ak nemá v tomto globálne náročnom podnikateľskom prostredí stroskotať, musí hľadať možnosti svojho rastu predovšetkým v poznaní príčin zmien a ich akceptácie seba obnovou a učením sa. Je to však zložitý komplex faktorov, ktorých dôsledky sú jednoznačné. Mnohé podniky zanikli, a to často také, kde bankrot nebol predstaviteľný. Zároveň vznikali desiatky podnikov, ktoré zmenili svet. Povážlivé dôsledky navodzujú otázku. Ako je možné, že vynikajúce podniky stroskotali a malé, začínajúce podniky rástli, odolávali konkurencii a dostali sa až na svetovú lídersku pozíciu.

## Nezamestnanosť v krajinách Európskej únie

Európska komisia varuje pred problémom mladých ľudí bez práce. Najdramatickejšia situácia je v Španielsku, Grécku a na Slovensku.

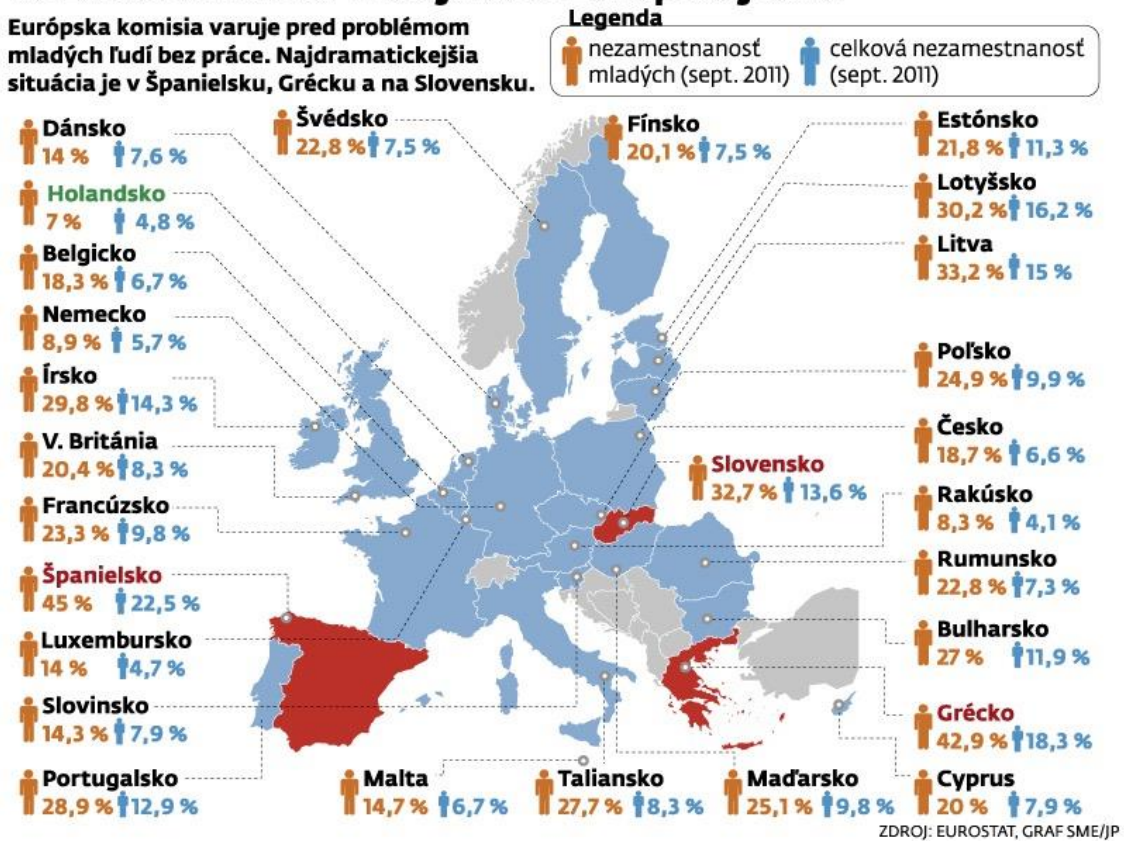

### Všetko vysvetľuje existenčná kauza!

Dvojdimenziálny graf vzájomnej závislosti modernizácie produkčných procesov a potreby pracovníkov potvrdzuje nemennú skutočnosť. Čím sú stroje výkonnejšie, tým viac preberajú ľudskú prácu na seba a tým menej ľudí môže byť zamestnaných. Sú teda na mieste nasledujúce otázky! Sledovanie hrubého domáceho produktu (HDP) v tejto situácii postupne stráca svoj význam. Na druhej strane, je to nástroj internacionálny, síce nepresný a dnes už povážlivo málo výpovedný, ale trvalo používaný.

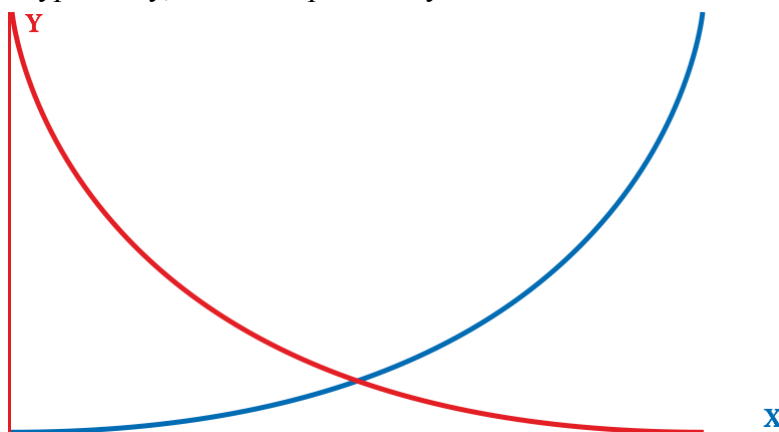

### Indikátor HDP

Je veľa nezamestnaných a veľa tých, čo sa o svoje blaho ničím nezaslúžili. Enormné rozdiely v príjmoch vytvárajú sociálne napätie, protirečenia a tenzie, ktoré môžu vyústiť do

štrajkov, násilností, občianskych vojen. Do akej miery kedy je „dobre“, ale rovnako aj kedy je ako „zle“ je v bežných debatách síce známe, ale inak nepresné exaktne nepodložené. Pre porovnanie mal slúžiť „hrubý domáci produkt“, HDP, kľúčový ukazovateľ vývoja národného hospodárstva. Ide o ukazovateľ, ktorý sumarizuje novo vytvorené hodnoty a ktorý slúži na odhad ekonomického rozvoja krajiny. Lenže – tento vo svete najpoužívanejší indikátor nezaznamenáva nepeňažnú zložku života ľudí!

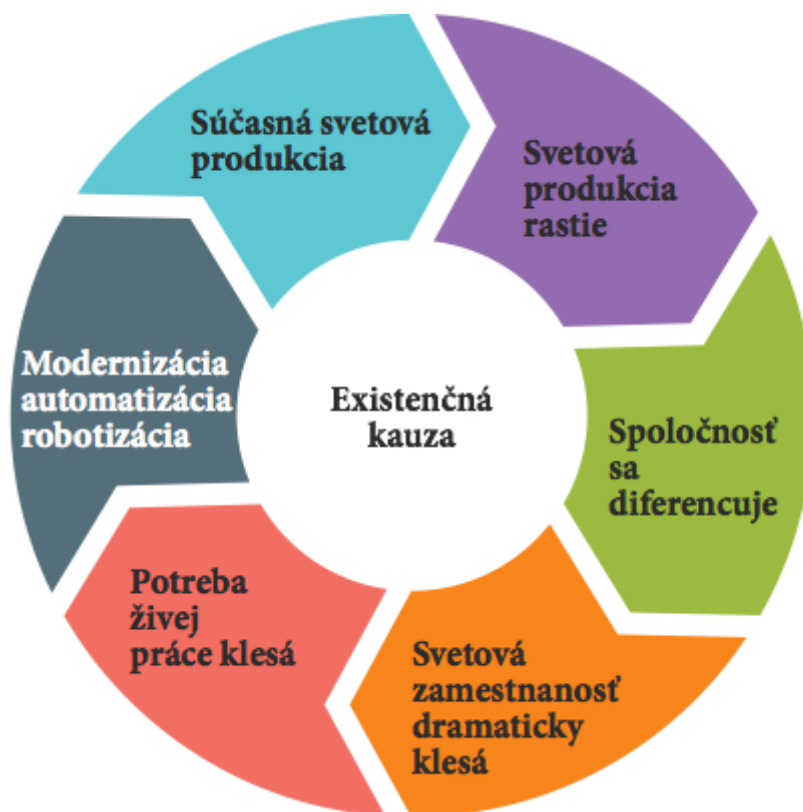

Človek predsa okrem peňazí potrebuje aj iného človeka, človek nie je iba bytosť racionálna, ale aj emocionálna. Má city, prežíva lásku. Má svoje nálady a má svoju prácu rád, alebo je mu iba existenčnou nevyhnutnosťou! Naopak - indikátor HDP má v sebe tzv. rastový imperatív, čo znamená, že peniaze vedú k vytváraniu dlhov a ich splácanie znamená ďalšie zadlžovanie, čiže priamo tlak na ekonomiku, na jej rast. Dokedy? Nemôžeme predsa dosahovať nelimitný rast pri limitovaných zdrojoch! Ako kliešť sa držíme svojich návykov, hoci je nad slnko jasné, že rásť donekonečna nie je možné.

Lenže - aký to paradox! Aké meranie? Pretože: Vážne rozkolísaný svet človek prestáva zvládať, každé porovnanie, či už pomocou HDP, alebo inými metódami sa stane nepotrebným, ak nekontrolovateľný presun myšlienok i ľudského fyzického jedným smerom preklopí loď nádejí k celosvetovej potope. Vôbec s tým nemusíme súhlasiť, ale to, čo k potope vedie, som už dávnejšie opísal v tzv. Existenčnej kauze. Človek predsa okrem peňazí potrebuje aj iného človeka, človek nie je iba bytosť racionálna, ale aj emocionálna. Má city, prežíva lásku. Má svoje nálady a má svoju prácu rád, alebo je mu iba existenčnou nevyhnutnosťou! Kolosálna integrácia veľkých i malých podnikov je neschodná, pri pretrvávajúcej predstave extrémne možnej koprodukčnej siete a predstavy vývoja sveta podľa súčasne uznávaných hodnôt. Pred ľudstvom stojí kardinálna otázka: Je naďalej dôležitá maximalizácia zisku podnikov a tiež súvisiaca maximalizácia spotreby alebo je dôležitejšia otázka prežitia a existencie nie iba podnikov, ale ľudstva celej planéty?

Prepojenie podnikov totiž nie je výsadou iba zefektívňovania ekonomických procesov, ale aj nežiaduceho transferu ekonomických katastrof z hociktorej krajiny do iných, prepojených a teda na sebe navzájom závislých ekonomík. Zdokonaľovanie produkčných systémov totiž vo svojej podstate je limitované nedostatkom zdrojov. Kooperácia medzi podnikmi je často zameraná na zachovanie existencie a zvyšovanie vlastného profitu.

## **Predikcia**

Ako nám však ukázala aj história, ľudstvo vždy našlo spôsob, ako obrátiť technologický vývoj vo svoj prospech. Pri priemyselnej revolúcii začiatkom 19. storočia nahradili ručných tkáčov parné stroje. Najlepším spôsobom, ako si zachovať svoju pracovnú hodnotu, je zlepšovať sám seba, ako uvádza hlavný autor správy Beijia Ma. Existencia podniku súbežne so stratou príjmov prepustených zamestnancov vedie k zníženiu ich kúpyschopnosti a teda zníženiu „zákaziek od zákazníka“, čo spôsobuje nadprodukciu a v konečnom dôsledku pri zahľtení trhov vedie k nepredajnosti produktov. Je otázne, či z evolučného pohľadu rastúca disharmónia, aj vplyvom rastu produktivity a tým aj rastu nezamestnanosti, nepovedie k úplne novému ekonomickému modelu.

## **Nový ekonomický model?**

Vo svojej podstate totiž človek pracuje a zvyšuje svoju kvalifikáciu nie pre prácu samotnú, ale prácu chápe ako zdroj vlastnej existencie v systéme, kde peniaze získané prácou sú prostriedkom napĺňania jeho potrieb. To ale nie je jediná možnosť, pretože ak otázku postavíme tak, či človeku ide o prácu, alebo existenciu, a to existenciu, ktorá by bola charakterizovaná aj dostatkom zdrojov, potom možno zjednodušene povedať, že „človek chce ani nie tak pracovať, ako žiť!“ Pri takom pohľade sa rúcajú ekonomické teórie, na ktorých je založená doterajšia forma existencie a spravovanie spoločnosti.

## **Nie maximálna spotreba, nie maximálne zisky, ale maximum spokojnosti a šťastia**

Otázky nezamestnanosti prestanú byť pre život človeka relevantné. Aj v prípade, že abstrahujeme výkonnosť a spôsobilosť jednotlivcov, je možný predpoklad, že ak by sa zrákala celosvetová produkcia a potrebná celosvetová spotreba vo vzťahu k počtu obyvateľov zemegule, pri raste produktivity, nemusel by nastať deficit potrieb. Inovácie a zdokonaľovanie produkčných systémov v súlade s vedecko-technickým rozvojom by mohli viesť nie ku navrhovaniu kapitálu a spoločenskému diferencovaniu spotreby, k zbytočnému nadkonzumu, ale mohli by viesť, úplne iným spôsobom, k rovnováhe v čase. Cieľom by nebola maximálna spotreba zákazníkov a maximálne zisky, ale maximálne zvýšená kvalita života. Rozhodne nie harmónia globálne ponímanej spotreby pri súčasnej inercii voči nespotrebovanej nadprodukcii a zbytočnej exploatacii prírodných zdrojov. Či takýto náhľad na ekonomiku a spôsob života je reálny, to ukáže budúcnosť. Každopádne však zachovanie rovnováhy produkcie a spotreby je pre budúcnosť nutnou podmienkou zachovania existencie.

## **Index šťastnej planéty**

HDP a planéta šťastia vôbec nepatria k sebe, v skutočnosti obe sa stávajú fantazmagóriou. Ekonomika a existencia sveta dnes závisia od vyrovnávania spoločenských siločiar odrážajúcich diskrimináciu v kontexte štruktúrnych nespravodlivostí. Veľkú rolu zohrávajú hľadiská veku, vierovyznania, etnickej a rasovej príslušnosti, ktoré sa dejú permanentne a systematicky. Dnes už vzhľadom na prevratný vývoj situácie vo svete, v

súvislosti s ekonomikou a šťastím človeka v reálnych podmienkach podnikania a dosahovania prosperity podniku v medzinárodnej dimenzii, iba zopakujem: Je to vskutku kus šťastia, šťastie pre každý podnik i pre menšie pracoviska, každého zamestnanca, každého člena rodiny pracovníkov, ak je podnik v ktorom pracuje, zdravý, ak je zdravé jeho podnikanie, ak podnik dáva ľuďom obživu. Šťastie produkuje šťastie, pretože k šťastiu patri aj uznanie zásluhovosti a schopnosti vlastným pričinením koncentrovať veľký spoločensky prospešný potenciál prispievajúci k udržaniu prijateľnej slovenskej ekonomiky a postupnému odstraňovaniu napätia vo svete.

**Dr. h. c. akad. prof. PhDr. Ing. Štefan Kassay, DrSc.**  
I.D.C. Holding, a.s., Trnava

# KÔRY ZVETRÁVANIA V ZÁPADNÝCH KARPATOCH, ICH GENÉZA A STRATIGRAFIA

Ján Košťálik

## Abstract

Geological structure of the Western Carpathians provides useful materials for the development of theoretical knowledge in the sphere of mineralogical - petrographic, in tectonic and geomorphic formation of relief.

Kodym (1953) predpokladá, že Český masív a Karpaty za hercynského vrásnenia mali spoločný vývoj so značnými odlišnosťami. Hercynské vrásnenie v prvohorách (devon – karbon pred 380 až 300 miliónov rokov) určilo základné črty stavby týchto pohorí, ako aj ďalších pohorí Európy. S vrásnením súvisela metamorfóza hornín, kedy z hĺbok vystupovala žeravá magma, utuhla blízko povrchu a stmelila Český masív v mohutný plutón. Karpaty podľa Andrusova (1958) sú pokračovaním Alp (najmä ich S vergencie) označovanej ako Alpidy. Majú charakter pásmového pohoria, ktoré vzniklo vrásnením v druhohorách a treťohorách.

Západné Karpaty, ako pásmové pohorie, od vrchného karbonu podľahlo intenzívnym procesom zarovňovania. Pásmo centrálnych Západných Karpat sa skladá z veľkých vyklenutých masívov zložených zo starších útvarov ako trias. Vyčnievajúce masívy sledujeme vo Veporských vrchoch (veporidy), v Spišsko-gemerskom Rudohorí i v tatridách. Na starších útvaroch sú uložené druhohory presunuté z oblasti k Severu, označované ako príkrovy. – križňanský, chčský a strážovský. Tatridy a veporidy sa od seba líšia tektonicky, pričom staršie útvary v nich majú mnoho spoločných znakov – sú označované ako tatra – veporidy. Južne od nich sa rozkladá rozsiahle pásmo Spišsko -gemerského Rudohoria – gemeridy. Na predtriasových útvaroch gemeríd, čiastočne normálne ako aj nasunutím sa nachádzajú druhohory rôzne uložené. Sú prevažne pred senonské. Slovenský kras – intenzívne zvrásnený pred senonom a pred eocénom. Pásmo centrálnych Západných Karpat má charakter antiklinória, čo sa prejavuje v charaktere kôr zvetrávania. Skladá sa z veľkých vyklenutých masívov, zložených zo starších útvarov ako trias.

Kôry zvetrávania v Západných Karpatoch sa vyskytujú na granitoidných, metamorfovaných, mezozoických karbonátových horninách a vulkanických horninách. Sú výsledkom dlhodobého pôsobenia geochemických a morfodynamických procesov, ktoré nezodpovedajú súčasným klimatickým a tektonickým podmienkam. Na horninách tatrika, veporika a gemerika sa kôry zvetrávania vyznačujú kvalitatívnymi, ako aj kvantitatívnymi odlišnosťami.

## Prehľad literatúry

Prvé poznatky o výskyte kôr zvetrávania v pásme centrálnych Západných Karpat poskytol Prof. Lukniš ešte v roku 1950, počas exkurzie študentov PF UK z fyzickej geografie na granitoidných komplexoch od Lomu nad Rimavicou až po Košice v Slovenskom Rudohorí. Od roku 1950 bol výskyt a kvalita kôr zvetrávania dôležitým výskumným problémom základného geologického výskumu v Západných Karpatoch. Cenné poznatky podávajú J. Kamenický (1953) M. Mahel' (1954), D. Kubíny (1954, 1958, 1959), B. Cambel (1956), B. Cambel, J. Valach (1956), M. Kuthan (1963), E. Krist (1966), J. Košťálik (1968) M. Kužvart, J. Konta (1968), Ondrášik (1970), M. Lukniš (1949, 1962, 1964), M. Lukniš a kol. (1972), Fediová (1977), J. Král' (1977), J. Čurlík (1980), L. Kamenický (1982), I. Kraus (1989) a ďalší.

V období vrchného karbonu a permu bola oblasť Západných Karpat postupne vyzdvihovaná. V podmienkach tropickej klímy tu prebiehalo kaolinické zvetrávanie. Vznikali hlboké kôry zvetrávania v ktorých hlavným minerálom bol kaolinit, menej illit a kremeň. Ako ukazujú výsledky výskumov v centrálnych Západných Karpatoch, charakter reliéfu, klímatické podmienky a tektonika, boli rozhodujúce faktory, ktoré ovplyvňovali procesy zvetrávania. Ako význačný faktor je čas. Čím tieto procesy prebiehali dlhšiu dobu, zvetraliny dosahujú väčšiu hrúbku a rozklad minerálov je intenzívnejší. Zvetraliny, ktoré sledujeme na granitoidných a metamorfovaných horninách, sú prevažne hrubozrnné (zrornosť od 0,02 – 2,0 mm), prípadne štrky do 1 cm. (Ílovitejšie zložky chýbajú). Vznikli drvením resp. fyzikálnym zvetrávaním. V zvetralinách mal prevahu kaolinit, menej sa vyskytoval illit a kremeň.

Doterajšie poznatky o kôrach zvetrávania vychádzali z predpokladu, že najvhodnejšie podmienky pre vznik kôr zvetrávania boli v období miocénu, kedy Západné Karpaty, ako komplex „boli vyzdvihnuté „ en block“ (Mazúr 1964). Reliéf bol plochý, reprezentoval vrcholový systém zarovnania. Kôry zvetrávania poukazujú na asymetrický výzdvih územia v Západných Karpatoch (Kráľ 1982). Tým sa menia aj názory E. Mazúra (1964) o zdvihu Západných Karpat (en block) a formovaní vrcholového systému zarovnania nie procesmi pediplanácie, ale dlho dobo pôsobiacimi procesmi – eróziou a denudáciou- procesom peneplenizácie. Výsledkom je parovina – penepľen. Zo zarovnaného vrcholového systému zarovnania (penepľenu) morfológicky vystupujú výrazné granitoidné tvrdoše npr. Obrubovanec (k. 1080), Tlstý Javor (k. 1067), Zákľuky (k. 1010), Bykov (k. 1010) Jasenina, ako aj viacero tvrdošov v okolí Českého Brezova. Nad granitoidnými tvrdošmi vystupujú vulkanické komplexy Klenovský Vepor (k. 1338), Ľubietovský Vepor (Hrb) (k. 1277), Hajná hora (k. 861) v doline Čierneho Hrona a ďalšie. Kôra zvetrávania zachovaná v centrálnych Západných Karpatoch, na vrcholovom systéme zarovnania vo Veporských vrchoch sa vyskytuje od výšok 850m až 1150m, v Lučenskej kotline v okolí Českého Brezova – Valkova je vo výškach 320 m, Údaje poukazujú na intenzívne prejavy tektoniky v ďalších geologických obdobiach. Ako príklady štúdia kôr zvetrávania sme vybrali lokality z tatrika - Žiar a Budiš – Rudno v Turčianskej kotline, Malé Karpaty, z veporidného kryštalinika (Čierny Balog) a z granitov a metamorfítov gemerika lokality Hornú Priebranu v Lučenskej kotline, Poproč a Ťahanovce v Košickej kotline.

## **Lokalita Žiar**

Reprezentuje horský masív, ktorý podľa J. Kamenického (in M. Maheľ a kol. 1967) je budovaný dvoj sľudným granitom až granodioritom a apliticko - pegmatitovým granitom. V povrchovej granitovej intrúzii zistil Gašparík (1969) hlbokú kôru zvetrávania v pohorí Žiar a na lokalite Budiš – Rudno v Turčianskej kotline. Kôra zvetrávania je zrnitostne rozdielna. Vo vrte BR 7 v hĺbke (14, 30 m) boli zistené eluviálne granitové piesky a štrky o rozmeroch od 0,2-1,0 mm (29,13 %), 0,05- 0,2 mm (23,07%), zrná menšie ako 0,05 mm (37,40 %) . Mineralogické zloženie zvetralín tvoria plagioklasy ( od 37 - 43 %), K- živce (22-31 %), kremeň (22-35 %), biotit (1-5 %), muskovit (2-6 %), akcesórie (0,5-2,0 %). RTG analýzy v najvyšších častiach profilov zachytili výskyt kaolinitu, v hlbších partiách profilu výskyt illitu, montmorillonitu, chloritu a živcov. Chemické analýzy potvrdili výskyt Al<sub>2</sub>O<sub>3</sub> (13,54-15,54 %), ako aj vysoký obsah SiO<sub>2</sub> (70-74.15 %), zvýšený obsah Na<sub>2</sub>O (3,27-4,16). Granitové elúvium zistené vrtmi dosahuje hrúbku až 30 m (I. Krauss. 1989).



Tab. 1 Chemické analýzy produktov zvetrávania v pohorí Žiar a Budiš - Rudno

SiO <sub>2</sub>	TiO <sub>2</sub>	Al <sub>2</sub> O <sub>3</sub>	Fe <sub>2</sub> O <sub>3</sub>	FeO	MgO	CaO	Na <sub>2</sub> O	K <sub>2</sub> O	MnO	P <sub>2</sub> O <sub>5</sub>	H <sub>2</sub> O <sup>+</sup>	H <sub>2</sub> O <sup>-</sup>	Spolu
74,17	St.	14,16	1,14	0,42	0,45	0,42	3,15	3,70	0,05	0,22	0,17	0,99	99,04
74,59	0,24	14,16	0,77	0,25	0,01	0,28	1,73	3,90	0,02	0,10	-	2,0	99,65
61,90	0,78	14,29	2,30	4,35	2,14	1,27	1,24	3,27	0,11	0,17	-	6,89	99,99
74,10	0,18	12,97	1,68	0,11	0,70	0,28	2,65	4,16	0,00	0,12	-	2,39	100,2
70,85	0,20	15,55	1,41	0,81	0,49	1,79	4,29	2,89	0,00	0,12	0,11	0,72	99,25
71,54	0,36	13,54	2,59	0,18	0,65	1,65	3,95	3,95	0,06	0,23	0,06	1,28	100,4

Prameň: I. Kraus (1989).

Vysvetlivky – kolonka 1. aplitoidný granit Žiar 2. slabo zvetraný apliticko - pegmatitový granit SZ od obce Budiš (ílová frakcia), 3. kaolinizované elúviálne žulové piesky a štrky vrt BR 7 (hlbka 9-14 m), 4. kaolinizované eluviálne žulové piesky a štrky vrt BR 8 (hlbka 11 - 12 m), 5. dvojsľudný granit – pohorie Žiar, 6. biotitický granit až granodiorit – pohorie Žiar.

### Lokalita Malé Karpaty

Malé Karpaty sú rozdelené masívom bratislavským a modranským na 2 časti. V bratislavskom masíve základným typom hornín sú dvojsľudné granodiority, vystupujúce najmä v širšom okolí Bratislavy. Modranský masív je budovaný najmä stredno zrným biotitickým granitom. Obidva masívy podľa B. Cambela (1956) sa vyznačujú zónami drvenia a alpínskej rekryštalizácie, s výskytom mylonitov, so zložkami montmorillonitu resp. illitu s prímiesou chloritu.

Tab. 2 Chemické zloženie granitoidných hornín Malých Karpát

SiO <sub>2</sub>	TiO <sub>2</sub>	Al <sub>2</sub> O <sub>3</sub>	Fe <sub>2</sub> O <sub>3</sub>	FeO	MnO	MgO	CaO	Na <sub>2</sub> O	K <sub>2</sub> O	P <sub>2</sub> O <sub>5</sub>	H <sub>2</sub> O <sup>+</sup>	H <sub>2</sub> O <sup>-</sup>	Spolu
69,78	0,07	14,98	1,75	0,80	0,15	1,07	3,58	5,32	2,28	0,18	0,28	0,20	100,44
70,10	0,14	13,94	1,20	0,75	0,01	3,20	3,45	4,73	1,42	0,39	0,27	0,52	100,12
65,53	0,70	10,80	1,55	1,95	0,04	1,25	3,52	3,33	3,18	-	1,94	0,38	100,09
73,91	0,13	14,75	0,61	0,27	0,04	0,43	0,12	3,39	3,94	0,42	0,70	0,05	98,76

Zdroj: B. Cambel, J. Valach (1956)

Vysvetlivky: kolónka č. 1. analyzovaný dvojsľudný granodiorit južnej časti bratislavského masívu, č. 2. analýza dvojsľudného granodioritu z juhozápadnej časti bratislavského masívu, č. 3. analýza pegmatitov z bratislavského masívu, č. 4. analýza granitoidu z južnej časti modranského masívu.

V masíve malokarpatskom a modranskom, budovanom biotitickým granodioritom, sledujeme drvenú zónu a rôzne typy mylonitov (Cambel 1956), kôru zvetrávania (do 5 m) a hlboké profily regosolu. Čurlík (1980) v regosoloch zistil mineralogické zloženie s prevahou illitu, lokálne montmorillonitu, bez kaolinitu. Hlboké regosoly a delúvia môžeme sledovať aj v Hlbokej Ceste, počas prechádzky z Horského parku do mesta. Svedčia o vzniku zvetralín za iných klimatických podmienok (nie tropických), ako sme sledovali na iných lokalitách. M. Lukniš (1972) v reliéfe Malých Karpát, zistil kôry zvetrávania nad Plaveckým Mikulášom, pri Smoleniciach,, Čachticiach, medzi Pezinkom a Bratislavou a pri Piesku.

### Kôry zvetrávania na granitoidoch a metamorfitech veporika a gemerika

Zvetrávanie v oblastiach veporika a gemerika, prebiehalo za odlišných podmienok ako v tatriku. Zvetraliny tvoria hlboké elúvia, – balvanisto - kamenisté sutiny, soliflukčné a dejekčné kužele a hlboké delúvia. Vyznačujú sa zrnitosťným zložením, ako aj intenzívnym

zvetrávaním horninotvorných minerálov najmä plagioklasov, menej K - živcov. Procesy prebiehali dlhšiu dobu. Geologická stavba veporského pohoria sa vyznačuje pestrým zložením a komplikovanou štruktúrou. Krist (1966) vo varisej štruktúre kryštalinika centrálnych Západných Karpat rozlíšil sub zónu kráľovohoľskú a sub zónu krakovskú. Uvedené zóny sú oddelené tektonickou dislokáciou „pohorelskou líniou“, ktorej priebeh je určený pruhom fylonitov v dĺžke cca 15 km.

Kráľovohoľská sub zóna, oproti krakovskej, sa vyznačuje prevahou granitoidov nad kryštalickými bridlicami, ako aj menej intenzívnymi deformáciami resp. obmedzenejším výskytom fylonitov. Granitoidné horniny typu „hrončok“ a typu „sihla“ reprezentujú migmatity s prevahou para zložky, diafiority, fylonity, s prevahou para a orto zložky, para ruly kremité, amfibolicko - biotitické a amfibolity. Žula typu „hrončok“ je svetlej farby, kyslejšia, porfýrovitá s výrastlicami draselných živcov, ktoré prevládajú nad plagioklasom. Jej zloženie tvoria muskovit, epidot, zoisit, granát a ďalšie druhotné minerály. Chemické zloženie podali V. Zoubek (1928, 1936), J. Kamenický in (Hovorka 1986). Je podobná typu prašivskej žuly z Nízkych Tatier a autometamorfovaným typom ostatných jadrových pohorí (Kubíny 1959).

Žula typu „sihla“ je bázickejšia. Skladá sa hlavne z plagioklasov (asi oligoklas), kremeňa, biotitu a menšieho obsahu muskovitu. Plagioklas je premenený v muskovit, epidot-zoisit, chloritizovaný. Akcesoricky bol zistený apatit, magnetit, titanit. Kremeň je tektonicky porušený, biotit sčasti chloritizovaný. Žula typu „sihla“ je podobná žule Ďumbierskej a vysoko tatranskej. Biotit v nej prevláda. Krakovská sub zóna (Krist 1966) je budovaná kremitými a magmatitizovanými pararulami, amfibolitmi, diafioritmi, fylonitmi, prejavmi migmatitov, mylonitov s prevahou orto zložky a epikvarcitov. Rozdiel medzi zónami je v stupni metamorfózy a tektonickej deštrukcie, čo sa zvlášť odráža v morfológii územia. Komplex je peliticko - psamitický staro paleozoického veku. Za asyntskej fázy vrásnenia bol regionálne a katazonálne metamorfovaný. Neskôr v dôsledku variských intrúzií granodioritov kráľovohoľského pásma, došlo k migmatitizácii a granitizácii katazonálne metamorfovaného kryštalinika. Neoidné vrásnenie (fáza subhercynská, laramická vo vrchnej kriede) zasiahlo celú oblasť aj s mezozoickým obalom. Spôsobilo retrográtnu metamorfózu kryštalinika, čo sa prejavilo deštruktívnymi účinkami - tektonickými presunmi resp. zlomami a deformáciami.

Veporický magmatický komplex, predstavuje najväčšie na povrch vystupujúce teleso Západných Karpat, ktoré bolo vyzdvihnuté podľa (Kráľ 1977) pred 89 + 40 mil. rokmi (Podkriváň), Dobroč 84+18 mil. rokov – typ „hrončok“ vo vrchnej kriede a pred 54 + 7 mil. rokov, typ „sihla“ v paleocéne (v úseku Čierny Balog – Hriňová.) Kaolinizácia predstavuje význačný proces, ktorý v doline Čierneho Hrona výraznejšie postihuje územie v dolinách Krížna a Pred Krížna (k. 735), v území J od Čierneho Balogu a Jánošovky a Dobročského pralesa, kde na fylonitových horninách vznikli piesčito - hlinité zvetraliny s prejavmi soliflukcie.

Tab. 3 Chemické zloženie granitoidných hornín veporidného kryštalinika

SiO <sub>2</sub>	TiO <sub>2</sub>	Al <sub>2</sub> O <sub>3</sub>	Fe <sub>2</sub> O <sub>3</sub>	FeO	MnO	MgO	CaO	Na <sub>2</sub> O	K <sub>2</sub> O	P <sub>2</sub> O <sub>5</sub>	H <sub>2</sub> O+	H <sub>2</sub> P-	Spolu
63,65	0,74	16,97	2,55	2,09	0,06	1,81	3,90	4,24	2,50	0,31	1,12	0,04	99,98
71,93	0,34	14,52	0,57	2,01	0,08	1,07	1,55	3,30	3,40	0,06	0,88	0,06	99,77
36,89	2,35	20,24	4,82	12,37	0,26	11,01	0,95	0,62	8,45	-	1,16	0,79	100,34

Zdroj: Hovorka (1972)

Lokalita: 1. Granodiorit typ „Sihla“ na V úpätí JZ od Sihličky, medzi Klementkou a Sihlou. Je strednozrnný, má všesmernú zrnitú textúru. Minerálne zloženie – plagioklas, kremeň, biotit, akcesorie – apatit, magnetit, zirkón, titanit, kalcit, pyrit. Lokalita: 2. Dolina Kamenistého potoka JV od sútoku s Hrončokom. Granit typu „Hrončok“ je výrazne

usmerneny s vyrástlicami K – živcov (veľkosť 1 až 1,5 cm). Zloženie – kremeň, K – živce, plagioklas, biotit, sericit, akcesorie. Lokalita: 3. Sihla – Tlstý Javor (č. 841) Hornina sa vyznačuje nízkym obsahom SiO<sub>2</sub> (36,89 %), vysokým obsahom Al<sub>2</sub>O<sub>3</sub> (20,24 %), vysokým obsahom FeO (12,37 %), MgO 11,1 %, K<sub>2</sub>O 8,45 % čo svedčí o intenzívnych geochemických procesoch zvetrávania.

Tektonická porušenosť hornín vytvára podmienky pre fyzikálne zvetrávanie. V dôsledku štruktúrno-chemických vlastností minerálov, ich zloženia a textúry hornín sa vytvárajú piesočnatejšie substráty, ktoré s vonkajšími činiteľmi, hydrografickou zložkou, vzduchom, slnečnou energiou, podliehajú hydratácii, hydrolytickému rozkladu až procesom podzolizácie. Vo vyšších nadmorských výškach okolo 900 m, v dôsledku zvýšeného množstva zrážok, vo zvetralinách pozorujeme aj vplyv biologického zvetrávania. Rozpustné organické látky rozkladajú nielen ľahko rozpustné minerály, ale aj ťažšie rozpustné silikáty. Vo vode rozpustné organické kyseliny pôsobia omnoho silnejšie ako kyselina uhličitá (H<sub>2</sub>CO<sub>3</sub>). Rýchlejšie sa rozrušujú minerály, pôdy i substráty. Vznikajú cheláty, ako aj fulvo kyseliny, ktoré umožňujú zvetrávanie minerálov a priebeh procesu podzolizácie (Bublinec 1973). V Dobročskom pralese pôdy vzniklé na granodioritových zvetralinách študoval Rudolf Šály in: (Slávik a kol. 2002). Pôdy sú hlboké až veľmi hlboké. Vznikli na zvetralinách treťohôr (!) i z biotitických granodioritov Ipeľského typu (pojem lesníkov) a granodioritov a tonalitov sihlianskeho typu. Sú piesčité, kyslé (pH 4,8 – 5,1). Ako pôdne typy Šály vyčlenil kambizeme rankrové a kambizeme podzolové. Sú svedkami intenzívnych procesov zvetrávania, ktoré na lokalitách v Slovenskom Rudohorí prebiehalo od vrchného paleozoika, počas druhohôr až v pleistocéne (a nie len od paleogénu).

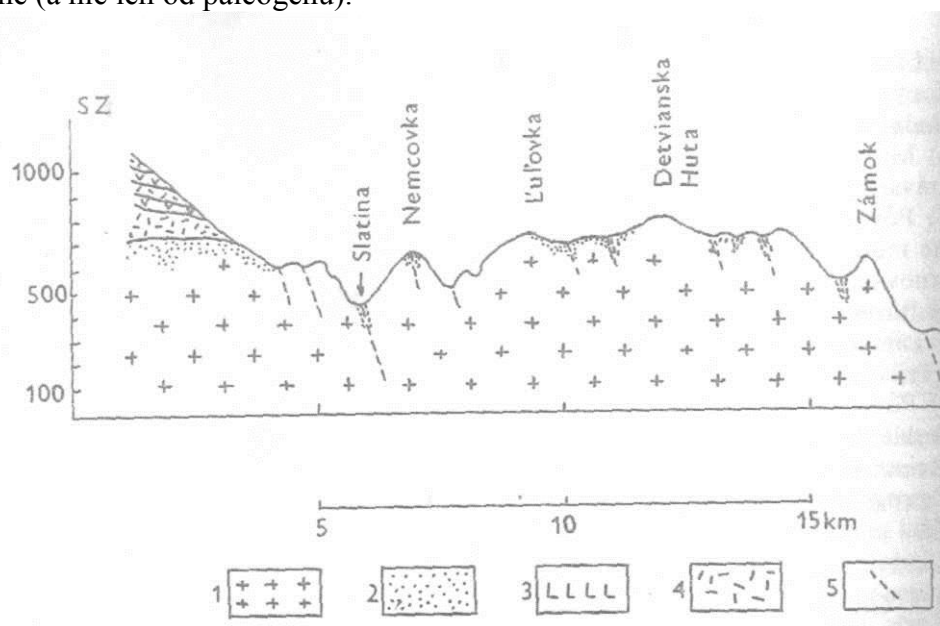

Obr. 1 Geologický profil z časti Veporského Rudohoria od Lomu nad Rimavicou do doliny Ipeľa  
Zdroj: Ondrášik (1970)

1. Granitoidy veporského masívu, 2. Kôra zvetrávania, 3. Vulkanity stratovulkánu Poľana, 4. Abdezitové pyroklastiká stratovulkánu /Poľana (vrchný bádén – sarmat), 5. Poruchové línie.

Ondrášik (1970) na pozdĺžnom profile (od Lomu nad Rimavicou až ku Valkovu), zachytil výskyt kôr zvetrávania až po dolinu Ipeľa. Ďalší výskyt kôr zvetrávania sledujeme aj v smerom ku Hrachovu, Ratkovej, Ratkovskému Bystrému, v Hrlici, v Revúcej a ďalej na východ až ku Košiciam, Kavečanom, Družstevnej nad Hornádu až ku Ťahanovciam. Na ďalšej lokalite Pusto v Čiernom Balogu sme zachytili ďalšiu kôru zvetrávania, ktorú opisujeme v profile č. 2 a 3. V Z časti Veporských vrchov (v blízkosti Kamenistého potoka)

na vrcholovom povrchu zarovnania, (pri ceste smerujúcej z Čierneho Balogu ku Lomu nad Rimavicou) V od Tlstého Javora (k. 1068) na granitoidoch typu „sihla“ sme zistili 3 až 7 m hlboké elúvium, na ktorom v regosole sa formoval humusovo – železitý podzol. (obrázok)

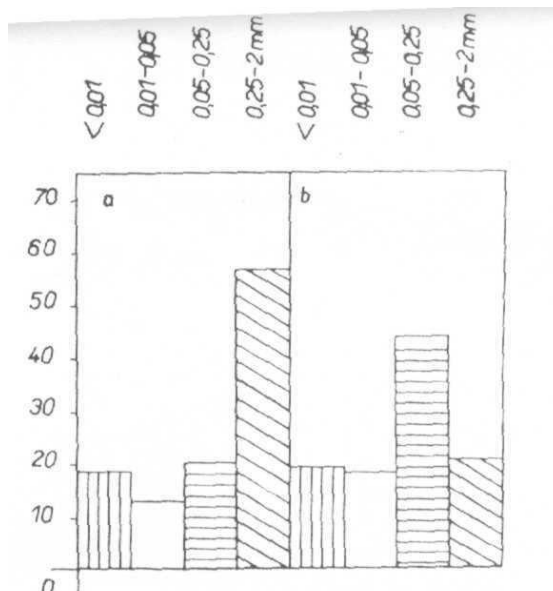
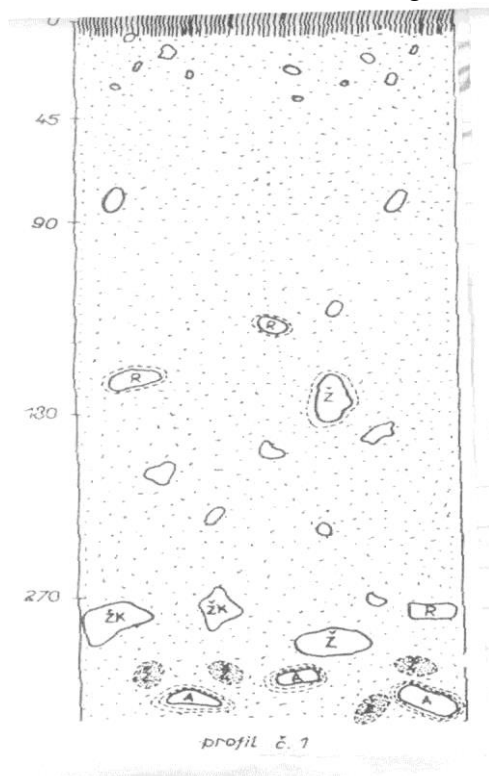

Profil 2 a 3. V bazálnej časti profilu 1. sledujeme blokovú akumuláciu v ktorej sa vyskytujú andezity, žuly, žilný kremeň a ruly. Bloky sú silne rozvetrané, pod úderom kladiva sa rozpadajú na piesok. Od hĺbky 130 cm bloky sú ojedinelé. Najvyššie časti profilu (0 – 270 cm) pokrýva hlboké delúvium, zrnitostne odlišné.

č. 3. a/ hĺbka 20 – 50 cm - obsahuje viac ako 50 % zrnitosť, frakcia od 0,25 – 2,0 mm. Ostatné zložky dosahujú cca 12 – 48 %.

b/ hĺbka 50 – 120 cm - prevahu (nad 40 %) majú zrná od o priemere od 0,05 – 0,25 mm. Ostatné zložky tvoria 18 – 20 %.

Zrnitostné zloženie kôr zvetrávania tvoria aj prachové častice (rozmery od 0,01 – 0,05 mm), čo poukazuje na formovanie akumulácie s prínosom eolických sedimentov v období pleistocénu (Košťálik 1966 in: Krist 1966), (Košťálik 1968).

### Granity a metamorfity gemerika

Gemerikum v Rimavskej a Lučeneckej kotline, predstavuje štruktúrnú jednotku, ktorej pozícia voči veporiku je príkrovová, ale vzťah (na základe najnovších geologických poznatkov), je veľmi zložitý (Vass, Elečko 1992). Usporiadanie je výsledkom alpinských pochodov s charakteristickou príkrovovou stavbou. V gemeriku pracovníci geologického výskumu evidujú niekoľko lokalít, na ktorých bola zistená kôra zvetrávania na granitoch, ale hlavne metamorfitech mlado paleozoického veku. V JZ časti gemerika je to lokalita Horná Prievara, Kúpna Hora, v Lučeneckej kotline, dolina Selčianskeho potoka (S od k. 288 od obce Selce) na metamorfitech a Poproč v JZ časti Spiško-gemerského Rudohoria. Počas našich výskumov v regióne, boli zistené kôry zvetrávania vo V časti gemerid od Českého Brezova až po Košice - Ťahanovce, pri Kavečanoch až Družstevnej pri Hornáde a pri Obišovciach.

Tab. 4 Chemická analýza hornín a produktov zvetrávania na lokalite Horná Prievrana

SiO <sub>2</sub>	TiO <sub>2</sub>	Al <sub>2</sub> O <sub>3</sub>	Fe <sub>2</sub> O <sub>3</sub>	MgO	CaO	Na <sub>2</sub> O	K <sub>2</sub> O	Strata ž.	Spolu
72,32	0,29	15,24	2,64	0,86	0,20	3,58	2,34	2,26	99,67
71,41	0,21	19,92	0,62	0,22	0,16	1,00	1,28	5,12	99,24
73,08	0,37	14,59	3,22	1,38	0,18	0,15	2,28	4,31	99,56
75,48	0,41	15,81	0,97	0,31	0,12	0,13	2,33	4,32	99,88

Zdroj: Kraus (1989).

Vysvetlivky: 1. čiastočne kaolinitizovaný metaryolit, 2. úplne kaolinitizovaný metaryolit, 3. čiastočne kaolinitizovaný sericiticko - chloritický fylit, 4. celkom kaolinitizovaný sericiticko – chloritický fylit.

Chemické zloženie študovaných hornín je značne vyrovnané. Len v horných častiach lokality je zvýšený obsah Na<sub>2</sub>O (3,58 %), kým K<sub>2</sub>O majú hodnotu (1,28 – 2,34).

### Lokalita Poproč

Geograficky sa nachádza SZ od Košíc v Košickej kotline. Tu vystupuje cca 10 km<sup>2</sup> granitové teleso staro paleozoického veku. Ložisko je budované metaklastami a kyslými metapyroklstikami, zakryté neogénnymi sedimentmi Košickej štrkovej formácie. Najväčšiu časť lokality zaberá leukokrätý granit s biotitom. Mineralogické zloženie v prevahe tvoria K – živce (ortoklas), menej je plagioklasov zo skupiny albit- ologoklasu. Zvetrávaním horniny vznikol eluviálny piesok (plocha 0,4 km<sup>2</sup>) o hrúbke 6 – 7 m. Kaolinitizovaný eluviálny granitový piesok sa podľa Krausa (1989) vyznačuje nižším obsahom SiO<sub>2</sub> (57,18 %), vysokým obsahom Al<sub>2</sub>O<sub>3</sub> (25,32 %), vyšším obsahom K<sub>2</sub>O (3,07 %). Na RTG difraktograme sledujeme výskyt kaolinitu (prevaha), illit, živce a kremeň.

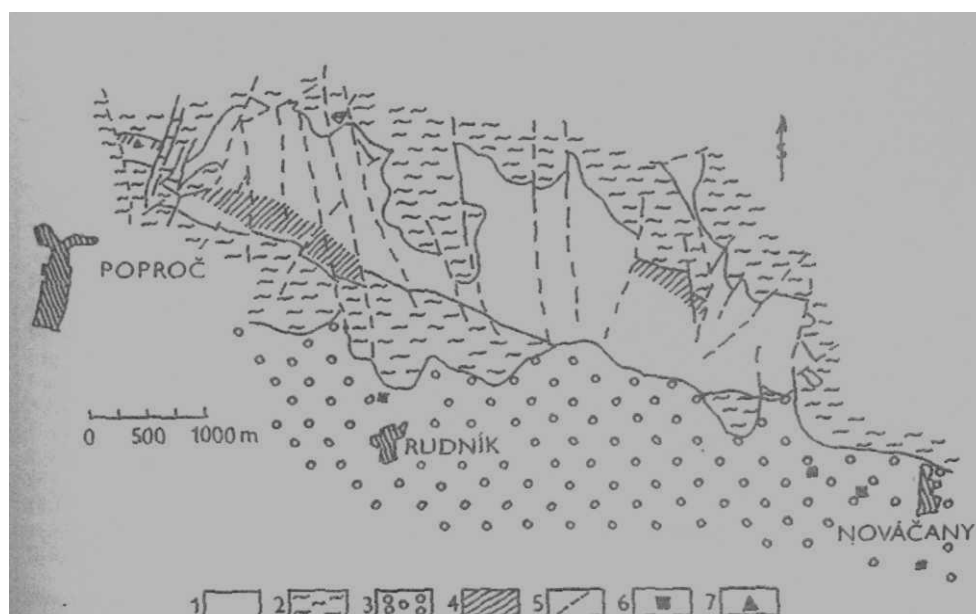

Obr. 4 Schematická mapa popročského granitu

Zdroj: Kraus (1989).

Vysvetlivky: 1. Granit 2. Vulkanicko-sedimentárny komplex staršieho paleozoika 3. Košické súvrstvie 4. Zóny intenzívneho zvetrávania granitov 5. Zlomy 6. Výskyt sedimentárnych kaolínov 7. Výskyt kaolinitizovaného eluviálneho piesku.

Tab. 5 Chemické zloženie granitov popročského telesaa kaloinizovaných eluviálnych pieskov

SiO <sub>2</sub>	TiO <sub>2</sub>	Al <sub>2</sub> O <sub>3</sub>	Fe <sub>2</sub> O <sub>3</sub>	FeO	MnO	MgO	CaO	Na <sub>2</sub> O	K <sub>2</sub> O	P <sub>2</sub> O <sub>5</sub>	H <sub>2</sub> O <sup>+</sup>	H <sub>2</sub> O <sup>-</sup>	E
72,53	0,58	12,57	2,73	0,70	0,04	1,59	1,10	2,34	4,49	0,08	0,05	1,73	100,53
72,21	0,44	13,80	2,33	1,23	0,94	1,17	1,53	2,70	3,92	0,10	0,14	1,24	100,83
57,18	0,23	25,32	3,26	-	-	-	-	4,30	3,07	-	5,42	1,05	99,83

Zdroj: Kraus (1989).

Vysvetlivky: 1. biotitický granit Zlatá Idka – (Kamenický a Kamenický 1955), 2. priemerné zloženie popročského granitu, 3. kaolinizovaný eluviálny granitový piesok (Dianiška 1985).  
Kaolinizovaný eluviálny granitový piesok je výsledkom intenzívnejších procesov zvetrávania.

### Lokalita Ťahanovce

Po ľavej strane doliny Hornádu v Ťahanovciach na lokalite „Na hore,“ v záhradkárskej osade, som zistil odkryv - cca 200 cm hlbokú zvetralinu granodioritového štrku, ktoré obyvateľstvo využíva do betónu. Zrnitostné zloženie pozemkov spôsobilo, že plocha je menej úrodná, znehodnotená a zarastená kriačninami (Obr. č. 5).



Obr. 5

V doline Hornádu (po ľavej strane blízko tunela), som zistil výmol, ktorý je vyerodovaný v granitoidnej zvetraline hlboký 5 – 7 m. V superpozícii granitoidného elúvia je 3 – 5 m štrková akumulácia mindelskej terasy Hornádu a v jej nadloží 3 až 5 m hlboké delúvium (kôra zvetrávania) premiešané eolickými a fluviálnymi sedimentmi z vyššieho reliéfu.

V blízkosti lomu (Ťahanovce 2) sa vyskytuje granit a biotitický granodiorit uvedeného zloženia.

Tab. 6 Chemické zloženie granitoidných hornín v doline Hornádu (Čierna Hora)

SiO <sub>2</sub>	TiO <sub>2</sub>	Al <sub>2</sub> O <sub>3</sub>	Fe <sub>2</sub> O <sub>3</sub>	FeO	MnO	MgO	CaO	Na <sub>2</sub> O	K <sub>2</sub> O	P <sub>2</sub> O <sub>5</sub>	H <sub>2</sub> O <sup>+</sup>	H <sub>2</sub> O <sup>-</sup>	Spolu
67,80	0,51	14,60	4,20	2,20	St.	1,06	2,72	3,75	2,98	0,38	0,68	0,10	100,57
62,52	0,37	16,29	2,31	2,98	0,32	2,17	3,00	6,11	2,47	0,49	0,82	0,05	100,32

Zdroj: Hovorka (1972).

Lokalita: Čierna Hora – Ťahanovce - biotitický granodiorit (lom 2), je stredno zrný, hypidiomorfne zrnitý. Zloženie – živce, kremeň, biotit, muskovit, apatit, zirkón, pyrit, chlorit, limonit, epidot, titanit, sericit, karbonáty. Obsah – K – živce (20 %), plagioklasy (44,0 %), kremeň (29,0 %), biotit (6,5 %), akcesorie (0,5 %). Stopové prvky Li-251, V -398, Zr 170, Ni 26, Co 32, Cr 63, Ba 1549, Rb 302, Cu 9 (Údaje sú v ppm (g/t) (Hovorka 1972).

### **Chronostratigrafické zaradenie kôr zvetrávania**

1. K najstarším kôram zvetrávania radíme lokality Veľký Slavkov, Žiar, Budiš – Rudno, Bojnica – Kanianka, Čierny Balog, Dobroč, (typ“ Hrončok“ a „Sihla“) ako aj výskyt kôr zvetrávania od Lomu nad Rimavicou ku doline Ipľa –lokalita České Brezovo – Val'kovo, ako aj lokality v oblasti gemerského Rudohoria ku Košiciam –, Poproč, Ťahanovce, Kavečany, Družstevná pri Hornáde. Kôry zvetrávania sa formovali od vrchného permu až po kvartér. Lokalita Liptovská Lužná a Obišovce, potvrdili výskyt kôr zvetrávania na granitoidoch. Vznikali v období od karbonu a permu - pred transgresiou triasového mora.

- Kôry zvetrávania na lokalitách Kalinovo – Zlámanec a Horná Prievrana, sa formovali na metakremenných horninách od vrchného permu až po pont. Sú zakryté sedimentmi „poltárskeho súvrstvia“.
- V Z časti Veporského Rudohoria od Sihly na Z, kôry zvetrávania sú zakryté vulkanitmi stratovulkánu Poľany – Ľubietovský Vepor (1277), Klenovský Vepor (1338). Hajná Hora (867). Formovali sa od stredného bádenu až po vrchný sarmat. V kôrach zvetrávania, ako hlavný minerál bol zistený kaolinit. Z ďalších minerálov sú to illit, montmorillonit ojedinele halozit.
- Kôry zvetrávania v Malých Karpatoch boli zistené s kaolinitom, aj ako hlboké regosoly bez kaolinitu. S kaolinitom sú staršie – formovali sa od obdobia permu až po pleistocén.
- Na lokalitách Smolenice – Piesky zvetraliny ako hlboké regosoly vznikali od miocénu až v kvartéri..

### **Zoznam bibliografických odkazov**

ABONYI, A., OČENÁŠ, D., LUJAJ, M., 1972. *Závěrečná správa z etapy vyhládavacieho prieskumu Podrečany - Rimavská Baňa*. Manuskript - archív, Bratislava: Geofond.

ANDRUSOV, D., 1938. *Geológia Slovenska*. Nákladem Sboru pro výzkum Slovenska a Podkarpatské Rusi při Slovanském ústavu. V generální komisi Nakladatelství Orbis v Praze. Praha 1938, zv.1, s.111.

ANDRUSOV, D., 1955. O pôvode slovenských dolomitov a dolomitických „pieskov“. *Geologický Sborník VI, 3-4*. Bratislava.

ANDRUSOV, D., 1958. *Geológia Československých Karpát*. Bratislava: SAV.

BAKKER, J. P., 1957. *Zur Granitverwitterung und Methodik der Inselbergbildung in Surinam*. Dt. Geogr. Tag. Wurzburg, s. 122-131.

BUBLINEC, E., 1973. Vplyv materských hornín a ich zvetrávanie na podzolizáciu. *Lesnícky čas. R XIX, 1, 1973*. s. 91-98.

BUDEL, J., 1977. *Klima Geomorphologie*. Gebruder Borntraegen. Berlin, Stuttgart. s. 304.

BURCHART J., 1972. Fission track age determination of accessory apatite from the Tatra Mts. Poland. *Earth. planet. Sci. Lett. 15*. Amsterdam. s. 418-422.

CAMBEL, B., 1956. *Tektonity malokarpatských granitoidných hornín*. Geol. Sbor., Slovenská akadémia vied, 7, 1, Bratislava. s. 149-189.

- CAMBEL B., KAMENICKÝ J., KRIST E., *Poznámky ku geológii kryštalinika Malých Karpát, Považského Inovca, Tribeča, a Z časti Vepora*. XII. Zjazd Čs. spol. pre mineralógiu a geológiu. Zjazdový sprievodca. Bratislava. s. 7-22.
- ČURLÍK, J., 1980. *Geochemické štúdium produktov zvetrávania v oblasti Západných Karpát*. Manuskript - archív Katedry geochemie Prír. fak. Univ. Comen., Bratislava.
- ČEKIN, S. S., SAMOTIN, D. D., 1983. Osobnosti mechanizma vyvetrivanija i kaolinizácii sloistych minerálov. *Kora vyvetrivanija 18*, Nauka, Moskva. s. 44-60.
- DEMEK, J., MARVAN, P., PANOŠ, V., RAUŠER, J., 1964. *Formy zvetrávaní a odnosu žuly a jejich závislost na podnebí*. Rozpravy ČSAV, ř. Mat. a přír. věd 74, 9, 59. Nakladatelství ČSAV.
- DEMEK, J., 1982. *Zarovnané povrchy České vysočiny*. (In Geomorfologická konference konaná na počest 100 výročí narození profesora J. V. Daneše. Univ. Karlova, Praha. s. 37-45.
- DINEV, L., 1941. *Morfologija na Centralnity Zapadni Karpaty*. Izvestija na Blgarskoto geografsko družestvo IX. Sofija.
- FEDIOVÁ, O., 1977. Pred triasová kôra zvetrávania na lokalite Liptovská Lužná (Nízke Tatry). *Minerália slovaca 9 (1977)*, Bratislava. s. 229-232.
- GAŠPARÍK, J., 1970. *Genéza piesčitých sedimentov v Turčianskej kotline a ich využitie*. Geol. Práce, Správy. 50. Bratislava. s. 171-178.
- GOREK, A., 1956. *Geologická stavba Západných Tatier*. Geol. sbor. VII, Bratislava. s. 295-359.
- GOREK, A., 1959. *Prehľad geologických a petrografických pomerov kryštalinika Vysokých Tatier*. Geologický zborník X, Bratislava. s. 13-86.
- HOVORKA, D., HVOŽDARA, P., 1965. Akcesorické minerály veporidných granitoidných hornín. *Acta geol. et geogr. Univ. Com. Geol. Nr. 9*.
- HOVORKA, D., 1972. Katalóg chemických analýz erupčných a metamorfovaných hornín kryštalinika, paleozoika a mezozoika Západných Karpát Slovenska a ich minerálov. *Nauka o Zemi VI 1972*. Vydavateľstvo SAV Bratislava. s. 1-217.
- HROMÁDKA, J., 1929. *Morfologický vývoj Slovenska*. Československá vlastiveda, díl I. Příroda. Praha.
- JACKO, S., 1985. Litostratigrafické jednotky kryštalinika Čiernej hory. *Geol. Práce, Správy (Bratislava) 82*, s. 125-133.
- JACKO, S., VOZÁR, J., POLÁK, M., 1995. Nové poznatky o geologickej stavbe Braniska a Čiernej hory. *Minerália slovaca (Bratislava)*, 27, 6, s. 417-418.
- KAMENICKÝ, J., 1953. *Príspevok k poznaniu hematitových ložísk v okolí Veľkého Folkmára*. Geol. zbor. IV, Bratislava.
- KAMENICKÝ, J., 1956. Správa o geologickej výskume Považského Inovca. *Geol. Práce, Správy 8*, Geol. ústav D. Štúra Bratislava.
- KAMENICKÝ, J., 1982. Petrografia ortorúl a pararúl, synkynematických migmatitov a ich diaforitov v SZ časti Veporského rudohoria. *Minerália slovaca 14, 6, 1982*. s. 481-516.
- KANTOR, J., 1954. *Hematity v triase Spišsko - gemerského Rudohoria*. Archív Geol. Ústavu D. Štúra Bratislava. s. 11.
- KLAER, W., 1970. Formen der Granit verwitterung in ganzjährig ariden Gebieten der ostlichen Sahara (Tibesti). *Tubinger Geogr. Stud.*, 34, s. 71-82.



- KOŠŤÁLIK, J., 1968. *Geomorfologické pomery doliny Čierneho Hrona*. Zborník PDF v Prešove, Univ. P.J. Šafárika v Košiciach, Prírodné vedy R. VII, zv. 1, SNP Bratislava. s. 35-56.
- KOŠŤÁLIK, J., 1971. Geomorfologické pomery Breznianskej kotliny. *Geograf. čas., r. XXIII, 2*, SAV Bratislava. s. 181-185.
- KOŠŤÁLIK, J., 2005. *Paleo reliéf and plastosoles of the Slovak Karst of West Karpathen*. Nyiregyhaza Főiskola. s. 16-24.
- KRÁL, J., 1977. Fission track ages of apatites from some granitoid rocks. In: *West Carpathians. I. Tbor Geol. Carpath. 28, 2*, Bratislava. s. 269-276
- KRÁL, J., 1982. Dating of young tectonic movements and distribution of uranium in apatite of granitoid and metamorphosed crystalline rocks of the West Carpathians. *Geol. Zbor. Geol. Carpathica 33, 5*, Bratislava. s. 269-276..
- KRAUS, I., 1989. *Kaolíny a kaolinitové ily Západných Karpát. Séria mineralógia petrografia geochemia metalogenéza 13. Západné Karpaty*. Geol. ústav D. Štúra, Bratislava. 287.
- KRIST, E., 1960. Granitové horniny Tribča. *Acta geologica et geographica Univ. Comeniana, Geologica 13*. Pedagogické nakladateľstvo Bratislava. s. 165-185.
- KRIST, E., 1966. *Komplexný geologický výskum na liste Brezno nad Hronom. Záverečná správa, júl 1966, rukopis, Geofond, Bratislava, 1966. s.. 186.*
- KUBÍNÝ, D., 1958. *Poznámky ku geológii, tektonike a metamorfizme veporid južne od Hrona*. GP, Správy 12, Bratislava, 1958.
- KUBÍNÝ, D., 1959. Poznámky o tektonickom postavení a veku „hrončockej“ žulovej intrúzie. *Geologické Práce, Správy 15*. Geol. úst. D. Štúra, Bratislava, 1959. s. 33-41
- KULČICKIJ, I. P., 1980. Glinistye mineraly v produktach vyvetrivanija. *Nauka 13*, Moskva. s. 124.
- KUŽVART, M., KONTA, J., 1968. Kaolin and laterite weathering crusts in Europe. *Acta Univ. Carol. Geol. 1-2*, Praha. s. 1-19.
- KUŽVART, M., 1969. Faktory kaolinizace. *Miner. Geol., 14. 1*. Praha, s. 91-99.
- LUKNIŠ, M., 1964. Pozostatky starších povrchov zarovnania reliéfu v československých Karpatoch. *Geogr. čas. Slov. Akad. Vied 16, 3*, Bratislava. s. 289-298.
- LUKNIŠ, M., 1972. *Reliéf Vysokých Tatier a ich predpolia*. Bratislava: SAV.
- MAHEL, M., 1967. *Regionální geologie ČSSR, II, 1, Západní Karpaty*. Academia Praha.
- MAZÚR, E., 1964. Intermountain basins a characteristic element in the relief Slovakia. *Geogr.čas, Slov. Akad. Vied 16, 2*, Bratislava. s. 105-126.
- MAZÚR, E., 1965. *Major features of the young West Carpatians in Slovakia as a result of young tectonic movement. Geomorphological Problems of Carpathians*. SAV Bratislava. s. 9-53.
- MUCKENHAUSEN E, 1975. *Die Bodenkunde und ihre geologischen, geomorphologischen, mineralogischen und petrologischen Grundlagen*. DLG – Verlag, Frankfurt am Main. s. 579. + 24 farbige Tafel.
- ONDRÁŠIK, R., 1970. *Inžiniersko-geologický výskum v kôre zvetrávania na Slovensku. Záverečná správa za roky 1968-1970. Manuskript - archív GÚ PF UK Bratislava*. s. 91.
- PLANDEROVÁ, E., 1962. Poznámky k vývoju flóry a ku klimatickým zmenám v neogéne na Slovensku. *Geol. práce, Zoš. 63*, Bratislava. s. 147-156.

- PLANDEROVÁ, E., 1986. Biostratigrafické zhodnotenie sedimentov poltárskeho súvrstvia. *Geol. Práce, Správy* 84, Bratislava: Geologický ústav D. Štúra, s. 113-119.
- POLÁK, M., JACKO, S. et al., 1997. *Vysvetlivky ku geologickej mape Braniska a Čiernej hory 1:50 000*. Bratislava: Vydav. D. Štúra GS SR. s. 7-201.
- POLYNOV, B., 1954. *Kory vyvetrivanija*. Moskva 1934.
- RADZO, V., 1958. Nový nález molybdénitu v biotitickom granodiorite Čiernej Hory pri Ťahanovciach SZ od Košíc. *Geol. Práce, Zprávy* 12, Bratislava. s. 43-58.
- SLÁVIK, D., 2002. *Dobročský prales. Národná prírodná rezervácia*. Vydal ÚVVPLVH SR Zvolen pre štátnu ochranu prírody SR. Správa Chránenej oblasti rezervácie Poľana, Zvolen, 2002. s. 92.
- STORR, M., 1983. *Age correlation of the kaolinbs of Europa. 5-the Meeting of the European group.*, Praha 1983. Univ. Karlova, Praha.
- ŠÁLY, R., 1974. *Svahoviny a pôdy Západných Karpát*. Dokt. Dizert. Práca, Zvolen 1974. s. 330.
- ZORKOVSKÝ, V., KUBIŠTA, V., 1955. *Niekoľko poznámok k otázke stratigrafickej príslušnosti hematitového ložiska v okolí Veľkého Folkmára*. Geolog. Práce, Správy, 4, Bratislava.
- ZOUBEK, V., 1928. *Geologické studie z pohoří Vepora na Slovensku*. Věstník Stát. Geol. Ústavu IV, Praha.
- ZOUBEK, V., 1936. *Poznámky o krystaliniku Západních Karpat*. Věst. Stát. Geol. Ústavu XII, 6, Praha.
- Príspevok venujem k 100. výročiu narodenín môjho učiteľa prof. RNDr. Michala LUKNIŠA DrSc. ktorý ma do uvedenej problematiky štúdia uviedol v tomto regióne v r. 1951. Česť jeho pamiatke.*

**prof. RNDr. Ján Košťálik, DrSc., emeritný profesor**  
Ústav Geografie  
UPJŠ Prírodovedecká fakulta  
040 01 Košice

# THE PERSONAL STRUCTURE OF SELF-DETERMINATION IN THE PHILOSOPHY OF KAROL WOJTYŁA

Hans Köchler

## Abstract

In his book *The Acting Person* (English version, edited by Anna-Teresa Tymieniecka, first published in: *Analecta Husserliana*, Vol. 10. Dordrecht: D. Reidel, 1979. Original Polish edition: *Osoba i czyn*. Kraków: Polskie Towarzystwo Teologiczne, 1969), as well as in his earlier lecture “The Personal Structure of Self-Determination,” (Published in: *Atti del Congresso internazionale (Roma-Napoli, 17-24 aprile 1974) Tommaso d'Aquino nel suo settimo centenario*. Naples: Edizioni domenicane italiane, 1975. The text of this lecture is now integrated into Chapter III of *The Acting Person*.) Karol Wojtyła arrived at a systematical conception of human acting in society by starting from a genuine phenomenological viewpoint (in line also with Thomistic tradition). In his analysis, the idea of “self-determination” takes on a fundamentally dialectical character as a consequence of a differentiated view of the intentionality of the act of self-realization. In this phenomenological context, the classical idea of “personalism” assumes a distinct meaning.

As to his method, Wojtyła starts from a description of the *experience of the self*. In the first step of his analysis, he uses the meaning and implications of existing notions (language-analysis), in accordance with the phenomenological method applied by Roman Ingarden in particular. (In this connection, cf. esp. Ingarden's work: *Über die Verantwortung: Ihre ontischen Fundamente*. Stuttgart: Reclam, 1970.) However, how Wojtyła introduces this description as a starting point for a systematic-ontological conception of the nature of human acting (self-realization) makes his approach fundamentally different from a purely phenomenological method. He does not stop at a purely “ontic” reflection – that very often is reduced to a mere psychological or sociological description of the phenomenon of human action.

According to Wojtyła, the nature of human action consists in a conscious *choice between alternatives*. The question of (moral) responsibility is directly linked to the axiological (normative) problem; the specific *intentionality* of human acting consists in the *intention* towards the realization of values (normative principles). In this sense, values are objects of the human will; their intended realization represents the impetus of moral action as such. Apart from the question as to the ontological nature of this kind of “object” (namely, the “value”), we are dealing here with a genuine *dialectical* conception of human acting as expression of personal self-determination, as further becomes obvious in Wojtyła's analysis. He draws our attention to the rather inadequate description of this process by means of the phenomenological concept of *intentionality*, or the intentional act. He argues that the dynamic nature of the will, aiming at the realization of values, cannot be fully comprehended on the basis of unidirectional intentionality. In Wojtyła's understanding, *will*, described in this sense, is directed towards the *value* in “horizontal transcendence” – whereby the subject as such remains unaffected. However, it is in the very nature of this *normative commitment* of the will that, through the realization of a value, it effects a modification of the acting subject as well. (Cf. “The Personal Structure of Self-Determination,” *loc. cit.*) In this reflective “leaning” towards the subject – so Wojtyła asserts – consists the very essence of human self-determination. Wojtyła characterizes this aspect of human acting as the *personal structure of self-determination*, which consists in the very “reflectivity” of the acting subject. Thus, in decisions on the realization of values, the *subject* is at the same time becoming the *object* of the performed act, which necessarily implies a “modification” of the acting person.

Systematically, self-realization understood in this sense (based on the reflectivity of the subject in the act of decision) can be seen in analogy to the dialectical structure of *consciousness*. Here, likewise, an objectivistically defined intentionality is inadequate. (Cf. the outline of the dialectics of consciousness by the author: *Die Subjekt-Objekt-Dialektik in der transzendentalen Phänomenologie: Das Seinsproblem zwischen Idealismus und Realismus*. Meisenheim a. G.: Anton Hain, 1974.) In the realm of consciousness, intentionality does not exist as a unidirectional phenomenon. The intrinsic elements and characteristics of intentionality (e. g. choice of object, “perspectival facets”) essentially contribute to a modification of the subject in the very process of perception. This *interdependence* (which Husserl partly elucidated in his transcendental phenomenology) demonstrates that an abstract isolation of either of the two poles (subject/object of perception) is totally beyond point, as each pole can only be fully defined in distinction from and interaction with the other. (Cf. the author’s analysis: “The ‘*A Priori*’ Moment of the Subject-Object-Dialectic in Transcendental Phenomenology: The Relationship between ‘*A Priori*’ and ‘*Ideality*’,” in: *Analecta Husserliana*, Vol. 3 (1974), pp. 183-198.) The dialectical structure in the process of the formation of consciousness also implies the *dynamic* nature of *personality* when it comes to what Wojtyła describes as self-determination – as self-realization – of man.

As explained earlier, in the process of free decision for the *realization of a value*, man, as acting subject, also becomes the object of his very acting. Initially, this dialectic relationship is not subject to reflection by way of an *explicit* conscious act. Intentionality as “reflected” upon the subject (or “secondary consciousness” in the words of Brentano) (Brentano 1968, pp. 1 – 11) is, in its very structure, analogous to the *transcendental* form of reflection in which the subject of perception “objectifies” itself. In our context, it is to be understood as an *object-directedness* in the realm of the axiological (i. e. of the experience and realization of values). As such, it appears essentially distinct from intentionality at the level of the “factual,” or of a perception of facts. The fundamental difference, or gap, between *normativity* and *facticity* – the bridging of which not even modern analytical philosophy has accomplished – becomes apparent as the various modes of intentionality are discussed. It is one thing for man to become – by reflecting upon the conscious act of perception – the object of this very act (whereby the perceived phenomenon is, so to speak, “integrated” into the subject); and it is an entirely different matter to turn the *acting* person (performing acts of will based on specific values or normative principles) into the object of one’s own “intention.” The consequences of such acting for the structure of personality – and the self-comprehension of the person – are not necessarily reflected upon in the act of will preceding the respective act. Furthermore, the subject should not be regarded as an artificial or abstract entity, totally distinct and isolated from the pertinent context or situation of its action in the real world.

The same holds true as regards the relation of the *subject* (ego) to the *other*. The phenomenological distinction made by Wojtyła between the “other” as individual and as “member of a defined group” (see the chapter “Fellow member and neighbor” of *The Acting Person*) (Wojtyła 1979) points to a kind of dialectical structure of personal identity – whereby “the other” is seen as indispensable counterpart of one’s own individuality. The individual horizon of experience is broadened in the “mediation” of ever-changing modes of experience and realizations of values by other subjects, which, in consequence, makes a more differentiated realization of the self possible. The relation to the “other,” thus, constitutes the very basis of critical *self-comprehension* which, in turn, involves genuine self-determination of the human being in the existential and social meaning.

Starting from this dialectical conception of the relation between the ego (the individual subject) and the other (that can be understood in analogy to the dialectics of consciousness in idealist philosophy – both on the level of acting as in the realm of reflection), (For details see the author’s *Die Subjekt-Objekt-Dialektik in der transzendentalen phänomenologie: Das*

*Seinsproblem zwischen Idealismus und Realismus*. Meisenheim a. G.: Anton Hain, 1974.) the idea of *participation* (described by Wojtyła as “the” participation in the “humanity” of man as such) (*Loc. cit.*, Chapter 7, sub-chapter 9, last paragraph: “Participation Consists in Sharing the Humaneness of Every Man.”) derives its particular significance. Man cannot be conceived as existing only in company “with” others (as “member of the community”). His nature is also defined by the mutual, interdependent relationship to “the other” as such. That is to say, it is defined through his dependency on a counterpart – “object” of his perception and action – on the basis of mutuality. Such is the very nature of the dialectics of consciousness and, subsequently, of social identity. It is about a dialectical relationship between subject and object, analogous to the process wherein the consciousness (ego) – as the one who is reflecting on the intended object of perception – turns into an object of reflection. Within the realm of the subjective (which may be understood as the “humane” as such), the “irreducibility” of the personality of the “other” whom I encounter as “neighbor” (similar to what Husserl tried to clarify in the Cartesian Meditations) (Husserl 1950) becomes apparent. Reducing the “other” to the status of a mere object of one’s perception or action will deprive us of the possibility of an (existential) “encounter” with his very personality. In actual fact, the latter, in the very process of this encounter, constitutes the basis of my self-realization as a person (Köchler 2008, pp. 165 – 182).

A clear determination of my own self will only be possible in relation to and distinction from “the other” (my fellow human being, or “neighbor,” in Wojtyła’s terminology). It is only in this dialectical structure – that is essential for any community which is more than mere numerical existence side by side – that our common humanity can be realized. The human being cannot fully realize itself as isolated subject. Its very identity is rooted in the communication among individuals whose “horizons” of experience – by reflection of the experience of the self as well as of the other – melt into a kind of *intersubjective world* of shared experience (life-world/*Lebenswelt* as explained by Gadamer) On the notion of “Horizontverschmelzung” (“fusion of horizons”) see (Gadamer 1975) that, nonetheless, will preserve the very individuality of the subject.

It is in this context that the problem of *alienation* must be considered. As existential condition of man, alienation results from the *separation* of the systems of reference that characterize our “being together with others,” (See *The Acting Person*, *loc. cit.*, chapter 10 (2<sup>nd</sup> paragraph: “The Commandment of Love Discloses the Roots of Alienation”). namely our (existential) relationship with the “other” as individual (neighbor) and as member of a community (group), as explained by Wojtyła in his analysis of the different forms and meanings of our acting together with others (*Loc. cit.*, sub-chapter 10, 2<sup>nd</sup> paragraph). The *interconnectedness* of these two realms enables us to lead a rewarding life within a community. This means “the ability to share in the humaneness itself” of every human being, as Wojtyła describes it in a systematic-phenomenological context: “In acting and being together with others the system of reference of being a neighbor and the one of being a member of a community must, in part, interpenetrate each other and, in part, remain mutually complementary. Should a separation occur between them in actual practice, it would lead to downright alienation.” (*Loc. cit.*) This partaking must be more than a mere “being together with others.” It is, rather, what Wojtyła characterizes as “participation”: the experiencing (*Miterleben*) of the other as a subject that cannot be reduced to one’s own ego (See *op. cit.*, sub-chapter 9, paragraph: “Participation Consists in Sharing the Humaneness of Every Man.”). In this context, the classical Platonic conception of “participation” (μέθεξις) acquires new, phenomenologically founded, relevance for the central problem of human self-comprehension (or social identity). Accordingly, the risk of “alienation” constitutes an existential element of the *conditio humana*; it transcends, however, a mere sociological

interpretation of the phenomenon (See Wojtyła's explanation in: *op. cit.*, sub-chapter 10, paragraph: "The Commandment of Love ...").

In the interdependent relationship of the subjects (persons) as described earlier, the *normative* (ethical) dimension becomes apparent too – in contrast to a self-realization orientated towards others as mere "objects." If we understand the "other" in the metaphysically fundamental sense as Wojtyła does in his book (*The Acting Person*), distinguishing him from a mere sociological phenomenon of "community" or "group," we will have to conceive this "other" at the same time as *corrective* of our perception of the world, i. e. as being able to influence, and modify, our respective (world) experiences and, thus, to make us more aware and critical of ourselves than would be possible for a subject taking recourse only to his own limited modes of experience as an isolated being, an insular existence. It is this very condition that characterizes the "dialectical" structure of intentionality of the subject's perception and action: Human self-determination in the full sense is only possible in relation to and distinction from the "other," as individual and as member of a community (On the ontological implications see the author's: *Der innere Bezug von Anthropologie und Ontologie*. Meisenheim a. G.: Anton Hain, 1974. On the dialectical structure of self-comprehension see his article: "Kulturelles Selbstverständnis und Koexistenz," in: Hans Köchler (ed.), *Philosophie und Politik*. Innsbruck: Arbeitsgemeinschaft für Wissenschaft und Politik, 1973, pp. 75-78.).

This can also be seen as philosophical foundation of what in today's global environment is called "dialogue of civilizations" (For details see the author's paper: *Philosophical Foundations of Civilizational Dialogue: The Hermeneutics of Cultural Self-comprehension versus the Paradigm of Civilizational Conflict*. International Seminar on Civilizational Dialogue (3rd: 15-17 September 1997: Kuala Lumpur), BP171.5 ISCD. Kertas kerja persidangan / conference papers. Kuala Lumpur: University of Malaya Library, 1997.) – indeed one of the main challenges of our time.

## **Bibliography**

BRENTANO, F., 1968. *Psychologie vom empirischen Standpunkt, III: Vom Sinnlichen und noetischen Bewußtsein. Äußere und innere Wahrnehmung, Begriffe*. (Eds. Oskar Kraus, Franziska Mayer-Hillebrand.) 2<sup>nd</sup> ed. Hamburg: Felix Meiner.

GADAMER, H. G., 1975. *Wahrheit und Methode: Grundzüge einer philosophischen Hermeneutik*. 4<sup>th</sup> ed. Tübingen: Mohr.

HUSSERL, E., 1950. *Cartesianische Meditationen und Pariser Vorträge*. (Ed. Stephan Strasser.) *Husserliana*, Vol. I. The Hague: Nijhoff.

INGARDEN, R., 1970. *Über die Verantwortung: Ihre ontischen Fundamente*. Stuttgart: Reclam.

KÖCHLER, H., 1974. *Die Subjekt-Objekt-Dialektik in der transzendentalen Phänomenologie: Das Seinsproblem zwischen Idealismus und Realismus*. Meisenheim a. G.: Anton Hain.

KÖCHLER, H., 1974. *Der innere Bezug von Anthropologie und Ontologie*. Meisenheim a. G.: 1974.

KÖCHLER, H., 1974. The "A Priori" Moment of the Subject-Object-Dialectic in Transcendental Phenomenology: The Relationship between "A Priori" and "Ideality". *Analecta Husserliana* 3(1974), 183 - 198.

KÖCHLER, H., 1997. *Philosophical Foundations of Civilizational Dialogue: The Hermeneutics of Cultural Self-comprehension versus the Paradigm of Civilizational Conflict*.

*International Seminar on Civilizational Dialogue (3rd: 15-17 September 1997: Kuala Lumpur)*, BP171.5 ISCD. Kertas kerja persidangan / conference papers. Kuala Lumpur: University of Malaya Library.

KÖCHLER, H., 2008. Karol Wojtyła's Notion of the Irreducible in Man and the Quest for a Just World Order. Nancy Mardas Billias, Agnes B. Curry, and George F. McLean (eds.), *Karol Wojtyla's Philosophical Legacy*. (Cultural Heritage and Contemporary Change – Series I, Culture and Value, Vol. 35.) Washington, D.C.: Council for Research in Values and Philosophy, 165 - 182.

WOJTYŁA, K., 1975. The Personal Structure of Self-determination. *Atti del Congresso internazionale (Roma-Napoli, 17-24 aprile 1974) Tommaso d'Aquino nel suo settimo centenario*. Naples: Edizioni domenicane italiane.

WOJTYŁA, K., Participation or Alienation? *The Self and the Other: The Irreducible Element in Man*. Part I: *The "Crisis" of Man*. *Analecta Husserliana*, VI(1977), 61-73.

WOJTYŁA, K., 1979. *The Acting Person*. (Ed. Anna-Teresa Tymieniecka.) *Analecta Husserliana*, Vol. 10. Dordrecht: D. Reidel. (Original Polish edition: *Osoba i czyn*. Kraków: Polskie Towarzystwo Teologiczne, 1969.)

**dr. h. c. mult. prof. Dr. Dr. Phil. Hans Köchler**

Department of Philosophy

University of Innsbruck

Austria

[hans.koehler@uibk.ac.at](mailto:hans.koehler@uibk.ac.at)

# ÚVAHY O VÝZVE TEÓRII MANAŽMENTU Z POHLADU BUDÚCNOSTI

František Lipták

## Abstrakt

Einflussfaktoren und Motivierung zur Überlegungen über die Entwicklungstendenzen in Management von Theoretischen und Praktischen Gesichtspunkten. Gegenwärtige Präsentationorientierung des Managements = durch Historie, Personen, durch die angewandte Methoden, etc. Einfluss Faktoren die die Änderung des Managements Inhaltes und die praktische Orientierung verlangen. Managements Hauptfunktionen die von Entwicklungsfaktoren beeinflusst werden. Realisierungskonzeption der wissenschaftlichen Forschung an den Universitäten im Gebiet des Managements Theorie und Praxis mit Verbindung mit der angewandten Universitätsausbildung.

## Úvod

Motiváciou k úvahám nad teóriou a praxou poznatkov z manažmentu sú predovšetkým zásadné zmeny vytvárané vedeckým, technickým, sociálno-ekonomickým a politickým rozvojom z pozície ich pôsobenia „bezprostredne“ alebo „s ich očakávaním v budúcnosti“ (Jirásek 2008). Ide pri tom najmä o nadobúdanie, zaobchádzanie a využívanie disponibilných potenciálov ľudských aktivít s harmonizáciou ich vzájomných interakcií, s prihliadaním na ich svojráznosti v rôznych oblastiach, ktoré sa systémovo odvídzajú od druhu pracovnej aktivity človeka v živote a práci (Huska 1981, Ježek 1947, Toffler 1992). Spomenuté potenciály sú predovšetkým: prírodné, technické, sociálne, poznatkové, a pod. ktoré možno ďalej detailnejšie klasifikovať. Ich pomocou môžeme definovať aj prevažne platné ciele manažmentu, podľa ktorých môžeme v určitom rozsahu aj ohodnocovať kvalitu jeho úrovne.: *čoho má byť menej* (napr. výdaje), *čoho má byť viacej* (napr. výkony), *čo by sa malo zachovať v súčasnom stave* (napr. kultúrno-historické pamiatky), a pod. Upriamiť sa na optimálne riešenie využitia komplexu potenciálov s nadväznosťou na ciele, ktoré sa majú dosiahnuť je primárnou, snád' aj základnou funkciou manažmentu v ľubovoľných alternatívach stavov a situácií, objektov i procesov viažucich sa na aktivity človeka a spoločnosti s využitím rôznych merných jednotiek resp. iných postupov ohodnocovania. Naše úvahy uzatvárame určitou koncepciou, ktorej pripisujeme dôležitosť aj v univerzitnom štúdiu manažmentu.

## Súčasná najvýraznejšie orientácie v prezentácii poznatkov z manažmentu

Uvedieme ich najvýraznejšie črty podľa výberu najmä z prác zverejnených v nedávnej minulosti ako aj súčasnosti v rámci slovenskej a českej odbornej literatúre. Súčasne musíme upozorniť na fakt, že prevažná väčšina diel venujúcich pozornosť manažmentu sa opiera o poznatky z oblasti najmä mechanických výrob (najmä strojárstvo), ktoré sa preniesli do praxe aj napr. do nevýrobných a verejnoprospešných inštitúcií, čo často vedie k nevhodným riešeniam. Rovnako možno konštatovať, že sa opiera najmä o poznatky z veľkých, až veľmi veľkých inštitúcií, spoločností a firiem. Táto črta sa kombinuje s dôrazom na dosahovanie čo najvyššieho finančného zisku, často bez ohľadu na užitočnosť vykonaných pracovných aktivít, resp. na účelné zaobchádzanie s disponibilnými potenciálmi. Pozornosť sa dôrazne venuje manažmentu výrobných inštitúcií, manažmentu komerčnému (marketing), v poslednom období aj manažmentu personálnemu. Treba však poukázať aj na skutočnosť, že pri manažérskych aktivitách sa prednostne vytvárajú vo väčšine prípadov nesystémové riešenia. Napríklad v zdravotníctve sa pri hodnotení časovej efektívnosti v ambulanciách



prednostne rieši časové využitie príslušných zdravotníckych pracovníkov a zaostávajú súčasné riešenia časovej náročnosti čakaním u pacientov. Problém riešení leží tiež v akčnom rádiu príslušných manažérov.

Naše úvahy sa odvíjajú od alternatívy prevažujúceho obsahu prezentovaných poznatkov z manažmentu:

1. Ide predovšetkým o teoretické, či praktické poznatky, vytvárané rôznymi autormi od F. W. Taylora až po dnešok, teda ide o hodnotenie z historického, ako aj hľadiska obsahovej a metodologickej sústredenosti na určitý druh manažérskych problémov, situácií i stavov, výsledok ktorých sa dajú uplatniť v prevažnej väčšiny prípadov ich teoretickej či praktickej aplikácie, teda, ide o poznatky viac menej „všeobecne platné“. Táto oblasť sa prejavuje veľmi výrazne v prezentácii ako v teórii, tak aj v praxi manažmentu (Bajcura 2012, M.V.J.Ž. 1940, Lipták 1991, Tuma 1990, Zala 2013 a ďalší). Určité odchýlky v praxi od všeobecne platných poznatkov sa realizujú, často nevhodne, keďže sa opierajú o prioritizáciu „módnosti“ podľa využitých metód a techník dotýkajúcich sa riešenia manažérskych problémov.
2. V ďalšom ide o teoretické, či praktické poznatky z manažmentu v rámci rôznych špecifických činností a inštitucionálnych zobrazení (Lešingrová 2007, Kassay 2006, 2013, Lipták 2015). Významné postavenie v tejto oblasti majú voľby štruktúr (napr. vnútornej organizačnej usporiadanej inštitúcie), ktoré vytvárajú rôznu kvalitu a harmóniu prostredia pre realizáciu efektívneho manažmentu.
3. Metodické poznatky v manažmente, ktoré sú teoretickým základom pre praktické riešenie manažérskych problémov (Erdély 1932, Porvazník 2014, Řezáč 2009), a to ako v rámci oblastí uvedených pod 1. a 2. bez hlbšieho diferencovania svojrázností, a to najmä z aspektov skupiny 2. Na jednej strane ide o uplatňovanie exaktných metód napr. operačnej a hodnotovej analýzy, počtu pravdepodobnosti, matematickej štatistiky a pod. Na druhej strane ide o metódy heuristické, napr. Brainstorming a jeho modifikácie, Al'tšulerova metóda, Rýchla problémová, resp. situačná diagnostika, SWOT analýza a pod. Nakoniec sa treba zmieniť aj o jednoduchej metóde = odpovedí na otázky (Question Study): Prečo? Čo? Čím? Ako? Kde? Dokedy? atď. V oblasti metód treba zvlášť zdôrazniť fakt, že dobre vieme zvládnuť opis situácie, vypracovať patričnú analýzu, ale vo veľkom rozsahu zaostávame pri vypracúvaní syntézy ako aj náležitostí realizácie nárokových zmien čo býva veľkým handicapom dosahovania optimálne pôsobiaceho manažmentu.
4. Štúdie zamerané na budúcnosť manažmentu, prevažne podľa dôrazu všeobecnej resp. zovšeobecňujúcej orientácie (Hamel, Breen 2008, Vodáček, Vodáčková 2006, Zelený 2005). Ide o významnú oblasť, ktorá ako po teoretickej, tak aj metodologickej i prakticky-aplikačnej stránke nie je uspokojivo zvládnutá, a to najmä v menších inštitúciách, firmách, či lokalitách. Pritom všetkom treba zdôrazniť, že od rozpracovania, ohodnocovania a štúdií realizovateľnosti sa výsledne vytvárajú rôzne druhy stratégií v konaní inštitúcie, podniku, firmy apod. (napr. ústredná podnikateľská stratégia firmy, stratégia rozvoja sociálnej štruktúry firmy, atď.).
5. Ďalej ide o teoretické i prakticky orientované práce a poznatky vzťahujúce sa na osobnosť manažéra. (Porvazník 2014, Tuma 1990, Zelený 2005). Významným sa ukazujú predovšetkým jeho osobnostné predpoklady, kompetencie na zastávanie manažérskej pozície. Porvazníkove (2014) výskumy v oblasti kompetentnosti poukazujú na riešenie prostredníctvom ohodnocovania: *Sociálna zrelosť, Vedomostná zdatnosť, Aplikačná zručnosť*, s využitím príslušne zvolených dotazníkových postupov. V širokom merítku sa prejavujú aj prípady, kedy manažérske funkcie zastávajú nekompetentní jednotlivci, ktorí v rámci svojej nekompetentnosti sa opierajú

o realizáciu manažerských aktivít živelným spôsobom, čo často vedie k stratám i rozčarovaniu nielen pri postojoch k manažmentu.

### **Prehľad niektorých faktorov pôsobiach na zmeny v manažmente**

Určite je veľmi veľa faktorov, všeobecne platných i špecifických, pôsobiach na zmeny v manažmente ako v teórii tak aj praxi. Venujeme pozornosť niektorým, ktoré považujeme za najvýznamnejšie:

- **NOVÉ FORMOVANIE POSLANIA A CIEĽOV:** inštitúcií, podnikov, firiem, zoskupení, a pod. v oblasti s orientáciou dosahovanie zisku, ako aj ďalších z oblasti orientovanej neziskovo, teda všeobecne užitočnej. Podmienky a zmeny uplatňovania manažmentu v dôsledku členstva krajiny v Európskej únii a Šengenu.
- **ELEKTRONIZÁCIA:** informačných technológií ako aj mnohých manažerských činností vzťahujúcich sa na oblasť pôsobenia manažerov, napr. v oblasti komunikácie (videokonferencie s využitím SKYPE), rozhodovania a kontroly a pod.
- **INFORMATIZÁCIA:** využívaním komunikačných technológií (napr. internet, sociálne siete, e-mailing, a pod.) v bežnej praxi výkonu manažerskej činnosti.
- **HUMANIZÁCIA:** viažuca sa na prácu v tímoch i v rôznych účelových skupinách (najmä v oblasti podnikania), zvyšovanie dôrazu na kreativitu, talentovanosť, a pod., na druhej strane však dochádza k „dehumanizácii“ znižovaním osobných kontaktov, rozsiahlejšieho výskytu extrémnej individualizovanosti a egoizmu, výskyt korupcie, klientelizmu, i fakty viažuce sa na zvládnutie rozsiahlej migrácie sústreďujúcu sa na európske krajiny, zvládnutie problémov neprispôsobiteľných občanov, a pod.
- **ŠTRUKTURALIZÁCIA:** tak v oblasti vnútornej štruktúry inštitúcií, podnikov, firiem, a pod., ale najmä v oblasti vonkajšej, vytváraním aliancií, klastrov, diagonálnych sieťových zoskupení, ekologizácie, a pod., vytváranie nových organizačných foriem.
- **ORIENTÁCIA:** s cieľovým zameraním manažerskeho konania s dôrazom hodnotenia náležitostí budúca, avšak s výskytom rozsiahleho uplatňovania protikladu = dôraz na úžitok v prítomnosti. Veľmi rozšíreným nástrojom hodnotenia cieľa je „rýchle dosahovanie maximálneho finančného zisku“. Postupne sa zvyšuje dôraz na docielenie všestranne dosahovaného úžitku čo v najväčšom rozsahu, meraného rôznymi technikami ohodnocovania.
- **ŠPECIFIKÁCIA:** zvyšovanie dôrazu na zohľadňovanie špecifičnosti podmienok, ktoré sú dané vlastnosťami objektu s ktorým sa viaže manažerska aktivita. Dotýka sa nielen druhov manažerských úloh v určitej oblasti žiaducich výkonov, ale aj vlastností lokálneho prostredia (Kde k tomu dochádza), úrovne možných pracovníkov, klimatických a.i. podmienok a pod.
- **INTERDISCIPLINARIZÁCIA:** riešenie manažerských problémov využitím poznatkov viacerých teoretických i praktických disciplín. Účelová kombinácia disciplín a nie zdôrazňovanie extrémnej špecializácie či generalizácie. Ide o metodologickú harmonizáciu s orientáciou v rámci každého manažerskeho prípadu vzhľadom na jeho povahu a podmienok v ktorých sa realizuje.

Pri uvedených faktoroch kladieme dôraz na ich systémové interakcie v ktorých leží účelovosť i originalita budúcich manažerských činností. Súčasne chceme upozorniť na formujúce sa názory na funkcie manažmentu s dôrazom najmä na tieto:

- |                |                  |
|----------------|------------------|
| * Predvídavosť | * Cieľavedomosť  |
| * Inovatívnosť | * Organizovanosť |
| * Plánovitosť  | * Systémovosť    |

\* Užitočnosť  
\* Kontrolovateľnosť

\* Koordinovanosť  
\* .....

## **Nástroje, prostriedky slúžiace úspešnému zvládnutiu zmien v manažmente**

Priebeh zmien v súčasnej teórii i praxe manažmentu nárokuje zmeny aj v určitých oblastiach, ktoré sme usporiadali s takýmto výsledkom:

- ❖ **FORMOVANIE MANAŽERSKÉHO PORADENSTVA** s dôrazom na krytie potrieb malých a stredných firiem, inštitúcií a spoločností. V súčasnosti sa vytvára orientácia predovšetkým na veľmi veľké a veľké organizačno-inštitucionálne celky, ktoré disponujú veľkým rozsahom využiteľných finančných prostriedkov. Ťažko sa dostáva potrebného poradenstva stredno-veľkým, najmä však malým alebo drobným organizačným jednotkám, ktorých finančné možnosti nie sú dostačujúce, aby pokryli požiadavky poradcov (konzultantov). V predmetnej oblasti sa vo vysokom rozsahu postrádajú regulačné a spolu účastné angažovanosti štátu, v súlade s jeho dlhodobými strategickými zámermi.
- ❖ **FORMOVANIE MANAŽÉRSKEHO VZDELÁVANIA**, ktoré by nemalo byť len doménou univerzít, fakúlt, či katedier, ale aj škôl stredného stupňa štúdia a iných samostatných ustanovizní vzdelávania v oblasti manažmentu, s príslušnou vzájomnou obsahovou previazanosťou s celostným dosahovaním neustále hlbšieho vnikania do problematiky manažmentu. Nárokuje sa aj užšie prepojenie s inštitúciami poradenskými, z ktorých mnohé v uvedenej oblasti paralelne podnikajú s poradenstvom. Vývoj v predmetnej oblasti by sa mal rozvíjať formou regulovaného liberalizmu, stratégiou vytvorenou spoluprácou zainteresovaných inštitúcií a orgánov.
- ❖ **FORMOVANIE DÔRAZU NA KONCEPČNOSŤ S VÄZBOU NA BÚDUCNOŤ A PODMIENKY V DANEJ OBLASTI APLIKÁCIE**, čo znamená realizovanie harmonizácie a celostnosti postupu a riešení v rámci cieľov vzdialeného, pohyblivého horizontu ako aj prihliadania na vlastností oblasti v ktorej prebieha manažérska aktivita.
- ❖ **FORMOVANIE APLIKAČNEJ RÔZNORODOSTI S VYUŽITÍM VEDECKO-VÝSKUMNÝCH TECHNÍK V ZDOKONALOVANÍ MANAŽMENTU**, čím by sa mali vedecky usporadúvať, ohodnocovať i zverejňovať poznatky z úspešnej realizácie rôznych manažérskych aktivít s cieľom ich využitia realizáciou postupov uplatňovaných v prírodovednom a technickom výskume. Do tejto oblasti by sme zaradili aj pozitíva, ktoré možno získať medzinárodnou spoluprácou napr. v zoskupení V4, resp. Krajín EU. (Praktickú aplikáciu s mnohými úspechmi realizuje IDC HOLDING, a.s. a Nadácia Prof. Kassaya, Bratislava (Kassay 2006, 2013, a ďalšie).

## **Námety na účasť univerzít, fakúlt, katedier, na vedecko-výskumnej účasti rozvoja manažmentu a formovania manažérov**

Univerzitné resp. vysokoškolské inštitúcie sprostredkujú poznatky o manažmente. Ak sme len menej kritickí, aj tak musíme konštatovať, že ide o obsah, ktorý vo väčšine prípadov nevedie k úspešnej aplikácii v praxi. Pripísať možno tento nedostatok málo rozsiahlemu výskumu a prepojeniu teoretickej práce s jej praktickou aplikáciou. Toto všetko je známe už mnohé roky a zlepšenie sa neustále čaká. Pozrime sa na disponibilitu, ktorú majú vysokoškolské inštitúcie, viažucu sa na rozširovanie poznatkov. Skočíme in medias res s tým, že nevedieme ihneď námety riešenia. Každý výskum začína po vymedzení cieľov, ktoré sa majú dosiahnuť zhromažďovaním údajov, informácií, faktov a pod. Disponibilita pre túto fázu výskumu je ohromná, avšak efektívne málo využitá. Ide o cieľavedomé usmerňovanie prác

seminárnych, rôznych projektov v priebehu štúdia, prác bakalárskych, magisterských, doktorských, habilitačných, atď. Obsahovo sa „táto riava potenciálu“ cieľavedome málo využíva a ak áno, tak sa uprednostňuje zhromažďovanie poznatkov z literatúry. Nehodnotí sa pri tom aktualita získaných informácií a údajov. Spomenieme len rámcovo, ak berieme vytlačenú knihu do rúk ihneď po jej dostupnosti na trhu, prezentované poznatky budú staré asi 2 – 3 roky. U odborného článku asi 1 - 2 roky. Výskumná správa má taktiež rôzny vek, ktorý je cca do jedného roka. Prítom cieľavedomé sústredenie na určitý výskumne vymedzený problémový okruh do ktorého sa sústreďujú zväčša cieľavedome zamerané spomenuté aktivity môže priniesť vysokú inováciu do vedecko-výskumnej činnosti organizačných celkov i vysokého školstva. Pravda, nepovedali sme nič nové, vie sa o tom desiatky rokov, ale rozsah praktickej aplikácie je mizivý.

Spomenieme ešte jeden aspekt. Ide o sústredenie sa napríklad na problematiku organizačného usporiadania klastrov, od ich vzniku, cez fungovanie ich ohodnocovania až po vytyčovanie ďalších rozvojových cieľov. Ak vysokoškolský celok by realizoval pod zorným uhlom uvedenej tematiky (vrátane jej ďalšieho členenia) cieľavedomé výskumné skúmanie, napríklad v najbližšej obci k sídlu príslušného vysokoškolského celku, tým by si vytvorilo svoje „výskumné laboratórium“ ktorému by jednak pomohol v jeho rozvoji a súčasne by získalo cenné fakty, údaje, informácie pre rôznorodé formy komunikovania v oblasti manažérskych poznatkov. Realizácia uvedeného náčrtku nárokuje sústredenú realizáciu za dlhšie časové obdobie, nadšenosť vykonávania prác a preklenovanie ťažkostí, ako aj vhodné formy motivovania poslucháčov zapojených do menovanej formy práce, ako aj prekonávanie mnohých ďalších problémov. Určite mnohé ťažkosti vzniknú pri výbere „aktérov“, ktorí by boli „kompetentní“ pre účasť v takejto forme výskumne orientovanej práce a štúdia.

## **Záver**

Priebeh manažérskych zmien vo formách, spôsobov nadobúdania nových poznatkov, inovácii spôsobov realizovaného rozvoja, ako aj hľadania nových ciest prípravy ľudí kompetentných pre manažérsku prax, „klope na dvere súčasnosti“ v aktivitách vysokoškolských inštitucionálnych celkov. Nemožno ďalej otáľať, načim je konať, a to aj vtedy, keď táto práca je ako „maratónový beh“ a svojimi výsledkami neposkytuje získané prostriedky bezprostredne, bez námahy, potu a veľmi skoro.

## **Zoznam bibliografických odkazov**

BAJCURA, A., 2012. *Manažment –riadenie organizácií*. Bratislava: Kasico. ISBN 978-80-970926-2-7.

ERDÉLY, E., podľa 1932, 1990. *BAŤA, švec, ktorý dobyl svet*. Bratislava: Korinex. ISBN 80-85199-01-7.

HAMEL, G. a BREEN, B., 2008. *Budoucnost managementu*. Praha: Management Press. ISBN 978-80-7261-188-1.

HUSKA, A. M., 1981. *Základy organizačnej kybernetiky*. Bratislava: Alfa. MDT 007.5.33.

JEŽEK, J., 1947. *Organizační nauka (Základy obecné organizační nauky)*. Praha: Orbis, spracované podľa: Bogdanov, A. A. 1922. *Tektologija. Všeobščaja organizacionnaja nauka*. Moskva.

JIRÁSEK, J. A., 2008. *Management budoucnosti (řízení z prvního sledu)*. Praha: Professional Publishing. ISBN 978-80-86946-82-5.

- KASSAY, Š., 2006. *Podnik a podnikanie (Podnikateľské prostredie)*. Bratislava: Veda. ISBN 80-224-0775-5.
- KASSAY, Š., 2013. *Podnik a podnikanie (Interné procesy)*. Bratislava: Veda. ISBN 978-80-224-1233-9
- LEŠINGROVÁ, R., 2007. *Baťova soustava řízení*. Zlín: Tava Graphika. ISBN 978-80903806-4-4.
- LIPTÁK, F., 1991. *Metódy a štýly riadenia (Príručka identifikovania a diagnostikovania)*. Bratislava: Bradlo. ISBN 80-7127-006-7.
- LIPTÁK, F., 2015. Podnikateľstvo „predtým – teraz – potom. *Manažment podnikania a vecí verejných, Slovenská akadémia manažmentu*, č.30, ročník X. s. 18-30. ISSN 1337-0510.
- MaV a J a Ž., 1940. *Podnik – živý organizmus*. Martin: Matica Slovenská.
- NAISBIT, J. a ABURDENOVÁ, P., 1992. *Megatrendy 2000 – Desať nových smerov na deväťdesiate roky*. Bratislava: Bradlo. ISBN 80-71-27-050-4.
- PORVAZNÍK, J., 2014. *Celostný manažment v prostredí globalizácie*. Bratislava: Iris. ISBN 978-80-8153-029-6.
- ŘEZÁČ, J., 2009. *Moderní management*. Brno: Computer Press. ISBN 978-80-251-1959-4.
- TOFFLER, A., 1992. *Šok z budoucnosti*. Praha: Práce. ISBN 80-208-0160-X.
- TUMA, M., 1990. *Manažérske umenie*. Bratislava: Práca. ISBN 80-7094-080-8.
- VODÁČEK, L., VODÁČKOVÁ, O., 2006. *Moderní management v teorii a praxi*. Praha: Management Press, ISBN 80-7261-143-7.
- ZELENÝ, M., 2005. *Cesty k úspěchu – trvalé hodnoty soustavy Baťa*. Zlín: M. Zelený. ISBN 80-239-4969-1.
- ZALA, B., 2013. *Europeanizmus – Poza geografii, geoteológiu a geopolitiku*. Bratislava: Kalligram. ISBN 978-80-8101-779-7.
- WAHLSTRÖM, B., 19914. *Management 2002*. Paris: Les Editiond´Organisation. ISBN 2-7081-1334-8.

**doc. Ing. František Lipták, PhD. DrSc.**

Externý člen: Ústav manažmentu a marketingu  
Fakulta manažmentu a ekonomiky,  
Univerzita Tomáša Baťu, Zlín, Česká republika  
liptak@company.sk

# SCIENTIFIC KNOWLEDGE, PERSONAL FREEDOM AND SOCIAL JUSTICE

Miloš V. Lokajíček, Jiří Procházka

## Abstract

In principle harmonic life of human society is based on the observance of ethical and moral norms. However, they have been practically fully abandoned in the last time not only in our country but also in the whole Europe and practically in the whole world. Only the personal profit and money have become main goal of human life. The situation has changed fundamentally against that prevailing two centuries ago when the so called European values had been accepted practically in the whole educated world. These values prevailed at the time when the success of classical physics, based on causal ontological approach, brought enormous technological progress. However, during the 19<sup>th</sup> century this ontological approach was eliminated from scientific thinking. In the 20<sup>th</sup> century it was fully substituted by phenomenological view of material world; some erroneous assumptions were formulated and false conclusions made concerning the world and human existence. This evolution will be presented and some wrong contemporary results will be described. It will be shown that all contemporary technological progress has been provided by classical physics only; no new fundamental physical results have been achieved on any other basis. Evidently any progress cannot be reached without returning again to the earlier ontological approach and to earlier European values, which concerns mainly ethical relations in human society.

## Introduction

At the present one speaks about the situation in Europe as about Europe on the crossroads. However, practically the situation in the whole world may be described as the same. Possible approaches have been discussed; how to change this sad situation. However, the solution can be hardly found when the basic causes of the given situation have not been defined. It is possible to say that these causes lie on a level deeper than that where the solution are being looked for. One cannot speak about the ethical and moral level without considering our approach to the world and our knowledge of it. Ethical rules are to be formulated in agreement with the properties of the world when the human society represents its part. It is not possible to formulate binding ethical rules of the world if anybody may characterize them as quite arbitrarily according his or her wishes.

The only possible way consists in the return to the causal ontological approach originally proposed by Aristotle and further developed in the Middle Age by Thomas Aqu. Also G. Galilei and I. Newton started basic classical physical research from it. The huge successes of classical physics and practically all hitherto technological progress have been based on it. Also the so called European values (fully accepted in the 19<sup>th</sup> century) have been based on it. In the following we shall attempt to characterize the situation.

In section 2 the contemporary situation will be compared to the foundations of all classical physical results. It will be then shown in section 3 that there are some serious errors in the contemporary basic physical theory (based on pure phenomenological approach to human knowledge. In section 4 the impact of our knowledge of the world on the ethical rules will be discussed. Some final conclusions will be introduced in section 5.

## **Classical physics and contemporary situation**

All results of classical physics have been based on the causal ontological approach. Some assumptions concerning matter evolution have been formulated on the basis of world observation and possible consequences have been then derived and tested with the help of corresponding experiments. When a contradiction has been found, the assumptions have been considered as falsified and the invalidity of corresponding assumptions (or a set of assumptions) as certainty. If any falsification has not been found the given assumption has been taken as fully acceptable, with awareness that it may be falsified later. It has been assumed that all implications may be developed further.

The causal ontological approach and Christian view of the world represented then the basis of our knowledge. It has led also to ethical rules that has represented the basis of European values accepted in the 19th century by the whole educated world. However, already since the beginning of modern period alternative approach to knowledge has being developed that has culminated in the acceptance of positivism. The causal ontology has been refused and fully phenomenological approach to world knowledge has been accepted. The given situation has been explained in (Lokajíček 2015), see also (Lokajíček 2007); here only a very short summary will be presented.

Also the fundamental physical knowledge has been significantly influenced by the new approach, introduced mainly by L. Boltzmann (in 1967), and N. Bohr (in 1913 and 1927). However, the main impact came in 1935 when physical world community has refused Einstein's criticism of Bohr's Copenhagen quantum mechanics which is still accepted as the main theory valid in microscopic region. There is also common conviction that the Schroedinger equation differs from classical physics. In fact any solution of this equation always corresponds to a superposition of basic solutions of classical Hamilton equations (Lokajíček et al. 2014). All contemporary technological progress has been based fully on classical results only; any additional results gained on a different basis do not exist. All main arguments concerning the given situation have been presented in (Lokajíček 2012a), see also, e.g., (Lokajíček 2012b). In principle the commonly acknowledged European values have followed from this scientific basis.

## **Main mistakes at the present and necessity of returning to causal ontology**

Abandoning causal ontological approach has had tragic consequences for human scientific knowledge as well as for human theoretical thinking in general. At the present there is a deep gap between theorists and experimentalists. There is practically now interest in testing the agreement between some assumptions concerning time evolution and measured experimental data. It is sufficient to propose some mathematical model (without taking any care of corresponding assumptions) and to observe conformity with the data obtained in some experiment; this is taken as a decisive result and nothing more is required. The experimentalists care only about the precision of measurement. They do not care about the theoretical assumptions and experimental conditions, which were considered decisive in the earlier classical physics.

The Copenhagen quantum theory, which is still taken as the basic theory in microscopic region, is based on fundamental mistakes. E.g., in the system of two particles the pair of incoming and outgoing particles is not distinguished. The pairs characterized by the same space positions and mutually opposite impulse vectors are required to be represented by one vector in the corresponding Hilbert space formed by solutions of corresponding Schroedinger equation. Any basic state is always represented as the sum of two solutions going in opposite directions. It has been, however, demonstrated 50 years ago by Lax and

Phillips (1967, 1976) that the incoming and outgoing states are to belong to two mutually orthogonal Hilbert subspaces; see also Alda et al. (1974).

The corresponding structure of this Hilbert space is in full agreement with the interpretation proposed originally by Schroedinger in 1925, as being in agreement with classical particle interpretation. This has been affirmed by Ioannidou and Hoyer who derived Schroedinger equation from classical Hamilton equations if spiral two-particle solutions have been eliminated. It means that any progress in physical science may be obtained only after the return to earlier causal ontological approach. In such a case the way to earlier European values will be again opened as it will be discussed in the next section.

There are, however, some other errors and open problems. Before all it is necessary to mention the existence of limited velocity at very high energy values, as derived in the special theory of relativity. The corresponding phenomenon (i.e., rising particle inertia against motion change at higher energy values) may exist, however, in the framework of classical physics, too, if the Newton force law is slightly generalized; the time change of whole impulse (not directly that of velocity) is taken as given by corresponding force value. The relation of kinetic energy increase and impulse increase at higher velocity values differs then significantly from that established in the special relativity theory. The approximate results have been presented in (Lokajíček et al. 2011). The exact results will be published in next future. Until now the prediction derived in the framework of special relativity has been taken as the only possibility even if any comparison with experimental data has not been published until now. Decisive prediction differences should exist in the case of accelerated protons already at energy values of several GeV; the way to final experimental verification has been, therefore, open now. Some other problems exist, of course. They have been summarized in the recent paper (Prochazka et al. 2015). In all these cases corresponding solutions require returning to the original causal ontological approach.

## **Our knowledge and ethical rules**

It is evident that ethical rules concerning the relations between individual members of human society should be in full agreement with the conditions of corresponding contemporary existence (the approach initiated in principle by Socrates). They are at least partially determined by scientific results. Consequently, the falsification results (representing certain knowledge) should be fully respected. Further orientation directions are to be given by non-falsified assumptions for which at least some agreement with reality has been presented. None of these requirements has been respected in the last time.

Our knowledge may concern not only the contemporary world, but also its evolution in not very extremely distant past. It is evident that the world and the human society have developed in some subsequent stages, representing always a higher level. Our reason is then able to analyze at least to some extent the rules and laws valid in the individual (biologically different) stages. However, it is evidently behind its ability to understand the actual causes that have led to corresponding transitions. It is also rather difficult to study the rules and laws of very small and very large systems as corresponding properties are not known with sufficient precision. At the present often some measured characteristics have been interpreted on the basis of quite unrealistic conceptions without testing any concrete assumptions involved. Anyway, we should conclude, that the human life and the life of contemporary human society represents the highest value existing in our world. It is also evident that this highest value has been permanently increasing even if very long time has passed between individual stages. Contemporary human abilities as regards mastering the relation between individual persons at the present stage are insufficient. It is a sign of hubris when someone is convinced that he or she knows where to human evolution tends.



It is, however, necessary to respect the basic fact that the continuation of human life and society is based on couples of human beings, each having different responsibilities. The beginning of human life should remain without any interventions and giving new life should be taken as numinous mission. The first steps are so mysterious that only enormous human pride may dare to intervene. Any (negative) impact will be known after a very long time only. The human society is to respect these different responsibilities of men and women if one speaks about the equal rights and equal duties. It is the family care of children education that is responsible for further harmonic evolution of human society. Its rights and duties should be established in comparison to other members of society. That represents, however, much deeper problem due to changes in contemporary technological evolution when the most of earlier values are being produced by machines that are owned by several persons.

Even if many other people producing and ruling these machines are involved in producing corresponding values the whole profit is attributed to machine owners. The owners of great money amounts have been then also advantaged legally in getting great money amounts for the work of many other people. One may speak about “legal” thievery when some group of people may obtain huge sums of money amounts by selling the values (created commodities or assuring global life conditions) created by other peoples, not awarded correspondingly.

## **Conclusion**

It is possible to say that the microscopic physical theory has been in very bad situation since 1935 when the causal ontological approach has been definitely rejected and traditional European values fully abandoned. Copenhagen quantum mechanics has been accepted as the only theory in the microscopic region even if it has been based on non-physical assumptions, as has been shown in a series of papers published by us in recent years. In fact, all scientific and technological progress has depended on the given classical ontological approach; any new results have been obtained on the basis of another approach. It follows that a return to it is necessary if some actually new scientific results are to be gained again. In such a case also the way to earlier European values will be opened, when the ethical rules for contemporary human society will be derived on the given basis again.

It is evident that the human life and that of whole human society have represented the highest value in the material world. Men and women have, of course, different responsibility within evolution. Especially the responsibility of women is to be denoted as in principle numinous mission. The beginning of a new human life must be considered as a mysterious process. We shall be never able to understand the complexity of the course of events in a cell representing the beginning of a new human life. Any human intervention in this process may cause some later deformations as our scientific knowledge is very limited in these very extreme regions.

Our global situation requires, of course, also a new approach to guarantee harmonic life of human family as quite new life conditions have been formed. The unique relation between the mother and her child is to be respected as basic fact; it concerns her responsibility for children education in the beginning of their life, too. It is also necessary to guarantee the corresponding assurance of persons of old age under contemporary conditions when the family has lost its full responsibility in comparison to the past. It concerns also some award for taking care of children in some later years of their life. Very important problem is represented also by the requirement of the social fairness. The award is to correspond to forming corresponding values that contribute to harmonic life of human society. They may differ according to personal responsibility. However, contemporary legal arrangement makes it possible to get huge awards for people who may manipulate with great money amounts.

They gain these awards for values having been formed by very great amount of other people. It is evident that the time has come when the corresponding new legal arrangements should be required and done.

### **Bibliography**

- ALDA, V., KUNDRÁT, V. and LOKAJÍČEK, M. V., 1974. *Exponential decay and irreversibility of decay and collision processes*, *Aplikace matematiky* 19, 307-15.
- LAX, P. D. and PHILLIPS, R. S., 1967. *Scattering theory* (Academic Press).
- LAX, P. D. and PHILLIPS, R. S., 1976. *Scattering theory for automorphic functions*, *Annals of Mathematics Studies*, No. 87 (Princeton University Press).
- LOKAJÍČEK, M. V., 2007. *Phenomenological and ontological models in natural science*, *Concepts of Physics* 4, 657-670; see also arXiv:0710.3225 [physics.hist-ph].
- LOKAJÍČEK, M. V. and RAUŠ, J., 2011. *Is the mass increase with velocity classical or relativistic phenomenon?*; arXiv: 1110.2771v1 [physics.gen-ph].
- LOKAJÍČEK, M. V., 2012a. *Einstein-Bohr controversy after 75 years, its actual solution and consequences*, *Some Applications of Quantum Mechanics* (ed. M. R. Pahlavani), InTech Publisher, 409-24.
- LOKAJÍČEK, M. V., 2012b. *The assumption in Bell's inequalities and entanglement problem*, *J. Comp. Theor. Nanosci.* 9, No. 12, 2018-2020; see also arXiv: 1108.0922 [quant-ph].
- LOKAJÍČEK, M. V., KUNDRÁT, V. and PROCHÁZKA, J., 2013. *Schrödinger equation and (future) quantum physics*, in *Advances in Quantum Mechanics* (ed. P. Bracken), InTech Publisher, 105-32.
- LOKAJÍČEK, M. V., KUNDRÁT, V. and PROCHÁZKA, J., 2014. *Two different physical interpretations of Schroedinger equation*, arXiv:1305.5503v2 [quant.ph].
- LOKAJÍČEK, M. V. and PROCHÁZKA, J., 2015. *Natural science of the 20th century and the deformation of human thinking at the present*. *Zborník Sociálne poslanstvo Jána Pavla II. Pre dnešný svet "1989 a 25 rokov po..."*, 83-92.
- PROCHÁZKA, J., LOKAJÍČEK, M. V. and KUNDRÁT, V., 2015. *Dependence of elastic hadron collisions on impact parameter*, arXiv:1509.05343 [hep-ph]; accepted for publication in EPJ Plus.

**RNDr. Miloš Václav Lokajíček, DrSc.**

**Mgr. Jiří Procházka**

Inst. Phys., Acad. of Sciences, 18221 Prague, Czech Rep.

lokaj@fzu.cz, jiri.prochazka@fzu.cz

# VZDUCH, KTORÝ DÝCHAME

Štefan Luby, Martina Lubyová

## Abstract

The growth of economic activities and population adversely affects the quality of air. In certain countries, especially in China, the situation is critical and the trading with clean air in cans begins to appear. The deep conflict between environmental protection and interests of enterprises is documented by the emissions scandal of Volkswagen that installed illegal software in about 11 million of diesel cars to camouflage the real emissions of nitrogen oxides during testing procedure. Monitoring of the quality of air by modern and affordable methods thus represent important agenda. Economic measures like trading with carbon emissions suffers from certain drawbacks. The level of air pollution in Europe has been slowly improving while it has deteriorated globally. Moreover, the fact that Slovakia lags far behind the European average values represents a serious concern. In the paper we characterize the main pollutants, their toxicity and accepted thresholds. The basic air pollutants include compounds of nitrogen and sulphur, ozone, particulate matter (PM) and greenhouse gases, esp. CO<sub>2</sub>. We characterise the detection sensors based on a decade of research at the Institute of Physics of SAS. Sensors are based upon Fe<sub>2</sub>O<sub>3</sub> nanoparticles. Given their high sensitivity towards NO<sub>x</sub> and appropriate sensitivity towards acetone vapours these devices can be used in the monitoring of environment, car emissions, detection of nitrate explosives, or measurement of acetone vapours in breath for the diagnostics of diabetes. Given their small size, low cost and high sensitivity, sensors might soon become means for everyday protection of every citizen threatened by the environmental contamination.

## Úvod

Európska environmentálna agentúra (EEA) zhodnotila vo svojich dokumentoch (EEA 2015) a (EEA 2015 a) stav európskeho životného prostredia. Vzhľadom na to, že v druhej polovici roka 2016 predsedá Slovensko Európskej únii, je aktuálne venovať pozornosť súčasným trendom a stavu environmentu. V tejto práci sa pozrieme na znečistenie ovzdušia. Dôležité pritom je, že čistota ovzdušia v Európe alebo na Slovensku do značnej miery závisí od znečisťovania produkovaného v iných častiach kontinentu alebo sveta. Vidieť to na diaľkovom transporte ozónu, ktorý znehodnocuje výsledky znižovania jeho koncentrácií v Európe. Náš kontinent si to však vynahrádza emisiami skleníkových plynov.

Pri spracovaní tejto state vychádzame aj z výsledkov dosiahnutých vo Fyzikálnom ústave SAV v spolupráci s pracoviskami v Taliansku – Univerzitou Salento a CNR Lecce v rámci výskumu polovodičových senzorov plynov. Tieto senzory sa stali najrozšírenejšími polovodičovými prvkami súčasnosti, ktoré sa vkladajú aj do integrovaných obvodov a sú žiadané práve vzhľadom na nutnosť vyhodnocovať kvalitu ovzdušia. Znečistenie ovzdušia súvisí s ekonomickým rastom, o ktorom možno predpokladať, že je ďaleko od saturácie. Dnes je to vďaka rozvoju Číny, Indie, Brazílie a ďalších krajín, ktoré majú veľkú spotrebu energie. Ostatný environmentálny summit Organizácie spojených národov (OSN) v Paríži v prvej dekáde decembra 2015 by sa mal v ochrane životného prostredia premietnuť do pozitívnych trendov, jeho závery sú však aj predmetom skepsy a na výsledky budeme čakať dlho.

## Hlavné vplyvy na kvalitu ovzdušia

V súvislosti s rastom priemyselnej výroby, produkcie elektrickej energie a tepla, poľnohospodárskej činnosti, s rastom počtu obyvateľov a nárokov na bývanie a spotrebu, dochádza k ovplyvňovaniu kvality životného prostredia. OSN očakáva, že do roku 2050

presiahne svetová populácia 9 miliárd. V súčasnosti je na úrovni 7 miliárd. Rastie mobilita, požiadavky na potraviny, spotreba hnojív, v energetike stále dominujú fosilné palivá. Znečistenie prostredia aj ovzdušia pochádza z troch hlavných zdrojov: a) zo spaľovania pevných palív v priemysle a v doprave, b) z umelých hnojív a pesticídov, c) z rastúcej komplexnej chemizácie prostredia. Tieto zdroje v rozličnej miere ovplyvňujú čistotu vzduchu. Problematické sú najmä emisie z pevných palív, ktoré sa v rokoch 1990 až 2010 globálne zvýšili o 50 %. Uvedené faktory nevytvárajú pre najbližšie dvadsaťročie prognózu významnejšieho zlepšovania situácie. O to dôležitejší je monitoring znečistenia ovzdušia modernými a cenovo dostupnými metódami (Luby 2015, Luby 2015a).

### Sortiment plynov a pár významných z hľadiska kvality ovzdušia

Základný sortiment monitorovaných kontaminujúcich zložiek ovzdušia predstavujú oxidy dusíka NO, NO<sub>2</sub>, uhlíka CO, CO<sub>2</sub> a síry SO<sub>2</sub>, chlór Cl<sub>2</sub>, metán CH<sub>4</sub>, ozón O<sub>3</sub>, sirovodík H<sub>2</sub>S, pary acetónu, etylalkoholu a peroxidu vodíka H<sub>2</sub>O<sub>2</sub>, vodné pary H<sub>2</sub>O, prchavé organické zlúčeniny (POZ) ako benzén, formaldehyd, toluén a i. Z nich CO a H<sub>2</sub>S sú toxické, CH<sub>4</sub> a CO<sub>2</sub> sú skleníkové plyny a NO<sub>2</sub>, SO<sub>2</sub> patria do oboch skupín. Technológia monitorovania plynov sa v ostatných dvoch desaťročiach rozvinula s cieľom ochrany prostredia, zdravia, lekárskej diagnostiky aj protipožiarnej ochrany. Napr. monitorovanie acetónu vo výdychu pacienta v koncentrácii vyššej ako 1 ppm (10<sup>-6</sup>) umožňuje diagnostiku hyperglykémie.

V ochrane životného prostredia (EEA 2015) hlavnou úlohou je sledovanie zlúčenín dusíka a síry, ozónu a pridružujú sa k nim prachové častice (PM, partikulate matter). Priemysel a doprava produkujú emisie oxidov dusíka. Sú aj zdrojom síry. Poľnohospodárstvo je zdrojom amoniaku. Oxidy dusíka a metán sú prekurzormi ozónu. Trendy ukazujú, že kým kontaminácia ovzdušia oxidmi dusíka v Európe klesá a bude ďalej klesať, v Ázii sa pokles očakáva až po ďalších dvoch – troch dekádach rastu. Ďalšie údaje nájdeme v (EEA 2015a). Pokiaľ ide o skleníkové plyny, najmä CO<sub>2</sub>, veľkým producentom je letecká doprava (45 %) a priemysel (50 %). Priemysel vedie aj v produkcii SO<sub>2</sub> (85 %), okrem toho vyprodukuje 40 % NO<sub>x</sub> a 20 % PM<sub>2,5</sub> (suspendované častice, ktoré prejdú selektujúcim zariadením s aerodynamickým priemerom 2,5 μm s účinnosťou 50 %). Vplyv takéhoto prostredia ohrozuje aj ľudské zdravie. Poškodzuje sa inhaláciami a kontaminácia sa do organizmu dostáva aj cez potravinový reťazec. Výsledkom je rakovina pľúc, kardiovaskulárne ochorenia, spomalenie vývoja detí a predčasné pôrody. CO spôsobil svojou toxicitou už mnoho úmrtí a H<sub>2</sub>S, ktorý viaže hemoglobín, bráni zásobovaniu orgánov ľudského tela kyslíkom. Závažnosť týchto podmienok treba posudzovať z hľadiska štandardov kvality, pričom Svetová zdravotnícka organizácie, (WHO, World Health Organization) ich nastavuje prísnejšie (Tab. 1) ako EÚ.

Situáciou v znečistení ovzdušia na Slovensku a slovenským zákonodarstvom sme sa zaoberali v prácach (Izakovičová 2012) a (Luby 2015b). Vlastnosti a toxicitu environmentálne a zdravotne ohrozujúcich plynov (Wetkachun 2011) zhrneme v Tab. 2. Poznatky o POZ možno nájsť v (Luby 2015b).

Tab. 1 Podiel európskej populácie, ktorá je vystavený znečisteniu ovzdušia, ktoré prekračuje štandardy WHO a EÚ, rok 2012 (EEA 2015a).

Znečistenie	Prekročenie štandardu WHO [%]	Prekročenie štandardu EÚ [%]
PM <sub>2,5</sub>	90	10
PM <sub>10</sub>	60	20
O <sub>3</sub>	95	15
NO <sub>2</sub>	10	8

Tieto skutočnosti sú príčinou toho, že svetová verejnosť začína čistote ovzdušia venovať veľkú pozornosť a všima si aj extrémne situácie, akou je obchodovanie s čistým vzduchom, podvodné prekračovanie emisných noriem motorovými vozidlami, obchodovanie s uhlíkovými emisnými poukážkami a pod. Sú to javy, ktoré boli pred dvadsiatimi rokmi nepredstaviteľné.

### Obchodovanie s čistým vzduchom

Vysokú mieru znečistenia ovzdušia v Číne demonštroval domáci umelec (pod pseudonymom Nut Brother), ktorý sto dní vysával v Pekingu smog. Potom ho pomiešal s hlinou a dal z neho vypáliť tehlu. Nečudo, že v Číne prekvitá predaj bombičiek s čistým vzduchom, ktoré umožnia asi 80 nádychov, čo stačí na prekonanie určitej kritickej vzdialenosti rýchlou chôdzou. Cena bombičky je okolo 15 € a je to dobrý obchod, najmä ak spotrebiteľ uverí, že bombička bola naplnená v prírodnej rezervácii, napr. Rocky Mountains (SME 2016). V porovnaní s tým je predaj vzduchu na „vychutnanie atmosféry“, napr. z dejiska majstrovstiev sveta vo futbale, ktorý môžeme vdychovať počas televízneho prenosu, extravaganciou konzumnej spoločnosti.

Tab. 2 Fyzikálne vlastnosti, zdroje emisií, toxicita a prahové limitné hodnoty environmentálne ohrozujúcich plynov. Skráteno podľa (Wetchakun 2011).

Plyn	Fyzikálne vlastnosti	Zdroje emisií	Toxicita, enviro-impakt	Prahová hodnota
NO <sub>2</sub>	Červenkasto-hnedý plyn s dráždivým zápachom.	Spaľovanie v doprave a priemysle	Dráždenie pľúc, nižšia odolnosť voči infekciám, poškodenie úrody	3 ppm
NO	Nehorľavý, oxidujúci a korodujúci plyn	Spaľovanie v doprave a priemysle	Dráždenie očí, dýchacích ciest, cyanóza a i.	25 ppm
H <sub>2</sub> S	Bezfarebný toxický horľavý plyn so zápachom skazených vajec	Ropa, prírodné a vulkanické plyny, horúce pramene	Poškodenie dýchacích ciest	10 ppm
CO	Bezfarebný plyn bez zápachu, chuti, nedráždivý	Neúplné spaľovanie benzínu, dreva, uhlia, a p.	Zabraňuje absorpcii kyslíka v krvi, orgány zlyhávajú	50 ppm
NH <sub>3</sub>	Bezfarebný plyn s ostrým zápachom	Rozklad zvieracieho trusu	Pľúcny edém, dráždenie očí	25 ppm
CH <sub>4</sub>	Bezfarebný plyn bez zápachu, horľavý, ľahší ako vzduch	Aneróbné trávenie organických látok	Netoxický skleníkový plyn, hrozí výbuchom	1000 ppm
SO <sub>2</sub>	Neviditeľný plyn s ostrým pachom	Priemyselné aktivity a emisie z motorových vozidiel	Dráždenie očí, dýchacích ciest, kašeľ	5 ppm
CO <sub>2</sub>	Plyn bez farby a zápachu	Produkt spaľovania a dýchania	Vytvára nedostatok kyslíka, skleníkový plyn	5000 ppm

## Obchádzanie emisných noriem a kontrol automobilov

Individuálne podvody pri kamuflovaní výsledkov emisných testov sa vyskytujú odkedy boli normy zavedené. Čelilo sa im prísnejšou kontrolou vrátane kamier inštalovaných v testovacích staniciach. Malo to údajne za následok odchody zamestnancov, ktorí stratili vedľajšie zdroje príjmu. Svetovú verejnú mienku však rozhybal emisný škandál firmy Volkswagen v septembri 2015 (Wikipedia 2016). Odhalila ho americká agentúra EPA (Environmental Protection Agency), ktorá 18. 9. 2015 vydala vyhlásenie o porušení zákonov týmto výrobcom automobilov. Pod ťarchou dôkazov Volkswagen (VW) a.s. priznala, že v 11 miliónoch vozidiel s dieselovými motormi EA 189 a EA 288 predaných po r. 2008 do celého sveta je inštalovaný ilegálny softvér, ktorý počas testu maskuje skutočné emisie oxidov dusíka, NO<sub>x</sub> (zmes oxidov dusíka). Tieto sú v bežnej prevádzke až 40 krát vyššie. Podozrenia vznikali už rok predtým. Predseda predstavenstva firmy odstúpil (s odstupným niekoľko miliónov €). Aj ďalší manažéri boli suspendovaní. Ešte v septembri klesli akcie firmy takmer o 40 %. Hovorí sa o pokute 15,8 mld € v USA. Škandál sa týka aj značiek Audi, Seat, Škoda. Na Slovensku jazdí takmer 47 000 postihnutých vozidiel. Ale odchýlky sa zisťujú aj u vozidiel Volvo, Renault, Jeep, Hyundai, Citroën a Fiat.

Ide tu o to, že softvérové vybavenie s príslušnými senzormi rozozná podmienky testovania vozidla, pri ktorých sa kolesá točia, ale vozidlo sa nepohybuje. Vtedy sa nastaví optimalizovaný testovací režim s menšími emisiami NO<sub>x</sub>. V štandardnej prevádzke sa tento režim odpojí, aby vozidlo dosahovalo potrebnú ekonomiku, avšak na úkor tých, ktorí emisie vdychujú. Škandál poznačil prestíž Nemecka, pretože značka *Made in Germany* sa považuje za garanciu serióznosti a kvality. Dodávateľ softvéru, firma Bosch, sa od záležitosti dištancuje. Riešenie môže spočívať v technických adaptáciách motorov alebo vo výmene vozidiel s poskytnutím prémie pri nákupe nového vozidla.

## Obchodovanie s emisnými kvótami

Koncentrácia CO<sub>2</sub> v atmosfére sa skúma od r. 1896, kedy Svante Arrhenius zistil, že oxid uhličitý v zemskej atmosfére môže v budúcnosti zvýšiť jej teplotu. Snaží sa tomu čeliť Rámcová konvencia OSN o zmene klimatických podmienok prijatá v Riu de Janeiro 1992. Na ňu nadviazal Kjótsky protokol z r. 1997, ktorý nadobudol platnosť po zdĺhavom ratifikovaní r. 2005. Ostatný summit OSN v Paríži 2015 si vytýčil redukovať emisie a globálny ohrev udržať dostatočne pod 2 °C.

Nástrojom, ktorým sa EÚ snaží dosiahnuť zníženie emisií, je obchodovanie s emisnými kvótami (Suhányi 2008). Pridelujú sa podľa národných alokačných plánov. Podniky a výrobcovia, ktorí limity prekročia, musia si prekročenie pokryť emisnými poukážkami, ktoré si kúpia na trhu. Tí, ktorí emitovali skleníkové plyny pod limitom, môžu svoje aktíva predat' alebo si ich odložiť do budúcnosti. Finančným nástrojom sú aj pokuty. Obchodovanie upravujú smernice Európskej komisie. Najväčšími producentmi CO<sub>2</sub> sú spaľovne, rafinérie, železiarne, koksárne, cementárne, sklárne, vápenky a i. Na porovnanie, schválené emisie CO<sub>2</sub> (2008 – 2012) pre Slovensko boli 91,5 mil. ton, pre Nemecko 1497 mil. ton. Systém pokrýva 11 000 veľkých producentov emisií, ktorí vytvoria asi 45 % skleníkových plynov. V období globalnej krízy emisie poklesli a systém má prebytok aktív, bude ho preto treba prestaviť, aby bol ekonomicky funkčný (EU 2016). Obchodovanie sa zameriava predovšetkým na emisie CO<sub>2</sub>. Skleníkové plyny sa vo všeobecnosti kvantifikujú v tonách CO<sub>2</sub> ekvivalentu - tCO<sub>2e</sub>. Obchodovanie sleduje Svetová banka. Problémom je pridelovanie kvót na základe minulých emisií, ktoré firmy odrádza od ich znižovania (Wikipedia 2016a). Etickým problémom je obchodovanie poznamenané špekuláciami, známymi aj zo Slovenska.

## Monitorovanie plynov a pár polovodičovými senzormi

Laboratórne spektrometre a iné zariadenia sú dostatočne citlivé, ale spravidla veľké. Vzhľadom na potreby životného prostredia aj iných priestorovo distribuovaných úloh zameriame sa tu na miniatúrne tuholátkové senzory a spomedzi nich na senzory na báze polovodičových oxidov kovov, ktoré sú najrozšírenejšie (Luby 2015). Posledným začínajú konkurovať senzory z moderných uhlíkových materiálov – grafénu a uhlíkových nanorúrok, pričom grafén umožnil už detegovať jedinou molekulu plynu (Schedin 2007). Súčiastka však nie je vhodná pre praktické použitie.

Senzory z polovodičových oxidov kovov umožňujú konštruovať aj elektronické nosy, ktoré analyzujú zloženie plynnej zmesi a integrujú ich s vyhodnocovacou elektronikou do tzv. laboratória na čipe. Zlepšujú sa od r. 1962 (Seiyama 1962). Základné oxidové polovodiče používané v senzoch sú v Tab. 3. Uvádzam tu ich teplotu tavenia a energetickú medzeru. Medzery sú väčšie ako v štandardnom polovodiči – kremíku (1,1 eV) a hovoria nám o možnosti využitia polovodiča do vyšších teplôt. Senzory majú totiž pracovnú teplotu medzi 200 a 500 °C, čo je potrebné, aby na ich povrchu rýchlo prebiehali chemické reakcie detekcie adsorbovaného plynu a aby sa po ukončení merania plyn z povrchu uvoľnil a mohlo sa prikročiť k inému meraniu. Tieto časy bývajú niekoľko minút. Polovodiče v Tab. 3 sú spravidla typu N, prúd v nich teda vedú elektróny.

Tab. 3 Šírka energetickej medzery  $E_g$  a teplota tavenia  $T_m$  základných polovodičových oxidov používaných v senzoch plynov.

Oxid	Fe <sub>2</sub> O <sub>3</sub>	InO <sub>2</sub>	SnO <sub>2</sub>	TiO <sub>2</sub>	WO <sub>3</sub>	ZnO
$E_g$ [eV]	1,8	2,9	3,6	3 – 3,2	2,8	3,2 – 3,4
$T_m$ [°C]	1566	1910	1630	1843	1433	1975

Z hľadiska funkcie senzorov rozlišujeme dva typy plynov: oxidujúce plyny, ako CO<sub>2</sub>, NO<sub>2</sub>, NO, O<sub>2</sub>, ktoré majú schopnosť priberať elektróny, a redukujúce plyny, ako CH<sub>4</sub>, CO, H<sub>2</sub>S, NH<sub>3</sub>, SO<sub>2</sub> alebo pary acetónu, ktoré naopak elektróny uvoľňujú. Uvediem reakcie, ktorá na povrchu senzora prebiehajú. Keďže kyslíka je vo vzduchu veľa a tento plyn je oxidujúci, na začiatku sa na povrchu senzora adsorbuje vo forme záporných iónov, napr. O<sup>-</sup>, ktoré si odobrali elektróny z polovodiča. To spôsobí, že prúd tečúci polovodičom typu N klesne. Teraz vystavíme senzor meranému plynu. Ak je to redukujúci plyn, napr. CO, prebehne reakcia  $CO + O^- \rightarrow CO_2 + e^-$

, kde  $e^-$

je elektrón. Pôvodne kyslíkom viazaný elektrón sa uvoľní a prúd tečúci polovodičom zase vzrastie. Ak senzor vložíme do prostredia obsahujúceho oxidujúci plyn, napr. NO<sub>2</sub>, prebehne reakcia  $NO_2 + e^- \rightarrow NO_2^-$

Molekuly NO<sub>2</sub> teda zachytia ďalšie elektróny a prúd klesne ešte viac. Na tomto je založený princíp monitorovania plynov a senzorom sa preto hovorí aj chemorezistory. Senzory sa desaťročia robili z vrstiev nanosených na podložku naparováním vo vákuu, natretím a spečením polovodičovej pasty, a pod. V ére nanotechnológií prichádzajú na scénu nanočastice. Ich význam je v tom, že povlak vytvorený z nanočastíc má väčší celkový povrch ako je povrch súvislej vrstvy rovnakej plochy. Senzor má potom väčší reakčný povrch a väčšiu citlivosť. Opíšeme stručne prípravu nanočastíc – základných stavebných blokov senzorov, pričom nanočastice obsahujú od pár sto až po 10 000 atómov. Štandardne sa používajú chemické metódy, ktoré poskytujú nanočastice s malým rozptylom rozmerov a spravidla guľovým tvarom. Častice sa pritom pokrývajú surfaktantom, ktorý častice obalí a v určitom okamžiku zastaví ich ďalšiu rast. Častice sa získajú vo forme roztoku, ktorý sa dá naniesť na rozličné podložky. Ako surfaktant sa používajú organické zlúčeniny. Na našom

pracovisku pripravujeme nanočastice metódou tepelného rozkladu. Ako príklad spomenieme prípravu Fe<sub>2</sub>O<sub>3</sub> nanočastíc z východiskového acetylacetonátu železa pri 265 °C. Hotové nanočastice sa rozptýlia v toluéne. Výsledky prípravy troch typov nanočastíc sú v Tab. 4. Rozptyl rozmerov pod 10 % sa dá dosiahnuť pri použití kvalitných chemikálií a zodpovedá najlepšej svetovej úrovni (Luby 2015).

Tab. 4 Použité chemikálie a rozmery zhotovených Fe<sub>2</sub>O<sub>3</sub>, kobaltových (Co) a zlatých (Au) nanočastíc. Hrúbka surfaktantu je okolo 1 nm.

Nanočastice	Východisková chemikália	Priemer [nm]	Rozptyl priemeru [%]
Fe <sub>2</sub> O <sub>3</sub>	acetylacetonát železa	6,4	9
Co*	dikobaltkarbonyl	11	5
Au	kyselina chlórzlatitá	15	15

\* Nanočastice Co nám pripravili vo výskumnom centre Caesar v Bonne

Senzory sa v našom laboratóriu pripravujú na podložkách z korundovej keramiky Al<sub>2</sub>O<sub>3</sub>. Sú opatrené elektródami na meranie prúdu tečúceho cez nanočasticový povlak. Na podložku naniesieme až 10 jednomolekulových vrstiev Fe<sub>2</sub>O<sub>3</sub> nanočastíc. Podložka je pritom nakontaktovaná v puzdre (obr. 1). Senzory sa kalibrujú v zmesiach meraného plynu, v našom prípade NO<sub>2</sub>, CO a pár acetónu so vzduchom. Senzor sa napája napätím 5 V a prúd sa meria ampérmetrom. Príklad merania NO<sub>2</sub> vo vzduchu je na obr. 2. Máme tu odozvu senzora, teda pomer prúdu senzora vo vzduchu (I<sub>air</sub>) ku prúdu v zmesi vzduchu s NO<sub>2</sub> (I<sub>NO2</sub>) od pracovnej teploty. Pomer je > 1 lebo NO<sub>2</sub> zachytáva elektróny. Odozva nad 100 svedčí o vynikajúcej citlivosti. Jej maximum je pri 350 °C. Aj pri najmenej koncentrácii NO<sub>2</sub>, t.j. 0,5 ppm, máme ešte pri 300 °C odozvu 40. Pritom odparovaním výbušniny nitroglicerín sa v jej okolí vytvára koncentrácia molekúl 1 ppm. Naš senzor prítomnosť tejto výbušniny aj iných nitrátových výbušnín môže zaznamenať. V životnom prostredí sú dovolené koncentrácie škodlivín podobné. Extrapolácia našich výsledkov ukazuje, že pri zlepšení presnosti miešania plynov sa bude dosahovať citlivosť na úrovni 100 ppb (10<sup>-9</sup>) alebo aj menej NO<sub>2</sub> vo vzduchu. Hraničné citlivosti merania CO máme okolo 100 ppm a pár acetónu okolo 1 ppm, čo umožňuje aplikáciu senzorov v spomenutej lekárskej diagnostike. Detaily sú v prácach (Luby 2012) a (Ivančo 2013). Reakčný povrch nanočastíc Fe<sub>2</sub>O<sub>3</sub> je 180 m<sup>2</sup>/g. Moderné uhlíkové materiály, ako uhlíkové nanorúrky alebo grafén majú väčší povrch, menovite 1500 resp. 2600 m<sup>2</sup>/g (Luby 2015), napriek tomu polovodičovým oxidom kovov sa zatiaľ z hľadiska jednoduchosti prípravy nevyrovnali.

### Posúdenie citlivosti senzorov plynov z oxidov kovov z hľadiska praktického nasadenia v životnom prostredí

Limitné hodnoty koncentrácie plynov v prostredí sa podľa našej legislatívy uvádzajú v µg/m<sup>3</sup>. Napr. pre NO<sub>2</sub> máme 40 µg/m<sup>3</sup> za rok resp. 200 µg/m<sup>3</sup> ako hodinovú expozíciu. V literatúre o senzorech plynov je zaužívané udávať ich citlivosti v ppm, teda v meranej koncentrácii plynu v prostredí suchého vzduchu. Preto sme urobili prepočet aspoň pre NO<sub>2</sub>. Vyšlo nám (Luby 2015a), že pri hodnote 40 µg/m<sup>3</sup> by sme mali dostatočnú odozvu senzora 60 %. Sledovať hodinovú expozíciu NO<sub>2</sub>, ktorá je 5 krát vyššia, možno takýmto senzorom ešte pohodlnejšie. Analogické argumenty platia aj pre mnoho iných plynov, ktoré sa dajú senzormi monitorovať primerane požiadavkám našej legislatívy.



## Závery, prognóza a odporúčania

Vyspelý svet dosahuje v ochrane ovzdušia pokroky. Pre vývoj na Slovensku, ktoré je malou krajinou, je typická citlivosť na zmeny v štruktúre produkcie, jej modernizácii, na čo treba dozerat' aj pri rokovaniach so zahraničnými investormi. Na pamäti treba mať snahu bohatého sveta zbaviť sa škodlivín exportom do rozvojového sveta. To všetko zvyrazňuje úlohu monitoringu a prevencie. V SR, osobitne v SAV sa na tento účel vyvinuli nanočasticové senzory plynov. Predstava vybavenia každého jednotlivca, ktorý je vystavený rizikám expozície v prostredí jeho osobným monitorom na báze miniatúrneho senzora plynu je reálna. Pritom takejto expozícii je dnes už vystavený nielen robotník v oceliarni, ale občas takmer každý občan na ulici veľkého mesta.

## Pod'akovanie

Práca bola podporená projektmi APVV-14-0891, CE SAV CESTA - III/2/2011, VEGA 2/0010/15, CNR – SAV 2013 – 2015 a 2016 – 2018.

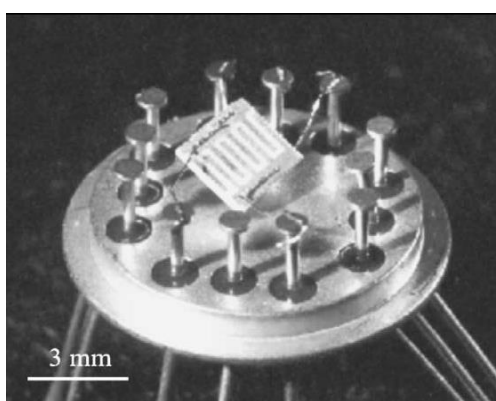

Obr. 1 Senzor v štandardnom puzdre používanom pre polovodičové obvody

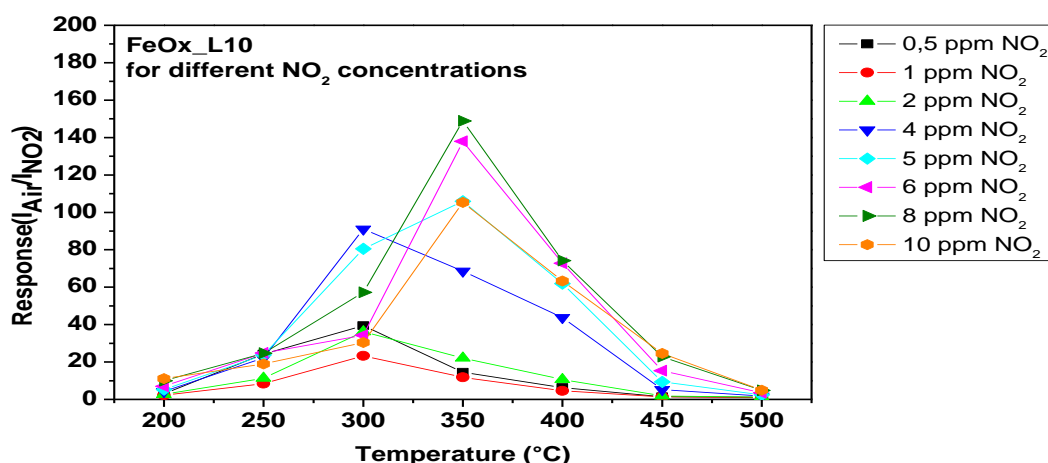

Obr. 2 Odozva senzora z desiatich jedno-molekulových vrstiev Fe<sub>2</sub>O<sub>3</sub> (L = 10) nanočastic (všeobecne FeO<sub>x</sub>) od teploty senzora pre koncentrácie NO<sub>2</sub> vo vzduchu od 0,5 do 10 ppm. Odozva na 0,5 ppm pri 300 °C je 40, teda 4000 % - čierny štvorček.

## Zoznam bibliografických odkazov

- EEA, 2015. *The European Environment, State and Outlook, Assessment of Global Megatrends*. Copenhagen: EEA. ISBN 978-92-9213-534-8. Dostupné z: [www.eea.europa.eu](http://www.eea.europa.eu)
- EEA, 2015a. *The European Environment, State and Outlook, Synthesis Report*. Copenhagen: EEA. ISBN 978-92-9213-522-5. Dostupné z: [www.eea.europa.eu](http://www.eea.europa.eu)
- EU, 2016. Dostupné z: [ec.europa.eu/climate/policies/](http://ec.europa.eu/climate/policies/) cit. 15. 3. 2016
- IZAKOVIČOVÁ, Z., OSZLÁNYI, J., LUBY, Š., LUBYOVÁ, M, 2012. *Zvýšenie účinnosti zdrojov a perspektívy zeleného rastu na Slovensku*. Bratislava: Nadácia F. Eberta.
- LUBY, S., 2015. *Pohľady do nanosveta*. Bratislava: CVTISR. ISBN 978-80-8115-207-8.
- LUBY, S., 2015a. *Environmentálne riziká v oblasti hrozby znečistenia ovzdušia a jeho monitoring modernými a cenovo dostupnými metódami*. Bratislava: Ústav psychologických a spoločenských vied SAV, v tlači.
- LUBY, S., 2015b. *Znečistenie ovzdušia a jeho monitoring modernými metódami*. *Životné prostredie* 49, č. 4, s. 221 – 226.
- SME, 2016. Dostupné z: <http://svet.sme.sk/c/20067194/>,cit. 10. 2. 2016.
- SEIYAMA, T. a kol., 1962, *A new detector for gaseous components using semiconducting thin films*. *Anal. Chem.* 34, p. 1502 – 1503.
- SCHEDIN, F. a kol., 2007. *Detection of individual gas molecules adsorbed on graphene*. *Nature Mat.* 6, p. 652 – 655.
- SUHÁNYI, L., 2008. *Emisné kvóty ako nástroj znižovania emisií vypúšťaných do ovzdušia a obchodovanie s nimi*. Košice: TU v Košiciach, Ekonomická fakulta s. 844 – 850.
- WETCHAKUN, K. a kol., 2011. *Semiconducting metal oxides as sensors for environmentally hazardous gases*. *Sensors and Actuators B* 160, p. 580 – 591.
- WIKIPEDIA, 2016. [https://de.wikipedia.org/wiki/VW-Abgasskandal@VW\\_emission\\_scandal](https://de.wikipedia.org/wiki/VW-Abgasskandal@VW_emission_scandal), navštívené 12. 2. 2016
- WIKIPEDIA, 2016a. *Carbon emission trading*. [https://en.wikipedia.org/wiki/Carbon\\_emission\\_trading](https://en.wikipedia.org/wiki/Carbon_emission_trading), navštívené 12. 2. 2016

**Dr. h. c. mult. akad. prof. Ing. Štefan Luby, DrSc.**

Fyzikálny ústav SAV  
Bratislava

**JUDr. Mgr. Martina Lubyová, PhD.**

Centrum psychologických a spoločenských vied SAV  
Bratislava

# POROZUMENIE AKO ODHAĽOVANIE VÝZNAMU

Peter Ondrejko

## Abstract

The theme of the paper is to understand how disclosure of meaning or sense of social phenomena, events, relationships and processes, situations and positions itself as a researcher in the same social context, which is becoming a key concept humanities. It also includes a small excursion into the empirical probe, in which workers in humanitarian sphere try to write in your own words what you mean by understanding the present, when they consider that to truly understand the social phenomenon, relationship, process, or even yourself. Post concludes indicates the importance of understanding and highlighting the social aspect of the general priorities of the EU.

V humanitných vedách, osobitne v interpretatívnej sociológii a sociálnej pedagogike sa pojem porozumenia stáva čoraz významnejším. V porozumení nie je skutočnosť človeku jednoducho daná, ale je predmetom neustálej interpretácie aktérov sociálneho života. Teda v tom, ako aktéri rozumejú tomu, čo robia iní, ako rozumejú výtvorom svojim aj ostatných, ako rozumejú jazyku a symbolom, všetkému, s čím prichádzajú do styku a ako k porozumeniu dospievajú. To si súčasné spoločenskovedné disciplíny uvedomujú, reflektujú sama seba a preto sa stávajú súčasne aj reflexívnymi. „**Alternatíva, komplementarita, pluralita a tolerancia predpokladajú porozumenie v štandardnom a vo vysoko sofistikovanom zmysle**“ uvádza Petrusek (1993, s. 145).

Porozumenie je pokladáme za **obsahové pochopenie stavu vecí, ktoré nespočíva iba v tom vziať niečo na vedomie, ale aj intelektuálne zmocnenia sa súvislosti, v ktorých stav vecí spočíva**. Porozumenie znamená podľa Wilhelma Diltheya<sup>1</sup> rozpoznanie z vonkajších pozorovateľných znakov „vnútorné“, (sociálno) psychické. Porozumenie sa často zamieňa s vysvetlením, s ktorým úzko súvisí ale nie je totožné. Žiaľ, súčasný vývoj vo vede poznamenal predstaviteľov sociálnych (humanitných) vied tak, že „...si už takmer nerozumejú a navzájom nekomunikujú“ (Sedová 2011, s. 769), podľa tvrdení viacerých autorov je to dôsledok víťazstva prírodných vied v súperení dvoch kultúr. Prírodné vedy „zvíťazili“ tým, že sa „...zaštítili svojou pragmatickou efektívnosťou a neodškriepiteľným praktickým, technickým a technologickým prínosom ...pričom ...v týchto pretekoch, v ktorých nešlo o nezištnú lásku k pravde, uspeli a získali náskok pred sociálnymi vedami“ (Sedová 2011, s. 770). Sociálne vedy, ktorých jadro spočíva vo vedách o správaní, na rozdiel od prírodných vied však nemôžu existovať bez kontextov poznávania konania, ktorého podstata spočíva v porozumení. Ako uvádza Fay (2002, s.139 a nasl.), podľa interpretativizmu jestvuje zásadný rozdiel medzi skúmaním človeka a spoločnosti a skúmaním prírody. Vedecké pojmy majú k sociálnym javom zásadne iný vzťah, ako k prírodným javom. V sociálnych vedách pojmy vytvárajú skúmanú realitu, kým v prírodných vedách slúžia k popisu a vysvetleniu javov. Význam danej veci závisí od roly, ktorú má táto vec v systéme, ktorého je súčasťou. V prípade sociálnych vied ide o systémy nesmierne komplexné a bohaté, v ktorých zohrávajú úlohu aj presvedčenie, ľudská túžba a zámery konkrétnych ľudí. Konanie, správanie, ktoré je úmyselné, teda intencionálne, je vyvolané istým druhom situácie alebo udalostí, ktoré si konajúci uvedomuje. Je najvlastnejším „premostením“ medzi človekom a jeho prostredím v prírode. Základom konania je porozumenie svojmu konaniu i konaniu iných, čo je nevyhnutné pri pretváraní východísk (vstupných daností) na výstupné danosti (ciele). Iba v súvislosti s týmto druhom činnosti má zmysel hovoriť o konaní.

<sup>1</sup> Podrobnejšie pozri o tom Lessing 2001.

Preto na rozdiel od vysvetlenia *porozumenie*<sup>2</sup> možno charakterizovať ako **odhaľovanie významu**<sup>3</sup> alebo **zmyslu sociálnych javov, udalostí, vzťahov a procesov, situácií alebo i samotného postavenia výskumníka** v istom sociálnom kontexte.

Vynára sa otázka, ako je vôbec možné pochopiť to, ako druhí konajú? Nie je práve v tejto oblasti podstata porozumenia konaniu? (Sedová 2011, s.769 – 782). Simon Blackburn uvádza a pýta sa, či si jeden druhému rozumieme. Jeho odpoveď znie áno. Toto áno čiastočne zmierňuje, keď dodáva, že „... rozumieme jeden druhému do veľkej miery... pretože máme spoločný jazyk... slová majú význam, a preto ak vám niečo oznamujem, dokážete nahliadnúť čo tým myslím... a práve v tom spočíva porozumenie... Slová vo svojom prvotnom alebo bezprostrednom význame (podľa Johna Locka) nezastupujú nič iného, ako idey v mysli toho, kto tieto slová užíva. Slová nám umožňujú nechať druhých nahliadnúť do súkromnej komnaty, ku ktorej máme inak prístup iba my sami“ (Blackburn 2012, s.76).

Viacerí autori zdôrazňujú odkrývanie (neraz skrytej) motivácie, ktoré má prispieť k sprístupneniu subjektívnych aspektov konania (druhých). K porozumeniu patrí prípadne aj schopnosť tieto javy, udalosti a procesy v sociálnom kontexte interpretovať, artikulovať v reči. Porozumenie môže znamenať aj celostné vedenie, dosiahnuté bezprostredným prežívaním a chápaním (nielen rozumovým). Neraz hovoríme aj o *vcítení*, empatii, bezprostrednom uchopení podstaty príslušného sociálneho javu, najčastejšie na základe pozorovania, rozhovoru. V takom prípade máme do činenia **s umením (zručnosťou) preniesť sa do života osoby, skupiny, alebo javu, ktorému má výskumník porozumieť. Porozumenie bude teda závislé aj od príslušnej kultúry, sociálnej skupiny, vzdelania a intelektu výskumníka**. Habermas (1981, Band II., s. 70) v tejto súvislosti uvádza, že porozumenie nemôže byť normatívne pripisované, ale že ho dosahujeme komunikatívne. Nesporný význam musíme pripísať jazyku, Austinovej teórii rečových aktov<sup>4</sup> (Austin2004), podľa ktorej výpoveďou neoznačujeme iba istý obsah alebo skutočnosť, ale ako rečový akt môže slúžiť k uskutočneniu istého alebo celkom iného konania. Teória rečových aktov teda postuluje komunikatívnu kompetenciu, ktorá obsahuje schopnosť aplikáciou výpovede konať a otvára otázky na základy systému, princípy a pravidlá, ktorými disponujú ten kto hovorí a ten, kto je jeho poslucháčom. Austin pritom rozlišuje **konštatačné** výpovede (tvrdenia), ktoré môžu byť pravdivé alebo nepravdivé a **performatívne** výpovede, ktoré sa môžu podariť, alebo aj nie, t.j. môžu a nemusia viesť k zmene konania, pričom otázka o ich pravdivosti je irelevantná.

Hans Georg Gadamer (1. vyd. 1960, nasledovalo mnoho ďalších vydaní) uvádza, že ak chceme niečo poznať, musíme podľa hermeneutiky používať aj iné postupy, ako tradičná metodológia a gnozeológia. **Musíme vedieť aj načúvať, nechať sa oslovovať a tiež sa aj pýtať. Javy okolo nás musíme chápať nie iba ako fakty, ale ako niečo, čo svedčí o tom, že aktéri, ktorí sa podieľali na vzniku príslušného javu, tento vlastne „zanechali“ ako jednu z možných odpovedí na množstvo otvorených otázok. Gadamer zdôrazňuje, že sa musíme naučiť vo vede a výskume pýtať sa s nimi, nepovažovať nič za hotovú odpoveď (definitívny jav), ale ako problém, s ktorým sa musíme zžiť, ak máme odkryť všetky jeho významy vo všetkých jeho vrstvách.** Preto je podľa Gadamera hermeneutika predovšetkým umením interpretácie. Pokladáme za dôležité však upozorniť, že v prípade

<sup>2</sup> Neraz je vhodné použiť termín *chápanie* vo význame porozumenia. V tomto význame hovorí o chápaní aj Lyotard (1999, s.78).

<sup>3</sup> Podľa Šefránka (2002) neexistuje jeden pravý a správny pojem významu. Možno skonštruovať a používať mnoho pojmov významu. Tieto konštrukcie treba oceniť vtedy, keď sa s ich pomocou dajú formulovať a riešiť zaujímavé problémy.

<sup>4</sup> Austinova teória rečových aktov: Austin delí rečové akty na lokučné, ilokučné a prelokučné, na základe toho, či činnosťou myslíme vyslovenie nejakej vety, t.j. akt vykonáme, keď niečo povieme alebo tým, že niečo povieme, konáme alebo aktom myslíme zmenu myšlienok, pocitov a konanie poslucháčov a hovoriacich. Iné delenie, napr. na fonetické, fatické a retické môžeme zanedbať.

vcítania (empatie ako podmienky nadväzovania sociálnych vzťahov)<sup>5</sup> je vždy treba overovať, či sú správne hypotézy, príp. otázky, ktoré z problému vyplývajú. Gadamer zdôrazňuje, že „Porozumieť znamená byť vo vzťahu zároveň s „vecí samou“, jež se projevuje skrz tradici a s nějakou tradicí, odkud ta „věc“ může ke mně mluvit“ (Kudrna 1964, s. 96).

V procese porozumenia podľa jedného z prúdov vo fenomenologickej sociológii a etnometodológii je dôležité nielen to, akým spôsobom sa snažíme porozumieť svetu, v ktorom žijeme, ale najmä to, aby sme tomuto svetu dali sami zmysel (Garfinkel 1967)<sup>6</sup>. V tomto zmysle chápanie súvisí i s konštrukcionizmom<sup>7</sup>, keďže chápanie súvisí s konštrukciou znovuvytvorenia zmyslu poznávaného. Opisovanie a rozprávanie sa uskutočňuje vždy vo vnútri nejakého rámca, ktorý zabezpečuje pojmové prostriedky pre popis reality a pre jej prerozprávanie. Podľa toho každé poznávanie a následne vedenie ako konštrukcia je nevyhnutne vychádzajúce z hľadísk, ktoré sú definované sociálnymi, kultúrnymi, intelektuálnymi, politickými, morálnymi príp. ekonomickými záujmami príslušnej konštrukcie vedenia. Každé *vedenie je teda chápaním z určitej perspektívy* (Ondrejko 2004, s. 42). Stávanie sa zmysluplným prostredníctvom chápania resp. porozumenia je súčasne *inscendenciou* (z lat. in-sciens, tiež in-scendo), vstupovaním chápaného človeka do seba samého, sebaaprehľbovanie a do určitej miery i spiritualizácia a humanizácia.

K otázke zmyslu. Merleau-Ponty koncipuje dianie života ako ontologickú paradigmu. V tejto paradigme hľadajúc zmysel, je reč tela tohto sveta taká, ako akéhokoľvek univerzálneho média, v ktorom sa až z rozpoznaní (poznania) konštituuje ako poznané, ale ktoré musí poznanie znovu zniesť (spracovať). Čo mi prinesie, a umožní takto vidieť (zmysel, význam- pozn. P.O.) je len viditeľná sebareferencia, videnie seba, ktorá je prítomná nie ako priama evidencia, ale ako nepostrehnuteľná, ktorá je prítomná nepriamo, ako tvarove jednotiaci vzťah. Priamy dôkaz ale nie je ako niečo nepostrehnuteľné, je to nepriamo prítomné ako tvarove (jednotiace). Telo<sup>8</sup> bude teraz (podľa toho) znamenať stelesnenie nepostrehnuteľného a zmysel tvoriace hranice vnímania (Danzer 2003).

Porozumenie je súčasne aj interpretačný postup, ktorým možno odkrývať špecifičnosť predmetu ne-prírodovednej vedy, na rozdiel od „úspešnejšej“ metódy prírodných vied (Balon 2007). **Porozumenie znamená predovšetkým porozumenie intenciám a motívom ľudského (sociálneho) správania, ako súčasti porozumenia „vecí“ a preto porozumenie nie je možné previesť do kauzálneho zákona alebo kauzálneho vysvetlenia.**

Treba však upozorniť na snahy spochybníť spoločenskovedný výskum z dôvodov prehnaneho zdôrazňovania rozdielov podmienok, z ktorých vychádzajú tie hľadiská, z ktorých vychádza naše vedenie. Ako príklad uvádza Fay (2002, s. 15 a nasl.), že by sa zdalo, že ľudia z určitej skupiny môžu poznať (rozumej porozumieť – pozn. autora) iba ľudia z rovnakej skupiny. Iba ženy môžu rozumieť ženám, iba Afroameričania môžu porozumieť

<sup>5</sup> Dôležitou podmienkou rozvoja schopnosti empatie sú sociálne vzťahy, v rámci ktorých jednotlivec posudzuje a vyhodnocuje signály druhého človeka – primárne vo vzťahu k sebe (ako ho má ten druhý rád, nakoľko si ho váži, čo ten druhý z jeho správania akceptuje a čo pokladá za nesprávne atď.), sekundárne aj so záujmom práve o toho druhého človeka (ako sa cíti, čo prežíva, prečo sa tak správa atď.). Vďaka týmto signálom môžu sociálne vzťahy pretrvávať a vyvíjať sa. Spomínané signály majú neverbálnu podobu.

<sup>6</sup> Podľa Garfinkela každý účastník interakčných aktov je vlastne praktický sociológ. Sociológia preto nie je ničím iným, než snahou pochopiť to, čo ľudia robia, aby rozumeli svetu v ktorom žijú a konajú.

<sup>7</sup> Na odlišenie konštruktivizmu v umení, literatúre a architektúre a v spoločenských vedách sa prikláňame k požívaniu termínu konštrukcionizmu. Rozumieme pod týmto pojmom ľudské vnímanie, ktoré je konštrukciou a jej interpretáciou. Ľudský mozog rozumie len svojej vlastnej „reči“, jeho spojenie so svetom sa uskutočňuje prostredníctvom receptorov. Mozog pritom nereprodukuje skutočnosť, sprostredkovanú receptormi, ale vykonáva istú redukciu. Výsledkom je naše vedenie ako výsledok konštrukcie, nie poznatok.

<sup>8</sup> Človek, podľa Merleau-Pontyho, ktorý dáva zmysel všetkému, nemá telo, ale je telom. Človek a jeho (ľudské) správanie je organizačným princípom nášho sveta. Nájsť seba v zmysluprázdne a navrhnuť sa v ňom znamená objaviť zmysel. Vedomie seba, tela a dejín obsahujú štruktúry, prostredníctvom ktorých realizujeme zmysel (Merleau-Ponty, 1974, 1986).

Afroameričanom, iba Rómovia môžu porozumieť Rómom. Tento nezmysel je zrejmý, keď budeme inými slovami tvrdiť, že aby sme niekoho poznali, musíme nimi byť (Fay 2002, s. 15).

Keď pripustíme, že porozumenie nie je možné previesť do kauzálneho zákona alebo kauzálneho vysvetlenia, možno si pomôcť jednoducho jazykovou analýzou textu alebo jazykového prejavu, pričom skúmame význam slov a ich väzieb. Možno si pomôcť aj logickou analýzou, pri ktorej skúmame vnútornú skĺbenosť prejavu, vrátane zisťovania logických vád, nejasností, medzier a skratiek, príp. logických skokov. Nezaobídeme sa ani bez výstavby prejavu ako celku, vrátane jeho členenia. K interpretácii patrí celkom prirodzene aj kontext, umiestnenie prejavu v jeho súvislostiach.

Keďže k odpovedi, ktorá sa nedá vyjadriť, nemožno vyjadriť podľa Wittgensteina ani otázku. „*O čom nemožno hovoriť, o tom treba mlčať*“ (Wittgenstein 1984, s. 85). Keď sa dá otázka vôbec položiť, možno na ňu aj odpovedať. Požiadali sme preto pracovníkov, pôsobiacich v humanitnej sfére, aby sa pokúsili vlastnými slovami napísať, čo si pod porozumením predstavujú, kedy sa nazdávajú, že skutočne porozumeli sociálnemu javu, vzťahu, procesu, prípadne i sebe. Stručná obsahová analýza preukázala značné rozdiely v chápaní pojmu porozumenie. Takmer všetci (22 participantov) sa zhodli v tom, že samotné porozumenie je proces s rôznou dĺžkou trvania. Náhle „osvietenie“ s významom porozumenia sa vyskytuje zriedka, ale i vtedy je spravidla výsledkom dlhoročných skúseností a vzdelania. K výzve o predstavy o porozumení odpovedali pedagógovia i sociológovia a čitateľ ich nájde v 1. čísle časopisu Sociální pedagogika 2016 (s. 115 – 124).

## Súvislosti vysvetlenia a porozumenia

Uvedené rozlíšenie porozumenia a vysvetlenia je dôležité osobitne z hľadiska metód, ktoré bude výskumník pri vysvetľovaní alebo porozumení používať<sup>9, 10</sup>. Činnosti, ktoré predstavujú vysvetlenie i porozumenie sa týkajú tak kvalitatívneho ako aj kvantitatívneho postupu vo výskume a tvoria významný tvorivý prvok obohatený o invenciu výskumníka. Súčasne je to postup, ktorý je najmenej štandardizovateľný a závisí nielen od disponibilných dát (t.j. nie od dostupných, ale tých dát, ktoré možno používať, disponovať s nimi), ale aj od zručnosti, pohotovosti, rozhladenosti a skúseností výskumníka. Neraz hovoríme aj o imaginácii, predstavivosti, ktoré podmieňujú vyjadrenie pravdy. Tieto činnosti bezprostredne súvisia s explanáciou, s ktorou bývajú neraz stotožňované. Max Weber uvádza i tzv. neinterpretovateľné pravidelnosti. Rozpoznanie ich kauzálneho významu by ani v najmenšom nenahradilo špecifickú úlohu analýzy (spoločenských) vied, zaoberajúcich sa správaním sociálnych aktérov, osobitne z hľadiska interpretácie ich správania z hľadiska subjektívneho významu (Weber 1968, s. 7-8, podľa Balon, 2007, s. 58).

Neraz sa však stretávame i s rozdielnym ponímaním vedeckého vysvetľovania:

- (a) raz ako deduktívne nomologickou schémou<sup>11</sup>, t.j. myšlienkovým postupom, pri ktorom sa z daných tvrdení (premís) odvodzujú iné tvrdenia (príp. závery) a to podľa logických pravidiel, ktoré zaručujú, že odvodené závery budú vždy pravdivé, ak sú pravdivé všetky premisy. Zadaním axiomov a odvodzovacích pravidiel je v tejto metóde jednoznačne dané kritérium pravdivosti nových tvrdení.

<sup>9</sup> Literatúra k metóde, spočívajúcej na porozumení je veľmi rozsiahla. Na tomto mieste odkazujeme čitateľa iba na dielo J. Habermasa (1967) a Winch-a (2004). K veľmi širokej diskusii prispela práca J. Habermasa (1969), spočívajúca na kontroverzii medzi K. Popperom a Adornom, ako aj práca Hansa Alberta (1994), ale i hermeneutika ako celok.

<sup>10</sup> Pri interpretácii možno postupovať jednak extenzívne, t.j. príslušný jav, text alebo jazykový prejav chápať v širšom slova zmysle, alebo reštriktívne, v úzkom slova zmysle, obmedzene iba na posúdenie sémantické.

<sup>11</sup> Čitateľov možno odkázať v tejto súvislosti na excelentnú štúdiu Václava Černíka *Nomologické vysvetlenie v spoločenských vedách*. In: Černík, V., Viceník, J.: 2005, s. 115- 141.

- (b) inokedy ako chápaním (nazeraním, porozumením, prichádzaním na zmysel niečoho, spravidla predmetu výskumu v jeho detailoch, ale i v celku, ale i rekonštrukciou sociálneho významu).

V prvom prípade, t.j. v prípade aplikácie deduktívne nomologickej schémy ide o konkretizáciu vedeckého zákona, teda všeobecného výroku, ktorý vo svojej podstate nie je obmedzovaný na čas, spravidla iba na oblasť svojho pôsobenia. Logici hovoria o tvrdení konštantnej konjunkcie nejakých vlastností. Problematika zákona je však natoľko zložitá, že v súčasnosti jestvuje niekoľko teórií jeho výstavby a explanačnej funkcie. Neraz preto hovoríme častejšie o zákonitosti ako konvencii, zákonitosti, pod ktorou rozumieme sociálne procesy a javy, ktoré prebiehajú podľa im imanentných zákonov (Velký soc. slovník s. 1431). Práve tu s osobitnou naliehavosťou vznikajú odlišnosti prírodných a spoločenských zákonov.

Václav Černík (1973, s. 529-542) upozorňuje na skutočnosť, že platnosť zákonov nie je nezávislá od podmienok, pričom rozlišuje základné a tzv. druhotné podmienky. Podľa neho tvar zákona musí vyjadrovať jeho závislosť od základných, zákonu imanentných podmienok. Spolu s Viceníkom (1988) hovoria o *faktuálnom*, *idealizovanom* a *imanentnom* zákone. Pokladáme za dôležité upozorniť na tvrdenie oboch autorov, podľa ktorých zákon nemožno odhaliť jednoduchým zovšeobecnením zmyslovej skutočnosti, pravdepodobnostným úsudkom, lebo medzi zákonom a formou jeho prejavu je ešte veľa sprostredkujúcich článkov. Skutočné poznanie vedie cestou abstrakcie a idealizácie. Spočiatku je nevyhnutné odhliadnuť od počiatočných podmienok jednotlivých javov. Po tejto abstrakcii by mala nasledovať idealizácia, spočívajúca v odhliadnutí od modifikačných podmienok (zákona) a napokon by sa mal proces abstrakcie zavrieť vyčlenením imanentných podmienok zákona (Cmorej, Černík, Viceník 2006, s. 217). Podľa niektorých autorov (klasickej logiky) je až *materiálna implikácia* dostatočná na vyjadrenie súvisu medzi antecedentom (predpokladom) a konzekventom (dôsledkom) formulácie výrokov. Antecedent je postačujúcou podmienkou pre konzekvent a konzekvent je postačujúcou podmienkou pre antecedent. V prípade implikácie výrok, ktorý nasleduje po „v prípade že (antecedent) ... potom (konzekvent)...“ je považovaný za formuláciu vedeckého zákona<sup>12</sup>. Problém teórie zákona rozširujú uvedení autori ešte o otázku objektívnej pravdivosti, ktorou sa na tomto mieste nebudeme zaoberať.

Na inom mieste sme spomenuli Herberta BLUMERA. Podľa neho ľudia, veci ako i inštitúcie majú pre nás význam, ktorý je ústredným problémom symbolického interakcionizmu. A najvhodnejšou metódou pre riešenie toho problému je práve interpretácia. Blumer vychádza z troch premís:

1. Ľudia konajú voči „veciam“ na základe významu, ktoré pre nich znamenajú. K „veciam“ patria aj ľudia, situácie a inštitúcie.
2. Ich samotný význam je odvodený, alebo priamo spočíva v sociálnych interakciách, do ktorých vstupujeme s ľuďmi.
3. Významy vznikajú, používajú sa a menia v procese interpretácie, v ktorom sa s významami ľudia dostávajú do styku (Blumer 1969).

## Záver

Porozumenie má v našom živote nemalý význam. Neraz určuje naše konanie, jeho prostredníctvom sa sami poznávame, budujeme svoje vzťahy k sebe i svojmu okoliu, volíme cesty a spôsob života. Význam porozumenia zdôraznilo i zaradenie sociálneho rozmeru medzi všeobecné priority EÚ. Európanom by vytvorilo lepšiu východiskovú pozíciu v existujúcich dialógoch EHSV sa domnieva, že EÚ by mala v americkej spoločnosti šíriť informácie o európskom sociálnom modeli, aby spoločnosť USA lepšie poznala sociálne hodnoty EÚ,

---

<sup>12</sup> Uvedomujeme si, že problém je oveľa zložitejší v zmysle tzv. striktnnej a modálnej logiky a paradoxov.

a aby lepšie vzájomné porozumenie na oboch brehoch Atlantiku viedlo napokon k väčšej konvergencii pri dosahovaní pokroku v oblasti sociálnych záujmov v záujme sociálneho porozumenia (eur-lex.europa.eu<sup>13</sup>). Cieľom spoločenskovedných disciplín by sa malo stať prispieť k objasňovaniu zdanlivo známym a všeobecne používaným pojmom, medzi ktoré patrí aj porozumenie. Jeho osobitný význam nadobúda riešenie v sociológii, sociálnej pedagogike a sociálnej filozofii.

### Zoznam bibliografických odkazov

- ALBERT, H., 1994. *Kritik der reinen Hermeneutik. Das Antirealismus und das Problem des Verstehens*. Tübingen: MohrSiebeck Verlag. ISBN 3-16-148395-2.
- AUSTIN, J. L., 2004. *Ako niečo robíť slovami*. Bratislava: Kaligram. ISBN 80-7149-659-6.
- BALON, J., 2007. *Sociologická teorie*. Praha: Slon. ISBN 80-86429-72-4.
- BLACKBURN, S., 2012. *Velké otázky filosofie*. Praha: Euromedia Group. ISBN 978-80-242-3238-6.
- BLUMER, H., 1969. *Symbolic interactionism; perspective and method*. EnglewoodCliffs, N. J., Prentice-Hall, 1969. ISBN/ISSN: 0138799245.
- CMOREJ, P., ČERNÍK, V., VICENÍK, J., 2006. *Sondy do dejín logiky a metodológie vied na Slovensku a v Čechách*. Bratislava: Iris. ISBN 80-89238-02-5.
- ČERNÍK, V., 1973. Problém zákona ako formy všeobecna. In: *Filozofia*, roč. 27, č. 5, s. 529 – 542. ISSN 0046-385 X.
- DANZER, G., 2003. *Marleau-Ponty: ein Philosoph auf der Suche nach Sinn*. Berlin: Kulturverlag Kadmos. ISBN 3931659437.
- FAY, B., 2002. *Současná filosofie sociálních věd*. Praha: Slon. ISBN 80-86429-10-5.
- GADAMER, H. G., 2009. *Wahrheit und Methode. Grundzüge einer philosophischen Hermeneutik*. Tübingen: Mohr. ISBN 978-3-16-150517-1, ISBN 978-3-16-149946-3.
- GARFINKEL, H., 1967. *Studies in Ethnomethodologie*. PrenticeHall: EnglewoodCliffs. ISBN 9780745600611.
- GAVORA, P., ŠRAJEROVÁ, H., 2009. Porozumenie textu zisťované cloze-testom vo vzťahu k niektorým charakteristikám žiakov. In *Slovo o slove*, roč. 15, s. 199-207. ISBN 978-80-8068-972-8.
- HABERMAS J., 1981. *Theorie des Kommunikativen Handelns*. Band I, II. Frankfurt am Main: Suhrkamp. ISBN 3-518-58233-X.
- KUDRNA, J., 1964. *Studie k Hegelovu pojetí historie*. Praha: ČSAV. ISBN 978-80-251-2215-0.
- LYOTARD, J. F., 1999. *Fenomenológia*. Bratislava: SOFA. ISBN 80-85752-34-4.
- MARLEAU-PONTY, M., 1974. *Phänomenologie der Wahrnehmung*. Berlin: deGruyter. ISBN 3110068842.
- ONDREJKOVIČ, P., 2004. *Socializácia v sociológii výchovy*. Bratislava: VEDA. ISBN 80-224-0781-X.

---

<sup>13</sup> Uznesenie Rady a zástupcov vlád členských štátov zo zasadnutia Rady z 27. júna 2002 (7 ) ustanovuje najmä otvorenú metódu koordinácie, ktorá sa vzťahuje na priority, ktorými sú participácia, informovanosť, dobrovoľnícke aktivity mladých ľudí a lepšie porozumenie mládeži.



- PETRUSEK, M., 1993. *Teorie a metoda v moderní sociologii*. Praha: Karolinum. ISBN 80-7066-799-0
- SEDOVÁ, T., 2011. K niektorým aspektom interpretativizmu v sociálnom poznaní. In: *Filozofia*, roč. 66, č. 8, s. 769-781. ISSN 0046-385 X.
- ŠEFRÁNEK, J., 2002. Kognícia bez mentálnych procesov. In: RYBÁR, J., KVASNIČKA, V., BEŇUŠKOVÁ, L. (eds.). *Kognitívne vedy*. Bratislava: Kalligram, s. 200-256. ISBN 80-7149-515-8.
- VICENÍK, J., 1988. *Spory o charakter metodologie vied*. Bratislava: Pravda. ISBN 978-80-247-1369-4.
- WINCH, P., 2004. *Idea sociální vědy a její vztah k filosofii*. Brno: Centrum pro studium demokracie a kultury. ISBN 80-7325-035-7.
- WITTGENSTEIN, L., 1984. *Tractatuslogico-philosophicus*. In: WITTGENSTEIN, L. *Werksausgabe*, Band I, Frankfurt a. M: Suhrkamp. ISBN 978-0226904351.
- WITTGENSTEIN, L., 1993. *Filosofická skoumání*. Praha: Filosofický ústav AV ČR. ISBN 80-7007-040-4.

**prof. PhDr. Peter Ondrejko**  
pondrejkovic37@gmail.com

# ANÓMIA V RODINE?

Peter Ondrejko

## Abstract

The paper discusses characteristics of modern family life, which can be described as elements of anomie. Specifically notes the effects of functional and dysfunctional family life, deviance, and respondents satisfied with their own lives in the family, acquisition of social capital and appurtenance (belonging) to religions and churches. The contribution is based on the interpretation of data resulting from research, primarily conceived for exploring intergenerational relationships.

V deväťdesiatych rokoch minulého storočia sa opätovne dostala do popredia otázka, čo znamená modernita, moderný spôsob života a akú úlohu v nich zohráva identita ľudského ja. Ako uvádza GIDDENS, najdôležitejšie zmeny v tomto smere sú tie, „...ktoré sa odohrávajú v našom osobnom živote, - v sexualite, v partnerských vzťahoch, v manželstve a v živote rodiny (zdôraznil P.O.)“ (podľa Šubrt 2007, s. 170). Napriek tomu, že manželstvo a rodičovstvo, vrátane rodinného života pokladáme neraz za celkom bežné a samozrejmé, za niečo, čo patrí k nášmu každodennému životu, ich význam sa zmenil, pretože „...manželstvo... prestalo byť považované za hlavný definujúci základ života vo dvojici. Dôležitejším sa pre ľudí stáva, či majú vzťah“. Pod takýmto vzťahom si treba predstavovať väzby, založené na emocionálnej komunikácii, v ktorých je prospech, plynúci z tejto komunikácie hlavným dôvodom pretrvávania vzťahu (Šubrt 2007, s. 170).

U rodín, ktoré sme podrobili nášmu výskumu v r. 2008 – 2010 (VEGA 1/0687/08) dominovala kombinácia tradičných a postmoderných hodnotových postojov a foriem života. Vyslovili sme hypotézu, podľa ktorej sa život slovenskej rodiny nachádza medzi kontinuitou a zmenou, teda kvalitou, ktorej jednotlivé aspekty a atribúty bude nevyhnutné nielen empiricky identifikovať a verifikovať, ale následne aj hodnotiť. Domnievali sme sa, že sme v súčasnosti svedkami prvých signálov nového vzostupu sobášnosti a manželstva, teraz už zbaveného patriarchálneho balastu a integrujúceho nielen lásku, manželské spolunažívanie a sexualitu, ale aj väčšiu vzájomnú toleranciu, priateľstvo a vzájomnú oporu, ako i znovunadobudanie síl a oddych od každodenného zhonu, „oddych“ od diktátu konkurencie v každodennom živote, osobitne vo svete práce a neraz i oddych od hospodárskeho partnerstva. Všetky tieto domnienky sa nám nepodarilo empiricky potvrdiť, ukázalo sa, že by si zaslúžili ďalšie a dôkladnejšie interdisciplinárne skúmanie.

K tejto problematike patrí i problematika zakladania rodín, výber manželského (ale i nemanželského) partnera, príchod dieťaťa do rodiny, otázky rozpadu rodiny, rozvodov, opätovného uzatvárania manželstiev, života detí v takýchto rodinách, ekonomická situácia, rodové hľadiská, ľudská sexualita a i. Nie náhodou nazval svojho času René König (2002, s. 541) rodinu „spoločensky totálnym fenoménom“, pričom analýzy rodiny mali z jeho pohľadu „paradigmatický význam pre všeobecnú sociológiu“ a v mnohých čiastkových sociologických disciplínach zaujímajú „strategicky centrálnu pozíciu“. Pritom si uvedomujeme, že uvedené problémy majú aj svoju hlbšiu, kvalitatívnu dimenziu vnútorného emocionálneho prežívania a dimenziu spoluvytvárajúcu kvalitu života.

## Problematika anómie v rodine

Na nasledovných riadkoch budeme vychádzať z výsledkov zisťovania v rámci bilaterálneho Poľsko – Slovenského projektu medzigeneračných vzťahov, ktoré uskutočnila skupina riešiteľov pri UKF v Nitre (Katedre sociológie Filozofickej fakulty) a Sliezskej univerzity (Uniwersytet Śląski w Katowicach), Wydział Nauk Społecznych, Instytut Socjologii v r. 2013 - 2014. Pohľad na problematiku anómie bol iba jedným a nie podstatným aspektom zisťovania.

Na anómiu vlastne možno nazerať i ako na veľmi obsiahly funkčný vzájomný vzťah medzi individuom a rodinou, ale i rodinou a spoločnosťou. Anómia a deviácie sú sociálnym problémom. Takéto hľadisko významne prekonáva biologicko-konštitučne definovanú deviáciu. Predstava "tradičnej normálnej rodiny" ako normy správania sa jej členov, kde rodina vyzerá ako obdivuhodne homogénna, vyznačujúca sa formami rodinného života, v ktorej sú obaja rodičia detí manželmi, žijúcimi so svojimi deťmi v spoločnej domácnosti. Roly sú v takejto rodine podľa vžitej predstavy rodovo špecificky rozdelené, otec v rodine spravidla vykonáva zamestnanie mimo rodiny, spojené s dochádzkou do zamestnania, do práce. Matka sa stará o výchovu detí a o domácnosť. Jej rola sa spája s expresívnym správaním (emocionalitou, citlivosťou a chápacou orientovanosťou na potreby ostatných členov rodiny). Deti navštevujú školu a pripravujú sa na svoje budúce povolanie, podieľajú sa na prácach v domácnosti podľa svojich možností. Tento spôsob života nie je poznačený konfliktami, každý prijíma v rodine svoju rolu, čo je základom prevládajúcej harmónie v rodine.

Skutočnosť je však taká, že uvedený model rodiny bol i na Slovensku už od konca 60-tych a počiatku 70-tych rokov skôr výnimkou a to vo vzťahu ku všetkým členom rodiny. Narastajúca zamestnanosť žien, stúpajúci počet rozvodov i mimo manželstva narodených detí ľahko dokážu narušiť uvedenú predstavu. **Súčasný stav predstavuje významnú odchýlku od uvedenej rodiny a otvára otázku, akými normami sa riadi správanie v rodine**, najmä ak sa stávame svedkami narastajúceho významu rodiny v živote detí i mládeže (Ondrejko 2010 s. 12). Otázky jestvujúcej anómie alebo jej prvkom možno jasnejšie prezentovať až súčasne s vysvetľovaním súčasného stavu deviácií od noriem. Podľa Luhmanna normy v rodine nadčasove stabilizujú rolové očakávania (Luhmann 1969) a zabezpečujú tým dlhodobú koordináciu výmeny vzájomných vzťahov medzi individuami a (Sub-)systémami a okolím (sub)systémov

Termín deviantné správanie sa začal používať v americkej a anglickej sociológii začiatkom 40-tych rokov a predstavuje vlastne nasledovníka pojmu sociálna patológia a čiastočne i pojmu anómia. Oproti týmto pojmom deviantné správanie nemá jednoznačne hodnotiaci charakter, naopak, hovoríme o negatívnej, ale aj o pozitívnej deviácii. Deviantné správanie môže mať i charakter prípravy sociálnych zmien, môže anticipovať vznik nových sociálnych noriem. V tomto zmysle najčastejšie hovoríme o pozitívnej deviácii, kreativite sociálnej deviácie, keď sa stáva základom vzniku odlišných (nových) noriem. Vlastnosťou deviácie vo vzťahu k jestvujúcim normám bude preto aj ich funkčnosť a súčasne aj disfunkčnosť<sup>1</sup>. Voľne podľa Fürstenberga (1965, s. 237)<sup>2</sup> by sme mohli hovoriť o funkčných a disfunkčných účinkoch deviácie rodinného života:

### **Pozitívne účinky deviácie:**

**Definičný prístup** (*Efekt presnejšieho definovania situácie v rodine*) Normalita je pozorovateľná iba z „pozadia“ deviantného, teda odchylného správania členov rodiny. Až definícia a sankcie, spojené s dodržiavaním určitých noriem v rodine umožňujú zreteľnejšie poznať obsah a hranice normality. Konformné správanie sa stáva tým, čo býva v spoločnosti

<sup>1</sup> Skúmali sme aj stupnice anómie podľa Srola (1956), podľa Dean D. (1961, s. 753-758), ako i Seemana, M. (1959), Glatzera a Nolla (1997).

<sup>2</sup> Frank F. FÜRSTENBERG je emeritným profesorom sociológie v Centre pre populačné štúdie (University of Pennsylvania). Zameriava sa na rodiny zo znevýhodnených mestských štvrtí, tinedžerov, sexuálne správanie, americký výskum detí, na otázky mestského vzdelávania a prechod z dospelosti do dospelosti. Najznámejšie najnovšie dielo *The Marriage-Go-Round: The State of Marriage and the Family Today* (New York: Alfred A. Knopf, 2009) a *The recent transformation of the American family: Witnessing and exploring social change*. 2011. Pp. 192 - 220 in *Social class and changing families in an unequal America*. Edited by Marcia Carlson and Paula England. Stanford: Stanford University Press. Porovnáva americké a európske manželstvo. Jeho dielo je významné z hľadiska sociológie rodiny v USA.

odmeňované a čo platí v plnej miere i o živote v rodine. V našom výskume v tejto súvislosti sme sa stretli so zmenami s hodnotením rodinného života, s ktorým je spokojných iba 40,9 % respondentov (n = 286), a 23,1 % skôr spokojných. Pravdepodobne je deviáciou i priveľký rozdiel medzi vzťahmi s rodičmi. Kým na matku sa môže spoliehať 46,7 % respondentov, ma otca iba 8,1 %. V prípade otca dokonca respondenti tvrdia, že v prípade otca nemajú k sebe blízko a každý z nás žije vo svojom svete (50,0 %).

#### **Inovačný účinok** (*Efekt inovácie*)

Až nástupom odchylného správania, resp. deviácie sa vlastne stáva možnou akákoľvek zmena správania v rodine. Rodina (podobne ako i spoločnosť, hoci tu nejestvuje vzájomná kauzalita, podmienenosť) sa môže otvoriť a tolerovať deviácie. Práve deviácie umožňujú zviditeľniť nedostatky a chyby v spôsobe života rodiny. Tu možno konštatovať, že i deviácie v spoločnosti ovplyvňujú a neraz i determinujú spôsob života rodiny a dokonca i jej podoby. Preto neprekvapuje, že za poznatky o histórii vlastnej rodiny a spôsobu jej života vďačí rodičom iba 39 % respondentov, viacerí opierajú svoje poznatky o histórii rodiny o starých rodičov (43,4 %). Otvorenou zostáva otázka, ktoré z týchto poznatkov umožňujú zviditeľniť nedostatky a chyby v spôsobe života rodiny vo väčšej miere a ktoré z týchto poznatkov sa môžu stať zdrojom inovácie. Vzhľadom na klesajúci význam poznatkov starých ľudí, ktorý neraz ústi dokonca do ageizmu, možno predpokladať väčšiu váhu názorov rodičov.

#### **Ventilačný dojem** (*Efekt ventilu*)

Zmenšuje nebezpečie, že jednotlivci sa stanú osobami, stojacimi mimo rodiny, pretože prijaté normy nechcú alebo nemôžu dodržiavať (napr. otázky kohabitácie, spolužitia partnerstiev rovnakého pohlavia, rozdielne názory na trávenie voľného času, na otázky morálky, zvyky, ale i rozvody). Skutočnosť, že jednotlivci, nedodržiavajúci z najrôznejších príčin prijaté normy sa neocitnú mimo rodiny zvyšuje možnosť ich návratu k normám. O tom svedčí i skutočnosť, že iba 1,8 % respondentov sa vôbec nestretáva so svojou rodinou, napriek rozdielnym názorom vo viacerých otázkach.

#### **Solidarizačný účinok.** (*Efekt solidarizácie*)

Devičné správanie oživuje to, čo by sme mohli nazvať verejnou mienkou v rodine, príp. svedomie, a okrem oživovania posilňuje spoločné pocity a emócie. Odmietnutím devianta sa vyvíjajú u takýchto rodín my-pocity. Proces hodnotenia spôsobu správania (devianta) mobilizuje rodina skupinové sily. Je to jedným z dôvodov pre uprednostňovanie vzťahu v manželstve u 87,6 % respondentov. Solidarizačný účinok v súčasnej rodine je silnejší, ako odchýlky v správaní, rozdielnosť v názoroch, ba i v spôsobe života. Pritom solidarizačné účinky môžu mať pozitívny ale aj negatívny význam z hľadiska platnosti etických noriem. Aj uvedené otázky by si zaslúžili dôkladnejšie empirické skúmanie.

#### **Dysfunkčné účinky deviácie**

Popri stabilizačných, možno povedať že i pozitívnych účinkov deviácie v spoločnosti možno definovať aj negatívne účinky, ktoré riešitelia osobitne vo výskume nesledovali. Pripomíname však, že dysfunkčné účinky deviácie sú nám známe. Sú to predovšetkým:

#### **Účinok spôsobujúci ťažkosti** (*Efekt záťaže*)

Deviácie predstavujú vždy isté narušovanie systému noriem a zvykov v rodine. Pre konfrontáciu s nimi je spravidla potrebné väčšie vynaloženie síl, teda ide o ťažkosti, záťaže, starosti a nepríjemnosti v rodine, najmä vo vzťahu s blízkymi, na ktoré sme sa priamo pýtali v dotazníku, ale i mimo rodiny (v skupine, komunite, škole, na pracovisku a pod.).

#### **Dezorganizačný účinok** (*Efekt dezorganizácie*)

Ak sa rodina nedokáže vyrovnat' s deviáciami (pozitívne či negatívne), príp. keď nedokáže na ne reagovať, pôsobia deviácie dezorganizačne<sup>3</sup>. Najčastejším prípadom je prerušovanie

---

<sup>3</sup> Dezorganizáciu chápeme v takomto prípade ako rozklad rodiny, neporiadok, zmätok, nesúlad s normami.

kontaktov. V našom výskume je to pomerne zriedkavý jav, i keď značné percento respondentov sa stretáva so svojou rodinou často (51,4%), iba pri príležitosti sviatkov a osláv (38,4%). Vôbec sa nestretáva s rodinou iba 1,8% respondentov.

#### **Podrývajúci účinok (Efekt vypádavania)**

Sociálne roly sú sprevádzané právami a povinnosťami v rodine. Ak sa nárokované práva a povinnosti popritom neplnia, dochádza k podkopávaniu systému. Môže to viesť k oslabovaniu motivácie v sociálnom správaní, osobitne vo vzťahu k dodržiavaniu noriem. Členovia (jeden alebo aj viacerí) rodiny prestávajú byť motivovaní povinnosťami v rodine a rovnako tak im prestáva záležať i na využívaní svojich vlastných práv v rodine.

#### **Zneisťujúci účinok (Efekt neistoty)**

Ak sa správajú rodiny a ich členovia ako prvky systému odchyľne od pravidiel, ktoré dovtedy platili (ako očakávané správanie), dochádza k zneisteniu. Nastáva beznormovosť, t.j. každý sa začína správať ako chce, neraz bez ohľadu na ostatných (prikladom môže byť pokročilý stupeň individualizácie). V tejto súvislosti bolo prekvapujúce zistenie vysoké % respondentov, ktorí nikoho z rodiny nežiadajú ani o pomoc ani o radu v ťažkých situáciách (vo finančných problémoch 21,6 %, v problémoch s učením 50,3 %, v problémoch s nadväzovaním kontaktov s rovesníkmi 59,2 %, s dôležitými životnými rozhodnutiami 15,2 % a v prípade zdravotných problémov nikoho nežiada ani o pomoc, ani o radu 19,0 % respondentov). V našich dátach sme zaznamenali výrazné rozdiely so spokojnosťou s vlastným rodinným životom:

Tab. 1 Spokojnosť s rodinným životom (upravená tabuľka pre výpočet signifikantnosti a tesnosť závislosti  $\chi^2 = 67,79178$ ,  $v=1$  na hladine významnosti 0,95  $\chi^2 = 3,84$  a normovaný koeficient kontingencie  $C_n = 0,35355535$ )

	Veľmi spokojní	Skôr spokojní	Niekedy spokojní, niekedy nie	Skôr a veľmi spokojní	$\Sigma$
Ženy	90	54	78	6	228
Muži	23	11	11	1	46
Spolu	113	65	89	7	274

Vysoké percento spokojnosti s vlastným rodinným životom u žien (79,6 % veľmi spokojných a 83,1 % skôr spokojných) sa štatisticky významne líši od spokojnosti mužov (20,4 % veľmi spokojných a 16,9 % skôr spokojných) je významný prvok, ktorý môže byť jedným zo znakov prvkov anómie v rodine. Namerané početnosti vyvolávajú celý rad otázok, na ktoré nedokážeme odpovedať.

Rozdiely v spokojnosti s rodinným životom sú i v závislosti na tom, či žijú respondenti spolu s rodičmi (deťmi). Uvádzame ich kvôli zaujímavému javu, podľa ktorého sú spokojnejší respondenti, ktorí nežijú v spoločnom bývaní s rodičmi a deťmi. Naopak, najväčšie percento nespokojných so svojim životom je bývajúcich s rodičmi a deťmi.

Tab. 2 Spokojnosť s vlastným životom

Spoločné bývanie s rodičmi a deťmi	% spokojných respondentov so svojim životom		
	Veľmi spokojní a skôr spokojní	Niekedy spokojní, niekedy nie	Nespokojní
áno	44,74	37,5	88,89
nie	55,26	62,5	11,11
Spolu	100	100	100

Podobne aj vzťah k viere a náboženstvu významne ovplyvňuje spokojnosť so svojim rodinným životom. Na rozdiel od veriacich sú hlboko veriaci a veriaci výrazne nespokojní so svojim životom:

Tab. 3 Vzťah k viere a spokojnosť s rodinným životom

Vťah k viere a náboženstvu	% spokojných reasponentov so svojim rodinným životom			SPOLU (n)
	Veľmi spokojní a skôr spokojní	Niekedy spokojní, niekedy nie	Nespokojní	
Hlboko veriaci a veriaci	69,06	67,05	71,42	189
nerozhodní	8,84	4,55	14,28	21
neveriaci a ľahostajní	9,39	9,1	14,3	26
neodpovedali	12,71	19,3	0	40
Spolu	100	100	100	276

Otázka udržiavania kontaktov bezprostredne súvisí s otázkami spokojnosti. Namerané početnosti i tu poukazujú na veľký nesúlad (dát) medzi mužmi a ženami, i keď štatisticky nie je tabuľka signifikantná: Ženy udržiavajú výrazne častejšie kontakty s členmi rodiny (82,6 %), kým muži značne menej (17,4 %), teda takmer päťkrát častejšie. Príčiny toho stavu by si zaslúžili osobitné zisťovanie.

Tab. 4 Za čo vďačím svojim rodičom

	Absol.	%
Pocit, že som milovaný	158	66,4
Vedenie k viere	87	44,4
Morálne zásady	159	70,4
Poznatky o histórii rodiny	80	39
Charakterové vlastnosti, pracov. povinnosti, samostatnosť, vôľa	180	78,6
Láska k vlasti	108	65,5
Vedomosti o udalostiach v spoločnosti	185	64,69
Praktické zručnosti	157	67,4
Záľuby, láska k učeniu, hudbe, maliarstvu, literatúre, športu, cestovaniu	146	77,7
dedičstvo	65	50,8

Nadobúdanie sociálneho kapitálu, na čo usudzujeme z odpovedí respondentov sa nedeje iba prostredníctvom rodičov, ale okrem iných aj starých rodičov, osobitne

s poznatkoch o histórii rodiny<sup>4</sup>. Tejto skutočnosti (nemajetkové „dedenie“) pripisujeme značný význam z hľadiska zachovávanía kontinuity v rodine, medzigeneračných vzťahov, ale i odovzdávania zvykov a tradícií.

Podľa nameraných početností dedia muži oveľa častejšie ako ženy, a to vrátane dedičstva od starých rodičov. Za praktické skúsenosti od rodičov zase vďačia častejšie ženy. Ostatné rozdiely nie sú významné. Namerané početnosti a získané poznatky v tejto oblasti niet na území SR s čím porovnať. Bezprostredne súvisia s nadobúdaním sociálneho kapitálu. Otázka normy v tejto súvislosti predstavujú skôr otázku zvykov, ktoré vznikajú ako nehmotná a kultúrna tradícia a sa stávajú normou. V prípade zvykov, ktoré sa stávajú „nepísanou“ normou máme do činenia v oblasti cítenia a prežívania, myslenia a správania (konania). „Za čo vďačíme našim rodičom“ predstavuje naučené zvyklosti, tak v oblasti cítenia a prežívania (pocit že som milovaný, láska k vlasti, vedenie k viere), ako i konania (praktické zručnosti, záľuby, hudba, maliarstvo, šport a i.) a myslenia (Vedomosti o udalostiach v spoločnosti, poznatky o histórii rodiny a i.). Významná je i pamäť, ktorá sa stáva základnou podmienkou myslenia<sup>5</sup> a ktorá umožňuje „vďačenie rodičom“. Spôsob správania, ktorý sa opakuje, sa častým opakovaním spravidla stáva automaticky (aj nevedomene) zvykom a to nezávisle na jeho axiologickom význame (dobré aj zlé zvyky). Takýto spôsob správania býva následne i motiváciou („tak sa to patrí“, „tak to má byť“, „tak sme na to zvyknutí“ a pod.). Treba súčasne poznamenať, že takýto spôsob správania a konania je veľmi obtiažne meniť a odchýlka od neho býva považovaná za deviáciu.

V súčasnom období je problematika deviácie i anómie neustále konfrontovaná s takmer všeobecným cieľom spoločenského úspechu, ktorý býva najčastejšie vyjadrený ako materiálne bohatstvo alebo aspoň monetárny úspech. Jeho dosiahnutie sa stáva veľmi často centrálnou hodnotou alebo aspoň veľmi vysokou hodnotou v hierarchii hodnôt. Na druhej strane však spoločnosť nevytvára dostatočné hodnotové a normatívne predstavy ako tento cieľ dosahovať. Častým prípadom je intenzívny spoločenský tlak na dosahovanie úspechu a menej intenzívny tlak na legálne, prípadne etické spôsoby jeho dosahovania. Výsledkom je jav, keď sa značný počet ľudí, ktorí reálne nemôžu dosiahnuť bohatstvo a monetárny úspech, uchýľuje k sankcionovaným, nelegálnym a často kriminálnym spôsobom ich dosahovania. Sociálna kontrola v tomto prípade zlyháva, koroduje a ostatné spoločenské i individuálne aktivity, ako politika, vzdelávanie, rodinný život získavajú výlučne inštrumentálny charakter, t.j. začínajú slúžiť iba na dosahovanie spomínaného druhu úspechu. Ak by tomuto cieľu prestávali slúžiť, stávajú sa z hľadiska dosahovania cieľa nefunkčnými. V tejto súvislosti uvádza výstižne Schneider<sup>6</sup> (1997, s. 306 – 318), že dochádza k víťazstvu ekonomiky v spoločenskom systéme a všeobecnému podceňovaniu neekonomických rolí a inštitúcií, ktoré sa neprispôbujú ekonomickému režimu.

Z hľadiska zámerov riešiteľov a zadania bolo treba konštruovať odpoveď na otázku, či máme do činenia s kresťanskou rodinou. V odpovediach respondentov sme konštatovali rozdielnosť vo vzťahu k viere (n=282), účasti na náboženskom živote (n=176) a príslušnosti k cirkvi (n=273). Vo vzťahu k viere 68,1 % respondentov hodnotili seba ako hlboko veriacich (14,2 %) a veriacich (53,9%, väčšina), účasť na náboženskom živote však už praktizuje

---

<sup>4</sup> Samotný sociálny kapitál predstavuje syntézu ľudského (humánneho), kultúrneho a ekonomického kapitálu. Podrobnejšie pozri o tom Ondrejko, P. 2011.

<sup>5</sup> Rozvinuté a aktívne ovplyvniteľné možnosti rozširovania pamäti začínajú podľa vývinovej psychológie až v štvrtom a piatom roku života človeka. Samotná pamäť býva charakterizovaná ako Mnestika („Mnese“ = pamäť, spomienky LENZ, G., KÜFFERLE, B., FRIEDRICH, M. H. 2008), v neuropsychologickom význame sa rozumie ako schopnosť nervového systému živých bytostí prijaté informácie podržať, usporiadať a odvolať, odstrániť.

<sup>6</sup> Hans Joachim SCHNEIDER, prvý prezident Svetovej viktimologickej spoločnosti (World Society of Victimology); habilitoval na Univerzite v Hamburgu z odboru Kriminológia, pôsobí ako profesor kriminológie na Univerzite Münster a gastprofesor na Univerzite v Lodži v Poľsku.

systematicky iba 24,3 %, občas iba 17,8 % a zriedkavo 23,2 %. Keďže väčšina respondentov sa hlási k rímsko-katolíckej cirkvi (79,5 %) a iba 13,2 % sa považuje za ateistov, nebolo štatisticky významné zisťovanie kontingencie medzi náboženskou príslušnosťou, účasťou na náboženskom živote a vzťahom k viere.

Samotný vzťah k viere a príslušnosť k cirkvi by sme rozhodne nemohli považovať za prvok anómie. Iná otázka je už participácia na náboženskom živote, kde môžeme konštatovať rozpor medzi náboženskou príslušnosťou a účasťou na náboženskom živote, ktoré sú v značnom nesúlade. O anómii nenasvedčuje ani preferencia modelov a typov manželského života, ktorý uprednostňuje 87,6 % respondentov, s čím súvisí aj prevládajúca dôvera respondentov matke (88,7 %) a otcovi (71,2 %), ale v prípade manželov aj manželiek a manželovi (79,8 %). Prvky odlišnosti, ktoré by mohli prerásť do anómie nachádzame so spokojnosťou s rodinným životom, kde odpovedalo iba 40,9 % respondentov „veľmi spokojný“. Ale aj kontaktovanie s blízkymi vyvoláva otázky.

## Záver

Namerané početnosti nás vedú k hodnoteniu súčasného stavu rodiny ako stavu s prvkami anómie, čo znamená, že nemožno hovoriť jednoznačne o anomickkej rodine, čo je v zhode s výskumom, ktorý sa uskutočnil v r. 2008 – 2010 (VEGA 1/0687/8). Toto konštatovanie je pozitívne, i keď rozhodne nie je dôvodom k spokojnosti. Anómiu v rodine ako deficit najrôznejších systémových regulácií, osobitne zvykov (vo výskumoch nielen kvantitatívneho ale aj kvalitatívneho charakteru), možno pripísať sociálnemu systému, ale i osobe (jednotlivcovi), čo si vyžiada ešte dôkladnejšie skúmanie a oveľa široko spektrálnejší výskum, než aký predstavujú súčasné empirické výskumy. I keď existenciu prejavov anómie v rodine môžeme považovať jednoznačne za preukázanú, pri hodnotení, či je slovenská rodina anomická, musíme konštatovať väčšiu opatrnosť. V rozdielnosti v spokojnosti s vlastným rodinným životom, v udržiavaní kontaktov, vzťahu k náboženstvu a viere a v nadobúdaní sociálneho kapitálu nachádzame prvky, ktoré môžeme jednoznačne charakterizovať ako anomické.

## Zoznam bibliografických odkazov

- DEAN, G. D., 1961. Alienation: Its Meaning and Measurement. In: *American Sociological Review*, roč. 26, s. 753 – 758.
- HOLYST, B., (Hrsg.), 1997. *Criminology of Homicides*. EuroCriminology. Band 11. Łódź 1997, 25 - 40. ISSN 0003-9225.
- FÜRSTENBERG, F., 2004. *Wunschwelten und Systemzwänge*. Handlungsorientierung im Kulturzusammenhang. Verlag Münster. ISBN 3-825-8127-x.
- GLETZER, W., 1997. Langfristige gesellschaftliche Entwicklungstendenzen - Eine Aufgabe für die historische Sozialberichterstattung. In: Heinz-Herbert Noll (Hg.), *Sozialberichterstattung in Deutschland - Konzepte, Methoden und Ergebnisse für Lebensbereiche und Bevölkerungsgruppen*, Weinheim und München: Juveta, s. 245-266.
- KÖNIG, R., Schriften – Ausgabe letzter Hand. Bd.14: *Familiensoziologie*, hg.von Nave-Herz, R., Opladen 2002. Laske u. Budrich.
- LENZ, G., KÜFFERLE, B., FRIEDRICH, M.H., 2008. *Klinische Psychiatrie. Grundlagen, Krankheitslehre und spezifische Therapiestrategien*. Wien: Facultasuv. ISBN 3-8252-2246-2.
- LUHMANN, N., 1969. Normen in soziologischer Perspektive. In: *Soziale Welt*, 1969, č. 20, 28-48.



ONDREJKOVIČ, P., 2010. *Prejavy anómie v súčasnej slovenskej rodine*. Nitra: UKF FF. ISBN 978-80-8094-834-4.

ONDREJKOVIČ, P., 2011. Sociálny a kultúrny kapitál ako sociálne hodnoty, normy a ciele vo výchove a vzdelávaní. In *PEDAGOGIKA.SK*, ročník 2, č. 4, s. 228-246. ISSN 1338-0982.

SCHNEIDER, H.-J., 1992. *Kriminologie*, 3. Auflage, München: Beck Verlag. ISBN 3-406-36969-3.

SEEMAN, M., 1959. On the Meaning of Alienation. In: *American Sociological Review*, roč. 24, s. 783 – 791.

SROLE, L., 1956. Social Integration and Certain Corollaries: An Exploratory Study. In: *American Sociological Review*, roč. 21, s. 709 – 716.

ŠUBRT, J. a kol., 2007. *Soudobá sociologie I*. Praha: Karolinum. ISBN 978-80-246-1275-1.

**prof. PhDr. Peter Ondrejko**  
pondrejko37@gmail.com

# KLIMATICKÁ ZMENA A ENCYKLIKA LAUDATO SI' OD PÁPEŽA FRANTIŠKA

Dušan Podhorský

## Abstract

„Laudato si" or "Be praised" is the name of the encyclical on ecology by Pope Francis (Juni, 2015). Pope in it criticizes consumerism, irresponsible development of mankind and calls for "rapid and consistent action" and to the fight against environmental degradation. In six chapters - on 156 pages, in paragraphs 246 and two concluding prayer are asked in-depth questions so that our environmental commitment brought in significant results. The paper pays attention at the moment only the first chapter of the encyclical "What is happening to our home" in response to climate change, air pollution, waste, water and drought problems, natural disasters in terms of the activities of the current Slovak meteorology.

## Úvod

Posledná správa Medzivládneho panela pre klimatické zmeny (IPCC) prináša jednoznačné závery:

- otepľovanie klímy je alarmujúce za posledné desaťročia a storočia, no tento proces otepľovania planéty možno zastaviť, avšak ľudstvo má na opatrenia veľmi málo času,
- atmosféra a oceány sa otepľujú; topenie ľadovcov Arktídy a Antarktídy zapríčiňuje dvíhanie hladín oceánov,
- emisie skleníkových plynov sú najvyššie v histórii ľudstva a koncentrácia oxidu uhličitého v atmosfére je najvyššia za minimálne 800-tisíc rokov,
- kyslosť oceánov sa zvýšila o 26 % od začiatku priemyselnej éry v dôsledku zvýšenej koncentrácie oxidu uhličitého v ovzduší,
- hlavnou príčinou pozorovaného otepľovania klímy v druhej polovici 20. storočia sú emisie plynov z fosílnych palív, metánu a iných zdrojov.

Správa IPCC konštatuje, že "šanca pre planétu" stále existuje, ale musí vzísť z vôle svetových a národných lídrov. 5. hodnotiaci správa IPCC potvrdzuje, že globálne otepľovanie jednoznačne prebieha, je rýchlejšie ako predpokladali niektoré scenáre v minulosti a do roku 2100 sa môže Zem oteplieť v priemere o 1,5 až 4,5 °C v porovnaní s predindustriálnou úrovňou. Správa tiež hovorí o tom, že koncentrácie atmosférického oxidu uhličitého, metánu a oxidu dusného stúpili na úrovne, ktoré presahujú úrovne za posledných 800 tisíc rokov, najmä v dôsledku ľudskej činnosti (emisie zo spaľovania fosílnych palív a zo zmeny využívania pôdy a odlesňovania, metylhydrát pri topení pemafróstu).

Zmena klímy ako fenomén 21. storočia sa stáva jednou z najväčších výziev environmentálnej politiky. World Economic Forum Global Risks - opublikoval v roku 2013 Report, v ktorom pravidelne vyhodnocuje 50 najväčších globálnych rizík z hľadiska ich účinku, pravdepodobnosti a vzájomných interakcií, a ten zaradil zmenu klímy medzi päť najväčších rizík súčasnosti. Negatívne hodnotí tiež pretrvávajúci poddimenzovaný ekonomický potenciál na riešenie globálnych environmentálnych problémov. Aj keď sú prejavy zmeny klímy na celom svete a v regiónoch rôzne, jej nepriaznivé dôsledky na sociálno-ekonomické a prírodné systémy sú stále významnejšie a vyžadujú si aktívne riešenie. Viaceré vyspelé štáty na počiatku prvej dekády 21. storočia vypracovali stratégie adaptácie národných ekonomík na nepriaznivé dôsledky klimatickej zmeny.

Vláda SR schválila 26.marca 2014 "Stratégiu adaptácie Slovenskej republiky na nepriaznivé dôsledky zmeny klímy" (ďalej ako "Stratégia SR"). Táto národná adaptačná

stratégia bol vypracovaná na základe širokej spolupráce s ministerstvami školstva, vedy a výskumu, zdravotníctva, hospodárstva, dopravy, SAV, SHMÚ, atď..

Pre Slovensko by naplnenie scenára so 4<sup>0</sup> C globálnym oteplením mohlo znamenať zvýšenie priemernej ročnej teploty na Slovensku o 5 až 6<sup>0</sup> C, čo je obrovský skok, ktorý by mal výrazný negatívny vplyv na biosféru, produkciu potravín, ale aj na zdroje pitnej vody a na zdravie obyvateľstva. Adaptácia na tieto klimatické podmienky by bola spojená s enormne vysokými nákladmi. Stratégia adaptácie SR na nepriaznivé dôsledky zmeny klímy bola predkladaná s cieľom priniesť čo najširšiu informáciu o súčasných adaptačných procesoch SR a na základe ich analýzy navrhnúť rámcový koordinačný mechanizmus, ktorý by mal pomôcť pri ich zefektívnení a tiež pre zvýšenie celkovej informovanosti spoločnosti o tejto problematike.

Na prelome novembra a decembra 2015 sa v Paríži uskutočnila 21. konferencia zmluvných strán Rámcového dohovoru OSN o zmene klímy („klimatická konferencia“), výsledkom ktorej sa na plenárnom zasadnutí prijala globálna dohoda o zmene klímy s názvom Parížska dohoda spolu s rozhodnutím na jej vykonávanie. Nová klimatická dohoda je prelomová najmä v troch dôležitých faktoroch:

- prináša nové redukčné záväzky nielen pre rozvinuté krajiny, ako to bolo v Kjótskom protokole), ale pre všetky krajiny.
- nová dohoda dôslednejšie sa venuje aj adaptácii a zakotvuje povinnosť pripravovať sa na dôsledky zmeny klímy, sledovať a hodnotiť jej dopady a budovať odolnosť ekosystémov a sociálnych a ekonomických systémov.
- zabezpečiť povinnosť sledovať emisie a informovať o ich množstve. Táto povinnosť sa bude vzťahovať tiež na všetky krajiny, nielen na rozvinuté, ako to bolo doteraz.

## LAUDATO SI'

Vyvrcholením tohto úsilia v boji za odstránenie, resp. za spomalenie blížiacej sa ekologickej katastrofy na planéte ZEM bola – výzva - ekologickej encyklika súčasného pápeža reformátora Františka. Autor tohto príspevku neskrýva svoj obdiv k jeho osobe, lebo jeho encyklika v plnom rozsahu je logickým výsledkom kontinuity jeho myšlienok, ducha a každodenných skutkov obrody svetového spoločenstva. Táto encyklika by sa mala stať ekologickej modlitbou pre kresťanov, veriacich ochrancov prírodného prostredia a osvietených ľudí.

„Laudato si'“ – čiže „Buď pochválený“. Tento názov nesie spomínaná encyklika pápeža Františka, ktorá bola prezentovaná v júni 2015 vo Vatikáne. Stručný prierez predmetnou encyklikou prezentujeme podľa zdrojov TK KBS a tlačového odboru Svätej stolice: «Aký typ sveta chceme odovzdať tým, ktorí prídu po nás, deťom, ktoré vyrastajú?» (čl.160). Táto otázka je srdcom encykliky pápeža Františka *Laudato si'*, venovanej starostlivosti o náš *spoločný dom*. «Táto otázka sa netýka iba životného prostredia v izolovanom zmysle, pretože k tomuto problému sa nemožno stavať čiastkovým spôsobom». Toto vedie k pýtaniu sa na zmysel existencie a na hodnoty, ktoré sú základom života spoločnosti: «Pre aký cieľ sme prišli do tohto života? S akým cieľom pracujeme a bojujeme? Prečo nás táto Zem potrebuje?» Ako píše pápež František, «ak si nekladíme tieto hĺbkové otázky, neverím, že by naša ekologickej angažovanosť mohla priniesť významné výsledky.» Encyklika má svoj názov z modlitbového zvolania „Buď pochválený, môj Pane“ (*Laudato si', mi' Signore*), ktorým sv. František pripomína, že Zem, náš *spoločný dom*, «je aj ako sestra, s ktorou sa delíme o existenciu, a ako krásna matka, ktorá nás prijíma do svojho náručia» (1). My sami «sme Zemou (porov. Gn 2,7). Samotné naše telo pozostáva z prvkov planéty, jej vzduch je ten, ktorý nám dáva dych a jej voda nás vyživuje a obnovuje» (2).

Táto Zem, trpiaca zlým zaobchádzaním a plienením, sa teraz sťažuje a jej stony sa spájajú so všetkými opustenými sveta. S pozvaním načúvať im sa pápež František obracia na všetkých: na jednotlivcov, rodiny, miestne pospolitosti, krajiny, medzinárodné spoločenstvo, a pozýva k «ekologickej konverzii», podľa vyjadrenia sv. Jána Pavla II., čiže «zmeniť kurz» a zhostiť sa krásnej a zodpovednej úlohy «starostlivosti o *spoločný dom*». Zároveň pápež František konštatuje, že «badať rastúcu citlivosť voči prostrediu a ochrane prírody, a dozrieva úprimné a bolestne precitované znepokojenie nad tým, čo sa deje s našou planétou» (19). Svätý Otec sa zastáva oprávnenosti pohľadu nádeje, čo sa vyníma v celej encyklike. Všetkým adresuje jasný odkaz, plný nádeje: «Ľudstvo má ešte schopnosť spolupracovať na vytvorení nášho *spoločného domu*» (čl. 13). Človek «ešte dokáže pozitívne zasiahnuť» (58), «nie je všetko stratené, pretože ľudské bytosti, schopné najhlbšieho úpadku, môžu aj prekonať seba samých, znovu si vyvolať dobro a obnoviť sa» (čl. 205).

Dialóg, ktorý sa tiahne celým textom, sa v 5. kapitole stáva nástrojom na riešenie a vyriešenie problémov. Od začiatku pápež František pripomína, že aj «iné cirkvi a cirkevné spoločenstvá – ako aj iné náboženstvá – dosiahli vysokú zaangažovanosť a cennú reflexiu» v problematike ekológie (čl. 7). Ba čo viac, priamo čerpá z ich príspevku, počnúc myšlienkami pravoslávneho ekumenického patriarchu Bartolomeja, rozsiahle citovaných v článkoch 8-9. Na viacerých miestach pápež ďakuje protagonistom tohto úsilia, rovnako jednotlivcom ako združeniam či inštitúciám, uznávajúc, že «uvažovanie nespočetných vedcov, filozofov, teológov a spoločenských organizácií obohatilo myslenie Cirkvi v týchto otázkach» (čl. 7) a pozýva všetkých uznať «bohatstvo, ktoré náboženstvá môžu ponúknuť pre integrálnu ekológiu a pre plný rozvoj človeka ako takého» (čl. 62).

Metodický postup encykliky je súhrnne načrtnutý v článku 15 a premieta sa do šiestich kapitol. Začína sa v 1. kapitole načúvaním situácii, čerpajúc zo špičkových vedeckých poznatkov, ktoré sú dnes k dispozícii. Ďalej pokračuje v 2. kapitole konfrontáciou so Svätým písmom a židovsko-kresťanskou tradíciou a v 3. kapitole poukázaním na korene problémov spočívajúce v technokracii a prílišnej zahľadenosti človeka na seba samého. Štvrtá kapitola predkladá návrh «integrálnej ekológie, ktorá bude jasne obsahovať rozmer ľudský a sociálny» (čl. 137), ktorý je neodmysliteľne spojený s otázkou životného prostredia. V tejto perspektíve pápež František v 5. kapitole navrhuje rozvinúť na každej úrovni spoločenského, ekonomického a politického života čestný dialóg, ktorý sa prejaví v transparentných rozhodovacích procesoch. V 6. kapitole pripomína, že nijaký plán nemôže byť účinný, ak nebude animovaný formovaným a zodpovedným svedomím, pričom navrhuje podnety pre rast v tejto oblasti na úrovni výchovno-vzdelávacej, duchovnej, cirkevnej, politickej a teologickej. Text encykliky uzatvárajú dva modlitbové texty, jeden určený pre spoločnú modlitbu tých, čo veria v «Boha stvoriteľa a otca» (246) a druhý pre tých, čo vyznávajú vieru v Ježiša Krista. Ako refrén sa v nej rytmicky opakujú slová «Buď pochválený» (*Laudato si'*), ktoré takto tvoria začiatok i koniec encykliky.

Encyklika má niekoľko tematických priesečníkov, ktorými sa zaoberá z rozličných perspektív, čo prispieva k jej jednodielnosti: «vnútorný vzťah medzi chudobnými a zraniteľnosť planéty; presvedčenie, že celý svet je vnútorne prepojený; kritika novej paradigmy a foriem moci, ktoré sa odvodzujú z techniky; pozvanie hľadať iné spôsoby, ako chápať ekonomiku a pokrok; vlastná hodnota každého stvorenia; ľudský význam ekológie; nevyhnutnosť úprimných a čestných diskusií; vážna zodpovednosť medzinárodnej a lokálnej politiky; kultúra odhadzovania a návrh nového životného štýlu» (čl. 16)».

*“Klíma je obecným dobrom všetkých a pre všetkých. ...Existuje veľmi rozšírený vedecký konsenzus, ktorý poukazuje na znepokojúce otepľovanie klimatického systému....Pokiaľ bude terajšia tendencia pokračovať, mohlo by byť toto storočie svedkom nevidanej klimatickej zmeny a bezprecedentnej deštrukcie ekosystémov,»*(čl. 23 a 24 *Laudato si'*).

## Zmena klímy a význam meteorologickej služby a výskumu na Slovensku

Región strednej Európy nesie základné charakteristiky klimatickej zmeny. Oteplenie sa v nej prejavuje vo všetkých polohách a klimatických oblastiach. Trendy v atmosférických zrážkach nie sú síce jednoznačné, ale tento fakt je spôsobený ich väčšou premenlivosťou, ako aj modifikovaním úhrnov náveternými a záveternými vplyvmi .

Za obdobie posledných 130 rokov sme na Slovensku zaznamenali:

- rast priemernej ročnej teploty vzduchu asi o 1,7 °C;
- pokles ročných úhrnov atmosférických zrážok v priemere asi o 0,5 % (na juhu SR bol pokles miestami aj viac ako 10 %, na severe a severovýchode ojedinele úhrn zrážok vzrástol do 3 %);
- pokles relatívnej vlhkosti vzduchu (na juhu Slovenska od roku 1900 doteraz o 5 %, na ostatnom území menej);
- pokles všetkých charakteristík snehovej pokrývky do výšky 1000 m takmer na celom území SR (vo väčšej nadmorskej výške bol zaznamenaný jej nárast);
- vzrast potenciálneho výparu a pokles vlhkosti pôdy – charakteristiky výparu vody z pôdy a rastlín, vlhkosti pôdy, slnečného žiarenia potvrdzujú, že najmä juh Slovenska sa postupne vysušuje.
- zmeny v premenlivosti klímy (najmä zrážkových úhrnov) – príkladom sú za sebou v krátkom časovom intervale idúce extrémne suchý rok 2003 a čiastočne aj 2007, extrémne vlhký rok 2010 a mimoriadne suchý rok 2011 a čiastočne aj 2012. Za posledných 15 rokov došlo k významnejšiemu rastu výskytu extrémnych denných a niekoľkodenných úhrnov zrážok, čo malo za následok zvýšenie rizika lokálnych povodní v rôznych oblastiach SR. Na druhej strane v období rokov 1989 – 2012 sa oveľa častejšie ako predtým vyskytovalo lokálne alebo celoplošné sucho, ktoré bolo zapríčinené predovšetkým dlhými periódami relatívne teplého počasia s malými úhrnmi zrážok v niektorej časti vegetačného obdobia. Zvlášť výrazné bolo sucho v rokoch 1990-1994, 2000, 2002, 2003 a 2007.

Desaťročie 1991 – 2000, ale aj obdobie 2001 – 2010 sa charakteristikami teploty vzduchu, úhrnov zrážok, výparu, snehovej pokrývky, ako aj iných prvkov, priblížilo k predpovedaným podmienkam klímy okolo roku 2030, ktoré boli vyčíslené v zmysle scenárov klimatickej zmeny pre naše územie, výnimkou sú iba nižšie úhrny zrážok v chladnom polroku a v zime v desaťročí 1991 – 2000. *“Klimatická zmena je globálnym problémom, ktorý má vážne ekologické, sociálne, ekonomické, distribučné a politické dôsledky, a predstavuje pre ľudstvo jednu z hlavných súčasných výziev“* (čl. 25 Laudato si).

Ukazuje sa, že počasie sa v posledných dekádach stalo viac extrémnym. Vplyvom otepľovania troposféry narástol za posledné desaťročia jej energetický potenciál, čo spôsobuje intenzívny vývoj konvektívnych procesov, t.j. búrok s húlavami a s krupobitím, výskyt superciel, mezopriestorových konvektívnych komplexov a tornád. Pre skvalitnenie veľmi krátkodobých predpovedí - nowcastingu a výstrah na nebezpečné poveternostné javy bude slúžiť systém dištančných metód monitoringu, ktorý bude pozostávať zo štyroch rovnocenných najmodernejších dual- meteorologických rádiolokátorov s automatizovaným spracovaním meraní a ich prenosom do centra. Pokrytie Slovenska rádiolokačnými meraniami patrí ku svetovej špičke a radary sú umiestnené na Malom Javorníku (v katastri Svätého Jura), na Špaňom Laze (pri Modrom Kameni), na Kubínskej holi (nad Dolným Kubínom) a na Kojšovskej holi (pri Košiciach). Pre komplexnejšiu lokalizáciu búrkovej oblačnosti nad Európou slúži príjem údajov z geostacionárnych a cirkumpolárnych meteorologických družíc. Sú to najmä nowcastingové aplikácie z cirkumpolárnych družíc na detekciu nebezpečných javov spojených s extrémnymi zrážkami, padaním krúp a so silným vetrom (NWCSAF), hydrologické aplikácie na monitorovanie intenzity zrážok a ich úhrnov, vodnej hodnoty

snehovej pokrývky a pôdnej vlhkosti (HSAF) a pre aplikácie na mapovanie fyzikálno biologických parametrov na zemskom povrchu. Štatistické spracovania mesačných teplotných extrémov poukazujú na výkyvy vo výskyte extrémnych teplôt a zrážok počas jednotlivých dekád od roku 1961 doteraz, pritom trendy daných charakteristík sú pomerne jednoznačné.

### **Ďalší vývoj klímy na Slovensku predpokladáme nasledovne:**

#### **Teplota vzduchu**

- priemery teploty vzduchu by sa mali postupne zvyšovať o 2 až 4 °C v porovnaní s priemerom obdobia 1951 – 1980, pričom sa zachová doterajšia medziročná a medzisezónna časová premenlivosť;
- rýchlejšie by mali rásť denné minimá ako denné maximá teploty vzduchu, čo spôsobí pokles priemernej dennej amplitúdy teploty vzduchu;
- prognózy nepredpokladajú výraznejšie zmeny v ročnom chode teploty vzduchu, v jesenných mesiacoch by ale mal byť rast teploty menší ako v zvyšnej časti roka;

#### **Úhrn zrážok**

*“Zatiaľ čo kvalita dostupnej vody sa stále znižuje, v niektorých miestach sa presadzuje tendencia privatizovať tento drahocenný zdroj a premeniť ho na tovar podliehajúci zákonom trhu. V skutočnosti je prístup ku pitnej a nezávadnej vode podstatným, základným s všeobecným ľudským právom, pretože na ňom závisí prežitie, a je teda podmienkou uplatňovania ostatných ľudských práv”.* (čl. 30 Laudato si).

- ročné úhrny zrážok by sa nemali podstatne meniť, skôr sa ale predpokladá mierny nárast (okolo 10 %), predovšetkým na severe Slovenska;
- väčšie zmeny by mali nastať v ročnom chode a časovom režime zrážok – v lete sa všeobecne očakáva slabý pokles úhrnov zrážok (predovšetkým na juhu Slovenska) a v zvyšnej časti roka si v niektorých prípadoch až mierny rast úhrnov zrážok (predovšetkým v zime a na severe Slovenska). V teplej časti roka sa očakáva zvýšenie premenlivosti úhrnov zrážok, zrejme sa predĺžia a častejšie vyskytnú málo zrážkové (suché) obdobia na strane jednej a budú zrážkovo výdatnejšie krátke daždivé obdobia na strane druhej;
- pretože sa očakáva teplejšie počasie v zime, tak až do výšky 900 m n. m. bude snehová pokrývka nepravidelná a častejšie sa budú vyskytovať zimné povodne – snehová pokrývka bude zrejme v priemere vyššia iba vo výške nad 1200 m n. m., tieto polohy ale predstavujú na Slovensku menej ako 5 % rozlohy, čo nemôže podstatne ovplyvniť odtokové pomery;

#### **Iné klimatické prvky a charakteristiky**

- neočakávajú sa žiadne významné zmeny v priemeroch globálneho žiarenia, rýchlosti a smeru vetra;
- vzhľadom na zosilnenie búrok v teplej časti roka sa očakáva častejší výskyt silného vetra, víchríc a tornád v súvislosti s búrkami,
- pokles vlhkosti pôdy na juhu Slovenska (rast potenciálnej evapotranspirácie vo vegetačnom období roka asi o 6 % na 1 °C oteplenia, úhrny zrážok sa vo vegetačnom období roka podstatne nezvýšia).

#### **Intersucho**

V minulom roku 2015 bol spustený do prevádzky “Integrovaný systém pre sledovanie sucha ( Monitor sucha), ktorý je zameraný na meteorologické a poľnohospodárske sucha, ktoré sú nutným predpokladom pre stanovenie hydrologického a socioekonomického sucha. Monitor sucha je prezentovaný na internete v mapovom zobrazení SR ako **INTERSUCHO** s aktuálnymi údajmi o suchu, s predpoveďou na najbližších 10 dní, s vysvetlením ako sa

monitoruje sucho, čo je sucho a aktuálny. Ďalšia časť prezentuje sucho v okresoch SR – mapy, intenzita sucha, nasýtenie pôdneho profilu, zásob vody v pôde a dopady sucha na vegetáciu. Na záver sa uvádzajú informácie o projekte, licencie a zodpovednosť, tím intersucha a kontakty.

### Zhoršenie kvality ľudského života a sociálny úpadok

Dnes sa stretávame, napríklad s neúmerným a neusporiadaným rastom mnohých miest, ktoré sa zo zdravotného hľadiska stali neobývateľnými, nielen vinou zneistenia spôsobeného toxickými emisiami, ale taktiež kvôli urbanistickému chaosu, dopravným problémom a vizuálnemu a akustickému znečisteniu (čl. 44 Laudato si).

### Index kvality ovzdušia ako faktor environmentálneho zdravia

Výpočet indexu kvality ovzdušia (IKO) na SHMÚ Bratislava ukazuje celkové zlepšenie v rokoch 2007 – 2011 v porovnaní s obdobím 2004 – 2006. Ovzdušie na väčšine územia SR charakterizujeme ako vyhovujúce, lebo nepredstavuje žiadne zdravotné riziko. Medzi najviac postihnuté oblasti je Horná Nitra, kde v roku 2006 bola zaznamenaná najvyššia hodnota IKO (4,6) a to vplyvom hnedouhoľnej elektrárne v Zemianskych Kostolčanoch (prekročenie limitnej hodnoty SO<sub>2</sub>). Druhým priestorom najviac znečisteným ovzduším je okolie závodu U.S. Steel Košice (prekročovanie limitných hodnôt PM<sub>10</sub> a SO<sub>2</sub> - IKO = 4,2) a tretou najproblematickejšou oblasťou je hlavné mesto SR Bratislava. Sú to emisie SO<sub>2</sub> z rafinérie Slovnaft a emisie jemných prachových častíc z dopravy, zo stavieb a iných zdrojov (IKO v rozmedzí 2 – 4).

Analýza súčasných a budúcich scenárov zmeny klímy potvrdzuje existenciu extrémov a rizík, ktorých vzájomnú súvislosť a možné dôsledky v celom rozsahu od ekosystémov, prírodných zdrojov až po hospodárstvo a sociálnu oblasť ilustruje nasledujúci obrázok.

Obr. 1 Reťazenie možných dôsledkov zmeny klímy

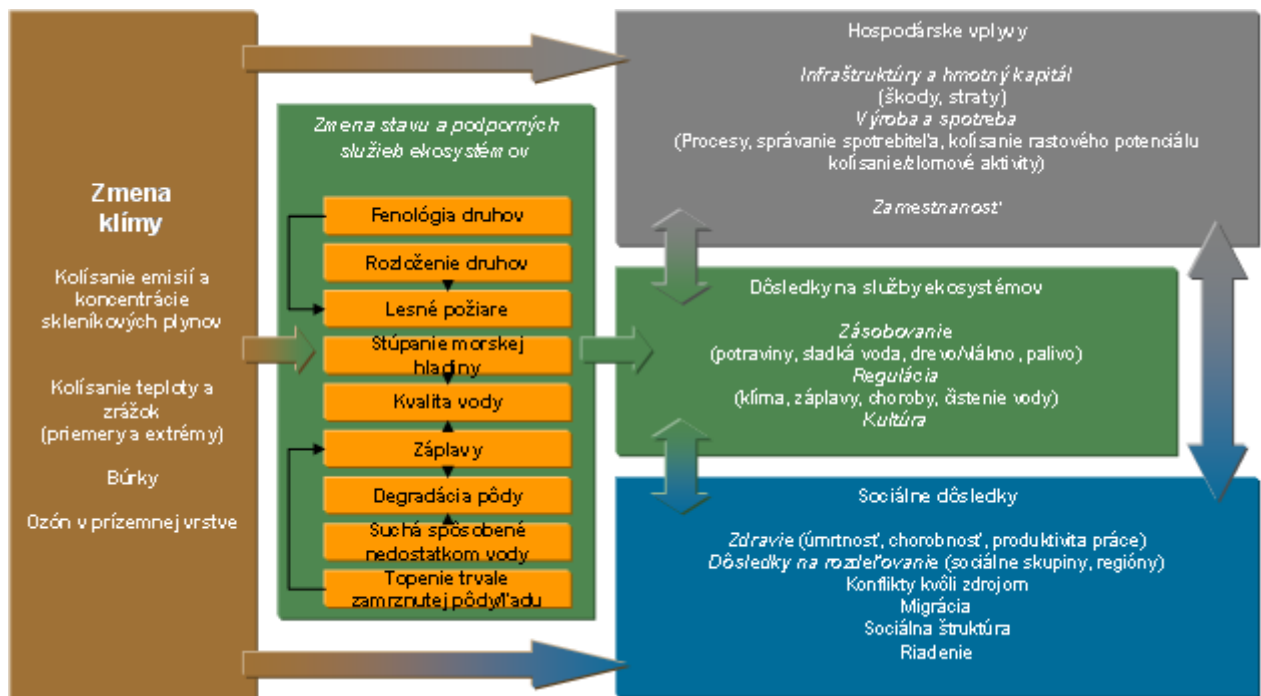

Zdroj: SEK (2009) 388 Pracovný dokument útvarov Komisie – sprievodný dokument k dokumentu Biela kniha: adaptácia na zmenu klímy: európsky rámec opatrení: zhrnutie posúdenia vplyvu (2009)

Obr. 1 potvrdzuje, že väzby a interakcie medzi prejavmi zmeny klímy a jej možnými dôsledkami predstavujú veľmi komplexný a dynamický systém, ktorého riadenie si vyžaduje veľký objem informácií, ich priebežnú aktualizáciu a je do veľkej miery limitované aj neistotami scenárov budúceho vývoja.

Naša povinnosť včas identifikovať a realizovať preventívne adaptačné opatrenia je daná tým, že očakávané nepriaznivé dôsledky budú predstavovať významné ekonomické a sociálne náklady. V prípade absencie adaptačných opatrení sú pre EÚ ako celok v roku 2020 odhadované na úrovni 100 miliárd EUR, v roku 2050 vo výške 250 miliárd EUR ročne. Pre ilustráciu uvádzame, že len v období rokov 2000 – 2012 dosiahli škody a náklady spojené s povodňami v SR celkový objem 961 miliónov EUR. V roku 2013 schválilo Ministerstvo životného prostredia SR projekt POVAPSYS, ktorého výsledkom bude jedinečný informačný, predpovedný a varovný systém, ktorý bude nepretržite poskytovať operatívne informácie o aktuálnej hydrometeorologickej situácii a o jej očakávanom vývoji, hydrologické a meteorologické predpovede a výstrahy pred nebezpečnými javmi pre jednotlivé odvetvia ekonomiky a obyvateľstvo.

## Záver

Na základe detailnejšej analýzy relevantných dokumentov možno **zásady proaktívnej adaptácie na zmeny klímy** definovať ako súbor nasledujúcich krokov:

- Prognózy a analýzy očakávaných dôsledkov zmeny klímy;
- Hodnotenie sociálnych, ekonomických a environmentálnych rizík – a nákladov;
- Identifikácia najlepších adaptačných opatrení;
- Ich realizácia, monitorovanie a vyhodnocovanie.

## Záver v znamení encykliky pápeža Františka LAUDATO SI

*Je treba posilniť vedomie, že sme jedna ľudská rodina. Neexistujú politické či sociálne hranice a bariéry, ktoré nám dovoľujú sa izolovať, a preto taktiež neexistuje priestor pre globalizáciu ľahostajnosti(čl.52Laudato si).Stačí však úprimne sa pozrieť na realitu, aby sme zistili, že náš spoločný domov veľmi chátra. Nádej nás vedie k presvedčeniu, že vždy existuje východisko, že stále môžeme zmeniť smer a vždy môžeme niečo urobiť pre riešenie problémov. Najmä, ako sa zdá, prejavujú sa príznaky určitého zlomu spôsobeného veľkou rýchlosťou zmien a devastácie, ktoré sa prejavujú ako v lokálnych prírodných katastrofách, tak aj v spoločenských alebo ekonomických krízach, lebo problémy sveta sa nedajú analyzovať a vysvetľovať izolovane. Existujú regióny, ktoré sú už obzvlášť ohrozené, a bez ohľadu na katastrofické predpovede je isté, že aktuálny svetový systém je neudržateľný z rôznych hľadísk, pretože sme prestali rozmýšľať o cieľoch ľudského konania: Ak sa rozhliadneme po oblastiach našej planéty, hneď si všimneme, že ľudstvo sklamarilo Božie očakávania” (čl. 61 Laudato si).*

## Zoznam bibliografických odkazov

CARPVIA & CARPATHIAN CONVENTION, 2012. *Strategic Agenda on Adaptation to Climate Change in the Carpathian Region*. The revised draft version dates December 2012.

CBD, 2009. Biodiversity and Climate Change Action. *Recent CBD scientific findings on biodiversity and climate change*. Information Note 1 for UNFCCC COP15, November 2009.

COM(2007) 354 v konečnom znení: *Zelená kniha „Prispôsobenie sa zmene klímy v Európe – možnosti na uskutočnenie opatrení na úrovni Európskej únie“*.



COM(2009) 147 v konečnom znení: *Biela kniha „Adaptácia na zmenu klímy: Európsky rámec opatrení“*.

COM(2011) 244 v konečnom znení. *Naše životné poistenie, náš prírodný kapitál: stratégia EÚ v oblasti biodiverzity do roku 2020*.

COM(2013) 216 v konečnom znení: *Stratégia Európskej únie pre adaptáciu na zmenu klímy*.

EUROPEAN UNION, 2012. *Managing climate change for the Natura 2000 network. Draft Guidelines on dealing with the impact of climate change on the management of Natura 2000* (ENV B.3./SER/2010/0015r).

IPCC Working Group I Report “*Climate Change 2013: The Physical Science Basis*”.

IPCC Working Group II Report “*Climate Change 2014: Impacts, Adaption, and Vulnerability*”.

IPCC Working Group Climate Change 2014 “*Synthesis Report*”.

IPICA, 2013. *Addressing adaptation in the oil and gas industry*.

LEŠKOVÁ, D., 2015. *POVAPSYS - Povodňový varovný a predpovedný systém*, Meteorologický časopis, 18, 2, 49 - 54, ISSN 1335 - 339X.

MŽP SR, 2014. *Stratégia adaptácie Slovenskej republiky na nepriaznivé dôsledky zmeny klímy*, Materiál na rokovanie vlády SR.

NEJEDLÍK, P., 2015. *Monitoring sucha. Intersucho*, Rukopis.

PEIXOTO, J.P., OORT, A.H., 1992. *Physics of Climate*, AIP Press, Springer, New York.

STANKOVÁ, H. a kol., 2015. *Index kvality ovzdušia v Slovenskej republike ako faktor environmentálneho zdravia*, Meteorologický časopis, 18, 2, 55 - 61, ISSN 1335 - 339X.

STORCH, H., ZWIERS, F.W., 1999. *Statistical analysis in Climate Research*, Cambridge U.P.

**Dr. h. c. mult. akademik RNDr. Dušan Podhorský, DrSc.**

Ústav vied o Zemi  
Slovenská akadémia vied  
Bratislava

# TEORIE, METODOLOGIE A SYSTÉM METOD VĚDECKÉHO POZNÁNÍ V KRIMINALISTICE

Viktor Porada

## Abstract

Criminalistics is defined as a separate branch of science that explores and explains the regularities of the emergence, disappearance, search, exploration and use of forensic traces, other judicial evidence and the criminalistic important information and on this basis develops the methods, procedures, means, operations, and recommendations for the process of criminal proceedings. Criminalistic science is also a complex conceptual system in which we can analytically distinguish between three aspects: theory, methodology and the scientific knowledge of the lessons learned. Professional communication presents the development of views on the theory, methodology and system of methods of scientific knowledge in criminalistics and the general characteristics of the current state of development of criminalistic science and practice focusing on the needs and transferring the knowledge of criminology to forensic and legal practice in the conditions...

## Vývoj názorů na teorii, metodologii a systém metod kriminalistiky

Kriminalistiku můžeme definovat jako samostatný vědní obor, který zkoumá a objasňuje zákonitosti vzniku, zániku, vyhledávání, zajišťování, zkoumání a využívání kriminalistických stop, jiných soudních důkazů a kriminalisticky významných informací a na tomto základě vypracovává metody, postupy, prostředky, operace a doporučení pro proces poznání kriminalisticky relevantních událostí v podmínkách trestního řízení (např. Musil, Konrád, Suchánek 2004, Porada 2001 aj.). Kriminalistická věda, je rovněž složitý myšlenkový systém, v němž můžeme analyticky rozlišit tři aspekty: teorii, metodologii a získané poznatky (Možný a Rabušic 1985, s. 7).

Teorie, jak můžeme říci v předběžném vymezení, je pokusem o vysvětlení příčin stavu a příčin změn pozorovaného jevu, metodologie je soustavou pravidel, stanovujících postupy, jimiž lze k vysvětlení dojít nebo je ověřit, poznatky jsou pak sumou zjištění, jež už byla učiněna. Říkáme-li že v myšlenkovém systému vědy lze její základní složky rozlišit, poukazujeme na to, že ve skutečnosti jsou všechny zmíněné aspekty natolik vzájemně prostoupeny, že kterýkoli z nich implikuje (zahrnuje v sobě) i oba dva zbývající: teorii nelze budovat než na faktech, co je vůbec fakt a jak na nich budovat teorii, je vymezováno metodologií, a metodologie sama je vlastně teorií organizace pozorování a z nich získaných poznatků v klasifikační systémy, které označujeme za vědecké.

O vědě se také hovoří, že je aplikovanou logikou, protože její pravidla pohybu myšlenky lze aplikovat na přesně určený předmět. Z této situace především vyplývá, že věda je „logicky organizovaný systém teorií“. Zvláště v této souvislosti teorií a předmětem spočívá zvláštnost vědy jako systému poznání. Systém není nikdy samoúčelný, ale prostředkem řešení určitých úkolů. Ve vědě se vytváří proto, aby byly dosažené výsledky poznání zjištěny v úplnosti a využity pro dosažení dalších nových výsledků, dalších nových poznatků (Porada 1981). Rozvoj každé konkrétní vědy, tedy i kriminalistiky je do jisté míry určován představami o jejím místě v systému vědeckého poznání. V historii kriminalistiky až po dnešek platí, že řešení této otázky mělo a má podstatný význam jak pro určení její společenské funkce a úlohy v trestním řízení, tak i pro objasnění zdrojů těch poznatků, jejichž využitím roste potenciál kriminalistických prostředků a metod kontroly trestné činnosti. Týká se to jak systémů kriminalistických teorií, tak systému a struktury kriminalistické metodologie. K tomu, aby mohl být správně určen předmět kriminalistiky, je třeba v činnosti

související s odhalováním a vyšetřováním trestných činů vyčlenit ten její aspekt, elementy, jejichž zkoumání může být zabezpečeno metodami kriminalistiky a není předmětem zkoumání jiných věd. Máme podloženě prokázáno, že jde o takový druh „činnosti“, které vedou k efektivnímu a objektivnímu odhalování a vyšetřování trestného činu, kriminalisticky relevantní události.

**Z toho vyplývá, že:**

- 1) základním objektem kriminalistického zkoumání je lidská činnost, z jedné strany chování pachatele (především jako objektu poznání), z druhé strany činnost kriminalisty (jako objektu řízení a optimalizace),
- 2) vyčleněným aspektem je „informačně poznávací struktura činnosti prováděné při odhalování, vyšetřování a prevenci trestných činů (Koldin 1987, s. 11-13).

**Elementy této struktury jsou:**

1. trestně relevantní událost, procesy, fakta,
2. mechanismus jejich odrazu v okolním prostředí,
3. procesy odhalení, vyčlenění, fixace, předání a zkoumání trestně relevantní informace, mající vztah k vyšetřované události.

Trestně relevantní události, procesy a fakta (mechanismus trestného činu, jeho způsob a jejich elementy) jsou zkoumány jako předmět poznání. Mechanismus odrazu těchto událostí a procesů v okolním prostředí je zkoumán jako nosič informace, podmiňující formování poznatků o zkoumaných procesech. Procesy vyčlenění, fixace, předání a zkoumání trestně relevantní informace jsou zkoumány jako objekty řízení s cílem optimalizovat tyto procesy (Koldin 1987, s. 11). Správná vědecká metoda, ale ve svém souhrnu metodologie kriminalistiky v podstatě vyplývá pouze z věrohodné teorie, která odráží objektivní zákony a zvláštnosti předmětu zkoumání. Metodologické problémy kriminalistiky nejsou zdaleka vyčerpány, a to jak z hlediska gnoseologické podstaty jejich metod, tak z hlediska jejich zvláštností. Domníváme se, že nemohly být vyčerpány v minulosti, současnosti a nemohou být beze zbytku vyčerpány ani v budoucnosti. V objektivní realitě, tedy i v průběhu, přípravy, páchání, odhalování, vyšetřování a prevence trestné činnosti lze zaznamenat nové a nové aspekty, stránky, úkoly, situace, které je nutno řešit stávajícími, a průběžně nově vznikajícími metodami, prostředky a postupy. Jinak řečeno, stávající a nově vznikající potřeby kriminalistické praxe si vyžadají nové vědecké poznatky, které bude nutno v mnoha případech získávat novými kriminalistickými metodami, novou vědeckou metodologií kriminalistiky.

Posuzujeme-li metody a metodologii kriminalistiky, je především nutné rozlišovat metody vědeckých kriminalistických zkoumání v rámci předmětu kriminalistické vědy a metody kriminalistické praxe v procesu odhalování a vyšetřování trestného činu (viz např. Bělkin (1978, 1979a, 1987), Musil a kol. (2001), Straus, Němec a kol. (2009), ale též Pješčak, Protivinský, Prerad, Heřmánek, Konrád, Porada, Straus, Suchánek, Šimovček, Hlava, aj. Jedním ze stále a nadále aktuálních metodologických problémů je vyjasnění vztahu teoretické a empirické úrovně metodologie kriminalistiky a to zejména při posuzování úkolů teoretického a praktického kriminalistického zkoumání. Kriminalistická teorie zkoumá podstatné zákonité souvislosti kriminalistických objektů a procesů. Kriminalistická praxe zkoumá proces odrazu a poznání jednotlivých událostí a objektů. Podstatný rozdíl mezi teoretickým a praktickým poznáním existuje i v tom případě, kdy jsou využívány z gnoseologického hlediska stejné metody: pozorování, analýza, hypotéza, indukce, dedukce, modelování aj. Tento rozdíl je podmíněn povahou objektů a také podmínkami poznávací činnosti subjektu (vědecká – odhalování a vyšetřovací činnost).

Z uvedeného rovněž vyplývá, že kriminalistická praxe představuje empirickou úroveň metodologie kriminalistické vědy (např. získání empirického materiálů pozorováním, jeho kvalitativní analýza a statistické zpracování) a kriminalistická teorie přiměřeně představuje teoretickou úroveň metodologie kriminalistické vědy (např. použití metod, metodik,

prostředků a postupů v podmínkách odhalování a vyšetřování konkrétního případu). Je třeba zdůraznit, že zákonitosti, které jsou předmětem kriminalistické teorie, jsou použitelné jen v hromadných událostech a jevech. K jejich zjištění je proto třeba využít jak obecných kriminalistických metod, tak specifických kriminalistických metod: hromadných pozorování, vytyčování hypotéz, statistických zobecnění, a také speciálního přizpůsobení a využití metod jiných věd: matematiky, fyziky, chemie, kybernetiky, biologie, medicíny, psychologie, praxeologie aj.

Úkoly praktického kriminalistického zkoumání spočívají ve zjištění pravdy v konkrétní trestní věci, tj. pravdy týkající se jednotlivého faktu. Přitom se využívají zákonitosti, zjištěné kriminalistickou teorií, a metody, které byly na jejich základě vypracovány, ale cílem zůstává zjištění jednotlivého faktu. To nemůže nemít vliv na metody, které se v procesu zjišťování této pravdy používají. Např. metodou vědeckého zkoumání příčinného vztahu je hypotéza, která se v praktickém poznávání transformuje na metodu vyšetřovacích a expertizních verzí, úzce spjatých s metodou plánování vyšetřování. Vědecká metoda systémové strukturální analýzy a klasifikace se využívá v kriminalistické vědě při zkoumání abstraktních objektů, ale také jejich rodových, druhových a skupinových vztahů, např. při analýze struktury typové vyšetřovací situace, klasifikaci trestných činů, klasifikaci objektů identifikace a identifikačních znaků.

V praktickém kriminalistickém poznání se tato metoda využívá při analýze struktury jednotlivých materiálních objektů a jevů: spáchání trestného činu, konkrétní vyšetřovací situace, struktury a vlastnosti objektů a vzájemných souvislostí apod. S postupným rozvojem teorií kriminalistiky vzniká potřeba systemizace teoretických základů kriminalistiky. Podle úrovně obecnosti rozeznáváme:

1. teorie jednotlivých věcných odvětví kriminalistiky: písmoznalectví, trasologie, biologie, ohledání, výslechu apod.,
2. teorie jednotlivých částí kriminalistiky: techniky, taktiky, metodiky,
3. obecná teorie vědy: otázky předmětu, metod a systému kriminalistiky (Koldin 1987, s. 13-22).

V řadě publikací však lze zaznamenat i jiné členění kriminalistických teorií, nastává přesun některých teorií do vyšších pozic obecnosti, např. do obecné teorie vědy je zařazována teorie kriminalistické identifikace, problém pravděpodobnostně informačního modelování a učení o kriminalistických (vyšetřovacích) verzích. Tak např. Koldin (1987, s. 22) v této souvislosti uvádí, že zda se nesprávným, že v jednotlivých, speciálních částech kriminalistiky se zkoumají takové její obecné pojmy jako pojem verze, modelu, identifikace, způsobu jednání pachatele, situace, negativních okolností, algoritmických a heuristických metod atp. Postupně tak vznikala u různých autorů jiná struktura kriminalistických teorií, se snahou vyčlenit tak obecnou teorii kriminalistiky do samostatné části.

Československé a nyní české a slovenské pojetí kriminalistiky systemizaci kriminalistických teorií do roku 1990 a v následujících letech neprovádělo, viz např. učebnici Kriminalistika (Musil a kol. 1990), což muselo mít negativní důsledek. Vycházíme z toho, že správná (vědecká) teorie má vždy metodologický význam. Z hlediska rozvoje kriminalistiky má zásadní význam přednostní rozvoj teorie, která zabezpečuje nezbytný teoretický základ pro experimentální a technická rozpracování vytyčených úkolů, cílevědomost vědeckého zaměření, správnou systemizaci a hodnocení shromážděného faktického materiálu, efektivnost vědeckých doporučení, tj. praktických postupů, metod, prostředků a operací shromažďování, fixace a zkoumání informace o trestně právních a kriminalistických relevantních skutečnostech.

Teprve Musil, přes skutečnost, že se problematikou kriminalistických teorií, vztahem mezi nimi, metodologií a vědeckým poznatkem v obecné poloze nezabývá, tedy ani neprovádí jejich klasifikaci, provádí jejich moderní systemizaci, která je patrná z logické struktury

jednotlivých problematik na úrovni obecné teorie vědy (např. kriminalistická charakteristika trestného činu, způsob páchaní trestného činu, kriminalistické učení o pachateli a oběti, kriminalistická stopa, problematika poznání trestného činu, vyšetřovací situace, kriminalistická identifikace a kriminalistická metodologie (Musil a kol. 1994, 1999, 2004). Při obecné charakteristice metod kriminalistiky Bělkin (1987, s. 85) konstatuje, že poznání je procesem přechodu od neznalosti k neúplné znalosti a od ní k znalosti úplnější. Je to způsobeno řadou příčin, které jsou zahrnuty v zvláštích procesu poznání kriminalisticky relevantní události. Tyto zvláštnosti a některé další faktory procesu poznání trestného činu mohou do určité míry ztěžovat získání pravdivého obrazu o poznávaném trestném činu nebo jeho komponentech. Kriminalistickým zkoumáním se rozumí jak smyslové, tak racionální poznávání. Postupy, pravidla a doporučení ke zkoumání objektů jsou zevšeobecněným výrazem praxe těchto zkoumání, stejně jako teoretické postuláty a probívané praxi.

Musil a kol. (1994, s. 153) podtrhuje, že se v tomto případě, při přechodu našich poznatků o události z neznalosti ke znalosti, jedná o obtíže praktického (nikoliv gnoseologického charakteru) a proto je lze překonat, např. využitím stop jiného druhu než zničených nebo znehodnocených stop, volbou jiných metod zkoumání apod. Při pojednání o metodách kriminalistických vědeckých bádání Bělkin (1987, s. 83-84) uvádí, že základem systému metodologie kriminalistiky jsou:

- a) obecné vědecké metody,
- b) speciální metody vědy.

Současně zdůvodňuje, že je nutné rozlišovat (1) metody kriminalistiky jako vědy a (2) metody kriminalistické praxe v procesu odhalování a vyšetřování trestných činů (Bělkin 1987, s. 91).

## **Metody kriminalistické vědy**

**Obecné vědecké metody kriminalistiky** jsou: pozorování, měření, popisování, srovnávání, experiment, modelování a matematické metody zkoumání. Tyto obecné metody v systému kriminalistických metod se svou gnoseologickou podstatou neliší od obecných metod jiných věd, vyznačují se však určitými zvláštnostmi, které závisí na zákonitostech, které tvoří předmět kriminalistické vědy.

**Speciální metody kriminalistické vědy** jsou takové metody, jejichž oblast poznání je ohraničená pouze na zákonitosti konkrétní vědy, tedy v případě kriminalistiky na předmět kriminalistické vědy. Dále uvádí, že speciální metody kriminalistiky se rozdělují na ty, které jsou výlučným produktem kriminalistiky pro zkoumání jejích vlastních objektů objektivní reality (událost trestného činu, její mechanismus, jednotlivé druhy stop apod.) a na speciální metody jiných věd, využívaných kriminalistikou. Rozeznáváme tedy (a) vlastní kriminalistické metody a (b) speciální metody jiných věd.

### **a) Vlastní kriminalistické metody jsou tvořeny:**

- skupinou technických metod kriminalistiky (různé metody vyhledávání, fixace, dokumentace a zkoumání kriminalistických stop jednotlivých druhů trestných činů), které jsou tvůrčí kriminalistickou aplikací speciálních metod jiných vědních oborů,
- strukturální kriminalistické metody, jimiž se vytvářejí určité funkční systémy, s konkrétní mírou celistvosti, např. systém plánování vyšetřování, systém taktických postupů při pátrání po horké stopě, systémy sběru, shromažďování a hodnocení informací o trestném činu, způsobu páchaní a jeho komponentách, pro formulaci a prověrku vyšetřovacích verzí apod.

## **b) Speciální metody jiných věd:**

- nejčastěji se v kriminalistické vědě využívají metody fyzikální, chemické, biologické, sociologické, statistické, antropologické, a některé novodobé metody: biomechanické, kybernetické aj.

Pro potřeby rozvoje poznatkového potenciálu kriminalistické vědy je nezbytné taky zkoumat možnosti rozvoje její metodologie (metod, metodik, prostředků, postupů a operací). Uvádí, že rozvoj kriminalistiky je doprovázen zdokonalováním všech jejích metod, zejména však jejich speciálních metod (vlastních i jiných vědních oborů). Lze uvést tyto směry rozpracování těchto metod:

1. na základě již existujících metod kriminalistiky nebo jiných věd, které jsou kriminalistkou tvořivě aplikovány,
2. na základě analýzy procesu zkoumání, který vedl k novým poznatkům,
3. na základě stanoveného cíle, kterého není možno dosáhnout stávajícím systémem kriminalistických metod (Bělkin, 1987, s. 89).

## **Metody kriminalistické praxe**

V první řadě Bělkin uvádí, že je nutné rozlišovat metody kriminalistické vědy a metody praxe odhalování a vyšetřování trestných činů. Důvodem je skutečnost, že praktická činnost orgánů činných v trestním řízení, soudce, znalců a znaleckých institucí, se liší svým obsahem, cíli, prostředky, podmínkami a objekty od vědeckého bádání v rámci kriminalistické vědy. V obou případech, tedy ve vědě i praxi se však mohou používat metody poznání, jejichž gnoseologická podstata je stejná, nezávislá na podmínkách aplikace této metody. Největší rozdíl mezi těmito metodami vědy a praxe lze zaznamenat u speciálních kriminalistických metod poznání. Tyto rozdíly jsou způsobeny formou aplikace těchto metod, postavením subjektu, který je používá, podmínkami a zvláštnosti procesu poznávání a charakterem objektů poznání. V naznačených souvislostech jsou uváděná obecná kriminalistická a trestně procesní kritéria hodnocení existujících a nově vznikajících metod kriminalistické vědy (pořadí podle významnosti kritérií):

- a) přípustnost metody (v kriminalistické vědě, ale zejména v oblasti kriminalistické praktické činnosti),
- b) vědeckost metody,
- c) jednoduchost a spolehlivost (v stanovených mezích získání vědeckého poznatku)
- d) bezpečnost metody,
- e) efektivnost a ekonomičnost metody (Bělkin, 1987, s. 90-91).

Kriminalistické metody musí zejména z procesního hlediska vyhovovat komplexu velmi náročných požadavků. Některé tyto požadavky, mají podle Musila a kol. (1994, s. 177-182) metodologický charakter a platí i pro metody užívané v jiných oborech lidské činnosti, jiné jsou specifické a vyplývají z podmínek procesu poznání trestného činu a kontroly kriminality. Jsou to tyto požadavky:

- a) musí respektovat obecné principy, na nichž je vybudována činnost státních orgánů v demokratickém právním státě (které jsou tvořeny systémem těchto zásad: humanismus, respektování lidských práv, demokratický a právní charakter činnosti spojených s aplikací kriminalistické metody),
- b) musí vést k poznání a dokázání pravdy (s využitím zásad: aktivity, objektivnosti a rychlosti),
- c) musí být v souladu se zákonem (v případě jejich aplikace do sféry občanských práv a svobod občanů). Tento požadavek je s ohledem na konkrétní podmínky trestného činu komplikovaná: kriminalistická činnost je velice různorodá, k dispozici je pouze platná právní úprava. Aplikace některých metod vyžaduje výslovní právní úpravu,

některé metody nemusí být zařazeny do právní úpravy (neobsahují kolizní prvek, tj. nezasahují do občanských práv a svobod), některé metody v současné době ještě nejsou schopny poskytnout věrohodné vědecké poznatky.

Z toho důvodu je nutné hledisko přípustnosti kriminalistických metod, dále konkretizovat rozpracováním dalších kritérií a formulovat další nutné požadavky:

- respektují základní zásady trestního řízení,
- nejsou právními předpisy výslovně zakázány,
- vycházejí z e zásad slovných trestním řádem, pro provádění podobných, výslovně upravených metod,
- jsou způsobilé vést ke zjištění pravdy,
- mají přísně vědecký charakter (jsou dostatečně citlivé, spolehlivé, průkazné - viz obecná kritéria pro nově vznikající metody kriminalistické vědy a praxe (Musil a kol. 1994, s. 181).

Koldin a Schurich (1987, s. 132-149) v rámci systémově strukturního a komplexního přístupu v kriminalistických zkoumáních uvádí, že tento přístup má podstatný význam pro řešení nejdůležitějších a nejobtížnějších vědeckých a praktických problémů kriminalistiky, např. při zkoumání systému a struktury kriminalistiky, systému metod a úrovní metodologie kriminalistiky, při klasifikaci nejvýznamnějších kriminalistických objektů, při analýze struktury základních pojmů vědy, při systemizaci vlastností a znaků jednotlivých objektů a při systemizaci kriminalistické informace. Nikoli na každý objekt lze nahlížet jako na systém, mající svou strukturu a prvky (elementy) ve vzájemných vazbách. Na tomto základě zdůvodňují, že pro metodologii kriminalistiky lze vyvodit principy a úkoly systémově strukturního přístupu:

1. charakteristika systému jako celistvého objektu,
2. rozdělení systému na elementy, podsystémy
3. rozpracování hierarchie struktur podsystémů v tomto systému,
4. možnost přechodu ze systému na jednotlivé podsystémy,
5. možnost vyčlenění prvků, souvislostí a vztahů mezi podsystémy a systémem,
6. možnost vyčlenění struktur jednotlivých systémů, definováním jejich analogickými vlastnostmi,
7. analýza funkcí systému a v případě potřeby zkoumání predikce vývoje (Koldin, Schurich 1987, s. 132).

Systémy – objekty (událost trestného činu, pachatel, použité nástroje a prostředky trestného činu, kriminalistické stopy, srovnávací vzorky (viz např. teorie kriminalistické identifikace) apod. se studují a popisují z hlediska reálných souvislosti existujících v těchto objektech a z hlediska objektivních zákonitostí, které se v nich uplatňují (viz např. již uváděná teorie kriminalistických stop). Podle Koldina a Schuricha, již v klasifikaci Ejsmana (1967, 1971) se uvádějí tyto typy objektivních souvislosti v kriminalistických systémech:

1. genetická souvislost, která existuje mezi příčinou a následkem,
2. funkcionální souvislost mezi vzájemně závislými procesy,
3. objemová souvislost mezi objekty, patřícími do jedné skupiny, třídy,
4. substancionální souvislost mezi vlastnostmi objektu a objektem samotným,
5. souvislost přetváření, transformace mezi originálem a kopií
6. prostorově (lokační) a časové (chronologické) souvislosti (Chmyrov 1979),
7. smíšená souvislost, jako výsledek různých kombinací předchozích souvislosti (Porada 1987).

Jako příklady je možné uvést např. genetickou souvislost mezi způsobem páchaní trestného činu a vznikem kriminalistických stop, funkcionální souvislost např. při zkoumání funkčních a dynamických znaků člověka, objemová souvislost, jako výsledek interakce objekt-prostředí při vzniku objemové stopy, kdy hloubka vtisku po mechanickém působení

objektů identifikace, je výsledkem relace působící síly a tvrdosti materiálu, který stopu přijímá, souvislost přetváření, transformace mezi identifikačními vlastnostmi a jejich odrazy ve stopě a samozřejmě možná kombinace uváděných příkladů, např. genetické souvislosti a souvislosti přetváření, transformace mezi originálem a kopií, apod. (Porada 1987). Uvedené typy souvislosti a zákonitosti se zkoumají obecnými i speciálními kriminalistickými metodami, tedy pozorováním, měřením, srovnáváním, experimentováním, instrumentálně analytickými, statistickými a jinými kvalitativními a kvantitativními metodami zkoumání.

Systémy – metody (logické struktury, modely algoritmy, data) jsou kriminalistickými systémy gnoseologického typu, které jsou podřízené logickým zákonitostem. Při zkoumání a popisu těchto systému se užívají obecné metody abstrakce, formalizace, systemizace, formální a dialektické logiky, matematiky a kybernetiky (viz např. klasifikace, systemizace a formalizace kriminalistických stop a problémů kriminalistické identifikace (Porada 1987, Porada a Straus 2012). Systémy výchozích faktických údajů, verze, modely aj. fakta vyšetřované události jsou nejdůležitějšími kriminalistickými objekty, které si vyžádali rozpracování adekvátního metodologického instrumentária, které je v kriminalistice průběžně obohacováno, např. formou identifikaci systémů a biometrickou identifikací v kriminalistice.

V tomto směru jsou však největším vkladem práce Ejsmana (1967, 1971), který prozkoumal různé typy logických struktur v kriminalistice, ale i práce Selivanova (1974, 1982), Polevoje (1982) aj. Jejich principy klasifikace a rozpracování kriminalistických systémů mají, jak uvádí Koldin a Schurich (1987, s. 138) podstatný metodologický význam a umožňují řešit řadu sporných problémů teorie, objasnit podstatu nových systémových pojmů, k nimž v první řadě patří pojem kriminalistická charakteristika trestného činu a vyšetřovací situace, které zaujaly pozornost mnoha kriminalistických teoretiků (např. Musil 1994, Konrád 1994, Hlava 1998, Porada a Požár 1999, 2001).

Základní teze zní, že teoretická analýza kriminalistických struktur je předpokladem a prostředkem rozpracování kriminalistických metodik proto, že struktura objektivních souvislostí a zákonitostí objektu je materiální strukturou hledané kriminalistické informace. Na styku těchto přístupů, jak uvádí Koldin a Schurich (1987, s. 141) se vytváří prostor pro rozkódování, přijetí a systémové interpretace kriminalistické informace. Posuzování z tohoto hlediska zahrnuje systémově strukturní analýza: zkoumání struktury kriminalistických objektů, např. v procesu systémové kriminalistické identifikace (přesněji identifikace systémů v kriminalistice a biometrické identifikaci – Porada (1987) nebo systémovém přístupů při vytváření teorie kriminalistických stop (Porada (1987), Porada a Straus (2012), ale též např. v kriminalistické situaci (Hlava 1998). Systémově strukturní analýza za pomoci vyčlenění podsystémů je významný prostředek kriminalistického zkoumání, za účelem získání relevantní informace. V případě, že je zaměřená na detailizaci struktury poskytuje:

1. zkoumání struktury a podsystémů kriminalistických objektů,
2. určení nositelů informací,
3. zkoumání obsahu a významu elementů struktury systému,
4. studium typové struktury a algoritmů jeho zkoumání.
5. studium systému vyšetřovací situace.

Proces konstituování a rozvoje policejních (bezpečnostních věd) na základě metodologie praktických věd a metodologie „kriminalistiky chápané rovněž jako praktické, aplikované vědy, povolání uspokojovat potřeby praxe“ (Bělkin 1987, s. 94), např. v oblasti kriminalistických činností v praxi orgánů činných v trestním řízení, kriminalistických expertizách, apod. umožňuje nově zkoumat strukturu, logiku a formy vědeckého poznání v kriminalistice a zohlednit i nové poznatky metodologie praktických věd pro potřeby poznání předmětu vědy i objektů zkoumání v kriminalistické praxi. Při klasifikaci metod kriminalistické vědy lze zaznamenat mezi autory různé přístupy ve srovnání s uvedenou koncepcí Bělkina (1978, s. 88-89). Jde jednak o souhlasnou koncepci, např. Vakarelski (1978, s. 35-36), ale i zcela rozdílnou koncepci vlastních specifických metod kriminalistické vědy,



kerou předkládá Pješčak a kol. (1982, 1986; Pješčak, Bělkin a kol. (1984, který pokládá za vlastní kriminalistické metody: 1. zevšeobecnění (generalizace) poznatků z policejní, vyšetřovací a soudní praxe a 2. tvůrčí přizpůsobování a přetváření poznatků a metod jiných věd a kterou přebírá celá československá a nyní česká a slovenská kriminalistická škola. Tuto klasifikaci precizuje zejména (Musil a kol., 1990, 1994, 1999), Musil, Konrád, Suchánek (2001, 2004), a až do roku 2011 jí přebírají i jiní autoři, např. Porada a kol. (2001, 2007), Šimovček (2000), Straus a kol. (2004, 2012) aj.

V navržené klasifikaci již považujeme uváděné metody pouze za přístupy, způsoby realizace kriminalistických výzkumu, které jsou vlastní všem aplikovaným vědám, které se při zkoumání svého předmětu musí 1. nejen opírat o generalizované poznatky praxe a 2. přizpůsobovat a přetvářet poznatky a metody jiných věd, ale ve funkčním vztahu metodologie, metoda, teorie, vědecký poznatek, zcela běžně orientovat a pomocí těchto metod získávat nové poznatky, které pak i v případě kriminalistické vědy slouží rozvoji nových kriminalistických teorií ale i metod zkoumání k získání nových vědeckých poznatků uspokojujících současné, ale zejména nové a nové potřeby odhalování a vyšetřování trestné činnosti. V české a slovenské kriminalistice se v současné době rozlišují metody kriminalisticko vědeckého poznání a kriminalistické metody určené na odhalování a vyšetřování kriminalistické relevantní události. Metody kriminalistické ho vědeckého poznání slouží na zkoumání předmětu kriminalistiky, na tvorbu kriminalistických teorií, obsahujících vědecké poznatky, které jsou určené jednak k rozvoji samotné teorie, která není samoučelná, ale stává se obsahem vědeckých metod a metodik, které jsou určené pro jejich aplikaci v procesu odhalování a vyšetřování trestné činnosti i (kriminalistické relevantní události). Kriminalistická věda svými metodami zkoumá předmět svého poznání a podává jeho výklad. Výsledky zkoumání získané pomocí metod kriminalistického vědeckého poznání vytvářejí doporučené metody, prostředky, postupy a operace, které jsou určené pro kriminalistickou praxi (Šimovček 2000, s. 118).

Metody kriminalistického vědeckého poznání se v literatuře označují jako metody používané kriminalistickou vědou, resp. metody kriminalistické vědy (např. Musil a kol. (1994b, s. 14). Kriminalistické metody odhalování a vyšetřování kriminalisticky relevantní události se v starší, ale i současné české kriminalistické literatuře označují jako metody kriminalistické praktické činnosti (Šimovček 2000, s. 118). Je však třeba zdůraznit, že některé metody jsou aplikovatelné jak ve vědě, tak i praxi společně, tedy jsou určeny jak pro vědecké zkoumání svého předmětu, tak pro kriminalistické odhalování a vyšetřování trestné činnosti. Přístup některých teoretiků, kteří nesprávně zaměňují kriminalistickou vědeckou činnost a praktickou aplikací jej výsledků v procesu odhalování a vyšetřování kriminalisticky relevantních událostí zcela správně zdůrazňuje Šimovček (2000, s. 118, 127), který rovněž uvádí, že současné chápání kriminalistických metod vyžaduje vyčlenit jeden systém složený z dvou podsystémů: 1. Metody kriminalistického vědeckého poznání, 2. Kriminalistické metody objasňování kriminalistické relevantní události. Dále prezentuje, že kriminalistické metody objasňování není správně členit na kriminalisticko-technické a kriminalisticko-taktické metody a zdůvodňuje, že existují jenom kriminalistické metody, které se odlišují převažujícím charakterem postupů, použitých prostředků a dílčích operací. Tyto mohou být více technické, anebo více strukturálně-taktické. Podle tohoto kritéria se v literatuře vyskytuje i členění na metody kriminalisticko-technického charakteru a metody kriminalisticko-taktického charakteru. Zastáváme toto členění, ale z pragmatických důvodů, budeme po objasnění našeho přístupu v metodologii a metodách kriminalistiky rozvádět v publikaci v kap. 1.3, stanovisko stejné jako Musil a kol. (1994, s. 14, 66), nebo též Šimovček (2000, s. 127-128), který ho rovněž akceptují:

1. kriminalistické metody technického charakteru, které se využívají především při zkoumání a poznávání kriminalisticky relevantních objektů materiální povahy. Jejich aplikace v procesu kriminalistického objasňování vyžaduje příslušnou úzkou specializaci, a proto se využívají zejména v rámci kriminalistických expertíz a kriminalistickými technikami,

2. kriminalistické metody taktického charakteru, nazývané často jako strukturálně-kriminalistické metody nebo strategické metody, na rozdíl od předcházejících metod technického charakteru, je schopen aplikovat oprávněný subjekt kriminalistického objasňování. Tyto metody mají svou typickou strukturu, obsah a postupnost specifických činností subjektů při zjišťování, analýze a vyhodnocování kriminalistické relevantních informací s cílem řešení jednotlivých kriminalistických situací (Porada a kol. 2014, Konrád, Porada, Straus, Suchánek 2014).

Samostatnou pozornost zasluhuje přípustnost metod kriminalisticko-praktické činnosti. Tyto metody musí vyhovovat celému komplexu velice náročných požadavků, které mají jednak metodologický charakter, ale současně musí respektovat obecné principy, na nichž je vybudována činnost státních orgánů (např. humanismus, respektování lidských práv a svobod občanů, respektují zásady trestního řízení, nejsou právními předpisy výslovně zakázány, jsou způsobilé vést k zjištění pravdy a mají přísně vědecký charakter). Nové kriminalistické teorie a metody vznikají a rozvíjejí se tvůrčí aplikací nebo zkvalitňováním, modifikací či oddělením určitých postupů od některých již používaných metod v souvislosti s rozvojem jejich specifických teorií v kriminalistické vědě i praxi.

Tento proces je podmíněn zejména výraznou diferenciací a systematizací vědeckého poznání různých vědních oborů, ale i v kriminalistice. Tím dochází k postupnému nahromadění nových vědeckých poznatků (faktu, teorií, metod) a jejich třídění do příslušných systémů a podsystémů. V průběhu technického rozvoje společnosti a aplikace výpočetní techniky se tento proces zrychluje a vyžaduje důslednou kontrolu ze strany kriminalistických teoretiků, ale i subjektů transformace, kteří jsou odpovědní za identifikaci potřeb praxe a transfer nových vědeckých poznatků (teorií, metod, prostředků, postupů a operací) do kriminalistické a právní praxe.

Tímto způsobem uvedené postupy získali novou kvalitu v podobě současných kriminalistických metod. Poznávání zvláštností a aplikačních možností jednotlivých kriminalistických metod má teoretický i praktický význam. Vzhledem na souhrnný odraz kriminalisticky relevantní událostí ve stopách, závisí úspěšnost aplikace té, které metody na druhu a možnostech dekodování kriminalisticky relevantní informace ze stop a jiných zdrojů těchto informací, které mají kriminalistický, nebo kriminalistický a právní význam. Daný vztah závislosti determinuje nejenom volbu určité metody, ale i taktiku jejího použití. S tím souvisí nejenom způsobilost použití metody na dekodování jen určitých informací se sdruženého informačního obsahu, ale i efektivnost a účelnost jejího použití v příslušném kontextu (Šimovček 2000, s. 132, Zavalidroga 1997, s. 45-48). Proces konstituování a rozvoje policejních věd na základě metodologie praktických věd a metodologie kriminalistiky rovněž jako praktické vědy, vědy aplikované, povolaneé uspokojovat potřeby praxe (Bélkin 1987, s. 94), např. v oblasti kriminalistických činností v praxi orgánů činných v trestním řízení, kriminalistických expertiz, apod. umožňuje nově zkoumat strukturu, logiku a formy vědeckého poznání v kriminalistice a zohlednit i nové poznatky metodologie praktických věd pro potřeby poznání předmětu vědy i objektů zkoumání v kriminalistické praxi.

Proto na závěr diskuse o vývoji názorů a přístupů na pojetí teorie, metodologie a systému metod kriminalistiky uvádíme klasifikaci metod kriminalistické vědy a kriminalistické praxe v souladu s rozpracovanou metodologií policejních (bezpečnostních) věd, které stejně jako kriminalistiku považujeme za vědy praktické. Předběžně navrhuje a zdůvodňuje toto dělení (Porada, Holcr a kol. 2011, Holcr, Porada a kol 2011):

### **Metody kriminalistické vědy a metody kriminalistické praxe**

Neobyčejně různorodá povaha předmětu kriminalistiky jako vědního oboru a neméně různorodé praktické činnosti kriminalistů ovlivňují v rozhodující míře systém její metodologie, jakož i systém používaných metod. Bylo již řečeno, že předmětem zájmu kriminalistiky jsou kriminalisticky relevantní fenomény přírodní, technické, humanitní,

společenské jakož i jejich vzájemné kombinace, což vysvětluje různorodost prezentovaných přístupů k výstavbě kriminalistického metodologického instrumentária, týkajícího se problematiky metodologie vědeckého poznání.

### ***Metody kriminalistiky jako vědního oboru***

Jedním z obligatorních komponentů kriminalistiky jako plnohodnotného vědního oboru je systém metodologie a metod, které používá při zkoumání svého předmětu. Přičemž různorodost fenoménů zkoumaných kriminalistikou předpokládá využívání metodologie (a systému metod) věd fundamentálních, ale také věd praktických. Zvolíme-li za kritérium klasifikace metod kriminalistiky odpověď na otázku „co je prioritním cílem zkoumání“, potom můžeme její metody roztřídit na:

- a) metody věd fundamentálních, používané při získávání nových teoretických a aplikovaných poznatků, při budování vědeckých teorií;
- b) metody věd praktických, používaných při získávání nových praktických poznatků, nových pravidel praktické činnosti a optimalizaci již existujících, jakož i vyvíjení nových typových projektů (metodik), resp. optimalizování již existujících).

Metody kriminalistiky jako vědního oboru jsou tedy používané při získávání nových poznatků teoretických (jako komponentů teorií, jejich principů, zákonitostí apod.), aplikovaných (např. metod aplikovaných v procesu kriminalistické identifikace) a praktických (např. nových metodik odhalování, vyšetřování a prevence kriminality). Posláním metod kriminalistiky jako vědního oboru je získat vědecké poznatky.

### ***Metody kriminalistické praxe***

Metodami kriminalistické praxe rozumíme metody (postupy), které používají kriminalisté v jejich každodenní práci. Jejich posláním tedy není získávání vědeckých poznatků, ale naopak, využívání těchto poznatků při řešení konkrétních praktických úkolů.

Metody kriminalistické praxe:

- 1 chápeme jako postupy, které používají pracovníci kriminalistické a právní praxe, v průběhu činnosti policie, orgánů činných v trestním řízení a znalců při realizaci procesu odhalování a vyšetřování trestných činů a při zkoumání stop.
- 2 jsou využívány v procesu realizace procesu odhalování a vyšetřování trestných činů, v procesu kriminalistické identifikace a v procesu vyhledávání, shromažďování, zkoumání a využívání stop. Pro další činnost jiných orgánů činných v trestním řízení, popřípadě pro postup jiných osob a orgánů v tomto řízení a institucí jsou potom poskytovány výsledky této praktické činnosti.

Metody kriminalistické praxe neslouží primárně vědeckému poznání, ale řešení konkrétních úloh kriminalistické praxe (odhalování, identifikace, zkoumání a využívání stop). Vědecké poznání je zde jenom prostředkem, nikoliv jeho cílem. Produktem (výstupem) kriminalistické praxe jsou konkrétní poznatky o předmětném trestném činu nebo o jiné konkrétní kriminalisticky relevantní události. Produkt má konkrétní charakter, je řešením konkrétní (jedinečné) praktické úlohy. Naše pojetí metodologického instrumentária kriminalistiky jako vědního oboru a kriminalistické praxe tedy jednak navazuje na koncepce vzpomenuté výše, které současně rozšiřuje o metody používané ve vědách praktických, tedy vědách o projektování činností. Pojetím kriminalistiky jako vědy praktické se také posilňuje její vztah ke konstituujícím se vědám policejním či bezpečnostním (Porada, Holcr, a kol. 2011, Holcr, Porada a kol. 2011).

## **Charakteristika současného stavu rozvoje kriminalistické vědy**

Nastíníme-li stručnou charakteristiku současného stavu rozvoje kriminalistické vědy, můžeme bez hlubšího zdůvodnění následujících tezí konstatovat, že se zvyšuje se potřeba nových vědeckých poznatků, jak v oblasti teorie, tak kriminalistické praxe. Nové dimenze kriminalistické praxe, vyžadují efektivní transfer vědeckých poznatků.

### **Transfer je aktualizovaný a dynamizovaný zejména těmito potřebami:**

- potřeba adekvátně a včas reagovat na měnící se podmínky ve vývoji kriminalistické (vyšetřovací) situace,
- potřeba v reálném čase identifikovat a řešit rozpory mezi dynamicky se měnící kriminalistickou situací a relativně stabilními přístupy jejího řešení,
- potřeba rychleji a důsledněji překonávat gnoseologické, metodologické, personální, sociální, kriminalisticko-policejní a jiné odborné překážky, které vznikají v transferu vědeckých poznatků.

### **Transfer vědeckých poznatků je ovlivňován:**

- úrovni současného stavu a rozvoje kriminalistiky na národní a mezinárodní úrovni,
- úrovni a stupněm institucionálního, tj. materiálního, personálního a finančního zabezpečení kriminalistiky,
- připravenosti vědeckého společenství kriminalistiky poskytovat praxi využitelné vědecké poznatky,
- připravenosti subjektů kriminalistické, znalecké a soudní praxe využívat vědecké poznatky v procesu odhalování a vyšetřování trestné činnosti.

Uvedené konstatování umocňuje význam jak teoretiků, ale i subjektů transformace, kterých je podle našeho názoru v současné době nedostatek, nebo nemají své kvality, často ani žádoucí profesionální úroveň. V současné době jsme svědky, že kriminalistická praxe, v mnoha směrech předbíhá kriminalistickou teorii, (až na výjimky, kterými jsou oba Kriminalistické ústavy v Praze a Bratislavě), teorií, která zaostává a dostává se tak do pozice, že je teorií o praxi a ne pro praxi, což může být chybou, jak kriminalistických teoretiků, ale i chybou subjektů odpovídajících za identifikaci potřeb a transfer vědeckých poznatků do praxe. Nebo může dojít i ke kumulaci těchto chyb. Z pohledu funkce kriminalistických teorií můžeme podtrhnout, zdůraznit, že vědecké teorie nejsou samoúčelné, ale stávají se obsahem vědeckých metod, které slouží rozvoji samotné teorie, ale jsou i konceptuálním rámcem rozvoje řešení problémů kriminalistické praxe.

## **Závěr**

Shrneme-li tyto stručné poznámky, můžeme konstatovat, že kriminalistická věda, stejně jako jiné vědní obory, je v zajetí svých teorií, své metodologie, svých vědeckých poznatků, které je schopna poskytnout k svému vlastnímu rozvoji a k plnění své společenské funkce. Z těchto poznámek můžeme zformulovat tyto závěry:

- Rozvoj kriminalistických teorií a jejich využití v kriminalistické a právní praxi není myslitelný bez vědeckého společenství, tedy vysoce kvalifikovaných odborníků aktivně působících na kriminalistických postech v policii, jiných bezpečnostních sborech a na vysokých školách právního, ale již delší dobu i technického zaměření.
- V této souvislosti lze konstatovat, že v současných podmínkách se v ČR nepodařilo za 1) vytvořit centrum excelence pro kriminalistiku a příbuzné forenzní obory na

Právnické fakultě Univerzity Karlovy, která byla dlouhou dobu, a předpokládali jsme ze bude i v přítomnosti a budoucnosti určitou baštou kriminalistiky, ani na dalších právnických fakultách, dokonce ani na Policejní akademii ČR, ani na soukromých vysokých školách s kriminalistickým zaměřením, za 2) rovněž se nepodařilo ani obhájit či udržet dříve vydobytou pozici kriminalistiky jako povinného předmětu v rámci toho kterého modelu přípravy vědeckého společenství na právnických fakultách.

Zatím co na některých vysokých školách právního zaměření v SR, např. na FP PVŠ v Bratislavě, ale i na některých vysokých školách technického zaměření v ČR a SR se přípravě vědeckého společenství v oboru kriminalistiky věnují a v řadě případů velice úspěšně se podílejí na řešení složitých kriminalistických problémů v rámci kriminalisticko-forenzního zkoumání a probíhá tam i čilá pedagogická a vědecko-výzkumná činnost a vydávání studijních pomůcek a odborných a vědeckých monografií z kriminalistiky a forenzních disciplín. To lze považovat za systémovou chybu, která může mít vážně důsledky v přípravě kriminalistických specialistů, ale i pracovníků státního zastupitelství (prokuratury) a soudů.

### Seznam bibliografických odkazů

- BĚLKIN, R. S., 1987. Metodologie vědeckého kriminalistického bádání. In: *Kriminalistika socialistických zemí*. Praha: UK.
- BĚLKIN, R. S., 1978, 1979. *Kurs sovětskoj kriminalistiky, t. I-III*. Moskva: Akademija MVD.
- ČERNÍK, V., VICENÍK, J., VIŠNOVSKÝ, E., 2000. *Praktické usudzovanie, konanie a humanitná interpretacia*. Bratislava: Iris. ISBN 80-967225-4-9.
- EJSMAN, A. A., 1967. *Zaključenije experta. Struktura i naučnoe obosnovanie*. Moskva: Jurid. lit.
- EJSMAN, A. A., 1971. *Logika dokazyvanija*. Moskva: Jurid. lit.
- HEŘMÁNEK, J., 1973. *Ohledání místa činu*. Praha: Kriminalistická knihovna.
- HLAVA, J., 1998. *Kriminalistická situácia*. Bratislava: A PZ.
- HOLCR, K., PORADA, V. a kol., 2011. *Policijné vedy – úvod do teórie a metodológie*. Plzeň: A. Čeněk. ISBN 978-80-7380-329-2.
- CHMYROV, A. A., 1979. *Kosvennyje dokazatělstva*. Moskva: Jur. lit.
- KOL. AUTORŮ., 1987. *Kriminalistika socialistických zemí*. Praha: UK.
- KOLDIN, V. J., 1987. Předmět, metoda a systém kriminalistiky. In: *Kriminalistika socialistických zemí*. Praha: UK.
- KOLDIN, V. J., SCHURICH, F., 1987. Systémově strukturní a komplexní přístup v kriminalistických zkoumáních. In: *Kriminalistika socialistických zemí*. Praha: UK.
- KONRÁD, Z., 1994. Zamyšlení nad problémy zkoumání vyšetřovacích situací. In: *Kriminalistika a její význam pro rozvoj bezpečnostních disciplín*. Bratislava: A PZ.
- KONRÁD, Z., PORADA, V., STRAUS, J., SUCHÁNEK, J., 2014. *Teorie, metodologie a metody kriminalistické techniky*. Plzeň: A. Čeněk. ISBN 978-80-7380-535-7.
- MOŽNÝ, I.; RABUŠIC, L., 1985. *Vybrané kapitoly z úvodu do metodologie vědy pro sociology*. Brno: UJEP.
- MUSIL, J., 1994. Vyšetřovací situace. In MUSIL, J. a kol. *Úvod do kriminalistiky*. Praha: PA ČR.
- MUSIL, J. a kol., 1990, 1994. *Úvod do kriminalistiky*. 2. a 3. vydání. Praha: PA ČR.

- MUSIL, J., KONRÁD, Z., SUCHÁNEK, J., 2004. *Kriminalistika*. Praha: C.H. Beck. ISBN 80-7179-878-9.
- MUSIL, J. a kol., 2001. *Kriminalistika, vybrané problémy teorie a metodologie*. Praha: PA ČR. ISBN 80-7251-080-0.
- PJEŠČAK, J. a kol., 1982, 1986. *Kriminalistika*. Praha: Naše vojsko.
- PJEŠČAK, J., BĚLKIN, R. S. a kol., 1984. *Kriminalistika I*. Praha: FMV.
- POLEVOJ, N. S., 1982. *Kriminalističeskaja kibernetika*. Moskva: Jur. lit.
- PORADA, V., 1987. *Teorie kriminalistických stop a identifikace*. Praha: Academie.
- PORADA, V., 1981. *Měření v kriminalistice*. Praha: VŠ SNB.
- PORADA, V. a kol., 2007. *Kriminalistika (úvod, technika, taktika)*. Plzeň: A. Čeněk. ISBN 978-80-7380-038-3.
- PORADA, V. a kol., 2001. *Kriminalistika*. Brno: CERM. ISBN 80-7204-194-0.
- PORADA, V. a kol., 2014. *Kriminalistika*. Plzeň: A. Čeněk. ISBN 978-80-7380-490-9.
- PORADA, V., HOLCR, K. a kol., 2011. *Policejní vědy*. Plzeň: A. Čeněk. ISBN 978-80-7380-314-8.
- PORADA, V., POŽÁR, J., 1999. *Policejní informace, bezpečnostní situace a identifikace policejních činností*. Sborník mezinárodní konference: Výzkum vzdělávání policistů pro 21. století. Praha: PA ČR.
- PORADA, V., POŽÁR, J., 2001. *Pojem, podstata a význam bezpečnostní situace. Bezpečnostní teorie a praxe*. Praha: PA ČR. ISSN 1211-2461.
- PORADA, V., STRAUS, J., 2012. *Kriminalistické stopy. Teorie, metodologie, praxe*. Plzeň: A. Čeněk. ISBN 978-80-7380-396-4.
- PRERAD, V., 1983. *Teorie modelování a vyšetřovací verze*. In: KOL. AUTORŮ. *Aktuální otázky současného vývoje kriminalistických metod*. Praha: Univerzita Karlova.
- PROTIVINSKÝ, M., 1976. *Kriminalistická stopa (studie o metodologických základech kriminalistické nauky o stopách)*. AUC Iuridica. Praha: UK.
- SELIVANOV, N. A., 1974. *Matematické metody v sobiranii i issledovanii dokazatelstv*. Moskva: Jur. lit.
- SELIVANOV, N. A., 1982. *Sovetskaja kriminalistika. Systema poňjatij*. Moskva: Jur. lit.
- STRAUS, J. a kol., 2012. *Úvod do kriminalistiky*. Plzeň: A. Čeněk. ISBN 978-80-7380-367-4.
- STRAUS, J., NĚMEC, M. a kol., 2009. *Teorie a metodologie kriminalistiky*. Plzeň: A. Čeněk. ISBN 978-80-7380-214-1.
- ŠIMOVČEK, I., 2000. *Teória kriminalistiky*. Bratislava: Iura Edition. ISBN 80-88715-90-3.
- VAKARELSKI, I., 1978. *Kriminalistika*. Sofia: Nauka i izkustvo.
- ZAVALIDROGA, Š., 1997. *Metódy kriminalistického objasňovania*. In: ŠIMOVČEK, I. a kol. *Kriminalistika*. Bratislava: A PZ.

**Dr. h. c. mult. prof. JUDr. Ing. Viktor Porada, DrSc.**

Vysoká škola Karlovy Vary  
 Karlovy Vary, Česká republika  
 viktorporada@vskv.cz

# PRAVDA A DOBRO V NÁUKE SV. JÁNA PAVLA II.

Anton Tyrol

## Abstract

Since the enlightenment european mentality has undergone significant changes. Instead of universalistic values formulated to word gets subjectively thinking with situational value system. Computerized society finds, that it can not define the meaning of human life or he can not provide objective freedom. Church after Vatican the II not used strategy sentencing error, but rather try to lift the culture and move it the absolute and sanctify secular values. St. pope John Paul II. suggests explore the natural law and God in the Incarnation discover the identity of the man.

## Úvod

Uvažovať o systéme hodnôt je možné z najrôznejších zorných uhlov. Mnohí filozofi to dokázali zvládnuť brilantne, systematicky a s veľkou mierou objektivity. Niektoré koncepcie slúžili ako základ usporiadania štátnych spoločností. Iné zas účinkujú viac skrytým spôsobom a pomaly sa dostávajú do mysli svojich súčasníkov či následných generácií, ktoré si osvojujú určité vzorce myslenia a správania. Takto vzniká systém hodnôt či pseudohodnôt podľa toho, aký postoj k nim ten-ktorý človek zaujíma.

V tejto úvahe sa chcem pokúsiť charakterizovať jednotlivé epochy, ktorým zodpovedajú určité charakteristické postoje v otázkach pravdy a dobra. V závere sa sústreďime na analýzu týchto otázok u Jána Pavla II. a na riešenia, ktoré predkladal.

## 1. stredoveký univerzalizmus

Kresťanský univerzalizmus v stredoveku bol veľmi stabilným a účinným hodnotovým systémom. Jednotlivé hodnoty boli odvodené z kresťanského svetonázoru, rozpracované do najmenších detailov podľa aristotelovskej filozofie. Odrážali skôr statický pohľad na svet, v ktorom objektívne hodnoty boli chápané ako trvale dané bez možnosti zmeny. Z týchto hodnôt boli odvodené aj pravidlá správania, teda praktická stránka života jednotlivca aj spoločnosti. Ak hovoríme o statickom hodnotovom systéme, tak zároveň treba vedieť, že praktická stránka života mala aj svoju dynamiku. Tá spočívala v nekonečných možnostiach rastu človeka v dokonalosti. V takomto hodnotovom svete vyrástli mnohí svätci, ktorí predstavili hrdinský stupeň čnosti.

## 2. osvietenenské myslenie

Základom poznania súčasných trendov je poznanie osvietenenských postojov. Ide o proces, v ktorom sa človek postupne odvažuje o sebe zmýšľať ako o autonómnom bytí a rozhodovať sám o svojej slobode. I. Kant definoval osvietenstvo ako „výstup človeka z nedospelosti, ktorú si sám zavinił. Nedospelosť je neschopnosť užívať vlastný rozum bez vedenia niekoho druhého“ (Kasper 1991, s. 9). Osvietenstvo je charakteristické neobyčajným nástupom vied, rozvojom techniky a posunom hodnotových ťažísk na rozum, často iba na rozum. Z toho dôvodu tie hodnoty, ktoré presahovali rozum, sa nutne dostali do podozrenia z fikcie, resp. stali sa menejcennými. V tejto pozícii sa ocitla viera, Písmo, Cirkev so svojim posolstvom a vplyvom na myslenie ľudí a pod. Bola to nezávideniahodná situácia, ktorú však Cirkev veľmi dobre zvládla. Znamenala totiž mobilizáciu najlepších síl v Cirkvi a začala sa tak éra otvoreného hľadania pravdy zo štartovacej pozície vyššie charakterizovaného rozpoloženia myslenia v 19. storočí. Výsledkom boli nové exegetické (historicko-kritické)

prístupy k Biblii, nové teologické školy, nové koncepty Božieho zjavenia, obnova liturgie... a vôbec nová tvár Cirkvi, ktorú reprezentoval Druhý vatikánsky koncil v rokoch 1962-1965.

### 3. „hodnoty“ marxizmu

Marxizmus sa dá charakterizovať ako filozofický, politický a ekonomický systém postavený na radikálnom popieraní Boha a v sociológii na triednej nenávisti a triednom boji. Dôsledkom bola snaha o násilnú likvidáciu náboženstva. Násilným prevzatím sa moc vraj spravodlivo rozdelí medzi utláčané masy ľudu. Marxizmus dôsledne popieral akýkoľvek duchovný prvok v človeku a vo svete, človek ako jednotlivec mal byť podriadený spoločnosti, svedomie človeka malo korešpondovať so spoločenským očakávaním. Politický režim napáchal obrovské materiálne, kultúrne a duchovné škody, bola to degradácia spoločnosti na stroj ovládaný ideológiou. Človeka považoval za vysokoorganizovanú hmotu, nútil ľudí k pretvárke, bol to režim dvoch tvárí, tej ideologickej, ktorej málokto veril a tej súkromnej, ktorá bola vďaka tradícii zdravá. Marxizmus sa javí ako systém vzdoru voči všetkým tradičným hodnotám, do extrému privedená nenávisť voči Bohu aj voči človeku, najväčšia devastácia ľudskej ušľachtlosti.

### 4. antropologický obrat v teológii

*Negatíva:* Osvietenské myslenie prinieslo do hodnotovej orientácie človeka tzv. antropologický obrat. Znamená to postupný nárast subjektivismu (Kasper 1991) v zmysle osvietenských zásad „Sapere aude“ (Maj odvahu užívať svoj vlastný rozum!) Ide tu nielen o schopnosť človeka vyjadrovať sa k jednotlivým problémom, ale o odvahu posudzovať hodnoty podľa vlastných kritérií. Človek chce sám rozhodovať o tom, čo bude dobré a čo zlé. Na prvý pohľad tento proces vyzerá veľmi málo kompatibilný s kresťanskou vieroukou a morálkou, ktoré vychádzajú z objektívne daných právd a hodnôt. Tento obrat k subjektivismu skutočne prešiel celou spoločnosťou a od základu ju zmenil. Priniesol so sebou také javy ako je kríza autority, uvoľnenie existujúceho univerzálneho poriadku, príklon k experimentovaniu a improvizácii a pod.

*Pozitíva:* Cirkev sa s týmito problémami začala boriť najmä koncom 19. storočia. Možno povedať, že ho zvládla až na Druhom vatikánskom koncile, keď v svojich formulovala princípy svojej orientácie vzhľadom na súčasné fenomény doby. Zrači sa v nich otvorenosť voči radostiam i nádejam sveta a snaha vidieť ich vo svetle Ježiša Krista a jeho evanjelia (Druhý vatikánsky koncil 1968). V nich ide po formálnej stránke o významnú novosť: voči svetovým problémom sa zo strany Cirkvi nekladie nejaký maják sťaby nejaký protiklad voči svetu, ale sa prijímajú radosti a nádeje, i bolesti sveta. V ambíciách sveta Cirkev nevidí odboj voči absolútnej pravde, ale sa snaží znútra pochopiť problémy a snaží sa dvíhať človeka a ľudstvo smerom k Absolútnu. V tomto zornom uhle možno premyslieť a prerozprávať každé tajomstvo viery, liturgické symboly, postoje, aj biblické texty. Antropologický obrat je teda zdravý jav, ak človek nezostáva pri sebe, ale hľadá na osobné Absolútno, na Boha ako na poslednú mieru hodnôt.

### 5. súčasné fenomény

Súčasná situácia v oblasti hodnotenia morálneho dobra v jednotlivých skutkoch je charakteristická silným odklonom od objektívnej hodnoty a príklonom k subjektivismu. Aj v našom prostredí je viditeľný tento posun a to spôsobuje veľké problémy v porozumení medzi generáciami. Neskoršie generácie sú ochotné praktizovať taký životný štýl, ktorý bol predtým absolútne neprijateľný a nepredstaviteľný (Štefaňak 2013).



Vo verejnom živote sa prakticky každý deň prevaľujú také škandály, ktoré demoralizujú celú spoločnosť. Ide predovšetkým o korupciu, obchody s drogami, so zbraňami, obrovské podvody vo forme daňových únikov, rafinované a účelové spôsoby skresľovania skutočnosti a iné. Ukazuje sa diktatúra relativizmu, gender-ideológia atď. V dôsledku toho sa mnohých ľudí zmocňuje beznádej a skepsa.

## 6. posolstvo sv. Jána Pavla II.

Najskôr je potrebné všimnúť si duchovný profil Jána Pavla II. Bol to človek, ktorý prežil ťažké detstvo a mladosť. Mal však pevné zázemie v príklade otca, ktorý po smrti manželky Emílie r. 1929 pokračoval vo výchove syna Karola sám. To budúceho mysliteľa a pápeža zocelilo a dobre pripravilo do života. Napriek beznádeji vojnových čias si však zachoval nádej a svoj hodnotový systém úplne ukotvil v transcencii. Bol to človek modlitby a lásky k blížnemu. Vo svojom živote úplne čerpal z obsahov viery, ale premýšľal akoby za všetkých ľudí, otázky dobra a pravdy formuloval z ľudských východísk. Spomenúť chcem dva pramene, z ktorých Ján Pavol II. čerpal svoju bohatú náuku o hodnotách.

### A. teologické východisko

Charakteristickým dokumentom pre poznanie prameňa hodnôt v myslení pápeža Jána Pavla II. je jeho encyklika *Redemptor hominis* z marca 1979. Charakteristickým dokumentom ho možno nazvať preto, že Ján Pavol II. tento dokument publikoval ako prvý. Ide teda o prvú encykliku (niektorí sa domnievajú, že ju mal rozpracovanú ešte pred svojou voľbou za pápeža). Encyklika hovorí o vykúpení sveta ako o zásadnej zmene tvorstva. Vykúpenie nazýva „obnovou tvorstva“ (RH 8). V líčení dôsledkov vtelenia a vykúpenia používa citát z Listu Rimanom: celé stvorenie „vzdychá a zvíja sa v pôrodných bolestiach až doteraz“ (Rim 8,22) ... a „túžobne očakáva, že sa zjavia Boží synovia“ (Rim 8,19). Ján Pavol II. vedie ďalej líniu vykúpenia k človekovi: „...do hĺbok ľudského svedomia a dotkol sa toho vnútorného tajomstva človeka, ktoré sa v biblickom, ale aj v nebiblickom jazyku označuje slovom "srdce". Kristus, Vykupiteľ sveta, je ten, ktorý prenikol jediným a neopakovateľným spôsobom do tajomstva človeka a vstúpil do jeho „srdca“ (RH 8).

Teda vykúpenie ľudstva malo zásadné dôsledky pre človeka ako takého. „Človek ostáva sám sebe nepochopiteľnou bytosťou a jeho životu chýba zmysel, ak sa mu nezjaví Láska, ak sa nestretne s Láskou, ak ju nezakúsi a si ju určitým spôsobom neosvojí, ak nemá na nej živú účasť. Práve preto Kristus Vykupiteľ, ako sme už povedali, v plnej miere zjavuje človeka človekovi samému. A to je – ak možno tak povedať – ľudský rozmer tajomstva vykúpenia. V ňom človek nachádza svoju veľkosť, dôstojnosť a hodnotu svojej ľudskosti“ (RH 10).

Výsledkom týchto veľmi precíznych a logických úvah je konštatovanie: „Človek, ktorý chce dôkladne pochopiť sám seba – a to nie iba podľa bezprostredných, čiastočných, často povrchných, ba dokonca zdanlivých kritérií svojho bytia – musí sa priblížiť ku Kristovi aj so svojím nepokojom a neistotou, so svojou slabosťou a hriechnosťou, so svojím životom a smrťou. Musí, aby sme tak povedali, do neho vojsť celou svojou bytosťou, musí si "prisvojiť", asimilovať celú skutočnosť vtelenia a vykúpenia, aby tak znova našiel seba. Ak sa v ňom uskutoční tento hlboký proces, prinesie ovocie nielen klaňania sa Bohu, ale aj hlbokého úžasu nad sebou samým.“ (RH 10). Teda základom poznania pravdy a dobra je vykúpenie a v ich svetle aj seba pochopenie človeka. Ján Pavol II. neraz opakoval základnú pravdu, že vtelený Boh zjavuje človeka človeku. A človek vie pochopiť seba samého iba vo svetle vykúpenia. Vtelenie a vykúpenie je teda podľa sv. Jána Pavla II. hlavným teologickým prameňom pre poznanie toho, čo je dobré a pravdivé. Z týchto požiadaviek sa potom odvíjali

všetky ostatné dôsledky pre definovanie miesta Cirkvi vo svete, pre rozličné pastoračné postupy, jej zodpovednosť za pravdu o svete, za definovanie dôstojnosti človeka, jeho slobody, zmyslu života, jeho miesta v súčasnej spoločnosti a nadčasovej perspektívy človeka atď. (Štefaňák 2013).

## B. fenomenologické východisko

Druhým prameňom, ktorý zrejme slúžil Jánovi Pavlovi ako zdroj poznania hodnôt, je jeho filozofia. Bol to jedinečný mysliteľ, ktorý mal mimoriadnu schopnosť koncentrovať sa – vypestovanú zrejme modlitbou – a tá mu pomáhala zvládať náročné teoretické otázky. O Jánovi Pavlovi je známe, že intenzívne vnímal svoju dobu a jej orientáciu v hodnotových otázkach. Tá – ako z praxe vieme – je dnes neobyčajne chabá a nedostatočná. Žijeme v dobe atomizovanej spoločnosti. Ján Pavol II. pri istej príležitosti už ako pápež povedal: „Dnešný človek nevie, či je...“ Preto sa zrejme rozhodol akoby rozmýšľať za druhých. Okrem svojich encyklik a bohatej škály iných teologických dokumentov a priamych vystúpení písal aj divadelné hry, básne a pod. Uvediem jeden príklad, na ktorom možno vidieť ako virtuálne – dávno pred zvolením za pápeža – prežíval s dnešným človekom jeho hľadanie stratenej identity.

Roku 1964 napísal drámu *Lúče otcovstva (Promieniowanie ojcostwa. Mysterium)*. Dráma bola v Poľsku naštudovaná v roku 1984 a u nás ju predstavilo divadlo *Teatro colorato* v réžii Petra Weincillera. Táto divadelná hra v upravenej slovenskej verzii pozostáva viacmenej z monológov troch postáv: otca, dcéry Moniky a ženy - manželky. V dráme ide o sledovanie vnútorného sveta otca, ktorý stratil svoju identitu otca. Karol Wojtyla dáva svojmu hrdinovi príznačné meno Adam. Tento o sebe hovorí: *Už roky žijem ako človek vyhnaný z najhlbšej časti mojej osobnosti a zároveň odsúdený na to, hlbšie ju skúmať... Ľudia vychádzajú z brán huty... míňajú ma na rohu ulice. Nehľadia mojím smerom. Mieria do svojich domovov... iní ani len neodvracajú pohľad, všetci prechádzajú... Vybral som istého človeka a postavil ho ako spoločného menovateľa k dejinám všetkých ľudí. Nech bude prítomný vo všetkých a súčasne, nech nebude žiadnym z nich. Potom som sa mu prizrel a bol som to ja.*

Potom prostredníctvom úvahy nad slovom *moje* prechádza na myšlienku o Bohu a hovorí: *Takto ma nikdy neopúšťa myšlienka, že si sa vo mne sklamal.* Adam sa zrazu ocitá v novej situácii: má sa stať otcom. V tej situácii hovorí Bohu: *Musel si sa dotknúť mojej vôle tou láskou, ktorá je Naplnením? Vo mne sa láska nikdy nenaplní. Sklamal si sa vo mne. Či som hneď nevolal: „Nechaj mi svoju samotu!“ Kričal som proti sebe – či skôr proti Tebe! Mohol si ma nechať v sfére mojej plodnosti. Nestavať ma do otcovstva, s ktorým si neviem poradiť! Prečo si ho zaštepil do hĺbky mojej duše? Či ti nestačilo, že ho máš v sebe? Cítil som sa celkom bezradný – to, čo bol dar, stalo sa pre mňa bremenom, ktoré som nedokázal niesť.*

ŽENA: *Milujem Adama. Vo mne je láska silnejšia ako samota. Ponúkam mu otcovstvo, ktorého sa on zrieka. Pamätaj, zostaneš vo mne, vo mne máš svoje miesto – nie iba zastávku.*

Dráma ďalej pokračuje monologickými výpoveďami ženy a Adama akoby na adresu toho druhého, ale je to ich meditácia:

ADAM: *Samotu si vyberám preto, aby som zostal iba sebou a nebol nikým iným.*

ŽENA: *...Ach, Adam, ži si vo svojej samote.*

ADAM: *Nie som „osamotený“. Som omnoho viac: „Som uzavretý.“... Nie som proti Bohu. Obdivujem ho a zbožňujem – a súčasne mu vzdorujem.*

ŽENA o svojej dcére Monike: *Keď ešte bola v obecnej škole, doobeda mala vyučovanie... a potom voľnosť, voľnosť: možno bežať dlhou chodbou, možno sa točiť dokola,*

možno pišťať... „Prišiel ocko“ – potajme sa vkráda, aby mohla znenazdajky potiahnuť za rukáv a pritúliť sa „tu som“. „Vieš, že už mám ocka“ ... tak mi hovorievala.

MONIKA: Otec môj, bojujem o teba. Buď ty vo mne tak, ako ja chcem byť v tebe... Monika veľakrát priniesla kvety na stôl, keď otec nebol v izbe a hneď odišla. Azda si otec všimne jej prítomnosť podľa kytice vo váze pri svojich knihách a pomyslí si: Som v jej srdci...

ADAM: Ideme po lese. Stromy sa vypínajú do výšky, zaplňujú oblohu. Kráčame vedľa seba. Lesklý vzorovaný trup sa rytmicky chveje uprostred trávy. Na prešliapanom páse sa prudko schúlila do kľbka a vyplazila jazyček zmijsa. Treba ochrániť dieťa!

MONIKA: Nemám strach. Vzal si ho na seba.

ADAM: Niečo sa stalo a neviem – čo.

ŽENA: Otcovstvo nie je iba bremenom, ktoré treba niesť osamote. Ani privilegium, z ktorého čerpáš sám.

Tu Adam pochopil, že otcovstvo je privilegium, ktoré mu dáva identitu, je jeho cťou i radosťou. Je hrdý na to, že môže slúžiť... že môže byť užitočný svojim najbližším... chrániť ich... Jednoducho že ako otec je nenahraditeľný svojej rodine: malému dieťaťu i svojej žene. Oni v ňom chcú mať oporu, bezpečnosť a istotu.

V závere ešte raz prehovorí ŽENA: Samota je tmou. Láska je svetlom žiariacim do samotnej duše a z nej vyžarujú líce spájajúce nás do spoločného sveta. Adam, prijmi vyžarovanie otcovstva. Otvor brány samoty.

ADAM hovorí: Som Adam. Zvláštne meno, vďaka ktorému mám pocit, že sa musím stretnúť s každým človekom. Nie aby som v ňom hľadal seba, ale aby som mu porozumel nie zvonku, ale zvnútra.

### **Zoznam bibliografických odkazov**

KASPER, W., 1991. *Úvod do viery*. prel. Ján Maga. Spišská Kapitula: Spišský kňazský seminár.

Pastorálna konštitúcia o cirkvi v súčasnom svete., 1968. In: *Dokumenty II. vatikánskeho koncilu*. Rím: SÚSCM.

ŠTEFAŇAK, O., 2013. *Wartości moralne maturzystów słowackich. Na przykładzie diecezji spiskiej*. Lublin: Norbertinum. ISBN 978-83-7222-462-0.

ŠTEFAŇAK, O., 2013. *Úvod do katolíckej sociálnej náuky*. Ružomberok: Verbum. ISBN 978-80-561-0055-4.

**Mons. prof. Anton Tyrol, PhD.**

TI TF KU Spišská Kapitula

**SÚČASNÉ TRENDY A VÝZVY V MANAŽMENTE,  
MARKETINGU A EKONOMIKE**

# KNOWLEDGE WORKER AND HIS COMPETENCIES

Mária Antalová

## Abstract

The central working force of the knowledge society is becoming a knowledge worker whose manner and content of work is vary considerably, so also is different from the current type of worker. At the same time there is changing the tools, using at work. It is expected to more expertise, specific work skills and habits that would enable and support the fulfillment of the vision of a new form of society. Although the real talk is about the knowledge society, but human who would have to develop and create it, is situated in the background. There have not been clearly defined his competencies. Therefore, the goal of our paper is to identify not only the basic characteristics of the knowledge worker but also innovate perception of the human capital, which has dimension of knowledge capital and also to design special competencies, by which he differs from present worker and which would create basis for re-definition the existing job and educational standards. To meet the goal of this paper, we applied the theoretical analysis aimed at identifying of the knowledge worker and his set of the professional competencies that will develop on basis of the dimensional approach. That will allow us to create a unified system of knowledge, skills and attitudes with particular partial skills and individual competencies. Established system of competencies of the knowledge worker can also serve as a main quantifier or a leading indicator for evaluation process of the degree of implementation of the knowledge society in different EU countries.

## Introduction

The knowledge society, like other (the learning society, the creative society or alternatively the information society) has unique characteristics that differ from the current forms of the people coexistence. But in what there is source and how is manifesting, it stays not clear. The situation is similar with the main labor force – the knowledge workers. It is expected from him, that he will have skills of language, specific manuals, and software that he will be creative and opened for new ideas. But that competences he should have through which he would be able to reach better and higher results like the current ordinary worker, it remains also unclear. Without his precise definition, we cannot realistically think not even with the implementation of a new form of society. Therefore, as aim of our paper, we had to identify not only the basic characteristics of the knowledge workers but to extend the existing perception of the human capital, which has also part of the knowledge capital and propose specifically his abilities, by which he differ from the current staff and which would also become the basis for re-definition of existing job and educational standards.

## The Knowledge Worker

Category of the knowledge worker was used first time in 1973, when P. Drucker defined him as a person who "knows more about his work than anyone else in organization." (Drucker 1973, p. 28–29). According to him, the knowledge workers are educated work force; there is a predominance of mental work, although it cannot be the rule. R. Maruta considers approach of P. Drucker as inadequate, because his characteristic does not reflect the essence of work of specialists. If would be this definition wright, it would mean that it is sufficient if the worker has experiences, and may be identified as the knowledge worker (Maruta 2011, pp. 35–47). G. S. Lowe also reduced the scope of concept of this category, when he considered the knowledge worker as an employee with a university degree (Lowe 2002, pp. 79–86). K. Popper underlined status of the knowledge workers and expressed the

need to use his ability to ensure the continued growth and progress (Popper, 1963, 291–336). T. Davenport him considered as a workforce with high level of expertise, education or experiences. According to him, the concrete work of the knowledge workers is "the creation, distribution, and application of knowledge" (Davenport 2005, pp. 25 – 85).

A. Toffler accesses more precisely to his understanding. He perceives the knowledge worker as scientist, engineer or any person who operates the sophisticated technology. According to him, the knowledge worker must be able to create and improve his technological knowledge and also to lead knowledge of others (Toffler 1990, pp. 62-45). In the internet discussion J. B. Spira notes problems with definition of the knowledge workers. It even recommends his identification "by what they are not. According to him, they are not manual workers, they are not farmers or field workers ... Some, but not all, are managers or white collar. Some, but not all, are specialists, such as doctors or lawyers" (Spira 2009). C. Reboul et al. summarizes the characteristic features of the knowledge worker as follows:

1. The main working tool of the knowledge worker is brain. For this reason, its loss is for company as a loss of the knowledge capital.
2. He uses knowledge – produces, distributes or uses explicit as well as tacit knowledge. By explicit knowledge we mean reality and facts that are in company stable and give a clear meaning. The tacit knowledge is specific information for which understanding is necessary to know the context of the specific area.
3. He manages processes that require creativity, innovation and problem solving skills.
4. He is flexible, goes by own way and not copies others.
5. He analyses information and inserts into them high added value.
6. Productivity and quality of his work is difficult to measure.
7. His working position requires the constant learning and growth (Reboul 2006).

J. Leddick and S. Gharadjedaghi hammered out a deeper perception of the knowledge worker as the previous authors and identified him on three levels:

1. **The Doer** - is the first level of the knowledge worker. It goes about human who can work with specialized tools that are used in company. He knows how to operate systems and works with the new technologies and software.
2. **The Problem Solver** - is the second-level of the knowledge worker. It includes first level with enrichment of the problem-solving ability. He knows context and is able to choose from a number of algorithms, the one that the best fits the problem. He answers at the question why. He explores the similarities between systems and solves the problem very originally.
3. **The Designer** – is the third-level of the knowledge worker. It represents a combination of two previous levels and the added ability of the system design. At this stage the worker does not need to know how the system works, to be able to solve the problem. He creates unique and new algorithms, innovates and tests the new systems (Kardos 2012, pp. 3–10).

There is a considerable variety of approaches to the knowledge worker to definition of its content or to identification of his characteristics. The exact definition as well as determination of his knowledge, skills and attitudes still remains unclear. What one author, it means the specific approach, determined by own research objective.

In general, it can be assumed the significant difference between the current worker and the knowledge worker. Difference between them relates not only to level of their education, but also to the specific competences posed by mentioned the knowledge capital. Therefore, if we would like more specify this quality, it is needed to build and develop theory of the human capital.

## Human Capital versus Knowledge Capital

There is well known work of Gary S. Becker Human Capital (Becker 1993, pp. 20–25), first published in 1964 in which he underlined that teaching in schools, computer course, expenditures for health care and lectures about need of accuracy and fairness, respectability are also capital therefore they improve health, increase earnings, and help to enjoy literature during lifetimes. Nobel prize winner, under universal the **human capital**, he understood universal abilities skills and human realities, fit more or less in every field of human activity, while the specific human capital, according to him, represents the special knowledge and skills fit only in a specific discipline or type of activity. The category of the **social capital** began to use systematically in early 60s of last century, especially in works of P. Bourdieu, who made differences between three forms of capital: economic, cultural and social. The social capital he defined as "a set of sources relating to the ownership of the long-term relationship networks that are more or less institutionalized, with all the mutual relationships, contacts, links" (Bourdieu 1986, 241–258).

Today, experts are talking still about other types of the human capital, binding to the new forms of societies that are the learning society, the knowledge society and the creative society. We note that in the economic theory there is a shift in content of this category that began not to portray the existing reality. For solving presented dilemma we suggest perceiving the human capital on higher abstract level and within it excludes the several dimensions that would be presented the basic ability of the labor force, working in the specific circumstances of each mentioned societies. In terms of current needs, we propose to see that category in frame of the following dimensions:

1. professional capital,
  2. social capital,
  3. learning capital,
  4. knowledge capital,
  5. creative capital.
- **The professional dimension** of the human capital is a set of the professional competencies required for the profession.
  - **The social dimension** of the human capital is ability to develop of co-operation, participation and positive relationships, thus to create the social networks and to use them for own benefit or for benefit of organization.
  - **The learning capital** reflects people's capabilities for creating an environment that encourages cooperation and learning. Its basis lies in implementation of the learning-centered approach also in leading of organization.
  - **The knowledge capital** is the ability, by which we are creating new values and we spread them in environment of organization and beyond. It is often called also as the intellectual capital. It includes knowledge, ideas, methods, processes and talents of people that can be used for the organization's objectives.
  - We perceive **the creative Capital** according to P. T. Gow, its creator. He defined creativity as the capacity and potential of individuals or groups to generate new ideas or to use old ideas by a new way, or combine old and new ways or develop activities that can be considered as creativity, design, entrepreneurship and innovation.

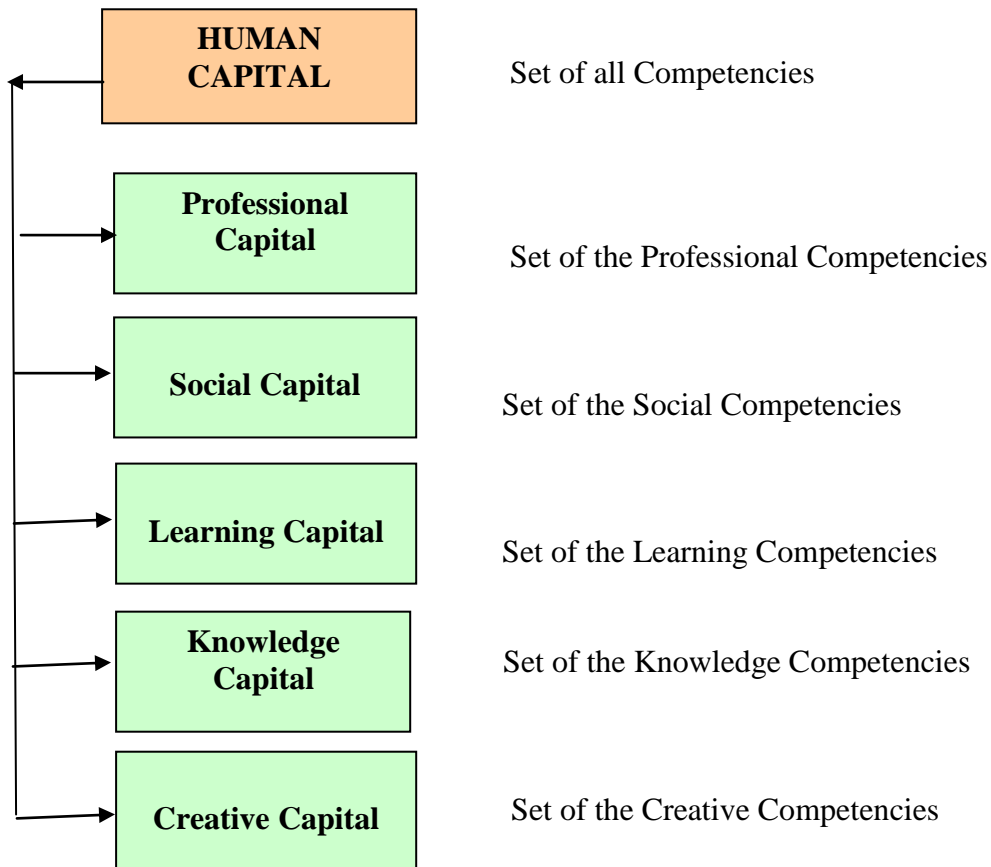

Scheme 1 The Human Capital and its Components  
Source: Own processing

In terms of research objective, a priori we assume, similarly as J. F. Helliwell, a strong relationship between individual components of the human capital (Helliwell 2000, p. 4–10), in our case of the professional, social, learning, knowledge, and creative capital. We also consider as necessary in the future identifying of mechanisms through which the social, learning, knowledge and creative capital forms and by which measure it influences at growth of the micro and macroeconomic indicators.

### Starting Points for Identifying Competencies of Knowledge Worker

Characteristicspecification of the knowledge capital and the knowledge worker is also creating a framework of ideas, needed for identification of his professional competencies. These represent a whole set of skills, therefore there was needed for definition the basis starting points related to concrete creation of his competency model in which we took into account:

1. The Knowledge worker is characterized by professional and specific competencies, which is possible to see as a combination of the professional and social, learning, knowledge and creative capital.
2. We perceive competencies as a set of abilities needed for performance of certain profession, which is ensured by the educational system and meets certain required standards (own definition). We refer below it quite stable requirements at individual in which are grouped the personal and also professional competencies.
3. We consider as the basic components of competence knowledge, skill and attitude. We are not inclined to believe an opinion of M. Kubeš, D. Spillerová and R. Kurnický who



consider as a part also motives, features, self-perception, knowledge and abilities. Ability we do not take as a component of competence, therefore competence has the same content as category of ability. (Kubeš, Spillerová, Kurnický 2004, p. 140–160).

4. The whole set of the specific competencies of the knowledge worker are divided into relatively independent areas subsuming the individual knowledge, skills and attitudes into the partial competencies.
5. The partial competencies will be considered the personal competence, the individual competence, the social competence and the societal competence. We start from the perception of the social competence in dimensions of P. Herrmann, who emphasized the ability to activate people through social relationships (Herrmann 2005, p. 6).
6. By the personal competence we mean the ability to change oneself with priority on self-management. The individual competence is the ability to change the external environment and to adapt it according to own expectations. The social competence will be seen as the ability to change the immediate environment in which the individual moves on the basis of the setting objectives. The societal competence will include the ability through which is possible to be active in wider social environment with purpose to achieve the strategy and vision.

### **Competency Model of Knowledge Worker**

The proposed the competency model of the knowledge worker we verified together with A. Chinoracká also by research, in which 30 experts participated, representatives of training firms and coaches as well as academics from the University of Economics in Bratislava, from the Faculty of National Economy as well as from the Faculty of Commerce, who, however indirectly deal with the knowledge-based society (Antalová, Chinoracká 2014, pp. 227–238). All had enough information about the knowledge society and also aware all problems of identifying of the knowledge worker<sup>1</sup>. The aim of this activity was to obtain more information about importance of the individual competences and also highlight at need to re-define educational standards that would ensure its formation.

The Competency Model of the knowledge worker, we created on base of the human capital dimensions, which we perceive: the social dimension, the learning dimension and the knowledge dimension, so we missed the creative dimension, because it relates to the creative worker. We also omitted the professional dimension, which implies the professional abilities. We have focused on extra capacity which have not been yet exactly specified in the professional and educational standards. Our competency model is divided into four partial sub-models consisting from various forms of the social activities that should be performed by the knowledge worker (see Table 1 - 4). We called them: the personal competence of the knowledge worker, the individual competence of the knowledge worker, the social competence of the knowledge worker and the societal competence of the knowledge worker. Within each sub-model, we identified six sub-competencies and also defined exactly what they mean.

---

<sup>1</sup> List of experts: E. Rievajová, S. Šipikalová, M. Nováková, M. Antalová, A. Chinoracká, R. Klimko, T. Kolláriková, J. Kováčová, E. A. Vondrová, A. Přívara, P. Sika, P. Strhár, M. Novák, J. Vidová, J. Tkáčiková, M. Chinoracký, M. Lovecký, J. Líška, R. Rybár, P. Rolný, P. Turčan, G. Szüdi, J. Spúra, V. Šuterová, P. Plesník, A. Veszprémi-Sirotková, M. Tkáč, B. Skaličanová, M. Husáková, Ľ. Velichová.

Table 1 Personal Competence of Knowledge Worker

<b>Confidence</b>	Trust in yourself, in your knowledge and skills. Confidence should be justified based on real predisposition of the knowledge worker.
<b>Self-analysis</b>	Knowledge of own personal values, needs, interests, style and competence and their effects on others.
<b>Self-evaluation</b>	The ability to assess own capabilities and competencies in physical, social and emotional areas.
<b>Self-development</b>	The will constantly work on yourself, improve and develop own knowledge and skills.
<b>Self-management</b>	Directing own behavior, a process consisting of activities and actions by which the knowledge worker provides the professional and personal goals, plans and organizes their execution and evaluates their achievement.
<b>Creativity and Innovation</b>	Using and explanation of a wide ideas and practical experiences, logical thinking and creativity without the undue influence of the personal bias. Creating new models and approaches.

Zdroj: ANTALOVÁ, M., CHINORACKÁ, A. 2014. Human Capital and Knowledge Society = Ľudský kapitál a znalostná spoločnosť.

Table 2 Individual Competence of Knowledge Worker

<b>Forming of Ideas and Presentation</b>	Creating the logical connections and interconnections in the professional field and their presentation
<b>Work with Technologies and software</b>	Have knowledge of the functions, characteristics and possible applications of the electronic systems for work. (Basic Operation PC, video, etc.)
<b>Giving and Receiving Feed-Back</b>	The ability of an objective perception of information from communication: attitudes and conclusions.
<b>Openness for New Information and Knowledge</b>	Eligibility to receive new, innovative ideas, to condemn others opinions and constructive approach to new information.
<b>Empathy</b>	Empathy with other person perceiving his emotions, ways of thinking, attitudes and abilities.
<b>Language Skills</b>	Foreign language skills in written and oral form.

Zdroj: ANTALOVÁ, M., CHINORACKÁ, A. 2014. Human Capital and Knowledge Society = Ľudský kapitál a znalostná spoločnosť.

Table 3 Social Competence of Knowledge Worker

<b>Leadership</b>	Ability to support of individuals and team and interconnect working goals with goals of organization.
<b>Team Work</b>	Influencing groups according to tasks, relations and individual needs.
<b>Negotiation</b>	View of the agreement winner - winner as the successful representation of special interests in decision-making.
<b>Problem Solving</b>	Ability to solve of the repeated and new problems in terms of the newest procedures and methods.
<b>Coaching</b>	Individual assistance in understanding of personal and professional needs, values, problems, alternatives and objectives.
<b>Performance Evaluation</b>	The ability to evaluate quality of work.

Zdroj: ANTALOVÁ, M., CHINORACKÁ, A. 2014. Human Capital and Knowledge Society = Ľudský kapitál a znalostná spoločnosť.

Table 4 Societal Competence of Knowledge Worker

<b>Ethic</b>	A system of norms that regulate the behavior of people, especially their relations. Adherence to ethical behavior in terms of the using of the modern technologies, information.
<b>Trust</b>	The expectation of respect for common values or moral ideas and norms.
<b>Prediction</b>	Design trends, visualization probable and possible situations and their implementation.
<b>Sets Creation</b>	Development of the human relationships through a wide range of people and groups.
<b>Presentation and information and ideas</b>	Presentation of Information in order to achieve the objectives, development of the theoretical and practical frameworks, describing ideas in an understandable way.
<b>Application of positive management</b>	The ability to create a work environment in which people are sufficiently motivated and willing to cooperate.

Zdroj: ANTALOVÁ, M., CHINORACKÁ, A. 2014. Human Capital and Knowledge Society. Ľudský kapitál a znalostná spoločnosť.

Design of the competency model of the knowledge workers we detailed assess through evaluating scale with value from 1 to 4, where each value represented the different level of abilities.

**The first level** represented fact, that knowledge worker has very weak or no competencies in the area of creation and dissemination of knowledge.

**On the second level** the knowledge worker manifests passive, but reacts positively to the recommended learning, in which would complete the missing capabilities.

**In third level** he expressed strongly and proactively in his specific abilities because he achieved an excellent level of performance.

**In the fourth level** is the knowledge worker considered as a coach who teaches others and suggests methodology with feasibility without his presence in workplace.

We have also assumed that our experts will attach importance to the high weight of all identified competencies of the knowledge worker. Variety of the assumed significance will be reflected only in the individual competences in the four competency sub-models. Importance of the presenting model lies in the fact that it can be used as a tool for quantification, for assessing of the quality of working life. Thus it is not based on the number of the knowledge workers, but by reaching the level of their capabilities. Presented scale can be used for each worker individually, it can also be used by individual groups or organizations. Of course according to it we can identify the actual level of implementation of knowledge-based organization such as the degree of implementation of the knowledge society.

## Conclusion

In our paper, we develop a theoretical framework of knowledge worker as the main workforce in a knowledge society. We came to the conclusion that the creation of his competency model is impossible without identification and deeper elaboration of various forms of competence (personal, individual, social, societal) and without innovation of content of the human capital category. In the category of the human capital we recommend to apply five dimensions in which would be differentiated various types of existing human capital.

The competency model of the knowledge worker we created on base of the characteristics of the knowledge capital that subsumes capacities of the professional, social, learning and knowledge capital. However, we must underline that the created model ignores his professional competencies, therefore they are clearly defined in the standards of concrete

professions and jobs. The knowledge worker to meet the demand of the knowledge society, it was necessary to define his personal competencies, individual competencies, social competencies and societal competencies, and also within each of them the abilities representing every type. Our contribution in this area represents original information that is not the final product, although we verified the validity of the model through research. We expect a professional discussion that would support the development not only of categories from which it is necessary coming out in identification process of abilities of the knowledge worker, but also the method of quantification of his competencies, which would allow to assess the status quo or to monitor and to compare the changing process or development.

*Writing this paper was supported by the project VEGA no. 1/0216/14 "Transformation of social services for seniors in the context of de-institutionalization of social services under the competence of local governments"*

## References

- ANTALOVÁ, M., CHINORACKÁ, A., 2014. Human Capital and Knowledge Society = Ľudský kapitál a znalostná spoločnosť. In *Znalosti pro tržní praxi 2014: média a komunikace v 21. století*. Sborník z mezinárodní vědecké konference, konané 11. - 12. září 2014 v Olomouci. Olomouc: Societas Scientiarum Olomucensis II.s. 227–238. ISBN 978-80-87533-07-9.
- BECKER, G. S., 1993. *Human Capital: A Theoretical and Empirical Analysis, with Special Reference to Education*. Chicago: University of Chicago Press. ISBN 978-0-226-04120-9.
- BOURDIEU, P., 1986. The Forms of Capital. In J. Richardson (Ed.) *Handbook of Theory and Research for the Sociology of Education*. New York: Greenwood, 1986, p. 241-258.
- COLEMAN, J., 1988. Social Capital in the Creation of Human Capital. In *American Journal of Sociology*. ISSN 0002-9602. 1988/ 95:S 95–120.
- DAVENPORT, T., 2005. *Thinking for living. How to get better performance and results from knowledge workers*. Cambridge: Harvard Business School Press.
- DRUCKER, P. F., 1973. *Management: Tasks, Responsibilities, Practices*. New York: Harper & Row. ISBN 0-525-24463-8.
- FUKUYAMA, F., 1999. *Social Capital and Civil Society*. International Monetary Fund, 1999. [online]. [cit. 2016-04-02]. Available in internet:<https://www.imf.org/external/pubs/ft/seminar/1999/reforms/fukuyama>.
- HELLIWELL, J. F., 2000. *The Contribution of Human and Social Capital to Sustained Economic Growth and Well-Being*. OECD [online]. 2000. [cit. 2016-04-02]. Available in internet:<http://www.oecd.org/dataoecd/25/10/1825902.pdf>
- Herrmann, P., 2005. Empowerment: The Core of Social Quality. In *European Journal of Social Quality*. Volume 5 Issue 1–2, p. 6. ISSN 14617919.
- KARDOS, S., 2012. *Knowledge Worker and the New Role of Leaders and Managers*. [online]. [cit. 2016-04-02]. Available in internet:[https://www.druckerchallenge.org/fileadmin/user\\_upload/essays\\_2012\\_pdf/EM\\_Stephan\\_Kardos2012\\_Essai\\_Drucker\\_Challanage.pdf](https://www.druckerchallenge.org/fileadmin/user_upload/essays_2012_pdf/EM_Stephan_Kardos2012_Essai_Drucker_Challanage.pdf)
- KIDD, A., 1994. *The Marks are on the Knowledge Worker, Human Factors in Computing Systems*. Boston: CHI94.

- KUBEŠ, M., SPILLEROVÁ, D., KURNICKÝ, R., 2004. *Manažerské kompetence. Způsobilosti výjimečných manažerů*. Praha: Grada Publishing, a.s. ISBN 80-247-0698-9.
- LOWE, G. S., 2002. *Leveraging the skills of knowledge workers*. Isuma: Spring, [online]. [cit. 2016-04-02]. Available in internet: <http://www.grahamlowe.ca/documents/56/leveraging%20skills%20of%20knowledge%20workers.pdf>
- MARUTA, R., 2011. *Transforming knowledge workers into innovation workers to improve corporate productivity*. Knowledge-Based Systems.
- NARAYAN, D., PRITCHET, L., 1997. *Cent and Sociability: Household Income and Social Capital in Rural Tanzania*. World Bank. Working Paper 1. [online]. [cit. 2016-04-02]. Available in internet: <http://www.sfu.ca/~akaraiva/e455/Cents.pdf>
- NOMIKOS, G. E. 1989. Managing Knowledge Workers for Productivity. In *National Productivity Review*, 8(2). ISSN 1520-6734.
- Popper, K., 1963. *Conjectures and Refutations: The Growth of Scientific Knowledge*. London: Routledge. ISBN 13: 978-0415285940.
- PUTNAM, R., 1993. The prosperous community: Social Capital and Public Life. In *America Prospect*, 1993/4:13, p. 11 – 18. ISSN 1049-7285.
- REBOUL, C. et al., 2006. *Managing Knowledge Workers: The KWP Matrix*. Praha: Conference Proceedings MOMAN 06. ISBN 80-86596-74-5.
- SPIRA, J. B., 2008. *Knowledge worker: Do you relate?* [online]. 2008 [cit. 2014-06-12]. Content, Document and Knowledge Management. Available in internet: <http://www.kmworld.com/Articles/News/News-Analysis/Knowledge-worker-Do-you-relate-40808.aspx>.
- SVEIBY, K. E. 1997. *The New Organisational Wealth: Managing and Measuring Knowledge-Based Assests*. Berrett-Koehler, 1997.
- TOFFLER, A. 1990. *Powershift: Knowledge, Wealth and Violence at the Edge of the 21st Century*. Bantam Books.
- WEBER, M., 1958. *The Protestant Ethic and the Spirit of Capitalism*. [online]. 1958. [cit. 2016-04-25]. New York: Scribner, 1958. ISBN 0-486-42703-X. Available in internet: <http://www.d.umn.edu/cia/faculty/jhamlin/1095/The%20Protestant%20Ethic%20and%20the%20Spirit%20of%20Capitalism.pdf>

**prof. ass. PhDr. Mária Antalová, PhD.**  
 Department of Social Development and Labour  
 Faculty of National Economy  
 University of Economics in Bratislava  
 maria.antalova@euba.sk

# **SOCIAL ENTREPRENEURSHIP VERSUS PUBLIC FINANCE**

**Vojtěch Beck**

## **Abstract**

Social entrepreneurship is becoming a modern phenomenon in an economic and social development of the regions. It represents an innovative tool in the field of the social and economic integration of socially excluded persons or persons at risk of social exclusion. The Czech Republic showed the development of social entrepreneurship, mainly after 2000; on the whole, non-profit organizations can be found among the founders of social enterprises. A significant group of stakeholders accounts for social entrepreneurship authorities of cities and municipalities, which are getting involved in creating local conditions for the development of these activities. Social enterprises are mostly private entities, which are characterized by multi-source financing, one of the sources are public budgets, too. The return on provided public funds for social enterprises is reflected in promoting integration and socially disadvantaged groups in the labor market, lower requirements for the provision of social benefits and the strengthening of social cohesion and community problem solving in the territories of towns and villages.

## **Introduction - The definition of social entrepreneurship**

This paper has been created within the implementation of the grant no. 02321/2014 / RRC, which was approved by the Council of the Moravian-Silesian Region in the program: “Support for science and research in the Moravian-Silesian Region 2014” entitled “Exploiting the potential for the regional development of settlements in the Moravian-Silesian Region”. This paper aims to capture current trends in the field of social entrepreneurship with an emphasis on the relationship of social entrepreneurship and public finance.

This is not even so long ago, when the concept of a social enterprise was totally unknown in the Czech entrepreneurial environment. This modern alternative form of business began to get into experts' and general public's awareness on the Czech territory after 2000, when the first social enterprises started to develop, or many of them fulfilled the characteristics of a social enterprise, yet they did not use that designation, or it was used in a modified form. A social enterprise is seen as a modern effective tool in the fight against the social exclusion and unemployment of specific groups with special needs and requirements in relation to their existing health or social handicap. A social enterprise is based on the principles of social economy, which is built on the pillars of democracy, solidarity and social justice.

## **Social economy**

The origin of social economy is often associated with the term the 'third sector', according to which such concepts as the civil sector and social economy are referred to in the professional literature. While the first of those concepts, i.e. the civil sector, represents a concept based in the USA, social economy is a term used mainly on the European continent. The civil sector is often characterized by the fulfillment of five basic characteristics: organizability, independence on the state, the principle of non-allocation of income, self-government, and voluntariness.

Social economy is mainly defined based on the characteristics and type of entities that fall within its scope. In practice, we distinguish two basic approaches, through which entities of social economy are defined. The first is the legal-institutional approach that defines social economy based on the legal and legislative forms - cooperatives, mutually beneficial

companies (i.e. mutual's), associations, foundations and social enterprises. The normative approach defines social economy entities under the criteria of the common principles that are applied in social enterprises, irrespective of their legal form.

- a) The basic characteristic features of social economy entities include:
- b) prioritizing people and social values before capital,
- c) protection and application of the principle of solidarity and responsibility,
- d) integration of members' interests,
- e) democratic control,
- f) voluntary and open participation,
- g) self-management,
- h) use of the profit for achieving sustainable development

The support for social economy has been articulated by the European Union for the long term. In 2000 a representative institution for social economy CEP-CMAF - European Standing Conference of Cooperatives, Mutual societies, Associations and Foundations was established, whose name has been Social Economy Europe since 2008. This institution published the Charter of social economy in 2002, which defines the basic principles of social economy in modern industrialized society. In 2007 the Memorandum on Social Economy was adopted, which defines the pillars of social economy in the form of cooperatives, mutual societies, associations and foundations.

An important EU institution, which is involved in social economy, is represented by the European Economic and Social Committee, who published their exploratory opinion on social economy and social enterprises in 2011. It is noted that the objectives and principles of social economy and social entrepreneurship are closely linked to the Europe 2020 Strategy. Social enterprises are understood as independent entities, who often come from civil society organizations or they are associated with them and mission and volunteers participate in their activities.

### **Theoretical basis of the social enterprise**

In Western Europe the concept of a social enterprise occurs in the context of the crisis of the welfare state in the second half of the last century. The basic features of this crisis were elements of decentralization, privatization and reduction of services provided by the state. As a result of that there were the rising unemployment and the resulting need for new social services. Now social enterprises have become the bearers of new solutions to existing and emerging economic and social problems. The starting point is the promotion of democratic principles at the local level through economic activities. Social enterprises are characterized by a combination of multiple sources. A significant role is played here by the work, which may take the form of paid or volunteering work. Social enterprises are involved in socially beneficial activities across sectors. A good deal of social enterprises focuses its activities on the provision of social services, the local development and employment integration of disadvantaged people. Social enterprises for work integration are autonomous economic entities whose main objective includes the work integration of unemployed people.

Social entrepreneurship is different from the commercial entrepreneurship in particular in a way it sets besides profit, as its primary goal, also social impacts, thus respecting the principles of corporate social responsibility, and supports employee volunteering or offers charity programs. A business or a business entity can be considered as social if they create jobs for the handicapped or otherwise disadvantaged in the labor market. The contribution of social enterprises to national economies consists particularly in combination of triple benefits - economic, social and environmental benefits. Social enterprises are becoming a powerful and effective tool of state administration and local government in the fight against social

exclusion. The Czech Republic is still one of the countries to discover the potential of the contribution of social enterprises in which the social economy sector is gradually developing.

The basic characteristics of a social enterprise include:

- a) social or public benefit primary goal of the organization,
- b) production of goods and services with the adoption of economic risk, financed primarily from market sources,
- c) limited profit allocation,
- d) adherence to the principles of democratic governance and broad participation, decision making not based on ownership shares.

Currently in the Czech Republic there is not a uniform definition of what a social enterprise is, there is no uniform legislation as well as a register of social enterprises. Social enterprises seek support for their existence in the current legislative standards, especially in Act no. 89/2012 Coll., The Civil Code, Act no. 90/2012 Coll., On Corporations, and Act no. 435/2004 Coll., On Employment. A commitment was laid down for 2015 within the legislative process in the legislative plan of the government regarding the preparation of the outline of a bill on social entrepreneurship, which should be then submitted by the Minister for Human Rights, Equal Opportunities and Legislation. Also at the institutional level, there is no centralized public organization that would supervise that area. At present, there is an interest platform called TESSEA - Thematic network for social economy, which grew out of the same designated project funded from the OP HRE in the years 2009 - 2011 and implemented by Nová ekonomika, p.b.c. TESSEA is currently the most important platform for the development of social economy in the Czech Republic. At this time, as it has been stated, there are about 200 social enterprises in the Czech Republic.

### **Relation of social entrepreneurship and public finance**

Promoting social entrepreneurship as a form of business, yet principally as a means of employment for people disadvantaged in the labor market appears in all developed countries. Social entrepreneurship plays a very important role in combating unemployment, mainly of the disabled and disadvantaged in the labor market. The low level of development of the social economy sector is reflected in the lack of employment opportunities for people disadvantaged in the labor market and unemployment then carries further implications not only of a financial nature.

The state usually tries to deal with the poor labor market situation through instruments of active employment policies, including subsidy programs that encourage especially the return and integration of disadvantaged groups in the labor market. As people who are disadvantaged in the labor market are defined following groups: women, young people, people over 50, people with disabilities, members of minorities. The handicap of these groups is different, yet there are certain common characteristics, specifically in the lack of qualification. If support programs are properly set up, thus employment opportunities for the disadvantaged will expand, including the support for starting a business. Subsidy programs are often built specifically for individual disadvantaged groups.

Access to finance plays a vital role in business development. For the most part public sources provide funding to social enterprises. In some countries significant support from private sources is developed, which is influenced historically, economically and culturally. According to research results, carried out by P3 - People, Profit, Planet, the main source of revenue for social enterprises is currently income from their own activities totaling 51.2 % in the Czech Republic. The second major sources are the Structural Funds of the European Union - Call no. 30 of the Operational Program of Human Resources and Employment and Call no. 1 and 8 of Integrated Operational Program with a total value of



33 %. The last sources of income above 5 % are the resources, which usually represent contributions from labor offices for persons with disabilities. In this research, however, almost 2/3 of enterprises would need additional financial resources. In terms of the preferred forms of additional funding representatives of social enterprises mostly donations, grants or other irreversible sources are mentioned. The second preferred option was obtaining loan funds for medium-term financing, and the third loan funds for long-term financing.

Promoting social entrepreneurship particularly focused on the labor market integration of disadvantaged in the labor market is part of a series of strategies and documents not only in the context of the EU programming period 2014-2020. Social enterprises oriented primarily on the working inclusion of disadvantaged people have emerged so far with the support of projects such as ESF (EQUAL, later Calls of the Operational Programme of Human Resources and Employment no. 30 and Integrated Operational Programme no. 8), however, most of the overall employment policy instruments or specific instruments promoting employment of persons with disabilities.

Table 1 Social enterprises supported by the OP HRE and IOP

<b>Target group</b>	<b>Number of enterprises</b>	<b>Percentage</b>
People with disabilities	44	41,2 %
Children, youth, young adults	3	2,8 %
Long-term unemployed	11	10,3 %
Ethnic minorities	8	7,5 %
People leaving prison sentence	1	0,9 %
People leaving the facility for institutional or protective custody	1	0,9 %
Persons addicted to substances	1	0,9 %
Other unspecified persons	3	2,8 %
Focus on several target groups simultaneously	35	32,7 %
<b>Total</b>	<b>107</b>	<b>100,0 %</b>

Source: Evaluation of the support of social and inclusive business in OP HRE, Interim Report II

Given that social enterprises are facing difficulties in financing business start-ups, for the period of doing business and at the time of any expansion, it is essential to make financial resources available that would complement the initiation contribution in the form of a grant. This aspect seems necessary for the survival of social enterprises. The point is to ensure realistically access to capital through changes in the situation on the financial market, the cooperation between public and private sector in creating a range of financial products for social enterprises, and the expansion of the portfolio of financial instruments. The SME Support Concept has already responded on this matter for the period 2014 - 2020, in which part of the support is focused on start-ups. More than ever in economically weak regions (e.g. in regions defined for 2010-2013 by the Government Resolution no. 141/2010 as regions with concentrated state support) it is necessary to support this group of entrepreneurs who can recruit from the ranks of the long-term unemployed and people at risk or suffering from social exclusion.

The European Social Fund is one of the sources of funding, which aims to support on-investment projects, such as the retraining of the unemployed, the creation of innovative training programs for employees, the support of new entrepreneurs, the development of educational programs, including distance learning, and others. In the SME Support Concept such measures will be financed from this fund, which promote employment through self-employment, entrepreneurship and business creation, assistance for workers, enterprises and entrepreneurs in terms of adopting to changes, investments in education, skills and lifelong learning, focusing also on the support for research, technological development and innovation. The segment of social enterprises in the Czech Republic is still small and underdeveloped. There are almost no specifically targeted forms of public support for the creation and development of social enterprises and for the development of social enterprises only resources within a financial support from European grants are used. There are as well institutional and economic barriers, which have appeared and lead to the discouragement of potential entrepreneurs in this segment and the squandering of innovative business plans, or prevent or paralyze their creation and launch of social enterprises.

The solution may consist in setting a system of public support for starting social enterprises:

- a) a combination of grant policy of providing softer forms of support under the direction of public administration - subsidized loans, guarantees, seed capital funds, venture funds, etc.,
- b) creating joint products with the private financial sector, allowing the accumulation of capital for investment needs of social enterprises - subsidized loans, guarantees,
- c) creating joint products with the private business sector, allowing the accumulation of capital investment needs of social enterprises (capital funds, seed capital)
- d) creating joint products with the non-profit sector allowing the accumulation of capital investment needs of social enterprises (capital funds).

Another very important aspect of development is also establishing the cooperation of social entrepreneurs specifically with municipalities and cities, which have a considerable development potential for innovation and creativity necessary to develop the territory. Within the implementation of the scientific research grant "Exploiting the potential for the regional development of settlements in the Moravian-Silesian Region" the first stage took place in January last year, then in February, the second stage of the survey followed in the cities and municipalities of the Moravian-Silesian Region. Altogether 49 municipalities had sent the completed questionnaire in the first stage of the survey. The second stage of the survey was attended by a total of 46 municipalities. Out of the total number of municipalities involved in the survey 39 municipalities responded on the whole, stating that they had already met with the concept of social entrepreneurship and the term was known to them. It follows, therefore, that about 59 % of municipalities participating in the survey are not aware of the concept and principles of social entrepreneurship. Even 10 municipalities reported that in their territory there was a social enterprise.

## **Conclusion**

We can conclude that segment of social economy in the Czech Republic is gradually developing and its instrument in the form of social entrepreneurship is becoming an integral part of the Czech business environment. There are increasing examples of good practice, for the most part completely or partially sustainable without external support or just using common tools for the support of the employment of disadvantaged. Social entrepreneurship is getting to experts' and general public's awareness; there is a clear definition of the differences between social entrepreneurship and social policy, or employment policy. The topic of social

entrepreneurship is getting into teaching programs in an increasing number of universities. On the contrary, the creation of a network of social enterprises still fails, which would oversee a unified infrastructure of social entrepreneurship in the Czech Republic. Cooperation of social enterprises with stakeholders is still much underestimated, the potential of positive externalities of social entrepreneurship is not sufficiently used. Basic statistical data is missing that would provide information about the social economy sector and its needs.

In short, only time will tell whether it will be possible to fully develop the social economy segment in the Czech Republic and manage to get the full effectiveness of both the social and economic areas. It is already clear, however, that between social entrepreneurship and the public sector there is a very close relationship and promoting the creation and development of social enterprises cannot do without the support of public budgets and on the contrary, through their actions social enterprises can save public pending on social benefits and paid employment benefits. A considerable potential of savings in public expenditure is also represented by the institute of public contracts, which allows social enterprises getting involved into the public competition and competing at a lower cost and offering products and services with added social value to the local community, municipality, region and state.

## References

- DOHNALOVÁ, M. et al., 2012. *Social economy, social entrepreneurship*. Prague: Wolters Kluwer ČR. ISBN 978-80-7357-269-3.
- DOHNALOVÁ, M. and PRŮŠA, L., 2011. *Social economy*. Prague: Wolters Kluwer ČR. ISBN 978-80-7357 573-1.
- FUND OF FURTHER EDUCATION, 2014. *Analysis and proposal of processing integration social enterprises in Employment Act and other legislation*. Prague: Fund of Further Education.
- IREAS CENTRUM, 2013. *Evaluation of the support of social and inclusive business in the OPHRE*. IREAS centrum.
- VYSKOČIL, M., 2014. [online] *Basis for the concept of the Government policy towards NGOs until 2020, Social Entrepreneurship*. Brno: Research Center for the Non-Profit Sector, Faculty of Economics and Administration, Masaryk University. Available from [www.vlada.cz](http://www.vlada.cz) [cit. 11.02.2016]

## Ing. Vojtěch Beck

Vysoká škola sociálně správní, Institut celoživotního vzdělávání Havířov o.p.s.  
Katedra Veřejné ekonomiky a správy  
V. Nezvala 801/1, Havířov  
[vojtech.beck@seznam.cz](mailto:vojtech.beck@seznam.cz)

# PŘÍSTUPY K REGIONÁLNÍMU ROZVOJI, ROZPOČTU A SPRÁVĚ MAJETKU

Jiří Bečica

## Abstract

One of the basic preconditions of functioning of the local government is decision of elected bodies of local government on the funds and the ownership of property, or the possibility to dispose of such property in accordance with their own decision. Therefore, the contribution is devoted to the analysis of access to budget and property at the level of municipalities of Moravian-Silesian region. The findings are the results of the survey, which was carried out during 2015 among 105 different-sized municipalities in the region. The results for municipalities are summarized under the jurisdiction of the district in the region and under the size category of municipalities according to the methodology of the Czech Statistical Office. The results are characteristic especially for medium-sized municipalities with population under 2 thousand, where there are noticeable differences among municipalities in districts Bruntal, Nový Jičín, and Frydek-Místek, which can be describe as upland, and conversely in municipalities of so-called conurbations, e.g. in Ostrava, Opava and Karvina.

## Úvod

Ekonomická teorie se z počátku vyvíjela na základě respektování skutečnosti, že rozvoj ekonomické aktivity obcí je součástí fungování sociální struktury společnosti. Její souvztažnost k určitému území vystupovala v podobě ovlivňování společnosti charakterem tohoto území a tak se nám začínají objevovat různé úvahy o charakteru teritoria a lidech, kteří jej osídľují. Systematický přístup k pojetí teritoria (prostoru) jako integrální součásti ekonomického myšlení začíná poměrně pozdě - až v 19. století a od poloviny 20. století se začala vydělovat věda věnovaná regionálnímu ekonomickému vývoji. Do konečné podoby se zformovala až v 70. a 80. letech 20. století.

Podíváme-li se na obec, tak ta je z uvedeného hlediska chápána jako komplexní, mnohvrstevný objekt, složený z mnoha dílčích částí, které jsou propojeny vzájemně komplikovanými vazbami. Každá obec má svoji sociálně demografickou rovinu, fyzikálně geografický prostor a klima. Získá-li obec v průběhu doby své volené orgány a tyto možnost rozhodovat o svém území, můžeme hovořit o určité formě nezávislosti. Územní samospráva na území dnešní České republiky prošla z hlediska historie celou řadou velmi rozdílných a také velmi rozporuplných kroků. V současné době je územní samospráva a její orgány důležitou součástí veřejné správy. Důležitost územní samosprávy se projevila na úrovni obcí v roce 1990, kdy došlo k postupné obnově volených členů samosprávy. Nejprve k tomu došlo na úrovni obcí a následně v roce 2000 také obnovou vyšších územně samosprávných jednotek na úrovni krajů.

Dle Pekové (2011) a Kadeřábkové (2012) nebo Bland a Rubin (1997) či Caamaño-Alegre (2011), je důležitou pravomocí a jedním z podstatných ekonomických předpokladů pro řádné fungování územní samosprávy vlastnictví majetku v souladu s vlastnickým právem a právo hospodaření s ním nezávisle na státu. Právo vlastnit majetek a nakládat s ním zaručuje územní samosprávě hlava sedmá, čl. 101 odst. 3 Ústavy ČR, který říká: „*Územní samosprávné celky jsou veřejnoprávními korporacemi, které mohou mít vlastní majetek a hospodaří podle vlastního rozpočtu.*“ Hlavním předpokladem fungování územní samosprávy je tedy vlastnictví majetku a možnost s tímto majetkem nakládat dle vlastního rozhodnutí. Příspěvek je z tohoto důvodu věnován analýze stavu majetku u nižších územně

samosprávních celků, konkrétně obcí na území Moravskoslezského kraje a jeho **cílem je** zhodnocení přístupů k rozpočtu a majetku na úrovni obcí Moravskoslezského kraje.

## **Materiál a metody**

Majetek bývá označován pojmem jmění. Pro soubor majetku lze rovněž využít termín aktiva. S majetkem úzce souvisí pojem vlastnictví, resp. bohatství. Z uvedeného vyplývá, že majetek je značně obecným pojmem (Schneiderová 2010). Dle odborné literatury se v nejobecnější podobě majetkem rozumí soubor věcí, práv a závazků náležejících určitému subjektu nebo je majetek klasifikován jako souhrn majetkových hodnot, tj. věcí, pohledávek a jiných práv a penězi ocenitelných hodnot (Peková 2008).

V rámci národního hospodářství se pak běžně rozlišuje majetek soukromý a majetek veřejný, jehož součástí je i „majetek správní“, jímž vlastnický disponují nebo jej spravují subjekty veřejné správy, v souvislosti s výkonem svého poslání (Rektořík a Šelešovský 2002). Vzhledem k tomu, že nedílnou součástí každé obce je materiálně technická infrastruktura, tj. např. dopravní stavby (silnice, chodníky), komunikační vybavení (veřejný rozhlas, obecní televize, internetové stránky) a sociální infrastruktura (školy, školky, nemocnice, kulturní zařízení, atp.). Dále také majetek v oblasti vodního a odpadového hospodářství, majetek v oblasti bytového a nebytového hospodářství, je na přístupech volených orgánů obcí (zejména zastupitelstev obcí), jaký postoj zaujmou k nakládání jim svěřenému majetku. Při rozhodování se, jakým způsobem s majetkem naložit, lze využít např. metody vícekriteriálního rozhodování (Fiala 1994) nebo metody hodnocení efektivnosti (Jablonský 2004), které by měly být nápomocny při rozhodování o spravovaném majetku. Volené orgány obcí mohou s majetkem při respektování ustanovení zákona o obcích volně nakládat, což vždy nutně nemusí znamenat, že tento majetek zhodnotí ve prospěch obyvatel své obce. Na úrovni řady obcí se lze velmi často setkat s podivným přístupem volených členů zastupitelstva obce k svěřenému majetku, což má za následek nevýhodný pronájem nebo prodej (ne vždy nepotřebného) majetku obcí pod záminkou dalšího rozvoje.

Podíváme-li se do historie, tak např. za období Rakouskouherské monarchie i první republiky bylo běžné, že obce vlastnily a hospodařily s různými kategoriemi majetku a jednou z podstatných složek majetku byl i majetek typicky ziskových společností, různých podniků (např. cihelen, lomů, pískoven, atd.) zakládaných primárně za účelem zisku. Ze zisku těchto společností se pak hradil provoz dnes typických veřejných statků, které nejsou a nemohou být poskytovány na ziskovém principu, např. v oblasti kultury nebo školství. Po sametové revoluci v roce 1989 dostaly obce opět možnost volně nakládat se svým majetkem, bohužel řada obcí se typicky ziskového majetku začala velmi rychle zbavovat ve prospěch soukromého vlastnictví a tak se dnes s typicky veřejným ziskovým majetkem setkáme na úrovni obecního vlastnictví jen velmi zřídka. Typickým příkladem může být např. vlastnictví bytového fondu ve vlastnictví obcí nebo již zmíněná oblast vodního a odpadového hospodářství.

Níže provedená analýza přístupu k rozpočtu a majetku využívá veřejně dostupná data z internetových stránek jednotlivých obcí, data Ministerstva financí ČR a Českého statistického úřadu ze sčítání lidu, domů a bytů z roku 2011. Praktické výstupy za obce jsou pak výsledkem dotazníkového šetření, které proběhlo mezi všemi obcemi Moravskoslezského kraje v průběhu roku 2015. V rámci dotazníkového šetření se podařilo získat výsledky za 105 obcí a tyto byly pro větší přehlednost sumarizovány dle příslušnosti obcí k okresu v kraji a dle velikostní kategorie obcí dle metodiky Českého statistického úřadu. Údaje o počtu obyvatel jednotlivých obcí vychází z údajů českého statistického úřadu a jsou použity k začlenění obce dle velikostní struktury obcí.

## Výsledky přístupů obcí k rozpočtu a majetku

Otázkami přístupů volených orgánů k rozpočtu a majetku na úrovni obcí se zabývá celá řada odborníků, zaměřujících se na problematiku veřejných financí. Tato otázka je také poměrně často v zorném poli a tématem bouřlivých diskusí zástupců politických stran, které rozhodují o kritériích pro přerozdělování veřejných finančních prostředků prostřednictvím zákona č. 243/2000 Sb., o rozpočtovém určení daní. Na území Moravskoslezského kraje se touto problematikou zabýval také grant s názvem: „Využití potenciálu pro regionální rozvoj sídel v Moravskoslezském kraji“, který byl řešen Vysokou školou sociálně správní, ICV Havířov, o.p.s. za přispění veřejných prostředků z Moravskoslezského kraje v rámci vyhlášeného dotačního programu: Podpora vědy a výzkumu v Moravskoslezském kraji 2014.

Z osloveného vzorku všech 300 obcí ležících na území Moravskoslezského kraje se aktivně dotazníkového šetření zúčastnilo celkem 105 obcí různé velikosti, což činí 35 % vzorek a tudíž dostatečně reprezentativní počet obcí Moravskoslezského kraje.

Níže uvedený graf číslo jedna ukazuje rozložení dotazovaných obcí dle územní příslušnosti k okresům a velikostní kategorii obcí, které se aktivně zúčastnily šetření v rámci Moravskoslezského kraje.

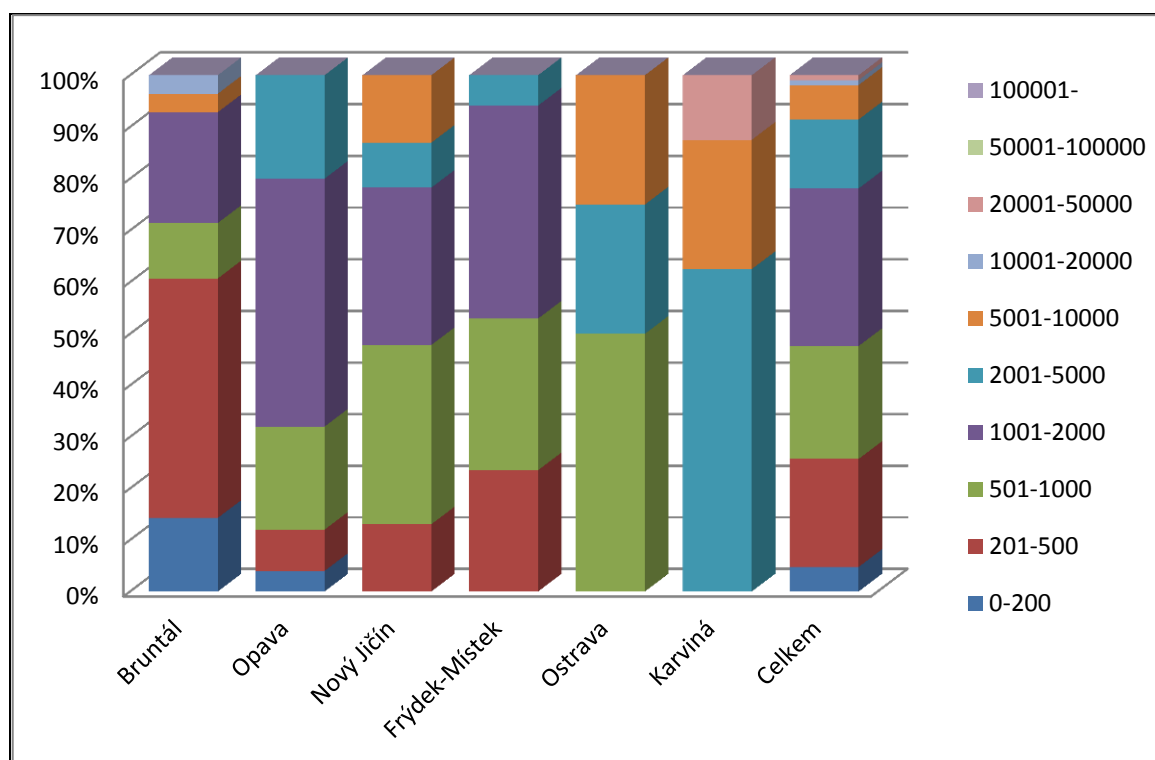

Graf 1 Velikostní struktura obcí zastoupených v dotazníkovém šetření dle okresů MSK a celkem v %

Získaná data a zpracované výstupy dotazníkového šetření jsou poplatné zejména pro obce s počtem obyvatel do 2 tis. obyvatel, kdy jsou patrné rozdíly ve vnímání se u obcí v okresech Bruntál, Nový Jičín a Frýdek-Místek, které částečně uvádí, že kromě funkce zemědělské, průmyslové a obytné, jsou také obcemi s funkcí rekreační, což je patrně dáno jejich podhorským nebo horským charakterem území a naopak v tzv. městských aglomeracích, kam lze zařadit větší část území obcí v okrese Opava a obce v okrese Ostrava a Karviná. Z dotazníkového šetření ohledně strategických záležitostí a rozpočtu vyplynulo, že 60 % obcí má zpracován program rozvoje obce nebo jiný strategický rozvojový dokument, který však má jen minimální vazbu na rozpočtový výhled obce, který je u 90 % obcí

zpracováván jen na ze zákona povinné období 2-5 let, které následuje po současném rozpočtovém období. Jen 10 % obcí uvedlo, že se snaží o úzkou vazbu programu rozvoje obce s rozpočtovým výhledem obce, který by měl zajistit finanční stránku realizace potřebné obnovy a nových investičních záměrů obce ve středně až dlouhodobém horizontu plánování.

Cca 50 % zástupců dotazovaných obcí uvedlo, že nemají zpracován výhled potřebných investic a obnovu majetku financují pouze za předpokladu získání dotačních prostředků. V případě nezískání dotace se sami do obnovy a pořízování potřebného majetku z vlastních finančních prostředků nebo pomocí úvěrových zdrojů nepouštějí. Dalších cca 40 % zástupců obcí přiznalo, že se snaží majetek zhodnocovat kombinací buď vlastních zdrojů, nebo z možných dotací a pouhých 10 % obcí si pravidelně půjčuje finanční prostředky k financování údržby a obnově (zhodnocení) svého majetku. Jen 2 % obcí přiznalo, že mají zpracován výhled odprodeje obecního majetku, kterým se řídí. Nejčastějším poskytovatelem dotací u obcí Moravskoslezského kraje jsou různé dotační tituly z rozpočtu Evropské unie, Státní účelové fondy ČR, rozpočet Moravskoslezského kraje a Státní rozpočet ČR.

Následující graf číslo dvě ukazuje odpovědi na dotaz, zda obce zřizují jiné právní formy organizací ve svém vlastnictví, které hospodaří mimo rozpočet obce.

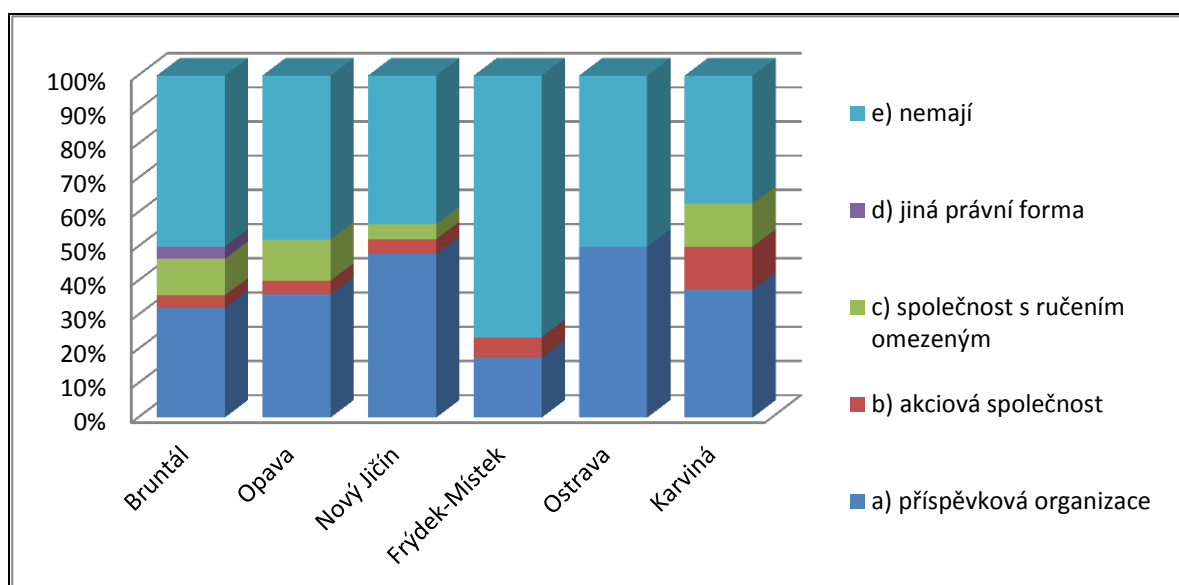

Graf 2 Právní forma organizací ve vlastnictví obcí Moravskoslezského kraje

Nejčastější právní forma organizací, jež si obce v Moravskoslezském kraji zřizují, jsou příspěvkové organizace, kdy jako jejich náplň je nejčastěji uváděno poskytování služeb veřejného charakteru, kam lze zařadit oblast školství (Mateřské a základní školy, umělecké školství), organizace zajišťující kulturu, technické služby a organizace starající se o majetek obcí (zejména bytový fond, pokud jej obec vlastní).

V okrese Karviná a Bruntál je u akciové společnosti nejčastěji uveden předmět podnikání teplo, u obcí v okrese Frýdek-Místek, Opava a Nový Jičín pak odpadové hospodářství. Pokud jsou obce zřizovatelem společností s ručením omezeným, pak jejich náplní je problematika hospodaření s vodou, údržba veřejné zeleně, případně správa bytového fondu ve vlastnictví příslušné obce. Z dotazníkového šetření z hlediska vybavenosti obcí Moravskoslezského kraje majetkem pak vyplynulo, že nejvíce majetku mají obce v oblasti školství. S výjimkou obcí v okrese Bruntál je téměř ve všech obcích ostatních okresů zřizována mateřská i základní škola. V oblasti kultury je nejčastěji spravovaným majetkem knihovna a kulturní dům. V oblasti sportovního zázemí je téměř ve všech obcích k dispozici dětské hřiště a fotbalové hřiště, méně jsou pak zastoupeny tenisové a volejbalové kurty,

případně náročnější infrastruktura v podobě víceúčelových sportovních hal. Téměř v každé obci je pak kromě různé délky místních komunikací a veřejného osvětlení v majetku obce i veřejný rozhlas a požární zbrojnice, či hřbitov ve správě obce. Zabezpečení technickou infrastrukturou v podobě vodovodů, kanalizací a plynovodů je rozdílné, a pokud obec tuto infrastrukturu na svém území má, pak je jen v minimálním procentu jejím vlastníkem. Minimálně je také zaznamenána snaha obcí o vybudování průmyslových zón nebo zabezpečení nebytových podnikatelských prostor ve vlastnictví obcí. Z hlediska možného odprodeje majetku by u některých obcí přicházely v potaz různé druhy pozemků (zejména lesní porosty a stavební pozemky) a bytový fond. Průměrně vlastní jedna obec cca 6 bytů, výjimku tvoří některé obce v okrese Bruntál a Karviná, kde je uváděn bytový fond v řádu i několika stovek bytů ve vlastnictví obce.

Faktory, které nejvíce ovlivňují výši dílčích výdajových položek u obcí Moravskoslezského kraje, pak uvádí graf číslo tři.

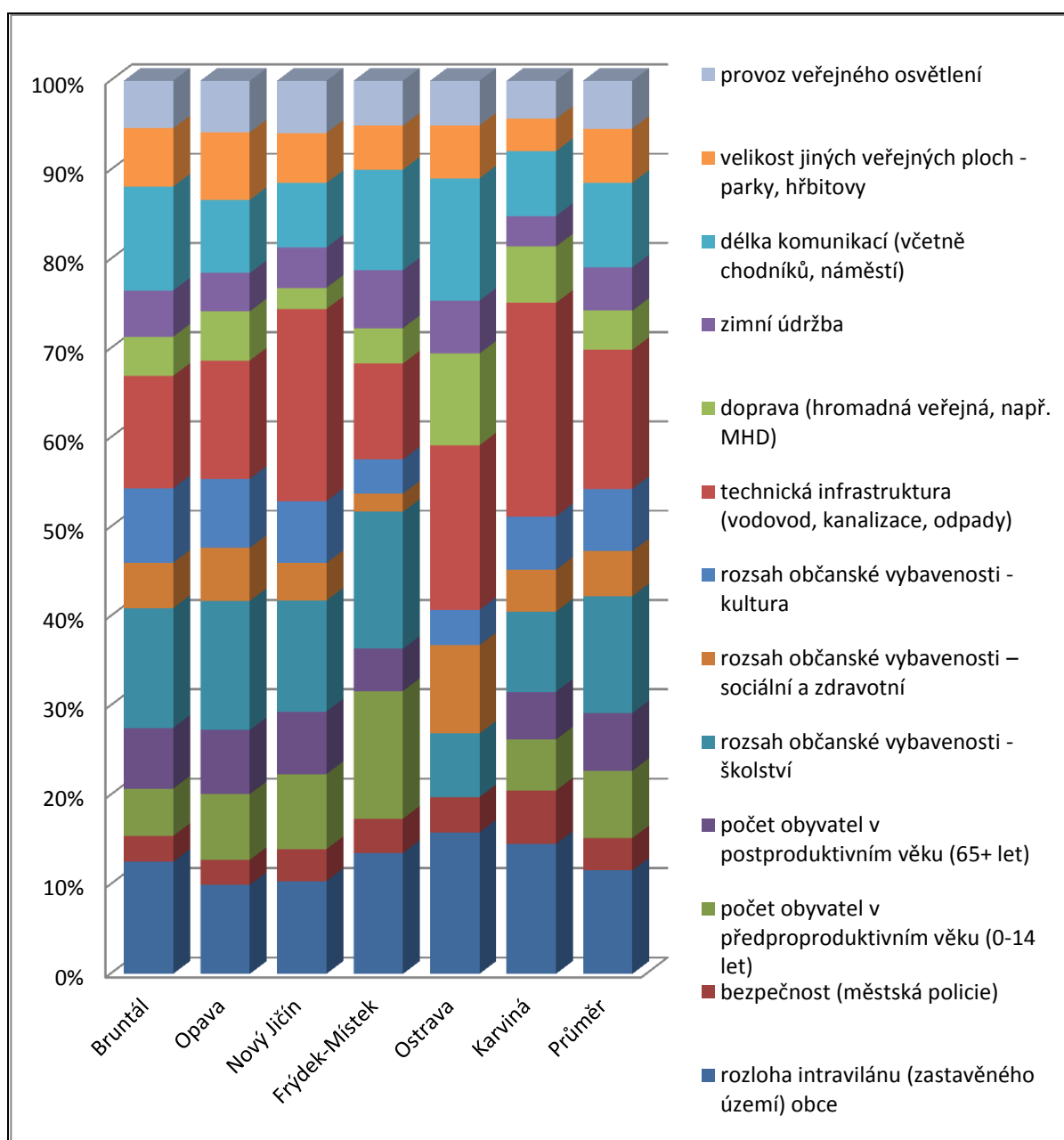

Graf 3 Faktory ovlivňující výši dílčích výdajových položek u obcí v %



Z grafu číslo tři je patrné, že v členění obcí dle okresů Moravskoslezského kraje existují drobné rozdíly ve faktorech, které ovlivňují výši dílčích výdajových položek z rozpočtu. Nejčastěji a s největší mírou zastoupení je však zmiňován rozsah technické infrastruktury v obci, kam řadíme fungování a údržbu vodovodů, kanalizací a odpadové hospodářství. Dále pak následuje oblast školství a rozloha zastavěného území obcí, která má vazbu na délku místních komunikací, chodníků, parků a jiných veřejných ploch a úzce souvisí i se zimní údržbou a údržbou veřejné zeleně.

## Diskuse a závěry

Územní samosprávné celky v České republice, tedy obce a kraje získaly svůj majetek nejčastěji převodem majetku z vlastnictví státu. Majetek byl převáděn na základě přijetí tzv. „delimitačních“ zákonů, kam řadíme např. přijetí zákona č. 172/1991 Sb. o přechodu některých věcí z majetku České republiky do vlastnictví obcí, zákona č. 157/2000 Sb., o přechodu některých věcí, práv a závazků z majetku České republiky do majetku krajů a přijetím zákona č. 290/2002 Sb., o přechodu některých dalších věcí, práv a závazků České republiky na kraje a obce, občanská sdružení působící v oblasti tělovýchovy a sportu a o souvisejících změnách.

Česká republika se pak v roce 1998 zavázala k plnění ustanovení Evropské charty místní samosprávy, kterou přijala rada Evropy v roce 1985 a je považována za standard práva pro místní samosprávu. Jedním z těchto standardů je také vlastnictví majetku územní samosprávou a možnost s tímto volně nakládat. Vlastnictví majetku je zároveň nezbytným nástrojem k plnění stanovených úkolů, mezi něž patří výkon veřejné správy, zajištění veřejných statků a celkový rozvoj území. Kvůli smíšenému systému výkonu územní veřejné správy je majetek obcí důležitý i pro výkon státní správy (Hrabalová 2004).

Z provedené analýzy přístupů k rozpočtu a majetku u obcí Moravskoslezského kraje vyplývá, že výše majetku a jeho struktura v jednotlivých obcích je rozdílná, jak co do celkového objemu, tak i ve srovnání s podobně velkými obcemi a v rámci území dle jednotlivých okresů kraje. Největší objemy majetku jsou alokovány v dlouhodobém hmotném majetku, konkrétně ve stavbách a pozemcích. Nakládání s majetkem je plně v kompetenci volených členů zastupitelstva obcí, kdy tyto mohou svým rozhodnutím majetek pronajímat, prodávat, darovat, zapůjčovat, či vkládat do zakládaných právnických osob. Majetek lze rovněž svěřit zřízovaným příspěvkovým organizacím, které jsou zpravidla zřizovány na neziskovém principu za účelem plnění úkolů ve veřejném zájmu v oblasti školství, kultury, sociálních služeb, zdravotnictví a dopravy (viz také Sedmihradská 2013a nebo Ochrana 2014). Majetek svěřený do péče obcím zřízeným právnickým osobám a příspěvkovým organizacím a nakládání s tímto majetkem nebyl v tomto příspěvku dále zkoumán.

Z výsledků dotazníkového šetření dále vyplynulo, že strategické materiály jsou na úrovni obcí sice přijímány, avšak jejich naplňování a propojení s dalšími dokumenty strategického řízení a plánování je v praktické podobě diskutabilní (Sedmihradská 2013b). Minimálně byla zaznamenána snaha obcí o vybudování průmyslových zón nebo zabezpečení nebytových podnikatelských prostor ve vlastnictví obcí. Z hlediska budoucího vývoje je možné předpokládat odprodej zbylého (rádoby nepotřebného) majetku ve vlastnictví obcí ke krátkodobému vylepšení obecních rozpočtů. V úvahu přichází zejména různé druhy pozemků (lesní porosty a stavební pozemky), u některých obcí pak zbývající položky dříve hojně zastoupeného bytového fondu.

Výsledky dotazníkového šetření jsou charakteristické zejména pro středně velké obce Moravskoslezského kraje a obce s počtem do 2 tisíc obyvatel. Patrné jsou pak rozdíly v přístupu k rozpočtu a majetku u obcí v okresech Bruntál, Nový Jičín a Frýdek-Místek,

kteře lze označit jako podhorské a naopak u obcí v tzv. městských aglomeracích, tj. v okresech Ostrava, Opava a Karviná. Jednotlivé obce by měly vlastnit vždy minimálně tolik majetku a v takové kvalitě, aby mohly řádně a efektivně plnit funkce a úkoly, které jim jsou svěřeny celou řadou platných zákonů. Jde zejména o záležitosti týkající se běžného života občanů v oblastech školství, ochrany a rozvoje zdraví a životních podmínek, sociálních služeb, kultury nebo dopravy, což znamená vlastnit určitou míru majetku a o tento se také starat, jako jeho dobrý správce.

Obce jsou ze zákona povinny o svůj majetek pečovat a využívat jej k celkovému rozvoji a prospěchu. Jsou povinny majetek chránit, udržovat jej a opravovat. To vše se ale neobejde bez značného množství finančních prostředků (Tománek 2015 nebo Bečica 2015), které jsou nutné nejen k udržení provozuschopného stavu majetku, ale i k jeho obnově a rozšiřování. Dostatečného množství finančních prostředků (Bečica 2014) se obcím ne vždy dostává v takové výši, aby toho byly schopny a jak by si samy představovaly.

### **Poděkování**

*Příspěvek je výstupem projektu č. 0231/2014/RRC, který byl schválen zastupitelstvem Moravskoslezského kraje v rámci programu: Podpora vědy a výzkumu v Moravskoslezském kraji s názvem: „Využití potenciálu pro regionální rozvoj sídel v Moravskoslezském kraji.“*

### **Seznam bibliografických odkazů**

BEČICA, J., 2014. *Obce a svěřené daně*. In: *Trendy v podnikání*. Plzeň: Vědecký časopis Ekf ZČU. 4/2014. ISSN 1805-0603.

BEČICA, J., 2015. *Property of self-governing regions in the Czech Republic*. In: *Public Economics and administration 2015*. Ostrava. ISBN 978-80-248-3806-9.

BLAND, R. L., a I. RUBIN, 1997. *Budgeting: A guide for local governments*. Washington, DC: International City/County Management Association.

CAAMAÑO-ALEGRE, J. et al., 2011. *Budget Transparency in Local Governments: An Empirical Analysis*. International Center for Public Policy. Working Paper 11-02. Dostupné z: <http://ideas.repec.org/p/ayis/ispwps/paper1102.html>

FIALA, P., J. JABLONSKÝ a M. MAŇAS, 1994. *Vícekritériální rozhodování*. Praha: VŠE. ISBN 80-7079-748-7.

HRABALOVÁ, S., 2004. *Teorie a praxe rozvoje měst a obcí*. Brno: MU. ISBN 80-210-3356-8.

JABLONSKÝ, J. a M. DLOUHÝ, 2004. *Modely hodnocení efektivnosti produčnických jednotek*. Praha: Professional Publishing. ISBN 80-86419-49-5.

KADEŘÁBKOVÁ, J. a J. PEKOVÁ, 2012. *Územní samospráva - udržitelný rozvoj a finance*. Praha: Wolters Kluwer ČR. ISBN 978-80-7357-910-4.

OCHRANA, F. a kol., 2014. *Decentralization vs Economies of Scale: Expenditure on Maintenance of Municipal Property*. In: *Theoretical and Practical Aspects of Public Finance*. Praha: Wolters Kluwer ČR, s. 228-236. ISBN 978-80-7478-534-4.

PEKOVÁ, J., J. PILNÝ a M. JETMAR, 2008. *Veřejná správa a finance veřejného sektoru*. 3. aktualiz. a rozš. vyd. Praha: ASPI. ISBN 978-80-7357-351-5.

PEKOVÁ, J., 2011. *Finance územní samosprávy: teorie a praxe v ČR*. Praha: Wolters Kluwer ČR. ISBN 978-807-3576-141.

REKTOŘÍK, J. a J. ŠELEŠOVSKÝ, 2002. *Finance, rozpočty, účetnictví, veřejná kontrola – rukověť územní samosprávy, Díl II.*, Jak řídit kraj, město a obec, Brno-Praha: Masarykova univerzita-Institut pro místní správu.

*Sčítání lidu, domů a bytů 2011*. Czso.cz [online]. [cit. 2016-04-15]. Dostupné z: <http://www.scitani.cz/slodb2011/>

SEDMIHRADSKÁ, L., 2013a. *Yardstick Competition in case of the Czech Property Tax*. *Národohospodářský obzor*, 2013, vol. 13, no. 02, pp. 77-91.

SEDMIHRADSKÁ, L., 2013b. *Budget transparency in the Czech local government*.

Dostupné z:

[https://www.researchgate.net/publication/256294349\\_Budget\\_transparency\\_in\\_Czech\\_local\\_government](https://www.researchgate.net/publication/256294349_Budget_transparency_in_Czech_local_government)

SCHNEIDEROVÁ, I., 2010. *Majetek krajů, měst, obcí, DSO a příspěvkových organizací*. 1. vyd. Praha: Archa obec účtuje. ISBN 978-802-5456-095.

TOMÁNEK, P., 2015. *Aspects of Spatial Distribution of Tax Revenues in Terms of its Usage in Regional Budgets* In: *Theoretical and Practical Aspects of Public Finance 2015*. Prague: Oeconomica, 2015, p. 267-272. ISBN 978-80-245-2094-0.

Zákon č. 172/1991 Sb. ze dne 24.4.1991 o přechodu některých věcí z majetku České republiky do vlastnictví obcí. In: *Sbírka zákonů České republiky*. 1991, částka 36/1991. Dostupný také z: <http://www.zakonyprolidi.cz/cs/1991-172>

Zákon č. 1/1993 Sb. ze dne 16.12.1992, Ústava České republiky. In: *Sbírka zákonů České republiky*. 1993, částka 1/1993. Dostupný také z: <http://www.zakonyprolidi.cz/cs/1993-1>

Zákon č. 128/2000 Sb. ze dne 12.4.2000 o obcích. In: *Sbírka zákonů České republiky*. 2000, částka 38/2000. Dostupný také z: <http://www.zakonyprolidi.cz/cs/2000-128>

Zákon č. 243/2000 Sb. ze dne 29.6.2000 o rozpočtovém určení výnosů některých daní územním samosprávným celkům a některým státním fondům (zákon o rozpočtovém určení daní). In: *Sbírka zákonů České republiky*. 2000, částka 73/2000. Dostupný také z: <http://www.zakonyprolidi.cz/cs/2000-243>

Zákon č. 157/2000 Sb. ze dne 18.5.2000 o přechodu některých věcí, práv a závazků z majetku České republiky do majetku krajů. In: *Sbírka zákonů České republiky*. 2000, částka 49/2000. Dostupný také z: <http://www.zakonyprolidi.cz/cs/2000-157>

Zákon č. 290/2002 Sb. ze dne 13.6.2002 o přechodu některých dalších věcí, práv a závazků České republiky na kraje a obce, občanská sdružení působící v oblasti tělovýchovy a sportu a o souvisejících změnách. In: *Sbírka zákonů České republiky*. 2002, částka 106/2002. Dostupný také z: <http://www.zakonyprolidi.cz/cs/2002-290>

**Ing. Bc. Jiří Bečica, Ph.D.**

Vysoká škola sociálně správní, IČV Havířov, o. p. s.,  
Katedra veřejné ekonomiky a správy,  
V. Nezvala 801/1, 736 01 Havířov – Město,  
[becica@vsss.cz](mailto:becica@vsss.cz)

# NÁVRHY PRE DAŇOVÚ POLITIKU SLOVENSKEJ REPUBLIKY

Zuzana Brindzová

## Abstract

The aim of this paper is to compare the current status of municipal taxes and charges in the conditions of the Slovak Republic and other parts of Europe with proposals for further possible measures in legislation in the Slovak Republic following the example of other countries. In addition to its own resources in the form of revenue from local taxes goes by our position to municipal also share revenue from the statewide collection of tax on income of individuals under the legislation specified criteria. The structure type of local taxes in European countries is very similar, but there are also some types of local taxes that our tax system does not recognize. Tax on vessels and tax on advertising is an inspiration for its implementation in our country. Substantial part of the paper is paid to a sketch of new taxes for Slovakia and its application to a particular government.

## Úvod

Doterajšie analýzy svedčia o tom, že kým v západných krajinách Európy reformy nižších vládnych úrovní boli zamerané na existujúce vládne štruktúry, v stredných a západných krajinách, v ktorých sa uskutočnili hlbšie reformy a došlo k pretransformovaniu celého politického, ekonomického a sociálneho systému. V obidvoch prípadoch však hlavným cieľom bolo určovať a posilňovať finančnú autonómiu miestnych samospráv, a tiež udržať a upevniť miestnu demokraciu.

Existuje niekoľko možností, ako zvýšiť finančnú nezávislosť nižších vládnych úrovní a takisto rast finančnej sebestačnosti. Môže ísť o rýchlejší rast objemu podielových daní na celkových príjmoch rozpočtov regiónov či obcí. Lenže výšku týchto daní určuje zákon a veľkosť podielov je podmienený plnením výnosu dane do centrálného rozpočtu. Vyššiu sebestačnosť je možné dosiahnuť aj zvýšeným príjmom z miestnych daní, eventuálne však toto prináša so sebou aj určité negatíva, keďže by tak dochádzalo k zvyšovaniu daňového zaťaženia. V príspevku sa pokúsime objasniť neefektívnosť niektorých miestnych daní a súčasne si uvedieme prípadné návrhy pre daňovú sústavu s dôrazom na nižšie vládne úrovne.

## 1 Návrhy opatrení na zvýšenie príjmovej základne samospráv

Prvou úlohou na zefektívňovanie financovania samospráv by bolo prepracovanie miestnych daní. Najvýznamnejšou miestnou daňou je daň z nehnuteľností, ktorá ale veľmi slabo reflektuje platobnú schopnosť daňovníkov, čiže schopnosť platiť dane. Hlavnou úlohou všetkých druhov daní z nehnuteľností, teda nielen daní z pozemkov, by bolo skutočne merať bohatstvo a na základe toho stanoviť výšku dane. Potrebné by bolo preto brať do úvahy aj hodnotu bytov. Podľa mnohých analytikov oveľa efektívnejšia by bola daň z okien, ktorá bola používaná v minulosti vo Veľkej Británii. Daň z okien mala zaťažiť hlavne prosperujúcich daňovníkov. Tí daňovníci platili daň na bytové domy a k tomu bol pripočítaný príspevok v závislosti od počtu okien na dome, ak presahoval desať. Presne s tým vznikalo oddelenie najbohatších od menej bohatých, pretože najbohatší stavali svoje byty s čo najväčším počtom okien.

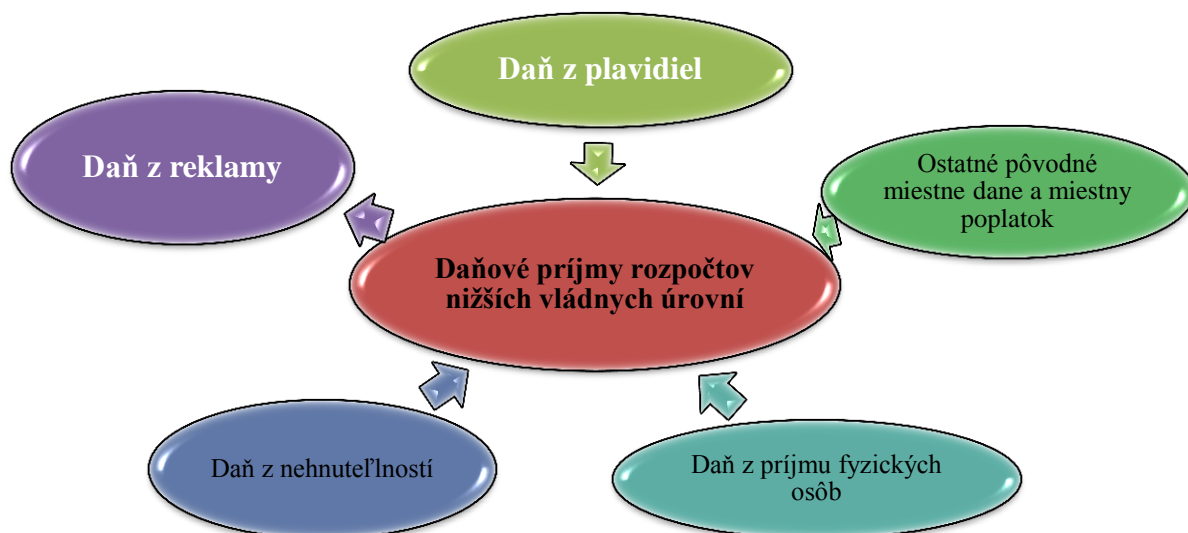

Obr. 1 Potenciálne daňové príjmy rozpočtov nižších vládných úrovní  
Zdroj: Vlastné spracovanie

Na základe týchto skutočností navrhujeme, aby základom dane bola hodnota bytu určená vynásobením výmeru podlahovej plochy bytu v m<sup>2</sup> a hodnoty pozemku, ktorá by bola zameraná na zdanenie tzv. „luxusných bytov“. Ako sme už uviedli, jednou z možností na zvyšovanie príjmov miestnych samospráv je zvýšenie príjmov z miestnych daní, čo je možné dosiahnuť buď zvýšením už existujúcich daní, alebo zavedením nových foriem miestnych daní. Naším konkrétnym návrhom je zavedenie dane z plavidiel ako príjem plynúci do rozpočtov VÚC. Dôvodom návrhu je stále zvyšujúci sa počet využívania tejto formy dopravy v Slovenskej republike, hlavne na úsekoch Dunaja a Váhu, ale aj Bodrogu, Dunajca, Hornádu, Hrona, Laborca, Nitry, Oravy atď. Cieľom návrhu nie je obmedzenie tejto formy dopravy, ale iba určitá forma kompenzácie na využívanie týchto úsekov na dopravu a na znečistenie životného prostredia.

Pre zvýšenie príjmov by sa SR mohla ubrať aj po vzore niektorých iných krajín a zaviesť daň, znamenajúcu vyšší príjem, ktorý by tak mohla alokovať do rôznych oblastí spoločenského života, ktoré je potrebné zo strany územných samospráv zabezpečiť. V Estónsku je povolené miestnym samosprávam do svojich rozpočtov vyberať daň z reklamy. V súčasnosti mnohé väčšie mestá na Slovensku, ale i mnohé obce zaznamenávajú problém s reklamnými plochami, ktoré sú umiestňované v blízkosti ciest, ale neraz i obydlí a sú pre obyvateľov obťažujúce, kazia charakter územnej zástavby pre svoju neestetickosť a nehodia sa do daného prostredia.

## 2 Daň z plavidiel

V tejto časti budeme skúmať vplyv zavedenia dane z plavidiel do daňového systému Slovenskej republiky ako príjem nižších vládných úrovní. Pred skúmaním vplyvu tejto dane na rozpočet je dôležitou úlohou stanoviť základné kritériá pre výpočet, čiže počet plavidiel v SR, daňovníka, predmet dane, základ dane a sadzbu dane. Daň z plavidiel bude splatná na území VÚC, na ktorej je plavidlo registrované. Tento návrh je vypracovaný na základe údajov o plavidlách uvedených v dokumentoch Štátnej plavebnej správy Slovenskej republiky.

Najnovšie údaje o evidovaných plavidlách boli zverejnené za rok 2012. Počet evidovaných veľkých plavidiel bol 765 v roku 2012, k čomu sme pripočítali priemerný medziročný rast, ktorý je okolo 8 plavidiel. Celkový počet evidovaných malých plavidiel bol 6 525. Priemerný medziročný rast sa pohybuje okolo 360 plavidiel.

Tab. 1 Predpokladaný počet evidovaných plavidiel v roku 2015

<b>Veľké plavidlá</b>	<b>789</b>
<b>Malé plavidlá<sup>1</sup></b>	<b>7605</b>
<b>Spolu</b>	<b>8394</b>

Zdroj: Vlastné spracovanie na základe údajov Štátnej plavebnej správy SR

Zdaniteľné osoby:

- Daňovníkom dane z plavidiel je fyzická alebo právnická osoba, ktorá je vlastníkom vozidla.

Predmet dane:

- Malé plavidlo bez vlastného strojného pohonu s dĺžkou do 7 m<sup>2</sup>
- Malé plavidlo s vlastným strojným pohonom s dĺžkou do 7 m
- Malé plavidlo bez vlastného strojného pohonu s dĺžkou nad 7 m
- Malé plavidlo s vlastným strojným pohonom s dĺžkou nad 7 m
- Veľké plavidlo (nad 12 m)

Sadzba dane

- Sadzba dane je určená v eurách za jedno plavidlo

Tab. 2 Výška dane na plavidlo

<b>Dĺžka plavidla (v metroch)</b>	<b>Výška dane</b>
<b>Malé plavidlo bez vlastného strojného pohonu do 7 m</b>	150 €
<b>Malé plavidlo s vlastným strojným pohonom do 7 m</b>	400 €
<b>Malé plavidlo bez vlastného strojného pohonu nad 7 m</b>	350 €
<b>Malé plavidlo s vlastným strojným pohonom nad 7 m</b>	800 €
<b>Veľké plavidlo (nad 12 m)</b>	1250 €

Zdroj: Vlastné spracovanie

Samozrejme lepšie by bolo členiť veľké plavidlá podľa výkonu motora, avšak kvôli nedostupnosti informácií sme si vypracovali našu analýzu na základe konkrétnej sumy, 1250 € na jedno plavidlo.

Vznik a zánik daňovej povinnosti

- Daňová povinnosť vzniká dňom zápisu do registra plavidiel SR a zaniká v deň výmazu z registra plavidiel v SR

Vyrubenie dane a platenie dane

- Daňová povinnosť vzniká daňovníkovi 1. januára nasledujúceho roka, v ktorom bolo plavidlo registrované
- Daň je splatná do 30 dní odo dňa právoplatnosti rozhodnutia

Výsledky nami konštruovaného modelu sú uvedené v tabuľke č. 3. Z tabuľky vyplýva, že celková výška dane na rok 2015 z dane z plavidiel by bola 4 272 990 eur.

<sup>1</sup> Podľa zákona č. 338/2000 o vnútrozemskej plavbe, malým plavidlom sa rozumie plavidlo s dĺžkou trupu do 20 m, ktoré je určené na prepravu najviac 12 cestujúcich a plavidlo, ktoré je určené len na športové a oddychové účely bez ohľadu na spôsob jeho pohonu s dĺžkou trupu od 2, 5 m do 24 m s výnimkou plavidiel postavených alebo určených na tlačenie alebo vlečenie alebo vedenie v bočne zviazanej zostave plavidiel, ktoré nie sú malými plavidlami, prievozných lodí a plávajúcich strojov.

<sup>2</sup> Pod pojmom plavidlo sa rozumie aj jachta alebo čln používaný na voľný čas, rekreáciu a šport.

Tab. 3 Celková výška daňového zaťaženia daňou z plavidiel v roku 2015

	Výška dane	Počet	Daň
Malé plavidlo bez vlastného strojného pohonu do 7 m	190 €	743	141 170
Malé plavidlo s vlastným strojným pohonom do 7m	380 €	3526	1 339 880
Malé plavidlo bez vlastného strojného pohonu nad 7 m	290 €	437	126 730
Malé plavidlo s vlastným strojným pohonom nad 7 m	650 €	2891	1 879 150
Veľké plavidlo (nad 12 m s pohonom)	990 €	794	786060
<b>Spolu</b>		<b>8394</b>	<b>4 272 990</b>

Zdroj: Vlastné spracovanie

Vývoj rozpočtových príjmov VÚC spolu s daňou z plavidiel na obdobie 2015 – 2017 je znázornený v tabuľke č. 4. Podiel dane z plavidiel na celkových daňových príjmoch nie je veľký, avšak je jednou z možností, ktorá v určitej miere napomáha k zvýšeniu rozpočtových príjmov.

Tab. 4 Príjmy vyšších územných celkov v SR v rokoch 2013 – 2017 (tis. €)

	2015	2016	2017
Daň z plavidiel	4273	4468	4589
Iné daňové príjmy	625181	655708	701505
Nedaňové príjmy	207500	207500	207500
Granty a transfery	421161	416221	418426
<b>Spolu</b>	<b>1 258 115</b>	<b>1 283 897</b>	<b>1 332 020</b>

Zdroj: Vlastné spracovanie

### 3 Daň z reklamy

Slovenská legislatíva v súčasnosti umožňuje vyberať osem druhov miestnych daní. V súčasnosti mnohé väčšie mestá na Slovensku, ale i mnohé obce zaznamenávajú problém s reklamnými plochami, ktoré sú umiestňované v blízkosti ciest, ale neraz i obydlí a sú pre obyvateľov obťažujúce, kazia charakter územnej zástavby pre svoju neestetickosť a nehodia sa do daného prostredia. Preto by sme navrhovali, aby bolo zákonom povolené obciam vyberať okrem ceny za reklamu aj daň za reklamu, ktorá je umiestnená na plochách a pútačoch, ktoré sú umiestnené na území obce, ktoré patrí do jej katastrálneho územia. Výber tejto dane by bol efektívnejší na území obce a zároveň jej napomohla k zvýšeniu daňových príjmov. Komerčná reklama by nesmela byť umiestňovaná na internetovú stránku obce z dôvodu, že táto stránka slúži pre informovanie verejnosti a nie na komerčné účely. Pri nastavení tejto dane však treba prihliadať aj na to, aby bola daň primeraná a neodrádzala potenciálne subjekty svoju reklamu na územie obce umiestňovať.

Do zákona o miestnych daniach a poplatkoch by tak pribudla alebo nahradila inú už existujúcu daň k 1.1.2017 nová miestna daň z reklamy. **Subjektom dane** by bola FO alebo PO, ktorá na území obci umiestnila svoju komerčnú reklamu na obcou vyhradený priestor. **Predmetom dane** je stavba určená na komerčnú propagáciu produktov nachádzajúca sa na území obce. Obsahom reklamy nesmie byť reklama, ktorá porušuje ľudské práva, uráža určitú skupinu obyvateľov, propaguje drogy a zakázané látky, propaguje nevhodný obsah pre maloletých, mladistvých a mravne pohoršuje verejnosť.

**Základom dane** je počet vyhradených plôch určených na reklamu nachádzajúcich sa na území obce.

**Sadzbu dane** určí obec v eurách za poskytnutý priestor pre reklamu a jeden kalendárny mesiac. Táto sadzba by bola určená maximálnou výškou, ktorú môže obec vyberať za kalendárny mesiac a za m<sup>2</sup> reklamnej plochy a išlo by o tieto sadzby:

- a) 0,550 EUR za každý aj začatý m<sup>2</sup> v prípade stavieb neprevyšujúcich plochu 3m<sup>2</sup>,
- b) 0,850 EUR za každý aj začatý m<sup>2</sup> v prípade stavieb s plochou od 3m<sup>2</sup> – 20 m<sup>2</sup>,
- c) 1,551 EUR za každý aj začatý m<sup>2</sup> v prípade stavieb s plochou nad 20 m<sup>2</sup>.

Daňová povinnosť by **vznikla** prvým dňom kalendárneho mesiaca, v ktorom bola reklama na určené miesto umiestnená a **zanikla** dňom kalendárneho mesiaca, v ktorom bola reklama na obcou určenom mieste odstránená. Mesačná daňová povinnosť je určená z toho dôvodu, že obsah sa na príslušných stavbách určených na komerčnú reklamu často mení.

**Miestne príslušnou** by ako v prípade ostatných daní bola obec, na ktorej území sa komerčná reklama na vyhradených miestach umiestňuje. Subjekt dane je povinný svoju daňovú povinnosť voči miestnej obci uhradiť najneskôr do posledného dňa kalendárneho mesiaca nasledujúceho po kalendárnom mesiaci, v ktorom vznikla daňová povinnosť. Oslobodenými od dane sú upútavky na športové, vzdelávacie, náboženské alebo kultúrne udalosti konané v obci.

### **3.1 Modelový príklad zavedenia dane z reklamy na konkrétnom samosprávnom subjekte**

Ak by sa takéto opatrenie dostalo do novelizácie zákona a k určitému dňu kalendárneho roka by bolo takéto daň legálna, a umožňovala by vyberať na územiach obcí túto daň, bolo by potrebné upraviť jednotlivými obcami podmienky ich výberu a určenie sadzieb pre túto daň. Pre potreby tohto príspevku mesto Svit vydáva VZN, v ktorom sa ustanovuje:

## **Všeobecne záväzné nariadenie**

### **Článok I**

#### **§ 1**

#### **Predmet úpravy**

Týmto VZN Mesto Svit:

- a) ustanovuje miestnu daň za reklamu,
- b) určuje najmä základ dane, sadzbu dane a poplatku, spôsob a podmienky vyberania dane a poplatku, daňovú povinnosť daňovníka a poplatníka,
- c) správu tejto dane vykonáva správca Mesto Svit prostredníctvom príslušného úseku Mestského úradu Svit, Hviezdoslavova 269/33, 059 21 Svit.

#### **§ 2**

#### **Základné pojmy**

1. Reklamou sa rozumie prezentácia produktov s cieľom ich uplatnenia na trhu v každej podobe.
2. Reklamou nie je:
  - a) propagácia kultúrnej, športovej, náboženskej a výchovnej udalosti vykonávanej v meste Svit,
  - b) označenie sídla právnickej osoby,
  - c) označenie staveniska rozhodnutím, ktorým sa stavba povolila.
3. Reklama sa týka stavieb postavených stavebnými výrobkami a stavebnými prácami, ktorá je pevne spojená so zemou o pevný základ a ktorej funkciou je šírenie reklamných informácií, ktoré sú z verejných priestorov viditeľné.
4. Typy reklamných stavieb:
  - a) samostatne stojace reklamné stavby,
  - b) veľkoplošné reklamné stavby (napr. billboard), ktoré sú neosvetlené alebo osvetlené,
  - c) reklamné stavby na fasáde.



5. Reklamné stavby určené na reklamu:
  - a) stavby, ktorých je najväčšia informačná plocha menšia ako  $3 \text{ m}^2$ ,
  - b) stavby, ktorých je najväčšia informačná plocha od  $3 \text{ m}^2 - 20 \text{ m}^2$ ,
  - c) stavby, ktorých je najväčšia informačná plocha väčšia ako  $20 \text{ m}^2$ .

### **§ 3**

#### **Daň z reklamy**

1. Daňovníkom dane z reklamy je FO alebo PO, ktorá v obci umiestňuje reklamu komerčného charakteru na propagáciu svojich produktov.
2. Predmetom dane z reklamy je reklama umiestnená na stavbách na území mesta Svit uvedené v Zákone o miestnych daniach a poplatkoch.
3. Ročnú sadzbu dane za reklamu VZN určuje na hodnotu na kalendárny mesiac:
  - a) 0,425 EUR za každý aj začatý  $\text{m}^2$  v prípade stavieb neprevyšujúcich plochu  $3 \text{ m}^2$ ,
  - b) 0,615 EUR za každý aj začatý  $\text{m}^2$  v prípade stavieb s plochou od  $3 \text{ m}^2 - 20 \text{ m}^2$ ,
  - c) 0,824 EUR za každý aj začatý  $\text{m}^2$  v prípade stavieb s plochou nad  $20 \text{ m}^2$ .
4. Ak je reklama na stavbe určenej na komerčnú reklamu kratšie ako kalendárny mesiac, použije sa pomerný výpočet sadzby dane.
5. Základom dane z reklamy je výmera v  $\text{m}^2$  reklamnej plochy určenej na komerčnú propagáciu produktov.
6. Daňovník je povinný uhradiť daň z reklamy správcovi dane najneskôr do posledného dňa nasledujúceho mesiaca po mesiaci, v ktorom daňová povinnosť vznikla.

### **§ 4**

#### **Vznik a zánik daňovej povinnosti**

1. Daňová povinnosť vzniká prvým dňom kalendárneho mesiaca, v ktorom bola reklama na komerčné účely umiestnená na stavbu vopred určenú obcou a na jej území za účelom propagáciu komerčných produktov.
2. Daňová povinnosť zaniká dňom odstránenia reklamy z vopred určeného priestoru pre komerčnú reklamu na území obce.

### **§ 5**

#### **Povoľovanie reklamných stavieb**

1. Povoľovaciemu konaniu v zmysle zákona č. 50/1976 Zb. o územnom plánovaní a stavebnom poriadku podliehajú reklamné stavby v prípade, ak sú umiestňované na viditeľných miestach z verejných priestorov.
2. Povoľenie na umiestnenie reklamných stavieb vydáva na základe žiadosti mesto Svit.
3. Všeobecne podmienky umiestňovania reklám určí ďalej samostatné VZN.

### **§ 6**

#### **Záverečné ustanovenia**

1. Doplnky a zmeny tohto VZN schvaľuje Mestské zastupiteľstvo súhlasom 3/5 väčšiny svojich poslancov.

### **§ 7**

#### **Účinnosť**

Toto VZN je účinné od 1. januára 2017.

V meste Svit v súčasnosti žije okolo 7 600 obyvateľov. Rozprestiera sa na katastrálnom území ( $4,5 \text{ km}^2$ ) a tým je najmenším mestom na Slovensku. Cez mesto prechádza cesta druhej triedy, diaľnica a železničná trať. Tvorí preto ideálne podmienky pre umiestňovanie reklamných pútačov v blízkosti týchto ciest, ale aj mimo nich v ceste druhej triedy prechádzajúcu cez mesto. V meste a jeho tesnej blízkosti sa nachádzajú rôzne veľké i malé firmy, supermarkety, obchodné centrá a čerpacie stanice. V súčasnosti sú v meste Svit umiestnené tri reklamné miesta s výmerou  $1 \text{ m}^2$ , 12 reklamných miest umiestnených na stĺpoch verejného osvetlenia upozorňujúcich na pobočky bánk, bankomaty a blízkosť obchodov s výmerou dva  $\text{m}^2$  a päť reklamných miest s výmerou  $3 \text{ m}^2$ .

V blízkosti ciest a železnice sa nachádza 16 reklamných plôch, z toho je desať umiestnených vedľa ciest s výmerou 16 m<sup>2</sup>, tri sú umiestnené vedľa železničnej trate s výmerou osem m<sup>2</sup>, tri plochy s výmerou 18 m<sup>2</sup> sú umiestnené na športovej hale, z toho dve sú využívané celoročne a na jednej z nich bola od decembra minulého roka do 26. februára umiestnená informácia o koncerte konajúcom sa v miestnom kultúrnom dome. Od 14.04. príslušného roka až do konca zdaňovacieho obdobia si priestor prenajala miestna firma ponúkajúca výrobu fólii pre domácnosti. Na budove mestského úradu je umiestnená plachtová reklama vo výmere 22 m<sup>2</sup> a ďalšia takáto reklama plachtového typu vo výmere 24 m<sup>2</sup> je umiestnená na bočnej strane obchodného centra. Daň je z dôvodu častej zmeny nájomníkov reklamných plôch vyberaná na mesačnej báze. Modelový príklad je vypočítavaný pre mesiac apríl príslušného kalendárneho roka.

### Fakty:

- reklamné miesta s výmerou do 3m<sup>2</sup> so sadzbou :
  - 3 ks vo výmere 1 m<sup>2</sup>,
  - 12 ks vo výmere 2 m<sup>2</sup>,
  - 5 ks vo výmere 3 m<sup>2</sup>.
- reklamné miesta s výmerou od 3 m<sup>2</sup> do 20 m<sup>2</sup> so sadzbou 0,615 EUR:
  - 10 ks vo výmere 16 m<sup>2</sup>,
  - 3 ks vo výmere 8 m<sup>2</sup>,
  - 3 ks vo výmere 18 m<sup>2</sup>, z toho:
    - 2 ks využívané celoročne,
    - 1 ks využívaný na komerčné účely od 14.04. do konca zdaňovacieho obdobia.
- reklamné miesta s výmerou nad 20 m<sup>2</sup> so sadzbou 0,824 EUREUR:
  - 1 ks vo výmere 22 m<sup>2</sup>,
  - 1 ks vo výmere 24 m<sup>2</sup>.

### Výpočet

$$3 \cdot 0,425 \text{ EUR} \cdot 1 + 12 \cdot 0,425 \text{ EUR} \cdot 2 + 5 \cdot 0,425 \text{ EUR} \cdot 3 = \mathbf{17,85 \text{ EUR}}$$

$$10 \cdot 0,615 \text{ EUR} \cdot 0,615 + 3 \cdot 0,615 \text{ EUR} \cdot 8 + 2 \cdot 0,615 \text{ EUR} \cdot 18 + 1 \cdot [(0,615 \text{ EUR}/30) \cdot 17] \cdot 18 = \mathbf{141,57 \text{ EUR}}$$

$$1 \cdot 0,824 \text{ EUR} \cdot 22 + 1 \cdot 0,824 \text{ EUR} \cdot 24 = \mathbf{37,90 \text{ EUR}}$$

$$\mathbf{\text{Daňová povinnosť za mesiac apríl} = 17,85 \text{ EUR} + 141,57 \text{ EUR} + 37,90 \text{ EUR} = \mathbf{197,32 \text{ EUR}}.$$

$$\mathbf{\text{Celoročná daňová povinnosť} = 12 \cdot 17,85 \text{ EUR} + [135,3 \cdot 12 + (1 \cdot 0,615 \cdot 18 \cdot 8) + 6,27] + 37,90 \cdot 12 = 214,2 + 1620 + 94,83 + 454,8 = \mathbf{2\ 383,83 \text{ EUR}}}$$

Zavedenie novej dane do celoštátnej právnej úpravy a ponechanie právomoci o určovaní výšky týchto daní samosprávam by mohlo priniesť dodatočný výnos pre miestne rozpočty. Táto daň by pravdepodobne neznamenal najvýznamnejší príjem do miestneho rozpočtu, ale súčasný stav prílišnej marketingovej aktivity firiem v ponuke rôznych produktov by mohol priniesť dodatočný výnos, ktorý by ďalej samospráva mohla použiť na estetickú údržbu plôch, alebo by získané prostriedky mohla použiť na zabezpečovanie iných verejných potrieb, ktoré sú z hľadiska samosprávy najefektívnejšie.

Mesto Svit podľa nášho názoru potrebuje zabezpečiť vyššiu kapacitu škôlky z dôvodu vyššieho počtu novopristáhnovaných obyvateľov s deťmi predškolského veku a zvýšenia demografického ukazovateľa pre vyššiu pôrodnosť. Spolu s ostatnými dotáciami, či už

z Ministerstva školstva, alebo zo školského úseku mesta by mohli tvoriť časť financovania navýšenia tejto kapacity. Navyšovanie tejto kapacity by sa mohlo udiat' prostredníctvom prístavby k už existujúcej škôlke v meste a jej mestskej časti alebo s výstavbou novej škôlky v inej časti mesta.

## **Záver**

Každý štát pre naplnenie svojho rozpočtu vyberá dane. Tieto dane sú súčasťou daňového systému, ktorý by mal byť optimálny. Pre to, aby bol optimálny je nevyhnutnou súčasťou to, aby bol spravodlivý, jednoduchý, odstránil prekážky k rastu a základy týchto daní by mali byť efektívne. Samospráva je nižšou vládnu úrovní, ktorej legislatíva dáva právomoc výberu daní na svojom území. Podobne ako aj v ostatných štátoch Európy aj SR a jej nižšie vládne úrovne – samosprávy vyberajú na svojom území miestne dane a zabezpečujú si tak naplnenie príjmovej časti svojho lokálneho rozpočtu. Túto právomoc získala územná samospráva na území SR v roku 2005, kedy bola zrealizovaná fiškálna decentralizácia. V rámci nej má samospráva nárok na podiel z centrálne vyberanej dane z príjmu FO. Typy miestnych daní sa v európskom priestore veľmi nelíšia. Vo vybraných krajinách sme našli spoločnú daň, ktorú vyberajú všetky tieto štáty a je ňou majetková daň uvalená na nehnuteľnosti, napríklad byty, pozemky alebo stavby.

V rámci sledovania na základe získaných údajov môžeme skonštatovať, že vo všetkých vybraných reprezentantoch zaznamenávame dlhodobý rast celkových daňových príjmov na miestnej úrovni, ktorý môže byť zaznamenaný zvyšovaním sadzieb alebo efektívnejším výberom daní. Nie však vo všetkých krajinách je podiel tejto majetkovej dane na celkových vybratých príjmoch podstatným príjmom ako je to napríklad u nás alebo vo Francúzsku, kde sa tento podiel pohybuje nad priemerom OECD. Podstatná časť príspevku je založená na skúmaní vplyvu zavedenia novej formy dane, konkrétne dane z plavidiel, do rozpočtov VÚC. Dôvodom návrhu je stále zvyšujúci sa počet využívania tejto formy dopravy. Cieľom návrhu nie je obmedzenie tejto formy dopravy, ale iba určitá forma kompenzácie na využívanie týchto úsekov na dopravu a na znečistenie životného prostredia. Na základe našich výpočtov daň z plavidiel by zvýšila rozpočet o viac ako 4 mil. eur.

Krajiny ako napríklad Nórsko alebo Estónsko naopak tento príjem nepovažujú za podstatný, pretože ich oprávňuje zákon vyberať aj určitú časť dane z príjmov, ktorá je pre tieto krajiny a ich samosprávy atraktívnejším a podstatnejším príjmom. Na základe každoročných prognóz, ktoré odhaduje MF SR sa aj pre tento rok očakáva zvýšenie výnosov z dane z príjmov FO a preto sa prognózuje nárast prevodov výnosov poukazovaných územným samosprávam aj napriek tomu, že výnos dane z motorových vozidiel sa už VÚC nepoukazuje. SR by malo získavať prehľad v tom, aké typy miestnych daní sú vyberané aj v našich okolitých krajinách alebo v ostatných štátoch európskych krajín.

Preto sme navrhli do nášho daňového systému novú daň po vzore Estónska, ktorá by mohla priniesť samosprávam dodatočný výnos, ktorý by mohli využiť práce do rôznych oblastí rozvoja napríklad školských zariadení, pozemných komunikácií, zdravotníckych a sociálnych zariadení či nových možností bývania na území obcí. Je potrebné, aby sme si uvedomili, že pre to, aby obec vedela efektívne zabezpečiť všetky oblasti a komfort nášho života presne tam, kde tieto potreby vznikajú je nevyhnutný výber daní na lokálnej úrovni, teda v obciach a VÚC.

## Zoznam bibliografických odkazov

- BALTIC LEGAL., 2015. *Taxes in Lithuania*. [online]. [cit. 21.03.2016]. Dostupné na internete: <http://www.baltic-legal.com/taxes-in-lithuania-eng.htm>
- DAVIS, S., 2014. *Local taxes – ordures menageres or refuse collection*. [online]. [cit. 2016-03-06]. Dostupné na internete: <https://www.frenchentree.com/french-property/french-tax/local-taxes-ordures-menageres-or-refuse-collection/>
- DAVIS, S., 2016. *Local property taxes: taxe fonciere and taxe d'habitation*. 2016. [online]. [cit. 2016-03-06]. Dostupné na internete: <https://www.frenchentree.com/french-property/french-tax/local-property-taxes-taxe-fonciere-and-taxe-dhabitation/>
- DAVULIS, G., 2007. The analysis of finance system of Lithuanian local authorities. Lithuania: Mykolas Rmeris Unversity. In: *Intellectual Economics*. č. 1, s. 31. ISSN 1822-8038.
- LITVACK, J. SEDDON, J., 1999. *Decentralization: Briefing Notes*. [WorkingPaper]. Washington, D. C.: TheWorld Bank.
- LÉNARTOVÁ, G. a kol., 2012. *Harmonizácia daní v Európskej únii*. Bratislava: Vydavateľstvo EKONÓM. ISBN 978-80-225-3501-4.
- LÉNARTOVÁ, G., 2011. Majetkové dane v SR a v zahraničí. In *Ekonomika a manažment*. Bratislava: Vedecký časopis FPM, roč. 8, č. 1, s. 70-83. ISSN 1336-3301.
- PROPERTYSHOWS., 2016. *Property Tax In Estonia*. [online]. [cit. 2016-03-06]. Dostupné na internete: <https://www.propertyshowrooms.com/estonia/property/estonia-property-tax.asp>
- SCHULTZOVÁ, A., 2012. *Daňové systavy štátov Európskej únie*. 2.vyd. Bratislava: Ekonóm. ISBN 978-80-225-3457-4.
- SKATTEETATEN., 2016. *Municipal property tax. 2016*. [online]. [cit. 2016-03-06]. Dostupné na internete: <http://www.skatteetaten.no/en/Person/Tax-Return/Topic-and-deductions/Housing/Municipal-property-tax-/>
- VÁLEK, J., KUŠNÍROVÁ, J., 2014. Position selected taxes in the Slovak economy in the crisis period. In *Nové výzvy v oblasti verejných financií* [elektronický zdroj]: zborník príspevkov z workshopu. Bratislava, 11. novembra 2014: Vydavateľstvo EKONÓM. ISBN 978-80-225-3998-2. s. 1-10.
- Zákon č. 582/2004 Z. z. o miestnych daniach a poplatku za komunálne odpady a drobné stavebné odpady v znení neskorších predpisov.*

**Ing. Zuzana Brindzová, PhD.**

Ekonomická univerzita  
Národohospodárska fakulta  
Katedra financií  
Dolnozemska 1, Bratislava 852 35  
[brindzova.euba@gmail.com](mailto:brindzova.euba@gmail.com)

# ZNALOSTNÝ MANAŽMENT A INOVAČNÝ POTENCIÁL

Anna Diačiková

## Abstract

Paper reports a situational analysis of the level and quality of knowledge management at the micro-level and macro-level in Slovakia and the Czech Republic, and to look back into history. These aspects are correlated also with the innovation potential of the domestic country and the innovation theory. At the end of the paper is presented theory of blue economy in relation to the nature, innovation and creation of new jobs.

## Vývoj znalostného manažmentu v Čechách a na Slovensku

Po nežnej revolúcii v Československu (november 1989) bola odvetvová štruktúra národného hospodárstva (údaje platné pre rok 1987) nasledovná: priemysel 51 %, služby 32 %, stavebníctvo 9 %, poľnohospodárstvo 8 %. Rozvinuté bolo najmä ťažké strojárstvo, hutníctvo, chemický priemysel a výroba stavebných materiálov. Predovšetkým chemický priemysel bol sofistikovaný a kvalita produktov bola konkurencieschopná v rámci krajín bývalého východného bloku (RVHP), ba niektoré produkty sa vyvážali aj do západných krajín. Veľkým nedostatkom hospodárstva bola však nízka efektivita a prezamestnanosť v podnikoch. Výrobky chemického priemyslu boli predovšetkým exportované do krajín strednej a východnej Európy. Fluktuácia zamestnancov vo všetkých oblastiach národného hospodárstva, ale aj v zdravotníctve, školstve, či v iných sférach štátnej správy bola minimálna. Zamestnanci nemali, resp. mali len obmedzené možnosti migrovať za prácou v rámci republiky, pretože k tomu nebola prispôsobená infraštruktúra, najmä bývanie. A tak ľudia zotrvali vo svojich regiónoch a najčastejšie zotrvali počas produktívneho života len u jedného zamestnávateľa. Preto svoje vedomosti, znalosti a zručnosti prirodzene odovzdávali jednému zamestnávateľovi, čo bolo priemerne 35 – 40 rokov. To spôsobilo, že na jednom pracovisku sa stretlo a pracovalo viac generácií a znalosti jednotlivca boli prirodzene zdieľané v celom kolektíve. Po spoločensko-politických zmenách v roku 1990 nastali aj zmeny hospodárske a ekonomické. Ekonomika sa postupne transformovala z plánovaného hospodárstva na trhové, čo spôsobilo obrovské zmeny v národohospodárskej štruktúre. Transformácia priemyslu, ale aj celého hospodárstva, najmä poľnohospodárstva spôsobila na dlhé roky vysokú nezamestnanosť. Zrazu bol vysoký nadbytok stredoškolsky vzdelanej pracovnej sily a tiež remeselníkov. Dôsledkom bol dovedy nepredstaviteľný nárast mobility pracovnej sily, či už v rámci krajiny, alebo do zahraničia. Aj vzdelávací systém sa relatívne rýchlo prispôbil tomuto stavu rušením stredných odborných škôl, nárastom obchodných škôl a škôl so zameraním na služby. I vysoké školstvo zavádzalo predovšetkým spoločensko-vedné a ekonomické odbory. Zmeny nemali vždy základ na dlhodobých analýzach a prognózach, čo sa začalo prejavovať na trhu práce až po roku 2010, teda o 20 rokov. Dovedy čerpal trh práce z kvality ľudských zdrojov vytvorených v predchádzajúcom období. U zamestnávateľov sa objavoval aj názor, že za bránami firmy je množstvo nezamestnaných, ktorí radi prídu pracovať aj za nižšiu mzdu. To síce bola čiastočne pravda, avšak so zapracovanými zamestnancami odchádzali znalí zamestnanci. Ľudské zdroje a ich znalosti časom (trvalo to cca 15 – 20 rokov) nadobúdali nový význam. Avšak v 90-tych rokoch i začiatkom 3. tisícročia prišlo naraz toľko zmien, že ľudský potenciál a lojalita zamestnanca nemali príliš veľkú cenu a preto sa riadeniu znalostí neprikladal potrebný význam. Bolo málo spoločností, ktoré si to uvedomovali. Ale napriek tomu existovali. V internom prostredí vytvárali podmienky, aby sa znalosti zamestnancov nestrácali. Medzi ne patrili tieto opatrenia:

- systém riadenia informácií (identifikácia potrebných informácií, zber, spracovanie, uchovanie a distribúcia explicitných znalostí),
- reporting pre rôzne manažérske pozície i pre špecialistov,

- rozhodovanie (strategické i taktické) na základe informácií,
- podpora firemnej kultúry odovzdávania informácií a zdieľania znalostí,
- dobré podmienky pre zlepšovanie interných procesov, zlepšovateľstvo a vynálezcovstvo (inovatívne prostredie),
- motivujúci systém odmeňovania (Diačiková 2001, 2004).

Medzi takéto spoločnosti, ktoré boli úspešné aj v ére socializmu i v súčasnosti a sú známe ich aktivity aj z oblasti znalostného manažmentu, publikované na domácich i zahraničných konferenciách, patria na Slovensku – Slovnaft Bratislava, Chemosvit Svit, či VSŽ Košice a v Českej republike, napr. Unipetrol Praha, alebo DEZA Valašské Meziříčí (Vymětal 2001). Sú to firmy, ktoré sa okrem ich úspešných podnikateľských aktivít zapísali aj do histórie priekopníkov manažmentu informácií a zdieľania znalostí v strednej Európe. Zamestnanci zo Slovnaftu (najmä Mária Dologová a Judita Kopáčiková) stáli pri zrode úspešných medzinárodných konferencií zameraných na manažment informácií CS-Online (po vzore londýnskych konferencií Online) v Československu (neskôr v Českej republike a na Slovensku) a spoločne s Chemosvitom (Anna Diačiková) založili špeciálnu konferenciu Firemná knižnica. Neskôr sa tieto konferencie pretransformovali do špeciálnej sekcie v rámci medzinárodnej konferencie Inforum, ktoré sa dodnes koná v Prahe (Diačiková 2007). V polovici prvej dekády 3. tisícročia (2005) bola vydaná veľmi úspešná publikácia Informačný a znalostný manažment v praxi (Vymětal a kol. 2005) autorov z českej spoločnosti DEZA (Jan Vymětal, Miriam Váchová) a zo slovenskej spoločnosti Chemosvit (Anna Diačiková). Bola to prvá kniha z oblasti riadenia znalostí vydaná v Čechách a na Slovensku a dodnes patrí k najcitovanejším publikáciám.

Vyššie uvedené podniky robili rozsiahly výskum v reálnej firemnej praxi vo vzťahu kvality manažmentu znalostí a informácií ku celkovej inovatívnosti, úspešnosti a konkurencieschopnosti podnikateľských subjektov v domácom a medzinárodnom prostredí a na základe týchto 25-ročných pozorovaní a výsledkov dospeli k záveru priamej úmernosti týchto aspektov, k priamej úmernosti kvality manažmentu firmy, spoločensky zodpovednému podnikaniu a riadeniu ľudských zdrojov. Tieto spoločnosti majú niekoľko desiatok rokov úspešnej histórie, či už z obdobia kapitalizmu, socializmu, transformačného obdobia, alebo v súčasnosti v medzinárodnom konkurenčnom prostredí. Po revolučných politicko-spoločensko-ekonomických zmenách začiatkom 90-tych rokov 20. storočia, ktoré priniesli okrem iného aj nezamestnanosť nebývalých rozmerov, pretrvával silno zakorenený názor, že odovzdanie informácie, alebo svojho knowhow inému kolegovi môže znamenať stratu pracovného miesta. Do istej miery to bola aj pravda. Príčina bola aj v nesprávnom odmeňovaní pracovníkov za ich individuálny úspech na jednom pracovnom oddelení a nie za tímovú spoluprácu a bez ohľadu na celkové výsledky firmy. Ďalšou príčinou nezdieľania bola i nesprávna organizačná štruktúra, spôsob vedenia ľudí, či zdôrazňovanie významu komunít, spolupatričnosti i lojality k firme a zamestnávateľovi.

Za posledných 25 rokov sa na Slovensku, či v Čechách uskutočnilo mnoho výskumov usporiadaných akademickou obcou, študentmi, či poradenskými agentúrami. Dopytované boli podnikateľské i nepodnikateľské subjekty z rôznych odvetví. Avšak získané výsledky sú len parciálne, nemožno ich zovšeobecniť. Dá sa konštatovať, že odozva od respondentov bola veľmi slabá. A aj keď respondenti odpovedali, tak často reagovali so slovami, že nemajú záujem o vyplnenie dotazníka. Ich dôvody boli rôzne. Ďalej medzi pomerne časté odpovede patrili, že spoločnosť

- nepracuje so znalosťami,
- nemá zavedený znalostný manažment (najčastejšie uvádzané dôvody boli finančné), alebo nevie, čo je to znalostný manažment.

Exaktnému výskumu využívania znalostného manažmentu v Českej republike na mikrórovni podnikateľských i nepodnikateľských subjektov sa tiež roky venuje Ľ. Mládková (2012), avšak aj z jej uzáverov nie je možné jednoznačne úroveň kvality znalostného manažmentu posúdiť.

## Vývoj inovačného potenciálu v Čechách a na Slovensku

Základom inovácie je schopnosť vidieť súvislosti, všimnúť si príležitosti a využiť ich. Inovácie sa však netýkajú iba otvárania nových trhov, mnohé taktiež poskytujú nové spôsoby pôsobenia na už existujúcich trhoch. Inovácie prospievajú firmám v niekoľkých smeroch. Silný vzájomný vzťah je medzi trhovým výkonom a novými výrobkami. Nové produkty pomáhajú udržať trhovú podielu a zvyšujú profitabilitu firmy. Schopnosť vývoja nových produktov je dôležitá aj preto, že prostredie sa neustále mení, charakterizujú ich posuny na sociálno-ekonomickom poli (čo ľudia očakávajú, aké majú zvyklosti...), či legislatíva. Významným zdrojom výhody môže byť schopnosť urobiť niečo, čo iný nevie alebo to robiť lepším spôsobom, než ostatní. Musíme si uvedomiť, že výhody, ktoré plynú z týchto inovačných krokov sa postupne vytrácajú s tým, ako dochádza k napodobňovaniu pôvodných originálnych krokov s ostatnými účastníkmi na trhu. Pokiaľ nie je schopná firma vstúpiť do ďalších inovácií riskuje, že zostane pozadu.

Dôležitým bodom riadenia inovácií je aj potreba riadiť integrovaným spôsobom: keď sa na daný proces pozrieme ako na športovú päťbojárku disciplínu. Kto chce uspieť nestačí byť len dobrý v niektorej z disciplín, ale je potrebné byť úspešný v každej disciplíne. Niektoré firmy majú vynikajúce výsledky v oblasti výskumu a vývoja, ale nevedia svoje schopnosti zhodnotiť na poli trhu konečných užívateľov. Iné firmy nedokážu vhodne prepojiť inovácie a svoju obchodnú stratégiu – napr. investujú obrovské prostriedky do pokrokových výrobných technológií, ale potom zistia, že sa im tieto investície nevyplatili. Kľúčom k úspechu je vedieť skúsenosti vyhodnotiť a poučiť sa z nich. Alebo schopnosť prispôbovať proces riadenia inovácií tak, že ak sa v budúcnosti podobný problém objaví, firma by mala reagovať rýchle a správne. Tento cyklus „učenia sa“ sa veľmi ľahko predpisuje, ale v praxi u väčšiny organizácií chýba. Výsledkom sú často sa opakujúce rovnaké typy chýb a taktiež neschopnosť poučiť sa z neúspechu iných. V inovačnom procese napr. veľmi často chýba jasne stanovený bod, ktorý by dostatočne vyhodnotil príčiny úspechu, či neúspechu určitého projektu. Je to z väčšej časti preto, že sa obávajú (v prípade neúspešných projektov) obviňovania a kritiky. Lenže bez tejto „pauzy na zamyslenie“ je vysoko pravdepodobné, že sa v budúcnosti budú rovnaké omyly opakovať.

Európa je stabilná v aktivitách podávania patentových prihlášok, ale sa vyznačuje regionálnymi rozdielmi. Európsky priemysel si vlani udržal svoje patentové aktivity na rovnakej úrovni ako v predchádzajúcom roku, ale s výraznejšími regionálnymi rozdielmi. Nárast v počte patentových prihlášok bol zaznamenaný nielen v Holandsku (o 17,2 %), v Dánsku (o 8,1 %), vo Švédsku (o 7,5 %), ale aj v členských štátoch EPO (European Patent Office), ktoré bežne mávajú nižší počet podaných prihlášok, napr. v Portugalsku (o 34,5 %), Turecku (o 31,9 %), v Českej republike (o 26,5 %) a v Írsku (o 9,4 %). Počty podaných prihlášok mierne narástli aj vo Francúzsku (o 1,1 %), Fínsku (o 0,6 %) a v Rakúsku (0,2 %). V ostatných štátoch došlo k poklesu počtu patentových prihlášok, a to najmä v Belgicku (o 7,4 %), Nemecku (o 5,4 %), Spojenom kráľovstve (o 3 %), Taliansku (o 2,7 %), vo Švajčiarsku (o 2 %) a v Španielsku (o 1 %). Najvyšší počet prihlášok patentov, ktoré prišli na Európsky patentový úrad EPO vzťahnutých na 1 milión obyvateľov si už niekoľko rokov udržiava prvú priečku Švajčiarsko ([www.statista.com](http://www.statista.com)).

Na Slovensku sa málo patentuje (aj) preto, lebo podniky málo investujú do výskumu a vývoja a radšej kúpia hotové technológie a poznatky. Indikátor príjmy z predaja licencií do zahraničia má na Slovensku minimálne hodnoty. Príjmy z predaja licencií za patenty priamo súvisia s nízkou patentovou „produkciou“ domáceho výskumu a vývoja. V roku 2010 bolo SR udelených približne 6 patentov na 1 milión obyvateľov, priemer zvyšných štátov V4 bol 18 patentov na 1 milión obyvateľov a priemer EÚ 27 až 109. Z Českej republiky predstavoval počet patentových prihlášok v roku 2005 v EPO 109 patentov a v roku 2010 to bolo 270

prihlášok, čo znamenalo nárast o 19,2 %. Na Slovensku je situácia horšia. Zo Slovenska počet prihlášok v roku 2005 v EPO bol 31 a v roku 2010 to bolo 33 patentov, čo znamenalo nárast o 1,3 %. Z krajín V4 si najlepšie počína v podpore výdajov na výskum a vývoj Česká republika, Slovensko je na poslednej priečke, tab.1.

Tab. 1 Výdaje na výskum a vývoj v krajinách V4

Krajina	2008,% HDP	2009, % HDP	2010, % HDP	2011, % HDP
Slovensko	0,47	0,48	0,63	0,68
Poľsko	0,60	0,67	0,74	0,76
Maďarsko	1,00	1,17	1,17	1,21
Česká republika	1,41	1,47	1,56	1,85

Slovensko dlhodobo zaostáva v intenzite inovačných aktivít na úrovni podnikov, vo výdavkoch na projekty výskumu, vývoja a inovácií, ktorých realizačné výstupy končia v praxi, v technologickom transfere, vo využívaní kooperačného potenciálu, v patentovej aktivite, v spolupráci výskumných inštitúcií s priemyslom, vo využití rizikového kapitálu, ale aj v rade aspektov podmieňujúcich efektívne využívanie ľudských zdrojov. Neurgickým bodom je tiež pretrvávajúca slabá úroveň spolupráce vedecko-výskumného, školského a hospodárskeho potenciálu na rozvoji a raste konkurenčnej schopnosti priemyselnej základne, v spojení s tvorbou konkurencieschopných inovatívnych produktov, technológií a služieb.

## Teória inovácií

Slovo inovácia pochádza z latinčiny a znamená „obnovenie“. Za zakladateľa teórie inovácií je považovaný Joseph A. Schumpeter, (pôsobil vo funkcii rakúskeho ministra financií), jedna z najväčších postáv svetovej ekonómie, mimochodom český rodák, ktorý v roku 1912 sformuloval tzv. „kombinácie vývojových zmien“, chápané ako prekračovanie obnovovania systémov a procesov v uzavretom kruhu. V Teórii ekonomického vývoja písal o konkurencii, ako o permanentnom inovačnom procese, ktorý núti podnikateľa inovovať. Do histórie ekonómie sa trvalo zapísal pojmom inovácie, ktoré rozpracoval v roku 1932 v knihe *Hospodárske cykly ako inovačné vlny* (Neo-Schumpeterian Economics 2006).

Ako základnú ideu inovácií použil, že podnikatelia sa budú snažiť použiť technologickú inováciu – nový produkt alebo službu, prípadne proces. Keď touto inováciou získajú konkurenčnú výhodu a po nejakej dobe to bude jediný prípad takejto inovácie, podnikateľ môže očakávať vysoký zárobok, čo Schumpeter nazval „monopolným ziskom“. Ostatní podnikatelia samozrejmevidia jeho úspech a pokúsia sa ho napodobniť – dôsledkom čoho bude vznik ďalších inovácií. Následný príval nových myšlienok postupne odstráni monopolné zisky a opäť sa dosiahne istý bod rovnováhy. V tomto bode sa cyklus inovácií začína opakovať. Náš pôvodný podnikateľ alebo niekto iný, hľadá ďalšie možnosti inovácie, ktoré opäť zmenia „pravidlá hry“ a všetko sa začína nanovo. Schumpeter hovorí o procese „kreatívnej deštrukcie“, kde existuje neustála snaha o vytvorenie niečoho nového, čo súčasne zruší staré pravidlá a zavádza nové – všetko je pritom poháňané snahou o nové zdroje zisku. Inováciu definoval ako presadenie (teda nie len vynájdenie) novej kombinácie výrobných faktorov (podnikateľmi), pričom neskôr v texte ako inováciu označuje priamo túto novú kombináciu. Inovácia je podľa jeho hypotézy to, čo spôsobuje rast hospodárstva a v čase absencie inovácií sa hospodárstvo pohybuje v stereotypnom kruhu (Holman 2005).

Rozlišoval 5 alternatív nových kombinácií typických zmien:

1. zavedenie nových produktov, resp. pôvodných produktov s novými vlastnosťami,
2. zmeny v organizácii výroby zavedenie nových výrobných metód, novej techniky, distribúcie a nových metód predaja,



3. používanie nových surovín a materiálov,
4. nová organizácia trhovej pozície a marketing (napr. vytvorenie alebo prelomenie monopolu),
5. otváranie nových trhov, zmeny štruktúry trhu.

Manuál OECD definuje štyri typy inovácií, ktoré zahŕňujú široký rozsah zmien v činnostiach spoločností (Tureková 2007):

1. inovácie produktu- zahŕňajú podstatné zmeny v schopnostiach tovarov a služieb a to ako uvedenie úplne nového tovaru alebo služby, tak aj významné vylepšenie už existujúceho produktu,
2. inovácie procesu - predstavuje významnú zmenu v metódach produkcie a dodávok,
3. organizačné inovácie- odkazujú na zavádzanie nových organizačných metód. Môžu to byť zmeny v obchodných praktikách, v organizácii pracovísk alebo v externých firemných vzťahoch,
4. marketingové inovácie - zahŕňajú zavádzanie nových marketingových metód. Tieto môžu zahŕňať zmeny v dizajne produktu a v balení, v propagácii produktu a jeho umiestnenia, ako aj v metódach cenovej tvorby a služieb.

Jeden z „rozmerov“ inovácií je miera novosti. Existujú rôzne miery inovácií – malé (prírastkové) zlepšenia až po zásadné radikálne inovácie. Spôsob, akým pristupujeme k prírastkovým, každodenným zmenám sa bude líšiť od spôsobu, ako budeme pristupovať k realizácii zásadných zmien produktov. Podstatná je však vnímaná úroveň novosti inovácie. Novosť je do veľkej miery otázkou vnímania daného subjektu.

Väčšinou sa inovácie odohrávajú v podobe prírastkových (postupných), než v podobe radikálnych inovácií typu „nové pre celý svet“, ktoré predstavujú len 6 – 10 % zo všetkých projektov označovaných ako inovácie. Prírastkové inovácie sa väčšinou týkajú optimalizovania a odstraňovania nedostatkov už v zabehnutých procesoch. Z hľadiska kumulovaných prínosov bývajú v priebehu doby omnoho efektívnejšie prírastkové inovácie, než prínosy dosiahnuté na základe občasných radikálnych zmien. Kontinuálne (prírastkové) inovácie si v posledných rokoch získava stále väčšiu pozornosť predovšetkým v rámci stratégií tzv. TQM (Total Quality Management – riadenie kvality). Zvýšené zameranie na kontinuálne (prírastkové) zlepšovanie bolo reakciou na významné úspechy, ktoré práve na základe zlepšovania kvality v procese prírastkových zmien dosiahli japonskí priemyselní výrobcovia. Nejedná sa však o žiadne novinky. Efektivita sa zvyšuje s rastom rozsahu produkcie a výsledkom sú neustále drobné prírastkové inovácie vyplývajúce z riešenia problémov pri uvádzaní nového produktu. Taktiež zavádzanie rôznych „zoštiehľujúcich“ stratégií vo výrobe, známe v poslednej dobe, potvrdzuje rastúci význam kontinuálnej (prírastkovej) inovácie.

Trojici vedcov, ktorými sú Jeffrey Dyer z americkej Univerzity Brigham Young, Hal Gregersen zo známej globálnej školy podnikania INSEAD a Clayton Christensen z Harvardovej univerzity, USA sa podarilo odhaliť 5 schopností, bez ktorých sa žiadny inovátor nezaobíde. Sú to nasledovné schopnosti:

- dávanie správnych otázok,
- pozorovanie,
- experimentovanie,
- budovanie sietí a
- vytváranie relevantných spojení (Profit 2013).

L. Michník, v Ekonomickej encyklopédii v roku 1995 uviedol, že ešte v užšom zmysle slova je inovácia len nová idea či koncept (wikipedia, 2015). S touto formuláciou je možno na základe dnešných skúseností polemizovať, pretože inovácia nie je nápad, patent, projekt, ale ani produkt, resp. stávajú sa ňou až vtedy, keď sú úspešne realizované na trhu, t.j. majú reálneho zákazníka, ktorý ich ocení reálnou kúpou, resp. opakovanou kúpou. Inovácie treba

odlišovať od invencie (vynaliezavosť), ktorá predstavuje schopnosť nachádzať nové poznatky, vidieť možnosti užitočných zmien. Invencia je len prvým krokom v dlhom procese, v rámci ktorého sa dobrý nápad prevádza do podoby široko použiteľného a efektívneho výrobku či služby. Nie všetky nové poznatky prerastú do fázy realizácie, nie všetky sa stanú inováciami.

### **Modrá ekonomika, príroda, inovácie a vytváranie pracovných miest**

Veľmi zaujímavý koncept využitím inovácií a pretransformovaný do reálnej podoby predstavil inovatívny a vizionársky orientovaný belgický ekonóm a podnikateľ Gunter Pauli. G. Pauli tento koncept prezentoval v roku 2010 vo svojej knihe *Blue Economy* (Pauli 2010). Kniha má podtitul *10 years, 100 innovations, 100 million jobs* (10 rokov, 100 inovácií, 100 miliónov pracovných miest), ktorý veľmi výstižne charakterizuje obsah knihy. G. Pauli nazval tento podnikateľský model Modrá ekonomika preto, aby ho odlišil od v súčasnej dobe prevažujúcich podnikateľských modelov, ktoré nazval Červená ekonomika a Zelená ekonomika. Červená ekonomika je súčasný dominujúci podnikateľský model založený na požičiavaní, raste dlhov, neobmedzenom čerpaní zdrojov a odsúvaní problémov do budúcnosti. Zelená ekonomika je založená na vybavení ekonomiky ekologickými technológiami, ktoré sú finančne náročné a v súčasnej dobe je tento model finančne nerealizovateľný.

S rastom nezamestnanosti má problémy mnoho krajín vrátane Slovenska. Objavujú sa však nové ekonomické koncepty, ktoré umožňujú tento problém riešiť. Jedným z nich je aj Modrá ekonomika. Modrá ekonomika predstavuje nový podnikateľský model, ktorý umožňuje v priebehu 10 rokov s využitím 100 inovácií, inšpirovaných prírodou vytvoriť 100 miliónov pracovných miest. Je zameraná na podporu lokálnych ekonomík a s úspechom realizovaná vo viacerých menej rozvinutých krajinách sveta. Realizuje sa však aj vo viacerých vyspelých krajinách. Modrá ekonomika je podnikateľský model založený na napodobovaní prírody, vytváraní lokálnej ekonomiky, podpore sociálneho kapitálu, kaskádovaní materiálov, živín a energie, nulovej produkcii odpadov a vytváraní pracovných miest na lokálnej úrovni.

Modrá ekonomika využíva 100 inovácií, ktoré sú inšpirované prírodou a sú základom podnikateľských aktivít Modrej ekonomiky. Tieto inovácie boli vyvinuté vedeckými, výskumnými a vývojovými inštitúciami v rôznych krajinách sveta ako USA, Japonsko, Veľká Británia, Brazília, Švédsko, Nemecko, Srbsko, Kanada, Južná Kórea, Hongkong, Dánsko, Taliansko a ďalšie. Projekty Modrej ekonomiky, ktoré tieto inovácie využívajú, sa realizujú v krajinách ako Kolumbia, Benin, Japonsko, India, Zimbabwe, Kanada, USA, Taliansko, Srbsko, Nemecko, Japonsko a ďalších. Modrá ekonomika prepája výskumné a vývojové kapacity s podnikateľskými aktivitami a umožňuje tieto realizovať v štruktúre lokálnej ekonomiky.

Základná filozofia Modrej ekonomiky, založená na napodobovaní prírody vychádza z toho, že príroda nepozná nezamestnaných. V prírode je každý zamestnaný. 100 inovácií, ktoré predstavujú základ Modrej ekonomiky umožňujú na tomto základe vytvorenie 100 miliónov pracovných miest po celom svete v priebehu 10 rokov. Podrobná kalkulácia možností vytvárania pracovných miest k realizovaným inováciám je obsiahnutá v knihe *Modrá ekonomika*. Podnikateľský model Modrá ekonomika využíva ZERI metodológiu, ktorá umožňuje zníženie produkcie odpadov na nulu. Jednotlivé projekty Modrej ekonomiky sú zamerané na potravinovú bezpečnosť, zdravotnú bezpečnosť, regeneráciu lesov, produkciu potravín, produkciu energie, bývanie, recykláciu, čistenie vody, čistenie vzduchu, poľnohospodárstvo, plasty, ťažbu, materiálovú efektívnosť a ďalšie aktivity. Projekty Modrej ekonomiky sú vzhľadom na vysokú nezamestnanosť zaujímavé aj pre Slovensko a sú aplikovateľné v regiónoch s vysokou nezamestnanosťou. V prípade realizácie podnikateľských

aktivít typu Modrá ekonomika najmä v zaostalých regiónoch Slovenska by bolo možné v priebehu 8 až 10 rokov vytvoriť 400 až 500 tisíc pracovných miest. Gunter Pauli v roku 2012 navštívil aj Slovensko na pozvanie Slovenskej asociácie pre Rímsky klub a predniesol na pôde Ekonomickej univerzity prednášku o Modrej ekonomike. Slovenská asociácia pre Rímsky klub pripravuje vydanie slovenského prekladu Modrej ekonomiky (Klinec 2015).

## Záver

Známym citátom P.F. Druckera o inováciách je: „Každá organizácia, a to nie len výrobný podnik, musí mať jednu základnú schopnosť, ktorou je inovovať“. Inovácie a inováčnosť podniku je v súčasnosti považovaná za nevyhnutnú podmienku jeho konkurencieschopnosti na globálnych trhoch. V meniacom sa podnikateľskom prostredí, ktorého hnacou silou sú stále náročnejšie požiadavky zákazníkov, zvyšujúca sa konkurencia, technologický rozvoj a globalizácia, sú inovácie prostriedkom na prispôbenie sa týmto zmenám. V podnikateľskom prostredí, aby sa vytváralo inovatívne prostredie, na tvorbu ktorého je potrebné efektívne riadiť zdieľanie znalostí je nutná vhodná firemná kultúra. Vhodnosť je daná originalitou organizácie, ktorá je pre každú spoločnosť jedinečná, pretože organizácia je živým organizmom.

## Zoznam bibliografických odkazov

- DIAČIKOVÁ, A., 2001. Firma riadená znalosťami – utópia, teória alebo reálna výzva. In: *23. medzinárodné kolokvium: Znalostný manažment – kľúč k úspechu*. Bratislava, 23. – 24. 5. 2001. s. 123. ISBN 80-233-0443-7.
- DIAČIKOVÁ, A., 2004. Experiences of developing skills within the information at Chemosvit. In *Online Information Conference 2004*. Londýn, Veľká Británia, 30.11.-2.12. 2004, s. 197 –198. ISBN 1-900239-57-4. ISSN 1465-4199.
- DIAČIKOVÁ, A., 2007. Strategické rozhodovanie a riadenie znalostí v reálnej firemnej praxi. In: *Medzinárodná konferencia INFORUM 2007*. Praha, máj 2007.
- EPO, 2016.[online]. 2016[cit. 2016-05-10]. Dostupné z: [10.5.2016http://www.statista.com/statistics/412726/european-patent-applications-per-mio-inhabitants/](http://www.statista.com/statistics/412726/european-patent-applications-per-mio-inhabitants/)
- HOLMAN, R. a kol., 2005. *Dějiny ekonomického myšlení*. Praha: C. H. Beck. ISBN 8071793809.
- KLINEC, I., 2015.[online]. 2015 [cit. 2015-04-20]. Dostupné z: <http://klinec.blog.sme.sk/c/315855/Modra-ekonomika-Guntera-Pauliho-a-vytvaranie-pracovnych-miest.html>
- MLÁDKOVÁ, L., 2012. Sharing tacit knowledge within organizations: Evidence from the Czech republic. *Global Journal of Business research*, 2012. sv. 6, č. 2, s. 105 - 115. ISSN 1931-0277.
- Neo-Schumpeterian Economics: *An Agenda for the 21st century*. Konferencia v Třešti, ČR, 27. – 29. jún 2006.
- PAULI, G., 2012. *Blue Economy-10 Years, 100 Innovations, 100 Million Jobs*. Taos: Paradigm Publications. ISBN 13:978-0912111902.
- Profit, č. 25-26, 11. dec. 2013, s. 14.
- TUREKOVÁ, H., GRZNÁR, P., 2007. Veda, technika a inovácie. In: *Produktivita a Inovácie*, roč. 8, č. 6. ISSN 1335-5961.

VYMĚTAL, J., 2001. Překážky zavádění řízení znalostí v praxi. In: *14. Medzinárodná konferencia CS Online*, Stará Lesná, 2001.

VYMĚTAL, J., DIAČIKOVÁ, A., VÁCHOVÁ, M., 2005. *Informační a znalostní management v praxi*. Praha: Lexis Nexis CZ. ISBN 80-86920-01-1.

WIKIPEDIA, 2015. [online]. 2015 [cit. 2015-04-15]. Dostupné z: [http://sk.wikipedia.org/wiki/Inov%C3%A1cia\\_\(ekon%C3%B3mia\)](http://sk.wikipedia.org/wiki/Inov%C3%A1cia_(ekon%C3%B3mia))

**Ing. Anna Diačiková, PhD.**

Katolícka univerzita v Ružomberku  
Pedagogická fakulta  
Katedra manažmentu  
Nábřežie Jána Pavla II., č. 15, Poprad  
anna.diacikova@gmail.sk

# MANAŽÉRSKE SYSTÉMY A SLOVENSKÁ NÁRODNÁ AKREDITAČNÁ SLUŽBA (SNAS)

Jaroslav Demko, Ľubica Černá

## Abstract

Management systems are developed beyond the legislation duties and they reflect the level of company management. They are voluntary management tools of functioning of production companies, services, public administration, education etc. Management systems are certified by independent third party. Certification bodies are accredited by accreditation authorities. Certification authority in Slovakia is Slovak National Accreditation Service (abbr. SNAS). The result of accreditation is official recognition of qualification of accredited subject to perform declared activities reliably, independently and unbiasedly. Article is oriented towards identification, history and development of legislation process of SNAS. It also identifies main characteristics of accreditation and mission of SNAS, then it analyses the accreditation activates certifying the management systems, SNAS documents and processes.

## Úvod

Manažérske systémy predstavujú efektívne a procesné riadenie, ktoré podporuje napĺňanie požiadaviek a očakávaní zákazníkov, odberateľov a ostatných zainteresovaných strán a to nad rámec príslušnej legislatívy. Sú budované nad rámec legislatívnych povinností a v značnej miere reflektujú úroveň riadenia danej firmy. Charakterizujeme ich ako dobrovoľný riadiaci nástroj spĺňajúci požiadavky štandardov, ktoré sa naň vzťahujú (napríklad ISO 9001:2015, ISO 14 001:2015) prostredníctvom ktorého vrcholové vedenie firmy deklaruje angažovanosť a aktívny postoj k oblasti na ktorú sa daný systém vzťahuje.

Certifikácia manažérskeho systému sa vykonáva nezávislou treťou stranou. Audit je systematický, nezávislý, zdokumentovaný a vykonávaný s cieľom objektívneho vyhodnotenia a potvrdenia zhody s požiadavkami jednotlivých noriem manažérskych systémov. Certifikačné orgány sú akreditované akreditačnými orgánmi. Takýmto orgánom v Slovenskej republike je **Slovenská národná akreditačná služba (SNAS)**.

Pod **akreditáciou** sa rozumie atestácia treťou stranou týkajúceho sa orgánu posudzovania zhody a slúži, ako oficiálny dôkaz kompetentnosti plniť špecifické úlohy posudzovania zhody. Je to teda tiež postup na základe ktorého poverený orgán vydáva osvedčenie o tom, že orgán alebo osoba je spôsobilý(á) vykonávať deklarované činnosti. Ide o proces nezávislého, nestranného a odborného posúdenia, ktoré sa vykonáva podľa medzinárodne prijatých pravidiel plnenia akreditačných kritérií medzinárodne prijatých vzťahujúcich sa na príslušnú oblasť činností akreditovaných subjektov. Výsledkom akreditácie je oficiálne uznanie spôsobilosti akreditovaného subjektu vykonávať dôveryhodne, nezávisle a nestranne deklarované činnosti. Akreditáciu orgánov certifikujúcich systémy manažérstva vykonáva Slovenská národná akreditačná služba (SNAS). V procese akreditácie SNAS posudzuje a potvrdzuje spôsobilosť vykonávať certifikáciu systémov manažérstva podľa príslušných noriem alebo normatívnych dokumentov.

Predkladaný príspevok sa vo všeobecnej rovine zaoberá postavením a činnosťou SNAS a obsahovo je cielene zameraný na analýzu činností a procesov, ktoré vykonáva Slovenská akreditačná služba v procese akreditovania certifikačných orgánov certifikujúcich manažérske systémy.

## Identifikácia SNAS

Slovenská národná akreditačná služba je verejnoprávnu inštitúciou, ktorá je zameraná na akreditáciu orgánov posudzovania zhody. Pod **akreditačnou službou** sa rozumie úkon, alebo súbor úkonov akreditačného orgánu vykonávaných pri udeľovaní akreditácie, zrušení akreditácie, zmene akreditácie, pozastavení akreditácie, rozšírení akreditácie, zúžení, reakreditácii, dohľade, predbežnom posudzovaní alebo poskytovaní odborných informácií.

Poslaním SNAS je, ako jediného národne i medzinárodne uznaného akreditačného orgánu v Slovenskej republike vykonávať akreditáciu orgánov posudzovania zhody predovšetkým v Slovenskej republike, plne v zhode s princípmi a kritériami medzinárodnej akreditácie, t.j. podľa medzinárodných noriem, dokumentov globálnych a regionálnych medzinárodných organizácií: ILAC – International Laboratory Accreditation Cooperation (Medzinárodná spolupráca pre akreditáciu skúšobných a kalibračných laboratórií), IAF – International Accreditation Forum (Medzinárodné združenie pre akreditáciu certifikačných orgánov), EA – European co-operation for Accreditation (Európska spolupráca pre akreditáciu, skúšobných a kalibračných laboratórií, certifikačných a inšpekčných orgánov) a to tak, aby osvedčenia o akreditácii vydané SNAS – om, boli medzinárodne akceptované a uznávané.

SNAS zároveň plní povinnosti, ktoré pre Slovenskú republiku vyplývajú z jej členstva v Organizácii pre ekonomickú spoluprácu a rozvoj (OECD) a to v oblasti správnej laboratórnej praxe. SNAS posudzuje súlad postupov a práce testovacích pracovísk pri vykonávaní neklinických štúdií zdravotnej a environmentálnej bezpečnosti látok so zásadami OECD pre správnu laboratórnu prax ENV/MC/CHEM (98)17 a so smernicami 2004/9/ES a 2004/10/ES Európskeho parlamentu a Rady, ktoré boli transponované do slovenskej legislatívy zákonom Národnej rady Slovenskej republiky č.67/2010Z.z. o podmienkach uvedenia chemických látok a chemických zmesí na trh a o zmene a doplnení niektorých zákonov.

## História a vývoj legislatívneho procesu SNAS

Prvý právny krok, ktorý viedol k vytvoreniu SNAS bolo prijatie uznesenia Vlády Slovenskej republiky č.866/1993 o vytvorení SNAS a následné rozhodnutie predsedu ÚNMS (Úrad pre normalizáciu, metrológiu a skúšobníctvo)SR č. 9/93 o vytvorení národného akreditačného systému (SNAS).V nasledovných rokoch sa zriadili technické výbory SNAS, zriadila sa Slovenská akreditačná rada a Akreditačná komisia. V roku 1995 sa SNAS stal asociovaným členom EAL a EAC a neskôr v roku 1996 sa stáva spoluzakladajúcim členom Medzinárodnej spolupráce pre akreditáciu (ILAC). V roku 1997 bol SNAS prijatý za riadneho člena Medzinárodného akreditačného fóra (IAF). Samostatná právna subjektivita SNAS bola ustanovená zákonom NR SR č.264/1999 Z.z. o technických požiadavkách na výrobky a o posudzovaní zhody a o zmene a doplnení niektorých zákonov.

V ďalších obdobiach pokračovala medzinárodná akceptácia SNAS medzinárodnými organizáciami, ale aj evaluácia a reevaluácia SNAS Európskou organizáciou na spoluprácu pri akreditácii (EA). Legislatívny vývoj pokračoval aj v roku 2009 tak, že v tomto roku bol prijatý zákon NR SR č. 509/2009 Z.z. o akreditácii orgánov posudzovania zhody a o zmene a doplnení niektorých zákonov. Následne v roku 2010 prebehla transformácia SNAS tak, že z príspevkovej organizácie sa stala verejnoprávna inštitúcia. Signatárom dohody o vzájomnom uznávaní (MRA ILAC) pre oblasť akreditácie inšpekčných orgánov sa SNAS stala v roku 2012.Od tohto roku taktiež vykonáva úlohy súvisiace s akreditáciou na základe článku 54 (1) nariadenia Komisie (EÚ) č. 600/2012 (požiadavky na akreditačné orgány pri akreditácii overovateľov ETS –*Emission Trading Scheme*).

## Legislatívna analýza postavenia SNAS

Základným zákonom o akreditácii orgánov posudzovania zhody v Slovenskej republike je zákon Národnej rady Slovenskej republiky č. 509/2009Z.z. o akreditácii orgánov posudzovania zhody a o zmene a doplnení niektorých zákonov.

Tento zákon upravuje:

- konanie o akreditácii orgánov posudzovania zhody a poskytovania akreditačných služieb a povinnosti akreditovanej osoby,
- postavenie, pôsobnosť, orgány, hospodárenie a financovanie Slovenskej národnej akreditačnej služby,
- pôsobnosť Úradu pre normalizáciu, metrológiu a skúšobníctvo Slovenskej republiky v oblasti orgánov posudzovania zhody,
- priestupky a iné správne delikty.

SNAS je súčasne akreditačným orgánom v zmysle Nariadenia Európskeho parlamentu a Rady (ES) č.765/2008, ktorým sa stanovujú požiadavky akreditácie a dohľadu nad trhom v súvislosti s uvádzaním výrobkov na trh.

### Identifikácia hlavných znakov akreditácie a poslania SNAS:

SNAS definuje akreditáciu, ako nestranné a nezávislé posúdenie a osvedčenie pôsobnosti subjektu akreditačnou autoritou o tom, že subjekt je spôsobilý vykonávať činnosti špecifikované v osvedčení a trvalo plniť požiadavky spôsobilosti určené príslušným normatívnym dokumentom. Akreditácia aj preto, že sa vykonáva nezávisle a nestranne, sa považuje za hlavný faktor dôveryhodnosti a správnosti výsledkov činnosti akreditovaného subjektu, je nástroj najvyššej garancie dôveryhodnosti, a preto nesmie využívať motiváciu zisku a konkurencie. Akreditáciu SNAS klasifikuje ako službu spoločnosti, bez dôvodov robiť rozdiely medzi akreditáciou aplikovanou v dobrovoľnej sfére a akreditáciou v regulovanej sfére.

Poskytuje dôveru a porovnateľnosť skúšobných protokolov a certifikátov s protokolmi vydanými v zahraničí (ILAC- International Laboratory Accreditation Cooperation a IAF International Accreditation Forum, ktorá úzko spolupracuje so svetovou obchodnou organizáciou – World Trade Organization s medzinárodnou organizáciou pre normalizáciu ISO – International Standard Organization a s globálnou metrologickou autoritou CIPM – Comité International des Poids et Mesures). Koordinovaný postup týchto globálnych organizácií vytvára podmienky a postupy pre harmonizované uplatňovanie akreditácie.

SNAS ako národný akreditačný orgán, ktorý uznáva vláda Slovenskej republiky plní dôležitú úlohu v národnom systéme posudzovania zhody, prispieva k odstraňovaniu technických prekážok pre domáci a medzinárodný obchod Slovenskej republiky a podporuje požadovanú úroveň kvality výrobkov, služieb a ochranu spotrebiteľa. SNAS vykonáva akreditáciu odborných činností v súlade s medzinárodne uznávanými princípmi danými normami ISO/IEC série 17 000 (EN série 45 000).

S ohľadom na uvedené normy SNAS vykonáva a plní funkcie:

- posudzovanie spôsobilosti orgánov posudzovania zhody (CAB – *Conformity Assessment Body*) ako nezávislá tretia strana akceptovaná vládou Slovenskej republiky,
- udeľuje osvedčenia o akreditácii orgánom posudzovania zhody, čím potvrdzuje ich spôsobilosť vykonávať deklarované činnosti nestranne, nezávisle a na požadovanej odbornej úrovni,
- je rovnocenný akreditačný orgán v porovnaní s inými akreditačnými orgánmi a uznáva sa rovnocennosť ich výsledkov,

- klientom certifikačných orgánov poskytuje požadovanú dôveru, že výsledky činnosti certifikačných orgánov sú hodnoverné,
- vytvára podmienky na vylúčenie viacnásobného posudzovania spôsobilosti v rovnakých oblastiach činnosti rôznymi orgánmi,
- podporuje činnosti na ochranu spotrebiteľa,
- poskytuje publicitu akreditovaným orgánom posudzovania zhody v Slovenskej republike.

### **Analýza akreditačných činností SNAS certifikujúcich manažérske systémy**

Slovenská národná akreditačná služba vykonáva akreditáciu technických činností podľa všeobecných kritérií stanovených v príslušných medzinárodných normách a smerniciach ISO/IEC, európskych normách a podľa ďalších požiadaviek uverejnených v príslušných aplikačných dokumentoch EA, ILAC, IAF.

SNAS vykonáva akreditáciu kalibračných zariadení (ISO/IEC 17 025), skúšobných laboratórií (ISO/IEC 17 025), medicínskych laboratórií (ISO/IEC 17 025), ISO/IEC 15 189). Ďalej vykonáva akreditačné činnosti pre produkty (ISO/IEC 17 065), osoby (ISO/IEC 17 024). Významnú skupinu akreditovaných činností predstavujú systémy manažérstva, kde podľa aktuálnej (ISO/IEC 17 021) SNAS vykonáva akreditačné činnosti pre: *Systémy manažérstva kvality (QMS), Systémy environmentálneho manažérstva (EMS), Systémy manažérstva bezpečnosti a ochrany zdravia pri práci (OHSAS), Systémy manažérstva bezpečnosti informácií (ISMS), Systémy manažérstva kvality pri zvaraní, Systémy trvalo udržateľného obhospodarovania lesov, Systémy manažérstva kvality pre zdravotnícke pomôcky, Systémy manažérstva bezpečnosti potravín.*

SNAS pri akreditácii orgánov certifikujúcich systémy manažérstva posudzuje plnenie ustanovení aktuálnej verzie normy ISO/IEC 17021. Požiadavky normy ISO/IEC 17021 musia orgány certifikujúce systémy manažérstva usilujúce o potvrdenie spôsobilosti vykonávať certifikáciu systémov manažérstva plniť tak, ako je to špecifikované v príslušných povinných dokumentoch IAF, EA, v medzinárodných normách, alebo všeobecne platných dokumentoch medzinárodných organizácií ako aj v politikách a metodických smerniciach na akreditáciu vydaných SNAS. Súčasťou posudzovania žiadateľa o akreditáciu v tejto oblasti sú aj svedecké posudzovania, ktoré sa uskutočňujú formou pozorovania orgánu certifikujúceho systémy manažérstva pri výkone certifikácie u žiadateľa o certifikáciu. Podmienkou na udelenie akreditácie je uskutočnenie minimálne jedného svedeckého posúdenia. Počet ďalších svedeckých posúdení, ktoré je potrebné uskutočniť, závisí od rozsahu požadovanej akreditácie. Po udelení akreditácie SNAS vykonáva plánované dohľady nad akreditovanými certifikačnými orgánmi certifikujúcimi systémy manažérstva, pričom počas platnosti osvedčenia o akreditácii preverí, či certifikačný orgán neustále plní všetky akreditačné požiadavky, ktoré sa týkajú jeho akreditovaných činností.

Pre reakreditáciu orgánov certifikujúcich systémy manažérstva, platia všetky princípy týkajúce sa akreditácie. Pri reakreditácii sa však berú do úvahy informácie týkajúce sa akreditovaného certifikačného orgánu certifikujúceho systémy manažérstva z predchádzajúceho akreditačného cyklu. Rozšírenie akreditácie orgánov certifikujúcich systémy manažérstva vykonáva SNAS analogicky princípom, ktoré sú uvedené pre akreditáciu. Rozšírenie akreditácie sa môže týkať nového rozsahu činností v rámci už akreditovanej oblasti akreditácie, alebo novej oblasti akreditácie certifikačného orgánu certifikujúceho systémy manažérstva. Mimoriadny dohľad nad akreditovaným certifikačným orgánom certifikujúcim systémy manažérstva vykonáva SNAS v rozsahu podnetu, operatívne, v čo najkratšom čase od podania podnetu. Uskutočňuje sa v termíne určenom klientom, ak sa dohľad vykonáva z jeho iniciatívy, alebo v termíne určenom SNAS, ak sa dohľad vykonáva na podnet SNAS



alebo tretej strany. V prípade potreby môže SNAS, ktorý mimoriadny dohľad inicioval, rozsah podnetu operatívne rozšíriť.

## **Dokumentácia SNAS**

### **a) politiky SNAS**

Politiky SNAS sú nástrojom riadenia procesov akreditácie. Pre každú oblasť akreditácie má SNAS vypracovanú a schválenú politiku. V súčasnosti to predstavuje celkovo 39 politík, ktoré sú vydané formou rozhodnutia riaditeľa, alebo formou vydania politiky, ktorú schvaľuje riaditeľ SNAS. Politiky predstavujú dokument, v ktorom sú definované základné, princípy riadenia, ciele a požiadavky pre realizáciu akreditácií jednotlivých činností. Jednotlivé politiky obsahujú aj odvolania na podmienky plnenia jednotlivých normatívnych dokumentov, ako aj súvisiacich predpisov.

### **b) metodické smernice (MSA)**

Dokumentáciu SNAS tvoria metodické smernice pre akreditáciu, ktoré SNAS zaraďuje do týchto samostatných skupín:

- **všeobecné a prierezové metodické smernice**, kde patria napríklad smernice pre logo a značky, ďalej v tejto skupine je smernica postupu pre akreditáciu, kritériá na posudzovateľov SNAS a iné,
- **metodické smernice pre laboratóriá**, kde je napríklad smernica pre oblasť a rozsah akreditácie laboratórií, smernica pre validáciu kalibračných metód, validáciu skúšobných metód a iné,
- **metodické smernice pre inšpekčné orgány**,
- **metodické smernice pre certifikačné orgány**, kde sú smernice napríklad pre oblasť a rozsah akreditácie orgánov certifikujúcich systémy manažérstva, stanovenie doby trvania auditov QMS a EMS a iné,
- **metodické smernice pre environmentálnych overovateľov**, kde sú napríklad smernice upravujúce požiadavky na environmentálnych overovateľov, ďalej smernica pre oblasť a rozsah akreditácie environmentálnych overovateľov a iné,
- **metodické smernice pre správnu laboratórnu prax**,
- **metodické smernice pre verifikáciu**.

Metodické smernice predstavujú spolu súbor viac ako 52 dokumentov, ktoré je možné považovať za riadiace akty SNAS.

### **c) iné dokumenty**

V tejto skupine dokumentácie SNAS sa nachádza dokumentácia ohľadom prístupu k dokumentom EA, ILAC a IAF, ale aj dokumentácia k výročným správam a dokumentácia k obchodno-ekonomickým otázkam.

## **Analýza postupov akreditačnej služby SNAS**

Slovenská národná akreditačná služba zabezpečuje pre žiadateľov o akreditačnú službu nasledovné služby a činnosti: predbežné posúdenie, akreditáciu, reakreditáciu, rozšírenie akreditácie, dohľad, mimoriadny dohľad, svedecké posudzovanie, mimoriadne posudzovanie, posudzovanie s rôznymi typmi atestácií, akreditácia pre účely notifikácie (autorizácie). Akreditačný proces sa začína podaním žiadosti certifikačného orgánu o akreditačnú službu. Súčasťou žiadosti o akreditačnú službu sú aj prílohy, ktoré spravidla obsahujú dokumenty potvrdzujúce právnu formu žiadateľa, doklad o organizačnej štruktúre žiadateľa, príručku kvality žiadateľa, prípadne iné. Žiadateľ o akreditáciu je povinný na vyžiadanie posudzovacej skupiny, alebo gestora poskytnúť okrem požadovaných príloh aj ďalšie, ktoré sa vzťahujú k posudzovaniu.

Základným dokumentom žiadateľa o akreditáciu je príručka kvality, ktoré musí dokumentovať plnenie požiadaviek príslušnej akreditačnej normy. Ak štruktúra príručky teda rozdelenie kapitol a podkapitol nezodpovedá rozdeleniu kapitol a podkapitol normy, potom musí príručka obsahovať podrobnú tabuľku referenčných (krížových) odkazov na príslušnú normu tak, aby bolo ľahko identifikovateľné, kde v príručke kvality je dokumentované plnenie príslušnej požiadavky normy.

Príručka kvality musí obsahovať aj informácie, alebo sa na ne odvolávať ako sú:

- oblasť a rozsah akreditácie,
- vzory vyplnených certifikátov, inšpekčných správ, protokolov a iných výstupov akreditovanej činnosti s predpokladaným umiestnením príslušnej akreditačnej značky SNAS, notifikačnej značky SNAS, kombinovanej značky, alebo odkazom na štatút akreditácie,
- zoznam pracovníkov s uvedením ich funkcie a spôsobilosti vykonávať jednotlivé činnosti súvisiace s akreditáciou,
- definované neakreditované činnosti, aby bolo možné zistiť prípadný potenciálny konflikt záujmov.

Všetky tieto požadované súčasti musia byť na SNAS spolu so žiadosťou o akreditačnú službu doručené. Po prijatí žiadosti o akreditačnú službu nasleduje proces posúdenia a akceptácie žiadosti o akreditačnú službu. V súlade so zákonom NR SR č. 509/2009 Z.z. sa začína konanie a to na návrh účastníka konania (orgán posudzovania zhody) podaním príslušnej žiadosti alebo na podnet SNAS. SNAS určí gestora, ktorý žiadosť preskúma. Ak žiadosť spĺňa všetky náležitosti gestor žiadosť predloží do Akceptačnej komisie SNAS. Akceptačná komisia posudzuje žiadosť po vecnej ako aj po obsahovej stránke, posúdi možnosti realizovania akreditačnej služby a predelí prerokovanému prípadu akceptačné číslo.

V prípade akceptovania žiadosti SNAS na základe zápisu z Akceptačnej komisie písomne oznámi žiadateľovi akceptačné číslo a meno gestora, ktorý bude jeho akreditačný prípad riadiť. V prípade ak žiadosť nespĺňa požadované náležitosti alebo Akceptačná komisia skonštatuje, že u žiadateľa dochádzalo ku konfliktu záujmov pri výkone činností, SNAS na základe zápisu z Akceptačnej komisie vydá rozhodnutie o prerušení konania, v ktorom vyzve žiadateľa, aby žiadosť doplnil, alebo ináč dokumentáciu pripravil, respektíve aby odstránil konflikt záujmov v určenej lehote.

Po posúdení odstránenia nedostatkov gestorom je žiadosť opätovne prerokovaná v Akceptačnej komisii.

SNAS žiadosť o akreditačnú službu neakceptuje ak:

- žiadateľ neodstráni konštatované nedostatky,
- by dochádzalo u žiadateľa ku konfliktu záujmov pri výkone činností o akreditáciu ktorých žiada a tento konflikt nebol odstránený,
- nie je jasne definovaná akreditovaná osoba alebo osoba, o akreditáciu ktorej sa žiada,
- nie je jasne definovaná oblasť a rozsah akreditácie,
- SNAS nie je schopný zabezpečiť akreditačnú službu v požadovanom rozsahu,
- žiadateľom je zahraničný subjekt, na území ktorého sa nachádza domáci akreditačný orgán, ktorý je členom EA a signatárom EA MLA pre oblasť, o akreditáciu ktorej subjekt žiada, pokiaľ s domácim akreditačným orgánom nebolo vopred dohodnuté inak.

Ak žiadateľ neodstráni nedostatky konštatované Akceptačnou komisiou SNAS vydá rozhodnutie o zastavení konania a vráti predloženú dokumentáciu žiadateľovi a ďalej sa nebude jeho žiadosťou zaoberať. Po akceptovaní žiadosti, SNAS zašle žiadateľovi návrh posudzovacej skupiny a vyžiada v určenej lehote stanovisko žiadateľa k zloženiu posudzovacej skupiny. Členmi môžu byť vedúci posudzovateľ, posudzovatelia a experti. Počet je navrhnutý tak, aby boli odborne posúdené všetky činnosti uvedené v žiadosti. Okrem

menovaných môžu byť členmi pozorovateľ, asistent, tlmočník, prípadne iné osoby (napr. pracovník SNAS poverený monitorovaním alebo interným auditom posudzovania, člen evaluačného tímu a pod.). Žiadateľ vyjadří svoje stanovisko k návrhu a zašle ho späť na SNAS. Prípadné oprávnené námietky voči niektorej z osôb (napríklad, že navrhnutá osoba je v konflikte záujmov s posudzovaným subjektom) musí SNAS zohľadniť a musí urobiť nový návrh.

## **Záver**

Akreditačným orgánom v Slovenskej republike je Slovenská národná akreditačná služba (SNAS). Slovenská národná akreditačná služba je verejnou inštitúciou, ktorá nestranné a nezávisle posudzuje a je oprávnená vydávať osvedčenie o spôsobilosti, že subjekt je spôsobilý vykonávať činnosti špecifikované v osvedčení a že subjekt trvalo plní požiadavky spôsobilosti určené normatívnym dokumente. Akreditácia je chápaná ako proces nezávislého, nestranného a odborného posúdenia, ktoré sa vykonáva podľa medzinárodne prijatých pravidiel plnenia akreditačných kritérií, medzinárodne prijatých, vzťahujúcich sa na príslušnú oblasť činností akreditovaných subjektov. Výsledkom akreditácie je oficiálne uznanie spôsobilosti akreditovaného subjektu vykonávať dôveryhodne nezávisle a nestranné deklarované činnosti. Nástrojmi riadenia procesov akreditácie sú politiky SNAS. Pre každú oblasť akreditácie má SNAS vypracovanú a schválenú politiku. V súčasnosti to predstavuje celkovo 39 politík, ktoré sú vydané formou rozhodnutia riaditeľa alebo formou vydania politiky, ktorú schvaľuje riaditeľ SNAS. Dokumentáciu SNAS tvoria ďalej metodické smernice pre akreditáciu, ktoré SNAS zaraďuje do samostatných skupín.

## **Zoznam bibliografických odkazov**

*Nariadenia Európskeho parlamentu a Rady (ES) č.765/2008, ktorým sa stanovujú požiadavky akreditácie a dohľadu nad trhom v súvislosti s uvádzaním výrobkov na trh.*

*Nariadenia Komisie (EÚ) č. 600/2012 (požiadavky na akreditačné orgány pri akreditácii overovateľov ETS – Emission Trading Scheme).*

*Rozhodnutie predsedu ÚNMS (Úrad pre normalizáciu, metrológiu a skúšobníctvo) SR č. 9/93 o vytvorení národného akreditačného systému (SNAS).*

*Uznesenie Vlády Slovenskej republiky č.866/1993 o vytvorení SNAS.*

*Smernica Európskeho parlamentu a Rady č.2004/9/ES z 11.2.2004, o inšpekcii a overovaní správnej laboratórnej praxe (SLP).*

*Smernica Európskeho parlamentu a Rady č.2004/10/ES z 11.2.2004, o zosúladovaní zákonov, predpisov a správnych opatrení uplatňovaných na zásady správnej laboratórnej praxe a overovanie ich uplatňovania pri testoch chemických látok.*

*STN EN ISO/IEC 17 021:2015 Posudzovanie zhody .Požiadavky na orgány vykonávajúce audit a certifikáciu systémov manažérstva.*

*STN EN ISO 14 001:2015 Systémy environmentálneho manažérstva. Požiadavky s pokynmi na použitie.*

*Zákon Národnej rady Slovenskej republiky č.67/2010 Z.z. o podmienkach uvedenia chemických látok a chemických zmesí na trh a o zmene a doplnení niektorých zákonov.*

*Zákon Národnej rady Slovenskej republiky č.264/1999 Z.z. o technických požiadavkách na výrobky a o posudzovaní zhody a o zmene a doplnení niektorých zákonov.*

*Zákon Národnej rady Slovenskej republiky č. 509/2009 Z.z. o akreditácii orgánov posudzovania zhody a o zmene a doplnení niektorých zákonov.*

*Slovenská národná akreditačná služba. (online) Dostupné na internete: <http://www.snas.sk/>*

**doc. Ing. Jaroslav Demko, CSc.**

Katolícka univerzita v Ružomberku

Pedagogická fakulta

Ústav transdisciplinárnych štúdií v životnom prostredí

Hrabovská cesta 1, Ružomberok

jaroslav.demko@ku.sk

**doc. Ing. Ľubica Černá, PhD.**

Katolícka univerzita v Ružomberku

Pedagogická fakulta

Ústav transdisciplinárnych štúdií v životnom prostredí

Hrabovská cesta 1, Ružomberok

lubica.cerna@ku.sk

# INNOWACJE I TECHNOLOGIE INFORMACYJNO-KOMUNIKACYJNE W PROCESIE NAUCZANIA AKADEMICKIEGO

Małgorzata Dubis

## Abstract

The great challenge facing the present times is the use of the latest technologies for adapting people to the changes of reality and improvement of many areas of life and human activity. This implies the essential role of teaching supported with new technologies within the process of education. The above trends, on the technology market, indicate that the education with the use of modern tools and digital sources will have bigger importance in near future. Recently, at many Polish universities one can notice the increased activity connected with introduction of the new teaching methods to the traditional system of education. Contrary to some opinions, new forms of education are aimed at displacing the traditional teaching forms. The new, online educational offer or blended forms has been treated as the supporting and complementing one within the communication of the content. Especially the hybrid (blended) models allow students to adjust their own learning styles, pace and place for personal needs.

## Wstęp

Transformacja ustrojowa oraz proces globalizacji pociągnęły za sobą konsekwencje obejmujące realia życia społecznego we wszystkich jego wymiarach. Sprostanie nowym wyzwaniom cywilizacyjnym i kulturowym zależeć będzie w dużej mierze od kapitału ludzkiego stanowiącego najważniejszą przyczynę wzrostu gospodarczego. Przyspieszone tempo przemian społeczno-gospodarczych, technologicznych i cywilizacyjnymi - zwanymi rewolucją informacyjną - których następstwem jest formowanie się społeczeństwa sieci, społeczeństwa informacyjnego, gospodarki opartej na wiedzy powoduje konieczność intensywnego poszukiwania nowych, efektywniejszych modeli edukacji. Podstawą rozwoju społeczeństwa informacyjnego jest gospodarka oparta na wiedzy, a zasadniczym zasobem gospodarczym, skumulowanym w społecznym potencjale intelektualnym, staje się zasób wiedzy, czyli informacji i sposób jej wykorzystania.

Rozwój współczesnych technologii informacyjnych, gwałtownie zwiększające się zasoby dostępnej informacji oraz rosnące możliwości techniczne jej przetwarzania i wykorzystywania w komunikacji między obiektami, systemami i ludźmi sprawia, że technologia ma coraz większy wpływ na życie społeczeństw. Szybkość otaczających nas zmian wymusza życie w warunkach podwyższonej gotowości adaptacyjnej. Każda zmiana, np. technologiczna, pociąga za sobą efekt lawinowy innych zmian i innowacyjności, w których upatruje się siły napędowej postępu i nadziei na rozwiązanie problemów współczesnego człowieka. Innowacyjność staje się jedną z najbardziej oczekiwanych kompetencji współczesnego człowieka. Społeczeństwo przekonane o tym, że jego funkcjonowanie opiera się na wiedzy, szansa na wychowanie innowatorów upatruje w twórczej innowacyjnej edukacji. Niewątpliwie współczesna edukacja powinna prowadzić do innowacji i kreatywności: kreatywnej edukacji, kreatywnego działania i myślenia, kreatywnego życia czyli tworzenia pomysłów i projektów innowacyjnych oraz umiejętności ich późniejszego wdrażania.

## **Innowacje jako instrument zmian i postępu w procesie nauczania akademickiego**

Przemiany dokonujące się w polskiej edukacji stawiają nauczycieli akademickich wobec konieczności weryfikacji dotychczasowych sposobów nauczania i poszukiwania nowych, niekonwencjonalnych metod. Zwiększenie efektywności kształcenia akademickiego wiąże się nierozdzielnie z koniecznością rozwijania innowacji pedagogicznych w działalności dydaktycznej nauczycieli akademickich. Innowacja w potocznym rozumieniu jest określana jako ulepszanie, wprowadzanie nowych rozwiązań, modernizacja, pozytywna zmiana, itp. P. Hildreth i C. Kimble (2004) oraz A. Hargadon i R.I. Sutton (2000) twierdzą, że innowacje są efektem wymiany wiedzy z różnych obszarów, która następnie integrowana jest w nowy, odmienny sposób. W wyniku takiego działania powstają nowe produkty materialne, usługi lub procesy.

W ujęciu pedagogicznym innowacja rozumiana jest jako proces tworzenia i przyswajania nowych rozwiązań, czynność planowania i realizacji zmiany procesu kształcenia jako całości lub struktury ważnych jej składników, mająca na celu wprowadzenie ulepszeń o charakterze wymiernym (Okoń 1976, Schulz 1989, Janasz, Koziół 2007 i inni). Sama innowacja nawet najbardziej oryginalna, nie stanowi postępu. Przyczynia się do zmiany istniejącego stanu rzeczy dopiero wtedy, gdy zastosuje się ją w praktyce, a następnie upowszechni. Mówimy wtedy o nowatorstwie. Nowatorstwo pedagogiczne rozumiane jest jako działalność nauczyciela akademickiego polegająca na ulepszeniu wzorów pracy dydaktycznej poprzez własne pomysły racjonalizatorskie dotyczące w szczególności treści, metod oraz środków i form organizacyjnych kształcenia (Barański 1989, Schulz 1989, Przybyłowska 2003). Innowacje te mogą obejmować nauczanie jednego, kilku lub wszystkich przedmiotów, mogą dotyczyć całej społeczności akademickiej lub jej części. Mają na celu poszerzyć lub zmodyfikować oraz poprawić skuteczność procesu kształcenia. Innowacje pedagogiczne powodują przejście od stanu dobrego do stanu lepszego niosąc za sobą postęp. Zatem innowacją pedagogiczną są nowatorskie rozwiązania programowe, organizacyjne lub metodyczne mające na celu poprawę jakości kształcenia.

Innowacje pedagogiczne opierają się na inwencji, polegają na poszukiwaniach, przekształcaniach praktyki oświatowej. Przy czym kryterium nowości i oryginalności uznaje się za podstawową dla wyróżnienia innowacji spośród innych zmian (Faure 1975). Natomiast celem tych zmian „jest przekształcanie dotychczasowej praktyki oświatowej w myśl wspomagania prawidłowego i wszechstronnego rozwoju dzieci, młodzieży czy osób dorosłych” (Kotarba-Kańczugowska 2009, s. 67). W literaturze przedmiotu termin „innowacja pedagogiczna” zastępowany jest wyrażeniem „innowacja edukacyjna”, rozumianym jako element aktywności twórczej, program zmiany zawierający treści nowatorskich przedsięwzięć w edukacji oraz jako proces społecznej kreacji i przyswajania nowych rozwiązań, planowania i realizacji zmian (Drabik-Podgórna 2005).

Innowacje pedagogiczne ściśle wiążą się z nowatorstwem, które w polskim systemie edukacyjnym rozumiane jest jako proces rozpowszechniania się innowacji pedagogicznych związanych z nowymi rozwiązaniami programowymi, organizacyjnymi lub metodycznymi. Nowatorstwo jest zatem procesem rozprzestrzeniania się innowacji. Osoby uczestniczące w procesie dyfuzji innowacji są nowatorami lub innowatorami. Z takiej interpretacji pojęcia wynika, że nowatorstwo jest niezbędnym elementem szeroko pojętego systemu innowacji, rozumianego jako proces wdrażania i upowszechniania innowacji (Barański 1986). Efektem tak rozumianego nowatorstwa jest postęp polegający na ulepszeniu i doskonaleniu procesu kształcenia. W literaturze naukowej podkreśla się znaczącą rolę wykładowcy w procesie wprowadzania innowacji do rzeczywistości akademickiej. Stąd też w pedagogice innowacje ściśle związane są z nowatorstwem edukacyjnym nauczycieli, który przyczynia się do postępu pedagogicznego. W dobie szczególnej dbałości o dobrą jakość pracy szkoły i nauczyciela

innowacje są ważnym czynnikiem aktywizującym wszystkie podmioty edukacji do innowacyjnych poszukiwań. Nie można byłoby mówić o innowacjach w procesie edukacji, gdyby nie kreatywność i aktywność twórcza wykładowców, gdyż istota innowacyjności pedagogicznej polega na umiejętności projektowania wartościowych zamian w rozmaitych obszarach pracy pedagogicznej oraz aplikowania pomysłów usprawniających do praktyki. W dziedzinie oświaty wypracowano dotychczas wiele innowacji. Tworzą one kompleks na który składają się wszystkie urządzenia, systemy przekonań, wzory zachowań i systemy działań, które oświata opracowała w toku dotychczasowego rozwoju. Innowacje w oświacie mogą dotyczyć różnych dziedzin i mieć różny charakter.

Innowacje mogą mieć zakres czynnościowy i rzeczowy. Biorąc pod uwagę aspekt czynnościowy innowacje dotyczą procesu planowania i realizacji zmiany. Jest to całościowy cykl projektowania i/lub zastosowania nowości (np. wprowadzenie nowych przedmiotów nauczania, opracowanie nowych treści programowych czy też nowych form kształcenia. Natomiast innowacje rzeczowe dotyczą programu zmiany i są wytworem aktywności twórczej jako treści zmiany lub/i nowym elementem pedagogicznego doświadczenia (np. nowa skala ocen, nowy typ uczelni, nowy program edukacyjny, nowa ustawa oświatowa czy nowe narzędzia pracy) (Przyborowska 2013, s. 53). Biorąc pod uwagę treść innowacji wyróżnia się innowacje: programowe, metodyczne, organizacyjne, ustrojowe i systemowe (Okoń 1979, s. 330-336). Duża różnorodność podziałów innowacji powodować może trudności w ich klasyfikowaniu na użytek formalnych wymagań związanych z ich wdrożeniem. Dlatego w myśl zapisu Rozporządzenia Ministra Edukacji Narodowej i Sportu z dnia 9 lutego 2002 r. przyjmuje się podział innowacji według następujących kategorii:

- innowacje programowe dotyczące zmian treści lub struktury/układu/programów kształcenia, mogą obejmować system kształcenia, poziom, kierunek kształcenia czy przedmiot kształcenia.
- Innowacje organizacyjne dotyczące organizacji kształcenia, współpracy ze środowiskiem i organizacji zarządzania edukacją. Często, łączą się z innowacjami metodycznymi,
- Innowacje metodyczne to te, w których zmiany dotyczą metod pracy dydaktycznej. Przykładem tego rodzaju innowacji jest stosowanie nowych metod nauczania-uczenia się, nowego sposobu prezentacji materiału, nowych form pracy w dziedzinie wprowadzania, a także utrwalania lub sprawdzania wiadomości i umiejętności. Innowacje te niejednokrotnie mają charakter eksperymentalny, dlatego przed ich upowszechnieniem wymagają sprawdzenia i doskonalenia.

Wymogiem współczesności jest, aby każda organizacja, w tym także oświatowa musi stać się, organizacją innowacyjną, otwartą na wszelkie nowości, postrzegającą problemy z różnych perspektyw, wrażliwą na sygnały i wyzwania rynku edukacyjnego oraz gotową do wprowadzenia u siebie różnych zmian. Musi więc rozwijać własną innowacyjność, zapewniając profesjonalne zarządzanie i tworzyć atrakcyjne warunki dla ludzi, którzy wykazują chęć uczenia się czy doskonalenia zawodowego. Chcący utrzymać się na rynku edukacyjnym powinna funkcjonować i jednocześnie rozwijać się. Musi zatem być podatna na zmianyi przejawiać twórczą aktywność. Aktywność będzie miała wówczas sens, gdy będzie służyć zmianie rzeczywistości w kierunku pożądanym – na lepsze. W kierunku modelu uczelni przyszłości jako organizacji uczącej się i innowacyjnej.

### **Technologie informacyjno-komunikacyjne w kształceniu akademickim**

Nowe trendy w edukacji związane z rozwojem technik informatycznych i telekomunikacyjnych nie są podyktowane ani chwilową modą ani też wyłącznie chęcią uatrakcyjnienia przestarzałych form edukacji szkolnej. Należy je raczej traktować jako

odpowiedź na wymagania zmieniającej się gospodarki i kultury. Nauczanie i uczenie się z wykorzystaniem nowoczesnych technologii telekomunikacyjnych i informatycznych (ITC) stanowi już stałą składową rzeczywistości kształcenia na świecie i w naszym kraju (Porzak, Łukasiewicz, Pękalska 2014). Technologie informacyjno-komunikacyjne (Information and communications technology) to zespół urządzeń (np. komputer, sieci komputerowe czy media), narzędzi (oprogramowanie) oraz innych technologii, które służą wszechstronnemu posługiwaniu się informacją. Technologie te obejmują zarówno informatykę, jak i komunikację. Ważnym jest przy tym nie tylko sama informacja, ale także prędkość i jakość jej przekazu (Śmigielska 2002).

Technologie informacyjne i komunikacyjne (TIK) stanowią nieodłączny element codziennego życia wielu ludzi. Wpływają one na różne obszary życia społecznego, w tym edukację, szkolenia i zatrudnienie. Globalny dostęp społeczeństwa do różnorodnych źródeł pozyskiwania wiadomości przyczynia się do coraz to silniejszej ekspansji komputeryzacji i zwiększania całkowitej liczby użytkowników sieci wirtualnej, a tym samym odbiorców usług internetowych. Nowszy raport dotyczący stanu Internetu, mobile'a oraz mediów społecznościowych w Polsce i na świecie (Kemp 2016), wskazuje, że na świecie jest ponad trzy miliardy użytkowników Internetu. W Polsce internauci stanowią 67% populacji, z czego 36 % użytkowników korzysta z sieci społecznościowych. Nowe technologie są powszechnie dostępne, a ich obecność jest jeszcze większa, w gospodarstwach domowych z dziećmi. Współcześnie prawie każdy ma w domu komputer i dostęp do Internetu. O ile w 2007 r. w Polsce tylko nieco ponad połowa gospodarstw domowych z dziećmi poniżej 16 lat miała dostęp do sieci, o tyle w 2012 odsetek ten przekroczył już 91 % , w 2013 - 93,1 %, w 2014 – 94 % a w 2015 – 95 % (GUS 2012, 2014, 2015). Znaczna część z nich ma też ciągły dostęp do sieci na urządzeniach mobilnych.

Powszechna dostępność i związane z tym stosowanie technologii informacyjno-komunikacyjnych stało się faktem na wszystkich szczeblach systemu edukacji. Znajduje również odzwierciedlenia w kształceniu akademickim. Uczelnie wyższe nie tylko stosują gotowe rozwiązania z zakresu wykorzystania technik informacyjno-komunikacyjnych, ale niejednokrotnie są inicjatorem i propagatorem nowych rozwiązań. Należy podkreślić, że środki technologii informacyjno-komunikacyjnej otwierają przed uczelnią, a tym samym przed nauczycielem akademickim szereg nowych możliwości.

Obecnie pracownik naukowo-dydaktyczny styka się z technologią informacyjno-komunikacyjną na wielu płaszczyznach. Jest to obszar związany z działalnością uczelni: badania, kształcenie, zarządzanie oraz obszar użytkownika: nauczyciele akademicy, studenci, pracownicy administracyjni uczelni oraz osoby spoza uczelni (Mischke 2010). W obszarze aktywności podejmowanych przez nauczycieli akademickich należy wymienić te związane z działalnością badawczą i działalnością dydaktyczną. W zakresie działalności badawczej technologie informatyczno-komunikacyjne mogą być wykorzystywane do:

- pozyskiwania za pomocą aplikacji komputerowych środków finansowych na prowadzenie badań,
- nawiązywania i podtrzymywania kontaktów naukowych,
- używania specjalistycznych oprogramowań przy prowadzeniu badań oraz do opracowywania ich wyników,
- korzystania w pracy do oprogramowania antyplagiatowego,
- korzystania z bibliotek cyfrowych,
- korzystania z oprogramowania użytkowego,
- publikacje elektroniczne (Stachowiak 2012 s. 43-65).

Natomiast w zakresie działalności dydaktycznej:

- a) korzystanie z aplikacji wchodzących w skład oprogramowania wspomagającego obsługę toku studiów,



- b) korzystanie z oprogramowań wspomagających proces dydaktyczny,
- c) korzystanie z oprogramowania pozwalającego na zdalne nauczanie,
- d) korzystania w pracy do oprogramowania antyplagiatowego,
- e) korzystanie z bibliotek cyfrowych (Stachowiak 2012 s. 46-91).

Nowe technologie informacyjno-komunikacyjne obok wyzwań jakie im towarzyszą, stwarzają także możliwości szerszego dostępu i aktywnego uczestnictwa w edukacji włączającej. Możliwości te odpowiadają na postulat Unii Europejskiej, by umożliwić „wszystkim naukę w dowolnym miejscu, czasie, za pośrednictwem dowolnego urządzenia i przy wsparciu wszystkich użytkowników” (Komisja Europejska 2013, s. 3).

Zastosowanie technologii informacyjno-komunikacyjnych w procesie kształcenia istotnie rozszerza możliwości i rozwija umiejętności uczących się w zakresie:

- uczenia się – wzbogaca sposoby zdobywania wiedzy i umiejętności, ułatwia rozwiązywanie problemów i podejmowanie decyzji oraz integruje doświadczenia i różne elementy wiedzy,
- myślenia – wspomaga rozumienie złożoności zjawisk oraz umożliwia ich całościowe postrzeganie, a także wspomaga pracę twórczą,
- poszukiwania – pomaga w poszukiwaniu, porządkowaniu i wykorzystaniu informacji pochodzących z różnych źródeł,
- działania – usprawnia organizację pracy oraz ułatwia posługiwanie się wieloma technikami i narzędziami pracy,
- doskonalenia się – może przyczynić się do kształtowania postawy elastycznej i uwzględniającej zmiany, co wiąże się z gotowością do ciągłego uczenia się,
- komunikowania się – dostarcza środków do indywidualnych i grupowych prezentacji oraz do skutecznego komunikowania się, uczy więc porozumiewania się oraz sprzyja kontaktom międzyludzkim bez barier i uprzedzeń,
- współpracy – ułatwia pracę w grupie wychowawczej jak również (lokalnej i globalnej) oraz osiąganie porozumienia, może być wykorzystana do nawiązywania i podtrzymywania kontaktów oraz budowania więzi międzyludzkich (MEN 2001, s. 17-18).

We współczesnym świecie rządzonego przez reguły konkurencyjnej globalnej gospodarki rynkowej, w warunkach ciągle zmieniających się rzeczywistości wykorzystywanie technik informacyjno-komunikacyjnych w kształceniu akademickim stało się koniecznością, a nie wyborem. Skuteczność takiego nauczania zależeć będzie od innowacyjnych programów informacyjno-komunikacyjnych, wykorzystujących nowoczesne technologie wizualne i medialne, prawidłowo wkomponowane do treści nauczanych przedmiotów akademickich. Sukces integracji technologii komputerowej z praktyką pedagogiczną zależy w głównej mierze od nadania technologii charakteru transformacyjnego i od postrzegania technologii jako agenta zmian edukacyjnych.

### **Zastosowanie nowoczesnych technologii w akademickim kształceniu komplementarnym**

Ciągły rozwój technologii informatycznych przyczynia się do zmian w dziedzinie edukacji. Zmienia się tradycyjne podejście do sposobu i formy przekazywania wiedzy zarówno elementarnej, jak i akademickiej, czy specjalistycznej. Edukacja akademicka wykorzystująca najnowsze osiągnięcia technologiczne jest obecnie jedną z najprężniej rozwijających się usług edukacyjnych.

Podczas gdy w Stanach Zjednoczonych, Kanadzie i prawie wszystkich rozwiniętych krajach Europy e-learning sprawdza się jako alternatywna i szeroko dostępna forma kształcenia (Górniewicz 2004), w polskim środowisku akademickim nieprzerwanie trwają dyskusje nad tą formą kształcenia. Ustawa i rozporządzenia dotyczące szkolnictwa wyższego dają możliwość prowadzenia zajęć e-learningowych i wskazują enigmatycznie na warunki,

jakie muszą być spełnione, aby zajęcia dydaktyczne na studiach mogły być prowadzone z wykorzystaniem metod i technik kształcenia na odległość.

Obszar uwarunkowań prawnych to przede wszystkim trzy dokumenty:

- Ustawa z dnia 27 lipca 2005 r. Prawo o szkolnictwie wyższym z późn. zm. (Dz. U. 2005 Nr 164 poz. 1365), która w Art. 164 ust. 3 zezwala na prowadzenie zajęć z wykorzystaniem metod i technik kształcenia na odległość i w ust. 4 szczegółowa regulacja zostaje oddana pod rozporządzenie ministra właściwego dla szkolnictwa wyższego,
- Rozporządzenie Ministra Nauki i Szkolnictwa Wyższego z dnia 2 listopada 2011 r. w sprawie Krajowych Ram Kwalifikacji dla Szkolnictwa Wyższego, (Dz.U. 2011 nr 253 poz. 1520),
- Rozporządzenie ministra Nauki i Szkolnictwa Wyższego z dnia 25 września 2007 z późn. zm. mówiące o warunkach jakie muszą być spełnione, aby zajęcia mogły być prowadzone z wykorzystaniem metod i technik kształcenia na odległość, w tym zgodnie z rozporządzeniem zmieniającym z dnia 2 listopada 2011 r. warunkami dotyczącymi weryfikacji efektów kształcenia z przedmiotu prowadzonego z wykorzystaniem metod i technik kształcenia na odległość.

Dodatkowo niezbędne są zarządzenia wewnątrzuczelniane, które szczegółowo regulują proces kształcenia na konkretnej uczelni, w szczególności wymagań jakie powinny być spełnione aby możliwe było kształcenie na odległość, praw i obowiązków osób biorących udział w kształceniu na odległość. W dobie kształtowania się społeczeństwa informacyjnego wszystkie uczelnie wyższe, podobnie jak pozostałe placówki oświatowe, stają przed istotnym wyzwaniem, jakim jest optymalne wykorzystanie nowych technologii informacyjno-komunikacyjnych w procesie dydaktycznym. Dlatego też tradycyjne kształcenie akademickie w sali wykładowej coraz częściej jest wzbogacane przez edukację zdalną, traktowaną jako komplementarną, dopełniającą i specjalistyczną. W tego rodzaju kształceniu komputer pełni rolę narzędziową zarówno w procesach nauczania-uczenia się i komunikacji społecznej, lecz jest też środkiem nowej organizacji procesu kształcenia. Ponadto, jak stwierdza M. Tanaś " sieć informatyczna umożliwiła bowiem realizację innej niż tradycyjna postaci kształcenia, zwanej kształceniem telematycznym, na odległość, bądź zdalnym (e-learning, e-teaching, e-education). Sieć ułatwiła zmiany organizacyjne w kształceniu tradycyjnym (flexible education), pozwoliła wreszcie na wprowadzanie odmian komplementarnych, mieszanych (blended education)" (2011, s. 96).

Upowszechniane w ostatnich latach kształcenie komplementarne (blended learning) łączy zalety kształcenia tradycyjnego z możliwościami wykorzystania nowoczesnych narzędzi technologii informacyjno-komunikacyjnych. Wśród cech kształcenia komplementarnego należy wymienić:

- eliminowanie wad tradycyjnego kształcenia,
- różnorodność metod nauczania,
- równoczesne rozwijanie rozumu, języka i ręki,
- synchroniczny i asynchroniczny przekaz informacji przy pomocy wielu środków wyrazu i mediów,
- możliwość zespołowego procesu kształcenia w wirtualnej klasie, ale też w indywidualnym kontakcie osobowym z nauczycielem czy uczącym się, bądź też w trakcie samodzielnej pracy z komputerem,
- możliwość respektowania różnic indywidualnych,
- angażowanie sfery emocjonalno-wolucjonalnej,
- łatwość komunikacji z gronem akademickim,
- wzrost efektów kształcenia,
- wspomaganie funkcjonowania uczelni w gospodarce rynkowej (Tanaś 2011, s. 100).

Mając powyższe na uwadze można stwierdzić, że koncepcja kształcenia komplementarnego zakłada, że w procesie kształcenia w elastyczny sposób łączy się walory tradycyjnych form kształcenia opartym na kontakcie bezpośrednim uczącego i uczących się, z kształceniem zdalnym wykorzystującym techniki komputerowe i Internet. Ponadto kształcenie komplementarne/ hybrydowe (blended learning) to model nauczania umożliwiający studentom wybranie optymalnego sposobu dostarczania wiedzy i dostosowanie własnego tempa jej przyswajania. W tym modelu najczęściej w trybie zdalnym przekazywane są treści wykładowe i odbywają się konsultacje on-line, a ćwiczenia i laboratoria realizowane są w trakcie zjazdów w uczelni. Model ten ułatwia też kontrolę, komunikację oraz weryfikację wiedzy studentów. Dużą zaletą nauczania komplementarnego jest możliwość realizacji tylko kilku składowych zajęć, czyli pewnej aktywności studentów np. konsultacje on-line, projekt grupowy. Należy podkreślić, że jest to najczęściej spotykany sposób kształcenia niestacjonarnego w uczelniach wyższych.

Blended learning to połączenie co najmniej dwóch metod nauczania. W procesie nauczania użyte formy wzajemnie się wspomagają i usprawniają proces szkoleniowy. Blended learning jest kombinacją wszelkich dostępnych metod nauczania min: – E-learning – Szkoleń tradycyjnych – Wykład – Ćwiczenie – Symulacja – Gra strategiczna. W związku z rozpowszechnieniem zaawansowanej techniki i Internetu w wielu krajach, pojęcie blended learning odnosi się najczęściej do wykorzystywania materiałów dydaktycznych, łączących metodę e-learningu (elektroniczną) lub m-learningu (przenośną) z innymi tradycyjnymi sposobami nauczania. Model ten ma wiele zalet, gdyż zastosowanie różnych stylów uczenia się sprawia, że nauczanie jest bardziej efektywne, bowiem uczeń zyskuje możliwość weryfikacji wiedzy zdobytej on-line w trakcie zajęć tradycyjnych. Ponadto nauczyciel poznając potrzeby uczniów w trakcie zajęć tradycyjnych, może przygotować dla nich na zajęcia on-line materiały i ćwiczenia dodatkowe, nie tylko wspomagające te zajęcia, ale również rozwijające zainteresowania uczestników. Nie bez znaczenia jest też fakt, że po zakończeniu zajęć tradycyjnych nauczyciel może dalej kontrolować postępy i rozwój ucznia pracując z nim na platformie. Metoda blended learning łączy to, co najlepsze w e-learningu i w tradycyjnych formach nauczania. W tym wypadku elementy e-learningowe stanowią integralną część procesu nauczania.

Dzięki wprowadzeniu kształcenia mieszanego, wiele osób mogło uczestniczyć w procesie dydaktycznym, pomimo niesprzyjających czynników zewnętrznych (odległość, natłok obowiązków). Nauczanie mieszane może być bardziej efektywne – studenci są bardziej zaangażowani w pracę, korzystając z materiałów on-line zamieszczonych przez prowadzącego, ponieważ zadania wyznaczone w nich są jasne i czytelne. Studenci mają również możliwość swobodnego kontaktu na forum, chacie itp. ze swoimi kolegami z grupy oraz z prowadzącym zajęcia, co podnosi walory uczenia się. Nowoczesne technologie wspomagają więc indywidualizację procesu kształcenia, a także przyczyniają się do kształtowania nawyku uczenia się przez całe życie, przygotowując tym samym uczących się do samokształcenia. Należy jednak zaznaczyć, że wprowadzenie nauczania na odległość i kształcenia komplementarnego nie oznacza, że każdy może uczyć się, kiedy chce, i na swój sposób. Oczywiście, każdy uczący może realizować moduły w wybranym przez siebie czasie. Jednak podobnie jak w tradycyjnych kursach, zajęcia on-line zaprojektowane są według ściśle określonego harmonogramu, zakładając, na przykład, tydzień lub dwa na zakończenie nauki jakiejś części materiału. Określenie terminów zakończenia pracy nad projektem, przygotowania badania czy napisania kolokwium wymusza na studentach systematyczność nauki nierzadko skuteczniej, niż w ramach kursów tradycyjnych.

Ośrodki realizujące kształcenie zdalne wykorzystują różne platformy służące do prowadzenia zajęć dydaktycznych. Konstrukcja platformy edukacyjnej zapewnia uczącym się wirtualną osobistą przestrzeń kształcenia (wraz z narzędziami pracy, nauki i komunikacji), a prowadzącym zajęcia umożliwia zarządzanie materiałami dydaktycznymi, grupami użytkowników i procesem kształcenia.

Platformy edukacyjne jako zintegrowana przestrzeń kształcenia spełniają wiele wzajemnie powiązanych ze sobą funkcji. Wśród nich wymienia się:

- tworzenie treści edukacyjnych,
- przechowywanie i dostarczanie usystematyzowanej wiedzy,
- planowanie procesów dydaktycznych,
- projektowanie ścieżek edukacyjnych każdej ze szkolonych osób,
- holistyczne zarządzanie procesem nauczania,
- raportowanie przebiegu nauczania,
- analizowanie postępów użytkowników,
- administracyjna obsługa procesu nauczania,
- kooperacja z innymi systemami informatycznymi (Plebańska, Kula 2011, s. 45).

Nauczania z wykorzystaniem platformy edukacyjnej, mimo iż odbywa się pod kontrolą nauczyciela pozwala studentowi zobaczyć, do jakiego stopnia samodzielnie jest w stanie wykonać pewne zadania, projekty, a co więcej kształtuje i utrwala dobre nawyki związane z szukaniem dróg dalszego rozwoju i doskonalenia, a także, w razie konieczności korzystania z pomocy wykładowcy. Blended learning ma również wpływ na osiąganie przez studentów kompetencji związanych z umiejętnościami samooceny, refleksji nad własną pracą, ale również konstruktywnej krytyki w stosunku do działań innych osób pracujących na platformie. Kształcenie na odległość wpływa równie korzystnie na osiąganie efektów kształcenia związanych z samodzielnym podejmowaniem działań, zbieraniem i interpretowaniem informacji, wewnętrzną motywacją i umiejętnością organizacji pracy, a także efektami dotyczącymi uzupełniania i doskonalenia nabytej wiedzy i umiejętności oraz myślenia i działania w sposób przedsiębiorczy. Samodzielność, do pewnego stopnia, w pozyskiwaniu wiedzy z innych niż tradycyjnie na uczelni stosowanych źródeł – wyrabia w studentach nawyk pozyskiwania i gromadzenia informacji, weryfikowania danych, organizowania sobie pracy, a w efekcie tych działań ukonstytuowania w sobie postawy przedsiębiorczej.

## **Zakończenie**

Teraźniejszość skłaniają coraz częściej do refleksji, że to już nie uczelnia jest dla studentów, a studenci dla uczelni. Programy studiów są tak kreowane, aby jak najkorzystniej wpływały na rozwój studenta i umożliwiały mu zatrudnienie w jego otoczeniu oraz na rynkach zagranicznych. Ponadto wymóg kształcenia całościowego stawiany przez nowoczesne społeczeństwo informacyjne jego członkom jest możliwy do zrealizowania przede wszystkim poprzez aktywne korzystanie z narzędzi teleinformatycznych (ICT). Szczęólnego znaczenia nabierają w tym względzie platformy e-learningowe oraz konstruowane w ich obrębie moduły edukacyjne. Dostępność i otwartość e-learningu umożliwia korzystanie z narzędzi budujących indywidualną przestrzeń edukacyjną każdego użytkownika.

Ponadto nie napawają optymizmem niekorzystne trendy demograficzne i niezbyt pozytywne prognozy na przyszłość, które mówią, że: „Polska jest najbardziej starzejącym się krajem spośród krajów OECD. W grupie wiekowej 18-24 lat, czyli w aktualnej grupie docelowej SW (...), do 2025 roku Polska straci największą część studentów w porównaniu z rokiem 2005 – przewiduje się, że w roku 2025 liczba studentów w Polsce będzie równa 55 – 63 % ich liczby z roku 2005. W tym samym czasie największe systemy w krajach OECD, powiększą się o około 20 % (USA, Francja, Niemcy). Zwiększy się udział studentów starszych i studiujących w niepełnym wymiarze. W roku 2025 Polska będzie społeczeństwem o wyraźnie niższym poziomie wykształcenia od średniej dla krajów OECD” (Analiza 2009, s. 6).

Powyższe uwarunkowania jeszcze bardziej powinny skłaniać do wdrażania zmian i wypracowywania nowych rozwiązań w kształceniu akademickim oraz w obszarze nauki przez całe życie. Upowszechnienie nowoczesnych metod kształcenia opierających się na nowoczesnych technologiach dają możliwość zwiększenia dostępu do nauki. W kontekście

uczenia się przez całe życie ten aspekt jest niezwykle istotny z tego względu, że ułatwia on osobie uczącej dostęp i do materiałów dydaktycznych, i do wykładowców bez konieczności opuszczania domu. Edukacja zdalna daje więc szansę na przełamanie barier geograficznych, czasowych i społecznych w dostępie do edukacji na najwyższym poziomie. Innowacje pedagogiczne, również te związane z technologiami informacyjno- komunikacyjnymi w procesie nauczania akademickiego są z całą pewnością dużym wyzwaniem dla kształcenia akademickiego i nauczycieli akademickich. Warto jednak pokusić się o zaproponowanie swoich sugestii i zamierzeń, które staną się odpowiedzią na konkretne potrzeby studenta, będą wsparciem dla jego wszechstronnego rozwoju, ponadto, uwzględniając zmiany dokonujące się w szeroko pojętej edukacji, przyczynią się do wzrostu atrakcyjności uczelni.

## **Bibliografia**

- BARAŃSKI, Cz., 1986. *Uwarunkowania działalności innowacyjnej nauczycieli*. Warszawa: WSiP. ISBN 83-02-02947-5.
- DRABIK-PODGÓRNA, V., 2005. *Innowacja edukacyjna w poradnictwie zawodowym: aplikacja rozwiązań praktycznych*. Kraków: Impuls. ISBN 83-7308-623-4.
- FAURE, E., 1972. *Learning to be. The World of education today on tomorrow*. Paris: UNESCO. ISBN 92-3-101017-4.
- GÓRNIKIEWICZ, J.Z., 2004. *Instytucje w USA oferujące studia na odległość*. Toruń: Wyd. A. Marszałek. ISBN 83-7322-912-4.
- GUS, 2012. *Mały rocznik statystyczny Polski*. Warszawa: Zakład Wydawnictw Statystycznych. ISSN 1640-3630.
- GUS, 2014. *Mały rocznik statystyczny Polski*. Warszawa: Zakład Wydawnictw Statystycznych. ISSN 1640-3630.
- GUS, 2015. *Mały rocznik statystyczny Polski*. Warszawa: Zakład Wydawnictw Statystycznych. ISSN 1640-3630.
- HILDRETH, P., KIMBLE, C., 2004. *Knowledge Networks: Innovation Through Communities of Practice*, London: Idea Group Publishing. ISBN 978-1591402008.
- HARGADON, A., SUTTON, R.I., 2000. Building Innovation Factory. *Harvard Business Review*, Vol. 78, No. 3, s. 157-166, ISSN 2277-3754.
- JANASZ, W., KOZIOŁ, K., 2007. *Determinanty działalności innowacyjnej przedsiębiorstw*. Warszawa: PWE. ISBN 83-208-1658-0.
- KEMP, S., *Mobile i digital w Polsce i na świecie w 2016 r.* [online] <https://mobirank.pl/201/01/27/mobile-digital-w-polsce-na-swiecie-2016/> dostęp 1.04.2016 godz. 12.50
- KOMISJA EUROPEJSKA, 2013. *Komunikat Komisji do Parlamentu Europejskiego, Rady, Europejskiego Komitetu Ekonomiczno-Społecznego i Komitetu Regionów. Działania na rzecz otwartej edukacji: innowacyjne nauczanie i uczenie się dla wszystkich dzięki nowym technologiom i otwartym zasobom edukacyjnym*. (SWD(2013) 341 final). Bruksela: Komisja Europejska
- KOTARBA-KAŃCZUGOWSKA, W.M., 2009. *Innowacje pedagogiczne w międzynarodowych raportach edukacyjnych*. Warszawa: Wydawnictwo Akademickie Żak. ISBN 978-83-89501-38-7.
- MEN, 2001. *O edukacji informatycznej: Biblioteczka Reformy*. Warszawa: MEN. ISBN 83-88035-45-2 .
- OKOŃ, W., 1979. *Szkoła współczesna: przemiany i tendencje rozwojowe*. Warszawa: Książka i Wiedza.

PLEBAŃSKA, M., KULA, I., 2011. *E-learning Treści, Narzędzia, Praktyka*. Warszawa: Wyd. ALMAMER Szkoła Wyższa. ISBN 978-83-62644-11-7.

PORZAK, R., ŁUKASIEWICZ, J., PEKALSKA, E., 2014. *Innowacyjne Biuro Karier WSEI jako nowoczesny model profilowania ścieżki kariery. Zeszyty Naukowe WSEI*. Seria: Ekonomia. Lublin: Innovatio Press Wydawnictwo Naukowe WSEI. ISSN: 2081-8009

PRZYBYROWSKA, B., 2003. Struktury innowacyjne w edukacji w kontekście polskich doświadczeń, (w:) red. A. Karpińska. *Teoria i praktyka kształcenia w dialogu i perspektywie*, Białystok: Trans Humana, ss. 273-279, ISBN 83-89190-16-8.

RAPORT: *Analiza trendów i najlepszych praktyk wynikających w dokumentów definiujących strategię szkolnictwa wyższego na świecie*, Ernst&Young i Instytut Badań nad Gospodarką Rynkową, Listopad 2009, s. 6. [online]  
[http://www.mnsw.gov.pl/g2/oryginal/2013\\_05/05e44ffe07f7e6a3b38a6144afd3ade3.pdf](http://www.mnsw.gov.pl/g2/oryginal/2013_05/05e44ffe07f7e6a3b38a6144afd3ade3.pdf),  
dostęp 1.04.2016, godz. 11.06.

ROZPORZĄDZENIE MINISTRA EDUKACJI NARODOWEJ I SPORTU z dnia 9 kwietnia 2002 r. w sprawie warunków prowadzenia działalności innowacyjnej i eksperymentalnej przez publiczne szkoły i placówki. (Dz. U. 2002 nr 56 poz. 506).

ROZPORZĄDZENIE MINISTRA NAUKI I SZKOLNICTWA WYŻSZEGO z dnia 25 września 2007 r. w sprawie warunków, jakie muszą być spełnione, aby zajęcia dydaktyczne na studiach mogły być prowadzone z wykorzystaniem metod i technik kształcenia na odległość z póź.zm. (Dz.U. 2007 nr 188 poz. 1347).

ROZPORZĄDZENIE MINISTRA NAUKI I SZKOLNICTWA WYŻSZEGO z dnia 2 listopada 2011 r. w sprawie Krajowych Ram Kwalifikacji dla Szkolnictwa Wyższego, (Dz.U. 2011 nr 253 poz. 1520).

SCHULZ, R., 1989. *Nauczyciel jako innowator*. Warszawa: WSiP.

STACHOWIAK, B., 2012. *Technologie informacyjno-komunikacyjne w funkcjonowaniu uczelni wyższych*. Toruń: Wydawnictwo UMK. ISBN 978-83-231-2930-1.

STEPULAK, M.Z., 2010. *Relacyjny wymiar rozwoju osobowego w systemie rodzinnym*. Lublin: Wydawnictwo KUL. ISBN 978-83-7702-014-2.

STEPULAK, M.Z., 2014. *Tajemnica zawodowa psychologa*. Lublin: Innovatio Press Wydawnictwo Naukowe WSEI. ISBN 978-83-64527-11-1.

ŚMIGIELSKA, A., 2002. *Technologie informacyjne i komunikacyjne w pracy nauczyciela*. Warszawa: Mikom. ISBN 83-7279-279-8.

TANAŚ, M., 2011. Kształcenie komplementarne na poziomie akademickim – kontekst dydaktyczny i informatyczny. *Heteroglossia – Studia Kulturoznawczo-Filologiczne*, vol. 1, ss. 95-106, Bydgoszcz: WSG. ISSN 2084-1302.

USTAWA z dnia 27 lipca 2005 r. Prawo o szkolnictwie wyższym z póź. zm. (Dz. U. 2005 Nr 164 poz. 1365).

**dr Małgorzata Dubis**

Wyższa Szkoła Ekonomii i Innowacji w Lublinie  
Wydział Pedagogiki i Psychologii  
ul. Projektowa 4, 20-209 Lublin  
maldu@wp.pl

# KONKURENČNÁ VÝHODA LOGISTICKÝCH SPOLOČNOSTÍ VYUŽÍVANÝCH OUTSOURCING PRI VYKONÁVANÍ JEDNOTLIVÝCH PODNIKOVÝCH ČINNOSTÍ

Klaudia Gubová, Patrik Richnák

## Abstract

We live in turbulent and constantly changing environment that requires constant change in management and also within companies in the market. The reason that companies aim to make a profit and use different methods and techniques. And one of such methods is also outsourcing. The aim of the research is the analysis of logistics services in comparison with the costs of the technologies used in the process. The research was realized within companies through logistics services.

Keywords: logistics, outsourcing, companies activities

## Úvod

Žijeme turbulentnom a neustále sa meniacom prostredí, ktoré vyžaduje neustálu zmenu v manažmente a aj v rámci podnikov na trhu. Z dôvodu, že podniky majú za cieľ dosahovať zisk, využívajú rôzne metódy a techniky. Veľmi využívanou metódou je aj outsourcing. Jedným z výhodných a účinných nástrojov riadenia zmien podniku je transformácia podnikania. Outsourcing je jednou z metód, ktorá takéto riešenie ponúka. Správnym výberom partnera posilňuje kľúčové spôsobilosti podniku a jeho konkurenčné výhody. Dokáže uvoľniť potenciál, ktorý nie je kľúčovou oblasťou.

V súčasnosti výrazne prevláda operatívny a taktický pohľad na outsourcing. Má významný vplyv na spôsob rozhodovania manažmentu v otázkach využitia outsourcingu pre napĺňanie podnikových cieľov. Outsourcing predstavuje najmodernejší spôsob na dosahovanie strategických cieľov a je jedna z metód súčasného manažmentu. Dnes ešte výraznejšie ako v minulosti sa mnohé firmy stretávajú s problémom, ako správne a efektívne prevádzkovať svoju hlavnú činnosť. Prevádzkovanie podniku je spojené s veľkými investičnými nákladmi, organizačnými a prevádzkovými problémami. Organizácii, ktorá sa rozhodne pre outsourcing odpadá starostlivosť s neefektívnymi činnosťami a môže sa sústrediť na hlavnú činnosť. Dobre fungujúci outsourcing v podniku môže znamenať konkurenčnú výhodu. Outsourcing má zmysel iba vtedy, ak má spoločnosť určité prednosti v oblasti kvality, organizácie a nákladov. Predmetom outsourcingu môžu byť výrobky, informácie, kapitál alebo funkčné oblasti podniku. Uplatnenie outsourcingu by malo priniesť viaceré výhody, nie iba zníženie nákladov. Stratégia outsourcingu je súčasťou podnikateľskej stratégie firmy. Vyžaduje systémové myslenie a strategické rozhodnutie, ktoré zásadným spôsobom mení organizáciu aj kultúru danej firmy.

## Teoretické vymedzenie problematiky outsourcingu

Outsourcing patrí medzi nové metódy a techniky súčasného manažmentu. Rozvojom vedy a techniky v oblastiach informatiky, technológie v čase globalizácie rastú nároky na zdokonalenie manažmentu. V súčasnosti sa používajú nové metódy a techniky, ktoré nahradili zastarané. Existujú viaceré definície outsourcingu, ale základ pojmu zostáva rovnaký.

Wijers, Verhoef (2006) definujú outsourcing ako transfer služieb, prípadne aj personálu a aktív, na špecializovaného poskytovateľa služieb, a to na čas, ktorý je určený v zmluve, na základe vopred dohodnutej kvalitatívnej úrovni a za dohodnutú finančnú kompenzáciu.

Oshri, Kotlarsky, Willcocks (2009) pod outsourcingom rozumejú zmluvu s treťou stranou – poskytovateľom služieb pre riadenie a realizáciu určitého množstva práce po určitú dĺžku času, nákladov a úrovni služieb.

Pod outsourcingom Brown, Wilson (2005) rozumejú rastúci fenomén niečoho, čo by sme si mali uvedomiť, a zároveň je to plus pre ekonomiku v dlhodobom horizonte. Je to nový spôsob ako realizovať medzinárodný obchod.

Šíbl (2002) charakterizoval tento pojem v publikácii Veľká ekonomická encyklopédia ako prevzatie expertíz a zdrojov od externej organizácie, aby sa doplnila alebo plne nahradila funkcia, ktorá bola predtým zabezpečená vnútri organizácie. Outsourcing sa vzťahuje k nákupu z externého zdroja tých produktov, ktoré organizácia predtým vyrábala alebo poskytovala sama. Znamená teda taký stav alebo činnosť k nemu vedúcu, kedy vstup, ktorý by inak firma získala z vlastného zdroja, kúpi od iného subjektu ako službu alebo útvár.

Ďalším autorom, ktorý charakterizoval tento pojem bol Žák (1999), ktorý chápe tento pojem ako proces prevedenia určitých aktivít, ktoré dosiaľ organizácia realizovala sama, na externé organizácie, od ktorých výsledky týchto aktivít (služba a výrobky) bude nakupovať. Dôvodom k tomu je predovšetkým nevyhnutnosť peňažných úspor či nedostatok zdrojov (napr. kapitálu, priestoru, odborníkov, času, informácií).

Na základe jednotlivých definícií outsourcingu rozličnými autormi môžeme skonštatovať, že outsourcing je proces, keď podniky vyčleňujú neefektívne aktivity, ktoré zatiaľ realizovala sama externým dodávateľom, od ktorých bude tieto aktivity nakupovať. Cieľom tohto rozhodnutia podnikov je zníženie nákladov, zvýšenie svojej konkurencieschopnosti, kvality a výkonnosti.

Outsourcing je jednou z variant realizácie stratégie „vyrob alebo kúp“. Podniky neprevádzajú tzv. nepriame funkcie vlastnými silami, ale z vonkajších (outside) zdrojov (resourcing). Znamená to, že sa podnik sústreďuje na svoje základné aktivity a podľa motto: „Rob, čo vieš, čo nevieš, nechaj robiť iných, ktorí tiež nevedia všetko“ napr. výskum, vývoj, konštrukcia, právne záležitosti, reklamu, spracovanie dát, zabezpečenie ochrany objektov, účtovníctvo... (Rydvalová, Rydval 2007).

Outsourcing môže hrať významnú rolu v podmienkach malých aj stredných podnikov, kedy podnikatelia nemôžu zaťažovať svoje podniky vysokým nárastom inovácií, či príslušným rozširovaním organizačnej štruktúry. Práve pre ne je výhodné zabezpečovať niektoré činnosti vonkajšími zdrojmi. Napríklad poskytovateľ logistických služieb môže na rozdiel od individuálnych prístupov menšieho podniku dosiahnuť nákupné ceny, nižšie dopravné sadzby.

Otázka „čo outsourcovať“ zahŕňa oblasti, ktoré sa outsourcujú a to predovšetkým ako sú služby, informačné technológie, zákaznícky servis, účtovníctvo, facility manažment, spracovanie dát, výber ľudských zdrojov, marketing a logistika. Outsourcing vedenia účtovníctva – je často využívané v malých a stredných podnikoch. Sú to typické činnosti pre vyčlenenie z podniku, pretože neprinášajú pridanú hodnotu, negenerujú zisk, sú iba nevyhnutné pre chod podniku. Logistický outsourcing – hrá významnú úlohu v malých a stredných podnikoch, keď podnikatelia nemôžu zaťažovať svoje podniky vysokým rastom investícií. Poskytovateľ logistických služieb môže dosiahnuť výhodnejšiu nákupnú cenu, nižšie dopravné náklady.

Cieľom každého podnikateľského subjektu je maximalizovať výhody a minimalizovať straty t.j. nevýhody. Zvažujú množstvo výhod a rizík, ktoré ovplyvňujú pôsobenie outsourcingu v podniku. Výhody, ktoré podnik získava implementáciou outsourcingu je mnoho. Medzi najčastejšie a najočakávanejšie výhody, ktoré manažéri vítajú sú (Pomffyová, Jarembeková 2007):

1. Zjednodušenie podnikateľského procesu – ide o zjednodušenie podnikového procesu z administratívneho alebo výrobného hľadiska. Mnoho firiem investuje príliš veľa do vlastnej produkcie. Podnikové vedenie by malo zvážiť či by bolo výhodnejšie získavať výrobky a služby od externého dodávateľa za nižšiu cenu ako by boli náklady spojené s výrobou v danom podniku.



2. Zmena fixných nákladov na variabilné náklady – outsourcing umožňuje podnikom nahradiť fixné náklady za variabilné v dlhšom časovom období. Toto tvrdenie je osobitne pravdivé, pokiaľ ide o IT vybavenie. Tieto aktíva majú vysokú mieru zastarávania, manažéri presúvajú zodpovednosť za IT vybavenie, vrátane údržby a aktualizácie na svojich externých dodávateľov.
3. Využívanie služieb iba v nevyhnutných prípadoch - outsourcing umožňuje podnikom využívať služby na primárne potreby - využívajú tieto služby len vtedy, keď ich potrebujú. Uľahčujú prácu manažérom v období „špičky“ a v období „pokoja“. To platí však iba pre firmy so sezónnymi činnosťami, ale aj pre tie ktoré potrebujú krátkodobo zvýšiť kapacitu.
4. Zdokonalenie kvality - predovšetkým malé podniky môžu prosperovať zo spolupráce so špecializovanou firmou, ktorá obvykle má prostriedky, ako sa vyvarovať chýb a má lepší kontrolný systém.
5. Zlepšenie situácie cash flow – firmy môžu zlepšiť svoju situáciu kontraktovaním častí činností mimo podnik. Namiesto mesačných výplat miezd zamestnancom firma uhrádza dodávateľom faktúry so splatnosťou 60 až 120 dní.
6. Zvýšené povedomie o nákladoch – proces porovnávanie vlastných nákladov a nákladov outsourcingu môže viesť k zvýšeniu efektívnosti najmä vďaka lepšiemu povedomiu o nákladoch.
7. Koncentrácia na hlavné činnosti – jedným z dôvodov outsourcingu podnikových činností je skutočnosť, že firma sa môže sústrediť na primárne činnosti a robiť to, čo vie najlepšie.

V každom podnikaní sa objavujú nielen klady, ale aj zápory. Každá výhoda so sebou prináša aj nejakú nevýhodu. Tieto nevýhody je potrebné odhaľovať a čo najkratšej dobe riešiť alebo aspoň minimalizovať. S outsourcingom sú spojené tieto nevýhody (Pomffyová, Jarembeková 2007):

1. Znížená vyťaženosť fixných zdrojov – hlavnou nevýhodou outsourcingu je systematické nevyužitie interných fixných zdrojov. S outsourcingom je spojená aj strata odbornosti v rámci podniku. Ďalším významným bodom je riziko nechať zújsť outsourcing príliš ďaleko. Týka sa to produktov, zodpovedností a procesov, ktoré sú primárne z hľadiska konkurenčnej schopnosti a mali by zostať vnútri podniku.
2. Riziko neuspokojených služieb – okrem úroveň, kvalitu, časové ohraničenie externe poskytovaných služieb môže byť ťažké získať náhradu za nedodržanie tejto zmluvy. Ak odberateľ nedostatočne sleduje vzťahy dodávateľa outsourcingu s jeho subdodávateľom môžu často vzniknúť problémy.
3. Riziko outsourcingu strategických služieb – vedenie podniku by malo preskúmať strategické dôsledky aktivity zvažovanej pre outsourcing vo vzťahu k jej konkurencieschopnosti na všetkých hlavných trhoch.
4. Nerešpektovanie dôvodov režijných nákladov – ak podnik zistí, že je schopný nakúpiť súčasť svojho produktu lacnejšie ako ju dokáže sám vyrobiť, môže sa zdať, že nákup vytvorí úsporu. Lebo výroba zostáva nezmenená. Režijné náklady sú zviazané s vlastnou výrobou menej a tak ovplyvňujú ostatné súčasti.
5. Zmena pôvodného rozdielu v nákladoch – rozdiel vlastných nákladov oproti externým sa môže v čase meniť vplyvom vývoja technológií. Súčasne môže dôjsť pri využívaní služieb ku zmene variabilných nákladov.
6. Zlé riadenie procesu prechodu – mnoho firiem zistí, že systémy, ktoré vyvinuli v priebehu rokov sú nedostatočne zdokumentované. Zamestnanci, ktorí systém vyvíjali sú kľúčovým zdrojom. Ich vedomosti sú veľmi dôležité v priebehu zraniteľnej fázy prechodu.
7. Zlé riadenie subdodávateľov – outsourcing zameraný výhradne na znižovanie nákladov mal nežiaduce účinky u tých spoločností, ktorí dali externým partnerom veľké časti podnikových aktivít. Typický podnik využívajúci outsourcing mohol mať zmluvy s viac ako pätnástimi dodávateľmi, ktorí spolupracovali s ďalšími asi sto subdodávateľmi.

K ďalším nevýhodám a rizikám patria: riziko porušenia obchodného tajomstva, čím môže dôjsť k odtajneniu a zneužitiu dôverných informácií, únik know - how, nerešpektovanie vzájomných záväzkov. Taktiež môže dôjsť k rastu závislosti na externom dodávateľovi, ako aj k strate kontroly nad outsourcovanou činnosťou. Tým, že podnik využíva outsourcing ešte neznamená, že bude ziskový. Outsourcing je tzv. „cesta“ k dosiahnutiu ziskovosti, úspešnosti podniku na trhu. Na tejto „ceste“ podnik prechádza rôznymi fázami, naráža na mnohé problémy a mnohé výhody. Podnik však tieto výhody, ktoré sa mu naskytnú musí správnym spôsobom využiť.

### **Uplatnenie princípov outsourcingu logistiky a informačných systémov**

Význam logistiky za posledné roky na Slovensku narastá. Dôvodom je vstup zahraničných firiem na náš trh. Pod pojmom logistika rozumieme všetky činnosti od toku surovín, materiálov, polotovarov, hotových výrobkov, od ich vstupu do podniku, až po distribúciu hotových výrobkov (Dupal, Brezina 2006). Podstatou je efektívne riadenie toku materiálu od vstupu do podniku až k výstupu t.j. dodaniu konečnému spotrebiteľovi. Christopher (1998) chápe logistiku ako proces strategického riadenia, prepravy a skladovania materiálov, nedokončených a dokončených zásob (a taktiež informačných tokov) v rámci organizácie a jej marketingových kanálov, a to prostredníctvom efektívneho vybavovania objednávok, ktorými maximalizuje súčasnú a budúcu výnosnosť. Presné štatistiky ako sa v podmienkach Slovenskej republiky darí outsourcingu neexistujú. Pravdepodobne najrozvinutejší je v oblasti informačných technológií, poskytovania a riadenia služieb. Najčastejšími outsourcingovanými oblasťami sú informačné technológie, facility manažment, business process outsourcing a ľudské zdroje. Slovenské spoločnosti považujú outsourcing za výhodnú metódu a snažia sa ju implementovať čo najväčšej miere vo svojej organizácii. Hlavným dôvodom je nákladová výhoda a dostatok kvalitných pracovníkov. V skutočnosti vo väčšine prípadov nákladové úspory dosahujú od 10 % do 20 %. Dôvodom pre vyčlenenie činností z podniku je okrem nákladových úspor aj zlepšenie výkonnosti, flexibilita, zúženie organizačnej štruktúry, špecializácia, prístup k inováciám či technologický náskok. V budúcnosti s narastajúcim objemom outsourcingu narastú aj tlaky na zamestnancov, manažérov a do popredia sa dostanú potreby riadenia virtuálnych tímov, projektového manažmentu, či medzikultúrnej komunikácie.

Prioritou spoločností je okrem dosiahnutia konkurencieschopnosti a zvýšenia výkonnosti podniku korigovať náklady na logistiku. Spôsob ako dosiahnuť daný cieľ je implementácia outsourcingového procesu do podniku. Spolu so zavedením outsourcingového procesu je nevyhnutné aj využitie viacerých nástrojov ako napr. informačné systémy a technológie. Jedným z najčastejšie outsourcovaných procesov sú logistické procesy. Významnú úlohu zohrávajú poskytovatelia logistických služieb. Poskytovateľov logistických služieb možno rozdeliť nasledovne:

- Prepravcovia a operátori.
- Doručovatelia a poskytovatelia kuriérnych služieb.
- Poskytovatelia na úrovni Third Party Logistics (TPL, 3PL) – ponúkajú ucelené logistické služby a disponujú vlastnou logistickou sieťou. Sú orientovaní na úsporu nákladov. Pre poskytovateľov tejto kategórie je typická ucelená systémová ponuka služieb a disponovanie vlastnou logistickou infraštruktúrou, čiže dopravnou sieťou a logistickými centrami (Dupal, Lichnerová 2011).
- Logistické podniky (FPL, 4PL) - poskytovateľ 4PL vystupuje ako integrátor zladžujúci a prepájajúci činnosť špecializovaných poskytovateľov, ktorý preberá riadenie logistického reťazca. Sú orientovaný na tvorbu hodnôt (Pernica 2005).

V literatúre a časopisoch sa môžeme stretnúť aj s novými logistickými procesmi 5PL. Hlavnou funkciou 5PL je súhrn požiadaviek na 3PL na objemný zväzok pre rokovania o výhodnejšie ceny u leteckých a dopravných spoločností, bez ohľadu na generácie riešení logistiky. Majú vyvinutý bezdrôtový end-to-end sledovanie systému, kontajnerov, ktoré umožnia vládnym agentúram získať informácie o kontajnerových zásielkach.

## Metodika a metodológia výskumu

Z oslovených 80-tich výrobných spoločností sa na prieskume podieľalo 35 spoločností. Výskum v outsourcingovej oblasti bol vykonaný v 35 skúmaných podnikoch, čo predstavuje 43,75 % návratnosť dotazníkov. Do výskumnej skupiny patria spoločnosti, ktoré v anonymnom dotazníku uviedli uvedený druh priemyslu. Spoločnosti, ktoré uviedli konkrétny priemysel sme začlenili do oblasti priemyslu, v ktorom podnikajú. Skúmané podniky tvorí (17 %) priemyselná výroba, (15 %) potravinársky priemysel, strojársky priemysel (11 %), elektro-technický priemysel (10 %), automobilový priemysel (14 %), informačné technológie (16 %), chemický priemysel (9 %), stavebníctvo (8 %).

Pre verifikáciu hypotéz v oblasti logistiky a vynaložených nákladov na hotové nakupované technológie sme použili štatistické metódy.

H1: Zvyšovanie nárokov na logistické služby vedú k implementácii nákladovo náročných hotových technológií.

**Pri hladine významnosti 0,1:**

$$\chi^2_{1-\alpha} [(r-1).(s-1)] = \chi^2_{0,90} [(2-1).(2-1)] = 2,706$$

14,39 > 2,706 nerovnosť platí = prijímame ŠH<sub>1</sub>.

**So spoľahlivosťou 0,90, resp. na hladine významnosti 0,1 prijímame hypotézu, že medzi premennými je štatisticky významná závislosť.**

Tab. 1 Štatistické funkcie - priemerná hodnota, smerodajná odchýlka, minimum, maximum, modus, medián hypotéz

Variable	Mean	Std Dev	Minimum	Maximum	Mode	Median
zvyšovanie nárokov na logistické služby	22,25	27,87	3,000	100,00	15,00	20,00
nákladovo náročných hotových technológií	35,29	34,743	25,00	100,00	28,00	28,00

Zdroj: vlastné spracovanie

Tab. 2 Hodnoty koeficientov korelácie a p-hodnôt štatistickej významnosti

Pearson Correlation Coefficients, N = 31	zvyšovanie nárokov na logistické služby	nákladovo náročných hotových technológií
zvyšovanie nárokov na logistické služby v %	1.0000	-0.2501
% nákladov investovaných do hotových technológií	-0.2501	1.0000
	0.3505	

Zdroj: vlastné spracovanie

## Výskum v oblasti implementácie outsourcingu

Outsourcing môžeme definovať ako vyčlenenie činností, ktoré netvorí jadro podnikania na externého dodávateľa, pričom by malo ísť o dlhodobý zmluvný vzťah. Základom outsourcingu je využívanie služieb externých špecializovaných firiem na

zabezpečovanie podnikových činností, ktoré nepatria k hlavnej činnosti spoločnosti. Ide o využitie externých služieb na realizáciu činností, ktoré si firma predtým zabezpečovala interne, pričom dĺžka a predmet výkonu sú upresnené v uzatvorenej zmluve. Kvalitná outsourcingová zmluva, ktorá zahŕňa zmluvné podmienky výhodné a zrozumiteľné pre obidve strany môže viesť aj k eliminácii hore uvedených rizík.

Outsourcing ako nástroj efektívnych zmien si podniky implementujú pri zlúčení resp. transformácii. Cieľom je zefektívniť činnosť podniku. Už samotné rozdelenie spoločnosti so špecifickým zameraním bolo jedným z prvých krokov implementácie outsourcingu. Presnejšou analýzou foriem outsourcingu sme dospeli k záveru, že tieto tri spoločnosti predstavujú model onshoringu t.j. outsourcing s externým dodávateľom v tej istej krajine, fyzicky vo veľmi blízkej lokalite. Novou príležitosťou pre železničné podniky je kooperácia s logistickými providermi. Sú to spoločnosti zameriavajúce nielen na poskytovanie dopravných služieb, ale aj na poskytovanie komplexných služieb svojim zákazníkom z oblasti obstarávacej aj distribučnej logistiky.

Najväčší logisti zareagovali na krízu komplexnosťou služieb a využívaním outsourcingu vo väčšej miere. V potravinárstve sa objavuje úplný outsourcing distribučnej logistiky. Priemyselné podniky sa zbavujú od investícií do vlastných skladových priestorov, vozového parku a pracovnej sily. Otázna zostáva kvalita služieb a spoľahlivosť na potreby podniku. Logistické firmy implementujú outsourcing, až do takej miery, že finalizujú výroby. Logisti bojujú o svojich veľkých zákazníkov a ich dlhodobé kontrakty. Za optimum sa považuje pomer 80:20 percent, teda dvadsiatka klientov generujúca 80 percent tržieb. Niektoré spoločnosti kladú dôraz na prísnu platobnú morálku. Vo firme evidujú pohľadávky s dobou splatnosti 2 mesiace. Tento trend prísnosti realizujú dlhodobo.

Globálna kríza spôsobila silnejší dopyt po prepravných kapacitách a skladových priestoroch. Investícií bude pomenej. Prioritami zostávajú plynulý hotovostný tok a udržanie si zákazníkov. Rastúce objednávky sa nemusia automaticky opakovať.

Outsourcing patrí medzi strategické nástroje podniku. Proces strategického riadenia pozostáva z dvoch etáp. Prvou etapou je formulácia stratégie a druhou je samotná realizácia. Synonymom realizácie je implementácia. Úspešná implementácia je ovplyvnená spolupracovníkmi a podriadenými v podniku ich motivovaním, premenou podnikovej kultúry, organizovaním. Implementácia stratégie predstavuje rovnako dôležitú časť procesu ako formulovanie stratégie. Implementácia sa uskutočňuje nástrojmi a metódami, ktoré nazývame mäkké a tvrdé nástroje manažmentu (Majtán 2007). Tvrdé nástroje priamo oslovujú a ovplyvňujú subjekty implementácie ako sú komunikácia, organizačná štruktúra, administratíva, kontrola a odmeňovanie. Na podriadených pôsobí formou príkazu, odmeny alebo sankcie. Mäkké nástroje nepriamo pôsobia na skupiny alebo na zamestnancov ako napr. podniková kultúra a vedenie.

Cieľom všetkých nástrojov implementácie je usmerniť konanie subjektov, ktoré sa podieľajú na riadení stratégie, a to novou stratégiou resp. zmenou stratégie. Ďalšou metódou je zabránenie realizátorom, aby konali nevhodným spôsobom. Nevyhnutné pre úspešnú implementáciu je analyzovať zdroje moci a zdroje konfliktov.

Outsourcing ako proces sa realizuje prostredníctvom projektu. Pre úspešnosť outsourcingového projektu je dôležité stanoviť cieľ podniku, správne využiť poznatky o outsourcingu, efektívne začleniť outsourcingový proces medzi podnikové procesy a počas implementácie procesu mu venovať značnú pozornosť.

Proces outsourcingu sa rozdeľuje do šiestich fáz (Bruckner, Voříšek 1998):

1. Strategická analýza funkčných oblastí – je súčasťou globálnej podnikovej stratégie a jej úlohou je jasná definícia hlavného predmetu činnosti podniku a k nemu potrebných podporných činností. Jej základom by mala byť snaha porozumieť základným schopnostiam podniku (slabým a silným stránkam podniku), schopnosťou

konkurencie a schopnosťou spolupráce s dodávateľmi a poskytovateľmi. Výstupom strategickej analýzy je definovanie základných a podporných podnikových funkčných oblastí, nesmie sa zabudnúť ani na zmeny v riadení, ktoré budú len vytvorené. Táto prvá fáza je pre úspešnosť celého procesu kritická a vyžaduje priamu účasť vrcholového vedenia.

2. Určenie funkčných oblastí, ktoré budú outsourcované – po zatvorení strategickej analýzy prichádza určenie funkčných oblastí, ktoré sa budú outsourcovať. Kľúčovými otázkami sú:
  - Ktoré funkčné oblasti by bolo vhodné outsourcovať?
  - Je vhodné outsourcovať celú funkčnú oblasť alebo len jej časť?
  - Aké výhody a aké komplikácie sa dajú od outsourcingu očakávať?
  - Outsourcovanie – ktoré oblasti budú mať najväčšie prínosy?
  - Je vhodné preniesť outsourcovanú oblasť na jedného poskytovateľa?

Pri určení funkčných oblastí, ktoré sa budú outsourcovať je dôležité zohľadniť kritéria ako sú význam danej oblasti pre podnik, hospodárnosť, kvalita, pružnosť, bezpodmienečná informovanosť, know-how. V tejto fáze sa rozhoduje, či sa bude outsourcovať celá oblasť, alebo len časť, aké výhody a komplikácie môžu nastať, analýza nákladov a rizík.

3. Definovanie nájomného vzťahu „podnik (prijímateľ) - poskytovateľ“ a požiadavka na poskytovateľa – pre dobrý vzťah s poskytovateľom je nutná obojstranná informovanosť, aké problémy bude poskytovateľ riešiť a aké náklady poniesie podnik a aké poskytovateľ. Definícia vzájomného vzťahu „podnik – poskytovateľ“ by mala zahŕňať dodávané produkty, dodávané služby, informácie v súvislosti s dodávanými produktmi a službami, technológiu, maximálnu dobu reakcie poskytovateľa na každú aktívnu udalosť, cenovú charakteristiku vzťahu, zodpovednosť oboch strán. Požiadavky podniku na poskytovateľa sa môžu týkať veľkosti poskytovateľa, kvalifikácie požiadavky, dôkaz o vlastníctve zdrojov, akceptácie záväzku, že poskytovateľ prevezme za úplatu nepotrebné zdroje podniku.
4. Výber poskytovateľa – má zabezpečiť zladenie formulovaných požiadaviek podniku s ponukou trhu poskytovateľa. Obchodný vzťah medzi podnikom a poskytovateľom služby vzniká podpísaním outsourcingovej zmluvy. Základné kritéria pre výber poskytovateľa sú: povest', referencie, nadštandardné služby poskytovateľa, cena, zabezpečenie kvality služieb, know-how podniku, ručenie, príbuznosť podnikových kultúr.
5. Transformácia funkčnej oblasti – priebeh transformácie je špecifický pre rôzne oblasti. Proces je kritický predovšetkým z hľadiska ľudských zdrojov. Z tohto hľadiska môžeme odporučiť včasnú a úplnú informovanosť pracovníkov, ktorí môžu do outsourcingu zasahovať. Ak podnik nahradzuje svoju funkčnú oblasť službami od externého dodávateľa, vzniká otázka ako naložiť s aktívami (licencie, stroje, budovy) a ľuďmi, ktorí zatiaľ zabezpečovali priebeh procesu.
6. Riadenie vzťahu „podnik (prijímateľ) - poskytovateľ“- zvyčajne je nutné stále sledovať a hodnotiť stav vzťahu medzi podnikom a poskytovateľom a na základe toho vytvárať merateľné kritéria.

Každá fáza outsourcingového procesu je pre efektívne fungovanie podniku veľmi dôležitá. Pre zabezpečenie a správnu implementáciu týchto fáz je významné pozorovanie a hodnotenie výsledkov.

Pri porovnávaní a zisťovaní pozitív a negatív metódy outsourcingu počas zavádzania a implementácii sme dospeli k nasledovným odporúčaniam:

- Podniky by si mali ako prvé uvedomiť akú oblasť chcú outsourcovať, mali by vybrať oblasť, ktorá hlavne nie je predmetom podnikania, čiže hlavnú činnosť.

- Z dôvodu, že manažment je rozhodujúcim subjektom pri otázke „outsourcovať?“ alebo „neoutsourcovať?“, by vrcholové vedenie malo zohľadniť prínosy a riziká, ktoré môže vyčleňovanie so sebou niesť. Mal by značne zvážiť či bude pre firmu výhodné zabezpečovať služby poskytovateľom alebo zabezpečiť vlastnou činnosťou.
- Dôležitou otázkou je aj koľko outsourcovať, a lokalitu odkiaľ bude dodávateľ poskytovať služby. Aby nebol narušený priebeh výrobného procesu resp. poskytovania služieb.
- Keď sa už manažment rozhodol, ktorú oblasť bude outsourcovať, tak pristupuje k ďalšiemu kroku a to výberu vhodného dodávateľa. Spoločnosti by mali vyberať svojho dodávateľa podľa výberového konania, kde poskytovatelia predložia všetky svoje údaje a spoločnosť tak má možnosť vybrať toho najlepšieho. Hlavným odporúčaním v tejto oblasti je, že podniky by nemali podpisovať kontrakty len z dôvodu priateľských vzťahov, lebo to môže mať vážne následky v budúcnosti. Jednoznačne v podnikaní ide o záujmy podniku a členov a nie o jednotlivca.
- Veľmi efektívny spôsob pre kontrolu už vybraného dodávateľa je návšteva dodávateľa, ktorá je nenahraditeľná pri reálnom hodnotení kapacitných možností poskytovateľa, ako aj jeho pracovnej kultúry.
- Určenie dĺžky stratégie, pri čom nie je vhodné dlhodobo uzatvárať kontrakty. Odporúčame uzatvoriť kontrakt krátkodobo, aby spoločnosť pri nespokojnosti poskytovateľa mohol nadobudnúť nový kontrakt. Avšak spoločnosť realizuje dlhodobý kontrakt by bolo vhodné, keby začal adaptovať dynamický rozvoj outsourcingu.

Všetky dôvody, ktoré sú uvedené pre realizáciu outsourcingu sa dajú z časti považovať aj ako prínosy. Tým, že podnik získa inovačné technológie, know-how má podnik predpoklad pre rozvoj a uplatnenie sa na národnom, nadnárodnom trhu. Je schopný získať konkurenčnú výhodu. Spoločnosti umožňujú znížiť riziká diverzifikácie obchodných podielov znížiť transakčné náklady a snažia sa zapôsobiť na investorov. Dôvod vytesnenia neefektívnych činností má za následok zlepšenie operatívnej výkonnosti v oblasti hlavnej činnosti. Podnik sa môže sústrediť na hlavnú činnosť svojho podnikania, čím si vytvára podnikovú stabilitu a znižuje svoje náklady, ale sa zameriava na zvýšenie kvality svojich služieb a činností a zvýšenie výnosov. Pri využívaní poskytovateľských služieb prenáša riziká na dodávateľa outsourcingových služieb, čím si zabezpečí nepretržitý a plynulý priebeh podnikového procesu. Keď podnik si zabezpečí prísun služieb a činností od externého subjektu tak neviaže finančné prostriedky vo výrobných, ale môže tie peniaze zatiaľ znovu investovať, čím má finančné prostriedky v neustálom pohybe. V niektorých podnikoch outsourcing mal za následok aj zníženie počtu zamestnancov, zúženie organizačnej štruktúry, čo je z jeho hľadiska výhodou, lebo má nižšie mzdové náklady a odvody.

Výsledky výskumu dokázali, že na outsourcing logistiky je možné sa pozeráť nielen zo strany poskytovateľov logistiky služieb na úrovni 3PL a 4PL, ale tiež zo strany návrhu, implementácie a optimalizácie logistických procesov spolu s implementáciou LIS. Hlavnou výhodou LIS je zavedenie outsourcingu, zachovanie kontroly nad procesmi a poskytovanie flexibility spoločnostiam.

Špecifiká uplatňovania outsourcingu v logistike sú:

- Rýchle zmeny projektov vedú k nutnosti nákupov – transferu technológií – vzhľadom na ich životnosť a nedostatok času na ich vývoj.
- Silná väzba na zákazníka o ohľadom na špecifické požiadavky a normy každého koncernu.
- Požiadavky na veľmi krátke reakčné doby, vysokou spoľahlivosťou a kvalitou služieb vyžadujú rastúci počet kvalifikovaných pracovníkov.
- Doba trvania jednotlivých projektov a zmlúv uzatváraných na dobu 6-8 rokov sa skracuje.

- Neustále zvyšovanie nárokov na logistické služby vedie k implementácii veľmi nákladných hotových technológií.
- Rastúci tlak na náklady logistických reťazcov vedie k synergii medzi konkurenčnými dodávateľmi.

Na základe všetkých spomenutých skutočností, vyslovujeme názor, že outsourcing je jedna z dynamických metód súčasného manažmentu a je zameraný na zvýšenie konkurencieschopnosti, skvalitnenie podniku a zvýšenie jeho výkonnosti.

## **Záver**

Outsourcing umožňuje dosiahnuť zmeny v tých prípadoch, kedy by štandardný spôsob vyžadoval niekoľko rokov dôslednej práce. Pravdepodobne každý úspešný podnik musí mať filozofiu, ktorú hlása a svojimi aktivitami ju dokáže aj naplniť. Každá spoločnosť chce dosiahnuť top a jej cieľom je aj aby sa v tejto špičke udržala, musí preto manažment vyvinúť obrovské úsilie. Veď cesta k úspechu v transformujúcom sa trhovom prostredí nie je ľahká. Treba zabezpečiť nielen dobré ekonomické výsledky, ale aj prácu pre ľudí, a to je pre podnikový manažment náročná úloha. Táto náročnosť spočíva v tom, že nemožno použiť nejakú šablónu, ktorá by garantovala úspech.

Podniky sa snažia zaujať čo najlepšie postavenie na domácom, nadnárodnom a svetovom trhu. Využívajú mnohé metódy a techniky na dosiahnutie svojich cieľov. V súčasnosti to však podniky na trhu majú náročné nakoľko musia vynaložiť veľké úsilie, aby sa udržali v turbulentnom a stále sa transformujúcom prostredí. Ústredným záujmom každého podnikateľského subjektu je zvýšenie konkurencieschopnosti podniku.

*Článok je spracovaný ako jeden z výstupov výskumného projektu VEGA č. 1/0305/15 "Vplyv environmentálnych nástrojov na zvyšovanie konkurencieschopnosti a udržateľnosti podnikov" riešeného na Katedre manažmentu výroby a logistiky, Fakulty podnikového manažmentu Ekonomickej univerzity v Bratislave, Slovenská republika.*

## **Zoznam bibliografických odkazov**

BROWN, D. and S. WILSON, 2005. *The Black Book of Outsourcing: How to Manage the Changes, Challenges and Opportunities*. New Jersey: John Wiley & Sons, Inc. ISBN 978-0-471-71889-5.

BRUCKNER, T. a J. VOŘÍŠEK, 1998. *Outsourcing informačných systémov*. Praha: EKOPRESS. ISBN 80-86119-07-6.

DUPAL, A. a I. BREZINA, 2006. *Logistika v manažmente podniku*. Bratislava: Sprint. ISBN 80-89085-38-5.

DUPAL, A. a L. LICHNEROVÁ, 2011. Modelovanie hodnotenia a návratnosti investície (nákladov) vo väzbe na outsourcing logistiky. In *Vedecký časopis Fakulty podnikového manažmentu Ekonomickej univerzity v Bratislave*. 8 (2), s. 47- 62. ISSN 1336-3301.

CHRISTOPHER, M., 1998. *Logistic and Supply Chain Management: Strategies for Reducing Cost and Improving Service*. Harlow: FT Prentice Hall/Pearson Education. ISBN 978-0-273-63049-4.

MAJTÁN, M. a kol., 2007. *Manažment*. Bratislava: Sprint. ISBN 978-80-89085-72-9.

OSHRI, I., J. KOTLARSKY, and L. WILLCOCKS, 2009. *The Handbook of Global Outsourcing and Offshoring*. London: Palgrave Macmillan. ISBN 978-0-230-23550-2.

- POMFFYOVÁ, M. a J. JAREMBEKOVÁ, 2007. Možnosti outsourcingu vybraných podnikových činností. In *eFocus*, 7 (3), s. 4-9. ISSN 1336-1880.
- PERNICA, P., 2005. *Logistika pro 21. století: Supply Chain Management*. Praha: RADIX s. r. o. ISBN 80-86031-59-4.
- RYDVALOVÁ, P. a J. RYDVAL, 2007. *Outsourcing ve firmě*. Brno: Computer Press. ISBN 978-80-251-1807-8.
- ŠÍBL, D. a kol., 2002. *Velká ekonomická encyklopédia*. Bratislava: SPRINT. ISBN 80-89085-04-0.
- WIJERS, G. and D. VERHOEF. 2006. *De Rfp Voor IT-Outsourcing-Management Guide*. Amersfoort: Van Haren Publishing. ISBN 978-90-77212-97-4.
- ŽÁK, M. a kol.. 1999. *Velká ekonomická encyklopédia*. Praha: LINDE. ISBN 80-7201-172-3.

**Ing. Klaudia Gubová, PhD.**

Ekonomická univerzita v Bratislave  
Fakulta podnikového manažmentu  
Katedra manažmentu výroby a logistiky  
Dolnozemska cesta 1/b, 852 35 Bratislava  
klaudia.gubova@gmail.com

**Ing. Patrik Richnák**

Ekonomická univerzita v Bratislave  
Fakulta podnikového manažmentu  
Katedra manažmentu výroby a logistiky  
Dolnozemska cesta 1/b, 852 35 Bratislava  
patrik.richnak@gmail.com



# SÚČASNÉ TRENDY A VÝZVY V MANAŽMENTE ŽELEZNIČNÝCH PODNIKOV

Danka Harmanová, Dominik Harman

## Abstract

A transformation of rail enterprise into business companies, a liberalization of transport market, a regulated competition and high demands for ROI on public sources pose a new challenge to rail companies. This challenge consists of a need to search for and to deliver new management strategies and tactics in these companies. These are then a precondition for an effective management in such companies and for a sustainability of a transportation system. One of the methods of such successful management is a Balanced Scorecard method (BSC). This method allows an effective interconnection between a strategic management and an operative management. It does so using equalized measurements in four particular areas (perspectives): financial, customer's experience, internal processes and learn-and-growth perspectives. Such a method is applicable to different types of enterprises, non for profit corporations, governmental and municipality alike. This article is orientated towards some specifics in applying BSC method in the rail transport sector.

## Úvod

Železnice celej Európy prechádzajú v posledných dvoch dekádach významnými zmenami vonkajších i vnútorných podmienok ich rozvoja. Z vonkajších faktorov dominuje dopravná politika orientovaná na trvalo udržateľný a konkurencieschopný jednotný dopravný systém. Podpora efektívnej a železničnej dopravy je jednou z ciest, ako tieto ciele dosiahnuť. Transformácia železničných podnikov na obchodné spoločnosti, liberalizácia dopravného trhu, regulovaná hospodárska súťaž, pretrvávajúce vysoké nároky na verejné zdroje nútia železničné podniky hľadať a uplatňovať nové manažérske nástroje a techniky, ktoré sú predpokladom efektívnosti dopravných podnikov a trvalej udržateľnosti dopravného systému. Jednou z metód úspešného riadenia dlhodobej výkonnosti podniku v meniacich sa podmienkach je metóda Balanced Scorecard (BSC). Metóda umožňuje prepojenie strategického manažmentu s operatívnym manažmentom prostredníctvom vyvážených meradiel v štyroch perspektívach: finančnej, zákazníckej, interných procesov a učenia a rastu.

## Čo je Balanced Scorecard

Metóda Balanced Scorecard je považovaná za efektívny nástroj strategického riadenia podniku (*spoločnosti*). Umožňuje transformovať víziu a stratégiu podniku do konkrétnych merateľných cieľov, hybných síl, aktivít a efektívne implementovať stratégiu až do každodenného rozhodovacieho procesu manažmentu podniku. Riadenie výkonnosti podniku prostredníctvom vyvážených cieľov a meradiel v štyroch perspektívach finančnej, zákazníckej, interných procesov a učenia a rastu je takto orientované na zvyšovanie jeho konkurenčnej schopnosti a dlhodobý rast podnikových hodnôt. Na stanovenie cieľov, hybných síl a meradiel sa využívajú rôzne manažérske metódy a techniky. Koncept BSC je využiteľný aj v rôznych typoch neziskových organizácií, územných samospráv i v orgánoch ústrednej štátnej správy.

Základný koncept BSC, vypracovaný jeho tvorcami Robertom S. Kaplanom a Davidom P. Nortonom začiatkom 90. rokov, vychádzal z potrieb merania výkonnosti firmy s orientáciou na rast jej hodnoty. Postupne sa vyvinul na efektívny nástroj implementácie stratégie a strategického manažmentu podniku. BSC úspešne zavádzajú rôzne typy organizácií. V poslednom období nachádza BSC spolu s procesným riadením, integrovaným

manažérskym systémom a ďalšími progresívnymi manažérskymi technikami uplatnenie aj v podnikoch železničnej dopravy na Slovensku. Aplikácia modelu je pre každú firmu alebo organizáciu individuálna, podstata modelu je rovnaká. Hlavným prínosom BSC je zabezpečenie stratégie akciami (opatreniami), ktoré sú orientované na kritické faktory úspechu. BSC sa odlišuje od skôr používaných meradiel a indikátorov hodnotenia organizácie najmä tým, že kauzálnymi vzťahmi príčina – dôsledok vzájomne prepojuje a vyvažuje ukazovatele, ktoré sú stanovené pre rôzne pohľady (perspektívy) hodnotenia podnikania alebo činnosti organizácie. Vyváženosť sa dotýka troch oblastí, ktoré súvisia s meraním, riadením a komunikáciou:

- vyváženosť medzi vnútornými a vonkajšími podmienkami organizácie,
- vyváženosť medzi ukazovateľmi dosiahnutej výkonnosti a ukazovateľmi cieľových výsledkov,
- vyváženosť medzi finančnými a nefinančnými indikátormi.

Každá perspektíva má definované ciele, cesty ich dosiahnutia (kľúčové faktory úspechu, hybné sily, projekty, akčné programy, opatrenia), indikátory – meradlá a ich cieľové hodnoty. Počet indikátorov závisí od konkrétnej organizácie. K indikátorom sa musí priradiť jednoznačná metodika ich tvorby a interpretácie. Vzniknutá tabuľka indikátorov – meradiel je „Balanced Scorecard“.

Logická väzba medzi jednotlivými perspektívami sa spravidla zobrazuje a vymedzuje formou strategickej mapy. Priebežná aktualizácia strategickej mapy, meradiel, opatrení vytvára efektívny rámec na realizovanie, hodnotenie stratégie a jej aktualizáciu. Scorecard podniku (organizácie) sa ďalej rozkladá na „scorecardy strategických podnikateľských jednotiek“, respektíve vnútorných organizačných jednotiek podľa ich príspevku k plneniu stratégie podniku v ukazovateľoch odvodených od indikátorov podniku. Na tieto scorecardy je možné definovať „osobné scorecardy“ pre jednotlivých manažérov a zamestnancov s konkrétnymi ukazovateľmi ich výkonnosti a kvality.

## **Základné koncepty BSC v železničných podnikoch na Slovensku**

Právny rámec železničných podnikov na Slovensku tvoria dva základné zákony. Sú to zákon 513/2009 Z.z. o dráhach a o zmene a doplnení niektorých zákonov a zákon 514/2009 Z.z. o podnikaní na dráhe. Tieto zákony implementovali príslušné právne predpisy EÚ, najmä smernicu EP a Rady 2012/34, ktorá tvorí legislatívny rámec pre vytváranie jednotného európskeho železničného priestoru. Železničný sektor na Slovensku, rovnako ako vo väčšine štátoch Európy, tvoria dva druhy podnikov rozličných právnych foriem a miery závislosti na štáte. Prvý typ podnikov tvoria dopravcovia nákladnej a osobnej dopravy a druhý manažér železničnej infraštruktúry. V niektorých štátoch existujú ešte integrované železničné podniky, spravidla typu holdingových spoločností. Ich organizačné štruktúry musia jednoznačne, minimálne účtovne, oddeľovať manažéra železničnej infraštruktúry od činností dopravcov a ostatných obchodných činností.

Transformácia Železníc Slovenskej republiky (ŽSR) na obchodné spoločnosti prebiehala postupne na základe transformačného projektu. S cieľom harmonizovať podmienky medzi cestnou a železničnou dopravou a vytvoriť podmienky pre liberalizáciu železničného trhu sa ŽSR k 1. 1. 2002 rozdelili na Železnice Slovenskej republiky, ako podnik svojho druhu (sui generis) s prvkami obchodného a verejného podniku, ktorý plní funkciu manažéra infraštruktúry, a Železničnú spoločnosť, a. s., ako dopravcu osobnej a nákladnej dopravy. Projekt transformácie ďalej pokračoval rozdelením Železničnej spoločnosti, a. s., na dve akciové spoločnosti so 100% účasťou štátu. Vznikla Železničná spoločnosť Slovensko, a. s. ako dopravca osobnej dopravy a Železničná spoločnosť Cargo Slovakia, a.s. s funkciou dopravcu nákladnej dopravy. Súbežne prebiehala reštrukturalizácia

podnikov inštitucionálnym vyčleňovaním nedopravných činností a ostatných služieb. Proces reštrukturalizácie nie je ukončený. Posledná významná reštrukturalizačná zmena nastala v Železničnej spoločnosti Cargo Slovakia, a. s., založením dcérskych spoločností CargoWagon, a.s., pre manažment nákladných železničných vozňov a ZSSK Cargo Intermodal, a.s., na realizáciu intermodálnej prepravy.

Od 1. januára 2005 pôsobia na Slovensku tri samostatné a dominantné štátne železničné spoločnosti, ktoré vznikli transformáciou integrovaného železničného podniku ŽSR, viac ako 30 súkromných malých dopravcov nákladnej dopravy a niekoľko dopravcov osobnej dopravy. Trh nákladnej železničnej dopravy je plne liberalizovaný. Liberalizácia osobnej železničnej dopravy prebieha postupne. Transformačný a reštrukturalizačný proces spolu s integrovaním železničných tratí do transeurópskych koridorov a pokles dopytu po železničných službách boli významnými faktormi, ktoré ovplyvňovali strategické i operatívne riadenie v týchto podnikoch. V súčasnosti strategické rozhodnutia manažmentu podnikov sú významne ovplyvňované politickými rozhodnutiami štátu, vstupom konkurencie na trh a príležitosťami podnikat' na dopravnej ceste iných štátov. Plnenie sociálnej politiky prostredníctvom osobnej dopravy a regulácie cestovného, rozhodnutia odchodu z trhu IC vlakov v prospech súkromného dopravcu a rozhodovanie o investičných projektoch a ich financovaní sú potenciálnymi zdrojmi rôznych rizík a nevyhnutnosti neustálej aktualizácie stratégie i operatívy. Uplatnenie modelu BSC môže pomôcť prijať správne rozhodnutia i v takýchto meniacich sa podmienkach.

Príklady základného konceptu BSC pre typické druhy podnikov železničnej dopravy znázorňujú obrázky 1 – 3. Koncepty BSC prezentovaných podnikov sa líšia len usporiadaním jednotlivých perspektív v závislosti od ich základného poslania. Pre podnik verejnej osobnej dopravy, ktorý plní aj verejný záujem, je dominantnou perspektívou zákaznícka perspektíva. Všetky opatrenia v ďalších perspektívach by mali viesť k efektívnemu plneniu cieľov tejto perspektívy, a tým i k plneniu poslania podniku (obr.1). V podnikoch dopravcov nákladnej dopravy, ktoré sú obchodnými spoločnosťami s orientáciou na zisk a rast hodnoty podniku v konkurenčnom prostredí, bude dominantný finančný pohľad vyvážený cieľmi, meradlami a opatreniami v ostatných perspektívach (obr.2). Tento koncept je možné aplikovať aj v podnikoch verejnej osobnej dopravy, ktoré ponúkajú služby na komerčnom princípe bez štátnej regulácie cien a dotácií. Osobitné postavenie v železničnom sektore má manažér infraštruktúry ako podnik sui generis. Je vo vlastníctve štátu. Významný podiel na financovaní jeho prevádzky a investícií majú verejné zdroje. Základným poslaním manažéra infraštruktúry je poskytovať dopravcom nediskriminačným spôsobom kapacitu dopravnej cesty formou predaja dopravných trás, prístup k staničným a traťovým zariadeniam a k ostatným službám. Kvalita dopravných a prepravných služieb dopravcov závisí od parametrov dopravnej infraštruktúry, technológie dopravných procesov, grafikonu vlakovej dopravy (GVD). Požiadavky na technické, technologické a bezpečnostné parametre vyplývajú z medzinárodných záväzkov, sú deklarované príslušnou legislatívou a technickými špecifikáciami interoperability pre jednotlivé systémy a subsystemy. Štát prostredníctvom regulácie cien a investícií do dopravnej cesty významne ovplyvňuje postavenie železničných podnikov na trhu a dopyt po službách železničnej dopravy. Preto pre tento typ železničného podniku je výhodné postaviť do popredia perspektívu interných procesov (obr. 3). Vzhľadom na nevyhnutnosť vyváženosti a dynamického rozvoja liberalizácie vstupu dopravcov na trh je možné i v tomto podniku postaviť do popredia finančnú alebo zákaznícku perspektívu.

Na obrázkoch sú v súlade so základným konceptom BSC (Kaplan, Norton 2004) zobrazené aj základné kľúčové otázky, na ktoré je nevyhnutné dať jednoznačnú a správnu odpoveď. Takto sú definované ciele, ich indikátory (meradlá, ukazovatele) opatrenia. Napríklad zákazníci podnikov osobnej verejnej dopravy sú nie len cestujúci rôznych kategórií a trhových segmentov, ale aj štát a orgány štátnej správy a samosprávy ako

objednávateľa výkonov vo verejnom záujme. Zmluvné zabezpečenie týchto výkonov vytvára určité rozpočtové i nerozpočtové rámce na celé zmluvné obdobie. Je potrebné definovať, ktoré sú kľúčové faktory úspechu, aké procesy sú nevyhnutné, aby podnik pri získavaní objednávky bol úspešný a následne dlhodobo plnil zmluvné záväzky v rozsahu a kvalite dohodnutých dopravných výkonov.

Jedným z významných zdrojov zabezpečenia modernizácie infraštruktúry sú európske štrukturálne fondy a Kohézny fond. Je nevyhnutné určiť na základe stanovených kritérií, ktoré projekty budú financované z týchto zdrojov, ako ich zabezpečíme, ako zlepšime ich dostupnosť kvalifikovanejším ich spracovaním a ako ich budeme riadiť. Rovnako je nevyhnutné postupovať v zodpovedaní otázok a definovaní cieľov, ciest a indikátorov v ostatných perspektívach. Ďalším významným krokom je vyjadrenie kauzálnych vzťahov medzi jednotlivými perspektívami a prvkami podniku i vnútornými jednotkami. Dobrým nástrojom môže byť zostava strategickej mapy.



Obr. 1 Príklad základného konceptu BSC pre spoločnosť železničnej osobnej dopravy



Obr. 2 Príklad základného konceptu BSC pre spoločnosť železničnej nákladnej dopravy



Obr. 3 Príklad základného konceptu BSC pre podnik manažéra železničnej infraštruktúry

Zjednodušený príklad stratégie manažéra infraštruktúry v perspektívach BSC je znázornený v nasledujúcich tabuľkách.

Tab. 1 Finančná perspektíva

strategický cieľ	hýbateľ (čiastkový cieľ)	ukazovateľ	cieľové hodnoty	opatrenie/projekt
finančná stabilita podniku	likvidita podniku	okamžitá likvidita		riadenie pracovného kapitálu, riadenie CF
	vyrovnaný výsledok hospodárenia	rast výnosov		manažment vzťahov štátu a podniku
optimalizácia aktív a zdrojov financovania	dlhodobá zmluvná garancia verejných zdrojov na financovanie prevádzky a investičných projektov	neinvestičné a investičné dotácie		
	pokles nákladov	nákladovosť prevádzky (náklady/km tratí) nákladovosť výkonov (náklady/výkony vlakov)		optimalizácia nákladov na procesy
	zvýšenie výnosnosti aktív	rentabilita aktív, rentabilita vlastného imania		aktualizácia investičného programu
	optimalizácia portfólia cudzích zdrojov	ukazovatele zadĺženosti		
	modernizačné kapitálové investície	projekt, IRR, NPV projektu		
	využitie zdrojov EÚ	% čerpania		

Tab. 2 Zákaznícka perspektíva

strategický cieľ	hýbateľ (čiastkový cieľ)	ukazovateľ	cieľové hodnoty	opatrenie/projekt
rast dopravných výkonov	zvýšenie účinnosti marketingových nástrojov	dopravné výkony (vlkm)		
rozšírenie portfólia služieb v súlade s legislatívou EÚ a SR	nové služby, ceny	zmena výnosov z portfólia		nastavenie štandardov zákaznickej orientácie procesu dopravy na dráhe
	spokojnosť zákazníkov	počet sťažností		systém komunikácie s dopravcami, vyhlásenie o sieti, GVD a jeho štandardy

Tab. 3 Perspektíva interných procesov

strategický cieľ	hýbateľ (čiastkový cieľ)	ukazovateľ	cieľové hodnoty	opatrenie/projekt
zvýšenie využitia kapacity	optimalizácia technologických procesov	ukazovatele využitia priepustnej výkonnosti tratí a staníc, nákladovosť dopravných výkonov (náklady/vlkm)		
zvýšenie podielu interoperabilných tratí v sieti ŽSR	modernizácia infraštruktúry	projekt, počet, náklady		dlhodobý investičný program v súlade s dopravnou politikou
zníženie rozostavanosti stavieb	projektové riadenie	roky, počet rozostavaných stavieb		
zníženie prevádzkových strát počas výluk	optimálne riadenie dopravy počas výluk	meškanie vlakov		projekt optimalizácie výlukových prác

Tab. 4 Perspektíva učenia a rastu

strategický cieľ	hýbateľ (čiastkový cieľ)	ukazovateľ	cieľové hodnoty	opatrenie/projekt
optimalizácia počtu a štruktúry zamestnancov	aktualizácia systému odmeňovania zamestnancov	produktivita práce, mzdová náročnosť		
	system permanentného vzdelávania	náklady na vzdelávanie		projekt
	system kariérneho rozvoja			projekt
	etický kódex			
	príprava študentov na požadované profesie	počet prijatých absolventov		projekt spolupráce s odbornými školami
	spokojnosť zamestnancov	fluktuácia		

## Záver

Úspešnosť strategického manažmentu v každom podniku závisí rovnako od dobre formulovanej stratégie, ako aj od jej implementácie, kontroly a spätnej väzby. Metóda Balanced Scorecard môže byť efektívnym nástrojom strategického riadenia aj v takých špecifických podnikoch, ako sú podniky železničnej dopravy. Skúsenosti železničných podnikov zo zavádzania BSC potvrdzujú jeho životaschopnosť. Podľa strategického manažmentu ŽSR hlavné prínosy zo zavedenia BSC spočívajú v týchto oblastiach:

1. vyjasnenie spoločného pohľadu správnej rady, ministerstva a manažmentu podniku na stratégiu a jej ciele,
2. sústredenie pozornosti a zdrojov na rozhodujúce faktory plnenia poslania ŽSR,
3. efektívnejšia komunikácia stratégie do organizácie podniku a jej vnútorných organizačných zložiek, lepšia implementácia stratégie až do úrovne podnikateľského plánu a vykonávacích plánov,
4. prehodnotenie a aktualizácia procesov na úspešné naplnenie stratégie, prepojenie strategického a procesného manažmentu, súlad procesov so strategickými cieľmi,
5. efektívnejšie riadenie rizík a realizácia spätnej väzby.

*Príspevok je spracovaný v rámci riešenia grantovej úlohy VEGA 1/0701/14 "Vplyv liberalizácie trhu železničnej nákladnej dopravy na spoločenské náklady dopravy".*

## Zoznam bibliografických odkazov

HARMANOVÁ D., 2007. Úspešnosť stratégie organizácie závisí od úspešnosti jej implementácie. In: *Železničná doprava a logistika, elektronický časopis o doprave a preprave, manažmente a logistike*, 1/2007 s.116-119. ISSN 136-7943.

HARMANOVÁ, D., 2013. Vybrané problémy efektívnosti a vstupu konkurencie na trh železničnej dopravy pri zabezpečovaní výkonov vo verejnom záujme. In: *Budúcnosť dopravy*



v meste Košice a Košickom kraji, 25.-26. júna 2013, Košice: Agentúra na podporu regionálneho rozvoja Košice, n.o. ISBN 978-80-971246-2-5.

HARMANOVÁ, D., ČERNÁ, L., 2015. Účinnosť dopravno-politických opatrení vo verejnej osobnej doprave. In: *Doprava v regióne východné Slovensko 24.-25. júna 2015*, Košice: Agentúra na podporu regionálneho rozvoja Košice n.o. s.59-65. ISBN 978-80-971246-3-2.

KAPLAN, S. R., D.P.NORTON., 2004. *Balanced scorecard: strategický systém měření výkonnosti podniku*, Praha: Management Press. ISBN 80-7261-063-5

KARABAŠOVÁ, Ľ., 2010. *Metodický postup pre aplikáciu balanced scorecard do organizácie* [online]. 2016 [cit. 2016-04-04]. Dostupné z: <http://www.dominanta.sk/MetodikaBSC.pdf>

STRATÉGIA ROZVOJA ZSSK CARGO 2020 ZSSK Cargo [online]. 2016 [cit. 2016-04-10]. Dostupné z: [http://www.zscargo.sk/files/vystavy/or2015/obchodny-rok-2015-o3\\_final51114.1.pdf](http://www.zscargo.sk/files/vystavy/or2015/obchodny-rok-2015-o3_final51114.1.pdf)

ŽSR, ODBOR STRATÉGIE A VONKAJŠÍCH VZŤAHOV GR ŽSR, 2011. *Stratégia ŽSR, moderná infraštruktúra*, výberová prednáška FPEDAS, Žilina.

**Ing. Danka Harmanová, CSc.**

Žilinská univerzita v Žiline

Fakulta prevádzky a ekonomiky dopravy a spojov

Katedra železničnej dopravy

Univerzitná 8215/1, 010 26 Žilina

danka.harmanova@fpedas.uniza.sk

**Dominik Harman**

Kolégium Antona Neuwirtha

A Bratislava International School of Liberal Arts

Grosslingova 53, 811 09 Bratislava

dominik.harman@kolegium.org

# NEW CHALLENGES FOR SUSTAINABLE TOURISM

Eva Hvizdová

## Abstract

Tourism is engaged in satisfying specific needs related to travel outside the common residence of a person in a particular social and natural environment. Compared to other sectors its aim is also an activity generating profit. Every business activity carries with it the negative aspects that need to be eliminated or if possible completely excluded. Tourism via customer service has direct consequences for both tourists and the local population as it is implemented in a complex environment. It may adversely affect the whole life and cultural environment. Its increase implies a requirement to implement greater accountability and professionalism to maintain sustainable growth with an emphasis on respect for ethical principles and adherence to codes of ethics. The aim of this paper is to explain and outline the position, trends and challenges of tourism in sustainable tourism towards ethics and social responsibility.

## Introduction

Tourism according to statistics of the UNWTO is a sector with significant economic benefits. In the past six decades it has shown steady expansion and diversification, which contributes to the fact that tourism has become a key sector in global industry. It has been increasing not only in the number of participants, but also in terms of the geography. Tourism product is in constant process of diversification, constantly evolving, innovated and adapted to the requirements of consumers whose preferences are constantly changing. Consumer in tourism is year by year more informed, more demanding and more critical. Many factors have an impact on it such as new technologies and greater consumer orientation, their own experience and fast sharing of experiences with provided services through social networks. All these aspects should be harmonized so that the final effect brings to consumers of tourism services improvement of their quality of life, for service providers it should ensure prosperity and at the same time preservation of the natural and cultural heritage and ensuring social well-being of the country. The role of sustainable tourism is to assume full responsibility for the current and future economic, social and environmental consequences that may arise as a result in satisfying the needs of tourism.

## Sustainable Tourism and its Specifics

Definition of sustainable tourism according to the UN from 2015 says it is a tool that helps globally to eradicate poverty, protect the environment, enhance the quality of life and economically strengthen the youth and women. In September 2015 there was adopted by member states of the United Nations a set of 17 targets designed to combat poverty, protect the planet and ensure prosperity for all stakeholders as part of the agenda of sustainable development. For tourism were defined objectives 8, 12 and 14 thereof.

- **Goal 8** *"Promoting sustainable inclusive and economic growth, productive employment and decent work for all"*.
- **Target 12** *"Ensuring sustainable production and consumption."*
- **Target 14** *"Protection, sustainable use of the oceans, seas and marine resources for sustainable development."*

Dilemmas of tourism concern sustainability of primary offer in the environment of a certain quality. Regardless of the economic importance of tourism, it is necessary to implement the measures of prevention against negative social and environmental impacts into strategies and plans for tourism development. Tourism requires anchoring and adherence to principles that would eliminate its negative consequences. At present the threats (according to UNWTO, 2015) in tourism are:

<ul style="list-style-type: none"> <li>• <b>air pollution</b></li> </ul>	<ul style="list-style-type: none"> <li>– CO2 contributes to 5 % of global emissions: excessive tourist traffic and transport, air pollution, noise, excessive motorization;</li> </ul>
<ul style="list-style-type: none"> <li>• <b>pollution of environment and water with garbage resulting from tourist activities in some locations;</b></li> </ul>	
<ul style="list-style-type: none"> <li>• <b>damage to biodiversity in sensitive protected areas</b></li> </ul>	<ul style="list-style-type: none"> <li>– damage to cultural heritage in areas with inadequate management of the visitors;</li> </ul>
<ul style="list-style-type: none"> <li>• <b>excessive construction and the reduction of green areas;</b></li> </ul>	
<ul style="list-style-type: none"> <li>• <b>acculturation</b></li> </ul>	<ul style="list-style-type: none"> <li>– undermining national identity and traditions and the emergence of social tension among local population and visitors;</li> </ul>
<ul style="list-style-type: none"> <li>• <b>increase in crime, prostitution and illegal child labour.</b></li> </ul>	

All of the above threats emphasize the need for planning and management of tourism, covering all stakeholders - businesses and public administration. One of the important tools in today's business environment is a set of guiding ethical principles and behavior of actors in specific situations in order to prevent the negative consequences of business activities and maximize the positive result. Sustainable tourism by the World Tourism Organization has these objectives:

<ul style="list-style-type: none"> <li>• <b>economic viability and securing long-term economic performance;</b></li> </ul>	
<ul style="list-style-type: none"> <li>• <b>local welfare</b></li> </ul>	<ul style="list-style-type: none"> <li>– maximizing benefits for the local population in the target area;</li> </ul>
<ul style="list-style-type: none"> <li>• <b>quality employment without discrimination based on gender, race, disability, etc.;</b></li> </ul>	
<ul style="list-style-type: none"> <li>• <b>social justice;</b></li> </ul>	
<ul style="list-style-type: none"> <li>• <b>satisfaction of visitors via secure and fulfilling travel experience;</b></li> </ul>	
<ul style="list-style-type: none"> <li>• <b>local control:</b></li> </ul>	<ul style="list-style-type: none"> <li>– cooperation among local governments and entrepreneurs in the planning and management of tourism development;</li> </ul>
<ul style="list-style-type: none"> <li>• <b>building the welfare of local community;</b></li> </ul>	
<ul style="list-style-type: none"> <li>• <b>cultural richness;</b></li> </ul>	
<ul style="list-style-type: none"> <li>• <b>physical integrity;</b></li> </ul>	
<ul style="list-style-type: none"> <li>• <b>maintaining and improving the quality of the landscape</b></li> </ul>	<ul style="list-style-type: none"> <li>– urban or rural;</li> </ul>
<ul style="list-style-type: none"> <li>• <b>protection of biodiversity;</b></li> </ul>	

<ul style="list-style-type: none"> <li>• <b>resource efficiency at tourists facilities;</b></li> </ul>
<ul style="list-style-type: none"> <li>• <b>cleanliness of the environment.</b></li> </ul>

Negative effects of tourism in the socio-cultural and economic areas are less obvious and therefore neglected. Tourism is interdisciplinary and therefore ethical tourism can only work so that all the areas concerned, not just the environmental aspect of travelling will be incorporated into the ethical reflections. According to the World Trade Organization ethically based tourism must respect three fundamental criteria:

- use primary offer crucial to the development of tourism so that essential ecological processes have been disturbed and that tourism contributes to the conservation of natural heritage, biodiversity and cultural heritage in the final destination;
- awareness of socio-cultural authenticity of host communities, their traditions, living cultural heritage in the form of contribution to intercultural understanding and tolerance;
- ensuring long-term viable economic operators that will bring socio-economic benefits to all stakeholders, including the creation of jobs, social services for local communities and ultimately poverty alleviation (Fennell, 2006).

Global Code of Ethics evaluates the benefits of tourism in terms of respect and tolerance of the society and defines it as a tool for sustainable development, which is based on principles:

- tourism as a tool for tolerance and understanding through respect for the host culture and traditions and their value orientation;
- tourism as a tool of individual and collective ability to fulfil needs of individuals and companies with a view to preserving human rights;
- tourism as an alternative to sustainable development and regional development in cooperation with public authorities and local governments;
- tourism as a form of efficient use and maintenance of the cultural heritage;
- tourism as a factor of economic development and employment of the population of the host country;
- entities in tourism provide accurate information about the destination, clear contractual clauses and cooperate with local authorities;
- tourism implemented as part of the universal human right to rest and relax;
- freedom of movement to tourists - access to transit, natural, cultural and historical destinations, availability of communications;
- the rights of entrepreneurs and people working in the tourist industry (Global Code of Ethics 1999).

According to the World Tourism Organization, the number (Figure 1) of international tourists worldwide increased from 25 million tourists in 1950, 527 million tourists in 1995 to 1.13 billion in 2014. There is expected increase to 1.8 billion of international arrivals by 2030. Aware of this fact it is essential to consider the sustainability of tourism. Today, the share of tourism in the global economy is 9%, each one of the 11 occupations is related to tourism. Increase in tourists thus leads to expanding industry and increasing the export of services. The importance of global tourism is presented in Graph 1 and Figure 1.

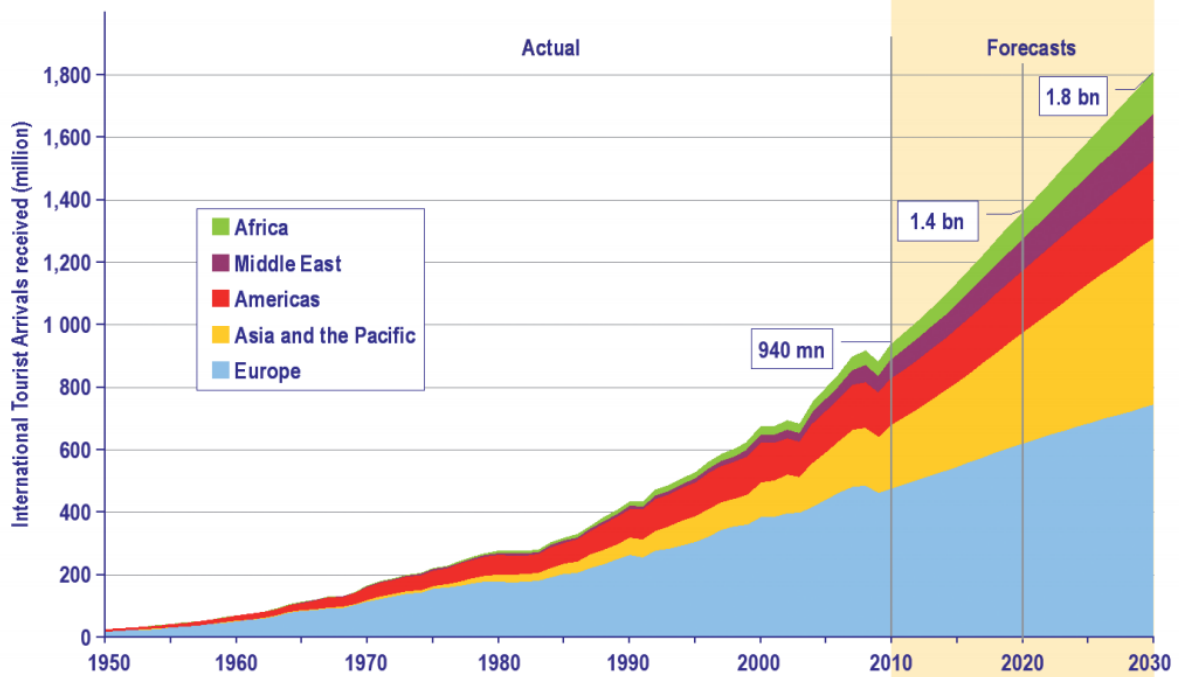

Graph 1 Increase in global tourism (UNWTO 2015).

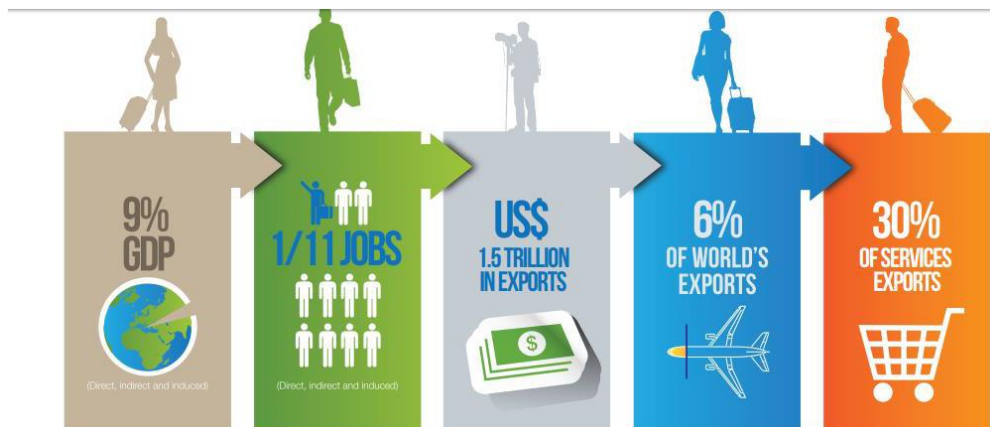

Fig. 1 Importance of global tourism (UNWTO, 2015)

### Ethics in Codes of Conduct - a Tool for Sustainable Tourism Development

The main policy document directing issue of ethics in tourism is Global Code of Ethics drawn up and approved by the World Tourism Organization. The reason for its elaboration was the increased growth of the sector and related efforts to eliminate negative impact and emphasize the responsibilities of all parties involved. Its mission is to build sustainable tourism with the help of all the entities having stake in the field of tourism. It assesses the contribution of tourism in terms of respect and tolerance of the society and defines it as a tool for sustainable development.

According to the World Tourism Organization, the aim of the Code is to protect the world's natural and cultural heritage from negative tourist activities in order to ensure equitable and fair sharing of benefits that come with tourism among businesses and the local

population. It is important that those involved in the tourism sector have adopted the Code not only at the official level, but also at the level of management as an important part of the decision-making process. Ethical tourism with social responsibility is the only way that leads to sustainable tourism. Tourists can find there also a number of recommendations which contribute to building respect for ethical tourism. This is a new approach to leisure. This is a tracking trend and participants in tourism can build good reputation in the tourism market via compliance with it.

According to the Code of Ethics of traveller, the main incentive for travelling is the desire to explore the culture of the country visited and the people living in it. If the tourist decides to visit a new destination it is necessary to thoroughly prepare. The preparation phase should be accompanied by familiarizing yourself with the new landscape by learning about it, and the tourist needs to manage language competency and become aware of the cultural diversity and environmental issues when necessary and inevitably. The code recommends to taste local specialties, drinks and meals, as well as to buy souvenirs made in the local destination. The priority mission of codes of ethics in tourism organizations is to correct relations among members within an organization. The Code includes regulations and standards to be generally accepted by all the members and the maintenance of which creates a good and correct relations among the members themselves. Supervision of compliance with codes of ethics within organizations is within the competence of managers.

Business ethics plays an important role in the globalization process, due to which there is a blurring of cultural boundaries and the need to create a corporate image for the needs of competitiveness. Information and communication technologies in business ethics are being used effectively against the entry of unethical behaviour in business transactions and processes. It includes subsystems such as morale, which is an expression of universally valid values celebrated by taking into account the current times and trends; competence expressing experience of a manager, through which the manager has an impact on the consequences of the decision-making process and implementation of ethics in the management process (Dytrt, 2012). According to the author Jemala (2008) in management, there have been several changes and current trends affecting the business ethics and interfering organization. They are: to simplify the organizational structure in order to increase the flexibility of the organization to the rapid changes in the business environment; to create flexible teams that would operate at times when they are needed for the development of the organization; to establish a high level of self-discipline as a result of the strong influence of corporate culture; to apply self-managing, self-organizing and self-control to work teams; to adapt behaviour of management to the needs of virtual management; to implement the principle of lifelong learning and the permanent learning teams within managerial environment.

In business ethics there are implemented challenges of social and corporate social responsibility, where priority is the welfare of society, before orientation purely for profit. Ethical requirements in this respect are reference orientation to their own employees, consumers and other cooperating parties. Enterprises oriented in such direction are socially responsible and have achieved better results in all areas. Some authors state that the company itself may create a better market position and promote social and corporate social responsibility via application of the principles of business ethics. Such company declares that the organization seeks not only profit, but also the welfare of the communities in which it carries out its business. It has had the image of ethical business and creates long-term relationships with the region, which ultimately results in strengthening its market position and long-term profit.

The main policy document that governs issue of ethics in tourism is Global Code of Ethics. The reason for its construction was a growth of industry and related efforts to eliminate negative impacts and to emphasize the responsibilities of all parties involved. Its

mission is to build sustainable tourism with the help of all entities in the field of tourism. It assesses the contribution of tourism in terms of respect and tolerance of the society, and defines it as a tool for sustainable development. In tourism, ethics may be perceived in different ways. The author Holjevac (2008) says that ethics can manifest itself in the field of participants in tourism; destination; community of the destination; the benefits of tourism development and in the area of supply. Fest (2016) says that tourism is perceived from the perspective of ethics by tourists, entrepreneurs in tourism, the local population and its relationship with visitors and in terms of the impact of tourism on society and the economy. Reasons why to draw up a code of ethics in the organization of tourism are diverse. Lansing et al. (2007) defines the most common themes, which include: a track of sustainable development of the tourism sector; ethical approach as a tool for competitiveness; fair business environment; building up eco-tourism, which is widely regarded as one of the world's most ethical forms of tourism and ethical approach as a marketing tool to reach new customer group.

Ethics in tourism is associated with social responsibility. Organizations and other entities adopt codes of conduct and other documents based on ethical principles and values: Global Code of Ethics, the Charter of Sustainable Tourism from the World Conference on Sustainable Travel and Tourism, Code of Ethics of travel agencies, Code of Ethics of the Railway Company Slovakia, Code of Ethics of museums ICOM.

## **Conclusion**

Increasingly there come to the foreground tourism products that bring benefits to the local people in the destination. Today, the share of tourism in the global economy is 9%, and we can therefore conclude that the expansion of the sector brings with it an increase in exports of services. Almost every economically active country plays a role in the tourism sector as either the host country or as a target market. As the business activities in the tourism sector are taking place in the conditions of daily life within the destination, we must address the issue of ethics in business. Every business activity carries with it the negative aspects that need to be eliminated or if possible completely eliminated. Tourism has consequences for both tourists as well as the local population, because it is implemented in a complex environment. It negatively affects the lifetime and cultural environments and its growth brings with it a requirement to implement greater accountability and professionalism to maintain a sustainable growth.

Tourism as an economic sector with wide-ranging implications on society and the environment is regulated by a number of documents that can be considered as the ethical framework applicable to this sector. Responsible tourism is implementing ethics into market trends and challenges. Tourism businesses recognize that adherence to ethical principles leads to an increase in the number of customers, profits, management efficiency, improvement in customer relationships, building their reputations as well as improving relations with its own employees. In western countries, there has recently raised awareness of the finite resources of the planet resulting in increasing awareness towards enhancing environmental ethics, in which the main role is played by the environment as a primary value of tourism.

The development of tourism in Slovakia, especially its potential can positively affect the country's economy. But it must be a competitive industry, which is also able to ensure its sustainable development. In this context, there can be expected the development of tourism in the regions as an integral part of its creative business strategy.

## References

DYTRT, Z., 2012. *Manažerská etika v otázkách a odpovedích*. Vydavateľstvo Bizbooks, ISBN 9788025133446.

FENNEL, D. A., 2006. *Ecotourism: an introduction*. 2nd edition. New York, NY Routledge. ISBN 0415303648.

HOLJEVAC, I.A., 2008. *Business Ethics in Tourism - As a Dimension of TQM*. Total Quality Management, 19(10), 1029-1041.

JEMELA, Ľ., 2008. *Podnikateľský manažment a marketing*. Bratislava: Slovenská technická univerzita. ISBN 978-80-8068-806-6.

LANSING K. J. a kol., 2007. *Rational and Near Rational Bubbles without Drift*. FRBSF Working Paper 2007-10.

*Stratégia rozvoja cestovného ruchu do roku 2020*. [online2016-04-08] Dostupné online na: [file:///C:/Users/Eva/Downloads/Strategia\\_materi\\_El%20\(6\).pdf](file:///C:/Users/Eva/Downloads/Strategia_materi_El%20(6).pdf)

*Medzinárodný cestovný ruch a jeho výsledky za rok 2015 a vyhlíadky na rok 2016*.

[online2016-04-08] Dostupné na:

[http://cf.cdn.unwto.org/sites/all/files/pdf/unwto\\_fitur\\_2016\\_hq\\_jk.pdf](http://cf.cdn.unwto.org/sites/all/files/pdf/unwto_fitur_2016_hq_jk.pdf)

[www.unwto.org/facts](http://www.unwto.org/facts)

<https://barbradozier.wordpress.com/2013/06/17/ethics-in-the-hospitality-industry/>.

<http://www.lastfrontiers.com/about>

**Ing. Eva Hvizdová, Ph.D, MBA**

VŠ ISM Slovakia v Prešove

Duchnovičovo námestie 1, 080 01 Prešov

[hvizdová@ismpo.sk](mailto:hvizdová@ismpo.sk)



# HODNOTENIE EKONOMIKY A MANAŽOVANIA MALÝCH A STREDNÝCH PODNIKOV

Jana Janičková

## Abstract

The aim is to review the results of the evaluation of current economy state and business-oriented behavior in small and medium-sized enterprises. The results of its own search are enriched by secondary survey results. For search the performance of enterprises are used selected indicators of financial - economic analysis, which are an instrument of financial decision. For search of preferences in managing of SMEs are used structured interviews with their representatives, purpose is to detect signs of business-oriented behavior of managers in relation to enterprise resources. The results point to the economic and social conditions, to the problems associated with different interests of stakeholders and their manifestation in the life cycle of SMEs.

## Úvod

Hodnotením podnikateľského prostredia, ekonomických výsledkov malých a stredných podnikov (MSP) a podnikateľsky orientovaného správania sa u nás dlhodobo profesionálne zaoberá najmä súkromno-verejná agentúra Small Business Agency (SBA). Okrem iných aktivít, ponúka výsledky prieskumov stavu malého a stredného podnikania (naposledy za rok 2014), ktoré sú určené decíznej sfére, podnikateľským subjektom a širokej verejnosti. Ďalej zverejňuje výsledky o implementácii desiatich zásad uvedených v Small Business Act o Slovenskej republike (SR), (naposledy v roku 2013). Iniciatíva Small Business Act je hlavnou témou politiky spoločenstva členských krajín na podporu MSP. Syntéza týchto prevzatých výsledkov je východiskom pre porovnávanie s výsledkami vlastného skúmania. Vlastné skúmanie je rozdelené do dvoch tematických prieskumných aktivít. Prvá aktivita sa zameriava na skúmanie znakov podnikateľského prostredia a ekonomických výsledkov MSP, aj s využitím vybraných ukazovateľov finančno-ekonomickej analýzy. Druhá aktivita sa zameriava na skúmanie typických znakov podnikateľsky orientovaného správania manažmentu MSP, ktoré reflektuje využívanie podnikových výrobných faktorov. Zdrojom informácií v oboch aktivitách sú výsledky riadených rozhovorov so zástupcami MSP. Cieľom je uviesť výsledky hodnotenia súčasného stavu ekonomiky i podnikateľsky orientovaného správania manažérov v MSP, porovnávať a určiť znaky sociálno-ekonomických podmienok podnikateľského prostredia, ktoré formujú vzťahy zainteresovaných strán a budú využité v hodnotení aspektov ekonomického vývoja, v prebiehajúcej a plánovanej projektovej činnosti. V súčasnom podnikateľskom prostredí sa ako problémy ekonomiky a manažovania MSP javia najmä: nepriaznivý vývoj hodnôt ekonomických výsledkov a nepostačujúca inovatívnosť podnikových procesov.

## Podnikateľské prostredie podľa SBA

Podľa smernice Európskej komisie č. 2003/361/EC (platnej od 1. januára 2005) patria ku MSP podniky s počtom zamestnancov do 250. Táto množina je tvorená podmnožinou mikropodnikov, malých podnikov, stredných podnikov. Kategorizácia vychádza zo štandardizovaných intervalov pre počet zamestnancov, obrat, bilančnú hodnotu a vlastnícku štruktúru. Obvykle sa však v praxi využíva ich rozdelenie iba/najmä podľa kritéria počtu zamestnancov. Podľa tejto zvyklosti sú uvedené neskôr aj výsledky vlastného skúmania.

## Ekonomika MSP

Podľa SBA z celkového počtu 565 241 MSP v roku 2014 bolo 96,9 % mikropodnikov, malých podnikov bolo 2,5 % a stredné podniky tvorili 0,5 %. V posledných šiestich rokoch počet právnických osôb (PO) každoročne rastie, počet fyzických osôb (FO) klesá. FO tvoria takmer dve tretiny všetkých MSP (65,4 %), PO tvoria 34,6 %. V roku 2014 bolo v SR vyhlásených 409 konkurzov MSP, najviac v kategórii mikropodniky (84,4 %). MSP sa podieľali na rozvoji podnikateľského prostredia - na zamestnanosti 72,2 % a na tvorbe pridanej hodnoty 53,3 %. V sledovanom roku bol oproti roku 2008 počet zamestnaných osôb v MSP nižší o takmer 37 tisíc osôb.

Výsledky získané z výkazov účtovnej závierky účtovných jednotiek účtujúcich v sústave podvojného účtovníctva určujú ekonomickú výkonnosť a finančnú kondíciu MSP. Zistilo sa, že v medziročnom porovnaní sa v sledovanom roku zvýšil podiel MSP s kladným výsledkom hospodárenia na 57,4 % na celkovom počte 160 122 skúmaných podnikateľských subjektov. Kladný výsledok hospodárenia dosiahlo 56,1 % mikropodnikov, 69,3 % malých a 76,4 % stredných podnikov. Podľa prevzatých údajov sa zvýšila mediánová hodnota rentability tržieb MSP na úroveň 1,34 %, najnižšia hodnota je dosahovaná v kategórii mikropodnikov (0,8 %), nasleduje kategória malých podnikov s hodnotou 4,25 %, stredné podniky 5,38 %. Najnižšie hodnoty sa dosahujú v stavebníctve (0,47 %) a v obchode (0,6 %); v Košickom kraji (0,84 %), Prešovskom kraji (1,09 %) a Bratislavskom kraji (1,11 %). Najvyššia úroveň sa dosahuje v pôdohospodárstve (9,83 %); v Trenčianskom (1,85 %) a Trnavskom (1,74 %) kraji.

Medián celkovej zadlženosti aktív MSP klesol na hodnotu 60,5 %, nastal vo všetkých kategóriách. Najvyššiu mieru dosahujú v obchode (71,8 %) a stavebníctve (68,7 %). Schopnosť uhrádzať krátkodobé záväzky pohotovostnými prostriedkami sa medziročne zlepšila vo všetkých veľkostných kategóriách, okrem stredných podnikov. Najvyššiu hodnotu mediánu likvidity II. stupňa si stále udržujú mikropodniky (1,30), pod odporúčanou hranicou sú malé podniky (0,87) a stredné podniky (0,91). Celkovo MSP dosiahli medián likvidity II. stupňa 1,21. Výsledky svedčia o problémoch v oblasti uhrádzania krátkodobých záväzkov. Doba úhrady záväzkov v mikropodnikoch je 13,6 dňa, v malých podnikoch je 41,5 dňa. Doba splatnosti krátkodobých pohľadávok z obchodného styku klesá vo všetkých veľkostných kategóriách, okrem malých podnikov. Najlepšia platobná disciplína odberateľov je v mikropodnikoch (medián dosiahol 17,9 dňa), najhoršia v malých podnikoch (medián dosiahol 49,7 dňa). Súhrnne za MSP je to 22,7 dňa (SBA 2015).

## Hodnotenie implementácie Small Business Act na Slovensku

Hodnotenie implementácie zásad Small Business Act sa uskutočňuje od roku 2008 v každej členskej krajine Európskej únie (EÚ). Profil SBA zahŕňa 10 zásad (kritérií), ktoré dotvárajú obraz o podnikateľskom prostredí v EÚ ako celku, ale aj v jednotlivých členských krajinách: 1. Podnikanie; 2. Druhá šanca; 3. Najskôr myslieť v malom; 4. Ústretová správa; 5. Štátna pomoc a verejné obstarávanie; 6. Prístup ku financovaniu; 7. Jednotný trh; 8. Zručnosti a inovácie; 9. Životné prostredie; 10. Internacionalizácia. V období rokov 2013 a 2014 slovenské MSP vo výsledkoch stagnovali. Prognózy na obdobie rokov 2014 až 2016 predpokladajú: nárast v tvorbe pridanej hodnoty o 5 %, pokles zamestnanosti o 1 %. K silným stránkam patrilo uplatňovanie princípov: 6 (prístup k financovaniu) a 9 (životné prostredie). Až 29 % podnikov v SR ponúka ekologické produkty. Nedostatky boli v uplatňovaní: princípu 2 („druhá šanca“) a princípu 4 (ústretová správa). Najväčšie rezervy SR sa však viažu k princípu 10 (internationalizácia), s vysokou hodnotou nákladov i času na dovoz

i vývoz, s vysokým počtom dokladov pri týchto procedúrach. V implementácii zvyšných princípov dosahuje SR priemer hodnôt EÚ. (SBA 2015)

## **Podnikateľsky orientované správanie**

Global Entrepreneur ship Monitor (GEM) (Globálny monitor podnikania) je najväčšia svetová akademická štúdia o podnikaní, do ktorej sa SR po prvýkrát zapojilo v roku 2011. Je nástrojom skúmania funkcie/úlohy podnikania v národnej ekonomike, vychádza zo spracovania údajov z reprezentatívnej vzorky minimálne 2000 dospelých respondentov. Poskytuje informácie o uplatňovaní 1. princípu SBA „Vytvoriť priaznivé a motivujúce prostredie pre podnikateľov.“ Cieľom výskumu je odmerať rozdiely v úrovni kompetentnosti súčasných a potenciálnych podnikateľov v jednotlivých krajinách, uskutočňuje sa každý rok. Hodnotia sa: sebavedomie, spoločenské postoje k podnikaniu, jednotlivé fázy podnikania.

### *Sebavedomie*

V roku 2014 došlo v SR k zastaveniu trendu poklesu vnímania vhodných príležitostí na podnikanie. 23,5 % obyvateľov vníma vo svojom okolí príležitosti na podnikanie, pričom 54,4 % z nich má schopnosti začať podnikateľ. 36,9 % obyvateľov má strach zo zlyhania podnikania.

### *Spoločenské postoje k podnikaniu*

Pokles vnímania podnikania ako vhodnej kariérnej voľby pokračoval, oproti roku 2013 sa znížilo zastúpenie obyvateľov, ktorí vnímajú podnikanie ako vhodnú kariérnu voľbu, z úrovne 49,2 % na 45,4 %; 58,1 % obyvateľov vníma úspešných podnikateľov a ich spoločenský status.

### *Hodnotenie jednotlivých fáz podnikania*

Zámer začať podnikateľ v najbližších 3 rokoch má 15,1 % obyvateľov; počiatočná podnikateľská aktivita dosahuje 10,9 %; percento rodiacich sa podnikateľov je 7,4 %, percento nových podnikateľov je 4,4 %; podiel etablovaných podnikateľov je 7,8 %; trend nárastu podielu obyvateľov, ktorí začali podnikateľ, lebo nemali inú možnosť, ako si zabezpečiť príjem, sa v roku 2014 zastavil a dosiahol 29,0 %. Na Slovensku, ako aj v krajinách EÚ – 28, došlo k poklesu inovačnej aktivity MSP. Najvyšší podiel subjektov s inovačnou činnosťou bol vo veľkých podnikoch (63,8 %). Podľa údajov Eurostatu bol v roku 2012 na Slovensku inovatívny takmer každý tretí malý a stredný podnik (32,3 %). V rámci EÚ – 28 však vykazuje vykonávanie inovačných aktivít takmer každý druhý MSP (47,9 %). Za slovenskými MSP skončili v uvedenom porovnaní MSP z Litvy, Maďarska, Lotyšska. Na druhej strane najviac inovatívne MSP sú z Nemecka a z Luxemburska. Podľa prevzatých výsledkov využívalo v roku 2014 internet pri podnikaní 80 % mikropodnikov. Ostatné veľkostné kategórie podnikov sa vyznačujú vyšším podielom využívania internetu. Podiel malých podnikov využívajúcich internet dosiahol 97 % a stredných podnikov 100 %. S vyššou veľkostnou kategóriou rastie aj využívanie elektronického obchodu. Spomedzi MSP mali najvyššie hodnoty vo využívaní elektronického obchodu stredné podniky (19,5 % predávajúcich online, 20,8 % nakupujúcich online) (SBA 2015). Uvedený výber výsledkov bol využitý pri určovaní metodiky vlastného prieskumu.

## **Cieľ, materiál, metodika a metódy skúmania**

Cieľom skúmania bolo získať relevantné údaje o ekonomike a manažovaní MSP, ktoré budú použité pre zlepšenie prebiehajúcej a plánovanej projektovej činnosti. Skúmanie ekonomiky a manažovania MSP sa uskutočnilo súčasne, ako dva tematické prieskumy, ktoré na seba nadväzovali. Na účasť v prieskume boli vyzvaní priebežne v roku 2015 (a v novembri a decembri roku 2014) potenciálni respondenti (majitelia, manažéri alebo iní zástupcovia

MSP) najmä osobne alebo elektronickou poštou, ktorí vykonávajú podnikateľskú činnosť na severovýchode SR, v okresoch: Poprad, Kežmarok, Levoča, Liptovský Mikuláš a Spišská Nová Ves. Voľba štruktúry a hraníc umelého regiónu vychádzala z podobnosti nielen geografických, ale aj sociálno-ekonomických podmienok pre podnikanie a tiež možnosti uskutočniť riadené rozhovory aj v spolupráci so zainteresovanými prieskumníkmi pochádzajúcimi z týchto okresov. Do prieskumu sa plnohodnotne zapojilo 68 podnikateľských subjektov. Relatívne hodnoty sú uvádzané v celých číslach bez zaokrúhľovania na desatinné miesta. Z celkového počtu bolo podľa počtu zamestnancov: 34 mikropodnikov (50 %), 29 malých podnikov (43 %) a 5 stredných podnikov (7 %). Z okresu Poprad sa zapojilo 27 respondentov (40 %), z okresu Kežmarok 8 respondentov (12 %), z okresu Levoča 4 respondenti (6 %), z okresu Liptovský Mikuláš 16 respondentov (24 %), zo Spišskej Novej Vsi 13 respondentov (19 %). Z celkového počtu bolo 41 FO (60 %) a 27 PO. Do prieskumu sa aktívne zapojilo 25 vlastníkov (37 %), 36 manažérov (53 %) a 7 iných zástupcov podniku (10 %) z MSP. Spolu všetky do prieskumu zapojené MSP zamestnávajú 1 197 zamestnancov.

Pri príprave formalizovaného riadeného rozhovoru bolo stanovených spolu 15 otázok pre obe témy. Prieskumníci boli vopred inštruovaní tak, aby sa pokúsili najskôr získať odpovede od respondentov a zaznamenali ich, až sekundárne aby ponúkli vopred jednotne stanovené intervaly hodnôt, v prípadoch, keď budú nerozhodní, prípadne odmietnu uviesť odpovede. Samostatne ďalšie štyri otázky boli zamerané na zisťovanie znakov podniku pre ich kategorizáciu podľa: počtu zamestnancov, lokalizácie, FO/PO, pozície respondenta v MSP. 7 otázok bolo určených pre prieskum ekonomickej výkonnosti MSP, na získanie hodnôt vybraných ukazovateľov ex-post finančno-ekonomickej analýzy. Pôvodným zdrojom týchto údajov sú v účtovných jednotkách dokumenty účtovnej závierky, spoločným zdrojom je súvaha, pričom nebola požadovaným materiálom zo strany prieskumníkov. Nasledovalo 8 otázok zameraných na zisťovanie manažérskeho správaného správanie zástupcov MSP podľa podnikových cieľov a kritérií využitých v prieskum SBA. Pri formulovaní otázok sa vychádzalo z metodiky hodnotenia podnikateľského prostredia podľa SBA, tak aby boli výsledky porovnateľné. Pri vyhodnotení odpovedí sa postupovalo tak, že sa vyhodnocovali jednotlivé kategórie MSP samostatne a následne sa zo získaných hodnôt určila priemerná hodnota pre všetky MSP (medián najmä pri hodnotení ekonomiky MSP pri otázke 2, 3, 4, 6, 7) alebo sa zistil súčet (menej pri hodnotení ekonomiky MSP, ale viac v hodnotení manažovania MSP).

## Výsledky

Najskôr sú uvedené výsledky prvej témy prieskumu zameranej na zisťovanie ekonomickej kondície skupiny vybraných MSP.

### Ekonomická kondícia MSP

Ako je uvedené v nasledujúcej tabuľke, najskôr sa zisťoval počet MSP, ktoré dosiahli v predchádzajúcom účtovnom období (v roku 2014) zisk alebo stratu ako výsledok svojho hospodárenia, samostatne sa hodnotili výsledky pre PO a FO. Nasledovalo vyhodnotenie súboru vybraných ukazovateľov finančno-ekonomickej analýzy (rentabilita tržieb, zadlženosť, bežná likvidita). Tie boli zámerne doplnené o ukazovateľ čistého pracovného kapitálu (rozdiel hodnôt obežného majetku a krátkodobých záväzkov). Potom nasledovalo vyhodnotenie priemernej doby úhrady záväzkov (hodnota záväzkov ku tržbám za hospodársky rok určený počtom kalendárnych dní) a inkasa pohľadávok (analogický výpočet ako pri záväzkoch). Výsledky skúmania sú komentované a súčasne porovnávané s hodnotami z prieskumu SBA.

Tab. 1 Výsledky prieskumu ekonomickej výkonnosti skúmaných MSP

Číslo otázky	Ukazovatele v roku 2014		Počet MSP					
			Spolu v MSP	Mikro-	Malé	Stredné	PO	FO
1.	Výsledok hospodárenia (počet podnikov)	Zisk	48	26	19	3	25	17
		Strata	20	8	10	2	16	10
2.	Hodnota (medián hodnôt)	Rentabilita tržieb (%)	2,4	0,9	2,3	4,1	3,2	1,8
3.		Zadlženosť (%)	44	42	53	36	40	46
4.		Likvidita (bežná)	0,9	0,9	0,62	1,2	0,9	0,8
5.	Čistý pracovný kapitál (počet podnikov)	Prekapitalizovaný	45	24	18	3	18	15
		Podkapitalizovaný	23	10	11	2	23	12
6.	Doba (priemerný počet dní)	Úhrady záväzkov	59	51	61	66	65	54
7.		Inkasa pohľadávok	62	54	68	64	66	58
<i>Spolu MSP</i>		<i>absolútne čísla</i>	68	34	29	5	41	27
		<i>relatívne hodnoty (%)</i>	100	50	43	7	60	40

Zdroj: podľa výsledkov skúmania

Z celkového počtu 68 skúmaných MSP dosahovalo v účtovnom roku 2014 zisk 48 z nich (71 %), stratu 20 z nich (29 %). V prieskume SBA dosahovalo zisk takmer 57 % MSP, výsledky korelujú. Z celkového počtu ziskových MSP dominovali mikropodniky (54 % z celkového počtu a 76 % z kategórie mikropodnikov); nasledovali malé (40 % z celkového počtu a 66 % z malých podnikov) a stredné podniky (6 % zo všetkých a 60 % v kategórii stredných). Tieto výsledky protirečia výsledkom prieskumu SBA, tam bolo poradie jednotlivých kategórií opačné. Zároveň sa zistilo, že 16 PO a 10 FO dosiahlo stratu. Rentabilita tržieb skúmaných podnikov dosiahla mediánovú hodnotu 2,4 % (podľa SBA to bolo 1,34), výsledky v jednotlivých kategóriách korelujú s výsledkami SBA. Podľa výsledkov SBA bola mediánová hodnota rentability tržieb MSP v Prešovskom kraji 1,09. V našom prieskume pochádzali MSP z tohto kraja, ale výsledok nášho skúmania je dvojnásobný. Mediánová hodnota zadlženosti všetkých MSP je 44 %, najzadlženejšie sú malé podniky. V prieskume SBA dosahuje až takmer 61 %, pričom k najzadlženejším patria mikropodniky. Odporúčané hodnoty pre bežnú likviditu sú v intervale 1 až 1,5. Mediánová hodnota MSP bola 0,9 a v prieskume SBA dosiahla 1,21. Podľa SBA až 43,8 % MSP dosahuje zlé výsledky bežnej likvidity, pod odporúčanou hodnotou. Úplne odlišný výsledok porovnaním oboch prieskumov bol zistený v kategórii mikropodnikov.

Nad rámec metodiky hodnotenia bol zámerne doplnený ukazovateľ čistého pracovného kapitálu. Zistili sme, že z celkového počtu 68 skúmaných podnikov bolo 45 z nich prekapitalizovaných (66 %) a 23 podkapitalizovaných (34 %). Najvyššia miera prekapitalizovaných podnikov z celkového počtu skúmaných MSP bola v kategórii mikropodniky (53 %), najnižšia miera v stredných podnikoch (7 %), avšak v rámci ich podielu vo svojich kategóriách kolísal ich podiel okolo hodnoty od 60 % do 70 %. Podkapitalizované podniky v hodnotení jednotlivých kategórií majú najvyšší podiel v stredných podnikoch (40 %), najnižší podiel v mikropodnikoch (29 %).

Medián doby úhrady záväzkov vo všetkých MSP je 59 dní, pričom najvyššia doba je v stredných podnikoch (66 dní), potom v malých podnikoch (61 dní) a najnižšia je v mikropodnikoch (51 dní). V podnikoch – PO je to 65 dní a u FO je to 54 dní. Tieto výsledky presahujú zákonom určenú dobu splatnosti záväzkov, predpokladá sa, že MSP musia platiť aj

penále z omeškania úhrady svojim dodávateľom. Ako nekorelujúce možno označiť výsledky prieskumov v kategórii mikropodnikov (v našom prieskume je hodnota doby úhrady záväzkov o 37 dní vyššia oproti výsledkom podľa SBA) a malých podnikov. Mediánová hodnota doby inkasa pohľadávok v skúmaných MSP je 62 dní (čo je oproti výsledku SBA viac až o 39 dní), pričom najvyššia je v stredných podnikoch (68 dní) a najnižšia v mikropodnikoch (54 dní, čo je aj tak oproti výsledku SBA viac až o 36 dní). Mediánová hodnota doby inkasa pohľadávok je v PO 66 dní a u FO je 58 dní. Obidve hodnoty – doba úhrady záväzkov i doba inkasa pohľadávok – sú vysoké, hoci celkové výsledky poukazujú na to, že podnikatelia čakajú na svoje peniaze iba o tri dni dlhšie oproti času, kým uhradia svoje dlhy, možno konštatovať, že vyvolávajú prvotnú i druhotnú platobnú neschopnosť podnikateľských subjektov a tým vytvárajú bariéry v plynulosti a bezporuchovosti v podnikaní.

### Podnikateľsky orientované správanie a manažovanie MSP

Podnikavosť a aspekty manažovania MSP boli zisťované prostredníctvom kritérií, ktoré sú uvedené v nasledujúcej tabuľke, kde sú označené ako otázky 8. až 15.

Tab. 2 Výsledky prieskumu podnikateľsky orientovaného správania a manažovania MSP

Číslo otázky	Kritériá	Počet MSP				
		Spolu v MSP	Mikro-	Malé	Stredné	
8.	Podnikové ciele (zdieľané so stakeholdermi)					
	Ekonomické	48	16	27	5	
	Sociálne	55	28	22	5	
9.	Podnikateľsky orientované správanie	Sebavedomie (príležitosť/strach)	66/59	34/29	27/28	5/2
10.		Kariérna voľba	47	31	15	1
11.		Fázy podnikania (ako voľba príjmu)	41	28	11	2
12.	Životné prostredie, ekologické produkty	Áno	32	21	9	2
		Nie	36	13	20	3
13.	Internacionalizácia	Vývoz	26	11	12	3
		Dovoz	49	25	20	4
14.	Inovácie	sebaoznačenie	24	6	13	5
15.	Internet	on line predaj	39	18	17	4
		on line nákup	47	21	22	4
Spolu MSP		absolútne čísla	68	34	29	5
		relatívne hodnoty (%)	100	50	43	7

Zdroj: podľa výsledkov skúmania

Z celkového počtu 68 skúmaných MSP sú v 48 z nich (71 %) zdieľané ekonomické ciele so zamestnancami a jedným ďalším zainteresovaným subjektom. Sociálne ciele sú takto zdieľané v 55 podnikoch (81 %). Obidve skupiny cieľov sú zdieľané vo všetkých stredných podnikoch. Ekonomické ciele sú zdieľané najmä v malých podnikoch (57 % zo 48 MSP a 93 % podiel v kategórii), sociálne ciele sú zdieľané najmä v malých podnikoch (51 % z 55 MSP a 82 % podiel v tejto kategórii). Táto tematická oblasť nebola vôbec zaradená do SBA prieskumu. Do vlastného prieskumu bola zaradená zámerne, z dôvodu záujmu zisťovať, či sú MSP manažované podľa cieľov a či sú tieto ciele zdieľané so zainteresovanými subjektmi (stakeholdermi).

Podnikateľsky orientované správanie bolo skúmané ako vzájomný vzťah medzi podnikateľskou príležitosťou a obavou z podnikateľského neúspechu. Tieto otázky boli pre respondentov citlivé, pretože mnohí prejavili nezáujem vyjadriť sa k nim. Až 66 zástupcov MSP (97 %) z celkového počtu vníma podnikanie ako príležitosť, ale zároveň 59 (87 %) ich vyjadriť obavy, strach z možného neúspechu v podnikaní. Početnosti pri určení „podnikania ako príležitosti“ boli vo všetkých veľkostných kategóriách vysoké, najväčšiu obavu mali mikro- a malí podnikatelia. Podľa výsledkov v správe SBA toto kritérium nebolo zisťované v skupine MSP, ale vo vzorke obyvateľov (aj nepodnikateľov). Tu podnikanie ako príležitosť označilo 24 % opýtaných a obavu vyjadriť 37 %. Porovnaním týchto dvoch prieskumov sa ukazuje, že existujúci podnikatelia vnímajú podmienky pre podnikanie reálnejšie ako potenciálni podnikatelia. Podnikanie ako kariérnu voľbu označilo 47 respondentov (69 %), najviac v skupine mikropodnikov (68 %). V skupine stredných podnikov odpovedali opýtaní tak, že „pokračujú v rodinnej tradícii v rodinnom podniku“. Z celkového počtu skúmaných MSP sme identifikovali ako rodinné podniky v súčte 41. Ekologické produkty ponúka 32 MSP (47 %), najviac mikropodniky (21 čo je 66 % z 32 MSP). V prieskume SBA ponúka ekologické produkty 29 % MSP.

Do vývozu je zapojených 26 MSP (38 %), do dovozu 40 podnikov (72 %), pričom najviac mikro- a malé podniky. Vo všetkých veľkostných kategóriách prevláda vyšší počet dovážajúcich MSP nad počtom vyvážajúcich. Podľa SBA sa na celkovom vývoze SR podieľajú MSP necelými 30 %, vývoz vykonáva 5,2 % MSP. Na hodnote dovozu do SR sa podieľajú MSP 43 %, dovoz vykonáva 17 % MSP. Za inovatívne sa označilo 24 podnikov (35 %), z nich najviac malé podniky (54 %). V rámci svojich veľkostných kategórií sú inovatívne všetky stredné podniky a najmenej mikropodniky. Podľa SBA v SR bol inovatívny každý tretí, v EÚ každý druhý podnik. Respondenti sa vyjadrili, že na podnikanie využívajú – hoci mnohí nepravidelne – internet dnes už všetci z nich. Do online predaja je zapojených menej MSP (39, čo predstavuje 57 %) ako do online nákupu (47, čo predstavuje 69 %). Podľa SBA je do online predaja i nákupu zapojených najviac stredných podnikov s výsledkom na hodnote 20 %. Výsledky skúmania sú podnetom pre skúmanie oboch tém a pre sledovanie zmien, ktoré ich vyvolávajú, prejavujú sa v spoločenskom živote a formujú ho.

## **Diskusia - aktuálne výzvy pre podnikanie a manažovanie podnikov**

Europa 2020 je akčným plánom aj pre podnikanie, je stratégiou, ktorá má v tejto dekáde zabezpečiť hospodársky rast členských krajín a pre tento zámer stanovila päť cieľov pre rast zamestnanosti, vzdelania, inovácií, podporu sociálnej inklúzie a klímy a energetiky. Každá členská krajina si rovnako formuluje uvedené ciele, ktoré majú byť splnené pôsobením, zapojením aj MSP. Na národnej úrovni bude zložitá plniť všetky ciele v takto krátkom časovom období, v krajinách s rozličným ekonomickým, sociálnym potenciálom. Aj z dôvodu rôznorodosti MSP, bude rovnako zložitá plniť uvedené ciele v jednotlivých podnikateľských subjektoch. Preto sa uvedené formalizované ciele javia viac ako moderné kľúčové slová, obligátne atribúty, ku ktorým sa budú viazať súčasné a budúce projektové výzvy a ktorým sa budú zrejme záujemcovia o spolufinancovanie z európskych finančných podporných fondov prispôbovať. Pre drobných podnikateľov je veľmi náročné, v súčasnom nestabilnom globálnom prostredí, určovať svoje ciele a stratégie ako optimistické vízie pre dlhé časové obdobie. Pretrvávajúce problémy slovenských MSP a bariéry ich rozvoja sú vyjadrené v správach SBA, ktoré v podstatných javoch korelujú s výsledkami vlastného skúmania. Nemožno očakávať, že všetky či väčšina slovenských MSP bude efektívne manažovaná, ekonomicky efektívna i inovatívna a že bude iniciátorom hospodárskeho rastu. Najmä vzdelaní a zruční zamestnanci môžu prinášať nové myšlienky, ktoré budú zdrojom pridanej hodnoty, zmeny vo využívaní tradičných zdrojov. Zjednodušovanie a elektronizácia

podnikových procesov prinášajú ekonomickú úsporu. Ale môžu súčasne spôsobovať nezujem o zamestnávanie ľudí, vo všetkých odvetviach, na všetkých úrovniach riadenia, na všetkých pracovných miestach. Pôvodcov nových myšlienok – ľudí - postupne, ale živelné, nahrádzajú počítačom riadené zariadenia, aj na tých pracovných miestach, ktoré boli pôvodne zaradené do kategórií, o ktorých si odborníci mysleli, že nahradené nemôžu byť. V praxi sa ale presvedčame o tom, že zariadenia sú programované už aj so spektrom sociálnych zručností, zmyslov a emócií, ktorými pôvodne na určitých pracovných miestach disponovali len ľudia. Inovativnosť tak nemusí byť prínosom pre ľudí tak, ako sa očakávalo. Bude vyvolávať rýchlu globálnu zmenu spoločenského poriadku, aj podnikateľského prostredia. Jedným z konceptov je odborníkmi označovaná nová „ekonomika zdieľania“, ktorá je založená na zdieľaní hmotných i nehmotných, voľných i vzácnych statkov a na revolučnej zmene charakteru všetkého, čo dnes máme a vnímame. Poznanie ľudí, využívanie elektronických systémov, spôsobí zmenu potrieb, dopytu po všetkom. Očakáva sa postupný zánik dnes existujúcich klasických podnikateľských subjektov, ich inštitucionalizácie. Tiež sa predpokladá transformácia vzťahu zamestnávateľ – zamestnanec, spojený aj so zánikom odmeňovania, dôchodkových subsystémov a v súčasnosti ešte využívaných finančných systémov. Zdieľanie sa bude prejavovať aj vznikom, existenciou globálnych virtuálnych myšlienkových a produkčných „dielní“, bez ustálených organizačných štruktúr a pracovných náplní, naprogramované elektronické zariadenia a ľudia sa po vzájomnej voľbe pre spoluprácu budú vzájomne dopĺňať. Bude sa vyžadovať zmena školského systému a prípravy mladistvých.

Uvedená alternatíva budúcnosti vývoja podnikateľského prostredia by zmenila fungovanie MSP, ich ekonomickú kondíciu a spôsob riadenia. Ak sa zmení podstata - postup aj ukazovatele hodnotenia výkonnosti, ich výsledky budú priaznivé v tých podnikateľsky orientovaných skupinách, v ktorých dokážu zariadenia a ľudia využívať zdroje a vykonávať procesy inovatívne, nebudú rozhodujúce v súčasnosti hodnotené ekonomické veličiny. Už dnes sú manažéri a ich manažérska práca vo veľkých podnikoch, nahrádzaní informačnými technológiami. Aj v malých podnikateľských skupinách sa postupne budú využívať len elektronické optimalizačné a simulačné rozhodovacie modely, ktoré zabezpečia dokonalejšie plnenie manažérskych funkcií. Súčasná metodika skúmania sa bude javiť v blízkej budúcnosti ako zastaraná a nepostačujúca.

## **Záver**

Cieľom bolo uviesť výsledky hodnotenia súčasného stavu ekonomiky i podnikateľsky orientovaného správania v MSP, výsledky vlastného skúmania sú porovnávané s výsledkami správy o stave podnikateľského prostredia podľa SBA. Vo vlastnom prieskume boli najskôr zisťované a hodnotené ukazovatele finančno-ekonomickú výkonnosti, ďalej boli skúmané a vyhodnotené vybrané kritériá podnikateľsky orientovaného manažovania MSP s využitím štruktúrovaných rozhovorov s ich zástupcami. Podľa výsledkov primárneho aj sekundárneho skúmania prevládajú v slovenskom podnikateľskom prostredí ziskové MSP, s prevládajúcimi pozitívnymi výsledkami rentability tržieb a negatívnymi výsledkami zadlženosti. Výsledok priemernej doby úhrady záväzkov i inkasa pohľadávok MSP je podľa prieskumu SBA až viac ako o polovicu nižší ako vo vlastnom prieskume. Obidva výsledky poukazujú poruchovosť platobnej disciplíny a schopnosti.

Podľa výsledkov vlastného prieskumu takmer dve tretiny všetkých 68 skúmaných podnikov zdieľajú ekonomické ciele, v 80 % podnikov sú zdieľané aj sociálne ciele so zamestnancami. Takmer všetci zástupcovia skúmaných podnikov vnímajú podnikanie ako príležitosť, avšak viac ako dve tretiny z nich vyjadriť obavy z neúspechu. Keďže sa touto témou SBA zaoberala v prieskume len v skupine nepodnikateľov, možno uviesť, že existujúci



podnikatelia vnímajú riziká podnikania reálnejšie, ako potenciálni podnikatelia. Podľa oboch prieskumov ponúka aspoň jedna tretina MSP ekologické produkty. Podľa správy SBA je inovatívny v EÚ každý druhý podnik, v SR každý tretí podnik. Podľa vlastného prieskumu sa 35 % podnikov označuje ako inovatívne, všetky v skupine stredných podnikov. Internet je bežnou súčasťou podnikateľského života opýtaných, do online predaja i nákupu je zapojených viac ako polovica MSP a podľa SBA je to takmer iba pätina podnikov.

K aktuálnym trendom v podnikateľskom prostredí patrí informatizácia podnikových procesov, ale tiež nahrádzanie ľudskej práce elektronickými zariadeniami, využívanie simulačných modelov v rozhodovacích problémoch. Predpokladá sa aj zmena hodnotenia výkonnosti MSP podľa nových kritérií, alternatívou je koncept ekonomiky zdieľania.

### **Zoznam bibliografických odkazov**

SPRÁVA O STAVE MSP V SR V ROKU 2014. SBA [online]. 2016 [cit. 2016-03-23]. Dostupné z: [http://www.sbagency.sk/sites/default/files/sprava\\_o\\_stave\\_msp2014.pdf](http://www.sbagency.sk/sites/default/files/sprava_o_stave_msp2014.pdf) (s. 7, 8, 23, 33-35, 39-40, 69, 186, 191)

PREHĽAD ZÁKLADNÝCH SKUTOČNOSTÍ O SBA 2013. SBA [online]. 2016 [cit. 2016-03-23]. Dostupné z: [http://www.sbagency.sk/sites/default/files/slovakia\\_sk1.pdf](http://www.sbagency.sk/sites/default/files/slovakia_sk1.pdf)

STRATÉGIA EURÓPA 2020. *Akčný plán pre podnikanie*. SBA [online]. 2016 [cit. 2016-03-23]. Dostupné z: <http://www.sbagency.sk/strategia-europa-2020-akcny-plan-pre-podnikanie-2020>

### **Ing. Jana Janičková, PhD.**

Katedra manažmentu

PF Katolíckej univerzity v Ružomberku so sídlom v Poprade

Nábřežie Jána Pavla II. 15, 058 01 Poprad

[jana.janickova@ku.sk](mailto:jana.janickova@ku.sk)

# APLIKÁCIE KONFRONTAČNEJ MATICE V MANAŽMENTE

Michal Jenčo

## Abstract

The article is focused on the presentation of the use of confrontation matrices in management. It represents the results of research aimed at searching new possibilities of using the theory of systems, system applications and specific methods in the work of managers. It shows several of the outputs – a made-up innovative application of the confrontation matrix. The application is suitable for the use in business sector for selection of strategy, as well as management of internal and external relationship, for example in the area of ERM, SRM. Further meaningful use is in the area of analysis and evaluation of the system features/properties, in particular in mixed (social-technical) systems.

## Úvod

Pre riadenie a strategické smerovanie systémov, odvetví, procesov, marketingových kampaní, pracovných tímov, ale aj záujmových skupín, je potrebné využívať účinné manažérske metódy. V praxi je veľmi často využívaná napr. metóda SWOT, ako univerzálne používaný nástroj, metóda či technika, ktorý mapuje a analyzuje daný jav, proces, projekt či organizáciu. Metódu je vhodné použiť predovšetkým na začiatku procesu plánovania, návrhu, či rozhodovania, na identifikáciu strategickú pozíciu organizácie ale aj skupín či jednotlivcov. Umožňuje vybrať správnu základnú stratégiu.

Pre efektívne použitie uvedenej metódy bol v minulom období, na katedre manažmentu, navrhnutý nástroj (Jenčo 2014a). Súčasne bol vytvorený aplikačný formulár, v softvérovom prostredí, ktoré je pre manažérov dobre známe a ľahko dostupné. Hlavným zámerom pre navrhnutú softvérovú aplikáciu analýzy SWOT bola očakávaná rýchlosť, efektívnosť, prehľadnosť a presnosť získania výsledkov. V tomto článku je prezentované rozšírenie konceptu využitia manažérskych metód, ako aj inovatívna reálna aplikácia konfrontačných matíc. Vylepšená aplikácia umožní v procese stanovovania stratégie vytvárať a porovnávať konfrontačné matice. Tento krok zlepší celkový proces rozhodovania manažérov.

## Konfrontačná matica

Vhodným nástrojom na analýzu a syntézu stratégií systému je aj Konfrontačná matica (Confrontation Matrix), ktorá sa často používa ako nadstavbová súčasť metódy SWOT. Podporuje a vhodne dopĺňa tvorbu a nasmerovanie hľadanej základnej stratégie podniku alebo inej organizácie. Spracovanie konfrontačnej matice, ako aj diskusia o tejto matici so zainteresovanými stranami, ponúka cesty pre zlepšovanie systému, organizácie, procesov, jednej činnosti, ale aj ľudí. Získané informácie môžu viesť k efektívnym strategickým rozhodnutiam organizácie. Aplikácia konfrontačnej matice často odhalí nové línie myslenia a nové uhly pohľadov. Výsledkom je spravidla poznanie najvýznamnejších slabých a silných stránok celého systému, projektu alebo procesu. Princíp konfrontácie vyjadruje matica (obrázok 1).

	Silné <b>S (Strengths)</b>	Slabé <b>W (Weaknesses)</b>	
Príležitosti <b>O (Opportunities)</b>	konfrontácia O - S	konfrontácia O - W	+
Hrozby <b>T (Threats)</b>	konfrontácia T - S	konfrontácia T - W	-
	+	-	

Obr. 1 Konfrontačná matica (TOWS matica)  
Zdroj: upravené z Dudinska, E., et al., 2009, s. 97

Konfrontačnú maticu často používajú podniky a výrobné spoločnosti, predovšetkým na posúdenie jednotlivých dimenzií. Po nakreslení konfrontačnej matice je možno vyhodnotiť interakciu medzi vnútornými a vonkajšími dimenziami. Cieľom tohto kroku je prepojiť trendy v odbore so spoločnosťou (Nijssen a Frambach 2001, s. 87). Konfrontačná matica porovnáva vzájomné obojsmerné väzby medzi vnútornými a vonkajšími faktormi. Posudzujú sa väzby vybraných vnútorných faktorov (silné a slabé stránky) proti vonkajším faktorom (príležitosti a hrozby). V publikáciách (Dudinská, Budaj a Budajová 2009, s. 97), alebo (Nijssen a Frambach 2001, s. 88) maticu aplikovali tak, že jej vyhodnotenie realizovali ručným sčítaním zadaných znakov mínus, nula, alebo plus. Pričom 0 vyjadruje žiadny vplyv, - (mínus) vyjadruje mierny negatívny vplyv, - - (mínus mínus) silný negatívny vplyv, + (plus) vyjadruje mierny pozitívny vplyv a ++ (plus plus) silný pozitívny vplyv). Tento princíp, aplikáciu znamienok plus, mínus a nuly, použila pri analýze aj Pápežová (2013, s. 44). Uvedené staršie riešenie s využitím značiek plus a mínus je vhodné pre manuálne riešenie, pričom matica a jej prvky sú zakreslené na papieri.

Niektoré zdroje ([www.expertprogrammanagement.com](http://www.expertprogrammanagement.com)) poukazujú na použitie väčších číselných hodnôt -5, -3, -1, 1, 3, a 5, alebo len hodnôt zložených z kladných čísel napr. od 0 do 8 (obrázok 2). Zmysel konfrontačného posúdenia však ostáva zachovaný.

		Opportunitues				Threats			
		O1	O2	O2	O4	T1	T2	T3	T4
<b>Strengths</b>	S1	8	3	6		3	3	2	
	S2	3		5		3	5	1	2
	S3		5			3	4		3
	S4	3	4		3			3	2
<b>Weaknesses</b>	W1		2		6	3	3	2	1
	W2	4	3	2		3	3	2	2
	W3		1	4	9	3		8	5
	W4			1					3

Obr. 2 Jeden z typov konfrontačnej matice

Zdroj: Confrontation matrix. Dostupné z:

<http://www.expertprogrammanagement.com/wp-content/uploads/2011/08/>

## Nové riešenia pre aplikáciu konfrontačnej matice v podniku

V tomto článku je navrhované nové riešenie, ktoré je automatizované a numerické. Vhodne využíva prostredie balíka softvérových kancelárskych aplikácií Microsoft Office.

Rozsah hodnôt je možno zadať v ľubovoľnej škále, napr. -2 až 2 (teda hodnoty -2, -1, 0, +1, +2). Tento rozsah hodnôt je možné operatívne meniť, podľa potreby a škály použitých kritérií (faktorov), ako aj riešeného problému. Uvedené hodnoty dokáže softvér ľahko spočítať, nájsť maximum, minimum, ale aj zostaviť a prezentovať vhodné grafické výstupy.

Konfrontačná matica

		Silné stránky					Slabé stránky						
		Znalosť trhu	Kvalitný marketing	Dostatok finančných prostriedkov	Kvalita tovarov, služieb	Imidž podniku	Nedostatok zdrojov	Zastaralá technológia	Absencia analýzy	V zŕňatý s obehodným partnerom	Nekvalitný marketing	Σ	
<b>Príležitosti</b>		kr	1	2	3	4	5	1	2	3	4	5	
Priestor pre zvýšenie trhového podieľu	1	-1	-1	-1	2	0	-1	1	0	-1	1	-1	
Dopyt po doplnkových službách	2	-1	-2	0	-1	0	-1	1	-2	-1	1	-6	max
Cudzí marketingové aktivity	3	1	2	-1	1	0	2	1	-1	-1	1	5	
Príchod nových zákazníkov	4	-1	2	-1	1	0	-1	1	0	-1	1	1	
Dopyt z novej obchodnej siete	5	-1	2	-1	0	1	0	-1	1	0	2	3	
<b>Hrozby</b>													
Vstup nových konkurentov	1	-2	1	1	1	0	0	1	-2	1	1	2	
Súčasná konkurencia	2	0	0	0	-1	0	0	2	0	0	0	1	
Znižovanie kúpyschopnosti ob.	3	1	1	1	0	1	0	-1	0	2	1	6	
Politická nestabilita, zmena legislat.	4	1	1	1	-2	1	1	0	-1	1	1	4	
Nárast cien surovín a polotovarov	5	-1	1	-1	1	0	0	1	-1	1	-1	0	min
Σ		-4	7	-2	2	3	0	6	-6	1	8		

Obr. 3 Konfrontačná matica – princíp navrhutej aplikácie  
Zdroj: vlastné spracovanie

V navrhnutom postupe hodnotenia sa rozlišujú stavy zadaním kladných alebo záporných čísel, ktoré vyjadrujú:

0 = bez vplyvu,                      1 = pozitívny vplyv,                      2 = silný pozitívny vplyv,  
-1 = negatívny vplyv,                      -2 = silný negatívny vplyv.

### Interpretácia výsledkov

Ako výsledok sa interpretuje predovšetkým maximum súčtov konfrontačných hodnotení v sektoroch silné stránky a príležitosti. Riadok alebo stĺpec hodnotení s maximálnym súčtom predstavuje faktor, ktorý je najväčšou vnútornou silou (teda to v danom podniku, o čo je potrebné neodkladne a maximálne sa oprieť) alebo najväčšou vonkajšou príležitosťou danej organizácie (ten faktor mimo podnik, čoho sa treba prioritne chytiť a využiť v prospech organizácie). Druhá časť interpretácie výsledku je nájdené minimum v sektoroch slabé stránky a hrozby. Najnižšie ohodnotený faktor predstavuje hlavnú slabinu organizácie (to, čo je treba prioritne ale aj okamžite zlepšiť vo vnútri), alebo najväčšiu hrozbu z vonku (ten faktor, ktorý je potrebné prioritne eliminovať).

### Aplikácia konfrontačnej metódy v systéme – tímoch organizácii

Konfrontačnú maticu je možno využiť aj pri hodnotení systémových vlastností a kvalít pracovných tímov podniku, či iných skupín v rôznych organizáciách. Základné princípy

použitia konfrontačnej matice ostávajú zachované. Namiesto kritérií S, W, O, T, pre hodnotenie stratégie organizácie, sú v navrhnutom riešení do konfrontačnej matice zadávané mená členov tímu a hodnotenia ich výtahu k iným členom tímu. Môžu byť zadávané aj hodnotenia ich výkonnosti. Číselné hodnotenia, v zvolenom či zadanom rozsahu (napr. -10;+10), umožňujú posúdiť určitý rozmer vzťahov medzi prvkami systému. Zadaný rozsah numerického ohodnotenia umožňuje vyjadriť ako negatívne vzťahy (-10;-1), neutrálny vzťah (0), tak aj pozitívny vzťah (+1;+10). Takto modifikovanú konfrontačnú maticu je možno hodnotiť v hornom diagonálnom trojuholníku, alebo v oboch diagonálnych trojuholníkoch s rovnakými hodnotami. Treťou možnosťou je hodnotiť v dvoch diagonálnych trojuholníkoch s rozlíšením smeru vzťahu medzi prvkami. Uvedená možnosť vytvára priestor pre objektívnejšie dvojsmerné posúdenie vzťahov medzi prvkami systému.

Na obrázku 4 je zobrazený príklad dvojstrannej konfrontácie prvkov v rámci dvoch relatívne samostatných systémov.

	Prekop	Drábek	Mihok	Lyner	Jeger	Vysoký	Janák	Bukov	Pohľad prvku na systém			
Prekop		-5	-2	6	-2	-4	-1	-4	-12	min	-1	-11
Drábek	-6		3	7	7	3	1	3	18		4	14
Mihok	4	7		6	1	3	1	4	26		17	9
Lyner	4	4	4		7	5	2	5	31	max	12	19
Jeger	4	6	3	8		8	5	7	41	max	21	20
Vysoký	1	-3	-6	5	9		8	5	19		-3	22
Janák	-2	2	-1	3	5	5		4	16	min	2	14
Bukov	-3	3	2	8	6	6	3		25		10	15
	2	14	3	43	33	26	19	24			62	102
	min			max	max		min					
Pohľad na prvok systému												
	2	6	5	19	13	7	3	8	63			
	0	8	-2	24	20	19	16	16	101			

Obr. 4 Konfrontačná matica vzťahov v dvoch projektových tímoch  
Zdroj: vlastné spracovanie

Je to konfrontácia dvoch tímov – subsystémov v rámci organizácie. Hodnoteným faktorom bol predpoklad jednotlivých prvkov pre prácu (spoluprácu) s ostatnými prvkami na spoločnom projekte. Po prepočítaní parametrov, výsledky naznačia odporúčania, ktorí manažéri by mali byť najvhodnejší na koordináciu tímov pracujúcich na spoločnom projekte. V modelovom príklade budú za koordinátorov projektu pravdepodobne vybraní manažér Lyner (31 bodov) v tíme č. 1 a manažér Jeger (41 bodov) v tíme č. 2. Problémovým prvkom môže byť predovšetkým manažér Prekop (-12), poprípade aj ďalší vzhľadom k získaným hodnoteniam. Ďalšími výsledkami navrhutej konfrontačnej matice sú hodnoty navrhnutých parametrov „Pohľad prvku na systém“ a „Pohľad na prvok systému“.

Parameter „Pohľad prvku na systém“ naznačuje, že pri pohľade do vlastného systému (tímu) je najkritickejší manažér Prekop (bodová hodnota -1) a Janák (bodová hodnota 14). Naopak ústretový je Mihok (17) a Vysoký (22). Na druhej strane pri pohľade na susedný systém (hodnotenie parametra Pohľad prvku na systém) je najkritickejší Prekop (-14) a Vysoký (-3). Prijateľný je Lyner (19) a Jeger (21). Aj uvedené podporné parametre potvrdzujú, že výber koordinátorov spoločného projektu, manažérov Lynera a Jegera, bol správny. Druhý parameter „Pohľad systému na prvok“ vyjadruje ako sa na daný prvok pozerá (ako ho vníma) vlastný tím (subsystém) a ako sa na ten istý prvok pozerá susedný tím. Z konfrontačnej matice je zrejme, že vo vlastných tímoch majú najvyšší odborný aj osobnostný kredit manažér Lyner (19) v prvom tíme a v druhom tíme manažéri Jeger (20) a Vysoký (19). V susednom tíme sú najviac rešpektovaní manažéri Lyner (24) a Jeger (13).

Týmto výsledkom bol znovu potvrdený správny výber koordinátorov Lynera a Jegera ako koordinátorov. Dobrou alternatívou pre koordináciu v druhom tíme je aj Vysoký.

Takto získané parametre a vyvodené závery je potrebné podrobiť ešte aj ďalšiemu skúmaniu, riadeným aj neformálnym rozhovorom. Na doplnenie a rozšírenie analýzy pred vlastným rozhodnutím môžu byť využité aj iné systémové metódy a postupy. Boli publikované napr. v článkoch (Jenčo 2014b, Jenčo 2012, Vyhnal 2012). Systémový pohľad na daný problém bude ešte komplexnejší.

## **Záver**

Článok predstavuje výsledky výskumu zameraného na hľadanie nových možností využitia teórie systémov, systémových aplikácií a špecifických metód v práci manažérov. Prezentuje nové prístupy a postupy pri využívaní konfrontačných matíc. Upozorňuje na skutočnosť, že informačný potenciál konfrontačnej matice je manažermi málo využívaný. Ukazuje možnosti využívať konfrontačnú maticu, ako na strategické riadenie podnikov, tak aj na získavanie informácií potrebných na riadenia pracovných tímov a skupín. Originálne je predovšetkým inovatívne použitie princípov konfrontačnej matice v tímoch organizácie. Novým prvkom je aj návrh reálnej aplikácie konfrontačnej matice v softvérovom prostredí ktoré je dostupné manažérom. Aplikácia využíva numerické hodnotenia konfrontácie jednotlivých vybraných faktorov. Nadväzuje na už publikovanú vylepšenú aplikáciu techniky SWOT (Jenčo 2014a). Obe techniky môžu tvoriť vzájomne podporný podsystem.

## **Zoznam bibliografických odkazov**

DUDINSKÁ, E., P. BUDAJ a G. BUDAJOVÁ, 2009. *Analýzy v marketingovom plánovaní*. 2. vyd. Prešov: Publishing Michala Vaška. ISBN 978-80-7165-757-6.

GEER, F., 2007. Market analysis [online]. In: *Management Economics and Consumer Studies*, 7/2007. [cit. 2016-02-15]. Dostupné z: <http://www.iscom.nl/publicaties/SWOT-Analysis.pdf>

HENDL, J., 2005. *Kvalitativní výzkum: základní metody a aplikace*. Praha: Portál. ISBN 80-7367-040-2.

JENČO, M., 2012. Aplikácia teórie systémov v tímoch organizácie. In: *Zborník z medzinárodnej vedeckej konferencie „Organizácia založená na vedomostiach v období globalizácie a internacionalizácie“*. Poprad: Katolícka univerzita, Pedagogická fakulta, s. 82 – 92. ISBN 978-80-8084-766-1.

JENČO, M., 2014a. *Aplikácia analýzy SWOT v systéme*. In: *Marketingové trendy v znalostnej spoločnosti : Zborník vedeckých statí 3*. Ružomberok: Verbum, s. 92 – 99. ISBN 978-80-561-0143-8.

JENČO, M., 2014b. The application of systems theory in teams of organization. In: *European International Journal of Science and Technology*. Vol. 2, No. 7, p. 21 – 30. ISSN 2304-9693.

KEŘKOVSKÝ, M. a O. VYKYPĚL, 2006. *Strategické řízení: teorie pro praxi*. 2. vyd. Praha: C. H. Beck. ISBN 80-717-9453-8.

NIJSSEN, E. J. a R. T. FRAMBACH, 2001. *Creating Customer Value Through Strategic Marketing Planning*. Netherlands, Dordrecht: Kluwer Academic Publishers. ISBN 0-7923-7272-7.

PÁPEŽOVÁ, Z., 2013. *Použitie Saatyho metódy pri kvantifikácii prvkov SWOT analýzy*: kvalifikačná práca. Ružomberok: KU.

SEDLÁČKOVÁ, H. a K. BUCHTA, 2006. *Strategická analýza*. 2. vyd. Praha: C. H. Beck. ISBN 80-7179-367-1.

VYHNAL, P., 2012. Systémová analýza organizácie a miesto manažéra v jej subsysteme. In: *Zborník z vedeckej konferencie „Organizácia založená na vedomostiach v období globalizácie a internacionalizácie“*. Poprad: Katolícka univerzita, Pedagogická fakulta, s. 238 – 250. ISBN 978-80-8084-936-8.

EPM, 2011. The Conntation Matrix. In. *Program management* [online]. [cit. 2016-02-03]. Dostupné z: <http://www.expertprogrammanagement.com/2011/08/the-confrontation-matrix/>

**doc. Ing. Michal Jenčo, PhD.**

Katolícka univerzita v Ružomberku  
Pedagogická fakulta  
Katedra manažmentu  
Nábřežie Jána Pavla II. 15, 058 01 Poprad  
jenco.michal@gmail.com

# POSTAVENIE JEDNOTLIVCA V SYSTÉME SPOLOČENSKY ZODPOVEDNÉHO PODNIKANIA

Miroslava Kolcúnová, Vladimír Hladlovský, Dušan Mištuna

## Úvod

Základné ekonomické princípy v konkurenčnom prostredí zdravotníckych zariadení v našej spoločnosti nútia akcentovať samostatné zdravotnícke jednotky smerom na zisk. Na druhej strane však v medicíne platia princípy medicínskej etiky počnúc Hippokratovou prísahou, zákonnými normami a po definované diagnostické a terapeutické štandardy na poli internacionalizovanej medicíny. Z ekonomického pohľadu sa preto posúva do popredia aspekt spoločensky zodpovedného podnikania, ktorý sa stáva štandardným záväzkom podnikov správať sa eticky. Nie je to protikladom udržateľného ekonomického rozvoja. Ekonomická línia spravovania zdravotníckeho zariadenia a zvyšovania jeho ekonomickej výkonnosti v tomto duchu dokáže zabezpečiť podporu zamestnancov (zdravotníkov a podporných služieb) s udržateľnou kvalitou medicínskych služieb požadovaných v zmysle štandardných diagnostických a terapeutických postupov na úrovni aktuálnych poznatkov medicínskej vedy.

Aktuálnymi produktmi vývoja spoločnosti, ktoré dnes zdôrazňujeme v súvislosti so vzdelávaním, sú globalizácia, pluralizmus a postmoderna. Globalizácia sa okrem politickej oblasti výrazne prejavuje aj v ekonomike s množstvom veľmi rozdielných dopadov na spoločnosť. Hoci prítomnosť nesprávne definovaných ekonomických determinantov je pre život spoločnosti v mnohých prípadoch fatálna, a to od najjednoduchších ľudských spoločenských vzťahov, až po vysoko organizované, postindustriálne a postmoderné spoločnosti. Rozpracovanosť a reflektovanie ekonomickej problematiky v oblasti výchovy a vzdelávania (vrátane pojmov ako efektívnosť, podnikavosť ako hodnota a pod.) vôbec nezodpovedá ich mimoriadnemu významu pre človeka a jeho svet. Mali by sme vychádzať z ľudskej hodnotnej sebarealizácie v ktorej človek uspokojuje nielen svoje potreby, ale aj potreby iných ľudí vychádzajúc z morálnych princíпов platných v spoločnosti. Podľa J.G.Fichteho, ktorý morálku rozdelil na dve vzájomne súvisiace stránky, a to *subjektívnu* (vnútorne osvojené a presadzované zásady správania) a *objektívnu* (pozitívne hodnotené postoje a správanie sociokultúrnou skupinou, ktorej je súčasťou a v ktorej pocit spokojnosti z vlastnej sebarealizácie je spojený s vedomím úspechu a radosti), sú dôležité naplnené potreby človeka. Tie však zahŕňajú aj sebazdokonaľovanie a rast, lebo rutinná práca trvalé uspokojenie neprináša. To však k pocitu plnej sebarealizácie nie je dostatočné, ak si výsledky práce nik iný nevšimne, ak „potvrdenie našej existencie“ niekto neuzná. V roku 2000 bolo Európskou komisiou prijaté Memorandum o celoživotnom vzdelávaní, ktoré zdôrazňuje, že tieto predstavy, ako aj flexibilnú reakciu na neustále sa meniaci trh práce, môže splniť len celoživotne sa učiaci jednotlivec, ktorý si vlastný rast vedome projektuje. Edukácii tak bola pripísaná veľmi významná úloha z pohľadu dejín a histórie ľudstva. V každej profesii musíme zdôrazniť onto-etickú kvalitu jednotlivca a to zodpovednosť ku ktorej patrí schopnosť človeka niečo vo svete spôsobiť. „Schopnosť konať“ je znakom všetkého živého, ako aj jeho sloboda prejavujúca sa v cieľavedomosti jeho konania a schopnosti voľby z rôznych alternatív. Podstatou zodpovednosti je starosť (úroveň vedomia) a starostlivosť (úroveň v konaní) morálneho subjektu o seba, iných, svoj svet. Pojmy sféra a miera zodpovednosti vyjadrujú objektívnu a subjektívnu stránku zodpovednosti. Sféra zodpovednosti konkrétneho subjektu je vymedzená jeho reálnou mocou konať a súčasne i spoluzodpovednosťou druhých ľudí. Miera zodpovednosti vyjadruje jeho vedomé prijímanie či neprijímanie úloh a povinností vo sfére jeho zodpovednosti. Len tých hodnotíme ako morálne zodpovedných,



ktorí sú objektivne schopní zodpovednosti a splňajú jej predpoklady. Tí, ktorí ich nenapĺňajú, nie sú subjektmi zodpovednosti a zostávajú predmetmi zodpovednosti iných osôb. Zodpovednosť má viacero podôb: poznáme morálnu zodpovednosť, právnu zodpovednosť, ako aj rôzne iné typy inštitucionálnej zodpovednosti. Pojmom inštitucionálna zodpovednosť sa označujú typy zodpovednosti viazané na konkrétne formálne i neformálne sociálne roly a inštitúcie. Typy inštitucionálnej zodpovednosti bývajú rámcovo vymedzené právne, ale okrem toho aj vnútornými nariadeniami, pracovnými predpismi, organizačnými poriadkami, normami a stanovami. Poslaním zdravotníctva je významne prispievať k zvyšovaniu kvality života občanov prostredníctvom znižovania úmrtnosti a chorobnosti, trvalých a dočasných následkov chorôb a úrazov, poskytovaním účelovej, kvalitnej a efektívnej zdravotnej starostlivosti, pôsobením verejného zdravotníctva, podporou individuálnej a komunitnej starostlivosti o zdravie. Aby sme garantovali definované požiadavky, chceme aby platilo že cena (podľa Kotlera) je hodnota (*objektívne zhodnotená úroveň kvality*) produktu/výsledku poskytovanej služby, ktorú je zákazník ochotný zaplatiť.

Výsledkom poskytovanej služby zdravotnej starostlivosti má byť v súlade s § 2 zákona 576/2004Z.z. – predĺženie života, navrátenie zdravia, zlepšenie QoH/QoL (*Kvalita zdravia/Kvalita života*) a zabezpečovanie zdravého vývoja budúcich generácií. Na objektívne ohodnotenie úrovne kvality výsledkov poskytovanej zdravotnej starostlivosti je potrebné určiť indikátory kvality zdravia a kritériá zhody t.j. rozsah v akom budú uznané za plnené v určitých časových obdobiach, podľa pohlavia a v jednotlivých vekových obdobiach života (aj v demografických podmienkach?). Žiaľ, platí, že ceny výkonov zdravotnej starostlivosti určuje legislatíva SR bez ohľadu na hodnotenie kvality výsledkov – bez hodnotenia plnenia cieľového zamerania zdravotnej starostlivosti (§ 2 zákona 576/2004 Z.z.)!

Posun zdravotníctva do trhového mechanizmu s nedokonalou garanciou objektivity vedie v tvorbe cien ku marketingovému mixu. To znamená, že v neregulovanom trhovom mechanizme cena nemusí zohľadniť ani náklady na procesy, ktoré garantujú dosiahnutie požadovanej kvality výsledkov, nevytvára ani podmienky na prostú reprodukciu (náklady na ľudské zdroje, priestory a ich vybavenosť, náklady na energie, informačné technológie) a nevytvára podmienky na transparentný finančný tok; čo znemožňuje optimalizáciu nákladov na proces. Pôsobenie trhovej ekonomiky má byť podmienené bezpečnými zárukami slobody jednotlivca a súkromného vlastníctva, ako aj stabilnou menou a efektívnymi verejnými službami. Ján Pavol II v diele *Centesimus annus* pojednáva o „zdravej teórii štátu“, deštrukcii občianskej spoločnosti totalitným štátom a o vláde zákona spolu s ochranou osobných práv. Z ekonomického pohľadu a etických princípov sa posúva do popredia aspekt spoločensky zodpovedného podnikania, ktorý sa stáva štandardným záväzkom podnikov správať sa eticky. Citujúc Jána Pavla II „*Osoba je niekto a nie niečo*“ s princípmi spoločného dobra, solidarity a subsidiarity. Priamym zasahovaním a zbavovaním spoločnosti jej zodpovednosti štát sociálnej pomoci spôsobuje stratu ľudskej energie a nekontrolovateľný nárast verejných úradov, ktoré sú ovládané viac byrokratickým spôsobom myslenia ako starostlivosťou o službu klientom a ktorý je sprevádzaný abnormálnym rastom výdavkov. Od roku 1965 rástlo všeobecné znepokojenie nad takýmto vývojom. Druhý vatikánsky koncil v *Gaudium et Spes* (1965), akceptovaním novej „sústavy sociálnych inštitúcií riešiacich sociálne poistenie a zabezpečenie“, ktorá začala pôsobiť po II. svetovej vojne a po naliehaní, aby „služby rodine a sociálne služby, najmä tie, ktoré poskytujú kultúru a vzdelávanie, boli aj naďalej podporované“, vydala predvídavo varovanie, ktorého plná platnosť sa zdá byť zjavnou až teraz: citujem „Aj tak je nutné dbať, aby občianstvo, v dôsledku všetkých týchto opatrení, neupadlo do akejsi spoločenskej letargie a neodmietalo bremeno úradu a verejnej služby.“ Nedostatkou našej demokracie je to, že presúva príliš veľa zodpovednosti na kolektív a tak do značnej miery ignoruje to, čo pápež Ján Pavol II v *Centesimus Annus* nazval „subjektivitou“ ľudskej osobnosti, teda úplné jadro osobnej zodpovednosti, na ktorom je

založená ľudská dôstojnosť. Pápež pojednáva o nepočetných, ale potrebných zásahoch štátu do ekonomiky. Aj tu zdôrazňuje, že primárna zodpovednosť v tejto oblasti nepatrí štátu, ale jednotlivcom a rôznym skupinám a združeniam, ktoré vytvárajú spoločnosť. Podľa pápeža štát môže mať povinnosť zasahovať do ekonomiky za určitých prísne vymedzených okolností. Formuluje tri princípy, ktorými by mali byť obmedzované zásahy sociálneho štátu: princíp subsidiarity, princíp nežiaducich účinkov a princíp osobnej morálnej služby. Princíp subsidiarity je dobre známy, ale často nesprávne chápaný a ešte častejšie v praxi porušovaný.

Pápež Ján Pavol II to uvádza nasledovne: „Spoločenstvo vyššieho rádu by nemalo zasahovať do vnútorného života spoločenstva nižšieho rádu, zbavovať ho jeho funkcií, ale radšej ho v prípade potreby podporovať...“ Zdá sa, že princíp nežiaducich účinkov je rozšírením princípu formulovaného Adamom Smithom a Friedrichom Hayekom: zákona nezamýšľaných dôsledkov. Dobré úmysly štátu sú často zdeformované vďaka slabej a často zle koncipovanej epistemológii kolektívov a vďaka inštitucionalizovanej arogancii. Sociálny štát spôsobuje poznané, ale nezamýšľané zlá. Jednak priamym zasahovaním a zbavovaním spoločnosti jej zodpovednosti štát sociálnej pomoci spôsobuje stratu ľudskej energie a nekontrolovateľný nárast verejných úradov. Tieto sú ovládané viac byrokratickým spôsobom myslenia ako starostlivosťou o službu klientom a sú tiež sprevádzané abnormálnym rastom výdavkov. Z týchto prehreškov vyplývajú dva dôsledky. Na jednej strane sa degeneruje subjektívny zmysel pre osobnú zodpovednosť a podporuje sa „letargia“, pred ktorou vystríha vatikánsky koncil. Na druhej strane štátna administratíva pohlcuje čoraz viac funkcií, ktoré predtým vykonávala občianska spoločnosť. Oslabujú sa sprostredkovateľské inštitúcie. Narušuje sa princíp subsidiarity, lebo vyššie úrovne likvidujú nižšie.

## **Záver**

Pôsobenie trhovej ekonomiky má byť podmienené bezpečnými zárukami slobody jednotlivca a súkromného vlastníctva, ako aj stabilnou menou a efektívnymi verejnými službami. Preto je hlavnou úlohou štátu garantovať túto bezpečnosť tak, aby tí, ktorí pracujú a produkujú, mohli užívať plody svojej práce a byť motivovaní, aby pracovali efektívne a poctivo. Primárna zodpovednosť v tejto oblasti aktivít nepatrí štátu, ale jednotlivcom a rôznym skupinám a združeniam, ktoré vytvárajú spoločnosť.“

## **Zoznam bibliografických odkazov**

ASLÄNDER, M. 2012. Corporate und Consumers' Social Responsibility im Konzept geteilter sozialer Verantwortung. In: *Zeitschrift fuer Wirtschafts- und Unternehmensethik*, roč. 13, 2012, č. 3, s. 255 - 277. ISSN 1573-0697.

BALZAROVA, M., CASTKA, P., 2012. Stakeholders' Influence and Contribution to Social Standards Development: The Case of Multiple Stakeholder Approach to ISO 26000 Development. In *Journal of Business Ethics*, roč. 111, 2012, č. 2, 15 s.

Brusel, 30.10.2000 SEC(2000) 1832 SOC/COM/00/075: *Memorandum o celoživotnom vzdelávaní sa*. Pracovný materiál Európskej komisie.

DVORANOVÁ, E. The Concept of a Scholar in the Philosophy of Johann Gottlieb Fichte. *FILozOFIA*, 64, 2009, No 4, p. 369.

*Gaudium et spes*.

JÁN PAVOL II., 1991. *Centesimus Annus*. Libreria Editrice Vaticana.

LESÁKOVÁ, E., 2004. *Metódy hodnotenia výkonnosti malých a stredných organizácií*. Banská Bystrica: Univerzita Mateja Bela, Ekonomická fakulta. ISBN 80-8055-914-7.

PEARSON, S., 2000. *Tools for citizen and life*. Using the ITI Guidelines and lifeskills in your Classroom. Kent.

ZÁVADSKÝ, J., 2005. *Riadenie výkonnosti podnikových procesov*. Banská Bystrica: Ekonomická fakulta UMB – OZE. ISBN 80-8083-077-0.

ZÁVADSKÁ, Z., 2012. Organizačný audit. In: ZÁVADSKÝ, J. a kol. *Manažment III – systémový prístup k manažmentu a auditu organizácie*. Bratislava: IURA Edition. s. 143 - 170. ISBN 978-80-8078-512-3.

**Ing. Miroslava Kolcúnová, MPH**

Klinika detskej tuberkulózy a respiračných chorôb  
Šrobárov ústav detskej tuberkulózy a respiračných chorôb, n.o.  
Dolný Smokovec

**doc. Ing. Vladimír Hiadlovský, PhD.**

Univerzita Mateja Bella  
Ekonomická fakulta  
Banská Bystrica

**doc. MUDr. Dušan Mištuna, PhD.**

Chirurgická klinika a TC Jesseniovej lekárskej fakulty UNM v Martine

# THE INFLUENCE OF PACKAGING DESIGN ATTRACTIVENESS ON CONSUMER'S BEHAVIOUR

Tomáš Koprda

## Abstract

Product packaging, as an external stimulus, exploits visual means of expression, which should communicate the information to the customer and act in his/her decision-making process. At this point, we need to concentrate on finding a certain type of packaging design that can attract consumers' attention. The paper presents the results of research, while focusing on defining an attractive packaging design.

## Introduction

In marketing communication, certain attention is paid to the importance of packaging. This is evidenced by the fact that most authors rank it among the important elements of marketing mix. The packaging provides consumers with the necessary information about the product, its usage, brand, or quality and promotion. Most buying decisions are accomplished at the point of sale, i.e. in shops, where the impact of packaging is markedly superior to the other forms of advertising communication (Koprda, Košková 2015, Hodinková 2015, Polakevičová 2015). Therefore, we consider it important to determine how the visual components of the packaging affect the consumer's choice, how design can, while establishing visual imprints, interfere in this process, and ultimately, what the effectiveness of visual elements in the consumer's decision making is. In the light of that knowledge, another important fact is how the attractiveness of the packaging design affects the consumer in terms of receiving his/her attention. Is it essential that graphic design conforms to at least the minimum demands for aesthetic and visual arrangement, or does such attractiveness influence the attraction of attention to only a minor extent? The question is asked mainly to discover whether the consumer perception is susceptible to designer's self-expression or whether only the elements that are directly related to the product prevail. Packaging, i.e. graphic design, creates unique products intended for commercial communication, therefore, it would be interesting to discover where the limit of the designer's self-expression is and to what extent the self-expression can be applied in package design. That is why the present research focuses on visual communication of the packaging in the environment of fast moving consumer goods (FMCG) market segment. The main research question that we have formulated is: Can attractive graphic design of packaging influence the consumer's attention to the brand, to perceived quality of the product, and to the evaluation and selection of the brand?

We will examine the graphic design of packaging in the context of Orth holistic design, i.e. as a whole, which combines various expressive elements - an image, text, colour, and sign. We expect that the impact of packaging on the consumer perception and choice is influenced by two variables. The first is the importance of experience benefits, which are defined as the share of overall product benefits that are considered to be experience attributes. The benefits are actually value sources for the consumer. Park, Jaworski and Macinnis (1986) divided the benefits into three groups: functional, symbolic and experience ones. Within our research we will focus on experience benefits, which are those that meet the requirements for consumer's sensory pleasure, variety, and cognitive stimulation (Keller 2007). The value of a product with a high level of experience benefits directly relates to the experience while consuming or using the product. For example, a flour container is to have a low level of experience benefits, because it primarily serves for preserving food, which has low experience properties.

By contrast, the chocolate packaging, has high experience benefits because the consumption of the products generates a positive sensory pleasure. The level of experience benefits is influenced by the graphic design of packaging, especially by an image. Sometimes, consumers can predict experience benefits based on the product image on the packaging, of course, if the packaging provides the consumers with this sense impression. Then, they store the information about these benefits in their memory, which is, then, activated in the next purchase situation. If we apply Ware theory of visual reading (the preference to verbal information), we can assume that experience benefits are intensified by the influence of visual elements of packaging.

## **Research methodology**

In the research, we used the method of choice on a voluntary basis for the research sample group. Our assumption was that participants would be highly motivated in case they voluntarily agreed to participate in the research. The research sample group consisted of 125 participants. They were the students of internal and external forms from Department of Media Communication and Advertising at the Constantine the Philosopher University in Nitra. The participants were divided into three groups (N1 = 43, N2 = 38, N3 = 44). The average age of participants was 21.83 years. The majority of the research sample group were women, which was conditioned by the gender breakdown of students in individual grades. Specifically, there were 86 women and 39 men.

The research corpus included sixteen types of packaging, which were sold in retail chains in Slovakia at the moment of the research initiation. The criteria for the selection of the types of packaging were as follows: The individual types of packaging represent products from different food categories. The reason was to prevent the influence of the different categories of food, as an intrusive variable, on participants. At the same time, we also refer to a theoretical statement about the categorization of products and consumer responses to them (Bloch 1995). These food categories were selected: 1. potato chips, 2. pasta, 3. frozen mixed vegetables, 4. cereal bars. For identifying the attractiveness of packaging design, we used two types of tests. The first test is based on researches by Stoll, Baeck, and Kenning and Walker and Dubitsky (Stoll and others 2008). The packages were divided into four categories according to the type of food, and evaluated within that category. The category rating was accomplished independently by each group of probands (S1, S2, S3) on a seven level scale, where 1 = very unattractive and 7 = attractive. The types of packaging that had the score of 5 or higher were categorized as +. The types of packaging that had the score higher than 3 and lower than 5 were categorized as neutral. Finally, the types of packaging that had the score of 3 or lower were categorized as -. The types of packaging that were attractive we labeled with O+, the unattractive we labeled with O- and the neutral we labeled with O0. The second test is based on the researches by Blijlevens and Creusenova, and Schoormans (2009), Ellis (1993) and Veryzer and Hutchinson (1998). The test was to identify the perception of the attractiveness of the packaging in detail according to the established categories. The selected categories are the following: modernity, simplicity, playfulness, harmony, and typicality. The method used was the semantic differential. For the selected categories, we chose the opposites, which were evaluated by the probands on the seven level scale. The combinations of adjectives were the following: modern - old, simple - complex, playful - boring, harmonious - chaotic, typical - indistinct.

## The results of measuring the attractiveness of packaging design

According to the procedure that we mentioned above, we carried out the testing of the packaging design attractiveness for sixteen packaging types. The results were processed for all groups of the participants at the same time. First of all, we introduce the first test of the attractiveness. The determining value was the appointed *median* as the measure of central tendency of data. The main reason was to eliminate outliers and the assumption that the distribution of data could be very inclined. In the summary of results we state the measure data dispersion by means of empirical quantile. The value of empirical quantile ( $q$ ) employs percentiles at the level of 25 %, 50 %, and 75 %. The resulting quartiles were labeled QI - bottom quartile ( $Q = 25\%$ ), QII (Me) – Median ( $Q = 50\%$ ) and QIII - upper quartile ( $Q = 75\%$ ). The results are supplemented by minimum and maximum values. The last value is the measure of data inclination, labeled as S.

The test results divided the packaging types into the categories of attractive (O +), unattractive (O-), and neutral packaging (OO). Let us list the results as they were broken down by categories of food. In the first category of potato crisps, the single most attractive type of packaging is Pringles brand (Me = 6,00). The second in order are Slovakia crisps (Me = 5,00) and the third are Crunchips (Me = 5,00). The second place of Slovakia crisps is derived from the interquartile variance (Q), which, in the case of Slovakia crisps, is  $Q = 1,00$  and for Crunchips it is  $Q = 2,00$ . The least attractive type of packaging are OravskéChipsy (Me = 3,00). The second category of pasta had the following results. The most attractive type of packaging belonged to Panzani brand (Me = 6,00). The next places in the order were taken by Maggi (Me = 5,00) and Cessi (Me = 5,00). Both types of packaging had also the same value of the interquartile variance ( $Q = 2,00$ ), thus they were perceived equally. The worst evaluation belonged to the type of packaging of Nikol (Me = 2,00). In the third category of frozen vegetables, we perceived Findus brand (Me = 6,00) as the most attractive type of packaging. It was followed by Bonduelle brand (Me = 5,00) and Vinica (Me = 5,00). Also, in that case, the interquartile variance ( $Q = 3,00$ ) was the same, however, Vinica had the bottom quartile of lower value (QI = 3,00) in comparison with Bonduelle (QI = 4,00). So, the type of packaging of Bonduelle brand was perceived as slightly more attractive. The last one was the type of packaging of Frost / Zoborska (Me = 3,00).

In the last category of cereal bars, the situation was partially on the same level. As the equally most attractive types of packaging two brands were perceived, Nestle Musli (Me = 6,00) and Corny Big (Me = 6,00). It was followed by a type of packaging of Musli, yogurt coated / Tekmar (Me = 5,00). In case of the attractiveness of the type of packaging of Ego brand (Me = 5,00) more outliers occurred and the upper quartile (QIII = 5,00) was the lowest, thus we rank it as the least attractive type of packaging in this category. The concrete data are presented in Table 1.

Table 1 Evaluation of the attractiveness - 1st Test

	Min.	Q <sub>I</sub>	Q <sub>II</sub> (Me)	Q <sub>III</sub>	Max.	S
Pringles	4	6,00	<b>6,00</b>	7,00	7	0,406
Crunchips	1	4,00	<b>5,00</b>	6,00	7	-0,147
Oravské Chipsy	1	2,00	<b>3,00</b>	4,00	7	-0,756
Slovakia Chips	2	5,00	<b>5,00</b>	6,00	7	0,818
Panzani	3	5,00	<b>6,00</b>	7,00	7	0,351
Maggi	3	4,00	<b>5,00</b>	6,00	7	-0,846
Cessi	1	4,00	<b>5,00</b>	6,00	7	-0,199
Nikol	1	1,00	<b>2,00</b>	3,00	6	0,309
Findus	2	5,00	<b>6,00</b>	7,00	7	0,794
Bonduelle	2	4,00	<b>5,00</b>	7,00	7	-0,805
Vinica	1	3,00	<b>5,00</b>	6,00	7	-0,764
Frost (Zoborská)	1	2,00	<b>3,00</b>	5,00	7	-0,653
Nestlé Musli	3	5,00	<b>6,00</b>	7,00	7	0,738
Corny Big	3	5,00	<b>6,00</b>	7,00	7	-0,674
Müsli Ego	1	4,00	<b>5,00</b>	5,00	7	-0,304
Müsli v jogurte (Tekmar)	1	4,00	<b>5,00</b>	6,00	7	0,121

Legend:

Min. - Minimum value Q<sub>I</sub> - bottom quartile, Q<sub>II</sub> (Me) - median, Q<sub>III</sub> - upper quartile, Max. - Maximum value, S – rate of data inclination

In the second part of the test of attractiveness we let the types of packaging to be perceived by the participants via the established categories. To determine the participant's perception of the attractiveness of the observed types of packaging we used Test of semantic selection consisting of ten bipolar adjectives. The participants expressed their level of agreement on a 7-point scale. The degree of central tendency was recorded by an arithmetic mean (AM), together with the information about a standard deviation (SD). The results of this section were compared with the previous test, and based on the comparison, the types of packages were placed in the categories of attractiveness.

*The category of potato chips:* packaging of Pringles brand was perceived as modern (AM = 1.51), playful (AM = 1.65), simple (AM = 2.55), harmonic (AM = 2.19) and typical (AM = 1.79). In most categories the package has been rated as the most attractive. Even though, in that case we experienced a certain amount of outliers, the packaging of Pringles brand is perceived as the most attractive, the finding that confirmed the first part of the test. We believe that this is related to the fact that it is the only type of packaging having a different shape than all the other types. The second position of the packaging of Slovakia crisps brand was confirmed by this part as well. The types of packaging of Slovakia crisps and Crunchips have the same degree of modernity (AM = 2.67) and playfulness (AM = 3.35), but they differ in terms of simplicity (crisps AM = 2.02, Crunchips AM = 3.14), harmony (crisps AM = 2.65, Crunchips AM = 3.81), and typicality (crisps AM = 1.79, Crunchips AM = 2.86). The last place remained to Oravskéchipsy, which are seen as old (op. Modernity, AM = 5.40) and boring (op. Playfulness, AM = 5.79). The concrete results are presented in Table 2.

Table 2 Evaluation of the attractiveness of potato chips, 2nd Test – categories

N=125	Pringles		Crunchips		Oravskéchipsy		Slovakia chips	
	AM	sd	AM	sd	AM	sd	AM	sd
<b>modern-old</b>	1,51	1,261	2,67	1,672	5,40	1,415	2,67	1,569
<b>playful-boring</b>	1,65	1,251	3,35	1,813	5,79	1,335	3,35	1,631
<b>simple-complex</b>	2,35	1,478	3,14	1,552	3,46	1,605	2,02	1,165

<b>harmonic-chaotic</b>	2,19	1,220	3,81	1,500	4,07	1,583	2,65	1,510
<b>typical-indistinct</b>	1,79	1,390	2,86	1,597	2,48	1,550	1,79	1,056

Legend: AM - arithmetic mean. SD - standard deviation, N – frequency

*The category of pasta:* generally we can state that in this case, the first part of the test was partly acknowledged as well. The packaging of Panzani brand was perceived as modern (AM = 1.64), playful (AM = 2.07), simple (AM = 2.21), harmonic (AM = 3.00), and typical (AM = 2.36). Compared to Pringles brand, it is seen as less harmonious, playful, and typical. A little difference from the first part of the test we found in the case of the packaging of Maggi and Cessi brands. In the first part of the test they had the same perception of attractiveness, but in the second part, certain differences were indicated, showing that the packaging of Maggi is preferred to Cessi brand concerning the attractiveness. In the category of modernity, Maggi brand (AM = 3.26) is perceived better than Cessi (AM = 4.07), as well as in the category of simplicity, Maggie (AM = 2.52) and Cessi (AM = 2.81). The biggest difference is in the category of playfulness, the packaging of Maggi (AM = 4.21) is still perceived as partly playful, while the packaging of Cessi as boring (AM = 5.67). In the category of harmony Maggi (AM = 2.19) is perceived better than Cessi (AM = 2.33). Based on the presented results, it can be stated that the packaging of Maggi, compared to Cessi packaging, is seen as more attractive. The last place remained to the packaging of Nikol brand, which has distinctive negative connotations: old (AM = 5.95), boring (AM = 6.15), and indistinct (AM = 5.34). The concrete results are presented in Table 3.

Table 3 Ranking of the attractiveness of pasta packaging, 2nd Test – categories

	<b>Panzani</b>		<b>Maggi</b>		<b>Cessi</b>		<b>Nikol</b>	
	AM	sd	AM	sd	AM	sd	AM	sd
N=125								
<b>modern-old</b>	1,64	0,983	3,26	1,380	4,07	1,673	5,95	1,378
<b>playful-boring</b>	2,07	1,197	4,21	1,747	4,93	1,813	6,15	1,152
<b>simple-complex</b>	2,21	1,457	2,52	1,401	2,81	1,418	4,10	1,786
<b>harmonic-chaotic</b>	3,00	1,682	2,19	1,220	2,33	1,556	4,12	1,400
<b>typical-indistinct</b>	2,36	1,445	2,50	1,566	2,67	1,762	5,34	1,697

Legend: AM - arithmetic mean, SD - standard deviation, N - frequency

*The category of frozen vegetables:* the second test presented similar results as the first test. In this case, it clearly distinguished different perception of the attractiveness of Bonduelle and Vinica types of packaging. The packaging of Findus brand was repeatedly perceived as the most attractive, especially in the categories of modernity (AM = 1.95) and playfulness (AM = 2.21). The packaging of Bonduelle brand, in comparison with the packaging of Vinica brand, had better marks in all categories. In simplicity (AM = 2.56) and typicality (AM = 2.39), it was perceived as better than the packaging of Findus brand. For the packaging of Vinica brand, an interesting finding was noticed; the fact that most of the categories had marks around AM = 4.00. This would indicate a neutral perception. An interesting finding is also the fact that the category of simplicity, in case of Vinica brand, had the only single positive connotation (AM = 2.71), but the same applies also for the packaging of Frost/Zoborska brand, where the positive one is the category of simplicity (AM = 3.57). The rest of categories for Frost are negative (old, boring) or neutral (harmonic/chaotic,



typical/indistinct). Definitely, it was interesting to determine in this case whether simplicity was perceived as a positive feature of the packaging, or, on the contrary, as a negative one, e.g., in the sense of excessive austerity. The concrete results are presented in Table 4.

Table 4 Evaluation of the attractiveness of the frozen vegetables packaging, 2nd Test – categories

N=125	Findus		Bonduelle		Vinica		Frost/Zoborska	
	AM	sd	AM	sd	AM	sd	AM	Sd
<b>modern-old</b>	1,95	0,962	2,56	1,628	4,00	1,775	4,43	1,684
<b>playful-boring</b>	2,21	1,317	3,33	1,887	4,54	1,845	4,98	1,787
<b>simple-complex</b>	2,98	1,569	2,56	1,240	2,71	1,209	3,57	1,579
<b>harmonic-chaotic</b>	2,69	1,297	2,79	1,820	3,41	1,549	3,86	1,475
<b>typical-indistinct</b>	2,64	1,322	2,39	1,436	4,15	1,606	4,48	1,784

Legend: AM - arithmetic mean, SD - standard deviation, N - frequency

*The category of cereal bars:* the first two places of the attractiveness of packaging, as in the first test, were taken by NestléMusli and Corny Big brands. They even had almost identical values of category perceptions. For the packaging of Ego brand, it was confirmed that it was perceived as the least attractive from the given four types of packaging. The packaging had the lowest values of simplicity (AM = 3.09) and harmony (AM = 3.67). The packaging of Tekmar / Musli brand, yogurt coated, was perceived as more attractive than Musli Ego. Especially, in the categories of simplicity (AM = 2.73) and harmony (AM = 2.44), it even had almost the same values as a pair of Nestle and Corny Big. The concrete results are presented in Table 5.

Table 5 Evaluation of the attractiveness of the cereal bar packaging, 2nd Test – categories

N=125	Nestlé Musli		Corny Big		Musli Ego		Tekmar	
	AM	sd	AM	sd	AM	sd	AM	sd
<b>modern-old</b>	2,09	1,428	2,05	1,241	3,37	1,559	3,32	1,781
<b>playful-boring</b>	2,70	1,655	2,56	1,485	4,09	1,702	3,90	1,960
<b>simple-complex</b>	2,26	1,399	2,30	1,337	3,09	1,493	2,73	1,613
<b>harmonic-chaotic</b>	2,79	1,552	2,51	1,404	3,67	1,728	2,44	1,361
<b>typical-indistinct</b>	2,40	1,433	2,23	1,428	3,42	1,516	3,02	1,620

Legend: AM - arithmetic average. SD - standard deviation, N – frequency

Based on the findings, we divided the types of packaging into the categories of attractiveness as follows: Category O + (attractive packaging): Pringles, Crunchips, Slovakia crisps, Panzani, Maggi, Cessi, Findus, Bonduelle, Nestle Musli, Corny Big, Musli Ego, Musli, yoghurt coated. Category O- (unattractive packaging) Oravskechipy, Nikol, Frost/Zoborska mix vegetables. Category O0 (neutral packaging): Vinica.

## Conclusion

In the present research, which is a partial outcome of the wider empirical examination of the impact of packaging design, we primarily focused on defining the attractiveness of the packaging design as a phenomenon, whose origin is ultimately driven by design. The attractiveness was assessed by the research participants, who corresponded to the interpretation of visual signs by consumers. The participants rated the communication skills of packaging design in terms of "reading" and comprehension of signs, based on which they construct the item meaning, in this case, the quality of the product (Polakevičová 2015, Viteková 2016). According to the theory of stimuli usage (Olson, et al. 1972), the packaging is understood as an external stimulus that consumers use to determine the quality of the product. In the FMCG market segment, which is food, the use of external stimuli is very frequent. In purchasing situations, the opportunities to use internal stimuli are limited, hence the importance of external stimuli is undeniable. Zeithaml (1988) argues that the packaging offers the consumers a kind of substitute impulse, by which they try to determine the product quality. While shopping the consumer primarily searches for a quality product to satisfy his/her needs. The research corpus was comprised of sixteen types of packaging of various food categories. The corpus selection was submitted to the requirements of the brand type and to the distribution of experience benefits. In each category we selected the equal number of global and local brands, with an intention to determine whether Slovak consumer is sensitive to a breakdown by the type of a brand. The presented results of the research prove that the packaging design, in terms of marketing communication, is not a marginal issue, but brings a real effect in the form of consumer beliefs about product attributes. Based on our findings, we conclude that the attractiveness of the packaging design is important in determining the quality of a product to consumers. Hence, if a marketer or designer produces packaging that the consumers will perceive as unattractive, likewise, the quality of product will be evidently perceived as low. The research results confirm our assumption that, while developing design, it is important to know the perception of design by the consumer. At this stage the subjective taste of marketer or designer is not important, but important is to combine and create design in such a manner that the consumer conceive the required beliefs about the product.

## Bibliography

- BLIJLEVENS, J. ET AL., 2009. How Consumers Perceive Product Appearance: The Identification of Three Product Appearance Attributes. *International Journal of Design*. 3(3), 27-35. ISSN 1991-3761.
- BLOCH, P., 1995. Seeking the Ideal Form: Product Design and Consumer Response. *Journal of Marketing*. 59(july), 16 - 29. ISSN 0022-2429.
- ELLIS, S.R., 1993. A psychometric investigation of a scale for the evaluation of the aesthetic element in consumer durable goods. Tuscon: Univerzity of Arizona, 1993.
- HODINKOVÁ, D., 2015. Vplyv ekonomických faktorov na spotrebiteľské správanie. In: *Nové výzvy masmediálnej a marketingovej komunikácie IV* : recenzovaný zborník príspevkov zo 4. ročníka vedecko-odborného seminára, Nitra 3.10.2014. Nitra: UKF, s. 68-73. ISBN 978-80- 558-0756- 0.
- KELLER, K., 2007. *Strategické řízení značky*. Praha: Grada Publishing, a.s. ISBN 978-80-247-1481-3.
- KOPRDA, T. a M. KOŠKOVÁ, 2015. *Vizuálna komunikácia v marketingovom prostredí*. Nitra: UKF. ISBN 978-80-558-0895- 6.

OLSON, J. C. a J. JACOBY., 1972. *Cue Utilization in the Quality Perception Process*. Iowa City: Association for Consumer Research. Proceedings of the Third Annual Conference of the Association for Consumer Research, 1972. s. 167-179.

PARK, C. W. et al., 1986. Strategic Brand Concept-Image. *Journal of Marketing*. 50(october). 135-145. ISSN 0022-2429.

POLAKEVIČOVÁ, I., 2015. *Aplikácia transakčnej analýzy do oblasti marketingovej*. Nitra: UKF. ISBN 978-80- 558-0892-5.

POLAKEVIČOVÁ, I., 2015. Application of transactional analysis in marketing research - models of the hierarchy of effects of marketing communication and structural analysis. In: *Prohuman : vedecko-odborný internetový časopis - sociálna práca, psychológia, pedagogika, sociálna politika, zdravotníctvo, ošetrovatel'stvo*. 7(2), 1-10. ISSN 1338-1415.

STOLL, M., ET AL., 2008. What they see is what they get? An fMRI-study on neural correlates of attractive packaging. *Journal of Consumer Behaviour*.7(7), 342-359. ISSN 1479-1838.

VERYZER, R. W., J.W. HUTCHINSON, 1998. The influence of unity and prototypicality on aesthetic responses to new product designs. *Journal of Consumer Research*. 24(4), 374-394. ISSN 0093-5301.

VITEKOVÁ, I., 2016. Faktory spotrebiteľského správania v umení a kultúre. In: *Nové výzvy masmediálnej a marketingovej komunikácie V* : recenzovaný zborník príspevkov z 5. Ročníka vedecko-odborného seminára konaného v Nitre dňa 28. októbra 2015. Nitra: UKF, s. 91-95. ISBN 978-80- 558-0985- 4.

ZEITAML, A. V., 1988. Consumer Perceptions of Price, Quality, and Value: A Means-End Model and Synthesis of Evidence. *Journal of Marketing*. 52(X), 2 - 22. ISSN 0022-2429.

**PhDr. Tomáš Koprda, PhD.**

Department of Mass Media Communication and Advertising  
University of Constantine the Philosopher in Nitra  
Dražovská 4, 949 74 Nitra  
tkoprda@ukf.sk

# TIEŇOVÁ EKONOMIKA A JEJ PREJAVY VO VZŤAHU K TRHU PRÁCE

Daniela Palaščáková

## Abstract

The unemployment rate usually depends inversely in relation to the expansion and recession in economic activity. As for the relationship to the shadow economy, should have the opposite trend. When the economy is experiencing a sharp recession and the unemployment rate has increased mostly it means that the unemployed are resorting to illegal employment and activities in the shadow economy. The Slovak Republic did not pay sufficient attention when is going about the problem of shadow economy and her ties to the labor market. This article based on an analysis of selected aspects of the shadow economy in Slovak labor market and it proposes appropriate measures to eliminate the negative impact on the Slovak economy. This article has been elaborated within VEGA project 1/0961/16 "Economic relations and perspectives of the membership of Slovak Republic in the fragmentation of productive activities within a global value network".

## Úvod

V poslednom období sa čoraz viac ekonómov zaoberá problémom tieňovej ekonomiky. I keď táto problematika nie je nová, významnejšia pozornosť sa jej venuje najmä v posledných desaťročiach. Skúmajú sa jej príčiny, odhady jej rozsahu v rôznych krajinách, ako aj jej dôsledky a súvislosti pre ekonomický rast. Porozumenie pôvodu, povahy a rozsahu tieňovej ekonomiky je nevyhnutným predpokladom pre pochopenie toho, ako hospodárstvo určitej krajiny naozaj funguje a aké sú možné dopady na hospodárstvo ako celok. Je nevyhnutné a dôležité si uvedomiť, že tieňová ekonomika pôsobí súčasne s oficiálnou ekonomikou a prispieva tak ku každodennému fungovaniu hospodárstva, tvorbe národného produktu a ako podporovať a zvyšovať výrobnú kvalitu týchto aktivít. No takisto si pri jej výskyte treba stanoviť odporúčania a opatrenia pre zníženie objemu tieňovej ekonomiky, pretože tento jav je aj cez niektoré diskutované pozitívne dopady, vnímaný jednoznačne negatívne.

Vzhľadom na miernu absenciu domácej odbornej literatúry v sledovanej oblasti, sme sa opierali predovšetkým o štúdie zahraničných autorov. Aj v tomto prípade je však popis tieňovej ekonomiky diferencovaný, čo iba potvrdzuje zložitnosť tejto problematiky. Väčšina autorov, ktorí sa snažia merať a odhadovať tieňovú ekonomiku čelí ťažkostiam ako ju správne definovať. Jednou z bežne používaných merateľných definícií sú v súčasnej dobe všetky neregistrované ekonomické aktivity, ktoré prispievajú k oficiálnemu výpočtu hrubého národného produktu. Smith (1994) ju definuje ako trhovú produkciu tovarov a služieb, či už legálnu alebo nezákonnú, ktorá uniká detekcii oficiálnych odhadov HDP. Kaufmann a Kaliberda (1996) charakterizujú tieňovú ekonomiku ako neoficiálne aktivity s neohláseným pridaním hodnoty. Iným používaným prvkom je práca. Medzinárodná organizácia práce (ILO, International Labour Organization) vysvetľuje tieňovú ekonomiku ako profesionálnu prácu na hrane, či dokonca mimo zákona, usilujúcou sa o vytvorenie zisku na báze rozporu so zákonom. Osobne sa prikláňame k rozsiahlej, ale zato veľmi účinnej definícii českého autora Fassmanna (2007, s. 25), ktorý ju opisuje ako tie príjmy a činnosti, ktorých hlavným záujmom je, aby zostali skryté, ďalej neformálne aktivity alebo transakcie, ktoré nezahŕňajú platby a ktoré sú určené ušetriť nákupy, a tie činnosti, ktoré v konečnom dôsledku síce vedú k oficiálnym príjmom, ale ich samotný zdroj, prípadne cesta nadobudnutia, je v rozpore so zákonmi.

Názory autorov sa rozchádzajú aj pri kritériu delenia tieňovej ekonomiky. No autori Schneider a Fassmann (2007) zjednotili tieto názory a rozdelili ich do 3 skupín:

- Prvá skupina názorov berie do úvahy štatistické kritérium, ktoré rozdeľuje činnosti na registrované a neregistrované v oficiálnych štatistikách (z hľadiska zobrazenia v systéme národných účtov). Toto kritérium zaraďuje tieňovú ekonomiku mimo dosahu oficiálneho sektora. No aj tu sa stretávame s nedostatkami keďže napr. príjmy, ktoré majú tieňový charakter sú zahrnuté do oficiálnych dát.
- Druhá skupina názorov na kritériá vychádza z legálnych aspektov. Posudzuje aktivity podľa toho, či podliehajú oficiálnej evidencii daného štátu, či si subjekty plnia svoje záväzky a platia sociálne odvody. Podľa tohto kritéria potom tieňová ekonomika obsahuje všetky nelegálne aktivity. Avšak táto skupina názorov vytyka problematike tieňovej ekonomiky, že pôsobí ako komplikovaný systém, ktorý zasahuje do všetkých transformačných procesov.
- Posledná skupina názorov zase kombinuje štatistické kritérium a kritérium legálnosti. Na základe tohto kritéria sa potom tieňová ekonomika definuje ako vynakladanie ekonomických aktivít, ktoré sa vymykajú štatistickej, účtovnej, daňovej, mzdovej a odvodovej evidencii (Vilhelm, 2013, s. 16). Toto kritérium je zapracované i do relevantných dokumentov Európskej Únie (ďalej ako „EÚ“). Ide teda o nelegálne aktivity, ktoré nie sú oficiálne štatisticky evidované a nie sú zdanené.

V Slovenskej republike (ďalej ako „SR“) sa problémom tieňovej ekonomiky a jej väzbám k trhu práce nevenovala dostatočná pozornosť. Podľa Bednárika, Danihela a Sihelského (2003) sa nelegálna práca v rámci tieňovej ekonomiky niesla skôr v znamení politických bojov medzi ľavicovo a pravicovo orientovanými politickými stranami, než serióznym výskumom, ako nevyhnutného predpokladu identifikácií jej atribútov, analýz javov a zisťovania príčin a jej dôsledkov v ekonomickom prostredí Slovenska a v prostredí slovenského trhu práce.

Podľa niektorých autorov, ktorí sa venujú problematike nelegálnej práce v podmienkach slovenskej spoločnosti, skutočnosť je taká, že verejnosť sa o tieňovej ekonomike a nelegálnej práci, respektíve o neformálnom trhu práce dozvedá predovšetkým prostredníctvom mediálne zaujímavých informácií, akými sú napr. pranie špinavých peňazí, daňové úniky, práca nelegálnych imigrantov či nelegálna práca vôbec (Bednárík a kol. 2003). Cieľom príspevku je poukázať na existenciu tieňovej ekonomiky ako fenoménu každej krajiny a analyzovať ju vo vzťahu k trhu práce. V uvedenej súvislosti vykonať analýzu závislosti medzi mierou nezamestnanosti a indexom tieňovej ekonomiky v podmienkach SR. Dáta a materiál potrebný k výskumu sme získali z overených štatistických databáz Národnej banky Slovenska, Ústredia práce, sociálnych vecí a rodiny, Eurostatu a databáz regionálnych štatistík SR. Pri skúmaní štatistickej závislosti medzi tieňovou ekonomikou a mierou nezamestnanosti sme vychádzali z údajov dostupných za roky 2001-2014.

### **Závislosť tieňovej ekonomiky od miery nezamestnanosti**

Autori štúdií, významní ekonómovia, ktorí sa venujú problémom tieňovej ekonomiky si často kladú otázku: Aký prístup zvoliť k tieňovej ekonomike? Podporiť jej rast, ignorovať ju, alebo proti nej aktívne bojovať? V súvislosti s našim príspevkom je iste zaujímavé, že niektorí autori vnímajú tieňovú ekonomiku ako nový zdroj zamestnanosti a jej stimulácia sa prezentuje ako riešenie nezamestnanosti. Iní autori, ako napr. Miles (1983), tento pozitívny jav práce na „čierno“ popierajú. Je pozitívne, že celý rad ďalších autorov je veľmi skeptických k pozitívam tieňovej ekonomiky vo vzťahu k trhu práce a poukazujú na tie najvýznamnejšie nevýhody:

- nízke mzdy,
- neplatenie daní,

- neplatenie odvodov do poisťovní,
- nelegálne prisťahovalectvo,
- absencia sociálneho a úrazového zabezpečenia,
- nekalá konkurencia vo vzťahu k zamestnancom legálne fungujúcich firiem,
- narušenie konkurenčného prostredia a pod.

Na rozdiel od tieňovej ekonomiky, ktorej definície sú veľmi komplikované a poskytujú široký záber úvah a názorov, nelegálna práca má jasnejšie špecifikácie. Môžeme sa oprieť napr. o uznávanú definíciu ILO, ktorú v mierne modifikovanej podobe používa pre svoje analytické potreby aj Európska komisia (ďalej ako „EK“). V správe EK z roku 1993, ktorá nadväzuje na *Bielu knihu o raste, konkurencieschopnosti a zamestnanosti*, je definovaná nelegálna práca ako profesionálne aktivity, vykonávané pravidelne za účelom zárobku, nie príležitostne, pritom sa pohybujú na hranici, alebo mimo povinností, daných právnym poriadkom, predpismi a zmluvnými záväzkami, s výnimkou tých neformálnych činností, ktoré sú súčasťou kriminálnej ekonomiky, pretože sú v rozpore s trestným zákonom.

Nelegálna práca má výrazne negatívne makroekonomické dopady na štátny a verejný rozpočet, pretože na jednej strane dochádza k obchádzaniu daňových a odvodových povinností (zo strany zamestnávateľov i nelegálne pracujúcich osôb) a na druhej strane odčerpáva zo štátneho rozpočtu neoprávnené výdavky na rôzne sociálne dávky. Zamestnávateľa vedie k nelegálnemu zamestnávaniu nízka cena práce, čo mu umožňuje znížiť aj celkové náklady jeho činnosti. Občana vedie k takejto práci spravidla maximalizácia nezdaneného príjmu, minimalizácia výdavkov, či vyhýbanie sa formalitám. Inými dôvodmi môžu byť ešte jednoduchý spôsob začatia i skončenia pracovného pomeru, minimalizácia administratívnych úkonov (vedenie účtovníctva, prihlasovanie do poisťovní, odvody, odvod preddavkov na dane a pod.). Najväčší výskyt nelegálnej práce je v odvetviach s vysokým podielom manuálnej práce, sezónnej práce a nárazovej práce. Najvyšší podiel nelegálneho zamestnávania je evidentný v obchode a službách, stavebníctve, poľnohospodárstve a lesnom hospodárstve (<http://www.upsvar.sk/>, 04. 03.2014).

Ak bude nezamestnanosť stúpať, bude stúpať aj rozsah nelegálnej práce. Nelegálne zamestnaný človek sa takto oberá o sociálnu ochranu, ohrozuje svoje zdravie či bezpečnosť a zhoršuje pracovné podmienky. Rôzne povzbudivé úvahy o pozitívnom vplyve tieňovej ekonomiky a to najmä vo vzťahu k riešeniu problémov nezamestnanosti, a tiež ako liek na sociálne pnutie, prevažujú u odborníkov obavy z jej vzniku a rastu:

- vysokým podielom tieňovej ekonomiky na ekonomickom systéme štátu je pomerne ťažké dosahovať a udržiavať makroekonomickú stabilitu;
- v tieňovej ekonomike nemôžu fungovať veľké a sofistikované investície, ktoré sú rozhodujúce z hľadiska dlhodobého rastu ekonomiky,
- činnosťou tieňovej ekonomiky dochádza k porušovaniu nielen daňových predpisov, ale i pracovnoprávných predpisov, predpisov o zamestnanosti, bezpečnostných predpisov, ochrany životného prostredia a tým k deštruktívnym vplyvom na systém práv a povinností občanov;
- veľký rozmer tieňovej ekonomiky spôsobuje stratu výkonnosti, plytvanie zdrojov, pokles hospodárskej produktivity (neproduktívne platby, ťažší prístup na finančné trhy, dekapitalizácia aktív, podplácanie);
- vzniká celý rad zavádzajúcich informácií pre štatistiku ako predpoklad pre rozvoj kvalifikovanej ekonomiky;
- v neposlednom rade tieňová ekonomika narúša dôveryhodnosť inštitúcií, právneho systému, prispieva ku korupcii, jej rast odradzuje vstup zahraničného kapitálu a priťahuje vstup peňažných prostriedkov a aj vplyvov mafii a organizovaného zločinu, ktorý môže postupne prerásť do štruktúr legálnej ekonomiky (Bednárík, Danihela, Sihelský 2003).

Miera nezamestnanosti sa zvyčajne odvíja nepriamo úmerne vo vzťahu s expanziou a recesiou v ekonomickej aktivite. No čo sa týka vzťahu k tieňovej ekonomike, tá by mala mať presne opačný trend. Keď ekonomika zažíva výraznú recesiou a miera nezamestnanosti sa zvyšuje, zväčša to znamená, že nezamestnaní sa uchylujú k nelegálnej zamestnanosti a činnosti v tieňovej ekonomike. Hoci je samotná nezamestnanosť kompenzovaná sociálnymi platbami a dávkami, zníženie disponibilného dôchodku môže vytvoriť a podporiť závislosť nelegálnej ekonomickej aktivity. Účasť v tieňovej ekonomike však nie je obmedzená len pre nezamestnaných. Tí, ktorí pracujú v legálnej ekonomike sa môžu tiež zapojiť do tieňovej ekonomiky, rovnako ako tí, ktorí sú zamestnaní legálne na čiastočný úväzok a majú viacej voľného času na účasť v tieňovej ekonomike. Ide teda o heterogénnu skupinu účastí jednotlivcov v tieňovej ekonomike, no najväčšiu časť jednoznačne tvoria dlhodobo nezamestnaní (Lukáč 2015). V uvedenej súvislosti sme sa rozhodli vykonať analýzu závislosti tieňovej ekonomiky od miery nezamestnanosti v podmienkach SR.

## Výsledky analýzy

Základnými pojmi, ktoré v matematickej štatistike a pravdepodobnosti vysvetľujú kauzálnu závislosť medzi dvoma premennými sú korelácia a kovariancia. Kovariancia je charakteristika vzájomnej závislosti štatistických znakov a korelácia reprezentuje normovanú hodnotu z kovariancie. Výsledkom je korelačný koeficient ( $r$ ) resp. korelačný pomer, ktorý charakterizuje vzájomnú súvislosť medzi náhodnými veličinami. Tento koeficient nadobúda hodnotu od -1 po 1 a charakterizuje lineárnu závislosť medzi dvoma premennými. Ako uvádzajú autori Hudec, Sisáková, Tartal'ová a Želinský (2011) podľa hodnoty korelačného koeficientu rozoznávame tieto druhy korelácie:  $|r| \leq 0,3$  nie je preukázaná;  $0,3 < |r| \leq 0,5$  je mierna;  $0,5 < |r| \leq 0,7$  je vysoká;  $0,7 < |r| \leq 0,9$  je významná (signifikantná);  $|r| > 0,9$  je veľmi tesná. Extrém v prípade minima nadobúda korelačný koeficient vtedy, ak je nulový a v tom prípade nie je preukázaná závislosť medzi pozorovanými premennými. V opačnom prípade, ak sa hodnota korelačného koeficientu pohybuje blízko +1 alebo -1 je preukázaná veľmi tesná lineárna závislosť. Lineárna závislosť sa riadi predpisom:  $y=ax+b$ .

Skúmanie štatistickej závislosti sme realizovali za časové obdobie rokov 2001–2014. Na začiatku testovania závislosti medzi dvoma premennými sme predpokladali kladnú závislosť medzi veličinami. Predpokladali sme, že miera nezamestnanosti by mala kladne vplyvať na index tieňovej ekonomiky. Čím viacej ľudí je nezamestnaných, tým by mala byť vyššia miera tieňovej ekonomiky. Vysvetľovanú premennú index tieňovej ekonomiky sme si označili  $Y$  a vysvetľujúcu veličinu mieru nezamestnanosti  $X$ . Stanovili sme si nulovú a alternatívnu hypotézu, ktoré sme následne testovali:

1.  $H_0$ : Predpokladáme, že vplyv vysvetľujúcej premennej  $X$  (nezamestnanosť) nie je štatisticky významný.
2.  $H_1$ : Predpokladáme, že vplyv vysvetľujúcej premennej  $X$  (nezamestnanosť) je štatisticky významný.

Tab. 1 Miera nezamestnanosti a index tieňovej ekonomiky za obdobie rokov 2001-2014

Rok	Miera nezamestnanosti (X)	Index tieňovej ekonomiky (Y)
2001	19,5 %	18,8 %
2002	18,8 %	18,7 %
2003	17,7 %	18,4 %
2004	18,4 %	18,2 %
2005	16,4 %	17,6 %

2006	13,5 %	17,3 %
2007	11,2 %	16,8 %
2008	9,6 %	16 %
2009	12,1 %	16,8 %
2010	14,5 %	16 %
2011	13,7 %	16 %
2012	14 %	15,5 %
2013	14,2 %	15 %
2014	13,2 %	15 %

Zdroj: Vlastné spracovanie na základe údajov štatistickej databázy Eurostatu

Uvažovali sme s lineárnou závislosťou medzi skúmanými premennými a z údajov uvedených v Tab. 1 sme v exceli vytvorili lineárny model závislosti (Obr. 1).

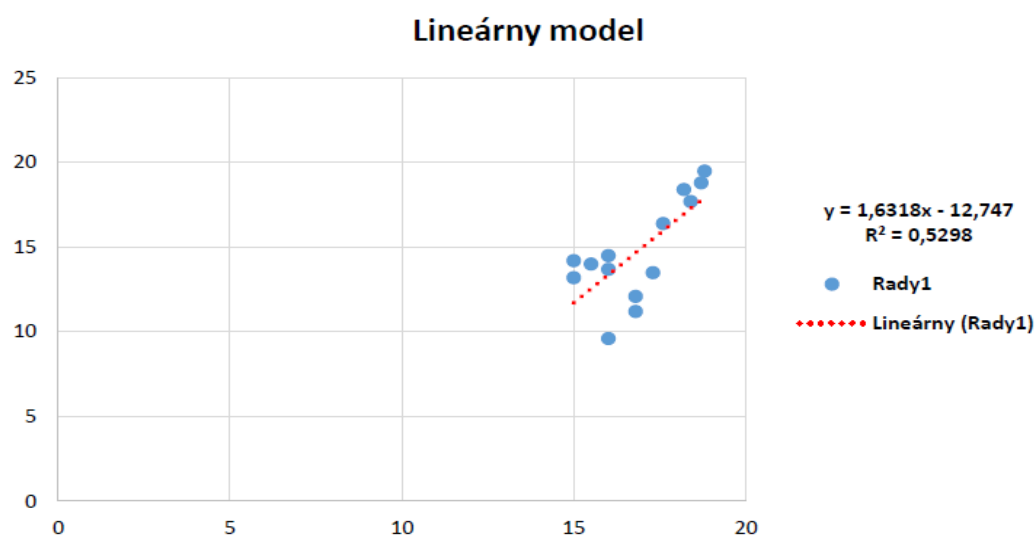

Obr. 1 Závislosť medzi mierou nezamestnanosti a indexom tieňovej ekonomiky

Zdroj: Vlastné spracovanie, výstup z excelu

Ako môžeme vidieť na Obr. 1 model lineárnej závislosti medzi premennými je charakterizovaný rovnicou:

$$y = 1,6318x - 12,747$$

Determinačný index ( $R^2$ ) vykazuje hodnotu 0,5298 čo znamená, že 52,98 % variability premennej Y sa nám podarilo vysvetliť pomocou premennej X a 47,02 % sú iné náhodné vplyvy, ktoré nevieme popísať ani vysvetliť. Podľa Hatráka (2007) náhodnú zložku v jednoduchom lineárnom regresnom modeli môže reprezentovať:

- chyba špecifikácie funkčného tvaru,
- chyba špecifikácie vysvetľujúcich premenných,
- chyba merania premenných,
- čisté náhodné faktory pôsobiace v ekonomických, spoločenských a biologických procesoch.



Tab. 2 Závislosť medzi indexom tieňovej ekonomiky a mierou nezamestnanosti

Korelácia		
Obdobie rokov 2001 - 2014	Miera nezamestnanosti	Index tieňovej ekonomiky
Pearsonov korelačný koeficient	1	0,72789
$p\alpha$		0,00404
Počet údajov	14	14

Zdroj: Vlastné spracovanie

Na zistenie hodnoty Pearsonovho korelačného koeficientu sme využili funkciu PEARSON v exceli. Ako vidíme v Tab. 2 hodnota koeficientu je 0,72789, kladné číslo ( $r > 0$ ) a teda predpokladaná lineárna závislosť medzi premennými X a Y je priama. Na škále hodnotenia korelácie je koeficient v rozmedzí od  $0,7 < |r| \leq 0,9$ , čo svedčí o signifikantnej závislosti medzi premennými. Na zistenie p-hodnoty sme použili regresnú analýzu, z ktorej sme získali hodnotu 0,00404. Z tohto faktu vieme usúdiť, že p-hodnota je menšia ako hladina významnosti alfa, ktorú sme si stanovili na hodnotu 0,05, a tak prijímame záver, že nulovú hypotézu  $H_0$  zamietame a prijímame alternatívnu hypotézu  $H_1$ .

Ako ukazujú výsledky testovania náš predpokladaný úsudok bol správny a potvrdený. Pearsonov korelačný koeficient 0,72789 nám jasne dokazuje, že medzi mierou nezamestnanosti a indexom tieňovej ekonomiky je preukázaná signifikantná závislosť. Kladné znamienko v tejto hodnote, nám hovorí o tom, že ak rastie miera nezamestnanosti, rastie aj tieňová ekonomika. Myslíme si, že je to reálny obraz súčasnej slovenskej ekonomiky, nakoľko je pravdepodobné, že jedinec bez práce, ktorý poberá sociálne dávky má tendenciu vykonávať nezaznamenané aktivity. Nemusí to však byť pravidlo, keďže existujú aj prípady, kedy sa čiastočne zamestnaní uchýľujú k tieňovým aktivitám. A práve tomu pripisujeme len signifikantnú závislosť medzi týmito premennými. Domnievame sa, že keby každý pracujúci a aj čiastočne zamestnaný dodržiaval poriadne zákony, tak by bola táto závislosť oveľa vyššia. Takto je táto hodnota o čosi nižšia, no preukázateľná závislosť medzi zvolenými veličinami tam určite existuje.

## Záver

Problém tieňovej ekonomiky je celoeurópskym problémom, s ktorým sa snaží každá krajina bojovať najlepšie ako vie. Vďaka súdržnosti a vzájomnej podpore, ktorú EÚ predstavuje, bola vypracovaná Európskym hospodárskym a sociálnym výborom *Stratégia boja proti tieňovej ekonomike a nelegálnej práci*. Týmto dokumentom poukazuje na spoločnú potrebu významu boja proti tieňovej ekonomike a nutnosti konať na jej eliminovanie. Navrhované opatrenia na elimináciu tieňovej ekonomiky:

- zlacniť a uľahčiť pre podniky dodržiavanie predpisov tým, že sa zreformujú a zjednodušia administratívne a daňové postupy;
- zvýšiť riziko odhalenia tým, že sa posilnia kontroly a zvýši efektívnosť a účinnosť existujúcich postihov;
- stimulovať rast malých a stredných podnikov a aktivovať priemyselné politiky na podporu výrobných odvetví s vysokým podielom kvalifikovanej pracovnej sily;
- znížiť príťažlivosť nelegálnej práce pre pracovníkov cieľenou podporou príjmu a jasnejším prepojením medzi sociálnymi príspevkami a dávkami;
- právne upraviť nové formy práce, aby neboli predmetom zneužívania, ale umožnili navzájom zladíť potreby podnikov a pracovníkov;
- monitorovať pravidelnosť platenia odvodov prostredníctvom ukazovateľov primeranosti nákladov na pracovnú silu;

- znížiť sociálnu akceptáciu tieňovej ekonomiky a šíriť daňovú etiku pôsobením na povedomie vo verejnej mienke, snahou o dosiahnutie väčšej rovnosti v daňovom zaťažení a zvyšovaním dôvery vo verejnú správu a politiku;
- zaviesť pravidelné monitorovacie správy, ktoré by hodnotili prebiehajúce dynamiky a účinnosť prijatých opatrení;
- posilniť spoluprácu medzi členskými štátmi zameranú na nadnárodné spoločnosti aj prostredníctvom vhodných inštitucionálnych agentúr alebo štruktúr (Palmieri 2014).

Všetky vyššie spomenuté opatrenia sledujú spoločný cieľ, ktorým by malo byť zvýšenie nákladov pre podniky v oblasti ekonomických postihov a spoločenskej reputácie za potenciálne zisky z podvodov alebo nedodržovania predpisov. Hovoríme teda o znížení výhodnosti rizika a zároveň dosiahnutia toho, aby pracovníci boli lepšie odmeňovaní za legálnu prácu, než za prácu na čierne, a to pokiaľ ide o mesačný príjem ako aj vyhliadky do budúcnosti. Dosiahnutie tohto cieľa si vyžaduje podporné opatrenia a regulácie na zmenu nelegálnej práce na legálne zamestnanie.

*Príspevok bol spracovaný v rámci riešenia projektu VEGA 1/0961/16 „Ekonomické súvislosti a perspektívy účasti Slovenskej republiky na fragmentácii produkčných aktivít v rámci globálneho hodnotového reťazca“.*

### **Zoznam bibliografických odkazov**

- FASSMANN, M., 2007. *Stínová ekonomika a práce na černo*. Praha: SONDY, s. r. o. ISBN 978-80-86846-21-7.
- HATRÁK, M., 2007. *Ekonometria*. Bratislava: Iura Edition, s.r.o. ISBN 978-80-8078-150-7.
- HUDEC, O., SISÁKOVÁ, J. et al., 2011. *Štatistické metódy v ekonomických vedách*. Košice: Elfa, s.r.o. ISBN 978-80-8086-059-2.
- KAUFMANN, D., KALIBERDA, A., 1996. Integrating the Unofficial Economy into the Dynamics of Post-Socialist Economies: A Framework of Analysis and Evidence. Washington: The World Bank, 1996. 52 s. [online]. [preložené a cit. 2015-04-21]. Dostupné z: <http://elibrary.worldbank.org/doi/pdf/10.1596/1813-9450-1691>
- LUKÁČ, M., 2015. *Dopady tieňovej ekonomiky na hospodárstvo SR*. Diplomová práca. Košice: EkF TUKE.
- NĚMEČEK, J., 2013. *Európe sa rozpína čierna ekonomika*. [online]. 2013 [cit. 2013- 06-06]. Dostupné z: <http://www.finweb.hnonline.sk/.../535569-v-europe-sa-rozpina-cierna-ekonomika>
- PALMIERI, S., 2014. *SOC/480 Stratégia boja proti tieňovej ekonomike a nelegálnej práci*. Brusel: Európsky hospodársky a sociálny výbor. 10 s. [online]. [cit. 2015-04-25]. Dostupné z: [https://webapi.eesc.europa.eu/.../ces2138-2013\\_00\\_00\\_tra\\_ac\\_sk.doc](https://webapi.eesc.europa.eu/.../ces2138-2013_00_00_tra_ac_sk.doc)
- Rozhodnutie Komisie z 22. februára 1994 o opatreniach na vykonávanie smernice Rady 89/130/EHS, Euratom o zosúladení zostavovania hrubého národného produktu v trhových cenách (94/168/ES, Euratom)*. [online]. Dostupné na internete: <http://old.eur-lex.europa.eu/LexUriServ/LexUriServ.do?uri=DD:01:01:31994D0168:SK:PDF>
- Smernica Rady 89/130/EHS, Euratom z 13. februára 1989 o zosúladení zostavovania hrubého národného produktu v trhových cenách*. [online]. Dostupné na internete: <http://old.eur-lex.europa.eu/LexUriServ/LexUriServ.do?uri=CONSLEG:1991D0450:20130701:SK:PDF>
- SCHNEIDER, F., 2013. *Size and Development of the Shadow Economy of 31 European and 5 other OECD Countries from 2003 to 2013: A Further Decline*. ATKearney, VISA. 2013. 7 s. [online]. Dostupné na internete: [http://www.econ.jku.at/members/schneider/files/publications/2013/shadeceurope31\\_jan2013.pdf](http://www.econ.jku.at/members/schneider/files/publications/2013/shadeceurope31_jan2013.pdf)

SMITH, P., 1994. Assessing the Size of the Underground Economy: the Statistics Canada Perspective. In: *Canadian Economic Observer*. Statistics Canada – Catalogue no. 13-604 no. 28. Ottawa: Statistics Canada, 1994. 25 s. [online]. [preložené a cit. 2015-04-21]. Dostupné na internete: <http://www.publications.gc.ca/Collection/Statcan/13-604-M/13-604-MIB1994028.pdf>

UNEMPLOYMENT STATISTICS. *Európska komisia*. 2015. Štatistická databáza Eurostat. [online]. [cit. 2015-04-25]. Dostupné na internete: [http://ec.europa.eu/eurostat/statistics-explained/index.php/Unemployment\\_statistics](http://ec.europa.eu/eurostat/statistics-explained/index.php/Unemployment_statistics)

VILHELM, D., 2013. *Tieňová ekonomika a národné účty*. Bratislava: Vydavateľský dom ELITA, spol. s.r.o. ISBN 9788097013547.

<http://www.upsvar.sk>

**PhDr. Daniela Palaščáková, PhD.**

Technická univerzita Košice

Ekonomická fakulta

Katedra ekonomických teórií

B. Němcovej 32, Košice

[daniela.palascakova@tuke.sk](mailto:daniela.palascakova@tuke.sk)

# SOCIÁLNE ZRUČNOSTI AKO KONKURENČNÁ VÝHODA PREDAJCOV

Miroslav Poláček

## Abstract

This post highlights the fact that the level of expertise and professional skills is for success of sellers only basic premise. Although expertise and experience have in every job an indispensable role, to achieve excellent results it often not enough. Among the important factors in the sale we include the social skills. We present a wide range of social skills and their classification. We point out also to the possibility of evaluation and further development.

## Úvod

Väčšina amerických firemných personalistov považuje dnes u uchádzačov o zamestnanie za najdôležitejšie schopnosti v oblasti medziľudskej komunikácie a ďalšie tzv. soft skills. Wildingová (2010) v tejto súvislosti cituje Wall Street Journal, v ktorom sa uvádza, že i napriek tomu práve tieto zručnosti u absolventov MBA najviac absentujú. Autorka ďalej konštatuje, že hoci veľké obchodné a ekonomické školy dodávajú na trh absolventov so skvelými analytickými schopnosťami a výbornými vedomosťami z oblasti financií, marketingu a stratégie, výučbe mäkkých zručností, ako je komunikácia, vedenie ľudí a tímový duch býva často venovaná len povrchná pozornosť.

Podobné paralely v príprave absolventov, osobitne v oblasti predaja a marketingu, nachádzame i na našich stredných a vysokých školách. Od budúcich pracovníkov tohto odvetvia sa už tradične očakáva taká odborná a praktická pripravenosť, ktorá je primárne zacielená na získanie čo najväčšieho množstva zákazníkov. Do učebných plánov však bývajú len zriedkakedy zaradené témy zamerané na hodnotenie a rozvoj sociálnych zručností. Inšpiráciou v príprave absolventov môžu byť mnohé výskumy a príslušné empirické údaje z ktorých vyplýva, že obrat i zisk z výrobkov sa násobí mierou sociálnych zručností predajcov. Napríklad výskum uskutočnený medzi pracovníkmi poisťovacej spoločnosti a predajcov IT ukázal, že tí, ktorí mali dobré zručnosti v oblasti medziľudskej komunikácie, mali o deväťdesiat percent väčšiu šancu zdvojnásobiť svoje provízie z predaja (Wildingová 2010). V inom výskume zameranom na validizáciu Dotazníka sociálnych zručností bolo zistené, že celkový výsledok dosiahnutý v tomto teste súvisí s úspešnosťou študentov v rolách predavačov (Riggio, Carney 2007).

## 1 Druhy sociálnych zručností

Sociálne zručnosti môžeme rozdeliť na všeobecné, ktoré všetkým ostatným tvoria potrebný základ a na špeciálne, ktoré už sledujú konkrétnejší cieľ a vyžadujú väčšie úsilie.

### 1.1 Všeobecné sociálne zručnosti

Všeobecné sociálne zručnosti zahŕňajú jednak verbálne, ale i neverbálne prejavy. Patria k základným pracovným nástrojom každého predajcu. Rozoznávame:

1. lingvistické zručnosti,
2. paralingvistické zručnosti,
3. extralingvistické zručnosti.

Lingvistické zručnosti obsahujú reč a písmo, paralingvistické súvisia s verbálnym prejavom pričom ide o prostriedky reči ako je tón reči, tempo alebo intenzita a extralingvistické zručnosti, známe ako neverbálna komunikácia sú tvorené napr. výrazom tváre,

pohľadom, priblížením alebo oddialením sa od účastníka komunikácie, úpravou zovňajšku, dotykom, postojom, pohybom a pod. Hoci je lingvistická rovina určujúcou zložkou sociálnej komunikácie, nemenej dôležité sú i roviny paralingvistická a extralingvistická. Peltová (1999) poukazuje na zistenie, že v priebehu bežnej komunikácie:

- používané slová predstavujú iba 7 % z celkového obsahu posolstva,
- výška hlasu a gestá tvoria 38 %,
- výraz tváre až prekvapujúcich 55 %.

## 1.2 Špeciálne sociálne zručnosti

### 1.2.1 Asertivita

Asertívny predajca vedie komunikáciu so zámerom dosiahnuť čo najlepší výsledok pre neho samého pri rešpektovaní názorov zákazníka. Podľa Bishopa (2000) ide o schopnosť spoľahlivo sa vyjadrovať bez toho, aby sme s niekým manipulovali alebo sa museli uchýliť k pasívnemu či agresívnemu konaniu. Gruber (2005) charakterizuje asertivitu ako súbor pravidiel a rokovacích techník vedúcich k zdravému, primeranému sebapresadeniu v komunikácii, bez zbytočnej ústupnosti a zbytočnej agresie. V súčasnosti, tak v teórii, ako aj v praxi, sa používa desať asertívnych práv, ktorých základom je zásada, že nikto nemôže s nami úspešne manipulovať, pokiaľ mu to sami nedovolíme. Toto základné „desatoro“ integruje chyby, ktorých sa ľudia v medziľudskom styku a tým i v komunikácii obyčajne dopúšťajú a ktorým sa je lepšie vyhnúť.

Podľa Bedrnovej a Nového (2004) asertívny jedinec dokáže:

- sa spontánne prejavíť,
- zvládnuť primeranou mierou sebaotvorenie,
- presadiť oprávnenú požiadavku,
- požiadať o láskavosť,
- odmietnuť bez nadbytočných pocitov viny a tiež bez nadbytočných ospravedlnení a vysvetľovaní,
- poskytnúť spätnú väzbu (najmä kritiku),
- prijať spätnú väzbu.

Podľa Wildingovej (2010) asertívny štýl komunikácie znamená, že:

- radi hľadáme také riešenia problémov, aby boli všetci spokojní;
- sme natoľko silní, že dokážeme obhajovať svoje práva v pokoji;
- dokážeme bez pocitu zatrpknutosti akceptovať fakt, že aj ostatní ľudia majú svoje práva.

Autorka ďalej uvádza dva základné dôvody prečo je dobré rozhodnúť sa pre asertívny spôsob komunikácie:

1. býva obyčajne účinná, máme s ňou väčšiu pravdepodobnosť, že sa nám podarí dosiahnuť požadovaný výsledok;
2. je to štýl, ktorý ostatní ľudia najviac oceňujú, platí totiž, že pokiaľ budeme komunikovať asertívne, existuje menšia pravdepodobnosť, že sa budú vyhýbať jednaniu s nami, pretože sa môžu spoľahnúť na to, že zostaneme v pokoji a budeme sa snažiť o dobrý výsledok pre obidvoch.

Podľa Nováka a Capponiovej (2004) bývajú v rôznych súvislostiach a modifikáciách uvádzané tri základné ciele asertivity:

1. zvýšiť si uvedomenie osobných práv;
2. zlepšiť rozlíšenie medzi asertivitou, neasertivitou (obyčajne nazývanou pasivitou) a agresivitou;
3. nacvičiť si jednotlivé asertívne zručnosti.

### 1.3 Empatia

Empatia by mala byť ďalším silným prvkom jednanja predajcu, pričom by nemala končiť len čítaním emócií zákazníkov a snahou o porozumenie ich názorov. Mala by tiež zahŕňať použitie týchto zistení jednak k svojmu prospechu, ako aj k prospechu zákazníkov. Podľa Wooda a Tolleya (2003) ide o schopnosť preniknúť do myslenia a osobnosti niekoho druhého a tým vo svojej predstavivosti prežívať jeho subjektívne pocity alebo vnútorné emócie. Vymětal (1996) charakterizuje empatiu ako vnútornú naladenosť osobnosti spojenú s aktívnym úsilím vnímať, zachytiť a chápať vnútorný svet druhého s jeho subjektívnymi významami a pocitmi a toto porozumenie v rozhovore bezprostredne a ohľaduplne k druhému komunikovať. Podľa Wildingovej (2010) je empatia nepochybne základným stavebným kameňom pozitívnych vzťahov. Podporuje tiež motiváciu. Ak dokážme vnímať emócie druhých ľudí a porozumieť im, je pravdepodobnejšie že budeme ochotní konať v ich prospech, pomáhať im a podporovať ich. Autorka uvádza, že empatickí ľudia majú tieto schopnosti:

- majú blízky, dôverný vzťah s ostatnými ľuďmi;
- s väčšinou ľudí dokážu jasne a otvorene komunikovať;
- majú záujem o to, čo zaujíma a trápi ostatných;
- dokážu pochopiť postoj druhého človeka a to i v prípade, keď s ním osobne nesúhlasia;
- vedia druhým odpúšťať bez pocitu horkosti a výčitiek.

Podľa viacerých autorov sú v tejto schopnosti lepšie ženy. Napríklad Argyle 1994; Timmers, Fisher 1998; Johnson, Scholman, 1998 (cit. podľa Pospěchová, Blížková 2003) uvádzajú, že okrem toho, že ženy sú viac zamerané na vzťah a udržanie konverzácie, pri interakcii sú otvorenejšie a prejavujú väčšiu empatiu než muži. Woody a Tolley (2003) uvádzajú nasledovné kľúčové zručnosti empatie:

- byť citlivý a vnímavý voči druhým,
- zohľadňovať potreby a záujmy druhých,
- podporovať rozvoj druhých,
- byť sociálne a politicky zorientovaný v situáciách, do ktorých sa dostávame.

Hoci sa empatia v minulosti považovala za vrodenuú schopnosť, odborníci sa v súčasnosti zhodujú v tom, že schopnosti empatie a empatickej komunikácie sa dajú naučiť (Wildingová 2010).

### 1.4 Aktívne počúvanie

Aktívne počúvanie je nevyhnutným základom efektívnej komunikácie medzi predajcom a zákazníkom. Bez pozorného a kvalitného počúvania nie je možné úspešne a dobre komunikovať. Ide o aktívny a sústredený proces kedy nielen počujeme slová, ktoré sú k nám vysielané, ale ich aj analyzujeme. Dobrý predajca by nikdy nemal byť len pasívnym príjemcom informácií, ale mal by aj vedieť dať zákazníkovi najavo, že ho počúva.

Podľa Bedrnovej a Nového (2004) je pri aktívnom počúvaní potrebné:

- dávať najavo ústretový postoj;
- udržiavať pozornosť, sledovať tvár rečníka;
- vykazovať ostražitosť, ale tiež príjemné správanie;
- prikyvovať, pokiaľ je na mieste potvrdenie rečníkových slov;
- nevyhýbať sa pohľadom z očí do očí;
- nenechávať sa ničím rozptyľovať.

Pokiaľ aktívne nepočúvame, tak:

- otravujeme človeka, ktorý nám venuje svoj čas;
- prideme o dôležité informácie, ktoré nám druhý človek odovzdáva;

- neporozumieme jeho postojom a názorom;
- stratíme dobrú vyjednávaciu pozíciu;
- oslabíme naše vzájomné vzťahy (Wildingová 2010).

### 1.5 Tvorba spätnej väzby

Spätaná väzba je dôležitou súčasťou každej efektívnej komunikácie. Predajca ňou informuje zákazníka o prijatí a pochopení informácie.

V teórii komunikácie ju Taylor (1999) vymedzuje ako „informáciu o prijatí informácie“.

Všeobecne platí, že čím je spätaná väzba rýchlejšia, tým je lepšia. Údaje, ktoré poskytuje, by mali byť vždy spoľahlivé a zrozumiteľné (Bedrnová, Nový 2004).

Rozdiel medzi účinnou a neúčinnou spätnou väzbou vyjadruje Luthanse (1992, cit. podľa Bedrnová, Nový 2004). Účinná spätaná väzba je podľa autora zameraná na pomoc druhému, je konkrétna, popisná, nadčasová, vzniká v situácii kedy je iný schopný ju prijať, je jasná a hodnotná. Neúčinná spätaná väzba je zameraná na poníženie druhého, všeobecná, hodnotiacia, nenačasovaná, použitá náhodne, nezrozumiteľná a neadekvátne.

### 1.6 Schopnosť motivovať

Motivovanie a odmeňovanie zákazníkov predstavuje pre predajcov jednu z najdôležitejších úloh. Aby sme vedeli niekoho „uviesť do pohybu,“ musíme ho povzbudzovať rôznymi ponukami a podmienkami, musíme osloviť jeho vnútorné postoje a vychádzať z jeho osobných hodnôt a potrieb.

Podľa Robbinsa a Coultera (2004) schopnosť motivovať umožňuje dosiahnutie cieľov pri súčasnom uspokojení potrieb jednotlivcov.

Podľa Grubera (2005) je schopnosť motivovať a viesť druhých k dosahovaniu požadovaných cieľov umením, v ktorom je potrebné osvojiť si množstvo motivačných techník. Autor tiež zdôrazňuje, že mnohé motivačné techniky sú založené na komunikačných zručnostiach. Medzi tie, ktoré podľa autora motivujú druhých tzv. „metódou najväčšieho dobra“ patria napr.:

- vcítenie sa do pocitov druhého;
- aktívne počúvanie;
- hovorenie o tom, čo druhých bytostne zaujíma;
- nepresvedčanie toho, kto je v uzavretom psychickom stave, v tzv. „close mind.“

## 2 Hodnotenie sociálnych zručností

Ak chceme poznať mieru rozvoja sociálnych zručností predajcov môžeme použiť niektorú z hodnotiacich metód. K najčastejšie používaným metódam patria:

- pozorovanie,
- rozhovor,
- sociometrické metódy,
- dotazníky,
- testy.

Medzi progresívne a vo svete stále častejšie používané metódy hodnotiace sociálne zručnosti patrí napr. Dotazník sociálnych zručností podľa Riggia (SSI, Social Skills Inventory). Tento štandardizovaný psychologický test hodnotí šesť škál sociálnych zručností - schopnosť prijímať, vysielat' a regulovať informácie v dvoch oblastiach - neverbálnej (emocionálnej) a verbálnej (sociálnej):

1. emocionálnu expresivitu - uplatňuje sa pri neverbálnej komunikácii, znamená zručnosť vysielat' emocionálne správy, neverbálne vyjadrovať emocionálne stavy, prípadne vybudit' druhých k vyjadreniu svojich citov;

2. emocionálnu senzitivitu - zručnosť prijímať a interpretovať prejavy neverbálnej komunikácie zo strany druhých ľudí, dekódovať a interpretovať emocionálne kľúče, presvedčenia alebo postoje;
3. emocionálnu kontrolu - schopnosť regulovať emocionálnu komunikáciu, neverbálne prejavy a tiež schopnosť skrývať emócie;
4. sociálnu expresivitu - zručnosť vyjadriť sa verbálne, zaangažovať druhých do vzájomnej komunikácie, iniciovať konverzáciu;
5. sociálnu senzitivitu - zručnosť interpretovať verbálnu komunikáciu a senzitivitu v rámci sociálnych pravidiel a noriem, interpretovať vhodnosť sociálneho správania seba a iných;
6. sociálnu kontrolu - zručnosť hrať sociálne role, zručnosť sebaaprezentácie a regulácie verbálneho vyjadrovania.

Uvedené metódy môžu byť využité pri hodnotení i sebareflexii uchádzačov o prácu v oblasti predaja, ako aj samotných predajcov. Získane výsledky môžu pomôcť vyriešiť rozpor medzi vnútorným ladením osobnosti predajcu a navonok vysielanými informáciami alebo mu aspoň pomôcť zmapovať osobný komunikačný, či perцепčný štýl. Rovnako dobre môžu byť využité ako podklady pre tréningové a rozvíjajúce programy.

### 3 Rozvoj sociálnych zručností predajcov

K najčastejším cieľom tréningových programov rozvíjajúcich sociálne zručnosti patrí najmä rozvoj všeobecných komunikačných zručností, empatie a asertívnej komunikácie.

Programy na rozvoj empatie sú organizované s vedomím, že rôzni ľudia sa líšia rôznou mierou citlivosti na tento aspekt medziľudskej komunikácie. Ukazuje sa, že ľudia s vyššou mierou empatie (schopnosti vcítiť sa do pocitov toho druhého) sú spravidla schopní vnímať viac znakov, než ľudia, ktorí túto schopnosť nemajú. Schopnosť empatie sa dá ovplyvniť a výcvikom zlepšiť.

Podľa Nováka a Capponiovej (2004) medzi najčastejšie požiadavky účastníkov programov zameraných na asertívnu komunikáciu patrí:

1. získanie schopnosti presadiť svoje oprávnené prania a požiadavky,
2. získanie pocitu sebaúcty,
3. zlepšenie vzťahu k druhým ľuďom,
4. odstránenie subjektívnych ťažkostí.

K najčastejšie využívaným technikám rozvíjajúcich asertívne správanie patria nasledovné techniky:

- *Pokazená gramofónová platňa*

Technika pokojným opakovaním toho čo chceme, učí vytrvalosti v presadzovaní svojho, bez nutnosti pripravených argumentov alebo pocitu zlosti. Umožňuje ignorovať manipulačné a argumentačné nástrahy a trvať na svojom.

- *Otvorené dvere*

Technika učí akceptovať manipulačnú kritiku tak, že pokojne priznáme svojmu kritikovi, že v tom čo hovorí môže byť niečo pravdy. Dovoľuje nám zostať pritom konečným sudcom seba samého a toho čo robíme. Umožňuje nám prijímať kritiku pokojne, bez úzkosti a zároveň neposkytuje nášmu kritikovi žiadne posilnenie.

- *Sebaotvorenie*

Technika uľahčuje sociálnu komunikáciu a redukuje manipuláciu pomocou oznamovania kladných a záporných aspektov našej osobnosti a správania. Umožňuje pokojne vyjadriť veci, ktoré predtým spôsobovali pocity nevedomosti, úzkosti a viny.

- *Voľné informácie*

Technika učí rozpoznávať v konverzácii prvky, ktoré sú pre nášho partnera zaujímavé a dôležité a súčasne ponúkať voľné, nevyžiadané informácie o sebe. Znižuje plachosť pri začínaní rozhovoru a uľahčuje ho obom stranám.



- *Negatívna asercia*

Technika učí prijímať naše chyby a omyly tak, že jednoznačne súhlasíme s kritikou našich skutočných negatívnych kvalít, či už je konštruktívna alebo agresívna. Umožňuje posúdenie vlastného správania bez obrany, úzkosti či popierania chyby, pričom zároveň redukuje zlosť a agresivitu nášho kritika.

- *Kladenie negatívnych otázok*

Technika vedie k aktívnej podpore kritiky s cieľom použiť získané informácie alebo ich vyčerpať. Kritik je pritom vedený k väčšej asertivite a menšej závislosti od manipulačných manévrov.

- *Selektívne ignorovanie*

Technika umožňuje vyrovnávať sa s kritikou, pričom na kritiku manipulačnú, nevecnú, či príliš všeobecnú, nereagujeme. Dáme však najavo, že sme ju počuli, k meritu vecí sa však nevyjadrujeme.

- *Prijateľný kompromis*

Ak nie je v hre naša sebaúcta, je vhodné v rámci sebaapresadzovania ponúknuť pre obidve strany prijateľný kompromis. Tam kde je v hre osobné sebahodnotenie, kompromisy pri asertívnom konaní neexistujú (Porvazník 1999).

Rozvíjanie asertivity je dnes do istej miery módnou záležitosťou, atraktívnou aj pre bežnú populáciu. Prednášková forma zoznámenia sa s asertivitou poslucháčov zaujme, ale ich sociálne zručnosti neovplyvní. Vhodnejšie sú dlhodobejšie výcvikové kurzy, venujúce sa komplexnej úprave komunikácie. Napokon i v reálnych pracovných situáciách sa všeobecné a špeciálne komunikačné zručnosti dajú len ťažko oddeliť, pretože väčšinou pôsobia spolu a vzájomne sa ovplyvňujú a dopĺňajú.

## **Záver**

Z mnohých výskumov vyplýva, že obrat i zisk z výrobkov sa násobí mierou rozvoja sociálnych zručností predajcov. Efektívne sociálne zručnosti sa v rámci celého spektra pracovných zručností javia ako najmocnejší nástroj, určujúci celkový úspech v predajnej činnosti. Bez vysokej úrovne všeobecných a špeciálnych sociálnych zručností práca žiadneho predajcu nemôže byť dostatočne účinná. Toto je oblasť, ktorá môže byť určujúcou konkurenčnou výhodou pracovníkov i firiem a na ktorú by sa v ďalších rokoch mali zamerať stredné a vysoké školy pripravujúce pracovníkov predaja.

## **Zoznam bibliografických odkazov**

BEDRNOVÁ, E., I. NOVÝ, et al., 2004. *Psychologie a sociologie řízení*. Praha: Management Press. ISBN 80-7261-064-3.

BISHOP, S., 2000. *Jste asertivní?* Praha: Computer Press. ISBN 80-7226-325-0.

GRUBER, D., 2005. *Zlatá kniha komunikace*. Ostrava: Repronis. ISBN 80-7329-092-8.

NOVÁK, T. a V. CAPPONI, 2004. *Asertivně do života*. Praha: Grada. ISBN 80-247-0989-9.

PELTOVÁ, N., 1999. *Umenie komunikovať bez zábran*. Martin: Advent- Orion. ISBN 80-88960-21-5.

PORVAZNÍK, J., 1999. *Celostný manažment (Piliere kompetentnosti v riadení)*. Bratislava: SPRINT. ISBN 80-88848-36-9.

POSPĚCHOVÁ, T. a J. BLÍŽKOVSKÁ, 2003. Vybrané komponenty sociální kompetence ve vztahu k ostatním osobnostním charakteristikám. *Člověk a společnost, internetový časopis pre pôvodné, teoretické a výskumné štúdie z oblasti spoločenských vied*, roč. 6, č. 4, Košice: Spoločenskovedný ústav SAV, www.saske.sk/čas

RIGGIO, R. E. a D.R. CARNEY, 2007. *Social Skills Inventory Manual*. Second. edition. Menlo Park: MIND GARDEN, inc.

ROBBINS, S. P. a M. COULTER, 2004. *Management*. Praha: Grada. ISBN 80-247-0495-1.

TAYLOR, S., 1999. *Communication*. N. Y.: Longman. ISBN 058-2381-64-9.

VYMĚTAL, J., 1996. *Rogersovská psychoterapia*. Praha: Český spisovatel. ISBN 80-202-0605-1.

WILDING, CH., 2010. *Emoční inteligence*. Praha: Grada. ISBN 978-80-247-2754-7.

WOOD, R. a H. TOLLEY, 2003. *Testy emočné inteligence*. Brno: Computer Press. ISBN 80-7226-898-8.

**PhDr. Miroslav Poláček, PhD.**

Slovenská poľnohospodárska univerzita v Nitre  
FEM, CPPP

Tr. A. Hlinku 2, 949 76 Nitra  
miroslav.polacek@uniag.sk

# TRENDS IN DISTRIBUTION CHANNELS OF FOOD PRODUCTS

Michal Pružinský

## Abstract

Decisions on distribution channels to food markets are limited and determined by specific factors such as product, market structure, the number of suppliers and customers. Due to the fragmentation of production of agricultural products formed the local intermediary organizations purchasing these materials from businesses over larger areas who then sell to processors or final consumers. The final producers and retailers with their marketing activities decisively form of customer behaviour. More producers are gradually opening additional distribution channels for their products through e-commerce. The aim of this paper is to assess the possibility of improving the distribution of the product thanks to the contribution of this new service for consumers, who are increasingly accustomed to communicate and shop online.

## Introduction

Some manufacturing processes that complement the utility of the products also require the application of indirect distribution channels. Products mature or change their properties on duty in the sphere of circulation (e.g. the ripening fruit that is imported and stored in specialized stores - bananas, oranges). In particular, reasons for entering intermediaries in the distribution of agricultural commodities are both the seasonal nature of production and continuous consumption. This requires a longer shelf life of these products and special care to achieve full-year sales (e.g. cereals and dairy products). Acts are a number of factors that affect the degree of possibility of deterioration of the goods. In the case of products which quickly lose their utility value, whether in terms of physic-chemical and sensory needed as short as possible and often also a direct distribution channel. Direct distribution channel is most often sold products which consumers can immediately or after a slight modification to consume. It is also about food products such as fruit and vegetables, potatoes, milk, eggs, beans and so on. The manufacturer generally demonstrated ability to sell products at their own expense and its own sales capacity. Most common forms of direct selling are:

- sale at the farm at the production site,
- sale to the ground,
- sale in markets,
- sale of seasonal kiosks.

The advantage of direct distribution channel is the possibility of developing and deepening the relationship between the producer with the consumer, which the manufacturer receives direct feedback on customer satisfaction and the quality of products sold.

Indirect distribution channels are used for the sale of raw materials, which are intended primarily for processing and food production. Creating the structure of sales channels requires a needs analysis in the area of customer service, setting targets and limiting conditions of the sales channel. In creating effective channel structure, we must know the level of service demanded by consumers.

## Management of distribution and its concept

Successfully and efficiently implement the tasks of the distribution system as a whole requires the establishment of an appropriate organization of management of the distribution channel. In principle there are 3 basic organizational concepts:

1. the concept of distribution channel manager,

2. the concept of product manager,
3. the concept of customer manager.

**The concept of distribution** channel manager is based on the outline of a corporate strategy aimed at optimal flow of material goods and services through the channel and the consensus interests and requirements of participants in the channel. In addition to general management tasks performs channel manager role in planning, organization, coordination and control. The organizational structure of the company has its place depending on the basis of what principles is organized by the marketing department. Department must possess the appropriate competencies, which are in line with the organizational structure. Such position of general manager of the distribution channel in practice occurs only rarely. It can bring to the enterprise significant benefits, especially when it comes to larger companies that sell their products through multiple channels. Managers are asked to considerable demands in terms of its expertise and experience.

**Product manager concept** is based on market orientation. Product manager works primarily as a specialist in products, as well as performing a number of other functions. Responsible for planning, coordinating and controlling interests related to certain products and is responsible for ensuring that adequate information. The organizational structure is not a function of product manager firmly embedded and does not imply any superiority to the organizational units of the company. The key to his success is his professional and personal authority. Acting as product manager might lead to a conflict with the continued fulfilment of tasks, so it is recommended to be relieved from their activities relating to customers. (Antošová, Csikósová & Mihalčová 2013).

**Manager Customer concept** is based on co-operation (negotiations) with traders from most important and largest companies and organizing joint actions in the field of promotion, advertising and so on. The primary objective is not always maximizing sales, but the fulfilment of mutually agreed business strategy that considers the profit targets manufacturers and trade. Content of the agreement is the development of turnover, questions assortment, price level and so on. Manager Customer has a high potential for negotiating a basic understanding of the strengths and weaknesses of partners in distribution channels and identifies the problems of commercial centres. The disadvantage is that it has no decision-making powers and can therefore traders often considered as a full partner (Viestová et al. 2007).

## **The design of the distribution channel**

Formation of the distribution channel has two main parts:

1. Channel design process, consisting of:
  - a. segmentation,
  - b. configuration,
  - c. selection of target segments,
  - d. create new and edit existing channels
2. The implementation process, which is to implement the proposed structure in practice.

The design of the distribution channel addresses the organization of distribution channels so as to operate in target markets effectively and easily (Jedlička 2006). Classic distribution solutions require effective storage and transport. Storage plays an important role in the complex logistics of each company. Storage in conjunction with other logistics activities provides the necessary level of customer service. The basic task of storage is the storage of products. But there are also other activities such as distribution of products in smaller quantities, consolidation of products and last but not least provide information about the flow of products and materials (Lambert, Stock & Ellram 2000). Stocks that are stored

ensure continuity of material flows (production, stocks – the continuity of the production flow, inventories of finished products –continuous supply customers etc.). Storage performs 3 basic functions:

1. transfer products,
2. storage of the products,
3. transmission of information (Sixta & Mačát 2005).

Traffic and transport systems are integrated management of material flow from suppliers through distribution organization to the final consumer. Transport enables interconnection of individual parts of the logistics process and also helps in dealing with the interface between the various subsystems of the logistics chain. This task is much easier to transport as transport units can also perform other functions (functions of handling, storage and packaging units).

Transport used to meet the needs of the movement of people and material goods. In terms of the movement of material goods we can distinguish three phases of the reproductive process:

1. transport in the sphere of production – due to meet the needs of production technology, division of labour, cooperation and specialization of production,
2. transport in the sphere of circulation – meets the needs of the movement necessary to the implementation of economic circulation.
3. transport in the sphere of consumption – meets the needs of the movement of products which have already entered into consumption (Drahotský & Řezníček 2003).

One of the main tasks of transport in distribution is essential to optimize two conflicting objectives and at the same time, which is the capacity as quickly as possible to deliver products to customers at the lowest logistics costs.

## **Requirements for modern solutions distribution**

Based on globalization trends can be characterized as a method of distribution in the coming years. We suppose to understand these trends within terms of modern distribution philosophy. This distribution philosophy is based on factors including:

1. tight supply and demand in the transport market is stable – time structure.
2. growth in transport infrastructure, networking – spatial structure.
3. the emergence of new temporal structures impulse character – boom transport market.
4. a traffic wave unresponsive to each other – the emergence of clusters, barriers on the road.
5. The emergence and formation of spirals and hyper cycles – creation of the transport chain logistics from the perspective of progressive development.
6. Establishment of deterministic chaos – confounding system breakdown management. (Šulgan, Ganp & Majerčák 2002). At the same time increased the pressure to streamline all activities in distribution within enterprises that want to maintain and enforce on European or world market. Emerging problems in distribution are closely linked to the search for an optimum distribution flows, circuits, distribute and collect materials, people and semi-products and also with the search for optimal storage locations, an intermediate warehouse, distribution and operation centres, design of distribution regions, topology distribution networks and so on. Sufficient quantity and quality of theoretical knowledge are essential for the successful solution of specific problems and tasks. Important role in the global optimization of the company is finding the optimal topology of the distribution network in a known operating area and optimization of the mode of transport.

Distribution issues that need to be addressed are mainly related to the allocation, location of distribution warehouses, operational reports, to set the minimum, maximum distribution channels. In Figure 1, we visualized flows of raw materials and products.

Distribution Logistics specializes in solving problems in the following areas:

- selecting a location for distribution warehouses (storage allocation)
- storage,
- management of packaging,
- output of goods and security handling,
- transport.

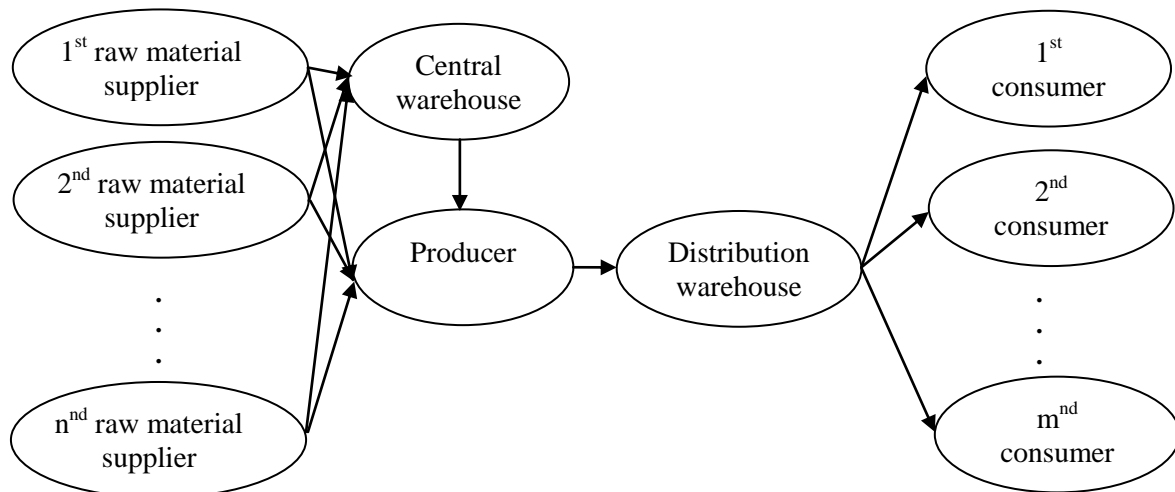

Figure 1 Typical flow of raw materials and products

Source: DUPAL, A., BREZINA, I. 2006. Logistika v manažmente podniku, Bratislava 2006, ISBN 80- 89085-38-5

Distribution logistics is a summary of logistical tasks and measures related to the preparation and implementation of distribution. Since the usage of distribution logistics in a company depends on the following factors: product range, spatial distribution of production from the cities with the highest demand, the structure of the distribution centre, the transport available (Traffic park, the quality of transport networks) and the distribution time.

### Objectives distribution logistics

The main objectives of distribution logistics are targets that focus adapt to customer needs. They are:

1. reduction of the related capital
2. reduce logistics costs,
3. increase flexibility.

These objectives can be accurately quantified as:

1. optimum number of storage locations,
2. economical handling of materials,
3. economical transport structures and organization,
4. short transit times,
5. fast and the current flow of information,
6. the quality of planning and control systems,

7. flexible and efficient equipment,
  8. effective logistics organization.
- Objectives distribution logistics are distinguished:
9. substantive targets - particularly implementation of a quality of service (delivery time, flexibility,
  10. readiness and reliability of delivery)
  11. Cost targets - trouble-free supply with minimal cost. [6]

### Distribution and its functions

From a business perspective characterize the distribution of activities related to the transfer of products and all decisions relating to the physical movement of products and choice of intermediaries. Economically meet the distribution of two basic tasks:

- a) the role of value creation,
- b) the role of a balance between supply and demand (implementation flow between the source and the consumer).

The distribution function in terms of flow in time and space can be divided as shown in Table 1.

Table 1 Basic distribution functions in terms of flows

	<b>Space</b>	<b>Time</b>	<b>Quantity</b>	<b>Quality</b>
<b>The flow of real products</b>	The movement in the space (point to point)	Creating and maintaining stocks at the time	Collecting, cutting, packaging	Sorting, creation of range
<b>The flow of nominal flow of money</b>	Transfers in the area (point to point)	Pre-financing manufacturers, consumer lending	collection, allocation of funds	Transforming funds
<b>Flow of information</b>	transfer information in space (point to point)	Storage and backup information	Collection of information	Interpretation of information, the provision of correct information

Source: MALINDŽÁK, D. 2007. Teória logistiky, Košice, 215 s. ISBN 978-80-8073-893-8.

Since these tasks are paid a basic, traditional distribution functions:

1. purchase goods from the manufacturer, transport and transport of goods from the production site to the place of consumption,
2. fractionation products, the customer receives a product that has to meet its requirements,
3. regrouping of products consists of regrouping scattered parts production,
4. products
5. storage of products in all parts of the intermediate distribution to the point of sale to customers,
6. offer products at the point of sale,
7. sales to consumers,
8. additional activities and services such as delivery service products, product installation, service products, and security awareness.

Achieving competitive advantage through the application of all available methods and applications through a distribution policy is only possible if a thorough analysis of the current situation and the subsequent confrontation customer requirements and possibilities of the undertaking.

## Food Distribution Channels

It is hard to identify target retail trade channel. But how do we get our product delivered? We may want to consider taking our products to market through the following distribution channels:

- Specialty/Gourmet Foods Distributors: Mainly dry groceries.
- Stores Served: Specialty / Gourmet, Health / Natural, Supermarkets, Convenience Stores (C-Stores).
- Service Type: Pre-Sales, Drop-Off. Some offer merchandising.
- Health/Natural Foods Distributors: Mainly dry foods, sometimes ref. and frozen.
- Stores Served: Health/Natural, Specialty / Gourmet, Supermarkets
- Service Type: Pre-Sales, Drop-Off. Some offer merchandising.
- Rack Jobbers: Dry groceries, usually high volume items
- Stores Served: All types, including food service accounts.
- Service Type: Full service including merchandising
- Wholesalers: These supply supermarkets with most of their inventory. Huge variety of groceries, dry, frozen, refrigerated, frozen, plus HBA, and sundries.
- Stores Served: Mainly Super and C-Stores, but some Specialty and Natural.
- Service Type: Drop at back door. Some offer merchandising in various degrees
- Warehouse Distributors: Anything and everything in pallet quantities.
- Stores Served: Usually Their Own; Clubs, Drug, Department Stores
- Service Type: Drop and go.
- Food Service Distributors: Anything and everything a food service operation uses.
- Stores Served: Supermarkets, Restaurants, Hotels, Delis, Schools, Hospitals...
- Service Type: You order it, they drop it off (FOODDUDE 2016).

Other Distributors: Meat, Produce, Magazine, Mail-Order fulfillment and other distributors offer alternatives to the above. Each has its own unique up and down sides. Consider each carefully before making a move!

This list is not absolute. Local unions can create exceptions, and some distributors are department-specific, but this list gives us an idea of the options available to deliver our product to the stores. Strategic development of distribution base is a key to ensuring long term success and profitability of food product. Positive relationships with key distributors in the trade are essential to our success (Murray & Fu 2016). We create mutually profitable partnerships which ensure that our distributors will want to do business with us. We have to make all of our decisions as to the best combination of distributor types (even specific distributors) that will maximize the potential of our product based on facts. Determine our short and long-term distribution goals: are we seeking local or regional distributions to a specific trade channel or national saturation across multiple retail channels? We have to know who can service our product best, and at the best price. New technologies and management systems are adopted every year in the food retailing and distribution industries. The goal is to create a more efficient, cost-effective, and responsive distribution channel. Management systems play a huge role in maintaining product integrity and distribution efficiency. Manufacturers need to be aware of these new Technologies and management strategies. When product or business isn't ready for the technology it could be left behind (e.g. correct packaging, labelling, software compatibility).

The following are a few technologies that have been adopted or are being developed for use in the food distribution industry.

Electronic data interchange (EDI) is a substitute for paper invoicing, instead using electronic resources such as e-mail and the Internet. Continuous replenishment uses shared computer networks between retailers and suppliers to view inventory at any time. Sometimes



we call it “just-in-time” inventory or supply management. Electronic consumer response (ECR) is a demand-driven replenishment system designed to link all parties in the distribution channel to create a massive flow-through distribution network. Replenishment is based on consumer demand and point-of-sale information. Overall, ECR translates to lower transaction costs for retailers. Radio frequency identification (RFID), automated radio signal identification, is used by food distributors and retailers for inventory purposes. RFID allows identification of merchandise while materials are being handled and in transit. Using RFID technology, along with ECR, helps retailers and distributors reduce costs and increase efficiency.

## **Product movement**

Most food is distributed via trucks, owned either by the manufacturer, distributor, or a third-party transport company. Large retailers have centrally located distribution centres. It usually is up to the manufacturer to have products delivered to the distribution centre. From there, the retailer transports products to individual stores. Efficiency is a key in moving products through the food distribution channel, not only for cost reasons, but also for perishability and damage control reasons. Produce and other perishable food products must be moved to the end consumer as quickly as possible, and preferably with minimal handling. The more times a product is handled, the greater the chance that it will be damaged. Maintaining the product’s quality throughout the distribution channel is a goal and challenge for producers (Fong, Luk & Ooka, 2005). Distribution of food products and within it the sale of the consumer market is developing dynamically through online stores. These are generated by sales agents, but even more significant direct producers. Intermediaries are mainly focused on specific products that buy from individual farmers, but also by agricultural cooperatives or food processors. Farmers and manufacturers offer a variety of "raw" foods. Slovakia has pushed through a number of e-business. They are made known retail chains (e.g. Tesco). There are also companies focusing on electronic sales (e.g. Planeta Food, healthy diet - [planetafood.sk](http://planetafood.sk); RawFoodShop.sk raw food community for people who want to live healthy, SEOUL FOOD - Koreanfood.sk; Dajmejedlo.sk - online food heaven with meals from every corner and cuisine; organic shop BIOLIENKA - [www.biolienka.sk/o-nas/](http://www.biolienka.sk/o-nas/); Bioland.sk Food from nature - [www.bioland.sk/](http://www.bioland.sk/); Bioland.sk - [www.bioland.sk](http://www.bioland.sk/) / Farmari-a-maker / etc.). The aim of the sale is to reach the final consumer in the form of e-shop by offering healthy food in most parts of the bio quality from reputable manufacturers. In e-commerce and stone stores a number of products from different manufacturers, farmers and brands.

Food producers create online stores by themselves. There are generally multinational companies and medium-sized food businesses, which will be paid to organize direct distribution channel with specific foods. As an example may serve company Hamé Slovakia, who won the prestigious Superbrand Slovakia 2016. Hamé’s e-shop offers dozens of products. Award presented to Hamé proves that the brand is able to push through the challenging competition and is among the top brandy in the Czech Republic and Slovakia. Created e-businesses based on the Internet at their disposal powerful interactive tools to carry out the orders of the ever-evolving range of products. The other side is the means by which e-shops physically delivered to the food package. Currently, in addition to the Slovak Post, there are several deliver companies. They created a system whereby the consumer follows the movement of his shipment. Food is particular products that must be delivered on time and in excellent condition. In the future, the delivery service will probably realize impersonal form. It cannot exclude the use of drones. This solution is associated with some risks. Operation of drones to deliver food will be subject to strict regulations stipulated by the Civil Aviation

Authority. Food will be some time without checking if the consumer is not the time of delivery at destination.

## Conclusion

It is not easy to distribute and sell food products. A food product can take many paths to reach the retail customer, and these paths often include many hurdles. It takes a great deal of work, money, help, and luck to successfully market food products to end consumers. Understanding the work of brokers, distributors, and retailers will greatly improve your chances of successfully distributing your product. Knowing early on whether to do your own marketing and distribution or to use brokers and distributors will save you time and possibly money. Doing your research and understanding pricing is critical. And, never forget that, in the end, consumers determine which products will succeed.

## Bibliography

- ANTOŠOVÁ, M., CSIKÓSOVÁ, A., MIHALČOVÁ, B., 2013. Application Knowledge Management in the Practice of Business Subjects in Slovakia. Original Research Article. *In Procedia - Social and Behavioral Sciences*, Volume 83, 4 July 2013, Pages 975-979.
- DRAHOTSKÝ, I., ŘEZNÍČEK, B., 2003. *Logistika – procesy a jejich řízení*. Brno: Computer Press. ISBN 80-7226-521-0.
- FOODDUDE. *Distribution Channels* [online]. 2016 [cit. 2016-04-20]. Retrieved from: [http://www.fooddude.com/distribution\\_channels.htm](http://www.fooddude.com/distribution_channels.htm)
- FONG, E., LUK, CH., OOKA, E., 2005. Spatial distribution of suburban ethnic businesses. Original Research Article. *In Social Science Research*, Volume 34, Issue 1, March 2005, Pages 215-235.
- JEDLIČKA, M., 2006. *Marketingové stratégie*. Trnava: Univerzita sv. Cyrila a Metoda v Trnave. ISBN 80-89034-71-3.
- LAMBERT, D. M., STOCK, J. R., ELLRAM, L. M., 2000. *Logistika*. Praha: Computer Press. ISBN 80-7226-221-1.
- MURRAY, J. Y., FU, F. Q., 2016. Strategic guanxi orientation: How to manage distribution channels in China? Original Research Article. *In Journal of International Management*, Volume 22, Issue 1, March 2016, Pages 1-16.
- SIXTA, J., MAČÁT, V., 2005. *Logistika: teorie a praxe*. Brno: CP Books. ISBN 80-251-0573-3.
- ŠULGAN, M., GANP, J., MAJERČÁK, J., 2002. *Postavenie dopravy v logistike*. Žilina. ISBN 978-80-8070-784-2.
- VIESTOVÁ, K. et al., 2007. *Lexikon logistiky*. Bratislava: Iura Edition. ISBN 978-80-8078-160-6.

**prof. Ing. Michal Pružinský, CSc.**  
Ekonomická univerzita v Bratislave  
Podnikovohospodárska fakulta so sídlom v Košiciach  
Katedra obchodného podnikania  
Tajovského 13, 041 30 Košice  
[michal.pruzinsky@euke.sk](mailto:michal.pruzinsky@euke.sk)

# **ORGANISATIONAL CULTURE AS THE DETERMINANT OF ATTITUDES AND ENAGAGEMENT LEVEL OF THE MEDICAL STAFF**

**Marzena Pytel-Kopczyńska**

## **Abstract**

The healthcare sector in the developed countries has a significant influence on the macroeconomic factors constituting the significant branch of economy (8 – 15 %), often more important than education, agriculture, tourism, telecommunication (Walshe, Smith 2011, p. 24). About 10% of all UE workers are employed in this sector whereas three quarters of them constitute women. Moreover, as a result of the demographic changes the population of elderly people requiring highly specialized care in hospitals and clinics is growing. In this context raising the efficiency of organizations together with the revitalization of organizational culture of modern companies of healthcare entities functioning in the turbulent external surroundings and dealing with financial, organizational and staff problems has become a significant and current issue. Thus, the purpose of this article is to present the issues of organizational culture of medical entities in the aspect of shaping the attitudes and behaviours and the engagement level of nursing staff, in particular towards healthcare entities which join the idea of the organization focused on the patient with the optimization of the working conditions of the medical staff.

## **Introduction**

The turbulent development of industry in the second half of 19th century contributed to the wide dehumanization of the work organization systems which continued in 20th century. Therefore, it is not strange that the work was understood in the category of unpleasant necessity, compulsion, rebellion or resignation the greatest presentation of which the existentialism became. The dramatic statement of A. Camus that work is the greatest humiliation which a man can experience became the incentive to review the opinions connected with the issue of work in order to rehumanise it. A lot has changed since then. The increase in productivity has been possible without the necessity to load the human being with its price. Also the Christian social thought expressed by John Paul II in *Laborem Exercens* "...the working man desires not only the appropriate payment for his work but also taking into consideration such possibilities in the production process that he could have the feeling that even working on the common, he also works for himself" (John Paul II 2005a, p. 132) is entered in the current of discussions about the role of employees' participation in shaping the labour place. The current management paradigm inspires to the deeper approach to the matter of designing the organization, organizational culture, democratization of workplaces, freedom of knowledge flow, employees' participation together with the internal justice system taking care of the needs of all interested parties. These assumptions mean the concentration on obtaining the main goal in a form of the improvement of life quality, occupational life quality, working conditions, development of human potential, employees' satisfaction as well as corporate social responsibility awareness.

Thus, the purpose of this article is to present the problems of the organizational culture of medical staff in the aspect of shaping the attitudes and behaviours as well as the engagement level among the nursing staff, in particular towards the healthcare entities which join the idea of the organization focused on the patient with the optimization of the medical staff working conditions.

## **Specification of the organization culture of medical entities**

“...The development of the society is directly connected with the progress of culture. The culture is a specified way of human life and existence. At the same time, it creates the connection which specifies the unique way of its social existence. Because the human being has a really human life thanks to culture“ (John Paul II 2005b, p.99). The term of work culture has been functioning for a long time. However, the concept of organizational culture has been used in the sciences about organization and management for a few decades. E. Jacques was the first man who suggested the term “culture” in the respect of organization in 1951 defining it as “the traditional way of thinking and action of organization members adapted by them at work which have to be learnt and at least partially accepted by the new members of the organization so that they could be accepted in the company” (Aniszewska 2007, p. 13). The increased interest in the cultural approach of the organization results in the multitude of approaches and definitions. The term of organization culture presented by A. E. Schein perceived as “the system of significant convictions created and developed in order to adapt the organization to the surroundings and to the internal integration of employees” is often quoted (Sekuła 2008, p. 134). It is emphasized that it covers the thinking patterns meaning various criteria of the assessment of different phenomena and situations, behaviour patterns shaping the forms of reactions to these phenomena and situations and cultural symbols having socialization features, affecting the propagation and strengthening the thinking patterns and behaviour among the members of the working group (Sikorski 2012, p. 16). The organizational culture is shaped by numerous factors which comprise: external surroundings (consisting in the national culture, value systems in the society, local systems of values), type of organization (connected with the branch and used technologies, market structure), features of the organizations (indicated by the history, size, organizational structure, management methods) as well as the qualities of the employees (attitudes, values, age, gender, education, experience, emotional connections). It is a significant factor of the competitive advantage, shapes the identity and image, creates the symbols of the organization, determines the relations inside the organization, formal and informal aspects of the power, specifies the systems of motivation, rewarding and employees’ assessment. Taking care of the popularizations of values, norms, ideas in the organization contributes to the efficient employees’ engagement, their satisfaction and in the same time to the success of the organization. The organizational culture integrates, unifies, decreases the insecurity, stabilizes and facilitates the methods of problem solving in the organization (Cameron, Quinn 2015, p. 27). According to many authors, the climate in the organization called “the culture surface” is a direct and easily observed symptom of the organizational culture (Kozusznik 2002, p. 233). The climate which occurs in each company describes the work organization, level of employees’ satisfaction, expresses the personality of the employees. The type of climate (authoritative, bureaucratic, social, innovative) is expressed in the subjective feeling of the atmosphere in the work process, in a form of friendship or hostility, trust versus mistrust, support or its lack, innovativeness or stagnation, engagement or passiveness (Wojtowicz 2004, p. 161).

Thus, each company possesses its organizational culture which depends on the size and type of the organization, character of the activity, style of management, employees’ competences as well as the features of the external surroundings. The culture specific for the given organization models the attitudes, employees’ behaviour, affects the company efficiency and in particular the work efficiency and employees’ engagement. Analyzing the models of organizational culture in the healthcare entities, the comment referring to its functioning seems to be significant. It should be emphasised that the numerous objectives performed by Polish hospital are often difficult to join e.g. equality, justice, efficiency.

Moreover, these entities characterize with highly bureaucratized organizational structure as well as the existing, excessive tendency of the authorities to integrate, which means the limited independency of particular managers. Additionally, doctors and nurses form professional societies which feature with the visible feeling of professional independency, clearly specifying the norms and significance frames of the performed profession indicating the models of emotional behaviour. It means that the organizational culture of hospitals may be described as cultures of subcultures of medical professions. As Horsburgh et al. indicates the division of subcultures of medical professions may be noticed at the level of medical studies (Horsburgh et al. 2006, p. 425-431). What interesting, according to Morgan, Ogbonna, the next subcultures connected with the perform medical speciality may be noticed among the doctors (Morgan, Ogbonna 2008, p. 39-65). The results of the empirical research carried out by Vactoria Bellou in 20 public hospitals in Greece present interesting ascertaining. It was carried out with the use of the questionnaire Organizational Culture Assessment Instrument (proposed by Cameron, Quinn) in which the basic culture patterns such as culture of clan, adhocracy, market and hierarchy were distinguished. The results of the analyses confirm that the cultural profile of entities is the closest to the hierarchic and market one with the clear domination of procedures, instructions, control system directed to the patients' expectancies. The fact seems to be significant that the vast majority of medical workers employed in the tested hospital was ready to change the culture model in their hospital to the pattern of clan and adhocracy culture characterising with the feeling of community, high level of engagement, autonomy of employees, innovativeness (Bellou 2008, p. 496-509).

### **Determinants of the medical employees' engagement – nursing staff in the light of the empirical research**

The engagement is a many-sided issue obliging to the complex analysis of processes and phenomena which refer to the motives of behaviour, conditions of the work environment and the rules how people function in the organization. It is strictly connected with the processes of effective management of human potential (Juchnowicz 2010, p. 34-36). The numerous sources of literature indicate the complex approach to the identification of factors and conditions influencing the level of engagement and the behaviour patterns accepted by employees. These are strictly connected elements and they are correlated, analysed in the context of culture models and values followed in the organization. The identified factors refer to both economic, social and organizational aspects of the work process. They comprise the commanding behaviour of senior managerial staff, style of management, relations with direct manager, interesting work and challenges connected with it, scope of obligations and rights, possibilities of professional development, form of employment, participation in the decision making process, team work, good communication, supporting systems and structures, management methods and balance between the work and family life (Walczak 2015, p. 145-165).

The information from many empirical research confirms that the good emotional climate of the working staff, support in the social relations, balance in the life work – life determine the level of engagement strongly and the conviction that the performed work is meaningful and useful. The strength of this dependant is naturally modified by the type of performed work. According to A. Nyberg, the leader's behaviour and features have influence on keeping the employee in a company (no change of the employer) by encouraging to active participation in the life of the organization by creating the climate of trust and effective system of communication, which facilitates the work and decision making processes in the organization (Mockało 2011, p. 10-13). The basis of cooperation in the organization is the trust which is included in the social behaviour. Both the trust, common interests and communication belong to the organizational culture and depend on attitudes of employees.

The characteristic feature of the culture based on trust is the transparency of the management process, meaning the direct communication, harmonisation of all objectives, decisive and financial participation.

From this point of view, nursing may be included in the group of socially sensitive professions. The social conditions of working environment comprise, at first, values and objectives of particular employees in the organisation and the working groups, family is also significant. They are conditioned by the interpersonal contacts with the employees and superiors, communication in the organisation, value of the performed work together with the feedback about the results obtained at work, job stability and security, conditions of co-working and self-performance. The economic conditions are connected with the satisfaction of the employees' needs and expectations, whereas the financial and non-financial factors complement in practice. Taking into consideration the above matters, the effort was taken to present the factors and conditions affecting the level of engagement of the medical employees of the nursing staff. It is even more important that the wide interest in the problems of the nursing profession arising from the lacks in the staff of medical personnel in the nursing positions and the lack of providing the generation exchange in this profession has been occurring from longer time (NIPIP 2010).

This study refers to the results of the empirical research carried out by the author on the representative group of 156 nurses employed in public hospitals in Częstochowa and nearby area (Pytel-Kopczyńska 2015a, p. 130-140). The analysis of the respondents' answers referring on the social and economic aspects connected with the work process has become the ground for making conclusions about the attitudes, behaviour and level of the nursing staff engagement. The carried out research shows that the interpersonal relations of the nursing staff with the particular working groups (the closest co-workers, direct superiors, doctors, managing staff, administration workers) differ with the intensiveness and nature of interactions. The mutual support between the closest co-workers (other nurses) in the work process receives higher notes from the respondents than the one from the management. Only 27% of tested nurses confirm that they clearly feel the authentic support from the superiors whereas over half of the tested ones (55% of answers) confirms such a support from other nurses. Despite the satisfactory interpersonal relations in the line employee – superior (as many as 98% of nurses assess well the relation with the superior) as well as high declared trust level (61% indicates the work in team based on trust to co-workers and superiors), the surveyed people assess the support received from the superior in the work process as unsatisfactory. Moreover, as many as 25% of respondents assessed the efficiency of receiving the feedback about the properly performed work negatively. It is worth mentioning that the social support from superiors and the closest colleagues – co-workers is particularly important for the psychological and physical feeling, systematic learning and professional development. The social aspects of working environment of the nursing staff also included the issues connected with the fair treatment of employees (only 7% of respondents complain about the lack of fair treatment at work) and with discrimination, violence, harassment in the work place (only 10% of the tested population of the nursing staff identified the existence of this factor). Additionally, the surveyed, in majority, (68% of answers) notice the existence of the conflict work – life but with different intensification (clear negative consequences were indicated by 24%) whereas the opinion were noticed which clearly confirm the phenomenon of work intensification manifesting with the necessity to perform work in free time (as many as 33% of indications). In the situation when there is the lack of nursing staff in so many medical entities the research shows the pessimistic image which confirms that many representatives of this profession are insecure at work. In vast majority, the surveyed nurses (as many as 84%) expressed their anxiety connected with the lack of the employment security whereas over a half of the tested nurses (49%) is afraid that they may lose their work.

Furthermore, as it results from the discussed research the nurses claim that the received remuneration is not adequate to the performed work and inappropriate to the work input (as many as 77% of the surveyed is not satisfied with the received remuneration) (Pytel-Kopczyńska 2015a, p. 141-160).

## Conclusion

The management based on the employees' engagement obliges the company to invest in the development of abilities and competences which are unique for the organisations by the performance of intensive trainings, permanent development of employees, development of mentor programmes, creation of working teams where the permanent development, learning, sharing knowledge, bringing out creative potential is supported with the motivating remuneration systems. It means the creation of new attitudes and organizational behaviour, engagement, readiness to meet new challenges, searching and implementing new solutions in the area of employees' professional activity, also requires the independence, accepting rights and responsibilities by employees. The creation of the management model based on engagement should be started from making the managerial staff aware that the human factor is the element which mainly decides about the fact whether the organization receives the competitive advantage in the market of medical services (Oleksiak 2013, p. 126). It implies the need of shaping the organizational culture including the feature of the culture of trust based on the specific culture of the place specified by the actions intended to: (Oleksyn 2010, p. 103): understanding of the work significance, knowledge, knowing the features and use of products and services; understanding and abiding the work process, quality of cooperation and co-working; shaping the quality of interpersonal relations in the area of work process; shaping the rationality, efficiency in the administration of resources attributed to the work places; shaping the cleanliness, aesthetics and ergonomics of the work place; modelling the workers' attitudes connected with the expressing of expectancies, aspiration in the professional work of employees. The approach to the management of the company connected not only with the profit maximisation emphasises that efficiency and success of the organisation depends not only on its human potential but it also depends on its culture.

## Bibliography

- BELLOU, V., 2008. Identifying organizational culture and subcultures within Greek public hospitals. *Journal of Health Organization and Management*. 22(5), 496 – 509. ISSN 1477-7266.
- CAMERON K.S., R.E., QUINN, 2015. *Kultura organizacyjna - diagnoza i zmiana*. Model wartości konkurujących, Warszawa: Wolters Kluwer. ISBN: 978-83-264-8079-9.
- HORSBURGH M., R., PERKINS, B., COYLE, P., DEGELING, 2006, The professional subcultures of students entering medicine, nursing and pharmacy programmes. *Journal of Interprofessional Care*, 20(4), 425-431. ISSN 1356-1820.
- JAN PAWEŁ II, 2005a. Laborem exercens. 1981. Castel Gandolfo. In *Dzieła zebrane tom I. Encykliki*. Kraków: Wydawnictwo M. ISBN 978-83-7221-699-1.
- JAN PAWEŁ II, 2005b. Przemówienie w siedzibie UNESCO, Paryż, 2 czerwca 1980. W imię przyszłości kultury. In *Dzieła zebrane tom X. Homilie, przemówienia z pielgrzymek- Europa, część 2*, Kraków: Wydawnictwo M. ISBN: 978-83-7595-098-4.
- JUCHNOWICZ, M., 2010. *Zarządzanie przez zaangażowanie*. Koncepcje, kontrowersje, aplikacje. Warszawa: PWE. ISBN 978-83-208-1884-0.
- KOŻUSZNIK, B., 2014. *Zachowania człowieka w organizacji*. Warszawa: PWE. ISBN 978-83-208-2100-0.

- MOCKAŁŁO, Z., 2011. Styl przywództwa a dobrostan psychiczny pracowników. *Bezpieczeństwo Pracy. Nauka i praktyka*. 1, 10-13. ISSN 0137-7043.
- MORGAN, P.I., E., OGBONNA, 2008. Subcultural dynamics in transformation: a multi-perspective study of healthcare professionals, *Human Relations*, 61(1), 39-65. ISSN: 0018-7267.
- OLEKSIĄK, P., 2013. Zarządzanie potencjałem ludzkim kadry pielęgniarskiej w szpitalach. In B. Pietrzak, T. Karkowski (eds) *Zarządzanie personelem pielęgniarskim w podmiotach leczniczych*, Warszawa: Wolter Kluwer business, ISBN 978-83-264-4344-2.
- OLEKSYN, T., 2010. *Zarządzanie kompetencjami. Teoria i praktyka*. Wolters Kluwer: Warszawa. ISBN 978-83-7526-719-8.
- PYTEL-KOPCZYŃSKA, M., 2015a. Sources of Work Satisfaction in the Opinion of Nursing Staff. Part II – Research on Social Factors. In. Pytel-Kopczyńska, M.,(ed), *Zarządzanie systemem człowiek – praca w podmiotach leczniczych – wybrane zagadnienia*. Częstochowa: Wydawnictwo Wydziału Zarządzania Politechniki Częstochowskiej. 978-83-65179-26-5.
- PYTEL-KOPCZYŃSKA, M., 2015b. Sources of Work Satisfaction in the Opinion of Nursing Staff. Part I – Research of Economic Factors. In. Pytel-Kopczyńska, M.,(ed). *Zarządzanie systemem człowiek – praca w podmiotach leczniczych – wybrane zagadnienia*. Częstochowa: Wydawnictwo Wydziału Zarządzania Politechniki Częstochowskiej. ISBN 978-83-65179-26-5.
- SEKUŁA, Z., 2008. *Motywowanie do pracy. Teorie i instrumenty*. Warszawa: PWE. ISBN 978-83-208-1774-4.
- SIKORSKI, C., 2012. Znaczenie kultury organizacyjnej w szpitalu. In: Ł., Sułkowski, R., Seliga, (eds). *Kulturowe determinanty zarządzania szpitalami w Polsce*. Warszawa: Difin. ISBN 978-83-7641-770-7.
- WALCZAK, W., 2015. Wpływ kultury organizacyjnej na kształtowanie postaw i poziom zaangażowania studentów. In J. Płuciennik, K. Klimczak (eds). *Twórczość, pasja, Uniwersytet. Kategoria zaangażowania w dydaktyce akademickiej*. Łódź: Wydawnictwo Uniwersytetu Łódzkiego. ISBN 978-83-7969-806-6.
- WALSHE, K., SMITH J., 2011. *Zarządzanie w opiece zdrowotnej*. Warszawa: Wolters Kluwer. ISBN 978-83-264-1166-3.
- WOJTOWICZ, A., 2004. *Istota i modele kultury organizacyjnej -przeгляд koncepcji*. Zeszyty Naukowe Małopolskiej Wyższej Szkoły Ekonomicznej w Tarnowie, zeszyt 5, 159-171. ISSN 1506-2635.
- NIPIP- NACZELNA RADA PIELEŃNIAREK I POŁOŻNYCH, 2010. *Wstępna ocena zasobów kadrowych pielęgniarek i położnych w Polsce, do roku 2020*. Warszawa. [online]. 2015 [cit. 2015-11-20]. <http://www.nipip.pl/index.php/samorzad/stat/1782-ocena-zasobow>

**dr Marzena Pytel-Kopczyńska**  
Politechnika Częstochowska  
Wydział Zarządzania  
Katedra Regionalistyki i Zarządzania Ekorozwojem  
ul. Dąbrowskiego 69, 42-201 Częstochowa  
mlpg2006@wp.pl



# KREŠŤANSKÉ HODNOTY V MANAŽÉRSKEJ ETIKE

Jozef Polačko

## Abstract

The history of management is closely related to the development of western Euro-American culture. This culture with all its liberal and secular elements was still formed on the foundation of Christian religion and its ethics. With the upturn of management ethics within the actual trend of Corporate Social Responsibility, the fundamentals of Christian values can be used as means of achieving the objectives on the ethical basis. What is even more important those values can still explain the duty to act morally and motivate managers by giving them answer why should they act this way. In the article we emphasize four selected Christian values which are important for the management based on ethics.

## Úvod

História manažmentu v dnešnom zmysle slova je úzko prepojená s vývojom západnej euro-americkéj kultúry. Hoci túto kultúru dnes často chápeme v kontexte jej liberálnych a sekulárnych prvkov ako určujúcich, predsa priamo vychádza z kresťanského náboženstva, ktoré túto kultúru stáročia definovalo kým došlo k známemu a dobre popísanému procesu sekularizácie morálky a primátu suverénnej etiky pred jej náboženským základom ako to definuje napríklad Lipovetsky. Ako píše Ján Pavol II. žiadny pokrok v ekonomickom živote neprekračuje esenciálny obsah najstarších biblických textov (Ján Pavol II. 1996a, s. 8). Sedláček hovorí o viacerých pohľadoch významných autorov, Webera, Novaka a Sombarta, ktorí dnešnú formu ekonomického fungovania štátu úzko prepojenú aj so známou históriou manažmentu priamo spájajú s protestantskou, katolíckou, resp. židovskou morálkou (Sedláček 2009, s. 41). V tradíciách vychádzajúcich z judaizmu a kresťanstva je človek chápaný ako unikátny produkt božského zásahu vybavený schopnosťou myslieť a milovať. (Shaw 2010, s. 15). Napriek tomu v teórii manažmentu dlhodobo dominovala ekonomická stránka hlavných procesov riadenia často výlučným spôsobom bez zohľadňovania etických aspektov tohoto fenoménu. Etické aspekty manažmentu vyplývali z jednotlivých teórií často iba nejak implicitne a nebola na nich zameriavaná kľúčová pozornosť. S nástupom koncepcií CSR, ktoré sa stávajú mainstreamovým prúdom myslenia získava konečne aj etický aspekt svoju vysokú prioritu. Znova sa odvolávame na určité princípy a hodnoty vo všeobecnej rovine, ktorým však chýba explicitné vyjadrenie. Preto v práci upriamujeme pozornosť na uvedený hodnotový základ našej kultúry. Otázkou je aké kresťanské hodnoty sú dôležité pre manažment v zmysle aktuálnej paradigmatickej schémy s jeho etickou orientáciou.

## Kresťanstvo ako súčasť formovania kultúry v Európe a Amerike

Ak hovoríme o hodnotách, je potrebné zdôrazniť, že v našom skúmaní sa nezaoberáme ekonomickou teóriou hodnoty. Hodnoty ako ich chápeme nachádzajú svoje uplatnenie v rámci kultúry. Prepojenosť a vzájomnú závislosť kultúry a hodnôt môžeme iba ťažko spochybňovať. Keď Raymond Williams, ktorý kultúru považuje za jeden z najťažšie definovateľných pojmov vôbec, popisuje kultúru rôznymi spôsobmi, hodnoty predstavujú spravidla základ týchto rôznych typov definícií. Či už kultúru definuje ako stav alebo proces ľudskej perfekcie, alebo ako spôsob života, obsah tohto pojmu skúma a popisuje práve hodnotami (Jenks 2003, s. 28). Štáty, ktoré chápeme ako súčasť euro-americkéj civilizácie ideovo vychádzajú z ideálov slobody založenej na rovnosti v dôstojnosti a príležitostiach (Kohutiar 1998, s. 20). Pri vývoji tejto euro-americkéj civilizácie zohrávali kresťanské

hodnoty často kľúčovú úlohu. Ambrozy pripomína axiologickú jednoduchosť skorých filozofických kresťanských smerov, ktorých základom zostáva dobro pochádzajúce od Boha ako najvyššia hodnota (Ambrozy 2009, s. 189). Neskôr však axiologické konštrukcie vychádzajúce z kresťanského náboženstva nadobúdajú podstatne rozpracovanejší charakter a okrem filozofických diel sú z tohto hľadiska významným zdrojom poznatkov práve dokumenty pápežov pochádzajúce z 20. storočia. Aj zástancovia tolerance a dialógu kultúr ako prof. Dupkala vo svojom diele upozorňujú na to, že zásada pluralizmu kultúr nie je stotožňovaná s tzv. „kultúrnym relativizmom“ (Dupkala 2015, s. 273). Teda uznanie potreby nekonfliktného riešenia kultúrnych a civilizačných sporov určite neznamená opúšťanie vlastných ideových základov spoločnosti a relativizáciu ich významu. Odhliadnuc od dávnejšej histórie môžeme pripomenúť aj zaujímavý postreh Huntingtona, ktorý hovorí o troch vlnách demokratizácie v Európe práve na základe konfesnej príslušnosti kresťanských krajín (Kohutiar 1998, s. 19).

Pri osvojovaní si hodnôt počas procesu socializácie zostávajú primárne dôležitými rodiny. Spoločnosť plní akúsi sekundárnu nepriamu úlohu „učiteľa hodnôt“, pričom nejakým spôsobom stelesňuje prácu všetkých jej minulých generácií (Ján Pavol II. 1996a, s. 20). Treba tiež poznamenať, že Ján Pavol II. si uvedomoval rozličné súvislosti vyplývajúce z hodnotových a kultúrnych rozdielov, ktoré však nevidel iba v pozitívnom svetle, ale aj ako príčinu vytvárania prekážok v kontakte s krajinami na inom stupni ekonomického rozvoja (Ján Pavol II. 1998, s. 9).

### **Kresťanské hodnoty kľúčové pre manažment**

Kresťanské hodnoty mimoriadne ovplyvnili spoločnosť, ktorá stála pri zrode kľúčových teórií manažmentu. Či už chceme hovoriť o európskej škole, alebo aj americkej škole a bez ohľadu na neskoršiu sekularizáciu týchto spoločností ich aktuálne hodnoty sú silne ovplyvnené náboženským myslením. Pre vývoj manažmentu sú kľúčové práve postupy vyvinuté v praxi vo fungujúcich firmách pochádzajúcich spravidla z tohto kultúrneho prostredia. Aj Kuzmišinová uvádza v prehľade historického kontextu formovania podmienok pre podnikanie jednotlivé etapy, ktoré sú situované práve do tohto európskeho a amerického priestoru (Kuzmišinová 2009, s. 42). Keď Ambrozy analyzuje pozadie ekonomickej krízy a spomína globalizáciou podmienený dopad na štáty mimo vplyvu kresťanskej ideológie (Ambrozy 2010, s. 9), zo zdôrazňovania tohoto aspektu vyplýva podľa nášho názoru rovnaké tvrdenie, že základy geograficky i spoločensky najviac relevantného priestoru vychádzajú práve z tradície kresťanstva, alebo minimálne priestoru ktorý bol kresťanstvom a jeho etikou po mnohých stránkach formovaný a ovplyvňovaný.

Sústredíme sa pritom predovšetkým na hodnotovú orientáciu týchto spoločností, hoci by sa mohlo zdať, že dôležitejším faktorom je ich úspech v ekonomickej oblasti. Na túto námietku by sme mohli uviesť viacero „exotických ropných“ krajín s obrovskými finančnými zdrojmi, ktoré ale nikdy neurčovali trendy v podnikaní ani manažmente. Ekonomický aspekt pri samotnej tvorbe inovácií a postupov nezohráva dominantnú úlohu a aj manažérska etika našla svoje uplatnenie v európskych krajinách zničených druhou svetovou vojnou a nie v spomínaných prosperujúcich štátoch z iného kultúrneho prostredia. Ani pre manažment dôležité budovanie vnútornej firemnej identity u zamestnancov nie je možné dosahovať implementáciou finančných aspektov procesov, pretože tieto nevyjadrujú nijakým spôsobom vlastné firemné hodnoty (Vološin 2015, s.78).

Hodnoty sú v kultúre často ťažko uchopiteľné a preto veľa autorov pri štúdiu ich vývoja uprednostňuje jednoduchšiu cestu štúdia zákonov a trendov (Jenks 2003, s. 29). Zákony a trendy sa ale vyvíjajú, keďže neustála zmena podnikateľského prostredia je základnou charakteristickou črtou manažmentu (Kuzmišinová 2009, s. 61). Na druhej strane

hodnoty by sa meniť nemali, vykazujú výrazný prvok stálosti ako základ z ktorého môže spoločnosť vychádzať pri aplikácii rôznych zmien. Pri analýze skúmaného problému by sme chceli pozornosť sústrediť najprv na vyčlenenie konkrétnych hodnôt vychádzajúcich z kresťanského náboženstva i hodnotového spektra, ktoré môžu byť dôležité práve z pozície etiky manažmentu. Pre veriaceho človeka predstavujú zjavené pravdy novú vyššiu získanú formu slobody, ktorá je nezávislá na svetských hodnotách (Sutor 1999, s. 143). Preto aj motivácia konať na základe presvedčenia definovaného tak vysokou prioritou bude zákonite viesť k odlišnému spôsobu konania aj pri výkone manažérskych funkcií.

V kresťanskom svete je to cirkev a jej sociálne učenie, ktoré má vplyv aj na ekonomický život, v nekresťanskej profánnej spoločnosti môžeme snažiť iba nejakým spôsobom definovať hranice toho, čo je už zakázané. (Ambrozy 2010, s. 10) Vo svete dominancie individuálnej morálky nad akýmkoľvek vyššími princípmi sú však aj tieto hranice nesmierne krehké. Uznanie rezignácie na hľadanie pozitívnej motivácie konania vo svete popierajúcom kresťanské učenie je podľa nášho názoru jedným zo znakov, ktoré už výrazne funkčne obmedzujú takto definovanú spoločnosť. Kresťanské hodnoty nás zaujímajú z pohľadu manažmentu ako v individuálnej tak aj sociálnej rovine. V individuálnej rovine zohrávajú úlohu v konkrétnom správaní manažéra v praxi i motivácii pre jeho rozhodovanie. Tieto hodnoty si osvojuje manažér v procese celoživotného učenia (Vološin 2015, s. 15). V sociálnej rovine sú dôležité pre usporiadanie vzťahov dôležitých pre fungovanie organizácií.

Najmä z hľadiska individuálnej etiky je prvou kľúčovou hodnotou v manažérskom prístupe základná kresťanská láska k blížnemu. Napriek obrovským technologickým zmenám, ktoré zmenili podstatu ľudskej práce a všetkým druhom mechanizácie je to stále človek kto ostáva subjektom práce, a to aj vo vzťahu k jej riadeniu (Ján Pavol II. 1996a, s. 10). Preto láska k blížnemu predstavuje určujúci parameter vo vzťahoch k ľuďom, ktorému sa musia podriaďovať jednotlivé postupy. To sa prejavuje najmä v osobnom prístupe manažéra k iným ľuďom, ale napríklad aj v miere spolurozhodovania, ktorá musí byť zachovaná (Sutor 1999, s. 267). Pre štrukturálne usporiadanie sú zvlášť dôležité hodnoty vychádzajúce z dekalógu, ktoré by mali konkrétnym spôsobom vstupovať do interakcií v rámci organizačného usporiadania. Princíp kresťanskej lásky k blížnemu, ktorý zdôrazňujeme na úrovni individuálnej etiky pritom nepopiera ani nejako nemení tieto základné požiadavky, ale robí ich samozrejmi. Kresťanská láska nerobí ostatné hodnoty zbytočnými ani ich nenahrádza, ale preniká nimi a ako hovoril Tomáš Akvinský predstavuje ich formujúcu silu (Sutor 1999, s. 147). Zdôrazňuje sa pritom aj dobre známy princíp primátu človeka nad vecou (Ján Pavol II. 1996a, s. 26). Ak sa týmto princípom chceme riadiť v oblasti manažmentu, znamená to za veci považovať aj akékoľvek monetárne, či iné ciele, ktoré chceme dosahovať prostredníctvom pracovnej sily. Determinuje to totiž zásadným spôsobom akúkoľvek činnosť opierajúcu sa o ľudské zdroje, kde by sme na nich pod pryzmou tohto princípu v žiadnom prípade nemali nazeráť ako na prostriedky, ale skôr ciele našej činnosti. Vyplýva nám z toho okrem pohľadu na procesnú stránku aj snaha o spravodlivé rozdelenie statkov a ziskov. Aj preto by sme teda v manažmente motivovanom kresťanskými hodnotami mali v zásade vychádzať primárne z teórie Y ako ju definuje McGregor (Shaw 2010, s. 363). K tejto hodnote by sme mohli priradiť aj odpúšťanie. Z hľadiska kresťanstva ide o imperatívnu požiadavku vyslovenú Ježišom Kristom. Melé hovorí, že odpúšťanie a ponúknuť druhej šance je vhodné v situáciách, kde máme sklón riadiť sa hnevom, nespokojnosťou, alebo rozhorčením, keďže tieto pocity môžu viesť k ponížovaniu, odmietaniu druhého, vyhýbanie sa mu, nespolupráci atď. (Melé 2012). Ak by sme tento princíp neaplikovali, môže to vo výsledku smerovať k zhoršeniu pracovnej činnosti a výkonov. Pri kresťanskej láske k blížnemu máme totiž vysoko pozitívne vedomie hodnoty druhého človeka, ktoré odporuje opozitnej X teórii. Rozmer tejto hodnoty vyzdvihuje Ján Pavol II. pri definovaní dôstojnosti človeka

vychádzajúcej zo samotnej podstaty kresťanstva (Ján Pavol II. 1996b, s. 13). Takéto chápanie podporuje aj Lipovetsky, keď ako kľúčový faktor supervýkonnosti podniku uvádza spôsob manažmentu založený na úcte voči ľuďom, posilňovaní ich vlastnej zodpovednosti a odmietaní akéhokoľvek pohrdania ľudskými zdrojmi (Lipovetsky 2011, s. 360). Ohrozenie materialistickým vnímaním, ktoré definuje ľudské zdroje iba ako nástroje produkcie definuje aj Ján Pavol II. (Ján Pavol II. 1996a, s. 14). Takto teda negatívne vymedzuje v čom majú spočívať kresťanské hodnoty v oblasti manažmentu ľudských zdrojov. Ako dôležitý prvok riadenia definuje Vološin dôveru, ktorá však neznamena úplne chýbajúcu kontrolu, ale skôr fakt, že kontrolovanie postupov neprebíha vo vertikálnej rovine, ale viac v horizontálnej napríklad na základe porovnávaní výsledkov jednotlivých kolegov (Vološin 2015, s. 76). Teória Y však podľa nášho názoru nesmie byť prijatá zo situačného hľadiska úplne bezvýhradne. Pri analýze druhej hodnoty totiž uvedieme aj pohľad, ktorý v niektorých prípadoch odôvodňuje opačný prístup a je tiež motivovaný práve láskou k blížnemu.

Ako druhú hodnotu uvádzame autoritu v kresťanskom zmysle slova vyplývajúcu z cnosti zodpovednosti. Na základe takto chápanej autority môžeme riadiť aj zlé sklony vyplývajúce z prirodzenosti človeka spôsobom, ktorý prispeje k celkovo dobrým výsledkom (Sedláček 2009, s. 34). Manažérske úlohy vyplývajú zo zodpovednosti pri plnení zverenej úlohy riadenia. Zodpovednosť môžeme charakterizovať aj v čisto ekonomickej rovine kde má manažment povinnosť zabezpečiť vlastníkom zisk, čo však rozhodne nevylučuje iné roviny zodpovednosti (Shaw 2010, s. 182). Melé kritizuje fakt, že v rámci manažmentu sa priveľký dôraz kladie na legálnu zodpovednosť, ale dôsledky morálnej zodpovednosti môžu byť nesmierne. Na rozdiel od zodpovednosti právnej sa morálna zodpovednosť netýka iba vymedzenia konania zla, ale každej akcie (Melé 2012). Kresťanské chápanie zodpovednosti vyplýva už z biblického motívu knihy Genesis, kde Boh dáva človeku za úlohu panovať nad všetkým tvorstvom, teda riadiť ho. Vo všeobecnosti máme sklon s panovaním stotožňovať najmä neobmedzenú moc a slobodu s niečím svojvoľne nakladať. Podľa vôle Stvoriteľa má človek pôsobiť ako rozumný a ušľachtilý pán a ochranca a nie ako vykorisťovateľ a plieniteľ (Ján Pavol II. 1996b, s. 20). Aj pôvodné biblické staroveké chápanie panovania oveľa viac než moc zdôrazňuje zodpovednosť. Zodpovednosť v prístupe k riadeniu považujeme za kľúčový faktor autority, bez tejto zodpovednosti naopak manažér nemôže vzhľadom na chýbajúcu autoritu úspešne plniť svoju funkciu. Biblický motív dobrého pastiera chápeme tiež ako výraz absolútnej autority prepojenej s láskou k zvereným osobám, ktorá sa neprejavuje plnením ich túžob, ale naopak ich vedením správnym smerom – niekedy aj proti ich vlastnej vôli. Biblia predsa často rieši konfliktné situácie prameniace z nespokojnosti vedeného ľudu a to najmä v starom zákone pri popise putovania do zaslúbenej zeme. Na druhej strane kresťanská zodpovednosť zahŕňa takú kvalitu zaobchádzania s dobrami a takú kvalitu medziľudských vzťahov, ktorá je nasmerovaná nie len k aktuálnemu prospechu, ale budúcnosti ľudstva (Sutor 1999, s. 146). V tomto ohľade pripomína Ambrozy odlišné chápanie autority, keď hovorí o vnímaní hierarchie povinností, dôvodov alebo hodnôt v zmysle ktorých sa odzrkadľuje určité postavenie človeka (Ambrozy 2009, s. 192). Pápež Ján Pavol II. zdôrazňuje aj hodnotu kolegiality, ktorú chápe ako zvlášť aktuálnu pre dnešnú dobu (Ján Pavol II. 1996b, s. 7). V tomto sa riadenie cirkevného spoločenstva do veľkej miery podobá firemnému riadeniu. Rovnako ju ako dôležitú pre efektívnejšie fungovanie organizácie definujú aj iní autori, napríklad Sedláček (Sedláček 2009, s. 25). Kolegialita pritom určite neznamena krytie prípadného objaveného morálne problematického konania svojich kolegov, ale práve naopak s cieľom svoju organizáciu budovať na etických zásadách. Rešpektovanie takejto zodpovednosti podľa nášho názoru musí vyplývať z autority konkrétnych nadriadených a riadiacich subjektov, človek zo svojej podstaty nemá predpoklady pre rešpektovanie nejakej personálne nedefinovanej autority vyplývajúcej iba z organizačnej štruktúry. Líderstvo je ospravedlniteľné iba snahou o všeobecné dobro (Ján

Pavol II. 1998, s. 15). Motiváciou manažera aplikujúceho kresťanské hodnoty teda nemôže byť dosahovanie ekonomických cieľov bez ohľadu na vplyv na prostriedky a to s osobitným zreteľom na základnú situáciu v ktorej za tieto „prostriedky“ považujeme ľudské zdroje. Manažér musí konať nie len v záujme svojich nadriadených, ale aj podriadených a práve týmto získava i odôvodňuje svoju autoritu. K vnútornej autorite a zodpovednosti v zmysle všeobecne prijatých základných princípov CSR nutne patrí aj zodpovednosť za konanie k vonkajšiemu prostrediu, pričom tu je nutné bojovať s negatívnymi dopadmi nášho civilizáčného rozvoja, prehnaným konzumizmom a súvisiacim nadmerným znečisťovaním prostredia (Ján Pavol II. 1998, s.20). Keď pritom hovorí Melé o hodnotách akými sú pokora a vyhýbaní sa arogancii (Melé 2012) podľa nášho názoru ani toto chápanie priam totožné s kresťanskými myšlienkami nijakým spôsobom neznevažuje autoritu manažera, pretože je nutné nemýliť si nevyhnutnú zdravú asertivitu s aroganciou, ktorá sa prejaví v zlých vnútorných vzťahoch a napokon bude pre výsledok kontraproduktívna.

Ako tretiu hodnotu uvádzame schopnosť obetovať určité statky a pôžitky v prospech dosiahnutia vyššieho cieľa. Táto hodnota je úzko prepojená s vytrvalosťou, odopieraním a ďalšími súvisiacimi hodnotami. Vedie nás k úsiliu dosahovať výsledky aj za cenu určitých obetí a strádania. Týmto cieľom sa v zásade rozumie väčšinou z ekonomického hľadiska definovaný dlhodobý zisk a ten je porovnávaný s dnešnou konzumáciou zdrojov. Človek však za svoju snahu vyťažiť čo najväčší zisk napokon dopláca negatívnymi dopadmi predovšetkým v oblasti medziludských vzťahov (Ján Pavol II. 1996b, s. 23). A tu vidíme prepojenie ekonomickej a etickej stránky, pretože síce krátkodobý ústup od realizácie šancí na vyšší zisk môže zabezpečiť dlhodobú rentabilitu vloženého kapitálu (Sutor 1999, s. 272). Nie je však celkom jasné akým spôsobom je potrebné vypočítať rozumné odkladanie pre ďalšiu akumuláciu kapitálu a táto otázka je skôr predmetom rozumnej intuície než hľadania konkrétneho matematického modelu (Piketty 2014, s. 511). No predovšetkým v zmysle tejto hodnoty nechápeme pod vyšším cieľom iba vyšší budúci zisk, čo napokon jednoznačne odmieta aj každá teória založená na koncepte CSR. Shaw ako príklad ktorým by sme mohli dokladovať aplikáciu hodnoty ustúpenia od okamžitej ziskovosti uvádza firmu Hewlett-Packard, ktorá čelila 10 percentnému výpadku v produkcii, čo si vyžadovalo aj prepúšťanie 10 percent pracovníkov. Namiesto toho však zvolili náročnú cestu vypracovania deväťdenných pracovných plánov, kde desiaty deň zostali všetci pracovníci doma, čo vydržali počas obdobia pol roka. Výsledkom bolo, že napriek recesii nemuseli vystaviť svojich zamestnancov hrozbe nezamestnanosti. Firma bola zas odmenená tým, že nemusela znova zháňať kvalifikovanú pracovnú silu po obnovení pôvodného rozsahu podnikania (Shaw 2010, s. 308). Ján Pavol II. chápe manažment tiež ako formu práce a práve to predstavuje aj akýsi spoločný bod spájajúci ľudí, ktorých chápeme ako riadiacich pracovníkov s ľuďmi, ktorí sú riadení (Ján Pavol II. 1996a, s. 31). Tento pohľad nie vždy korešponduje s bežným chápaním riadiacich funkcií v spoločnosti, ale podľa nášho názoru vyjadruje práve základný ideál rovnosti pred Bohom reprezentovaný ľudskou prácou rôzneho druhu. Ďalším aspektom vyplývajúcim z tejto tretej hodnoty je zastávanie určitých „posvätných oblastí“ pri dodržaní ktorých nie je povolené racionalizovať, maximalizovať efektivitu, ako napríklad dodržiavanie posvätného dňa bez pracovnej činnosti. Táto definícia posvätných oblastí a dodržiavanie z toho vyplývajúcich záväzkov má zmysel v tom, že pomáha vysvetliť danú činnosť a chápať jej skutočný význam, ktorý nespočíva len v činnosti samotnej (Sedláček 2009, s. 63). To môže mať v konečnom dôsledku pozitívny dopad až z dlhodobého hľadiska pri uspokojovaní dôležitých potrieb zamestnancov a ich následnej vyššej spokojnosti prejavujúcej sa pri pracovnej činnosti. Hoci je ľahké vypočítať okamžité straty plynúce z voľného dňa, je oveľa zložitejšie vypočítať zisky vyplývajúce z aplikácie takýchto pravidiel, ktoré sú takmer vždy nepriame. Do inej roviny túto hodnotu obety v prospech vyššieho cieľa stavia možná protichodnosť úzkych individuálnych záujmov a cieľov organizácie. Tu treba zdôrazniť, že

snaha o maximalizáciu individuálneho profitu vedie k oslabovaniu spravodlivosti i celkového rozvoja všetkých (Ján Pavol II. 1998, s. 7). Samotná podstata CSR smeruje práve k obmedzeniu okamžitého zisku z dôvodu posilnenia koncepcie trvalo udržateľného rozvoja. Ambrozy tu pripomína, že k týmto záverom dospievajú rozličné teórie z rôznych hľadísk, či už z pozície deontológie, alebo emotivizmu, iným spôsobom a iným odôvodnením prichádzame k spoločnej nutnosti rešpektovať takéto jednoznačné stanovisko. (Ambrozy 2009, s. 193). Takouto „posvätnou oblasťou“ je teda rozhodne aj naše prírodné prostredie. Akákoľvek široko koncipovaná teória manažmentu, ktorá by túto posvätnú oblasť ignorovala by sa podľa nášho názoru v zmysle dnešných trendov úplne pochopiteľne diskvalifikovala. Napriek tomu práve z aplikácie tohoto trendu nám jednoznačne v mnohých prípadoch vyplývajú prinajmenšom vyššie priame náklady na investície do ekologickejších zariadení, čo má podobný dopad na výsledky ako rešpektovanie voľného dňa, ale je rovnako, ak nie ešte naliehavejšie odôvodnené v zmysle všeobecne uznávaných východísk koncepcie trvalo udržateľného rozvoja. Aj táto hodnota je prepojená s inými hodnotami, cez zdieľanie obety (shared sacrifice) ako o nej hovorí Long (2014, s. 151) sa spoluvytvára férovosť a poctivosť a posilňuje autorita manažéra.

Ako štvrtú hodnotu, ale rozhodne nie podľa stupňa dôležitosti uvádzame čestnosť a poctivosť. Čestný pomer k pravde je základnou podmienkou skutočnej slobody človeka (Ján Pavol II. 1996b, s. 16). Schopnosť hovoriť a konať pravdivo je mimoriadne dôležitou hodnotou, vychádza aj zo základnej etiky dekalógu, ale chápeme ju aj ako nevyhnutnú podmienku CSR. Čestnosť je výrazne prepojená aj s druhou hodnotou, pretože má priamy vplyv aj na autoritu manažéra. Ako hovorí Long, ktorý vo svojej štúdiu poukazuje na využívanie princípu čestnosti pri riešení konfliktov s podriadenými (Long 2014, s. 149), manažéri musia konať čestne a ich konanie musí byť interpretované ako morálny akt. Zároveň však môžu použiť princíp férovosti aj na udržiavanie a zlepšovanie vzťahov s podriadenými. Aj podľa nášho názoru tvorí práve čestnosť základnú vlastnosť, ktorá je očakávaná zo strany podriadených od svojich šéfov vo všetkých oblastiach a napomáha dobrej vnútornej konzistencii celej spoločnosti.

Čestnosť nám pomáha vytvárať dobré meno, pričom vychádzame z predpokladov viacerých autorov, ktorí zdôrazňujú dôležitosť poctivosti pri dlhodobom úspechu. Ozývajú sa aj hlasy, ktoré tvrdia, že efektívny manažment nie je kompatibilný s férovým pracovným prostredím (Shaw 2010, s. 308). respektíve, že namiesto čestnosti môžeme voliť účinnejšie metódy akými sú systém bonusov a odškodného (Long 2014, s.150) Nečestné konanie však prináša zisk iba v krátkodobom horizonte s vysokými rizikami a minimálnou nádejou na dlhodobú úspešnosť. Aj napriek tomu, že je to bezpochyby v záujme manažmentu konať čestne, neexistuje záruka, že čestné konanie vždy prinesie v dlhodobom horizonte nejaký benefit (Shaw 2010, s. 309). V tomto kontexte vnímame aj ekonómiu dobra o ktorej hovorí Sedláček (Sedláček 2009, s. 54). Ani nečestné konanie sa nemusí vždy zákonite prejavíť v zhoršených hospodárskych výsledkoch, ale existuje pre to pomerne výrazný predpoklad, samozrejme so zohľadnením špecifických okolností a pravdepodobností. Peter F. Drucker uvádza v tomto kontexte bezúhonnosť ako jedinú vlastnosť, ktorou musí manažér disponovať pred svojim nástupom do funkcie, keďže všetky ostatné zručnosti si môže osvojiť aj neskôr. (Kuzmišinová 2009, s. 41). Hoci teda predpokladáme aplikáciu kresťanských hodnôt, predsa len existuje odôvodnená pochybnosť o tom, že sa nimi bude manažment riadiť. Piketty hovorí o mimoriadne spornej oblasti v tomto smere, ktorou je vyplácanie výplat. To by nemalo závisieť od priamych rozhodnutí akokoľvek dobre motivovaného manažmentu, pretože takáto forma hodnotenia môže vytvárať nestabilitu a neistotu a v konečnom dôsledku je pre firmu neefektívna o čom svedčí aj zavedenie výplat na mesačnej báze (Piketty 2014, s. 285).

Z hľadiska novších etických smerov by podľa nášho názoru mohli byť aplikované na individuálnej úrovni manažérskej etiky aj niektoré postupy naratívnej etiky, ktorá sa vo vysokej miere zaoberá teóriou hodnoty a osobnej identity a to najmä na svojej interpersonálnej úrovni (Vaňková 2013, s. 76). Niektorí autori síce akcentujú terapeutický rozmer naratívnej etiky, ale v kontexte manažmentu môže množstvo problémov vyplývať práve z rôznych psychologických dopadov ako vnútorných efektov dopadu manažérskej činnosti tak ako o tom hovorí aj Melé, (2012) ktorý navyše veľmi podobným spôsobom zdôrazňuje aj hodnotu integrity ako hodnotovej koherencie. V súvislosti s čestnosťou s ktorou sa integrita často stotožňuje sa napokon hodnota integrity prejaví v komplexnej manažérskej osobnosti, ktorá je pripravená za každých okolností aktívne hľadať dobré riešenia bez ohľadu na pokušenia peňazí, alebo sily. Melé tvrdí, že integrita si vyžaduje nie len zostávať verný vlastným morálnym hodnotám, ale ich aj konfrontovať s autentickými etickými hodnotami, pričom integrita harmonického života založeného na hodnotách sa v praxi prejaví na koherentnom morálnom konaní (Melé 2012). Tu vidíme priestor pre aplikáciu konkrétnych kresťanských hodnôt, ktoré vo svojej autentickej podobe pozitívne ovplyvňujú život ľudí a smerujú práve k súladu vnútorného presvedčenia s jeho vonkajšími prejavmi v konaní.

## **Záver**

Kresťanské hodnoty, ktoré sa prejavujú ako dôležité v manažérskej etike nemusia byť nutne vyjadrené nijakým preverateľne odlišným spôsobom od teórie, v ktorej by akýkoľvek náboženský zmysel absentoval. „Kresťanská pravda neruší a nerobí neplatným to, čo je dané prirodzenosťou a dostupné nášmu rozumovému poznaniu“ (Sutor 1999, s. 142). Poukazujeme však na dôležitosť náboženských myšlienok pre formovanie civilizácie. Práve manažment má kľúčovú úlohu pri určovaní akým spôsobom sú vyjadrované hodnoty a ciele celej firmy, ale aj za to ako sú prijímané etické zásady členmi spoločnosti (Shaw 2010, s. 192). To odôvodňuje vysokú prioritu akú prikladáme manažérskej etike, ktorá vo vzťahu ku kresťanským hodnotám získava ďalšie pre mnohých veľmi potrebné odôvodnenie. Ján Pavol II. vidí úlohu kresťanských hodnôt v tom, aby čelili rôznym trendom materialistického a čisto ekonomického uvažovania (Ján Pavol II. 1996a, s. 13). Piketty v závere svojho diela vidí trhovú ekonomiku založenú na súkromnom vlastníctve ako zdroj silných motivujúcich konvergencií, ale aj divergencií predstavujúcich ohrozenie hodnôt spravodlivosti na ktorých je naša civilizácia založená. (Piketty 2014, s. 516) Práve aplikácia kresťanských hodnôt na dôležitých rozhodovacích stupňoch riadenia sa môže pričiniť o zabezpečenie prevahy spomínaných pozitívnych možností nad ohrozeniami vyplývajúcimi priamo z podstaty celého systému. Ak by sme sa naopak chceli vymaniť zo sféry uznávania posvätných hodnôt, ako o tom hovorí Ambrozy (2010, s. 9) viedlo by to cez metodologický skepticizmus k skutočnej civilizačnej kríze. Ak nedokážeme významovo odôvodniť svoje hodnoty, potom neexistuje nič ľahšie ako ich efektívne spochybniť a tým rozvrátiť fungovanie akéhokoľvek- aj ekonomického systému. A to zvlášť v kultúre, v ktorej prevažujú fenomény akými sú fragmentarizácia osobnej skúsenosti jednotlivca, globalizácia a detradicionalizácia (Vaňková 2013, s. 71). To potvrdzuje aj Dupkala, keď hovorí o riziku všeobecnej „brutálnej relativizácie“ (Dupkala 2015, s. 275), ktoré súvisí s kultúrnym relativizmom a takisto môžeme predpokladať, že smeruje k rozpadu celej spoločnosti.

Tieto predpoklady nás oprávňujú smerovať k záverom o dôležitosti hodnotovo odôvodnených prístupov k jednotlivým sféram ekonomickej činnosti, vrátane manažérskej etiky. Jednotlivé kresťanské hodnoty pomáhajú definovať význam konaniu človeka a to práve v súlade so všetkými aktuálnymi a prospešnými trendmi ako sú CSR a trvalo udržateľný rozvoj. Ako sme už viackrát poznamenali, pre prijatie týchto trendov nie sú hodnoty vyplývajúce z kresťanskej etiky nevyhnutné, ale zastávame názor, že aj sekulárna forma

týchto hodnôt uznávaných práve v Euro-Americkom priestore nepriamo vyplýva z nábožensky podmienenej histórie týchto krajín a preto priama aplikácia kresťanských hodnôt v manažérskej etike vedie k posilneniu tejto tradície a v konečnom dôsledku aj k výraznému posilňovaniu týchto všeobecne žiaducich trendov. Melé za najjednoduchší spôsob akým sa takéto hodnoty presadia považuje ich aplikáciu na základe hodnôt zakladateľov a lídrov (Melé 2012). Rovnako sa však môžu presadzovať aj na základe všeobecného súhlasu z nižších manažérskych úrovní. Samozrejme spôsob ktorý popisuje Melé je výhodnejší napríklad z pozície riešenia možných vzniknutých konfliktov. Tento problém môže nastať v prípade, ak sa niekto rozhodne stanovené hodnoty z rôznych dôvodov neaplikovať. V prípade ak ide o hodnoty aplikované vlastníckmi a zakladateľmi, existuje veľký predpoklad na to, že mu to v konečnom dôsledku nebude umožnené, alebo že bude prinútený na svoju pozíciu rezignovať.

Popísali sme štyri kresťanské hodnoty z nášho pohľadu dôležité pre manažérsku etiku, zároveň sme však viaceré krát demonštrovali aj fakt, že tieto hodnoty sú vzájomne prepojené a to je spôsobené práve ich vnútornou obsahovou konzistenciou kedy v zmysle kresťanskej etiky všetko čo je dobré pomáha vytvárať ďalšie dobro, tak ako všetko čo je zlé vedie k ďalšiemu zlu.

### Zoznam bibliografických odkazov

AMBROZY, M., 2009. Metaetický základ aplikovanej etiky v ekonomickom kontexte. In: *Týždeň vedy a techniky na PF KU v Ružomberku*, Zborník prednášok z týždňa európskej vedy, Ružomberok 24.-28. novembra 2008, Katolícka univerzita v Ružomberku. pp. 189-195. ISBN 978-80-8084-426-4.

AMBROZY, M., 2010. Phenomenon of economic crisis in the context of definition of values. In: *Monography, Globalization and crises in modern economy*. Klaipeda: Eastern European Development Agency n.o.pp. 7-11. ISBN 978-9955-18-507-9.

DUPKALA, R., 2015. Dialóg kultúr a problém tolerancie v kontextoch globalizácie. In: *Sociálne poslanstvo Jána Pavla II. pre dnešný svet*, Zborník z medzinárodnej vedeckej konferencie konanej v dňoch 23.-24. apríla 2015 v Poprade, Katolícka univerzita v Ružomberku: Verbum, ISBN 978-80-561-0246-6, s. 271-279.

JÁN PAVOL II., 1996a. *Laborem Exercens*. Praha: Zvon České katolícké nakladateľství. ISBN 80-7113-154-7.

JÁN PAVOL II., 1996b. *Redemptor Hominis*. Praha: Zvon České katolícké nakladateľství. ISBN 80-7113-178-4.

JÁN PAVOL II., 1988. *Sollicitudo Rei Socialis: Encyclical Letter*. Homebush, N.S.W.: St. Paul Publications. ISBN 0949080888.

JENKS, CH., 2003. *Culture: Critical Concepts in Sociology (Volume II)*. London: Routledge. ISBN 0-415-22692-9.

KOHUTIAR, J., 1998. *Na západ od západu*. Bratislava: Charis. ISBN 80-88743-22-2.

KUZMIŠINOVÁ, V., 2009. *Podniky – univerzity – samospráva (regióny)*. Prešov: Technická univerzita v Košiciach Ekonomická fakulta. ISBN 978-80-553-0297-3.

LIPOVETSKY, G., 2011. *Soumrak povinnosti. Bezbolestná etika nových demokratických časů*. Praha: Prostor. ISBN 978-80-7260-237-7.

LONG, CH., 2014. *Promoting Fairness: The Roles of Conflict, Integrity, and Social Control*. In: *Proceedings of the 2nd International Conference on Management, Leadership and*



Governance, Babson College Wellesley, Massachusetts, USA, 20-21 March 2014, Reading: Academic Conferences and Publishing International Limited, ISBN 978-1-909507-98-2.

MELÉ, D., 2012. *Management Ethics, Placing Ethics at the Core of Good Management*. Hampshire: Palgrave Macmillan. ISBN 978-0-230-24630-0.

PIKETTY, T., 2014. *Capital in the Twenty First Century*. Cambridge: Harvard University Press. ISBN 978-0-674-43000-6.

SHAW, W. H., 2010. *Business Ethics*. Boston: Wadsworth, Cengage Learning. ISBN 0-495-80876-8.

SEDLÁČEK, T., 2009. *Ekonomie dobra a zla*. Nakladatelství 65.pole. ISBN 978-80-903944-3-8.

SUTOR, B., 1999: *Politická etika*. Trnava: Dobrá kniha. ISBN 80-7141-222-8.

VAŇKOVÁ, I., 2013. Človek-čas-jazyk, Naratívny pohľad na filozoficko-antropologický problém osobnej identity človeka. In: Oľga Sisáková (ed.). *Človek v pluralite perspektív súčasnej filozofie*. Prešov: Filozofická fakulta Prešovskej univerzity. ISBN 978-80-555-0976-1, pp. 71-150.

VOLOŠIN, M., VOLOŠINOVÁ, D., 2015. *Strategy of enterprise*. Mobile: York University. ISBN 978-0-8353-5030-10.

**Mgr. Jozef Polačko**

Vysoká škola medzinárodného podnikania ISM Slovakia v Prešove

Katedra sociálnych vied

Duchnovičovo nám. 1, 080 01 Prešov

admin@ismpo.sk

# MERANIE A HODNOTENIE SPOKOJNOSTI ZAMESTNANCOV VO VÝROBNOM PODNIKU

Júlia Rakovská

## Abstract

This contribution Measurement and Evaluation of Employees Content in the Production Enterprise is focused on the application of progressive forms on the survey of employees content. The second part is dedicated to the questionnaire research, to the evaluation of the obtained information and to providing an integrated view of the working contentment of the personnel of the production enterprise.

## Úvod

Veľkou výzvou pre výrobné podniky v súčasnosti je neustále zvyšovanie ich efektívnosti. Základnou podmienkou úspešnosti každého výrobného podniku sú kvalitní zamestnanci, ktorí sú v maximálne možnej miere spokojní a dostatočne motivovaní k požadovanému pracovnému výkonu. Preto je dôležité poznať faktory, ktoré ovplyvňujú spokojnosť a motiváciu zamestnancov, čo následne umožňuje ovplyvňovať správanie jednotlivca či pracovných skupín smerom k rozvoju a efektívnemu využívaniu potenciálu zamestnancov, k ich zodpovednej a kvalitnej práci s prihliadnutím na osobné ciele, ale aj záujmy celého podniku.

Pri realizácii prieskumu spokojnosti zamestnancov je potrebné začať zo strany vedenia podniku, a to hlavne stanovením cieľov a obsahu prieskumu, rozhodovaním o metódach prieskumu, o informovaní zamestnancov o cieľoch prieskumu a spôsobe oznámenia výsledkov zamestnancom. Cieľom prieskumu môže byť poznanie faktorov, ktoré sú pre zamestnancov dôležité z hľadiska motivácie, ako aj poznanie miery spokojnosti s týmito faktormi, tiež odhalenie faktorov, ktoré pôsobia demotivačne, riešenie konkrétneho problému a skúmanie jeho príčin. Zamestnanecký prieskum je zároveň prejavom záujmu vedenia podniku o svojich zamestnancov.

## Význam dotazníkového prieskumu spokojnosti zamestnancov

Výrobné podniky spravidla vykonávajú meranie spokojnosti zamestnancov za účelom zistenia a odstránenia možných pripomienok z ich strany. Za účelom zisťovania informácií, nakoľko sú zamestnanci spokojní a čo od zamestnávateľa očakávajú, používa podnik rôzne metódy. Pomocou nich zisťuje spokojnosť svojich zamestnancov, či už prostredníctvom otvorenej komunikácie, ale taktiež prostredníctvom dotazníkov, ktoré sú anonymné. Medzi najdôležitejšie indikátory spokojnosti patrí napríklad hodnotenie a analýza chorobnosti a neprítomnosti v práci, hodnotenie a analýza fluktuácie a v neposlednom rade aj hodnotenie osobného rastu zamestnancov.

Na skúmanie pracovnej spokojnosti sa častejšie používa písomný dotazník. V porovnaní s rozhovorom je lacnejší, anonymný, umožňuje získať údaje od väčšieho počtu respondentov za kratší čas, ľahšie sa udržuje pod kontrolou, ale na druhej strane je menej spoľahlivý a zvyčajne má nižšiu návratnosť. Podmienkou získania požadovaných informácií pomocou dotazníka je jeho starostlivá príprava. Pri vyhodnocovaní výsledkov dotazníkového prieskumu sa porovnávajú stupnice dôležitosti jednotlivých činiteľov so stupnicami spokojnosti. Z výsledkov porovnania sa určujú najmä tie významné faktory, u ktorých sa objavila výrazná spokojnosť, či nespokojnosť. Zvláštnu pozornosť je potrebné venovať práve činiteľom s výraznou nespokojnosťou, ktoré sa ukazujú u zamestnancov ako subjektívne najvýznamnejšie pre ich spokojnosť a motiváciu.

Poznanie relevantných faktorov, ktoré majú najväčší vplyv na spokojnosť zamestnancov, umožňuje podniku formuláciu a implementáciu vhodného motivačného programu, ktorý vedie k zlepšeniu vzájomného prístupu zamestnávateľa k svojim zamestnancom. Po uskutočnení prieskumu je vhodné oboznámiť zamestnancov s jeho výsledkami a informovať ich o prípadných pripravovaných zmenách. Zamestnanci majú vidieť zmysel zapojenia sa do prieskumu v tom, že vedenie podniku reaguje na ich podnety.

## Vyhodnotenie dotazníkového prieskumu

V nasledujúcej časti príspevku sa zaoberáme spracovaním údajov z dotazníkového prieskumu, ktorý bol realizovaný na vybranej vzorke zamestnancov spoločnosti Matador Automotive, a. s. Uvedený dotazník bol zameraný na meranie dôležitosti jednotlivých benefitov, ktoré spoločnosť poskytuje pre svojich zamestnancov, ako aj na skutočnosť, nakoľko sú zamestnanci spokojní s výhodami, ktoré im zamestnávateľ poskytuje.

### Otázky zamerané na identifikáciu respondentov

Dotazník v skúmanej spoločnosti vyplnilo 50 zamestnancov, ktorí odpovedali na všetky otázky. Prvá otázka bola zameraná na zistenie pohlavia respondentov. Dotazník vyplnilo viac mužov (v počte 31) ako žien (v počte 19).

Druhá otázka sa týkala veku zamestnancov. Viac ako polovica respondentov má viac ako 36 rokov, čo predstavuje 54 % opýtaných. Vo veku 26 až 35 rokov je 36 % respondentov. Treťou otázkou sme zisťovali, aké najvyššie vzdelanie dosiahli respondenti. Vysokoškolské vzdelanie má 68 % respondentov a stredoškolské vzdelanie ukončené maturitnou skúškou 30 %. Jeden z respondentov má ukončenú strednú odbornú školu. Dotazník obsahoval tiež otázku, na základe ktorej sme rozčlenili respondentov do organizačných jednotiek spoločnosti. Najviac respondentov je z technického úseku a len jedna žena pracuje na úseku riaditeľa. Podrobnejšie rozdelenie je zobrazené v nasledujúcom grafe.



Graf 1 Rozdelenie respondentov do organizačných jednotiek spoločnosti

Zdroj: Vlastné spracovanie

Pomocou ďalšej otázky sme zisťovali, ako dlho respondenti pracujú v spoločnosti Matador. V uvedenej spoločnosti pracuje viac ako jeden rok 90 % zamestnancov, z tých, ktorí vyplňali dotazník, a iba 5 respondentov pracuje v spoločnosti menej ako rok.

### ***Otázky týkajúce sa poskytovaných výhod pre zamestnancov***

Druhá časť dotazníka obsahuje otázky zamerané na poskytované výhody pre zamestnancov, ako aj otázky, týkajúce sa spoločenskej zodpovednosti. Na začiatku sme zistili, že až 76 % respondentov vie, čo znamená pojem „spoločenská zodpovednosť“. Druhou otázkou sme zisťovali, či spoločnosť Matador je spoločensky zodpovedným podnikom. Na túto otázku odpovedali len tí respondenti, ktorí vedeli, čo je to spoločenská zodpovednosť. Spoločnosť Matador podľa respondentov je spoločensky zodpovedným podnikom, pričom až 68 % respondentov si myslí, že ich zamestnávateľ je spoločensky zodpovedný, ale len v niektorých oblastiach. Dôležitým zistením je aj to, že ani jeden respondent neodpovedal, že Matador nie je spoločensky zodpovedným podnikom. Nasledujúcou otázkou sme chceli zistiť, nakoľko sú zamestnanci spokojní s výhodami, ktoré im zamestnávateľ poskytuje. Väčšina zamestnancov, ktorí vyplnili dotazníky, je spokojná s poskytovanými výhodami, čo predstavuje 62 % respondentov. Iba 24 % respondentov vyjadrilo v tejto otázke nespokojnosť. Pre siedmich respondentov nie sú zamestnanecké výhody dôležité a nekladú na ne väčší dôraz.

Zamestnávateľa na Slovensku poskytujú svojim zamestnancom spravidla niektorý z dvoch spôsobov benefitov. Jedným z nich je fixný systém, kde zamestnávateľ poskytne zamestnancom niektoré druhy výhod a v druhom systéme si zamestnanec môže sám vybrať konkrétnu výhodu z balíčka benefitov. Respondenti preferujú systém flexibilného odmeňovania, pričom až 78 % zvolilo túto možnosť. Zaujímavosťou je fakt, že až 100 % žien by dalo prednosť flexibilnému systému odmeňovania. 72 % respondentov odpovedalo, že za benefit by považovali rozšírenie vzdelania v jazykovej oblasti, zatiaľ čo 18 % respondentov by síce chcelo rozšíriť svoje vzdelanie, avšak nie v oblasti jazykov. 10 % respondentov by vzdelanie v oblasti jazykov nepovažovalo za prínos.

Nasledujúca otázka vo veľkej miere súvisí s predchádzajúcou, ktorá bola zameraná na možnosti rozšírenia vzdelania. U respondentov sme zisťovali, akú oblasť vzdelávania by si vybrali, pričom nemali na výber žiadne vopred stanovené možnosti. Niektorí respondenti na túto otázku neodpovedali. Zamestnanci, ktorí vyplňali dotazník, by sa chceli vzdelávať najmä v týchto uvedených oblastiach:

- manažérske zručnosti,
- technické zručnosti (napr. lisovanie, zváranie),
- informačné technológie a počítačové znalosti,
- ekonomika,
- rétorika,
- komunikácia,
- konkrétna oblasť, v ktorej pracujú.

Ďalšia otázka smerovala k zisteniu, aké výhody ponúka zamestnávateľ svojim zamestnancom. Zistili sme, že zamestnávateľ im ponúka množstvo výhod, medzi ktoré patria napríklad:

- občerstvenie a nápoje na pracovisku,
- bonus na odporúčaného zamestnanca,
- dovolenka navyše,
- príspevky na kultúru a šport,
- príspevky na stravu nad rámec zákona,
- darčeky k výročiam a pri iných významných udalostiach,
- príspevok na dopravu do zamestnania,
- deň voľna najviac v prípade nečakanej choroby,
- služobný telefón.

Zamestnanecké výhody sa odlišujú napríklad podľa toho, akú funkciu v spoločnosti zamestnanec zastáva. Odlišné zamestnanecké výhody majú aj zamestnanci, ktorí pracujú na

úseku riaditeľa v porovnaní s pracovníkmi, ktorí pracujú vo výrobe. Môžeme teda konštatovať, že zamestnanecké výhody sa odlišujú aj v závislosti od úseku, na ktorom zamestnanec pracuje.

Cieľom dotazníka bolo zistiť, aké benefity by zamestnanci očakávali od spoločnosti Matador. Najviac respondentov sa zhodlo, a to až 56 % respondentov, že by uvítali od svojho zamestnávateľa dovolenku navyše. V predchádzajúcej otázke sme zistili, že spoločnosť túto výhodu svojim zamestnancom ponúka, ale iba tým zamestnancom, ktorí zastávajú určitú funkciu. Až 54 % respondentov by chcelo od spoločnosti príspevok na dopravu do zamestnania. Najmenej respondentov (8 %) by chcelo bonus za odporúčaného zamestnanca, čiže môžeme povedať, že táto výhoda u nich nie je preferovaná. V dotazníku mali respondenti zoradiť výhody podľa dôležitosti. Najdôležitejšiemu benefitu pridelili číslo 1 a naopak výhode, ktorá pre nich menej atraktívne pridelili číslo 8. Vyhodnotenie tejto otázky je zobrazené v nasledujúcej tabuľke.

Tab. 1 Poradie dôležitosti poskytovaných výhod

1.	dovolenka navyše
2.	deň voľna navyše v prípade nečakanej choroby
3.	príspevok na dopravu do zamestnania
4.	príspevok na stravu nad rámec zákona
5.	príspevok na kultúru a šport
6.	občerstvenie a nápoje na pracovisku
7.	darčeky k výročiam a pri významných udalostiach
8.	bonus za odporúčaného zamestnanca

Zdroj: Vlastné spracovanie

Až 90 % respondentov je spokojných s neformálnymi podujatiami, ktoré spoločnosť pre zamestnancov organizuje. Iba 5 zamestnancov, ktorí vyplňali dotazník, vyjadrilo nespokojnosť s neformálnymi podujatiami. Respondenti mohli v dotazníku doplniť, čo by na poskytovaných výhodách zmenili, ale tu už nikto nevyjadril vlastný názor. V poslednom bode dotazníka nás zaujímalo, či spoločnosti realizuje prieskumy v oblasti poskytovania benefitov, kde sme napokon zistili, že respondenti sa už s podobným dotazníkom stretli.

## Záver

Spokojnosť zamestnancov závisí od mnohých činiteľov, ako aj od ich vzájomného pôsobenia. Vo výrobných podnikoch je potrebné získavať informácie ohľadom názorov zamestnancov na dôležitosť jednotlivých faktorov motivácie a zároveň mieru ich pracovnej spokojnosti s ich realizáciou. Je potrebné pamätať na to, že postoj zamestnancov nie je konštantný a v čase môže dochádzať aj k jeho zmenám.

Úvodné ustanovenia Zákonníka práce zaručujú každému zamestnancovi právo na spravodlivé a uspokojivé pracovné podmienky a zamestnávateľovi ukladajú povinnosť robiť opatrenia v záujme ochrany života a zdravia zamestnancov pri vykonávaní práce, zlepšovať pracovné podmienky a prispôbovať ich požiadavkám jednotlivých zamestnancov. Treba však upozorniť na skutočnosť, že podmienky na pracovisku nemožno posudzovať výhradne z hľadiska požiadaviek zamestnanca. Primárnymi hľadiskami budú vždy ochrana zdravia a života, ako aj bezpečnosť pri práci. Ak zamestnanci zastávajú názor, že ich pracovné podmienky nie sú spravodlivé alebo uspokojivé, prípadne zamestnávateľ nereaguje na ich požiadavky v primeranej miere, majú právo domáhať sa ochrany svojich práv, napríklad obrátením sa na zamestnaneckého dôverníka, respektíve na zamestnaneckú radu priamo na

pracovisku alebo podaním podnetu na príslušnom inšpektoráte práce, ktorý zabezpečuje dohľad nad dodržiavaním predpisov upravujúcich pracovné vzťahy a pracovné podmienky.

### **Zoznam bibliografických odkazov**

ARMSTRONG, M., 1999. *Personální management*. Praha: Grada. ISBN 80-7169-614-5.

BEDRNOVÁ, E., NOVÝ, I. a kol., 2002. *Psychologie a sociologie řízení*. Praha: Management Press. ISBN 80-7261-064-3.

ZÁLEŽÁKOVÁ, E., 2014. Prieskum: Podniky a spoločenská zodpovednosť na Slovensku. In: *Zisk manažment*. Žilina: Poradca, s. 40-41. ISSN 1337-9151.

ZÁLEŽÁKOVÁ, E., 2013. Čo je zmyslom správy podniku a jeho spoločenskej zodpovednosti? In: *HR v praxi*. Bratislava: Vetlag Dashüfer. s. 1-2. ISSN 1338-564X.

*Motivácia a spokojnosť zamestnancov*. <http://www.epi.sk/odborny-clanok/Motivacia-a-spokojnost-zamestnancov.htm>.

### **Ing. Mgr. Júlia Rakovská, PhD.**

Ekonomická univerzita v Bratislave  
Fakulta podnikového manažmentu  
Katedra Manažmentu výroby a logistiky  
Dolnozemska cesta 1/b, 852 35 Bratislava  
[julia.rakovska@euba.sk](mailto:julia.rakovska@euba.sk)

# „ZLATÉ PRAVIDLO V PODNIKANÍ – ZASTARANÝ PREŽITOK ALEBO NADČASOVÁ CESTA?“

## Prínos Mary Kay Ash pre podnikanie na Slovensku

Dana Sirkovská

### Abstract

The Golden Rule is a principle noticed in the Bible: Do unto others as you would have them do unto you. Wise parents teach their children this age-long wisdom; it is repeated in school, in ethics and codes of conduct. It is also a valuable principle on which Mary Kay Ash, one of the greatest entrepreneurs of 20th century, built her business. Mary Kay Ash was an extraordinary woman. She worked in direct selling all her life. She repeatedly experienced being discriminated against because she was a woman. Many times she trained a man who was afterwards promoted to a position which could have been hers – had she not been a woman. As her retirement age drew near, she decided to found a company of her dreams and ideal wishes; a company for women in which each one of them would have the same opportunity to climb the carrier ladder and earn as much money as desired, and where the Golden Rule would be fundamental. She took her \$5000 life savings and founded a company named Mary Kay Cosmetics. Renowned managers and business owners of the time warned her not to do it. They predicted bankruptcy for a company built on the Golden Rule and on her values. Despite well-meant advice the company Mary Kay Cosmetics was founded on September 13th, 1963 in Dallas, Texas. Mary Kay Ash named it the “Dream Company”. The Golden Rule became part of the bylaws of the company as the base of every decision the company makes. Her core values faith first, family second and career third were meant to ensure business opportunity for every woman to earn as much money as men, to take care of her family and her spiritual life and faith, too. It has been 53 years since the company was founded. The Company has subsidiaries in more than 35 countries around the world. Mary Kay Ash is the only woman entrepreneur profiled in Forbes Greatest Business Stories of All Times. How does the Company prosper and what is the impact for Slovakia? Is the Golden Rule in business an old-fashioned holdover or timeless way? Is it naïve to think that this principle can withstand the competition? I am sure that the Golden Rule is the WAY. The way to have a business in Slovakia that is modest, timeless, successful and it is the way to change lives and thinking of many people in our country.

### Úvod

Zlatým pravidlom nazývame princíp, ktorý je zaznamenaný už v Biblii: Správaj sa k druhým tak, ako chceš, aby sa oni správali k tebe. Túto odveku múdrosť učia rozumní rodičia svoje deti, opakuje sa v škole, či v etike a zásadách slušného správania ľudí voči sebe navzájom. Je to však aj veľmi hodnotný princíp, na ktorom vybudovala svoje podnikanie jedna z najväčších podnikateliek histórie 20. storočia, Mary Kay Ash.

### Mary Kay Ash, spoločnosť snov a Zlaté pravidlo

Mary Kay Ash bola pozoruhodná žena, ktorá celý život pracovala v oblasti priameho predaja. Na vlastnej koži opakovane zažívala diskrimináciu, keď vyškolila nejakého muža, ktorého následne povýšili na miesto, kam by mohla ísť a vykonávať ho ona sama – keby nebola žena. Keď sa začal blížil jej dôchodkový vek rozhodla sa, že založí spoločnosť, akú by si ona sama želala. Spoločnosť podľa jej presvedčenia, snov, kde bude mať každá žena rovnakú šancu postupovať po kariérnom rebríčku a zarábať, kde sa bude jednať a žiť podľa princípu Zlatého pravidla. Zobrala svoje celoživotné úspory vo výške 5000 dolárov a založila

spoločnosť Kozmetika Mary Kay. Uznávaní manažéri a majitelia podnikov v tej dobe ju varovali, aby to nerobila, lebo skrachuje. Vraj spoločnosť na takýchto princípoch nemôže fungovať... Napriek dobre mieneným radám spoločnosť Mary Kay uzrela svetlo sveta 13.9.1963 v americkom Dallase, Texas. Nazvala ju „spoločnosť snov“. Priamo do stanov zakotvila Zlaté pravidlo ako základ, na ktorom stavia celé fungovanie spoločnosti a riadia sa ním pri schvaľovaní všetkých rozhodnutí. Jej rebríček hodnôt s vierou na prvom mieste, rodinou na druhom a kariérou na treťom, mal zabezpečiť ženám možnosť podnikat' popri rodine tak, aby zarobili rovnako, ako muži a aby sa popritom mohli naplno venovať rodine a pestovať i svoj duchovný život a vieru.

Dnes je tomu už 53 rokov. Spoločnosť Mary Kay funguje vo viac ako 35 krajinách sveta, pracuje pre ňu niekoľko miliónov nezávislých kozmetických poradkýň. Je to spoločnosť, ktorá má najviac žien-milionárov. Získala množstvo ocenení v rôznych krajinách sveta (u nás napr. Superbrands), má vlastné výskumné ústavy, patenty na rôzne kozmetické prípravky (napr. Zázračná kolekcia Time Wise). Zakladateľka spoločnosti Mary Kay Ash po sebe nezanechala len mnohomiliónový majetok, ale najmä množstvo žien, ktorým zmenila život. Jej heslo bolo: Každý človek nosí na sebe neviditeľný nápis, kde stojí: Dovoľ mi cítiť sa dôležito. Je to jediná žena, ktorá sa dostala do knihy s profilmi podnikateľských osobností Forbes Greatest Business Stories of All Times. Je teda Zlaté pravidlo v podnikaní zastaraný prežitok alebo nadčasová cesta? Ako ho uplatniť v podnikaní v súčasnosti? Je to niečo, čo obstojí v tvrdom konkurenčnom boji?

Osobne podnikám ako nezávislá Sales Director spoločnosti Mary Kay už od decembra 2008. Z vlastnej skúsenosti môžem na dané otázky odpovedať jednoznačne. Zlaté pravidlo, ktorému skeptickí „realisti“ neverili ako biznis princípu, je nadčasový princíp, ktorého striktné dodržiavanie môže byť akousi navigáciou a cestou k úspechu a šťastiu nielen v osobnom živote človeka, ale aj v podnikaní. Znie to ako utópia? Možno pre niekoho áno, ako maľovanie ružových obrázkov vo svete tvrdej konkurencie. Avšak výsledky spoločnosti Mary Kay hovoria viac, než slová. Tento princíp ako aj rebríček hodnôt, kde na prvom mieste je viera, na druhom rodina a až na treťom kariéra v podnikaní skutočne funguje.

Ako je to možné? Pozrime sa spoločne na niekoľko zásad, ktorými sa riadila Mary Kay Ash a na spôsob myslenia, ktorý vstúpila svojim nezávislým Sales Directors ako kľúčové v podnikaní v sieťovom marketingu a v práci s ľuďmi.

### **1. Ty to dokážeš!**

Vo svete existujú štyri druhy ľudí. Tí, ktorí niečo uskutočňujú, tí, ktorí sa na to pozerajú, tí, ktorí sa čudujú, čo sa to stalo a tí, ktorí nevedia, že sa niečo stalo. Mary Kay Ash od detstva vedela, že chce patriť v tomto zozname do prvej skupiny. Od toho času jej tiež bolo jasné, že úspešní ľudia sa vyčleňujú svojou osobnosťou, cieľmi a schopnosťami. Musia mať hlavne nadšenie pre určitú vec, disciplínu, odhodlanie pracovať, pomáhať druhým a učiť sa, cieľavedomosť a umenie oceniť druhých.

Mary Kay Ash nemala jednoduché detstvo. Už v rannom veku bola odkázaná najmä sama na seba, matka bola kuchárka a pracovala celé dni, takže množstvo povinností v domácnosti musela zvládať malá Mary Kay samostatne. V ťažkých chvíľach, kedy si nevedela rady bol jej najlepším priateľom telefón – volala mame do práce a pýtala si inštrukcie. Matka jej na konci každému rozhovoru nezabudla pripomenúť: „Ty to dokážeš!“ Touto jednoduchou, no mocnou vetou vstúpila svojej dcére sebadôveru a kedykoľvek sa jej zdalo, že niečo nezvládne, jednoducho si opakovala to, čo jej matka celé roky vstúpila: „Ty to dokážeš“. Táto veta sa stala každodenným mottom spoločnosti Mary Kay. Množstvo žien, ktoré do spoločnosti prichádzajú pracovať, nemajú dostatočnú sebadôveru a potrebujú počuť povzbudenie, že to dokážu. Tam však podpora nekončí. Na základe zlatého pravidla sa s každou nezávislou kozmetickou poradkyňou a nezávislou Sales Director s radosťou delia ostatné úspešné ženy, ako aj celá spoločnosť Mary Kay o svojej skúsenosti a nadšení, až kým



nepríde na vrchol kariérneho rebríčka. Mary Kay Ash vo svojej knihe Zázraky se dějí píše: „Ak niekedy prídete do nášho ústredia v Dallase, možno uvidíte, že niekto nosí diamantovú brošňu v tvare čmeliaka. Potom si buďte istí, že pred sebou vidíte jednu z našich najlepších poradkýň. V našej spoločnosti sa stal čmeliak symbolom úspechu. Vybrali sme ho pre jeho vlastnosti. Pred niekoľkými rokmi študovali leteckí inžinieri toto stvorenie a došli k názoru, že tento tvor by nemal byť schopný lietať. Jeho krídla sú príliš slabé a telo príliš ťažké, aby lietal. Každý by čmeliakovi povedal: Ty zo zeme nikdy nevzlietneš. Ale ja mám pocit, že mu možno náš Stvoriteľ pošepkal do ucha: Dokážeš to! A on to dokázal...“ (Ash 2006).

## **2. Ľudia sú dôležitejší ako plán.**

Lídri, rovnako ako úspech spoločnosti, sú závislí na výkone svojich zamestnancov. Spôľahliví ľudia sú pre spoločnosť najväčším prínosom, pretože spoločnosť tvoria ľudia. Ako povedal Alfred Sloan, jeden z bývalých predsedov General Motors: „Vezmite si moje aktíva, ale mojich ľudí mi nechajte, za päť rokov budem mať všetko späť“ (Gandossy a Efron 2004). Ženy, ktoré dosiahli vrchol kariérneho rebríčka, nezávislé National Sales Directors sa zhodujú v tom, že ich ľudia neslúžia ich podnikaniu, ale že ich podnikanie slúži ich ľuďom. Treba skrátka prísť na to, čo ľudia chcú a potom urobiť všetko pre to, aby ste im to pomohli dosiahnuť. Mary Kay Ash často pripomínala, že každý človek nosí na sebe neviditeľný nápis „Chcem sa vďaka tebe cítiť dôležito“. Na základe vlastnej skúsenosti, kedy stála v dlhom rade, aby si podala ruku s lídrom predaja istej spoločnosti, kde pracovala a keď sa konečne dostala na rad, on sa správal ako by bola vzduch; sa rozhodla, že nikdy nezabudne na tento neviditeľný nápis. Nezáleží, ako veľmi je človek zaneprázdnený, vždy si musí nájsť čas na to, aby sa ostatní vďaka nemu cítili dôležití. Preto je v spoločnosti Mary Kay tak silno prepracovaný systém pochvaly, uznania, ocení.

## **3. Pochvala a uznanie ako kľúč k úspechu.**

Vložte každú kritiku medzi dve poriadne vrstvy chvály. Mary Kay Ash verila, že pochvala je tým najlepším spôsobom, akým môže líder motivovať ľudí. Na pochvale je založený aj celý marketingový plán „spoločnosti snov“. Je to ako s deťmi. Chválením dieťa povzbudzujeme, aby robilo pokroky – učilo sa rozprávať, chodiť, osvojovalo si základné zručnosti. Človek sa stane dobrým lídrom vtedy, keď si uvedomí hodnotu, akou je práve chválenie ľudí k úspechu. Je to totiž účinný stimul nielen pre ľudí, ktorých chválime, ale aj pre nás samotných. Každý človek tajne túži po uznaní, treba chváliť každého. Chvále neprospieva, keď sa drží v tajnosti. Preto v zmysle zlatého pravidla Mary Kay Ash dávala dôraz na rozdávanie pochvaly, uznania a darčiekov verejne.

## **4. Nadšenie a entuziazmus.**

Nadšenie je nákazlivé. Bez entuziazmu človek nikdy nič veľké nedosiahne. Na skupinu ľudí má nadšenie silný účinok – to badať napríklad pri futbalových zápasoch, či rôznych politických a iných zhromaždeniach. Väčšina rozhovorov sa však deje na individuálnej úrovni. Nie je nič presvedčivejšie ako nadšenie, ktoré sa počas rozhovoru prenáša z jedného na druhého. Naopak nedostatok nadšenia môže mať ničivé následky, je to totiž rovnako nákazlivé. Aj nadšený zákazník, ktorý vojde do obchodu nedočkavý, že si niečo kúpi, môže odchádzať odradený od nákupu. Mary Kay Ash založila spoločnosť, kde sa s nadšením pracuje a podporuje sa. Dá sa vyjadriť rôznymi spôsobmi, a to napríklad rečou tela, výrazmi tváre, gestami, iskrou v očiach, tónom hlasu, či širokým úsmevom. Práve toto je často jeden z rozhodujúcich aspektov, kto uspeje a kto nie. Mary Kay Ash prízvukovala, že sa treba správať nadšene, aby sa človek stal nadšeným. Aj tu je to o Zlatom pravidle. Ruku na srdce. S akými ľuďmi trávim čas radšej – s tými, ktorí sa neustále sťažujú, alebo sú smutní či odmeraní, alebo s takými, ktorí sú plní energie, nadšenia a usmievajú sa?

## **5. Rýchlosť lídra určuje rýchlosť tímu.**

Ľudia radi podporia to, čo sami pomáhajú vytvoriť. Často dokonca napodobňujú pracovné návyky lídra aj jeho správanie, či už podľa lepšieho alebo horšieho vzoru. Mary Kay Ash vždy viedla lídrov k tomu, aby prebrali plnú zodpovednosť za svoje činy a život. Odporúčala, aby viedli ľudí príkladom, pretože potom ich ľudia budú nasledovať. Čím vyššia je pozícia lídra, tým viac pozornosti potrebuje venovať aj správnejmu imidžu. Je totiž vždy stredobodom pozornosti a podľa toho je potrebné sa správať.

## **6. Princíp vzájomnej pomoci.**

„Pomôžte ľuďom získať to, čo chcú a aj vy získate to, čo chcete.“ Toto je princíp úspešného podnikania, ktorý zostavila Mary Kay Ash. Pre ňu bolo najdôležitejšie obchodovať v zmysle služby druhým. Podnikanie podľa nej musí uspokojovať vnútornú potrebu, nemá ísť len o zarobenie peňazí. Najúspešnejší sú tí, ktorí pomáhajú rásť ostatným. „Úprimne verím tomu, že slušní ľudia majú v podnikaní oveľa väčšiu šancu uspieť, ako podliaci... Líder, ktorý s ľuďmi zaobchádza zle, skončí ako líder pracovníkov, ktorí nebudú motivovaní, budú nešťastní a pesimistickí... V Mary Kay učíme ľudí, ako majú rozťahnuť krídla a sami vzlietnuť. Nenapadá mi lepší spôsob, ako ľuďom pomôcť“ (Ash 2012).

## **7. Postoj je dôležitý. Radosť z práce, hrdosť, nebáť sa riskovať, nikdy nezaspať na vavrínoch.**

Ľudia potrebujú vedieť a cítiť, že oni a ich práca sú dôležití. Obzvlášť ženy majú potrebu pracovať flexibilne a bez napätia. Aj toto Mary Kay Ash vedela, preto založila svoju spoločnosť práve na Zlatom pravidle a rebríčku hodnôt, kde kariéra je až na treťom mieste – po viere a rodine. Chcela, aby ženy mali svoju prácu rady a tešili sa z nej, aby boli hrdé na to, čo robia, aby vedeli prečo to robia a mali perspektívu do budúcnosti. Tvrdila, že 90% úspechu je práve v postoji. Len 10 % sú technické záležitosti. Pre úspešné podnikanie je dôležité tiež to, aby človeka nezastavil nielen neúspech, ale aj úspech. Aby „nezaspal na vavrínoch“. Určovanie cieľov, ich dosahovanie a opätovné stanovovanie nových cieľov udržuje človeka v neustálom procese učenia, zdokonaľovania a pokore.

## **8. Rozvíjajte ľudí a žite zlatým pravidlom v práci aj mimo ňu.**

Mary Kay Ash zdôrazňovala potrebu naučiť sa dôverovať ľuďom ešte predtým, než oni sami sebe dôverujú. Každý človek má svoju cestu a svoje tempo. K úspechu nevedie výťah. Každý si potrebuje postupne prejsť krok po kroku svoju cestu vpred tam, kam sa chcú dostať. Úprimne verila, že Zlaté pravidlo sa má používať v celom živote každý jeden deň a v každom vzťahu, či už obchodnom alebo osobnom. „Keď budete toto pravidlo používať, každé rozhodnutie bude správne... Nebuďte tak ponorení do svojej práce, aby ste začali zanedbávať tých, ktorí sú vám najbližší – rodinu a priateľov. Keď si jasne stanovíte priority, neunikne vám tá najlepšia časť života. Nakoniec by som každému z vás chcela popriať, aby ste prežili plnohodnotný život – taký, ktorí obohatí životy všetkých okolo nás“ (Ash 2012).

Mary Kay Ash chcela vytvoriť spoločnosť, ktorá by ženám dala príležitosť dosiahnuť čokoľvek, čo bude ich cieľom. Chcela tiež vytvoriť prípravky, ktoré by pomáhali ľuďom. Verila, že keď tieto dva sny dosiahne, jej spoločnosť bude mať úspech. Bola natoľko presvedčená, že pomáhať druhým je tou najdôležitejšou motiváciou pustiť sa do podnikania, že úplne odignorovala hlasy, ktoré ju na začiatku varovali pred krachom. Verila tomu, že pomáhať druhým má zmysel a bola ochotná na to vsadiť celú svoju budúcnosť. V roku 2000 bola založená pobočka Mary Kay aj na Slovensku. V roku 2003 mala Mary Kay v Českej a Slovenskej republike medziročný nárast o viac než 70 % (Ash 2006) Stala sa tak najdynamickejšie rastúcou pobočkou v celosvetovom porovnaní. Od toho času spoločnosť Mary Kay aj u nás neustále rastie a napreduje. Filozofiou spoločnosti je ponúknuť ženám (aj mužom) podnikateľskú príležitosť a pomôcť im dosiahnuť finančnú nezávislosť, profesionálne ciele a objaviť, čo ich baví.

## Záver

Myslím, že prínos Mary Kay Ash pre podnikanie na Slovensku je už teraz značný. Práve vďaka tejto príležitosti ženy aj v našej krajine dostali možnosť podnikat' tak, ako je to ich srdcu a hodnotám blízke. Ako povedala Mary Kay Ash: „Robíme viac, než len predaj kozmetiky. Meníme životy žien.“

## Zoznam bibliografických odkazov

ASH, M. K., 2006. *Zázraky se dějí*. Praha: Mary Kay.

ASH, M. K., 2012. *Cesta Mary Kay*. Praha: Mary Kay.

Celebrating Mary Kay Ash 1918-2001. [cit. 2016-03-10]

<http://www.marykaytribute.com/default.aspx>

GANDOSSY, R. a M. EFFRON, 2004. *Leading the Way: Three Truths from the Top Companies for Leaders*. Illinois: Hewitt Associates.

*Mary Kay Ash*. [cit. 2016-03-09] Dostupné z: [https://en.wikipedia.org/wiki/Mary\\_Kay\\_Ash](https://en.wikipedia.org/wiki/Mary_Kay_Ash)

*Mary Kay Ash Biography*. [cit. 2016-03-10] Dostupné z:

<http://www.thefamouspeople.com/profiles/mary-kay-ash-251.php>

*O Mary Kay Ash*. [cit. 2016-03-10] Dostupné z: <http://www.marykay.sk/sk-SK/about-mary-kay/companyfounder/Stranky/about-mary-kay-ash.aspx>

**ThDr. Dana Sirkovská**

Bratislava

[dana.sirkovska@gmail.com](mailto:dana.sirkovska@gmail.com)

# VÝZNAM AUTENTIZACE A ŠIFROVÁNÍ PRO ZAJIŠTĚNÍ BEZPEČNOSTI INFORMAČNÍCH SYSTÉMŮ

Vladimír Smejkal, Jindřich Kodl

*„Ránu lze ovázat, po urážkách se smířit, ale kdo vyzradil  
tajemství, nemá naději.“ (Sírachovec 27:21)*

## Abstract

Cybercrimes, including both criminal activity and terrorism is one of the biggest problems of today and even more near future. Due to the increasing dependence of civilization on information and communication technologies is becoming a major threat to their vulnerability. The attacks taking place in cyberspace may point to the critical infrastructure of the state and individual natural and legal persons. The more things will be added (it becomes part of cyberspace), with a higher risk of abuse we have to count. It will not be freeholder's activities, but states or terrorist groupings. Preventing cybercrime is more important than repression. Key prerequisite for building secure IS therefore ensuring the quality of identification and authentication of all parties, content protection, creating a secure storage of log (audit trail) of all system events. For these reasons it is necessary to deal with the issue intensively multifactor authentication, where they play an important role biometric methods, e.g. dynamic biometric signature. Using dynamic biometrics is a promising and builds on the new Regulation (EU) No. 910/2014 of the European Parliament and of the Council of 23 July 2014 on electronic identification and trust services for electronic transactions in the internal market, which comes into force on 1 July 2016. Another important area is protection content encryption, which nevertheless opens up further questions on the conflict between privacy and the government's effort to break these protections. Finally, it should be emphasized, however, that despite the undoubted importance of prevention cannot do without reflection on strengthening the repressive site through appropriately defined matters in the Criminal Code.

## Kybernetický zločin – aktuální hrozba dneška

Dříve byl těžištěm útoku či jeho nástrojem počítač. Hovořili jsme o počítačové kriminalitě podobně, jako jsme tradičně používali označení „násilná kriminalita“, „kriminalita mladistvých“, „ekonomická kriminalita“ apod. Takovýmito názvy jsou označovány skupiny trestných činů, mající určitý společný faktor, jako např. způsob provedení, osobu pachatele (alespoň druhově) apod. Ve své podstatě přitom může jít o velmi různorodou směsici trestných činů, spojených oním společným faktorem (počítačem, programem, daty). Pod pojmem „počítačová kriminalita“ je tedy třeba chápat páchaní trestné činnosti, v níž figuruje určitým způsobem počítač jako souhrn technického a programového vybavení včetně dat, nebo pouze některá z jeho komponent, případně větší množství počítačů samostatných nebo propojených do počítačové sítě, a to buď: a) jako předmět této trestné činnosti, ovšem s výjimkou té trestné činnosti, jejímž předmětem jsou popsána zařízení jako věci movité, b) nebo jako nástroj trestné činnosti (Smejkal, Sokol a Vlček 1995).

Dnes se útoky odehrávají v kyberprostoru tvořeném počítačovými sítěmi a jednotlivými prvky těchto sítí, což jsou jiné sítě, síťky, podsítě atd. a jakákoliv zařízení, mající přidělenou svoji IP adresu. Tedy nikoliv pouze počítače, ale cokoliv, co umí prostřednictvím protokolu TCP/IP či nějakého jiného komunikovat s jinými prvky v kyberprostoru. Je tedy poměrně logické, že dnes budeme hovořit o kriminalitě spíše kybernetické, nežli počítačové. Kyberprostor je definován i v českém zákonu o kybernetické bezpečnosti č. 181/2014 Sb., který nabyt účinnosti 1. ledna 2015. Podle § 2 písm. a) *se kybernetickým prostorem rozumí digitální prostředí umožňující vznik, zpracování a výměnu informací, tvořené informačními systémy, a*

*službami a sítěmi elektronických komunikací.* Pojem kybernetického prostoru je chápán jako informační prostředí k realizaci informačních transakcí, které je vytvořeno technologiemi, jejichž definice a podmínky užívání upravují zvláštní zákony, tj. informačními systémy, službami a sítěmi elektronických komunikací. Jedná se přitom i o takové informační systémy, služby a sítě elektronických komunikací, které nejsou připojeny k veřejné síti, tj. k Internetu.

Termín kyberprostor (angl. cyberspace) má původ v literární tvorbě, ale umělecká vize nemá nic společného se současným chápáním kyberprostoru jako něčeho, co spíše intuitivně, nežli striktně vědecky chápeme jako nehmotný svět informací, který vzniká vzájemným propojením informačních a komunikačních systémů. Toto prostředí umožňuje vytvářet, uchovávat, využívat a vzájemně si vyměňovat informace a je realizováno prostřednictvím počítačů propojených komunikačními sítěmi v celosvětovém měřítku (nikoliv pouze, ale převážně v rámci sítě Internet). Někdy je kyberprostor chápán jako virtuální realita, nicméně virtuální realita je pouze jedním z projevů či vlastností kyberprostoru. Kyberprostor může být chápán a interpretován jako pojem filosofický, sociologický, kulturní (často jsou tyto a další aspekty označovány obecně jako *kyberkultura*). Z pohledu zákona o kybernetické bezpečnosti (ZKB) i této knihy, pojednávající o počítačové či kybernetické kriminalitě, budeme ale vnímat kyberprostor především jako technologickou entitu, jako „*komunikační prostor otevřený vzájemným spojením počítačů a počítačových pamětí (databází) pracující s digitálními informacemi*“ (Smejkal 2015, s. 93). Potom kybernetickou kriminalitu (kyberkriminalitu) můžeme jednoduše definovat jako trestnou činnost odehrávající se v kyberprostoru.

### **Formy a druhy kybernetické kriminality**

Do „staré“, tedy počítačové kriminality patřila především jednání naplňující skutkové podstaty trestné činnosti, jako jsou:

- podvody,
- porušování autorských práv (nepříliš vhodně, leč populárně označované jako počítačové pirátství),
- útoky na funkčnost počítačových systémů (pomocí virů),
- neoprávněné nakládání s osobními údaji,
- neoprávněné užívání počítačů a dalších zařízení,
- některé druhy skutkových podstat spojených s šířením informací (delikty spojené s pornografií, nebezpečné vyhrožování a pronásledování, nekalá soutěž).

Do „nové“, tedy kybernetické kriminality zahrnujeme zejména:

- útoky na funkčnost počítačových systémů a elektronických komunikací, zejména jako tzv. DoS a DDoS útoky, nasazování malware a spyware atd. (Obecné ohrožení, Poškození a ohrožení provozu obecně prospěšného zařízení, Sabotáž),
- útoky na obsah počítačových systémů a předávaných zpráv (Vyzvědačství, Ohrožení utajované informace),
- různé druhy skutkových podstat spojených se šířením informací (kromě dříve uvedených stále více: Násilí proti skupině obyvatelů a proti jednotlivci, Hanobení národa, rasy, etnické nebo jiné skupiny osob, Podněcování k nenávisti vůči skupině osob nebo k omezování jejich práv a svobod, Založení, podpora a propagace hnutí směřujícího k potlačení práv a svobod člověka, Projev sympatií k hnutí směřujícímu k potlačení práv a svobod člověka, Popírání, zpochybňování, schvalování a ospravedlňování genocidia, Podněcování k trestnému činu, Schvalování trestného činu).

Do budoucna můžeme předpokládat následující vývoj v oblasti kybernetické kriminality:

- objektem útoku budou v převážné většině nehmotné informace, nikoliv hmotné prostředky informačních systémů a technologií,
- útoky na technická zařízení se budou odehrávat zejména na mobilní zařízení a zařízení užívaná v rámci aktivit typu BYOD (zařízení připojená do sítě zaměstnavatele) a na Internet of things neboli „Internet věcí“,
- je třeba předpokládat možnost útoků na průmyslové řídicí systémy (ICS) a systémy dispečerského řízení a sběru dat (SCADA) v kritické infrastruktuře, kdy může dojít k velkým škodám na majetku ale i na zdraví,
- k útokům budou stále více používány všechny druhy internetové komunikace včetně sociálních sítí, tupý vandalismus bude nahrazován cílenými útoky soukromých skupin pachatelů s cílem majetkové trestné činnosti nebo hospodářské špionáže; ta může být cílem i státních útoků kromě útoků odůvodněných politicky (ideologicky),
- množství finančních podvodů spojených určitým způsobem s kyberprostorem nebude klesat, stejně jako objem kriminálního jednání vlastních zaměstnanců (aktivní krádež dat nebo nedbalostní prozrazení či umožnění úniku, ale i krádež zařízení obsahující data),
- neustále poroste masivní zneužívání Internetu k šíření nepravdivých údajů, a to od útoků na fyzické osoby (pomluvy), jakož i na osoby právnické a stát; další alternativou informačních útoků může být šíření protizákonných ideologií nebo jiných informací, směřujících k poškozování lidských práv anebo porušování mezinárodních i národních norem,
- bude se prohlubovat střet mezi anonymitou a ochranou soukromí na Internetu a rostoucími požadavky na bezpečnostní kontrolu aktivit v kyberprostoru, zejména pod hlavičkou boje proti terorismu,
- Internet zůstane i nadále vhodným prostředkem pro porušování autorských práv, a to nejen k software, ale především k audiovým a audiovizuálním dílům (neoprávněné zveřejňování a šíření) prostřednictvím různých úložišť,
- budeme hledat a vyvažovat vzájemný vztah kyberkriminality v reálném životě a kriminality ve virtuálním prostoru,
- je třeba očekávat útoky na kritickou informační a komunikační infrastrukturu ze strany cizích států, ale i malé skupiny osob (asymetrické hrozby) (Smejkal 2015, s. 571 a násl.)

Dnes již nikdo nepochybuje o tom, že součástí válek budoucnosti bude i kybernetická válka. Čím více věcí bude připojeno (stane se součástí kyberprostoru), s tím větším rizikem zneužití musíme počítat. Nebudou to aktivity soukromníků, ale států nebo teroristických uskupení. Je tedy otázkou, zda i právní řády, včetně oborů práva trestního, kriminologie a kriminalistiky budou dostatečně připraveny na technologický i společenský vývoj. Nejsme přitom dostatečně připraveni ani na fyzické útoky. Je třeba zdůraznit, že prevence je důležitější než represe. Prevence zahrnuje zejména: 1. budování zabezpečených IS, 2. výchovu k bezpečnosti, 3. výzkum základní i aplikovaný, 4. mezinárodní spolupráci. Represe obsahuje naproti tomu následující problémy: 1. problém jurisdikce, 2. problém odhalování trestné činnosti, 3. problém dokazování, 4. problém některých skutkových podstat nového trestního zákoníku, resp. chybějících skutkových podstat. Autoři považují budování zabezpečených informačních systémů za nejdůležitější a nejužitečnější formu prevence před kybernetickým nebezpečím.

## Nejen víra ochrání vaše IS – právní vymezení bezpečnosti IS v ČR

Bezpečný, či přesněji řečeno zabezpečený informační systém je takový systém, který splňuje určitá kritéria. Jak uvádí literatura, *pojem „bezpečnost“ je jedním z dnes nejčastěji užívaných termínů v teorii i praxi informačních a telekomunikačních systémů. Právnickým jazykem by se dalo říci, že se s tímto pojmem pracuje jako s tzv. notoriitou, neboli něčím, co je všeobecně známo, pod čím si každý představí vždy totéž a co není třeba zjišťovat a dokazovat. Je tomu ale skutečně tak? Chápou všichni tvůrci, provozovatelé a uživatelé informačních systémů bezpečnost stejně? Domníváme se, že nikoliv. ... Pojem „bezpečnost IS“ lze chápat jako neurčitý právní pojem, tj. že se jedná o jev či skutečnost, které nelze přesně vymezit co do jejich obsahu a rozsahu. Míra určitosti, resp. neurčitosti, je ovšem relativní, vzhledem k tomu, že právní předpisy ve většině používají abstraktní pojmy.* (Mates a Smejkal, 2012, s. 397)

Podle jedné z nejčastějších definic je bezpečnost informací charakterizována jako zachování: a) důvěrnosti – zajištění toho, aby informace byla dostupná pouze osobám oprávněným pro přístup, b) integrity – zabezpečení správnosti a kompletnosti informací a metod zpracování, c) dostupnosti – zajištění toho, aby informace a s nimi spjatá aktiva byly přístupné autorizovaným uživatelům podle jejich potřeby. Bezpečnosti informací lze dosáhnout implementací soustavy opatření, která mohou existovat v podobě pravidel, natrénovaných postupů, procedur, organizační struktury a programových funkcí.

Základní bezpečnostní cíle jsou splněny tehdy, když:

- je informace dostupná a použitelná v případě potřeby a systémy, které ji zpracovávají, jsou schopny podle potřeby obnovit svoji činnost (dostupnost informací),
- informace jsou dostupné pouze těm, kteří je potřebují (důvěrnost informací),
- informace jsou chráněné proti neoprávněným změnám (integrita informací),
- výměna informací uvnitř organizace a s externími subjekty je důvěryhodná (autentizace a nepopiratelnost původu informací). (Doucek, Svatá a Novák 2008, s. 46 a násl.).

Předpisy, které definují požadavky a nástroje pro zajištění bezpečnosti IS, jsou veřejnoprávního charakteru a patří sem v ČR zejména:

- na všechny informační systémy veřejné správy se vztahuje zákon č. 365/2000 Sb., o informačních systémech veřejné správy, ve znění pozdějších předpisů, dále jen ISVSZ,
- na vybrané informační systémy (veřejných i soukromých subjektů) se vztahuje zákon č. 181/2014 Sb., o kybernetické bezpečnosti a o změně souvisejících zákonů (zákon o kybernetické bezpečnosti), dále jen ZKB,
- na informační systémy zpracovávající utajované informace se vztahuje zákon č. 412/2005 Sb., o ochraně utajovaných informací a o bezpečnostní způsobilosti, ve znění pozdějších předpisů, dále jen UtInfZ,
- pokud jsou v informačním systému zpracovávány osobní údaje fyzických osob, pohybujeme se v režimu podle zákona č. 101/2000 Sb., o ochraně osobních údajů, ve znění pozdějších předpisů, dále jen OOÚZ,
- a konečně pokud by se jednalo o informační systém obsahující data z určité oblasti, bylo by třeba přihlídnout ještě ke zvláštní právní úpravě, např. podle zákona o České národní bance, o Policii ČR, o elektronických komunikacích, o základních registrech, o zdravotnické dokumentaci apod.

Pro řešitele systémů a produktů bude důležité, jestli budou všechny předpisy řešeny jako „sjednocení“ nebo jako „průnik“ množin (Smejkal 2016). Přitom většina výše uvedených primárních předpisů – zákonů má své prováděcí vyhlášky a každá z nich opět postupuje vlastní cestou. Některé se ještě odkazují obecně na technické normy týkající se bezpečnosti IS, některé zcela konkrétně na normy jako ČSN ISO/IEC 15408 Kritéria pro hodnocení

bezpečnosti IT, ČSN ISO/IEC TR 13335 Informační technologie – Směrnice pro řízení bezpečnosti nebo nyní zejména normy řady ČSN ISO/IEC 27000. Podstatné je, že všechny cesty vedou, resp. by měly vést k zavedení systému řízení bezpečnosti informací, jehož podstatnou částí jsou požadavky následujícího typu:

- a) zajistit, aby systémy pro automatizovaná zpracování osobních údajů používaly pouze oprávněné osoby,
- b) zajistit, aby fyzické osoby oprávněné k používání systémů pro automatizovaná zpracování osobních údajů měly přístup pouze k osobním údajům odpovídajícím oprávnění těchto osob, a to na základě zvláštních uživatelských oprávnění zřízených výlučně pro tyto osoby,
- c) pořizovat elektronické záznamy, které umožní určit a ověřit, kdy, kým a z jakého důvodu byly osobní údaje zaznamenány nebo jinak zpracovány, a
- d) zabránit neoprávněnému přístupu k datovým nosičům.

Obdobně informační systém nakládající s utajovanými informacemi stupně utajení Důvěrné nebo vyššího musí zajišťovat mj. tyto bezpečnostní funkce:

- a) jednoznačnou identifikaci a autentizaci uživatele, bezpečnostního správce nebo správce informačního systému, které musí předcházet všem jejich dalším aktivitám v informačním systému a musí zajistit ochranu důvěrnosti a integrity autentizační informace,
- b) volitelné řízení přístupu k objektům informačního systému na základě rozlišování a správy přístupových práv uživatele, bezpečnostního správce nebo správce informačního systému a jejich identity nebo jejich členství ve skupině uživatelů, bezpečnostních správců nebo správců informačního systému, ...
- c) ošetření paměťových objektů před jejich dalším použitím, zejména před přidělením jinému subjektu informačního systému, které znemožní zjistit jejich předchozí obsah, a
- d) ochranu důvěrnosti dat během přenosu mezi zdrojem a cílem.

Podle prováděcí vyhlášky k ZKB se pro všechny správce se ukládá používání nástroje, který musí zajišťovat ověření identity uživatelů a administrátorů informačního nebo komunikačního systému před zahájením jejich aktivit v systému. Dále se ukládá používání nástroje pro řízení přístupových oprávnění, kterým zajistí řízení oprávnění pro přístup k jednotlivým aplikacím a datům a pro čtení dat, pro zápis dat a pro změnu oprávnění. Jde o oblast, která se nazývá správa identit a rolí neboli Identity Management (IM) a správa oprávnění neboli access management (AM), dohromady také jako Identity and Access Management (IAM). Není to jen pouhá správa uživatelských účtů prováděná administrátorem, ale provázání HR managementu na řízení IS a jeho systém řízení bezpečnosti. Zcela klíčovými předpoklady pro vybudování zabezpečeného IS jsou:

- zajištění kvalitní identifikace a autentizace všech osob (správců i uživatelů),
- ochrana obsahu,
- vytváření a bezpečné uložení logu (auditní stopy) všech událostí v systému.

### **Jak ochránit IS před neoprávněným přístupem**

Zajištění kvalitní identifikace a autentizace všech osob (správců i uživatelů) a naopak odmítnutí přístupu neoprávněným osobám, případně jejich autorizace (přidělení, resp. ověření oprávnění osoby k určitým činnostem) je dlouhodobě diskutována. Prakticky již zcela převládá názor, že pro dostatečné zajištění bezpečnosti informačních systémů je vícefaktorová autentizace nutností. (Smejkal a Kodl, 2008, s. 1 – 8) Současně je třeba si uvědomit, že v otevřených systémech nezajistíme řádnou ochranu dat jen pomocí integrity a důvěrnosti, ale velmi důležitým bodem při řešení ochrany dat, resp. aktiv daného subjektu je propracovaný



proces autentizace. Na základě úspěšné a spolehlivé autentizace pak lze teprve spustit autorizační proces, který umožní autentizované osobě přístup ke službám ICT. Autentizační metody musí poskytovat vysokou míru ochrany před jejich prolomením či zneužitím a přitom respektovat uživatelskou jednoduchost, být bezpečné, snadno použitelné a neobtěžující, při přiměřených nákladech na realizaci. Přidání dalšího faktoru pro autentizaci s sebou přináší nárůst technologické, organizační a především finanční náročnosti takového řešení. Proto vývoj v této oblasti je stále aktuální a hledání „svatého grálu autentizace“ stále pokračuje. Zejména když se stále více zdůrazňují požadavky na ochranu osobních údajů při zjednodušování a zpříjemňování procesu identifikace a autentizace pro uživatele.

Biometrické autentizační metody se jeví jako rozumný kompromis mezi nároky na uživatele a/nebo na nástroje pro autentizaci, při současném nesnížení úrovně bezpečnosti. Zásadní rozdíl ale musíme činit mezi statickými a dynamickými metodami, kdy statické jsou vlastně pokračováním autentizačního principu, že uživatel „něco má“, jakkoliv jde o skutečnost, která je součástí jeho fyziologie. Tím ovšem stále existuje riziko falšování biometrických informací (podvržení otisku prstu, snímku duhovky apod.) nebo jejich použití z donucení. Riziko může být spojeno nejen s autentizovanou osobou a jejím chováním, ale i s nedostatečně zabezpečeným produktem. Při vzdáleném přístupu se navíc útok může uskutečnit kdekoli na trase od autentizované osoby k autentizačnímu místu. Proto jsou stále větším předmětem zájmu dynamické autentizační metody, kde lze předpokládat vyšší míru ochrany před zneužitím, neboť od varianty, že uživatel „něco má“, se přesouváme k variantě, že uživatel „něco ví“ – a navíc, že „neví, co ví“. Jde totiž o procesy, kdy primární vzruch vzniká v centrálním nervovém systému – v lidském mozku – s předem definovanou intenzitou a trváním. Nervový systém pak aktivuje příslušné svaly v definovaném pořadí tak, aby uživatel mohl provést určitou činnost – podpis, chůzi, gesto apod. Jedním z nejaktuálnějších nástrojů vícefaktorové autentizace je dnes dynamický biometrický podpis. Systémy dynamických biometrických podpisů zaznamenávají vlastnoruční podpis s využitím speciálního „pera“ a digitalizačního tabletu, zaznamenávajícího data, která umožní analyzovat jak statické, tak zejména dynamické vlastnosti podpisu spojeného s typickým chováním podepisující se osoby. Jedná se zejména o základní rysy vlastnoručního podpisu: čas trvání podpisu včetně trvání mezi jednotlivými tahy, body a křivky v jednotlivých částech podpisu, tlak působící perem na podložku v různých dobách procesu podpisu, celková velikost podpisu, délka a úhel čáry, oblouky a křivky, počet smyček, rychlost při jednotlivých tazích, zrychlení, zpomalení atd.

Dynamický biometrický podpis (dále také jen „DBP“) obsahuje informace o tom, jak byl podpis vytvořen, odráží tedy charakteristické znaky podepisující se osoby, její návyky a projevy chování. Tyto vlastnosti představují biometrickou stopu, která je unikátní pro každého jednotlivce a nemůže být padělatelem reprodukována (na rozdíl od samotného obrázku podpisu, který zde tvoří pouze jeden z parametrů biometrické stopy). Důležitým atributem DBP je, že již sám v sobě obsahuje nejen prvek „živosti“ objektu, ale i skutečnost, že podpis vytvořil pisatel vědomě, takže není potřeba vyvíjet další mechanismy testující, zda objekt je přítomný a živý či nikoliv – na rozdíl od statických biometrických metod (kontrola otisku prstů, dlaně, duhovky oka apod.). Právně nám také vyhovuje, že můžeme vycházet z (teoreticky vyvratitelného) předpokladu, že osoba věděla, co podepisovala (Smejkal a Kodl 2011, s. 340 – 344). Využití DBP je v současné době již významnou alternativou klasických elektronických podpisů založených na kryptografických metodách. S výhodou jej lze použít v případech, kdy implementování certifikátů (i díky jejich omezené době platnosti) a bezpečné „utajení“ privátních klíčů významným způsobem zasahuje do standardních činností podepisujících se osob. Z hlediska uživatelů jde současně o metodu nejpříjemnější, neboť úkon v podobě podpisu je tím, co činíme dnes a denně, aniž bychom k tomu potřebovali zvláštní znalosti, dovednosti nebo vlastnictví nějakého tajemství. DBP není náhradou kryptografického elektronického podpisu, ale významnou alternativou, kterou lze použít v

případech, kdy implementování certifikátů, bezpečné ukládání a „hlídání“ privátních klíčů apod., by významným způsobem narušilo rutinní a ustálené procesy, případně působilo jako bariéra odrazující běžné uživatele (smluvní strany).

Na uskutečněných testech jsme prokázali, že míra shody u podpisů prováděných testovanými osobami v různých situacích je stabilní a vysoká (Smejkal a Kodl 2014, s. 45 – 49) a (Smejkal a Kodl 2015, s. 385 – 390). Z právního hlediska má DBP vlastnosti „obyčejného“ elektronického podpisu dle § 2 písm. a), jakož i zaručeného elektronického podpisu dle § 2 písm. b) zákona o elektronickém podpisu – podle způsobu jeho technologické a procesní realizace. Elektronická forma podpisu je plně ekvivalentní podpisu vlastnoručnímu, a to podle § 561 odst. 1 zákona č. 89/2012 Sb., občanský zákoník (dále také jen „NOZ“), tj. že je právní úkon učiněn elektronickými prostředky a podepsán elektronicky podle zvláštních předpisů (zákona o elektronickém podpisu). Současně naplňují pojmové znaky předpokládané podle § 562 odst. 1 NOZ o tom, že písemná forma je zachována, je-li právní úkon učiněn elektronickými prostředky, jež umožňují zachycení obsahu právního úkonu a určení osoby, která právní úkon učinila. V případě soukromoprávního použití prakticky jakoukoliv formu elektronického podpisu považovat za adekvátní, pokud bude sjednáno mezi stranami, že se taková forma použije (princip smluvní volnosti).

Dynamický biometrický podpis je v souladu i s Nařízením eIDAS (Nařízení Evropského parlamentu a Rady č. 910/2014), které vstoupilo v platnost 17. 9. 2014 a je zaměřeno na bezpečnou identifikaci osob při elektronické komunikaci, resp. poskytování služeb na dálku. Toto nařízení nabývá účinnosti 1. 7. 2016, a protože jde o přímo působící právní předpis EU, bude se muset do té doby s ním vypořádat legislativa členských zemí EU. (Smejkal, Kodl a Uřičař 2015). V ČR je nyní projednáván v Parlamentu návrh zákona o službách vytvářejících důvěru, který mj. ruší zákon o elektronickém podpisu. DBP není náhradou kryptografického elektronického podpisu, ale významnou alternativou, kterou lze použít v případech, kdy implementování certifikátů, bezpečné ukládání a „hlídání“ privátních klíčů apod., by významným způsobem narušilo rutinní a ustálené procesy, případně působilo jako bariéra odrazující běžné uživatele (smluvní strany). Výhodou oproti kryptografickému elektronickému podpisu je existence oné „vlastnoručnosti“, která je u soukromého klíče zajišťována pouze právním prohlášením podle § 5 odst. 1 písm. a) zákona o elektronickém podpisu, podle kterého je podepisující osoba povinna zacházet s prostředky, jakož i s daty pro vytváření zaručeného elektronického podpisu s náležitou péčí tak, aby nemohlo dojít k jejich neoprávněnému použití.

## **Ochrana obsahu aneb šifrování není hřích**

Utajování dat není žádným hříchem, nýbrž nezbytností nejen pro firmy a státní orgány ale i samotné osoby přicházející do styku s počítači a používající např. emailové komunikace. V případě státních orgánů, přes působnost např. zákona o svobodném přístupu k informacím, které garantuje přístup k informacím držených státem, je většina dat zpracovávaných v těchto orgánech určena pro potřebu oprávněným uživatelům a jejich únik by mohl mít výrazné dopady. Nebezpečí úniku či zneužití dat může mít v případě firem značný finanční dopad, je-li nutné je znovu obnovovat, nebo při úniku informací charakteru obchodní tajemství, natož při úniku dat firemních klientů, osobních údajů klientů ale i vlastních zaměstnanců. Přitom se nejedná pouze o finanční ztrátu ale i o ztrátu důvěryhodnosti či pověsti. Je snaha, aby vytvářené systémy byly maximálně dostupné, ale zapomíná se nebo někdy i vědomě potlačuje, druhý významný faktor těchto systémů – bezpečnost. Proč chránit data šifrováním? Jsou přece i jiné možnosti ochrany dokumentů, jako například správou přístupu k datům s využitím jména a hesla uživatele, ale i jiných metod autentizace, mezi které patří i dynamický biometrický podpis, uvedený výše. Tyto metody však chrání data před neautorizovaným přístupem. Samotná data nikterak ochráněna nejsou. Jediným výpočetně

bezpečným způsobem je chránit dokumenty s pomocí silných šifrovacích algoritmů. Moderní šifrování využívající výhody digitalizace informací prodělalo v posledních desetiletích významný vývoj. K dešifrování utajených dat již není možné využívat charakteristických znaků řeči, ani nedokonalosti „neprolomitelných“ šifrovacích algoritmů. Tím na jednu stranu roste bariéra proti útočníkům na obsah nosičů informací, na druhou stranu dochází k nevyhnutelnému střetu mezi zájmy státu v boji proti různým kriminálním, teroristickým a jiným nelegálním aktivitám. Jde tedy o zajištění požadavků na „společnou“ bezpečnost vůči oprávněnému zájmu fyzických i právnických osob na ochranu soukromí a důvěrných informací.

Pod hlavičkou boje proti terorismu sílí tlak vládních organizací na zamezení možnosti ochrany identity a obsahu (komunikace a dat na nosičích informací), neboť tvrdí, se kybernetické nástroje a kyberprostor staly velice efektivními pomůckami pro organizovaný zločin a terorismus (např. možnosti dané šifrováním). V České republice se jako stejná záminka používá dnes všudypřítomný „boj s korupcí“, který zraje stejnou úlohu v zdůvodňování nepřiměřených postupů orgánů činných v trestním řízení v oblasti odposlechů (monitorování služeb elektronických komunikací a lokalizačních údajů), přičemž nelze vyloučit i aktivní zasahování do (zákonem chráněné elektronické komunikace) tak, aby došlo k jejímu ovlivnění nebo odposlechu, při snaze získat nástroj na prolamování šifer. Mezi takové případy může patřit i letošní požadavek vlády USA na americkou firmu Apple, aby odblokovala smartphone teroristy, který zavraždil v kalifornském San Bernardinu 14 lidí. Požadavkem FBI bylo, ne aby Apple „vydolovala“ data z konkrétního telefonu, ale aby vytvořila „zadní vrátka“ do „iPhonů“ nebo aby alespoň uměla odstranit funkci vymazání obsahu po 10 špatně zadaných přístupových kódech. Společnost Apple odmítla toto učinit s odvoláním na ztrátu důvěry svých uživatelů. Zatímco soud v Kalifornii přikázal Applu dešifrovat iPhone, jiný soud v New Yorku rozhodl, že firma iPhone odemkat nemusí. Mezitím FBI oznámila, že se údajně do mobilního telefonu dostala, přičemž se proslýchá, že se tak stalo za pomoci izraelské firmy. Je otázkou, zda se toto oznámení zakládá na pravdě, nebo zda jde pouze o „kouřovou clonu“. Přesto nelze vyloučit, že americká vláda bude v budoucnu znovu požadovat vytvoření speciálního operačního systému, který by umožňoval prolomit zabezpečení iPhonů.

Nejedná se ale o případ nový. S kvalitou šifrovacích algoritmů se potýkala NSA (National Security Agency USA) již v sedmdesátých letech minulého století. Otázka možného zpřístupnění zašifrovaných dat byla řešena již u algoritmu DEA (Data Encryption Algorithm), který vyvinula firma IBM s cílem jeho využití v komerční sféře, jako normy DES (Data Encryption Standard). I v následujících aktivitách byli tvůrci vládou garantovaného algoritmu postaveni před úkol navržení nového široce použitelného silného šifrovacího algoritmu, u kterého by ale byla možnost vládního přístupu k otevřeným datům, což byl algoritmus Skipjack se systémem smluvního uložení sdílených klíčů (tj. klíčů uložených u třetí důvěryhodné strany), čímž by NSA vyřešila problém zpřístupnění textu. Tento přístup ale narazil na takový celosvětový odpor, že k rozšíření implementace čipů s tímto algoritmem do šifrovacích zařízení přes veškeré snahy a vládní podporu nedošlo. Boj proti používání kvalitního šifrování se vede i v dalších zemích EU nevyjímaje. Nejintenzivnější je zřejmě ve Spojeném království Velké Británie a Irsku byl připraven zákon „Regulation of Investigatory Powers Act 2000“ (RIPA, Part III, Section 49) aktivovaný ministerským příkazem v říjnu 2007 – jde zřejmě o největší pravomoci státu k přístupu do chráněných dat a komunikace. Podle tohoto zákona je možné vynutit vydání kryptografických klíčů (Smejkal, 2015, s. 588 a násl.). V poslední dekádě minulého století zesílily snahy o navržení nového kvalitního šifrovacího algoritmu, který by nahradil algoritmus DES a obsahoval všechny atributy odolnosti proti stávajícím i postupně se rozvíjejícím kryptoanalytickým metodám, tj. metodám prolomení zašifrovaných zpráv (jak intelektuální činností, tak hrubou silou). Vítězem soutěže o nový algoritmus se stal AES (Advanced Encryption Standard). AES je

první šifra dostupná široké veřejnosti, která byla zároveň uznaná Národní bezpečnostní agenturou NSA k šifrování nejtajnějších dokumentů a stala se v roce 2002 federálním standardem USA. V případě AES jde o symetrický algoritmus, což znamená, že používá stejný klíč k zašifrování i dešifrování dat. Hlavní výhodou symetrického šifrování je rychlost zpracování i velkého objemu dat. Zásadní nevýhoda spočívá v nutnosti použití sdíleného klíče, který musí mít spolu komunikující strany. Proto je nutné, aby distribuce klíčů byla vysoce bezpečná, což v případě velkého množství komunikujících stran bývá velký „oříšek“. Výsledkem snah, odstranit nevýhodu náročné distribuce klíčů u symetrického šifrování, byl návrh asymetrického šifrování, které využívá dvou matematicky spřažených klíčů, tj. veřejného (veřejně publikovaného), který se použije pro zašifrování dat a privátního (chráněného příjemcem zprávy), určeného k dešifrování. Představitelem asymetrické kryptografie je algoritmus RSA, nazvaný podle autorů (Rivest, Shamir a Adleman, 1978), který při použití správné délky klíče je považován za bezpečný. Nevýhodou je nižší rychlost a tudíž obtížné využití pro šifrování velkého objemu dat. Při praktickém použití se obě metody kombinují tak, že vlastní data se zašifrují pomocí symetrického algoritmu (AES) a použitý sdílený klíč se zašifruje pomocí asymetrického algoritmu (RSA).

V současné době je na trhu několik desítek šifrovacích produktů, které nabízejí různé funkce, tj. standardní šifrování souborů, šifrování disků nebo adresářů ale i komplexní metody ochrany postavené na on-line šifrování, které je integrováno do vlastního operačního systému. E-mailové zprávy lze elektronicky podepisovat a šifrovat s využitím certifikátu v rámci technologie PKI, jež je založena na principu asymetrické kryptografie. Šifrování zpracovávaných dat je také dostupné v programovém vybavení Outlook, Apple Mail, Thunderbird aj. Šifrování do svých produktů zahrnují i výrobci operačních systémů. Např. v případě OS Windows se jedná o technologii BitLocker, u MacOS potom o FireVault. Pro příznivce open source nástrojů je k dispozici DiskCryptor. Tyto technologie využívají algoritmu AES, případně v kombinaci s dalšími algoritmy. V případě, že se správce IS rozhodne chránit data šifrováním, musí vyřešit tzv. klíčové hospodářství, neboli kdo a za jakých podmínek bude mít k dispozici klíč pro „odemknutí“ zašifrovaného úložiště dat. To nabývá významu zejména v případech, kdy má správce zájem chránit obsah nejen před více či méně sofistikovaným útočníkům, ale například i před policií nebo zpravodajskými službami. Předmětem samostatné diskuse může pak být, zda šifrované cloudové úložiště zvyšuje nebo snižuje bezpečnost dat (Smejkal 2015, s. 55 a násl.).

## Závěr

V dnešní době se pohybujeme v prostředí, přičemž produkujeme stále větší množství dat a informací. Začínáme na nich být stále více existenčně závislí. Důležité je, abychom si uvědomili, že zpracovávaná a přenášená data spadají do nejcennějších aktiv. Která je třeba patřičně chránit. Ochrana IS, resp. zařízení výpočetní a telekomunikační techniky je dnes jednou z největších výzev současnosti. O to významnější, jak stále více se hovoří o tzv. Internetu věcí a o průmyslových řídicích systémech, které monitorují průmyslová zařízení a procesy a umožňují jejich ovládání. Používají se dnes již prakticky ve všech oblastech – od ovládání budov, přes výrobu a síťová odvětví (ropa, plyn, energetika, vodárenství, nakládání s odpady, elektronické komunikace), v dopravě všeho druhu atd., tedy tam, co nazýváme kritickou infrastrukturou. Napadení těchto systémů je současnou „noční můrou“ bezpečnostních odborníků, přičemž úvahy směřují především k teroristickým útokům (sekundárně se pak může jednat o kriminální činnost, např. za účelem vydírání nebo pomsty zaměstnance), kdy útočník získá možnost ovlivnit fungování systému, resp. se zmocnit jeho ovládání. Proto přes nepochybný význam prevence, spočívající v budování zabezpečených informačních systémů, používajících v první řadě sofistikovanou autentizaci osob a ochranu dat šifrováním, jak je popsáno výše, se neobejdeme bez úvah o posílení represivní stránky. Ve středně až

dlouhodobé perspektivě bude pravděpodobně nutné vytvořit zcela nové skutkové podstaty v trestním zákoníku, postihující i (zatím) méně se vyskytující, leč předvídané formy kybernetických útoků. Jestliže máme v trestním zákoníku ustanovení jako § 153 (Šíření nakažlivé lidské nemoci z nedbalosti), § 155 (Ohrožení pohlavní nemoci) a § 157 (Ohrožování zdraví závadnými potravinami a jinými předměty z nedbalosti), budeme nejspíše potřebovat jejich kybernetické ekvivalenty (Smejkal 2015, s. 573).

### **Seznam bibliografických odkazů**

DOUCEK, P., V. SVATÁ a I. NOVÁK, 2008. *Řízení bezpečnosti informací*. Praha: Professional Publishing. ISBN 978-80-86946-88-7.

Nařízení Evropského parlamentu a Rady č. 910/2014 o elektronické identifikaci a službách vytvářejících důvěru pro elektronické transakce na vnitřním trhu ze dne 23. července 2014. *Úřední věstník EU*, L 257, 28. 8. 2014, s. 73 – 114.

MATES, P. a V. SMEJKAL, 2012. *E-government v České republice. Právní a technologické aspekty*. 2. vydání. Praha: Leges. ISBN 978-80-87576-36-6.

RIVESTR. a A. SHAMIR, L. ADLEMAN, 1978. A Method for Obtaining Digital Signatures and Public-Key Cryptosystems. *Communications of the ACM*, Vol. 21 (2), s. 120–126.

SMEJKAL, V., T. SOKOL a M. VLČEK, 1995. *Počítačové právo*. Praha: C.H.Beck.

SMEJKAL, V. a J. KODL, 2008. Development trends of electronic authentication. *Proceedings of the 42nd Annual Conference IEEE International Carnahan Conference on Security Technology*, Prague, Czech Republic, October 13 - 16, 2008, s. 1 – 6.

SMEJKAL, V. a J. KODL, 2011. Strong authentication using dynamic biometric signature. *Proceedings of 45th Annual IEEE International Carnahan Conference on Security Technology (ICCST)*, Barcelona, Španělsko, 18-21 October 2011, s. 340 – 344.

SMEJKAL, V. a J. KODL, 2014. Assessment of the authenticity of Dynamic Biometric Signature. The results of experiments. *Proceedings of 48th Annual IEEE International Carnahan Conference on Security Technology (ICCST)*, 13-16 October 2014, Roma, Italia, s. 45 – 49.

SMEJKAL, V. a J. KODL, L. SIEGER, D. NOVÁK, J. SCHNEIDER, 2015. The Dynamic Biometric Signature. Is the Biometric Data in the Created Signature Constant? *Proceedings of 49th Annual IEEE International Carnahan Conference on Security Technology (ICCST)*, 21-24 September 2015, Taipei, Taiwan, R.O.C., s. 385 – 390.

SMEJKAL, V. a J. KODL, M. UŘIČAŘ, 2015. Elektronický podpis podle nařízení eIDAS. *Revue pro právo a technologie*, VI., č. 11, s. 189 – 235.

SMEJKAL, V., 2015. *Kybernetická kriminalita*. Plzeň: Aleš Čeněk. ISBN 978-80-7380-501-2.

SMEJKAL, V., 2016. Prováděcí předpisy k zákonu o kybernetické bezpečnosti. Část V. *Data Security Management*, XX., č. 1, s. 9 – 14. ISSN 0968-5227.

**prof. Ing. Vladimír Smejkal, CSc., LL.M.**

Vysoké učení technické v Brně

Fakulta podnikatelská a Unicorn College v Praze

smejkal@znalci.cz

**Ing. Jindřich Kodl, CSc.**

soudní znalec a kryptolog

Praha, jm.kodl@gmail.com

# MODERNÉ PRÍSTUPY PRE SPOLOČENSKY ZODPOVEDNÉ PODNIKY

Dominika Sokolovská

## Abstract

This thesis focuses on the modern approaches of corporate social responsibility. It defines corporate social responsibility and characterises modern opportunities. Organizations can implement these approaches with the aim to support the local community and improve the environment. Results of these implementations are more competitive and increase reputation in the market.

## Úvod

Spoločenská zodpovednosť podnikania (z angl. „Corporate Social Responsibility“-CSR) je úzko spojená s rolou manažérskej, resp. podnikateľskej etiky, ktorá sa snaží svojou aplikáciou o transformáciu pozitívneho vnímania vzájomného vzťahu etiky a ekonomiky. Práve tento vzťah, ktorý vyjadruje potrebu zodpovednejšieho prístupu a prehodnocuje skutočné poslanie ekonomiky v dnešnej konzumnej spoločnosti, bol podnetom pre napísanie tejto práce. Považujeme za potrebné poskytnúť a ozrejmiť synergickú závislosť podnikania a morálky ako neoddeliteľnú zložku v systéme súčasnej doby. Nástrojom na určenie zásad zodpovedného podnikania sa stala paradigma CSR, ktorá zlučuje ekonomické, environmentálne a sociálne dimenzie, aby vytvorila tzv. vzor pre zodpovedné podnikanie s ohľadom na udržateľný rozvoj. „S udržateľným rozvojom nemôže byť spojené podľa Blažejana množstvo nežiaducich javov, ako je znižovanie úrovne zdravotného stavu obyvateľstva, enormné sociálne rozdiely prudko odporujúce princípu voľnej súťaže a rovnakej príležitosti pre všetkých, pokles reálnych sociálnych istôt“ (Kassay a Ambrozy, 2015, s. 127). Teoretické východiská, z ktorých vychádza koncepcia spoločensky zodpovedného podnikania, sú postavené na prehodnotení ekonomickej paradigmy. Tá spočíva v maximalizácii zisku bez ohľadu na sociálne a environmentálne aspekty a neustálom zvyšovaní spotreby. Fundamentom tejto práce je charakteristika moderných prístupov zodpovedného podnikania, ktorých cieľom je podpora komunity, zlepšovanie životného prostredia a súčasne zvýšenie konkurencieschopnosti a lojality zákazníkov a zamestnancov voči organizáciám.

## Charakteristika

Začiatky definovania koncepcie spoločenskej zodpovednosti podnikania sa po prvýkrát objavili v 70. rokoch 20. storočia. Jej základy už ale položil v roku 1953 Howard R. Bowen, a to vydaním knihy „Social Responsibilities of the Businessman“, v ktorej sa ako prvý pokúsil definovať záväzky podnikateľských subjektov voči spoločnosti.

Pod pojmom CSR si môžeme predstaviť dobrovoľné integrovanie sociálnych a ekologických hľadísk do každodennej podnikateľskej činnosti a interakciu s participujúcimi skupinami – stakeholdermi. Nakoľko podnik nie je izolovaný systém, motívy vzniku tejto paradigmy vychádzajú z oblasti prieniku etiky a ekonomiky a príčiny dynamického rozvoja súvisia s rastúcou pozornosťou verejnosti voči negatívnym efektom globálne fungujúcej svetovej ekonomiky, s rolou firiem pri poškodzovaní životného prostredia a i. Rada podnikov pristúpila k vytváraniu etických kódexov a celých programov zodpovedného podnikania. Spoločenská zodpovednosť firiem je kontinuálny záväzok podnikov správať sa eticky a prispievať k ekonomickému rastu, uchádzať sa o zlepšovanie kvality života spoločnosti ako

celku a zároveň zabrániť negatívnemu dopadu podnikateľskej činnosti na životné prostredie. „Ide o chápanie úlohy podnikateľských subjektov v spoločnosti, hodnôt, ktorými sa riadi ich motivácia a faktické konanie“ (Zadrazilová 2010, s. 4).

### **Hlavné princípy CSR:**

- a) dobrovoľnosť,
- b) transparentnosť a aktívna spolupráca so všetkými stakeholdermi,
- c) komplexnosť a fungovanie podniku s ohľadom na ekonomické, environmentálne a sociálne aspekty svojej činnosti,
- d) systematickosť a dlhodobý časový horizont,
- e) zodpovednosť voči spoločnosti a záväzok firiem prispievať k rozvoju kvality života.

Spoločenská zodpovednosť podnikania je mnoho krát stotožňovaná s morálnou zodpovednosťou. Fundamentálnu rovinu spoločensky zodpovedného podnikania tvorí celospoločensky vývoj a rast bohatstva krajiny, kým morálne zodpovedný podnik integruje do podnikateľskej činnosti hodnoty ako česť, spravodlivosť či dôveryhodnosť. Možno povedať, že podmienkou pre vznik a rozvoj spoločensky zodpovedného podnikania je práve integrovanie morálnej zodpovednosti do interného prostredia organizácie. Etika sa stále výraznejšie presadzuje v managemente a mení zaužívané konvencie. Dynamické sociálne a ekonomické zmeny spojené s krízou taktiež vyžadujú inovatívne riešenia. „Biznis je renesančný model, do ktorého vchádza ľudský duch. Nemal by byť len o drine, nemal by byť len o umení produkovať peniaze. Môže to byť niečo, čo prispieva k blahu spoločnosti, ale iba v prípade, ak sa zachová ľudskosť podniku“ (Roddick in: Visser 2012).

### **Moderné prístupy**

„Sú tu tí, ktorí sa na veci pozerajú tak ako sú, a pýtajú sa, prečo? Ja snívam o veciach, ktoré nikdy neboli, a pýtam sa, prečo nie?“ (Kennedy in: Visser 2012). Prevoditeľnosť a reálnu aplikáciu CSR do podnikovej praxe komplikuje relatívne nejednoznačné pojmové vymedzenie. Európska komisia a organizácie zaoberajúce sa vývojom a smerovaním CSR sa zhodujú, že je možné vytvoriť explicitný program, ktorý bude mať spoločenský aj ekonomický prínos. Podniky tak majú šancu posunúť sa od programov zameraných na zmierňovanie škôd spôsobených firemnou činnosťou, filantropiu a dobrovoľníctvo, ktoré je možné uskutočňovať iba na základe ziskovosti. Majú šancu presunúť sa k unikátnej trhovej pozícií, založenej na dlhodobom spoločenskom aj ekonomickom efekte, schopnosti robiť veci inak ako konkurencia a to spôsobom, ktorý znižuje náklady a súčasne viac uspokojuje zákaznícke potreby. Podľa Portera, ide o schopnosť uspokojovať potreby zákazníkov spôsobom, ktorý predbieha konkurenciu a vytvorenie spoločenského rozmeru hodnôt, kedy podnik pridáva k hodnotovej ponuke aj spoločenskú dimenziu. Podnik nesmie skončiť pri meraní spokojnosti stakeholderov, ale posunúť sa k meraniu skutočného, explicitného spoločenského dopadu (Zadrazilová 2010, s. 134).

Podnikatelia si uvedomujú, že neexistujú neriešiteľné problémy, chýba nám len dostatočný potenciál tvorivého myslenia. Dyrtr tvorivosť člení na tri zložky:

- schopnosť predstaviť si, že veci by mohli byť iné, ako sú teraz
- schopnosť určiť, aký by mal byť nový stav vecí a vzťahov
- schopnosť vyvinúť odvahu k inovačnému činu a prevziať zodpovednosť (Dyrtr, Stříteská 2009, s. 88).

Wayne Visser, celosvetovo uznávaný odborník na spoločenskú zodpovednosť podnikania publikoval článok s názvom „CSR 2.0: The New Era of Corporate Sustainability and Responsibility“ (Nová éra udržateľnosti a zodpovednosti podnikov), v ktorom vyslovil názor, že oblasti CSR (udržateľnosť, firemné občianstvo, filantropia, podnikateľská etika) ohlasujú novú éru vo vzťahu medzi podnikaním a spoločnosťou. Jednoducho povedané,

presúvame sa od starej koncepcie CSR, klasickej „Corporate Social Responsibility“ (CSR 1.0) k novej, integrovanej koncepcii, ktorá nesie presnejšie označenie „Corporate Sustainability and Responsibility“ (CSR 2.0).

Organizácie budú musieť spolupracovať a nájsť inovatívne spôsoby, ako riešiť globálne výzvy, zároveň však budú za výsledky odmenené na trhu práce. Visser určil päť princípov, ktoré tvoria fundament pre CSR 2.0:

1. Kreativita

Problém s aktuálnou posadnutosťou s CSR zákonmi a štandardmi je, že sa celú koncepciu SZP snažia zjednodušovať. Naše sociálne a environmentálne problémy sú zložité a nepoddajné a preto potrebujú nové, kreatívne riešenia.

2. Rozmanitosť

Literatúra zaoberajúca sa problematikou spoločensky zodpovedného podnikania zaznamenáva množstvo prípadových štúdií so skutočne zodpovednými a udržateľnými projektmi, ktoré môžu slúžiť ako vzor pre ďalšie iniciatívy snažiace sa o riešenie problémov.

3. Vnímavosť

Vnímavosť znamená dlhodobé partnerstvo medzi sektormi a stakeholdermi založené na vzájomnej dôvere, ktoré je poháňané na všetkých úrovniach.

4. Glokalita

„Myslieť globálne, konať lokálne.“ Glokalita znamená jav, v ktorom je globálny produkt transformovaný na lokálnu plochu tak, aby boli splnené požiadavky na miestnych spotrebiteľov. V zložitom globálnom svete bude potrebné sofistikovanejšie kombinovanie medzinárodných noriem s miestnymi podmienkami tak, že sa nájdu lokálne riešenia, ktoré budú vhodné pre danú kultúru bez toho, aby opustili univerzálne princípy.

5. Cirkulovaný systém

Potreba „uzatvorenia slučky“ na výrobu a navrhovanie produktov, ktoré nemajú žiadne limity na spotrebu zdrojov a nakladanie s odpadom (Visser 2012, s. 144).

Na základe vyššie uvedených poznatkov sa intuitívne vynárajú ďalšie možnosti rozširovania aktivít CSR s pozitívnym dopadom na fungovania spoločnosti a celého životného prostredia. Podľa M. Portera, biznis dokáže vyriešiť niektoré sociálne problémy. V súčasnosti sa spoločensky zodpovedné podniky môžu stretnúť hneď s niekoľkými modernými trendmi v tejto oblasti, ktoré bližšie priblížime.

### **Vytváranie zdieľaných hodnôt (Creating Shared Value)**

„Čo je dobré pre komunitu, je dobré aj pre biznis.“ (Michael Porter). CSR vychádza z myšlienky, že konkurencieschopnosť firmy je prirodzene spojená s blahom komunity. Firma by teda mala pochopiť a využiť väzby medzi spoločenskými potrebami, resp. problémami a jej podnikaním – a na tom postaviť svoj úspech. Vytváranie zdieľanej hodnoty zahŕňa tie aktivity, v rámci ktorých firma využíva svoj potenciál na riešenie konkrétnej spoločenskej potreby s očakávaním návratnosti vložených investícií (aj keď v dlhodobom horizonte). „Uplatnením tohto konceptu sa dajú posunúť hranice kapitalizmu k rastovo prosperujúcej spoločnosti. Zároveň sa vníma tento smer ako jeden zo základných prvkov transformácie súčasného podnikateľského myslenia“ (Porter & Kramer 2011). Podľa Portera a Kramera, firmy môžu vytvárať zdieľanú hodnotu tromi spôsobmi:

- redefinovaním hodnotového reťazca,
- v rámci ponuky produktov a služieb (efektívnosť),
- v rámci zlepšovania miestnych podmienok.



### Príklad z praxe č. 1

Popredná odevná značka Levi's orientuje svoj záujem na udržateľnosť. Najväčší globálny predajca riflí sa zaviazal zredukovať množstvo vody spotrebovanej pri výrobe. Podarilo sa jej to prostredníctvom inovatívneho programu Water<Less Process. Jeho cieľom je znižovať množstvo vody v spracovateľskom priemysle, a to až o 96 %. Water<less je súčasťou štúdie z roku 2007 o vplyve produktov Levi's na životné prostredie- Product Lifecycle Assessment (LCA). V rámci tejto štúdie bol analyzovaný celý životný cyklus výrobku (džínsov)- od počiatočného pestovania bavlny až po konečné návyky spotrebiteľov. Ukázalo sa, že práve tieto dve oblasti nesú najväčšiu mieru zodpovednosti za spotrebu vody. Na základe týchto zistení spoločnosť predstavila kampaň: „Are you ready to come clean?“, prostredníctvom ktorej vyzýva spotrebiteľov k úspornejším návykom pri praní a sušení svojho oblečenia. Produkcia bavlny zohráva v súčasnosti kľúčovú rolu. Pestuje sa vo väčšine prípadov v rozvojových krajinách s minimálnou mzdou. Spoločnosť Levi's dlhodobo spolupracuje s neziskovou organizáciou Better Cotton Initiative (BCI), ktorá vzdeláva poľnohospodárov po celom svete, ako pestovať bavlnu efektívnejšie s použitím menšieho množstva vody (Zodpovedné podnikanie 2015).

### **Harmónia pracovného a osobného života (Work-Life Balance)**

Tento prístup bol vytvorený na základe získania rovnováhy medzi prácou (kariéra, ambície) a osobným životom (voľný čas, rodina, zdravie) a to vytváraním podmienok k tomu, aby zamestnanci mohli čo najlepšie zladit' svoj pracovný a osobný život. Týka sa všetkých zamestnancov bez rozdielu (bez ohľadu na vek, pohlavie, rodinný stav a i.) (Kašparová 2013, s. 76). Odborníci vyzdvihujú význam harmónie medzi osobným a pracovným životom, ktorá je predpokladom stability, vysokého pracovného nasadenia a výkonu ako v zamestnaní tak aj spokojnosti v osobnom živote. Rodinná a osobná situácia priamo ovplyvňuje pracovný výkon a naopak, má vplyv na kreativitu a produktivitu svojich zamestnancov, čo si začali zamestnávateľia uvedomovať. Firmy môžu ponúknuť celý rad rôznych programov a iniciatív, ktoré smerujú k zlepšeniu osobnej a pracovnej klímy ako napríklad práca z domu, skrátené úväzky, flexibilná pracovná doba, zdieľanie pracovného miesta medzi viacerých zamestnancov a podobne. Výsledkom môže byť nie len skvalitnenie podmienok výkonu práce, zvýšenie kvality osobného života zamestnancov, ale aj výhody pre organizáciu- udržanie kvalitnej pracovnej sily, zvýšenie atraktivity pracovných miest či nepriama reklama.

### Príklad z praxe č. 2

Dôležitosť harmónie pracovného a osobného života si uvedomila aj spoločnosť Pivovary Topvar. Podporujú svojich zamestnancov, ktorí prichádzajú z materskej či rodičovskej dovolenky sumou 222 € mesačne na starostlivosť o deti predškolského veku. Na príspevok majú nárok už od tohto roku všetci zamestnanci firmy, ktorí sa vracajú do práce skôr, než ich dieťa dosiahne vek 18 mesiacov. Posledný príspevok sa vypláca v momente, kedy ich potomok oslávi tretie narodeniny. Pivovarníci chcú podporiť diverzitu na pracovisku a ponúkajú tak nové možnosti pre rodičov vracajúcich sa z materskej či rodičovskej dovolenky, predovšetkým ženy a pracujúce matky, pre ktoré inak slovenský pracovný trh nie je pripravený. Pivovary Topvar pomáhajú rodičom zladit' rodinný a pracovný život a súčasne tak zvyšujú svoju atraktivitu na trhu práce. Zároveň zamestnanci, ktorí nepracujú priamo vo výrobe, môžu využiť aj možnosť práce z domu a pružnú pracovnú dobu (Pivovary Topvar 2016).

## Spoločensky zodpovedné investovanie (Socially responsible investing)

Spoločensky zodpovedné investovanie dnes patrí vo svete k plnohodnotným a etablovaným formám investovania využívaného individuálnymi i inštitucionálnymi subjektmi. V našej kultúrnej oblasti sa však tomuto fenoménu, ktorý posledné roky naberá na význame, venuje veľmi malá pozornosť. Každý z nás je ovplyvňovaný a má možnosť ovplyvňovať spoločnosť, ktorá ho obklopuje prostredníctvom peňazí. Prostredníctvom nich môžeme vyjadrovať naše nazeranie na svet a náš postoj k nemu. Definícia spoločensky zodpovedného investovania je nejednoznačná, no možno ho interpretovať ako investovanie so širším cieľom (etickým, environmentálnym, ekonomickým) s pozitívnymi sociálnymi dôsledkami (Kalajtzidis 2010). Ide o etické investovanie či akákoľvek investičná stratégia, ktorá sa okrem finančnej návratnosti zameriava na sociálne blaho a „zelené“ podnikanie.

### Príklad z praxe č. 3

Na Slovensku vznikol na základe iniciatívy Tatra banky prvý Spoločensky zodpovedný fond, ktorý investuje do spoločensky zodpovedných firiem. Fond nemá vo svojom portfóliu firmy podnikajúce v sektoroch, ktoré sú v rozpore so zásadami spoločenskej zodpovednosti, ako sú napríklad alkohol, tabak alebo zbrane. Naopak, investuje do firiem, ktoré sú transparentné, využívajú alternatívne zdroje energie a zaujímajú sa o sociálne aspekty. Zodpovedný fond interpretuje dôvody, prečo investovať do fondov a zároveň podporuje Nadáciu Tatra banky, ktorej cieľom je predovšetkým podporovať vzdelávanie (Zodpovedný fond Tatra banky, 2010).

## Report

V súčasnosti prevažne nadnárodné korporácie spracovávajú rôzne reporty a správy o vykonávaní spoločenskej zodpovednosti. Tieto správy sa pripravujú nad rámec zákona daných výročných správ. V CSR reportoch organizácie vypovedajú o ich prístupe k životnému prostrediu, k zodpovednosti za trvalú udržateľnosť či sociálnu zodpovednosť za komunitu. Komunikovať s verejnosťou týmto spôsobom sa už stalo otázkou dobrej reputácie, prestíže a efektívneho managementu (Pavlík, Bělčík a kol. 2010, s. 47).

CSR report nemôže byť vypracovaný iba za účelom posilnenia PR, ale z vnútorného presvedčenia organizácie. „Niektoré firmy sa snažia profilovať ako environmentálne zodpovedné a dať verejnosti najavo, že majú snahu o zlepšovanie svojho vplyvu na životné prostredie, aj keď v skutočnosti do jeho ochrany a zmiernenia ich vplyvu naň investujú len minimum prostriedkov, ktoré možno označiť len ako náklady na marketing“ (Ekologika 2014). „Greenwashing“ - zámerné zavádzanie ohľadne environmentálnych cieľov, sa stal jedným z populárnych štítkov aplikovaných v PR komunikácií a predstavuje nedostatok dôveryhodnosti, povrchnú verifikáciu dát treťou stranou či selektívne informácie. Etické konanie a rozhodovanie je súkromný úkon, kým CSR aktivity sú verejné. Je jednoduchšie presvedčiť verejnosť, že CSR aktivity sú správne, kým sa za nimi v skutočnosti skrývajú nekalé praktiky (Dytrt, Stříteská 2009, s. 124-125). Touto cestou by sa skutočne zodpovedná organizácia uberať určite nemala.

Tým, že sú zdieľané CSR aktivity medzi ľuďmi, sú poskytované informácie o hodnotách spoločnosti a o výrobkoch či službách, ktoré sa uvádzajú na trh. Okrem toho CSR report dáva ostatným podnikom dobrý príklad hodný nasledovania. Pokiaľ podniky nikdy nepovažovali za nutné zvyšovať informovanosť o svojom zodpovednom podnikaní, mali by si uvedomiť, že keď dajú verejnosti najavo, na čom im záleží, otvoria sa im dvere k potenciálnym obchodným výhodám (Pavlík, Bělčík a kol. 2010, s. 92).

## Záver

Každá organizácia, ktorá chce byť pod záštitou spoločensky zodpovedného a udržateľného podnikania, mala by svoj záujem orientovať nie len na formu implementácie, ale predovšetkým na obsah reálneho konania a neustáleho systémového zdokonaľovania, stupňovania. Nejde tak iba o reportovanie a PR aktivity, ale o inovácie a kreativitu prijatia zodpovedného podnikania ako podnikateľskej príležitosti s pozitívnym sociálnym a environmentálnym dopadom. Práve na to slúžia prístupy, ktoré sme charakterizovali. Inovačné podnikanie musí prispievať k etickému a zodpovednému rozvoju s ohľadom na budúce generácie.

## Zoznam bibliografických odkazov

- BĚLČÍK, M., PAVLÍK, M. a kol. 2010. *Společenská odpovědnost organizace. CSR v praxi a jak s ní dál*. Praha: Grada Publishing, a.s. ISBN 987-80-247-3157-5.
- BLAŽEJ, A., 2011. Udržateľný rozvoj – základná rozvojová paradigma 21. storočia. In: *Sociálne poslanstvo Jána Pavla II. pre dnešný svet*. Ružomberok: Verbum, ISBN 978-80-8084-737-1.
- DYTRT, Z., STRÍTESKÁ M., 2009. *Efektívni inovace. Odpovědnost v managementu*. Brno: Computer Press. ISBN 978-80-251-2771-1.
- GREŠKO J. Smernica GRI. In *Ekologika* [online] [citované 23. marca 2014] Dostupné na internete: <http://www.ekologika.sk/gri-metodika.html>
- KALAJTZIDIS, J. Je spoločensky zodpovedné investovanie len správne, alebo aj výhodné? In *Finančné trhy* [online] 2010 [citované 23. marca 2016] Dostupné na internete: [http://www.derivat.sk/files/2010casopis/Jan%20Kalajtzidis\\_%20ziskovost%20spolocensky%20zodpovedneho%20investovania.pdf](http://www.derivat.sk/files/2010casopis/Jan%20Kalajtzidis_%20ziskovost%20spolocensky%20zodpovedneho%20investovania.pdf)
- KASSAY, Š., AMBROZY, M., 2015. Edukácia – peniaze majú byť kryté zlatom, diplomy znalosťami. In: *Perspektívy*, 1 (2), ISSN 1339-8245.
- KAŠPAROVÁ, K., KUNZ V. 2013. *Moderní přístupy ke společenské odpovědnosti firem a CSR reportování*. Praha: Grada Publishing, a.s., 159 s., ISBN 978-80-247-4480-3.
- KULLOVÁ, I. Zodpovedné podnikanie- hodnota zdieľaná všetkými. In *Nadácia Pontis* [online] 2013 [citované 23. marca 2016] Dostupné na internete: <http://www.nadaciapontis.sk/clanok/zodpovedne-podnikanie-hodnota-zdielana-vsetkymi/726>
- Pivovary Topvar prispievajú svojim zamestnancom až 222 eur mesačne na starostlivosť o predškôľakov. In *Pivovary Topvar* [online] 2016 [citované 23. marca 2016] Dostupné na internete: <http://pivovarytopvar.sk/tlacove-spravy/view/pivovary-topvar-prispeju-svojim-zamestnancom-az-222-eur-mesacne-na-starostlivost-o-predskolakov>
- PORTER, M.E., KRAMER, M.R. Creating Shared Value. In *Harvard Business Review* [online] 2011 [citované 23. marca 2016] Dostupné na internete: <http://hbr.org/2011/01/the-big-idea-creating-shared-value/ar/1>
- REMIŠOVÁ A. 2011. *Etika a ekonomika*. Bratislava: Kalligram. ISBN 978-80-8101-402-4.
- SOKOLOVSKÁ, D. Ako často periete svoje džínsy? In *Zodpovedné podnikanie* [online] 2015 [citované 23. marca 2016] Dostupné na internete: <http://www.zodpovednepodnikanie.sk/clanok/ako-casto-periete-svoje-dzinsy/1480>
- Spoločensky zodpovedný fond. In *Zodpovedný fond Tatra banky* [online] 2014 [citované 23. marca 2016] Dostupné na internete: <http://www.zodpovednyfond.sk/>

VISSER, W. 2012. *The age of responsibility (CSR 2.0 and the New DNA of Business)*. Cornwall: TJ International Ltd. ISBN 978-0-470-68857-1.

ZADRAŽILOVÁ D. a kol. 2010. *Společenská odpovědnost podniků. Transparentnost a etika podnikání*. Praha: C. H. Beck. ISBN 978-80-7400-192-5.

**Bc. Dominika Sokolovská**

Vysoká škola medzinárodného podnikania ISM Slovakia v Prešove

Katedra spoločenských vied

Duchnovičovo nám. č. 1, Prešov

sokolovskad@gmail.com

# EKONOMICKÉ, SOCIÁLNE A ETICKÉ IMPLIKÁCIE DAŇOVÝCH ÚNIKOV

Jozef Stieranka, Iveta Nováková

## Abstract

The study represents an outcome of a scientific and research task carried out at the Academy of the Police Force in Bratislava under a title Detection of Tax Evasion and Tax Crime (No.164). It focuses on the causes of tax evasion, classification of tax evasion; it approaches tax planning, tax optimisation and tax speculation. Furthermore, it points out the key factors which have a negative impact onto the scope of tax evasion. The study also refers to several areas where tax evasion has been identified, mainly social, economical, legislative, moral and ethical areas. It presents certain empirical results touching the most noticeable causes and factors of tax evasion in the Slovak Republic, including e.g. positive perception of tax evasion and tolerance towards it. The aim of the study is, on the basis of current negative tendencies, to promote the development of „tax literacy”, tax morals and ethics as without these elements it is not possible to reach ambitiously positive results in the tax payment system.

## Úvod

S problémom daňových únikov sú krajiny konfrontované neustále. Je možné konštatovať, že daňové úniky sú rovnako staré ako samotné dane. Téma daňových únikov, ich rozsahu, dôvodov a ich príčin vo väzbe na ekonomické, sociálne, morálne a etické implikácie sú aktuálnou a diskutovanou témou aj v súčasnom období. Ekonomickí odborníci v Európskej únii odhadujú, že každý rok sa v Európskej únii stráca 1 bilión EUR na daňových podvodoch a daňových únikoch, čo zodpovedá sume vo výške približne 2 000 EUR na každého európskeho občana každý rok bez toho, aby sa v reakcii na to prijali zodpovedajúce opatrenia (Európsky parlament 2013). Daňové úniky sú páchané sofistikovane a často krát sa využívajú rôzne legislatívne medzery, nesúlad daňovej legislatívy v rôznych krajinách, ale aj rôzne podvodné schémy do ktorých sú v menšej alebo väčšej miere zainteresované aj spoločnosti registrované v tzv. daňových rajoch. Daňové úniky, daňová optimalizácia, daňové špekulácie a agresívne daňové plánovanie majú za následok redukciiu daňových príjmov alebo ich neplatenie vôbec. Redukcia daňových príjmov má následne negatívny vplyv na hospodársky a sociálny rozvoj krajiny a jej občanov. Pri vážnych výpadkoch v daňových príjmoch sa nedokáže zabezpečiť plnenie základných funkcií štátu v oblasti vzdelávania, zdravotníctva, bezpečnosti a podobne. Príkladom boli v blízkej minulosti problémy v Írsku, Portugalsku, Španielsku, Taliansku. Grécko sa ocitlo dokonca na okraji štátneho bankrotu a bolo odkázané spolu s Írskom, Portugalskom a Španielskom na zahraničnú pomoc. Všetky tieto turbulencie okolo uvádzaných krajín, mimochodom členských krajín Európskej únie a eurozóny, otvorili diskusiu, prečo k takejto situácii prišlo a čo je príčinou tohto stavu. Iste nie je možné zjednodušene povedať, že príčinou boli len daňové úniky. Daňová disciplína občanov a firiem, nielen v týchto krajinách, je však významným faktorom ovplyvňujúcim sociálny a ekonomický rozvoj každej krajiny.

## Daňové úniky– charakteristika a ich príčiny

Na vymedzenie samotného pojmu „**daňový únik**“ neexistuje jednotná definícia. V teórii a následne aj v ekonomickej praxi sa stretávame s rôznymi pohľadmi na chápanie obsahu tohto pojmu. Niektorí autori charakterizujú daňový únik ako „výsledok ekonomického správania sa daňových subjektov, ktorého dôsledkom je úmyselná alebo neúmyselná redukcia daňovej povinnosti daňového subjektu (občana, živnostníka, podniku a pod.) voči štátu“

(Viktoryová, Bango 2004, s. 109). Iní autori definujú daňový únik ako vedomé vyhýbanie sa plateniu daní aj za využitia tzv. „bielych miest“ v daňovej legislatíve. Francúzsky ekonóm J. C. Martinez (Martinez 1995, s. 68) uvádza, že daňový únik je pre daňového poplatníka jediným skromným prostriedkom, ako priamo vyjadriť mieru nesúhlasu s daňami. Aj keď týmto samozrejme nemožno daňový únik považovať za prostriedok, ktorý je v súlade so zákonom. Konanie, pri ktorom daňový subjekt znižuje daňovú povinnosť alebo si ju neplní porušením najmä daňových zákonov, či už úmyselne alebo neúmyselne sa často označuje ako daňový únik v užšom slova zmysle. Teda pokiaľ je daňový únik založený na porušovaní platného práva, jedná sa o **nelegálny, resp. nezákonný daňový únik**, často označovaný aj termínom daňový podvod. V tejto súvislosti je však potrebné zdôrazniť, že medzi zákonným a nezákonným spôsobom neexistuje presná hranica, ale plynulý prechod. Zástup „pošmyknutí“ vedie daňového poplatníka postupne od zákonných praktík cez radu medzistupňov k daňovému podvodu (Martinez 1995, s. 17). Nezákonný daňový únik môže mať aj trestnoprávnu zodpovednosť konkrétnej osoby zo spáchania niektorého z daňového trestného činu, pričom však musí byť dokázané úmyselné konanie. Z pohľadu úmyslu môžeme nelegálne daňové úniky klasifikovať na neúmyselné daňové úniky a úmyselné daňové úniky. Neúmyselné daňové úniky postihujú konania daňového subjektu, ktorý si z nepozornosti alebo z nedostatočnej znalosti daňových predpisov zníži základ dane a následne daň. Často krát vychádzajú z chýb v ekonomickej evidencii a chýb pri výpočte daní. Pre neúmyselné daňové úniky je charakteristické nevedomé konanie. Po zistení chyby správny orgán postup hodnotí ako správny delikt, ktorý uzavrie primeranou daňovou sankciou. Úmyselné daňové úniky sú výsledkom otvoreného alebo skrytého porušenia platných zákonov, využitia omylu, uvedenia do omylu, zamlčanie podstatných skutočností a často simulovaných či zastieraných úkonov majúcich charakter podvodného konania a vedúcich v konečnom dôsledku k nezaplateniu daní (Presperínová 2009). Nezákonný resp. nelegálny daňový únik sa môže vyskytovať napríklad vo forme daňovej defraudácie (zatajenie určitej časti majetku daňového subjektu), vo forme daňovej malverizácie (zatajenie niektorých príjmov) alebo vo forme nadhodnotenia daňových výdavkov (Harumová, Kubátová 2006, s. 92). Termín „daňový únik“ zahŕňa v sebe aj legálny únik, ktorý postihuje také konanie, pri ktorom sa daňovník pohybuje v medziach zákonov a využíva ich na znižovanie svojho daňového zaťaženia. V podstate ide o šikovné využívanie možností, ktoré ponúkajú zákony. V týchto prípadoch sa často označuje takýto daňový únik ako daňový únik v širšom slova zmysle. Iní autori (Harumová, Kubátová 2006, s. 92) takéto konanie zaraďujú do pojmu **daňová optimalizácia**. V existujúcej právnej úprave sa však s pojmom „daňová optimalizácia“ nikde nestretáme. Daňová optimalizácia predstavuje de facto know-how firmy alebo jej vedenia, ktoré pozitívne vplyva na výšku jej daňového zaťaženia. Je to súhrn rôznych ekonomických a právnych opatrení s cieľom uhrádzania čo možno najnižšieho objemu všetkých druhov daní, teda priamych daní, nepriamych daní a ďalších daní, ktoré musí firma platiť štátu v súlade s daňovými zákonmi. Efekt daňovej optimalizácie sa účinne prejaví v dlhšom časovom horizonte. V rámci daňovej optimalizácie sa veľmi často stretávame aj s daňovou špekuláciou a daňovým plánovaním. I keď daňové plánovanie a daňová optimalizácia predstavujú spojené nádoby, nie je to to isté (Burák 2001a). **Daňové plánovanie** je taký postup firmy, pri ktorom vzhľadom na svoju formu právnej subjektivity, výšku obchodného obratu, vybavenosť hmotným majetkom a predmetom podnikania, zaplatí čo najnižšie dane v časovom harmonograme, ktorý nenaruší jej ekonomický vývoj a zbytočne neviaže voľné finančné zdroje. **Definíciu daňovej špekulácie** je možné odvodiť od vymedzenia burzovej špekulácie a je ju možné chápať ako určitú činnosť podnikateľa, ktorá spočíva v správnom využívaní zákonných inštitútov a vo využívaní medzier v daňových zákonoch a ekonomickej legislatíve štátu, v transferoch podnikateľských aktivít do daňových rajov, ako aj vo využívaní všetkých ostatných legitímnych prostriedkov na báze daňovo-účtovných a právnych vedomostí. Ak je však daňová špekulácia legitímna, štát môže len rešpektovať prirodzenú a logickú snahu každého daňového subjektu nezaplatiť štátu viac daní,

ako je nevyhnutné (Burák 2001b). Pri daňovej špekulácii a daňovej optimalizácii nastáva základné protirečenie v záujmoch, kde sa daňovník snaží minimalizovať svoje daňové zaťaženie, pričom štát chce maximalizovať výnos z vybraných daní.

Pričiny a dôvody vyhýbania sa plateniu daní sa vo svete vyvíjali, boli a sú závislé od množstva faktorov, medzi ktoré odborníci z ekonomickej praxe a teórie zaradili najmä:

- **Politický faktor.** Má veľmi všeobecnú platnosť. Daňovým deliktom je možno vyjadrovať nesúhlas s politickými rozhodnutiami vlády, čo je akýmsi politickým protestom.
- **Sociálny a etický faktor.** Nízka občianska uvedomelosť v oblasti platenia daní a tolerovanie daňových únikov prispieva k zvyšovaniu daňových únikov a daňovej trestnej činnosti.
- **Ekonomický faktor.** Meniace sa ekonomické prostredie a ekonomický cyklus krajiny má vplyv na rôzne špekulácie. Dane sa odvádzajú ľahšie v období rastu ako v období recesie. Preto je nevyhnutné, aby sa štát usiloval o ekonomický rast, čím by miera daňových únikov klesala, resp. stagnovala.
- **Legislatívny faktor.** Nestabilita daňovej legislatívy vytvára „živnú pôdu“ k daňovým únikom a páchaniu trestných činov v daňovej oblasti.
- **Výška daňového a odvodového zaťaženia.** Patrí medzi významné faktory vo vzťahu k veľkosti daňových únikov. V prípadoch vyššieho daňového zaťaženia subjektov sa zvyšujú daňové špekulácie a rastú daňové úniky. Naopak pri nízkom daňovom zaťažení je tlak na daňové špekulácie nižší.
- **Mechanizmus zdanenia.** Je rozhodujúcim faktorom pri páchaní daňových únikov a daňovej kriminality. Mechanizmus založený na báze dobrovoľnosti, ktorý je využívaný v krajinách s demokratickým spôsobom riadenia vytvára vhodný priestor na nezákonné znižovanie daní.
- **Mechanizmus kontroly.** Všetky daňové systémy sa opierajú o priznanie daňových poplatníkov, čím sa znásobuje možnosť uvádzania nepravdivých údajov. Takéto priznanie musí byť kontrolované. Vzhľadom na množstvo daňových priznaní je takáto kontrola málo účinná.

Tento výpočet faktorov však nie je konečný a v ekonomickej a v daňovej praxi prichádza ku kumulácii viacerých faktorov, ktoré vplývajú na rozsah daňových únikov, čo má synergetický efekt a teda aj vážnejšie ekonomické a sociálne dôsledky. Otázkami faktorov, ktoré majú vplyv na rozsah daňových únikov sa venoval aj empirický výskum vykonaný v rámci vedeckovýskumnej úlohy - VYSK č.164 „Odhaľovanie daňových a únikov a daňovej trestnej činnosti“ realizovaný na vybranej skupine respondentov, ktorú tvorili študenti Akadémie Policajného zboru v Bratislave (ďalej len A PZ) a študenti Ekonomickej univerzity v Bratislave (ďalej len EUB). Celkovo sa výskumu zúčastnilo 123 respondentov, pričom študenti EUB tvorili 29% (36 osôb) a študenti A PZ zvyšných 71% (87 osôb). Percentuálne zastúpenie žien bolo 38% a mužov 62%. Respondenti boli rozdelení podľa dĺžky zamestnania (ekonomickej praxe), pričom výsledky daného rozdelenia boli nasledovné: 0-5 rokov: 66 respondentov (36 študentov EUB a 30 študentov A PZ), 5-10 rokov: 12 respondentov, 10-15 rokov: 18 respondentov, 15-20 rokov: 13 respondentov.

Výsledky empirického výskumu potvrdili vyššie uvádzané faktory, čo je vidieť z nižšie zobrazeného grafu č. 1, kde podľa oslovených respondentov na rozsah daňových únikov na Slovensku majú najväčší vplyv: legislatívne faktory – rôzna právna úprava, neprehľadnosť daňového systému; miera daňového zaťaženia; vyspelosť ekonomiky a mechanizmus zdanenia (napr. ak si daňovník sám vypočítava daň a vyplňuje daňové priznanie, zvädza ho to k daňovým únikom).

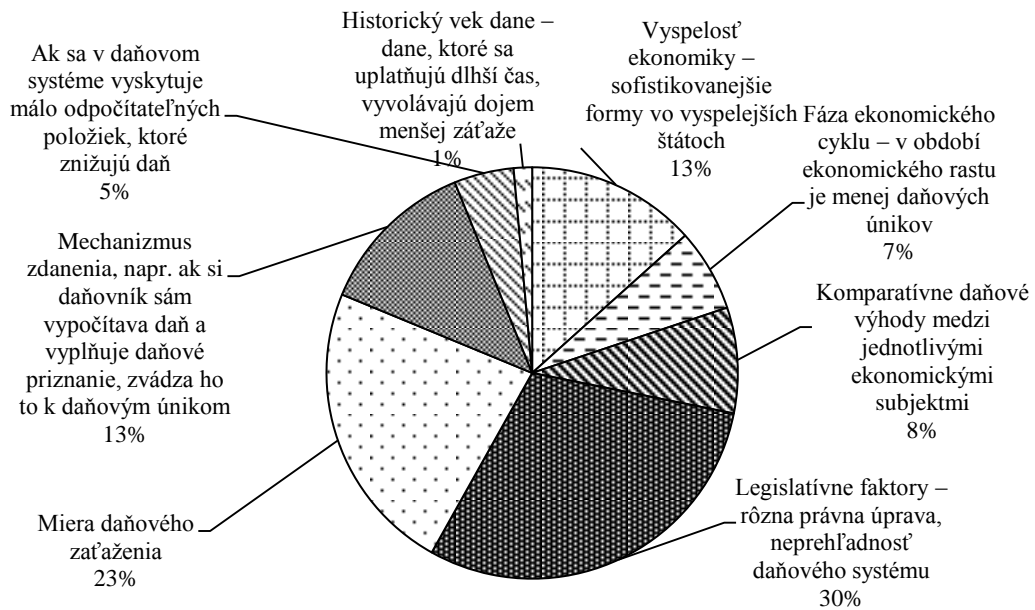

Graf 1 Vplyv určitých faktorov na rozsah páchania daňových únikov  
Zdroj: vlastné spracovanie

Z názorov respondentov vyplynuli alarmujúce závery najmä pri ekonomických, legislatívnych a sociálno-etických faktoroch vplyvu na páchanie a rozsah daňových únikov v Slovenskej republike.

### Ekonomické a legislatívne implikácie daňových únikov

Z vykonaného empirického výskumu vyplynulo, že až 96% respondentov si myslí, že na Slovensku je rozsah daňových únikov podmienený úrovňou právneho a ekonomického prostredia. Na grafe č. 2 je vidieť, že 28% respondentov si myslí, že rozsah daňových únikov je určite spôsobený právnym a ekonomickým prostredím; 46% si myslí, že tento rozsah má skôr na svedomí naše ekonomické a právne prostredie a 22% opýtaných si myslí, že rozsah daňových únikov v SR je „možno“ spôsobený našim právnym a ekonomickým prostredím.

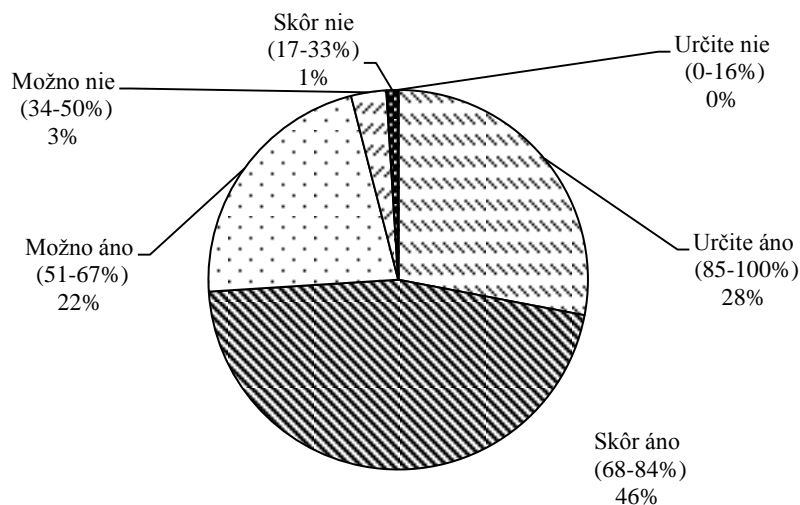

Graf 2 Vplyv ekonomického a právneho prostredia na rozsah daňových únikov v SR  
Zdroj: vlastné spracovanie



Z názorov respondentov tiež vyplynulo (graf. č. 3), že len 1 % opýtaných si myslí, že globálny ekonomický priestor nemá žiaden vplyv na páchanie daňových únikov.

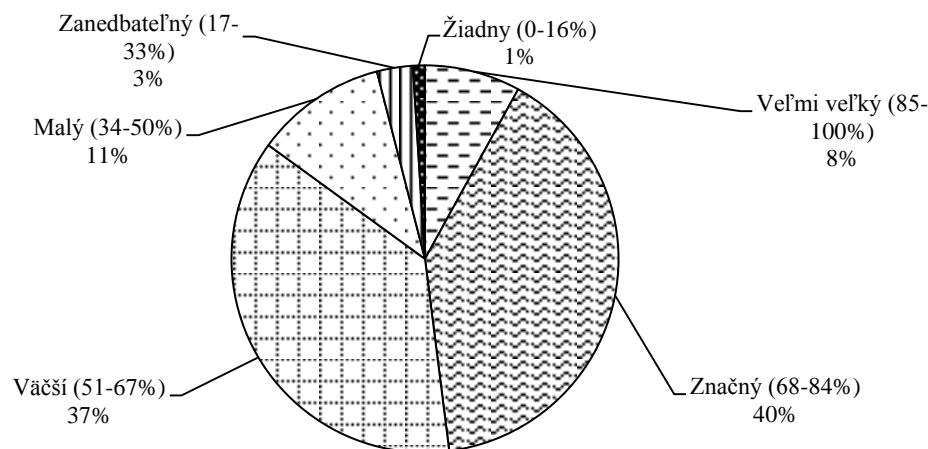

Graf 3 Vplyv globalizovaného ekonomického priestoru na páchanie daňových únikov v SR  
Zdroj: vlastné spracovanie

Inými slovami respondenti potvrdili, že páve ekonomická globalizácia má veľmi výrazný vplyv na páchanie daňových únikov, i keď sa to často ospravedlňuje daňovou optimalizáciou resp. daňovým plánovaním, k čomu sú využívané tzv. „onshore krajiny“ a „offshore krajiny“, ktoré sa tiež spoločne označujú ako **daňové rajy**.

**„Onshore krajiny“** nie sú typickými daňovými rajmi. Ide v podstate o tzv. krajiny daňových stimulov. Krajina ponúkajúca tieto daňové výhody je veľakrát súčasťou Európskej únie. „Onshore destináciu“ si volia podnikatelia, ktorí sa chcú vyhnúť vysokým daniam alebo sa chcú riadiť zákonmi inej krajiny. Hlavne v západnej Európe sú zákony pre podnikateľa jednoduchšie, jasnejšie a právo ľahšie vymáhateľné. Spoločnosti registrované v „onshore krajinách“ nie sú podozrivé obchodným partnerom alebo finančným úradom. Ich základné charakteristiky sú nasledovné:

1. sú založené podľa miestnych zákonov a môžu obchodovať s akýmkoľvek subjektmi z rôznych krajín,
2. sú povinné platiť dane z príjmov právnických osôb v mieste svojej rezidencie,
3. musia viesť účtovníctvo, podávať daňové priznania a spravidla tiež podliehajú auditu.

Typickí zástupcovia „onshore krajín“ sú napríklad: Holandsko, Luxembursko, Lichtenštajnsko, Cyprus, Malta, Švédsko, USA alebo Veľká Británia (Kačalka 2012).

**„Offshore krajiny“** majú k podnikateľskému prostrediu a podnikateľským subjektom mimoriadne benevolentný vzťah. Dane sa blížia k nule, minimálne sú taktiež požiadavky na zápis do obchodného registra alebo pri určovaní identity vlastníka spoločnosti. V slovenských podmienkach sa tieto spoločnosti zakladajú okrem daňovej optimalizácie aj z dôvodu skrytia skutočného vlastníka firmy. Negatívom zakladania spoločnosti v „offshore oblastiach“ je zvýšená podozrievavosť obchodných partnerov aj finančných úradov. Spoločnosti v „offshore krajinách“ majú tieto základné charakteristiky:

1. sú založené podľa miestnych zákonov, avšak nevyvíjajú (nesmú vyvíjať) podnikateľské aktivity na území rezidenčného štátu,
2. výnosy z obchodných aktivít danej spoločnosti sú v tejto krajine zdanené minimálne alebo vôbec,

3. dane sa platia formou ročného poplatku „za existenciu“,
4. spravidla nemusia predkladať žiadne účtovníctvo ani podávať daňové priznanie.

Typickí zástupcovia „offshore krajín“ sú napríklad: Antigua, Bahamy, Belize, Bermudské ostrovy, Britské Pan. Ostrovy, Jersey, Gibraltar, Holandské Antily, Panama, Seychelská republika (Tomek 1996).

Najčastejšie „onshore krajiny“ a „offshore krajiny“, ktoré využívajú slovenskí a českí podnikatelia sú znázornené na nasledujúcom obrázku.

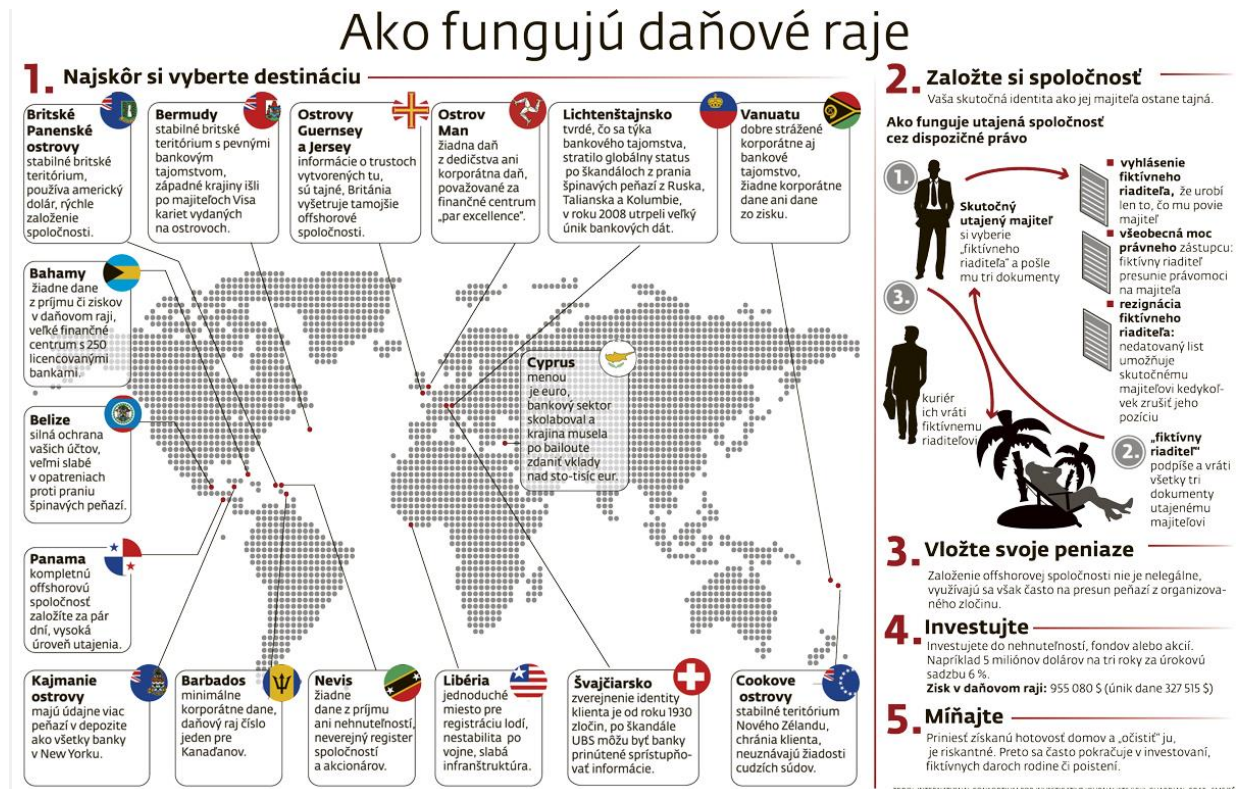

Zdroj: sme.sk

Každá krajina označovaná za „onshore alebo offshore krajinu“ alebo spoločne ako daňový raj má iné možnosti na optimalizáciu daní, ale zároveň aj iné „benefity“, ktoré ponúka firmám registrovaným na jej území. Napríklad v Paname, v Belize, na Kajmanských ostrovoch, na Seycheloch, na Bahamách, na Bermudách, na Britských Panenských ostrovoch je firemná daň nulová. V Paname spoločnosti, ktoré podnikajú v zahraničí platia len ročný paušálny poplatok 300 dolárov a register firiem je neverejný.

Na Bahamách je ročný poplatok vo výške 350 dolárov, v Belize len 100 dolárov a spoločnosti tu nemusia podávať finančné výkazy a nepodliehajú auditu. Na Britských Panenských ostrovoch sa platí paušálna ročná daň 350 dolárov v prípade, že spoločnosť podniká mimo územia ostrovov a zároveň nevyžaduje vedenie účtovníctva a audit. Register firiem nie je verejne prístupný, čím je sťažené zistenie skutočných majiteľov. Túto výhodu okrem nulovej dane poskytuje aj Seychelská republika.

V niektorých krajinách označovaných za daňové raje sa síce platia dane, no zároveň poskytujú iné výhody. Napríklad na Cypre sa platí 10 % až 12% podnikateľská daň, pričom od dane sú oslobodené dividendy. V Lichtenštajnsku sa platí podnikateľská daň v rozmedzí 7,5 až 15 % a investičné fondy s licenciou platnou v celej Európskej únii sú zdaňované len 4 % sadzbou dane z kapitálu.

Vyčíslit' rozsah daňových únikov, ktoré vznikajú z dôvodu využívania „daňových rajov“ nie je presne možné. V odborných článkoch sa však často odhadujú. Napríklad najväčšia britská odborová organizácia Unite odhadla, že z Veľkej Británie v roku 2008 uniklo zo štátnej pokladnice pred ich zdanením do „daňových rajov“ 35 miliárd eur (Žufa 2009a). Daňové straty spôsobené daňovými podvodmi v Európskej únii niektorí autori odhadujú zhruba na 250 miliárd ročne (Žufa 2009b).

Tax Justice Network (inštitúcia bojujúca proti daňovým rajom) vypracovala analýzu, podľa ktorej „daňové rajy“ ukrátili krajiny na daniach o 280 miliárd dolárov, čo sa približne rovná veľkosti gréckeho dlhu. Tá istá analýza odhaduje, že ku koncu roka 2010 uložili najbohatší ľudia sveta v daňových rajoch spolu 21 až 32 biliónov dolárov (Tvardzík 2012a). Analýza, na ktorú upozornil britský denník Guardian tvrdí, že daňové úniky z Maďarska dosiahli 186,6 miliárd dolárov, z Poľska 129 miliárd dolárov a zo Slovenska od roku 1993 do roku 2010 „ušlo“ 32,8 miliardy dolárov, čo je o 5 miliárd eur menej ako náš celkový dlh, ktorý zverejnil Eurostat (Tvardzík 2012b).

### Sociálne a etické implikácie daňových únikov

Nepriaznivý vplyv na rozsah a samotné páchanie daňových únikov majú aj spoločenské, sociálne, morálne faktory ako i faktor vnímania daňových únikov jednotlivcami. Tolerovanie daňových únikov občanmi prispieva k ich rastu. Tolerovanie je úzko previazané aj s právnym vedomím občanov a celej spoločnosti. Nízke právne povedomie otvára priestor na rozvoj daňových únikov. Situácia v Slovenskej republike v oblasti tolerovania daňových únikov je veľmi nepriaznivá. Z výsledkov uvádzaného empirického výskumu vyplynulo (graf. č. 4), že až 78 % respondentov si myslí, že na Slovensku sú tolerované daňové úniky. 8 % respondentov si myslí, že na Slovensku sa určite tolerujú daňové úniky a 36 % respondentov si myslí, že daňové úniky sú skôr tolerované ako netolerované. Len 4 % respondentov si myslí, že daňové úniky na Slovensku určite nie sú tolerované.

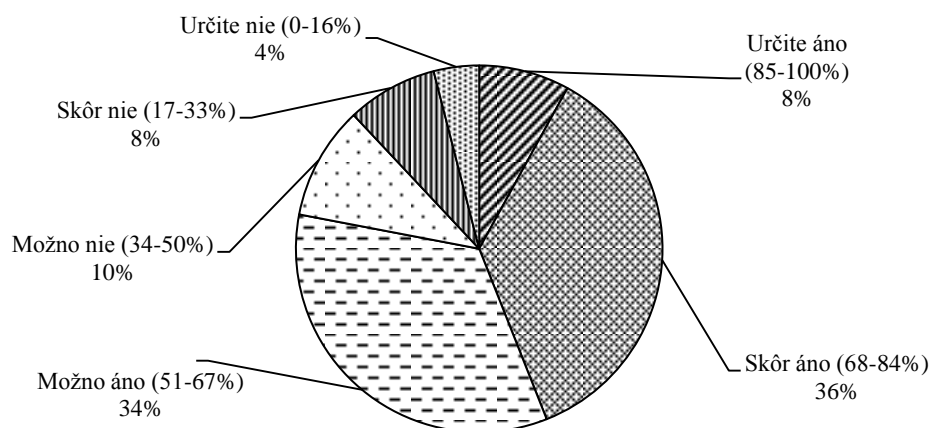

Graf 4 Tolerancia daňových únikov v SR

Zdroj: vlastné spracovanie

Pri osobnej tolerancii daňových únikov znázornenej na grafe č. 5 sa však respondenti vyjadrili opačne. Len 16 % respondentov vyjadrilo kladný vzťah k tolerancii daňových únikov (3 % určite toleruje daňové úniky, 3 % ich skôr toleruje a 10 % ich len možno toleruje). Až 84 % respondentov vyjadrilo záporný vzťah k daňovým únikom (7 % respondentov ich možno netoleruje, 33 % ich skôr netoleruje a 44 % ich určite netoleruje).

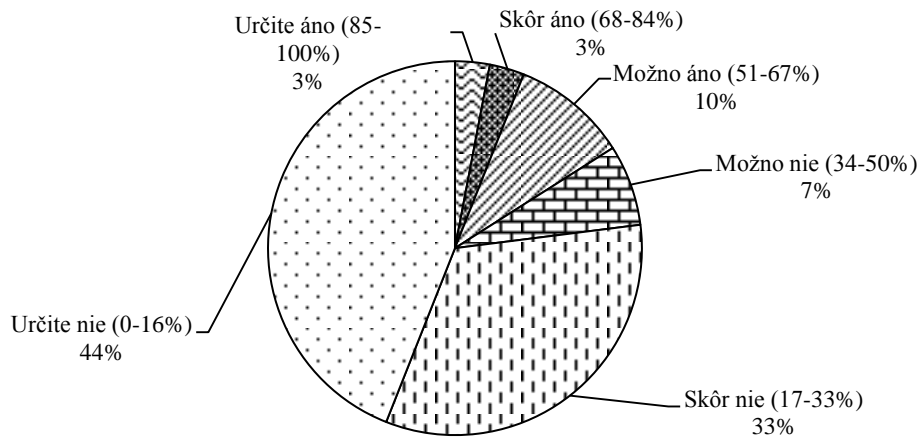

Graf 5 Osobná tolerancia daňových únikov  
Zdroj: vlastné spracovanie

Vyššie uvedené výsledky prieskumu však nie sú v tejto oblasti jediné a osamotené. Obdobný stav vo vnímaní daňových únikov a daňových podvodov potvrdzujú aj ďalšie prieskumy. Napríklad výsledky prieskumu realizovaného na vzorke 165 náhodne vybraných študentov denného štúdia prvého ročníka Ekonomickej univerzity v Bratislave (Szarková 2011, s. 25).

V uvedenom prieskume respondenti odpovedali aj na otázku „ako vnímajú daňový podvod“. Štruktúra odpovedí bola nasledovná: 52 % respondentov vníma daňový podvod ako niečo normálne, bežné a beztrestné, 12,67 % respondentov vníma daňový podvod ako podnikateľský úspech, 23,5 % respondentov sa neobáva dôsledkov (nič sa nestane, nejako to dopadne, dá sa to vybaviť). Len 4,63 % respondentov uviedlo, že sa obáva dôsledkov a 4,28 % vníma daňový podvod ako podvod alebo „krádež“, teda ako niečo trestné (Szarková 2011, s. 26). Z uvedeného výskumu vyplynuli až alarmujúce závery znázornené na grafe č. 6, a to, že až 88,17 % respondentov toleruje daňové úniky, berie ich za niečo normálne, ba dokonca ich vnímajú ako podnikateľský úspech.

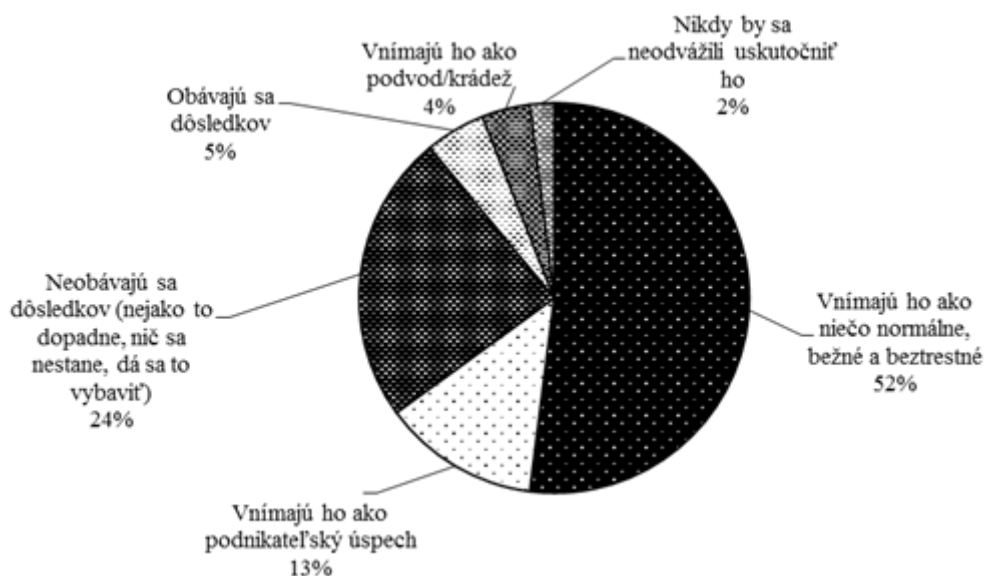

Graf 6 Vnímanie daňových únikov  
Zdroj: Szarková, M.

Výsledky uvádzaných empirických výskumov korešpondujú so všeobecným vnímaním daňových únikov a daňových podvodov v Slovenskej republike ako niečo čo je normálne, bežné, beztrestné. Toto skreslené až „zvrátené“ vnímanie súvisí nielen s často sa meniacou legislatívou v daňovej oblasti, so všeobecne známou nízkou vymožitelnosťou práva, vysokou mierou korupcie v Slovenskej republike, ale aj s neexistenciou mediálnej politiky štátu v oblasti práva a neefektívnou právnou výchovou najmä mladej generácie v oblasti daní. Pomaly a netransparentne fungujúci systém trestnoprávných postihov v oblasti daňových podvodov umocňuje vo vedomí občanov rôzne mýty, skreslené predstavy, ktoré ako ukazujú niektoré v prieskume získané zistenia, sa fixujú v správaní ako určité postoje a v rámci nich ako latentné návody na konanie (Szarková 2011, s. 26).

A práve s týmito postojmi a celkovým vnímaním daňových únikov, daňovej optimalizácie úzko súvisí **daňová morálka**. Často krát vyvstáva otázka, či využívanie daňových rajov pri svojom podnikaní je morálne. Obdobne, či daňová optimalizácia, ktorá má mnohokrát za následok, že firmy neplatia dane vôbec, je morálna. Takým príkladom je konanie spoločnosti Apple. Podľa špeciálnej komisie daňová optimalizácia a využívanie „offshorových spoločností“ umožnilo firme Apple vyhnúť sa v rokoch 2009 – 2012 zdaneniu ziskov v USA v hodnote 44 miliárd dolárov (Zavřel 2014). Spôsob, akým Apple skrývala svoje zisky pred zdanením je kreatívny, ale podľa daňových expertov sa v praktikách nadnárodných firiem nejedná o nič unikátne. Apple vytvoril v Írsku dcérsku spoločnosť Apple Operations International, ktorá je materskou spoločnosťou medzinárodnej obchodnej divízie Apple. Medzi rokmi 2009 a 2012 vytvorila táto dcérska spoločnosť prostredníctvom vnútro-podnikových transakcií zisk v hodnote 30 miliárd dolárov. Spoločnosť Apple Operations International však za posledných 5 rokov nepodala žiadne daňové priznanie, pretože jej táto povinnosť nevyplývala ani podľa írskych, ani podľa amerických daňových zákonov. Je totižto založená v Írsku, no fyzicky je riadená manažmentom z USA. Podľa írskej legislatívy sa za daňového rezidenta považuje spoločnosť, ktorá je riadená alebo kontrolovaná z územia Írska. Naopak, americká legislatíva posudzuje miesto podnikania podľa toho, kde je spoločnosť založená. Apple Operations International využila nesúlad daňovej legislatívy a nemusela podávať daňové priznanie ani v Írsku, ani v USA. Podľa vyjadrenia manažérov spoločnosti však iba využívajú možnosti, ktoré im poskytuje platná daňová legislatíva na to, aby minimalizovali svoje daňové náklady a tým zvýšili výnosy pre akcionárov. Či je to etické alebo morálne a zodpovedné k ostatným daňovým poplatníkom v USA, zrejme manažment ani akcionári Apple nezaujímajú. I vo väzbe na tento prípad v posledných mesiacoch výrazne rastie tlak a kritika zo strany vlád a regulačných orgánov týkajúci sa daňových praktík nadnárodných firiem. Popri škandále Apple sa v USA a vo Veľkej Británii vyšetrovali alebo stále vyšetrujú firmy ako Microsoft, Hewlett-Packard, Amazon či Google. Vo Veľkej Británii sú najväčšie audítorské spoločnosti podozrievané z nekalých praktík pri ovplyvňovaní tvorby daňovej legislatívy na jednej strane a poskytovaním daňového poradenstva podnikovej sfére na druhej strane (Cfo 2013). Preto je legitímne, že sa otázka daňovej etiky a daňovej morálky stáva aktuálnou a bez zlepšenia v tejto oblasti nemôžeme očakávať pozitívne výsledky na úseku daňových únikov.

## Záver

Riešenie problematiky daňových únikov nie je jednoduché a prijímanie opatrení na ich elimináciu musí byť veľmi citlivé. Úspech však nie je možné dosiahnuť bez toho, aby sa zmenili postoje ľudí a spoločností k daňovej optimalizácii a daňovému plánovaniu. To čo je dobré pre jednotlivca v tomto prípade nemusí byť dobré pre spoločnosť. Pokiaľ sa nezlepší etika podnikania, etika a morálka pri platení daní, tak nemôžeme očakávať žiadne úspechy. Tiež je potrebné si uvedomiť, že v dnešnom ekonomicky globalizovanom svete sú opatrenia

na elimináciu daňových únikov prijaté jednou krajinou odsúdené na zánik a neprinesú požadovaný a očakávaný efekt. Európsky parlament konštatoval, že jednostranné opatrenia jednotlivých štátov sa v mnohých prípadoch ukázali ako neúčinné, nedostatočné a v niektorých prípadoch na škodu veci.

Mnohé členské krajiny Európskej únie v rámci programov pomoci v posledných rokoch, po zintenzívnení výberu daní a zrušení výhod v súlade s návrhmi Medzinárodného menového fondu, Európskej centrálnej banky a Európskej komisie zaznamenali odchod viacerých svojich väčších spoločností do iných krajín, aby využili nimi ponúkané daňové výhody. V prípade Grécka Európska komisia vyčíslila, že od začiatku roku 2012 bolo z Grécka presunutých až 60 miliárd eur do švajčiarskych bánk (Európsky parlament 2013). Tieto skutočnosti potvrdzujú, že prijímanie opatrení na elimináciu daňových únikov musí byť citlivé a zároveň ich musí sprevádzať edukácia a vysvetľovanie širokej verejnosti, že platenie daní je normálne a naopak neplatenie a obchádzanie platenia daní je neakceptovateľné. Edukáciou v oblasti platenia daní sa zabezpečí zvýšenie „daňovej gramotnosti“, ale zároveň sa posilní daňová morálka a daňová etika, ktoré sú nevyhnutné k zlepšeniu výberu daní.

*Príspevok je publikovaný v rámci plnenia úloh vedeckovýskumnej úlohy „Odhaľovanie daňových únikov a daňovej trestnej činnosti“ (VÝSK č. 164) riešenej na Akadémii PZ v Bratislave.*

### **Zoznam bibliografických odkazov**

BURÁK, E. 2001. *Daňové plánovanie a optimalizácia sú spojené nádoby*, Trend č. 28/2001. ISSN 1336-2674.

CFO. *Optimalizácia daní: čo vymyslel Apple a čo vymyslia vlády*, Cfo 2013, [online]. [cit. 2016-04-01]. Dostupné z: <http://www.cfo.sk/articles/optimalizacia-dani-co-vymyslel-apple-a-co-vymyslia-vlady#.VwOdIDE8ZZo>

HARUMOVÁ, A., KUBÁTOVÁ, K. 2006. *Dane podnikateľských subjektov*, vydavateľstvo Poradca podnikateľa 2006. ISBN 978-80-8893-155-3.

MAJCHRÁK, J., PECNÍK, I., PECNÍKOVÁ, J. 2008. Daňové úniky – aktuálny ekonomicko-právny fenomén súčasnosti. In: *Politika, právo, ekonomika a spoločnosť - súčasnosť a vize do roku 2025 : Zborník*. - Kunovice: Evropský polytechnický institut, 2008. s. 211 - 214. ISBN 978-80-7314-14-8.

MARTINEZ, J.C. 1995. *Daňový únik*. Praha: Agentúra Kriegl. ISBN 80-901918-3-5.

KAČALKA, L., 2012. *Odpoveď na miliónársku daň? Daňové raje*, Fin centrum [online]. 2012. [cit. 2016-04-01]. Dostupné z: <http://www.investujeme.sk/odpoved-na-milionarsku-dan-danove-raje/>

PRESPERÍNOVÁ, M. 2009. *Metodická pomôcka na odhaľovanie a dokumentovanie trestnej činnosti v oblasti dane z príjmu a dane z pridanej hodnoty službou kriminálnej polície*, Prezídium PZ, Bratislava 2009.

Správa Európskeho parlamentu 2013/2060 [online]. 2016 [cit. 2016-04-01]. Dostupné z: <http://www.europarl.europa.eu/sides/getDoc.do?pubRef=-//EP//TEXT+REPORT+A7-2013-0162+0+DOC+XML+V0//SK#title2>

SZARKOVÁ, M. 2010. K otázkam obsahu a štruktúry právneho vedomia verejnosti, In: *Právne vedomie verejnosti v demokratickom štáte*, zborník z vedeckého seminára s medzinárodnou účasťou zo dňa 22.11.2010 na Akadémii PZ v Bratislave, Bratislava 2011, s. 21 – 30. ISBN 978-80-8054-518-5.

TOMEK, R., 1996. *Postavenie a úloha off-shore finančných centier vo svetovej ekonomike (informácia)*, NBS 1996 [online]. [cit. 2016-04-01]. Dostupné z: [http://www.nbs.sk/\\_img/Documents/PUBLIK/1996\\_Postavenie%20a%20uloha%20off-shore.pdf](http://www.nbs.sk/_img/Documents/PUBLIK/1996_Postavenie%20a%20uloha%20off-shore.pdf)

TVARDZÍK, J., 2012. *V daňových rajoch sa ukryva 21 biliónov*, Sme ekonomika [online]. 2012. [cit. 2016-04-01]. Dostupné z: <http://ekonomika.sme.sk/c/6467929/v-danovych-rajoch-sa-ukryva-21-bilionov.html>

VIKTORYOVÁ, J. BANGO, D. a kol. 2004. *Metodika vyšetrovania trestných činov (II. časť)*. Bratislava: Akadémia PZ. ISBN 80-8054-313-5.

ZAVŘEL, R., 2014. *Apple se nelegálne dohodl s Irskou vládou a platil minimálne dane, nini mu hrozí pokuta v rádu miliárd Euro*, [online]. 2014, [cit. 2016-04-01]. Dostupné z: <https://www.letemsvetemapple.eu/2014/09/29/financial-times-apple-se-nelegalne-dohodl-irskou-vladou-platil-minimalni-dane-nyni-mu-hrozdi-pokuta-radu-miliard-euro/>

ŽUFA, R., 2009. *Daňové raje – bezodná diera v tróPOCH*, Etrend [online]. 2016, [cit. 2016-04-01]. Dostupné z: <http://www.etrend.sk/podnikanie/danove-raje-bezodna-diera-v-tropoch.html>

**prof. Ing. Jozef Stieranka, PhD.**

Akadémia PZ v Bratislave  
Katedra kriminálnej polície  
Sklabinská 1, 835 17 Bratislava  
jozef.stieranka@minv.sk

**Mgr. Iveta Nováková, PhD.**

Akadémia PZ v Bratislave  
Katedra jazykov  
Sklabinská 1, 835 17 Bratislava  
iveta.novakova2@minv.sk

# THE EU STRATEGY FOR THE DANUBE REGION - SUPPORT MEASURE FOR BUILDING PROSPERITY IN THE DANUBE REGION

Jaroslava Szüdi

## Abstract

The aim of our contribution is to introduce one of the European macro-regional strategies, more concretely - the EU Strategy for the Danube region and its implementation in Slovakia (further Strategy). The Strategy was jointly developed by the European Commission, together with the Danube Region countries and stakeholders, in order to address common challenges, create synergies and coordination between existing policies and initiatives taking place across the Danube Region. The main interest for Slovakia lies in the economic use of the River Danube, such as energy production and navigation as well as in the fields of research, innovation and competitiveness. Slovakia, together with Serbia coordinates the Priority Area “Knowledge Society” and together with Hungary Priority Area “Water Quality”. In this contribution we summarize the ensuing challenges and opportunities related to the implementation process of the Strategy and, based on this, propose recommendations for its continuing progress.

## Introduction

The Danube Region covers 14 countries (eight of them belong to current EU Member States, please see Scheme 1 for more details). It is home to more than 100 million people, a fifth of the EU’s population. The countries have different economic conditions and backgrounds, but the Region is strongly interlinked, with potential for further integration and growth.



Scheme 1 EU Strategy for the Danube Region Country Coverage

Source: EUSDR. 2016. *What is the EUSDR?* [online]. EUSDR [cit. 2016-15-04].

Available from: <http://www.danube-region.eu/about>



The Region has been transformed by the two last rounds of the EU enlargement (in 2004 and 2007) and possesses a good strategic position opening the EU to its neighbours - the Black Sea region, the South Caucasus and Central Asia. It hosts the world's most international river, which is a major transport axis, a vital inter-connected hydrological basin and a world-renowned ecological corridor. The Region is thus connected through opportunities and challenges.

Socio-economic development, competitiveness, environmental management and resource efficient growth can be improved, security and transport corridors modernised. The policies of the countries are interdependent. They could however benefit greatly from further improved cooperation, for example, in completing missing transport links, reducing pollution and danger from floods, lowering dependency on energy providers from outside the Region, and addressing demographic change or brain drain. The competitiveness of the Region could also profit substantially from joint action in the fields of SME, labour market policies, education and security. There is a need to improve institutional capacity at all levels. (European Commission 2013a).

## **Historical background**

The European Council formally requested the Commission to prepare an EU Strategy for the Danube Region in the Presidency Conclusions of 18 June 2009 stating that "sustainable development should also be pursued through an integrated approach to the specific challenges facing particular regions". (Council of the European Union, 2013, Art. 34). The Commission responded to the Council request in its Communication of 8 December 2010. In April 2011, the Council endorsed the Communication with its annexed Action Plan, which describes concrete steps and examples of projects divided according to 11 thematic Priority Areas aiming at connecting the Region, protecting its environment, generating prosperity and strengthening the Region through institution building and cooperation.

The most important milestones influencing and forming the Strategy development are stated below:

- 19 June 2009: The European Council invites the European Commission to develop a strategy for the area around the Danube
- July 2009-December 2010: Preparation of the Strategy by the European Commission, including public consultation and consultations with participating countries
- 8 December 2010: European Commission adopts the Action Plan and Communication for the EUSDR
- 3 February 2011: Commissioner Hahn designates the Priority Area Coordinators
- 13 April 2011: Adoption of the Council Conclusions by the EU Council for General Affairs
- 24 June 2011: Official endorsement of the EUSDR by the European Council and launch of the implementation phase

By 2020, all citizens of the Region should enjoy better prospects of higher education, employment and prosperity in their own home area. The Strategy should make this a truly 21st century region, secure and confident, and one of the most attractive ones in Europe. (European Commission 2013b).

## Implementation and Governance Structure

The Strategy seeks to make best use of what is available, by aligning efforts, specifically policies and funding. The Commission can assist by facilitating and supporting action, but the commitment and practical involvement of all authorities, at national, regional and other levels is needed.

Working together with international and cross-border organisations across the Region encourages synergies and avoids duplication. A reinforced territorial dimension provides an integrated approach, and supports better coordination of sectoral policies with absolute focus on results (European Commission, 2010).

In the Scheme 2 below we can see the basic implementation structure of Strategy.

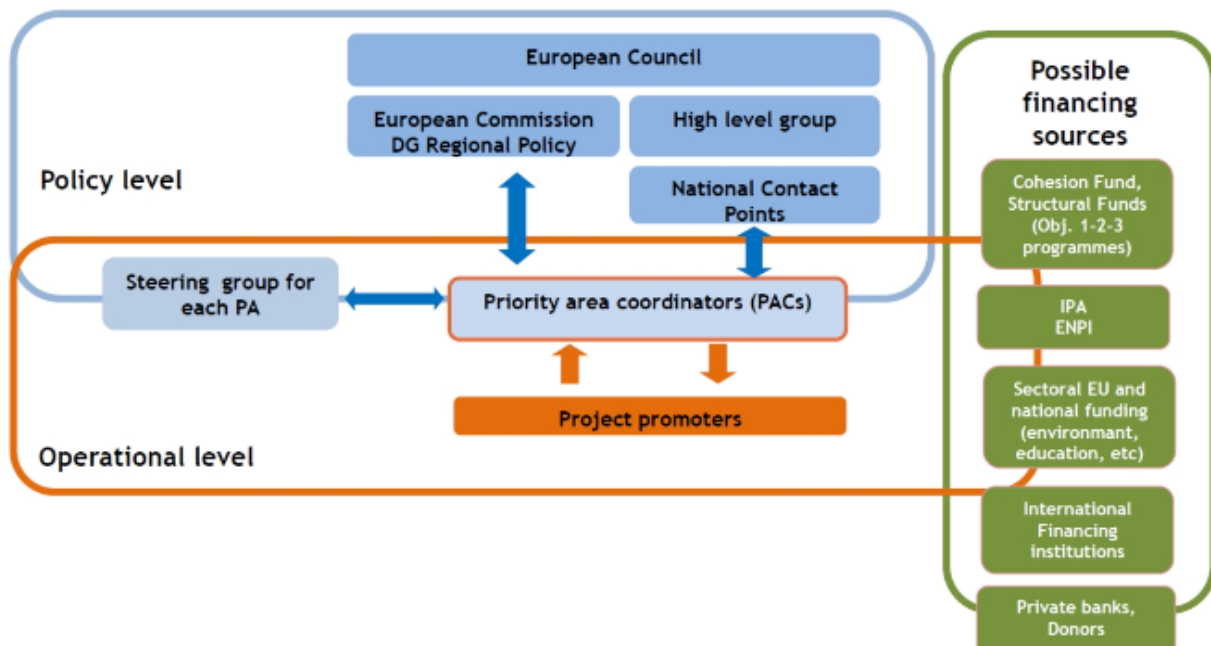

Scheme 2 EU Strategy for the Danube Region Implementation and Governance  
 Source: EUSDR. 2016. *How is the Strategy run?* [online]. EUSDR [cit. 2016-15-04].  
 Available from: <http://www.danube-region.eu/about/governance>

The Action Plan of EUSDR approved definitely in June 2011 incorporates the national position papers and contains 4 main objectives: Connecting the Danube Region, Protecting the environment, Building prosperity, Strengthening the Region, 11 PAs – “To improve mobility and intermodality”, “To encourage more sustainable energy”, “To promote culture and tourism, people to people contacts”, “To restore and maintain the quality of waters”, “To manage environmental risks”, “To preserve biodiversity, landscapes and the quality of air and soils”, “To develop the Knowledge Society”, “To support the ompetiiveness of enterprises”, “To invest in people and skills”, “To step up institutional capacity and cooperation”, “To work together to tackle security and organised crime” (see Scheme 3 below), 129 actions with 400 projects and 123 flagship projects. (EUSDR, 2011).



Scheme 3 EU Strategy for the Danube Region Objectives and Priority Areas  
 Source: EUSDR. 2016. *One Strategy - 11 Priorities*. [online]. EUSDR [cit. 2016-15-04].  
 Available from: <http://www.danube-region.eu/about/priorities>

Concerning the implementation process, all of the actions should be elaborated and transformed into concrete projects. The Commission makes states, regional, urban and local stakeholders responsible for this process. The Priority Areas (further PA) are run by Priority Area Coordinators (PACs), who ensure the implementation of the Action Plan defined for the Priority Area by agreeing on planning, with targets, indicators and timetables, providing technical assistance and advice. An effort has been made within the distribution of PACs to involve most of the countries present in the strategy through a bi-national system of coordination, which served as a benefit to the integration of new Member States and for the functional coordination of PAs.

### **EU Strategy for the Danube Region and its Implementation in Slovakia**

In order to ensure timely institutional preparations for active participation in the development and implementation of the Strategy, the Government of the Slovak Republic adopted the decision of the European Council of June 2009 on the preparation of an EU Strategy for the Danube Region. According to the National Position on the EU Strategy for the Danube Region, “Slovakia sees the preparation and implementation of strategies for the comprehensive and sustainable development of the regions of the European Union as the correct approach to the problem of regional development provided that the affected regions and their responsible authorities are involved in the preparation of such strategies” (Government Office of the Slovak Republic 2010).

The most important point in the Slovak Republic’s position on the Danube Strategy is “to emphasise and promote an integrated approach to the development of the Danube basin”. An integrated approach means that the approach to each priority must equally respect the interest of all participating states and must take the other priorities into consideration (Government Office of the Slovak Republic 2016).

Slovakia has been designated to coordinate two priority areas:

- Area No. 4 – Water Quality (together with Hungary) – the coordination body is the Ministry of Environment.
- Area No. 7 – Science and Knowledge Economy (together with Serbia) – the coordination body is the Ministry of Education, Science, Research and Sport of the Slovak Republic.

The main authority in charge of the activities relating to the EU Strategy for the Danube Region in Slovakia is the Slovak Governmental Office, who also holds the role of National Coordinator of the Strategy implementation.

## **Challenges and Opportunities**

Historically, the Danube Region has been notably affected by turbulent events, with many conflicts, movements of population and undemocratic regimes. Notwithstanding, the fall of the Iron Curtain and the EU enlargement provide an opportunity for a better future (European Commission 2010).

This means addressing the major challenges, in particular:

1. **Socio-economic:** the Region has very wide disparities (it includes some of the most successful but also the poorest regions in the EU). Contacts and cooperation are often lacking, both financially and institutionally. Enterprises do not sufficiently exploit the international dimension of marketing, innovation or research. The share of highly educated people in the Danube Region is lower than the EU27 average and the Region faces brain drain.
2. **Security:** significant problems persist. Trafficking in human beings and smuggling of goods are particular problems in several countries. Corruption undermines public confidence and precludes development. These challenges are best addressed together, identifying priorities, agreeing and implementing actions.
3. **Mobility:** the Danube River itself is a major TEN-T Corridor. However, it is used way below its full capacity. Freight transported on the Danube is only 10%-20% of that on the Rhine. As inland waterway transport has important environmental and efficiency benefits, its potential must be sustainably exploited. There is particular need for greater multi-modality, better interconnection with other river basins modernising and extending infrastructure in transport nodes such as inland ports.
4. **Environment:** the Danube Region is a major international hydrological basin and ecological corridor. This requires a regional approach to nature conservation, spatial planning and water management. Pollution does not respect national borders. Major problems such as untreated sewage and fertiliser and soil run-off make the Danube highly polluted. The environmental impact of transport links, tourist developments, or new energy-producing facilities must also be considered.
5. **Energy:** prices are high in the Region, in relative terms. Fragmented markets lead to higher costs and reduced competition. Reliance on too few external suppliers increases vulnerability, as periodic winter crises testify. A greater diversity of supply through interconnections and genuine regional markets will increase energy security. Improved efficiency, including energy saving and more renewable sources, is crucial.
6. **Risks:** major flooding, droughts, and industrial pollution events are all frequent. Prevention, preparedness and effective reaction require a high degree of cooperation and information sharing.

In the Danube Region also occur many opportunities. It has many areas of outstanding natural beauty, rich history, heritage and culture. There is immense development potential, especially in the countries most affected by the transitions since 1989. There are creative ideas, and a quality labour force.

For instance, the Region:

- is where Europe opens to the east; existing transport and trade links must be developed (e.g. through the TRACECA transport network connecting the EU through the Black Sea region to the Caucasus and Central Asia);
- has a solid education system, with many universities, however their quality varies. Education and training must be relevant to labour market needs, while student mobility within the Region is promoted;
- possesses a striking cultural, ethnic and natural diversity – global cities and heritage sites, including more capitals than any river in the world, would require a modern tourism offer and infrastructure, so that guest and host can both profit;
- can better exploit renewable energy sources, whether water, biomass wind or thermal.
- is characterised by rich environmental assets: exceptional fauna and flora, precious water resources and outstanding landscapes (e.g. the Danube Delta, the Carpathians), which should be sustainably preserved and restored.

Making the most out of these opportunities also requires increased cooperation, planning and investing together, and developing the crucial links. (European Commission 2010).

## **Conclusions**

The Strategy for the Danube Region has demonstrated clear potential in its first phase of implementation. It provides a sustainable framework for policy integration, addresses joint challenges and seeks for coherent development of the Danube Region. It sets out priority actions to make it an EU region for the 21<sup>st</sup> century but it needs to be accompanied by sufficient information, motivated individuals, integrated approach and publicity to ensure its objectives are widely known. An integrated response is therefore at the heart of the Strategy. (Council of the European Union 2014, European Commission 2013c).

On the basis of our own participation in the coordination team of the Strategy, as well as on the basis of all key documents and recommendations, we can conclude that the macro-regional strategies, delivering meaningful results and leveraging existing policies desire a stable well-performing governance system requiring:

- political leadership and clearer responsibility, including a decision-making formation, recognising the Strategies as horizontal interests and responsibilities at every level of government;
- continued involvement by the Commission, in partnership with countries and regions, ensuring a coordinated approach at the EU level;
- a sustainable framework to provide systematic linkage between this political level and coordination and implementation, including clear lines of responsibility ensured by regular ministerial meetings, and where so agreed, by the appointment of a special representative;
- improved mechanisms to ensure full engagement of non-EU countries at all levels;
- better use and complementing work of existing regional organisations, at the appropriate level;
- stronger management at the level of National Contact Points, giving strategic coordination and monitoring implementation;
- better focused use of existing funds and better coordination of sector-specific initiatives and programmes, through key implementers, including involvement also the private sector and international financing institutions, when and where appropriate;

- sustained support to key implementers, using especially the institutional and capacity-building support of newly-aligned transnational programmes 2014-2020;
- better publicity and overall communication;
- enhanced use of information and communication technologies to facilitate modern, fast and cheap communication between stakeholders;
- stronger involvement of civil society, including through national and regional parliaments, consultative networks or platforms, enhancing awareness for the strategic objectives and timetable.

## References

COUNCIL OF THE EUROPEAN UNION. 2013. *Council Conclusions on the added value of macro-regional strategies*. [online]. EC [cit. 2016-17-04]. Available from: [http://ec.europa.eu/regional\\_policy/sources/docoffic/official/communic/baltic/concl\\_added\\_value\\_macro\\_region\\_strategy\\_en.pdf](http://ec.europa.eu/regional_policy/sources/docoffic/official/communic/baltic/concl_added_value_macro_region_strategy_en.pdf)

COUNCIL OF THE EUROPEAN UNION. 2014. *Council Conclusions on the governance of macro-regional strategies*. [online]. EC [cit. 2016-29-03]. Available from: [http://www.consilium.europa.eu/uedocs/cms\\_data/docs/pressdata/EN/genaff/145969.pdf](http://www.consilium.europa.eu/uedocs/cms_data/docs/pressdata/EN/genaff/145969.pdf)

EUROPEAN COMMISSION. 2010. *European Union Strategy for Danube Region*. [online]. EC [cit. 2016-15-04]. Available from: <http://www.danube-region.eu/component/edocman/?task=document.viewdoc&id=36&Itemid=0>

EUROPEAN COMMISSION. 2013a. *Commission Report concerning the EUSDR*. [online]. EC [cit. 2016-17-04]. Available from: [http://ec.europa.eu/regional\\_policy/sources/cooperate/danube/pdf/danube\\_implementation\\_report\\_en.pdf](http://ec.europa.eu/regional_policy/sources/cooperate/danube/pdf/danube_implementation_report_en.pdf)

EUROPEAN COMMISSION. 2013b. *Commission Report on the added value of macro-regional strategies*. [online]. EC [cit. 2016-17-04]. Available from: <http://register.consilium.europa.eu/doc/srv?l=EN&f=ST%2014926%202013%20ADD%201>

EUROPEAN COMMISSION. 2013c. *Report from the Commission to the European Parliament, the Council, the European Economic and Social Committee and the Committee of the Regions Concerning the European Union Strategy for the Danube Region*. EC [online]. 2016 [cit. 2016-28-03]. Available from: <http://eur-lex.europa.eu/legal-content/SK/TXT/PDF/?uri=CELEX:52013DC0181&from=EN>

EUROPEAN COMMISSION. 2014. *Commission Report on the governance of macro-regional strategies*. [online]. EC [cit. 2016-17-04]. Available from: [http://ec.europa.eu/regional\\_policy/en/policy/cooperation/macro-regional-strategies/danube/](http://ec.europa.eu/regional_policy/en/policy/cooperation/macro-regional-strategies/danube/)

EUSDR. 2011. *EUSDR Action Plan Council Conclusions on the EUSDR*. [online]. EUSDR [cit. 2016-15-04]. Available from: <http://www.danube-region.eu/component/edocman/?task=document.viewdoc&id=34&Itemid=0>

EUSDR. 2016. *How is the Strategy run?* [online]. EUSDR [cit. 2016-15-04]. Available from: <http://www.danube-region.eu/about/governance>

EUSDR. 2016. *One Strategy - 11 Priorities*. [online]. EUSDR [cit. 2016-19-04]. Available from: <http://www.danube-region.eu/about/priorities>

EUSDR. 2016. *What is the EUSDR?* [online]. EUSDR [cit. 2016-15-04]. Available from: <http://www.danube-region.eu/about>

GOVERNMENT OFFICE OF THE SLOVAK REPUBLIC. 2010. *National Position on the EU Strategy for the Danube Region*. ÚV SR [cit. 2016-18-04]. Available from: <http://archiv.vlada.gov.sk/sepavs/data/files/5651.pdf>

GOVERNMENT OFFICE OF THE SLOVAK REPUBLIC. 2016. *Dunajská stratégia*. ÚV SR [cit. 2016-18-04]. Available from: <http://www.dunajskastrategia.gov.sk/#>

**Ing. Jaroslava Szüdi, PhD.**

University of Economics in Bratislava  
Faculty of National Economy  
Department of Social Development and Labour  
Dolnozemská cesta 1, Bratislava  
[jaroslava.szudi@euba.sk](mailto:jaroslava.szudi@euba.sk)

Ministry of Education, Science, Research and Sport of the Slovak Republic  
Division of Higher Education, Science and Research  
PA7 EU Strategy for the Danube Region Coordination Team  
Stromová 1, Bratislava  
[jaroslava.szudi@minedu.sk](mailto:jaroslava.szudi@minedu.sk)

# VZŤAH NÁRODNEJ KULTÚRY A VYBRANÝCH FUNKCIÍ MANAŽMENTU

Helena Šajgalíková, Lukáš Copuš

## Abstract

The paper deals with the national and organizational cultures of the selected European regions and links them with the managerial practice. The objective of the paper stemming from theory is to identify similarities and differences among four basic European clusters represented by the countries they are typical of and to offer a typology of organizational cultures deeply embedded in their history. The paper describes managerial practice focusing on the functions of management. The contribution of this paper lies not only in collecting the data on the national and organizational cultures in question but also in highlighting the fact that managers should adjust their behaviour to the culture they operate in. This fact is also often overlooked in the curricula of the to-be managers at universities.

## Úvod

Každý človek od narodenia patrí do určitej skupiny, do určitého spoločenstva ľudí. Či už ide o rodinu ako primárnu skupinu alebo o sekundárne skupiny, akými sú organizácie, v ktorých sa vzdelávame, pracujeme, alebo trávime náš voľný čas. Členmi niektorých skupín sme sa stali na základe nášho rozhodnutia a do iných patríme prirodzene. Každá z týchto skupín je niečím špecifická a jednou z takýchto odlišností je kultúra.

Kultúra je fenomén, ktorý nie je jednorazovou záležitosťou a nedokáže sa zmeniť zo dňa na deň. Každá kultúra prešla určitým vývojom a bola ovplyvnená rôznymi faktormi. Ak hovoríme o národnej kultúre, výrazný vplyv na jej formovanie mala história konkrétneho národa. Udalosti a skúsenosti obyvateľov formovali ich správanie, myslenie a sformovali danú národnú kultúru, pre ktorú je typický hodnotový i normatívny systém, ktorý ju odlišuje od iných kultúr. Analogicky je národnou kultúrou ovplyvňovaná aj organizačná kultúra firiem a organizácií v týchto štátoch. Historická skúsenosť sa tak prejavuje nielen v národných kultúrach, ale aj v kultúrach organizačných.

Prejavy rozdielnosti kultúr možno sledovať rôznymi spôsobmi. Jedným z nich sú aj funkcie manažmentu, ako boli v minulosti definované. Práve na nich možno vidieť širokú škálu prístupov k plánovaniu, organizovaniu, vedeniu ľudí a kontrole. Ktorý štýl vedenia ľudí je najlepší? Aké plánovanie nám prinesie najefektívnejšie naplnenie cieľov? Aký manažment vlastne učíme na univerzitách?

## Teória organizačnej kultúry

Súbor kréd, hodnôt a noriem, ktorý zdieľa určité spoločenstvo, ktorý je automaticky platný pre nových členov a výrazným spôsobom ovplyvňuje správanie členov, môžeme označiť pojmom **kultúra** (Šajgalíková, Bajžíková 2000, s. 16). Podľa Hofstedeho patrí každý človek súčasne do viacerých spoločenstiev a kategórií ľudí. Kultúrny nános, ktorý každý so sebou nosí, nazýva Hofstede mentálne naprogramovanie. Tvrdí, že každý jednotlivec nesie niekoľko vrstiev kultúry, a to predovšetkým (Hofstede 1997):

- národnú úroveň jedného štátu,
- regionálnu, etnickú, náboženskú alebo jazykovú príslušnosť,
- úroveň pohlavia,
- generačnú úroveň,



- úroveň spoločenskej triedy,
- úroveň organizácie pre tých, ktorí sú zamestnaní.

Pre potreby tohto príspevku je dôležité zohľadniť dve úrovne kultúry, ktoré spolu súvisia, a to národnú úroveň štátu a úroveň organizácie. Poukážeme na to, akým spôsobom sa národná kultúra prejavuje v organizačnej kultúre a aký je ich vzťah k jednotlivým funkciám manažmentu.

### **Funkcie manažmentu**

V odbornej literatúre možno nájsť niekoľko prístupov k definovaniu funkcií manažmentu. Na základe všeobecného názoru však možno označiť za základné funkcie nasledujúce (Piškanin a kol. 2010, s. 12):

- organizovanie,
- plánovanie,
- vedenie ľudí,
- kontrola.

Z pohľadu uvedených funkcií možno identifikovať, akým spôsobom sa na nich prejavila kultúra vo vybraných štátoch na pozadí historickej skúsenosti ich obyvateľov.

### **História národov a jej prejavy v organizačnej kultúre a funkciách manažmentu**

Kultúra je na jednej strane veľmi špecifická a neopakovateľná, nie je možné teda v súvislosti s ňou hovoriť o absolútnych zovšeobecneniach. Na základe historických udalostí v jednotlivých štátoch je ale možné veľmi zreteľne nájsť vplyv historických udalostí na formovanie národných kultúr, ktoré sa výrazne prejavujú aj v kultúrach organizačných, a tým aj v jednotlivých funkciách manažmentu. V národných kultúrach možno nájsť z tohto pohľadu niekoľko prienikov. Na základe ich podobností možno identifikovať v Európe štyri kultúrne klaster, ktoré tvoria východiskovú typológiu pre nasledujúce porovnanie:

- germánsky klaster,
- latinský klaster,
- severský klaster,
- anglosaský klaster.

V ďalšej časti v krátkosti opíšeme dôležité udalosti z histórie s dôrazom na ich prejavy v organizačných kultúrach. Keďže táto problematika je veľmi obsiahla, nebudeme sa venovať všetkým aspektom národných a organizačných kultúr, ale iba vybraným.

### **Germánsky klaster – predstaviteľ Nemecko**

Prvou významnou udalosťou v histórii Nemecka bol boj proti Rimanom v 9. storočí. Situácie, v ktorých bojujeme proti niekomu, alebo proti niečomu, zjednocujú ľudí, čo nastalo aj na terajšom území Nemecka. Postupne sa spoločenstvo ľudí, ktoré bojovalo proti okolitému svetu, začalo nazývať podľa toho, aký jazyk používali, a postupne sa územie začalo nazývať *Deutschland*. V 10. storočí sa začína hovoriť o prvej ríši (*Reich*), ktorú založil Konrad I. Z jazykom vymedzeného teritória sa stal administratívny celok. V 15. storočí už etablovaná monarchia bola bez hlavného mesta a centrálnych daní, čo boli v tomto období základné znaky takýchto celkov. Išlo iba o navzájom kooperujúce mestá a kniežatstvá bez centrálného vedenia. V 17. storočí už bolo takýchto samostatných, no úzko spolupracujúcich, útvarov 300 a v 19. storočí dokonca 2000. Panovník mal v každom z nich určitý priestor na bývanie (napr.

hrad). Tieto útvary nikdy nepocit'ovali, že potrebujú spoločné centrum, keďže na základe presných dohôd a detailného plánovania spolupráca fungovala bez problémov. V spomínanom 19. storočí sa začali vytvárať národné štáty, a tak sa aj Nemecko 18. januára 1871 identifikovalo ako národný štát. Táto historická skúsenosť pretrváva v Nemecku až dodnes. Aj dnešné Nemecko je tvorené jednotlivými menšími štátmi s vlastnou vládou a legislatívou. Centrálné úrady a sídlo boli vytvárané čisto z pragmatických dôvodov a skúsenosť ukázala, že ak je všetko na všetkých úrovniach dobre naplánované, tak jednotlivé štáty vedia fungovať autonómne a zároveň efektívne spolupracovať.

Ak prenesieme tieto historické udalosti a historickú skúsenosť do praxe súčasných firiem, môžeme nájsť viacero súvislostí. Z pohľadu manažérskej funkcie **organizovania** sú organizácie silno decentralizované. Jednotlivé útvary majú presne vymedzené právomoci a mieru rozhodovania. Úrovne v organizáciách samozrejme existujú, ale nie z pohľadu tvorenia hierarchie, ale z pragmatických dôvodov, pretože niekto musí byť *šéf*. Nejde však o „veľkého šéfa“, ktorý všetko riadi a o všetkom rozhoduje. Tieto útvary zoskupujú špecialistov z určitých oblastí (financie, personalistika, výroba atď.), pričom ide o tzv. funkčné komíny. Špecialisti z jednotlivých oblastí spolu úzko spolupracujú a každý má možnosť v rámci firmy kariérne rásť a dostať sa vo svojom *komíne* vyššie. Útvary sa takýmto spôsobom organizujú do jedného veľkého fungujúceho celku, kde nenachádzame mocenské centrá, ale každý útvar rozhoduje, pracuje a podieľa sa na procesoch svojím dielom. Aby takéto autonómne jednotky vedeli spolupracovať, je potrebné veľké množstvo formalizovaných pravidiel. Z pohľadu komunikácie informácie prúdia zhora-nadol, ale aj zdola-nahor a jednotliví špecialisti na rôznych úrovniach majú možnosť sa vyjadriť (Obrázok 1). Môžeme tu vidieť veľkú podobnosť s históriou Nemecka (samostatné územné celky, ktoré bez problémov spolupracujú).

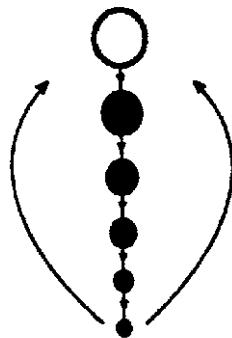

Obr. 1 Komunikačný kanál v typickej nemeckej firme (Lewis 2006, s. 108)

S formou organizácie práce veľmi úzko súvisí aj ďalšia funkcia manažmentu, a to **plánovanie**. Aby mohol vo firmách veľký systém samostatných útvarov bez problémov fungovať, je potrebná veľká miera plánovania. Všetko musí byť do detailov analyzované a po krokoch naplánované. Ak nastávajú v celom systéme problémy, chyba nastala práve v štádiu plánovania a procesy nie sú dobre nastavené. S detailným plánovaním súvisí aj množstvo organizačných úrovní, ktoré sú vytvárané aj kvôli potrebe detailne plánovať a stanovovať právomoci. Aby systém fungoval, nie je možné, aby pracovníci rozhodovali mimo svojich kompetencií.

Z pohľadu manažérskej funkcie **vedenie ľudí** ide o prácu v tímoch a o skupinové rozhodovanie. Vrcholové vedenie je taktiež tímom a nejde o jediného človeka. Rozhodnutia sú vždy prijímané v takom tíme, akú skladbu si vyžaduje dané rozhodnutie z pohľadu profesijnej zainteresovanosti v probléme. Z pohľadu vodcovstva a statusu sa cení expertná moc a profesijné výsledky. Podľa tohto princípu sa každý zamestnanec môže dostať až na vrchol organizácie. Osobné vzťahy nie sú dôležité (sympatie a antipatie neovplyvňujú pracovný

výkon) a podstatná je odbornosť. Ak vznikne v organizácii konflikt, nie je vnímaný ako problém daného človeka, ale príčina sa hľadá v chybnom plánovaní a zle nastavených procesoch.

**Kontrola**, ako ďalšia z funkcií manažmentu, veľmi úzko nadväzuje na predošlé funkcie. Keďže dobré plánovanie a následná spolupráca útvarov je zdrojom úspešného fungovania nemeckých firiem, dôležitým prvkom je práve kontrola. Plány sú sekvenčné a kontrola prebieha po každom kroku, pretože ak by nastal v nejakom prvku celého systému problém, ovplyvnená by bola celková úspešnosť, a tým aj fungovanie súvisiacich celkov. Z pohľadu osobnej zodpovednosti ide o vysokú mieru vnútornej (osobnej) kontroly. Každý zamestnanec má svoju prácu detailne naplánovanú a je si vedomý, že je potrebné úlohu splniť. Aby mohol celý systém fungovať, samokontrola má dôležité miesto. Aj to robí nemeckých pracovníkov takých produktívnych.

## Latinský klaster – predstaviteľ Francúzsko

Za historický zjednocovací prvok územia Francúzska možno označiť prijatie kresťanstva počnúc 5. storočím a s ním súvisiace jednotné písmo na danom území. V 10. storočí sa začala pod vládou Kapetovcov uplatňovať silná centralizácia pomocou administratívy. Kráľ sa stáva garantom štátu a zosobňuje Francúzsko. Jeho moc zabezpečovali zamestnanci štátu, ktorých by sme dnes nazvali štátnymi zamestnancami, pôsobiaci na celom území. Boli akousi predĺženou rukou panovníka. Od 14. storočia sa začína používať termín *francúzsky národ*. Colbert v 17. storočí predstavil francúzsku koncepciu štátu, ktorú možno charakterizovať centralizáciou, reguláciou, intervenciami štátu, plánovaním hospodárstva, verejným financovaním súkromných spoločností, protekcionizmom a monopolmi. V 19. storočí Napoleon reorganizoval štátnu administratívu (rozdelenie na prefektúry a podprefektúry riadené z centra) a zaviedol legislatívu, ktorá zjednocovala fungovanie celej ekonomiky (občiansky a obchodný zákonník). V 20. storočí vznikli elitné školy nazývané *École national d'administration*, ktoré pripravovali absolventov na prácu v štátnej správe. V porovnaní s Nemeckom bol teda historický vývoj vo Francúzsku značne rozdielny, pričom tu možno vidieť vysokú centralizáciu s nižšími hierarchickými jednotkami, ktoré v štáte plnia len schodíky prenosu riadiacej funkcie štátu na nižšie úrovne. Táto historická skúsenosť sa veľmi výrazne prejavuje aj na národnej kultúre a organizačných kultúrach firiem.

Z pohľadu manažérskej funkcie **organizovania** sú organizácie výrazne centralizované so silnou pozíciou podporných útvarov a je v nich formalizované veľké množstvo pravidiel. Podporné útvary a pravidlá sú nevyhnutné, aby sa všetky úrovne, od tých vyšších až po tie najnižšie, dali riadiť z centra (množstvo pravidiel sme spomenuli aj v nemeckých organizáciách, tam sa však uplatňujú preto, aby mohlo veľké množstvo autonómnych jednotiek bez problémov spolupracovať). Vo francúzskych firmách sa vo veľkej miere vytvárajú siete a budujú medziľudské vzťahy. S tým súvisí *Système D*, ako ho označujú Francúzi, ktorý predstavuje spôsoby, ako obchádzať zavedený systém, pretože ten je sám osebe veľmi strnulý, neprispôsobivý a ľudia by v ňom nemohli efektívne fungovať. Príkladom sú štátne zákazky, ktoré častokrát dostávajú známi vedúcich pracovníkov. Absolventi elitných škôl totiž pôsobia buď v štátnej správe alebo na vysokých manažérskych postoch v súkromnej sfére, pričom nie sú nezvyčajné prechody z jednej sféry do druhej. Takto sa vytvárajú neformálne siete medzi bývalými spolužiakmi a absolventmi týchto škôl. Dať zákazku svojmu kamarátovi v tomto ponímaní znamená, že ju dostáva niekto, na koho sa možno spoľahnúť, že svoju prácu vykoná na požadovanej úrovni. Z pohľadu komunikácie prúdia informácie iba zhora-nadol. Zdola-nahor sa nekomunikuje (Obrázok 2). Úzko to súvisí s vysoko centralizovanou organizačnou štruktúrou, ktorá vychádza z historickej skúsenosti.



Obr. 2 Komunikačný kanál v typickej francúzskej firme (Lewis 2006, s. 108)

Z pohľadu manažérskej funkcie **plánovania** ide skôr o plánovanie len základného smerovania. Keďže tu rozhoduje centrálna moc („veľký šéf“) a jeho rozhodnutiam sa prispôsobujú všetky nižšie úrovne, nejde o detailné a podrobné plánovanie ako v nemeckom systéme. Francúzi sú skôr zameraní na minulosť, pričom sa k nej veľmi často vracajú (slávna história francúzskeho národa). Budúcnosť vyplýva s dobre zvládnutej minulosťou a preto aj plány vychádzajú z historickej skúsenosti s úspechom (na úrovni jednotlivca, i celej organizácie).

S funkciou **vedenia ľudí** úzko súvisí aj ponímanie manažéra, pričom tu ide o naozaj vzdelaného odborníka (absolventa elitnej školy), ktorý je veľmi silnou autoritou a rozhodovacie právomoci sú len na ňom (veľmi málo delegovania). Podriadení tento princíp prirodzene akceptujú, ide o tzv. kvalifikované podriadenie sa. Manažér má silné analytické schopnosti a dokáže logicky vysvetliť svoje rozhodnutia a podriadení jeho rozhodnutie akceptujú. Riadia sa heslom, že čo je logické, je prijateľné. Kritika výsledkov veľmi úzko súvisí s človekom a tým, že pravdepodobne uvažoval nelogicky, čo viedlo k problémom (na rozdiel od Nemecka, kde nikdy nejde o človeka, ale len o zle naplánované procesy). Každý zamestnanec môže byť povýšený, ale len do určitej miery. Vysoké pozície sa obsadzujú výlučne absolventmi elitných škôl, čiže ak je potrebná výmena manažéra, nový prichádza z externého prostredia. To súvisí aj s multifunkčnosťou manažérov, ktorí sú pripravení rozhodovať v akýchkoľvek oblastiach.

Ako bolo spomenuté, v tejto kultúre je veľmi významná história, ku ktorej sa Francúzi radi vracajú. Podobné črty možno nájsť aj pri **kontrole**. Tá prebieha na začiatku, teda na vstupe. Podstatné je identifikovať problém, resp. možný problém, hneď na začiatku, pretože ak už je raz niečo logicky naplánované, s veľkou pravdepodobnosťou by žiadne problémy už v samotnej implementácii nastať nemali. Prejavuje sa to aj pri výbere zamestnancov, kedy je veľmi podrobne analyzovaná minulosť uchádzača. Ak mal v minulosti dobré výsledky a dosiahol úspechy, predpokladá sa, že takéto správanie sa bude opakovať aj v budúcnosti.

### Severský klaster – predstaviteľ Švédsko

Švédsko bolo pôvodne národom, zaoberajúcim sa poľnohospodárstvom, ktorý sa riadil politikou neutrality. Dlhé obdobia sa nijakým spôsobom nesnažil o teritoriálne expanzie (s výnimkou Fínska a Tridsaťročnej vojny) a nebol účastný žiadnych vojen. Administratívne išlo o zoskupenie autonómnych regiónov, pričom obyvatelia žili v súlade s prostredím a benefitovali z rybolovu a spomínaného poľnohospodárstva. Úzko to súviselo s náročnými prírodnými podmienkami, v ktorých hlavným cieľom obyvateľov bolo prežiť. Človek sa musel postarať sám o seba a nemíňal tak energiu na zbytočné boje a súperenie. Občasné invázie Švédov na kontinent skôr súviseli s osobou panovníka a neboli pre nich typické. Príkladom je Karol XII. a najrozsiahlejšie územné rozšírenie Švédskeho kráľovstva počas Tridsaťročnej vojny.

Aj pri tomto štáte vidieť výrazný vplyv histórie na národnú a organizačnú kultúru. Z pohľadu **organizovania** ide o organizácie s plochou organizačnou štruktúrou, decentralizovaným rozhodovaním a prácou jednotlivcov v tímoch. Pravidlá sú skôr všeobecné a nie jednoznačne dané. Zamestnanci dostávajú priestor na sebarealizáciu, pričom samotná firma je akosi platformou pre rozvíjanie potenciálu jednotlivých pracovníkov. Vidieť teda súvis so životom obyvateľov v minulosti, kedy mal každý zodpovednosť sám za seba, musel sa dokázať o seba postarať a snažiť sa, aby bol jeho životný štandard na prijateľnej úrovni. Pracovníci však od firmy očakávajú vhodné pracovné podmienky a od nich sa zase očakáva prevzatie zodpovednosti v prípade, ak pracovník príde s rozumnou myšlienkou a chce ju zaviesť do praxe. Z pohľadu komunikácie ide o prístup založený na konzultovaní všetkých zainteresovaných strán, pričom každý môže vyjadriť svoj názor a nápady na zlepšenie. Líniovní manažéri tak často konzultujú so zamestnancami.

Úzko s tým súvisí aj **plánovanie**, pričom sa presadzuje vysoká participácia zamestnancov a neprestajné prinášanie návrhov na inovácie a vylepšenia. Plány sú síce veľmi obsiahle, ale prepracované na veľmi vysokej úrovni. Implementácia potom býva pomerne rýchla, keďže sa málokedy vyskytnú nepredvídané okolnosti. Z pohľadu **vedenia** **puď** manažér skôr predstavuje konzultanta, ktorý dáva kolegom voľnosť pri vyjadrovaní vlastných názorov, čo by malo podporovať inovatívne myslenie. Vyšší status je prístupný tým zamestnancom, ktorí sú príkladom kreativity a rozvoja. Nejde však o súperenie v pravom zmysle slova, ale o akceptáciu dobrého nápadu iniciatívneho zamestnanca, ktorý posunie ďalej celú organizáciu. Chápanie **kontroly** sa líši v porovnaní s predchádzajúcimi dvomi štátmi. V Nemecku ide o priebežnú kontrolu, vo Francúzsku o kontrolu na vstupe a vo Švédsku ide o kontrolu na výstupe. Keďže je všetko naplánované na veľmi vysokej úrovni, neočakávajú sa problémy počas implementácie a kontrolujú sa až samotné výsledky. K samotným procesom možno do budúcnosti prinášať nápady na zlepšenie a procesy tak inovovať.

### **Anglosaský klaster – predstaviteľ Veľká Británia**

História Veľkej Británie je až do 15. storočia spájaná s permanentnými inváziami na jej súčasné územie. Či už ide o nadvládu Rímskej ríše, vpády Anglov, Jutov a Vikingov (8. a 9. st.) až po normanskú nadvládu od 11. storočia. Do roku 1453 stratila Veľká Británia takmer všetky kontinentálne územia. Postupne to viedlo k vzniku veľkého pocitu súdržnosti medzi obyvateľmi a k neprestajnej snahe ubrániť sa voči vonkajším nepriateľom. Po oslobodení spod normanskej nadvlády sa začala v roku 1642 občianska vojna medzi rojalistami a zástancami parlamentarizmu. Od 17. storočia však nastáva rozmach a opačná situácia, a to rozsiahla teritoriálna expanzia (severná Amerika, Austrália, Nový Zéland, Afrika, Ázia). Prichádza skorý prechod od poľnohospodárstva k industriálnej spoločnosti, čo má za následok aj exportnú politiku a snahu presadiť sa na zahraničných trhoch. Obchodovanie v tomto období nemalo zo strany Britov nijaké zábrany, príkladom sú najmä obchody s otrokmi. Extrémny oportunizmus a časté zneužívanie a využívanie situácie boli pre obchodníkov typické. Rozhodnutie robiť veci svojím spôsobom možno vidieť aj v náboženstve, kde prišlo k oddeleniu sa od Ríma a k vzniku štátneho náboženstva. Postupne vznikla konštitučná monarchia s redukovanou mocou panovníka, pričom kráľovná zastáva skôr reprezentatívnu funkciu a má málo právomocí. Veľmi výrazne bol podporovaný voľný obchod a politika súťaživosti. Ako v predošlých štátoch, aj kultúru Veľkej Británie formovali historické skúsenosti.

V manažérskej funkcii **organizovanie** možno identifikovať voľnú organizačnú štruktúru s tímovou deľbou práce a vysokou decentralizáciou. Spôsobené je to tým, že ide o organizácie dočasných zoskupení (tímov), v ktorých jednotliví členovia z pragmatických

dôvodov netvorí mocenské centrá, keďže tieto zoskupenia sa rýchlo rozpadajú a vznikajú nové. Líniové roly podporujú individuálnu snahu, často sú hierarchicky usporiadané s jasnou dráhou kariérneho rastu. Podporovaná je spolupráca, no súčasne aj súťaživosť medzi zamestnancami. Z historického vývoja vyplýva, že Briti sú veľmi aktívni obchodníci a pragmatici. Aby pracovníci s takýmito sklonmi dokázali v systéme bez ujmy prežiť a napredovať, platia tu určité nepísané pravidlá, pričom všetko je dovolené, ale len v rámci týchto pomyselných pravidiel (zneužívať situáciu možno, ale len do určitej miery). Formálne pravidlá sú teda v úzadí a v popredí sú nepísané zákony. Je na každom jednotlivcovi, či sa rozhodne pravidlá dodržiavať. Ak ich však výrazne prekročí, zvyčajne býva diskvalifikovaný z pracovného života a nemá už príležitosť sa na trhu uplatniť. Každý si je tejto skutočnosti vedomý a preberá osobnú zodpovednosť. V komunikácii ide o výrazné konzultovanie s nižšími úrovňami manažmentu a jednotlivými pracovníkmi.

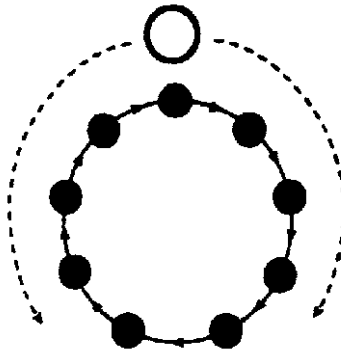

Obr. 3 Komunikačný kanál v typickej britskej firme (Lewis 2006, s. 108)

Z pohľadu **plánovania** ide o plány s kratším časovým horizontom, pričom podstatou je požiadavka, aby sa dali v rozumnom časovom horizonte aj skontrolovať. Nikdy sa neplánuje na dlhšie obdobie, pretože sa očakáva, že výsledky sú kontrolované tým, kto procesy plánoval. Keďže v tejto kultúre sa výrazne prejavuje pragmatizmus, pracovníci musia byť schopní prispôbovať svoje ciele aktuálnej situácii a tomu, ako z nej čo najviac vyťažiť. Opäť sa prejavuje veľká miera individualizmu a spoliehania sa na samých seba. Historicky to možno prepojiť s dlhými obdobiami, kedy sa Briti bránili nátlaku zvonka a ako jednotlivci sa museli ubrániť.

Pri **vedení** ľudí sú najdôležitejším faktorom úspešnosti komunikačné zručnosti. Tie sa považujú za najvyššiu kvalitu. Manažér nie je veľmi úzko špecializovaný, musí byť však dostatočne pružný, aby sa dokázal uplatniť v širokej škále možností, ktoré mu život prinesie. Taktiež musí vedieť rozlíšiť, ktoré úlohy majú význam, aby nevenoval čas niečomu, čo nestojí za čas a pozornosť. Dôležité sú vodcovské a interpersonálne zručnosti, charizma a prekvapivo aj zmysel pre humor. Ako bolo spomenuté, z pohľadu komunikácie ide o výrazné konzultovanie s nižšími úrovňami manažmentu a jednotlivými pracovníkmi, čo vedie k demokratickému manažérskemu štýlu otvorenému novým nápadom. Briti sa vyhýbajú konfliktom a priamej konfrontácii, čo vyplýva z ich ostrovnej kultúry, a teda aj komunikácia s podriadenými nie je priama a jednoznačná. Podriadení musia byť schopní vyčítať mnoho faktov z kontextu. Manažér nepatrí do jednej skupiny s podriadenými (ako napríklad vo Švédsku), ale taktiež im nie je vzdialený (ako napríklad vo Francúzsku). Akceptovaná je len konštruktívna kritika orientovaná na úlohy, pričom Briti nemajú problém si pripustiť omyl a veľmi rýchlo nájsť nové riešenie.

**Kontrola** úzko súvisí s plánovaním, pričom ide o kontrolu na výstupe. Keďže plány sú skôr krátkodobé, očakáva sa, že za kontrolu bude zodpovedný samotný pracovník, ktorý plánoval. Platí to aj pre osobné plány jednotlivcov.

V Tabuľke 1 uvádzame prehľad jednotlivých manažérskych funkcií rozdelených podľa analyzovaných štátov.

Tab. 1 Prehľad manažérskych funkcií v súvislosti s jednotlivými štátmi

Funkcia/Štát	Nemecko	Francúzsko	Švédsko	Veľká Británia
Organizovanie	Decentralizácia	Centralizácia	Decentralizácia	Decentralizácia
	Presne vymedzené právomoci útvarov špecialistov	Množstvo podporných útvarov, ktoré prenášajú moc	Tímová práca a priestor na seberealizáciu	Tímová deľba práce s podporou súťaživosti
	Hierarchické úrovne z pragmatických dôvodov (funkčné komíny)	Množstvo hierarchických úrovní	Plochá štruktúra	Voľná štruktúra
	Veľké množstvo pravidiel (kvôli bezproblémovej spolupráci)	Veľké množstvo pravidiel (aby sa prenášala centralizovaná moc)	Iba všeobecné pravidlá	Nepísané pravidlá, ktoré sa rešpektujú
	Komunikácia zhora-nadol aj zdola-nahor	Komunikácia zhora-nadol	Konzultovanie všetkých zainteresovaných strán	Konzultovanie s nižšími úrovňami
Plánovanie	Detailná analýza	Iba plánovanie základného smerovania (rozhoduje veľký šéf, podrobné plány nie sú potrebné)	Obsiahle plány	Iba plány na kratšie časové horizonty (aby sa dali pragmaticky meniť)
	Podrobné sekvenčné plány (aby každý prvok systému vedel, akú má úlohu)		Dlhé plánovanie (potom bezchybná implementácia)	
Vedenie	Manažér má expertnú moc a profesijné výsledky	Manažér je vzdelaný odborník (absolvent elitnej školy)	Manažér je príkladom kreativity a rozvoja	Manažér má vodcovské a interpersonálne zručnosti a charizmu
	Skupinové rozhodovanie	Individuálne rozhodovanie	Manažér je iba konzultant, skupinové rozhodovanie	Demokratický manažérsky štýl
	Kritika výsledkov súvisí s pracovnou pozíciou (procesy boli zle naplánované)	Kritika výsledkov súvisí s človekom (zachoval sa nelogicky)	Každý môže prevziať zodpovednosť	Iba konštruktívna kritika
	Každý môže neobmedzene kariérne rásť	Rásť sa dá iba do určitej úrovne, vyššie pozície iba pre absolventov elitných škôl	Kariérne rastie jednotlivec, ktorý dokáže inšpirovať a nadchnúť členov tímu	Kariérne rastie jednotlivec, ktorý dokáže podriadených presvedčiť a usmerniť
Kontrola	Kontrola po každom kroku (aby celý systém nadväzoval)	Kontrola na vstupe (či je všetko logicky naplánované)	Kontrola na výstupe (keďže bolo všetko naplánované, neočakávajú sa problémy počas implementácie)	Kontrola na výstupe (kontroluje pracovník, ktorý plánoval)

## Záver

Ako nemožno povedať, že všetci študenti či dôchodcovia sú rovnakí, tak nemožno povedať, že všetky firmy a všetci zamestnanci v jednotlivých štátoch sú rovnakí. Kultúru síce nevieme presne charakterizovať, vieme však určiť tendencie k jednotlivým extrémom. Podobne treba nazerať aj na analýzu vzťahu národnej kultúry a funkcií manažmentu na pozadí historických skúseností jednotlivých národov. Vplyv histórie na správanie obyvateľov je zrejmý a nepopierateľný, je však len jedným z viacerých prvkov, ktoré vplývajú na firmy pôsobiace na trhu v súčasnosti. Prejavy funkcií manažmentu sa tak v jednotlivých štátoch a firmách rôznia. Určiť najvhodnejší prístup k manažmentu je veľmi náročné, možno dokonca tvrdiť, že nemožné. Určiť však najvhodnejší prístup napríklad v kontexte organizačnej kultúry, to je jednoduchšou úlohou.

Manažéri sa často snažia zavádzať vo firmách svoje vlastné predstavy o tom, ako by mala firma fungovať. Tie môžu prameniť buď z teoretických vedomostí nadobudnutých počas vzdelávania, alebo z praktických skúseností nadobudnutých v rôznych firmách. Ak však zavádzané zmeny a nové prístupy nie sú podporované kultúrou, ostanú väčšinou iba peknou víziou toho, ako by to mohlo fungovať. Zmeniť kultúru sa dá, ide však o veľmi náročný proces s neistým výsledkom. Častokrát je vhodnejšie robiť rozhodnutia v kontexte kultúry, v ktorej manažér pôsobí. Kultúra by mala tieto rozhodnutia podporovať a nie im protirečiť. V typickej francúzskej firme asi nebude najlepším riešením zaviesť prácu autonómnych tímov a decentralizované rozhodovanie a v typickej nemeckej firme na druhej strane nebude vhodné ustanoviť „veľkého šéfa“, ktorého budú všetci na slovo poslúchať.

Problém častokrát nastáva už pri príprave budúcich manažérov na univerzitách. Vyučovať v súvislostiach je omnoho náročnejšie než podávať holé fakty a vydávať ich za neotrasiteľnú pravdu. Osobnostný rozvoj študentov je však pri takomto prístupe menej výrazný než pri vyučovaní prihliadajúcim na kontext. Ten totiž u študentov rozvíja kritické myslenie a keď sa raz stanú manažermi, je menšia pravdepodobnosť, že za najlepší budú považovať len vlastný názor a svoje prístupy k manažmentu. Ako existuje viacero rozdielnych kultúr, tak existuje aj viacero prístupov k funkciám manažmentu. Správny je však väčšinou práve ten, ktorý prihliada na širší kontext a súvislosti.

## Zoznam bibliografických odkazov

BROWN, A., 1998. *Organisational Culture*. Harlow: Pearson Education Limited. ISBN 9780273631477

CRANE, R., 2000. *European Business Cultures*. Harlow: Pearson Education. ISBN 0-13-574559-4.

HOFSTEDE, G., 1997. *Cultures and Organizations: Software of the Mind*. London: McGraw-Hill, ISBN 0-07-029307-4.

LANE, H., J. J. DISTEFANO a M. L. MAZNEVSKI, 2006. *International Management Behavior*. Oxford: Blackwell Publishing. ISBN 978-1405126717.

LEWIS, R.D., 2006. *When Cultures Collide: Leading Across Cultures*. Boston-London: Nicolas Brealey International. ISBN 978-1-904838-02-9

PIŠKANIN, A., J. RUDY, E. BAJZÍKOVÁ, R. SULÍKOVÁ, H. ŠAJGALÍKOVÁ a E. WOJČÁK, 2010. *Manažment – Klasické teórie a moderné trendy*. Bratislava: Univerzita Komenského. ISBN 978-80-89037-26-1.

ŠAJGALÍKOVÁ, H. a E. BAJZÍKOVÁ, 2000. *Organizačné kultúry - Teória*. Bratislava: Ekonóm. ISBN 80-225-1268-0.



ŠAJGALÍKOVÁ, H. a Ľ. BAJZÍKOVÁ, 2013. *Organizácia a kultúra*. Bratislava: Ofprint. ISBN 978-80-89037-35-3.

TROMPENNARS, F. a P. WOOLLIAMS, 2004. *Business Across Cultures*. Chichester: Capstone Publishing Ltd. ISBN 978-1841124742.

**doc. PhDr. Helena Šajgalíková, PhD.**

**PhDr. Lukáš Copuš**

Univerzita Komenského v Bratislave

Fakulta managementu

Katedra manažmentu

Odbojárov 10, 820 05 Bratislava

helena.sajgalikova@euba.sk

lukas.copus@fm.uniba.sk

# AKTUÁLNÍ VÝCHODISKA STRATEGICKÉHO MANAGEMENTU

Ivan Vágner

## Abstract

The development of organizational strategic activities has gone through three stages, The current stage can be called strategic management. From a theoretical point of view is demonstrable different approaches to strategic management. In this paper, is the attention focused on two approaches to strategic management which are for the most effective management practices. The application of both strategic management approaches requires that top management mastered the principles of strategic thinking and managed to modify the global megatrends for the conditions of their organization to shape its future perspective.

## Úvod

Problematika strategických aktivit byla vždy podstatnou součástí managementu jako vědy, tak i manažerské praxe. Její význam neustále roste a zdá se, že v poslední době téměř skokově. Finanční a ekonomická krize „odstartovala“ tento skokový růst důležitosti strategických aktivit a bezprecedentní vývoj v řadě oblastí společenského života rozhodně význam těchto aktivit neoslábí spíše naopak. Autor tohoto příspěvku (dále jen autor) se problematice strategických aktivit organizací, zájmových skupin i znalostních pracovníků věnuje dlouhodobě, nicméně je nucen, byť jen hypoteticky, konstatovat, že právě tato součást managementu patří, patrně nejen v České republice, k jeho největším slabinám. K tomuto tvrzení mj. přispívá autorovo vyhodnocení jím provedeného výzkumu úrovně znalostí a způsobilostí top manažerů 440 malých a středních podniků v České republice a Slovenské republice v roce 2015.

Cílem příspěvku je přispět k žádoucímu zkvalitnění strategických aktivit jakýchkoliv organizací, a to uvědoměním si geneze i vývoje strategických aktivit a jejich vazeb na pilíře systému managementu organizací, objasněním nutnosti osvojení si principů strategického myšlení a v neposlední řadě rozvinutím způsobilosti modifikovat vliv, resp. důsledky globálních megatrendů při formování perspektivního vývoje výkonu poslání organizací.

## 1 Podstata a postavení strategických aktivit v rámci systému managementu

Pro smysluplné „uchopení“ problematiky strategických aktivit ziskových i neziskových organizací (dále jen OJ) je nejdříve připomenuta návaznost na autorem vytvořený model systému managementu jakékoliv OJ, sestávajícího ze tří pilířů „osobního managementu“, „všeobecného managementu“ a „vůdcovství“ (blíže viz obr. 1).

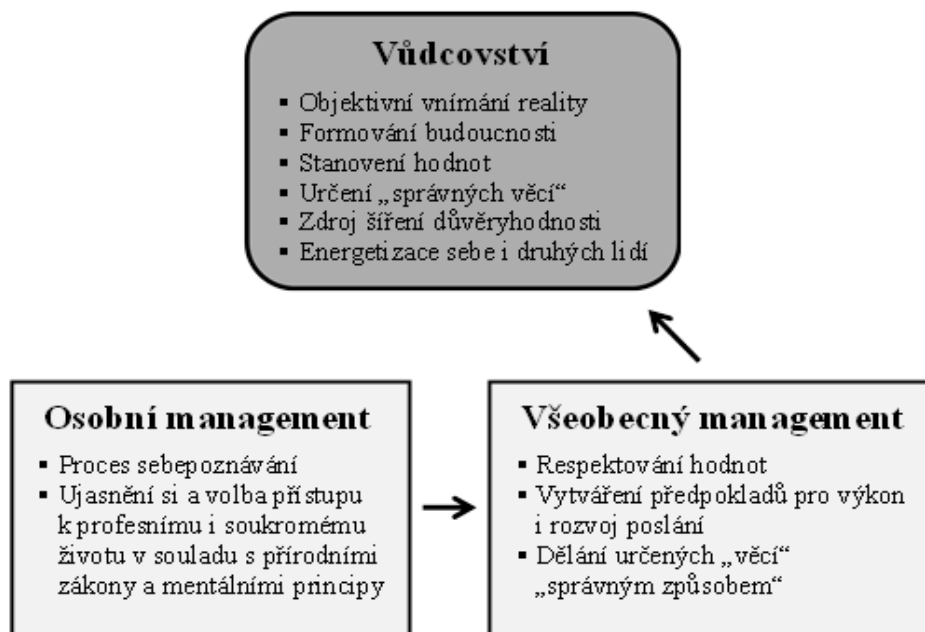

Obr. 1 Systém managementu OJ

Účelem strategických aktivit top managementu je formování perspektivní budoucnosti výkonu poslání OJ. ostavení strategických aktivit v rámci systému managementu OJ je velmi významné. Jejich uplatnění zasahuje částečně do pilíře „osobního managementu“ (např. v souvislosti s tvorbou a aktualizací osobního poslání znalostního pracovníka, především top manažera). Zejména jsou však strategické aktivity úzce propojeny s pilířem „vůdčovství“. Stačí letmý pohled na položky obsahu pilíře „vůdčovství“ (viz obr. 1), aby byla zjevná propojenost strategických aktivit a vůdčovství v souvislosti s objektivním vnímáním reality, formováním budoucnosti, stanovení hodnot a určení „správných věcí“, tj. sortimentu produktů, jejich kvality a kvantity.

## 2 Geneze a vývoj strategických aktivit organizací

Strategické aktivity začaly realizovat velké podniky ve vyspělých ekonomikách Západu v období konce šedesátých let minulého století, a to v důsledku prohlubujícího se převisu nabídky nad poptávkou. Do té doby, od skončení 2. světové války, vše co se vyprodukovalo, nacházelo koupěschopnou poptávku. Jinak řečeno: Existoval převis poptávky po produkci zboží a služeb nad jejich nabídkou, což nechávalo producenty relativně „v klidu“. Možno tedy konstatovat, že top managementy OJ nepředvíдалy, až na výjimky, zásadní změnu vztahu tržních i netržních vztahů. Vývoj strategických aktivit prošel v čase třemi etapami, s pracovními názvy zvolenými autorem:

1. Dlouhodobé plánování.
2. Strategické plánování.
3. Strategický management.

Podstatnými rysy **etapy dlouhodobého plánování** byly a mnohde ještě jsou: aplikace metody extrapolace a pozitivní nahlížení strategií na budoucnost výkonu poslání OJ, zejména z kvantitativního hlediska (v čase rostoucí rozsah produkce).

**Etapa strategického plánování**, rovněž jako etapa dlouhodobého plánování, věnuje pozornost výhradně plánovacím aktivitám, nicméně rezolutně odmítá metodu extrapolace a naopak zdůrazňuje premisu zásadních změn v budoucnosti. Z toho pramení nutnost obligatorního zpracování výhledové analýzy, konkurenční analýzy, portfolio analýzy a fakultativního zpracování diverzifikační analýzy.

**Etapa strategického managementu** představuje systémové „uchopení“ strategických aktivit od analytické fáze až po fázi strategické implementace. Navíc akceptuje nestabilitu identifikovaných silných a slabých stránek OJ v čase a důraz klade na „měkké“ prvky managementu, jakými jsou např. manažerské komponenty "organizační kultura", "lidské zdroje" a „komunikace“. Etapa strategického managementu (dále jen SM) je aktuální, proto autor v dalším textu svého příspěvku věnuje pozornost výhradně této etapě strategických aktivit!

### 3 Charakteristika teoretických poznatků o strategickém managementu organizací

Vědecký přístup ke SM není jednoznačný. Aktuálně stále platí, že existuje poněkud nepřehledná varieta těchto přístupů. Autor považuje za účelný prostředek k základní orientaci v těchto přístupech, členění těchto přístupů ke SM z propojení dvou kritérií:

- Zaměření cílů v SM, jež může mít buďto užší ziskovou nebo širší sociálně-ekonomickou podobu.
- Způsob interakce s okolím OJ, které je buďto proaktivní nebo reaktivní.

Z tohoto propojení, výše uvedených dvou kritérií, se formují čtyři přístupy vědy o managementu ke SM:

1. Klasický (plánovací) přístup (užší zisková orientace cílů a proaktivní způsob interakce s okolím OJ).
2. Sociálně-ekonomický přístup (širší sociálně-ekonomická orientace cílů a proaktivní způsob interakce s okolím OJ).
3. Pragmatický přístup (širší sociálně-ekonomická orientace cílů a reaktivní způsob interakce s okolím OJ).
4. Adaptivní přístup (užší zisková orientace cílů a reaktivní způsob interakce s okolím OJ).

Pro účely předmětu této části příspěvku jsou podstatné dva z těchto vědeckých přístupů k SM, a to klasický (plánovací) přístup a zvláště sociálně-ekonomický přístup k SM. Proto jsou níže oba tyto přístupy k SM blíže objasněny. Zbývající dva přístupy jsou pouze stručně charakterizovány:

**Pragmatický přístup ke SM** se opírá výhradně o zkušenosti úspěšných manažerů z jejich obvykle ukončené manažerské praxe, které však mohou svádět k prolongaci strategií, které se sice osvědčily v minulosti, ale nemusí být a většinou nejsou relevantní pro aktuální formování perspektivní budoucnosti OJ.

**Adaptivní přístup ke SM** je přístup svou podstatou „krátkozraký“, neboť staví formování „perspektivní“ budoucnosti OJ na převzetí strategií doposud úspěšných OJ se stejným či podobným výkonem poslání.

Pro **klasický (plánovací) přístup ke SM** jsou typické tyto rysy:

- ✓ Je nejvíce rozšířen v manažerské praxi a také nejčteněji objasňován při výuce SM na vysokých školách.
- ✓ Vnímá proces tvorby strategií jako výsledek racionálních analýz, úvah a propočtů.
- ✓ Dal vzniknout vcelku logické, dobře „uchopitelné“ a široce využívané metodologii, jejíž obsahem jsou např. metody SWOT, BCG, PIMS.
- ✓ Preferuje dlouhodobější ziskovou orientaci proaktivním hledáním příležitostí na trhu, ale i kreativním vytvářením příležitostí.

**Sociálně-ekonomicky orientovaný přístup ke SM** má tyto charakteristické rysy:

- ✓ Reflektuje rostoucí dynamiku změn i rivalitu v oborovém okolí OJ.
- ✓ Věnuje pozornost „architektuře“ budoucího okolí i vnitřního prostředí OJ.
- ✓ Preferuje mnohotvaré pojetí sociálně-ekonomických cílů OJ.
- ✓ Reflektuje rozdílnost národních ekonomik i různých uskupení ekonomik (např. EU).

- ✓ Doporučuje hledání a především vytváření nových příležitostí pro výkon poslání OJ.
- ✓ Dává podněty, jak měnit pravidla konkurence v relevantním oborovém okolí OJ, jak přežít krizová období, jak vytvářet dočasné partnerské vztahy (např. strategické aliance), jak reagovat na budoucí očekávané externí i interní změny.

Osvícený čtenář (ka) bude jistě souhlasit s názorem autora, že pro velké OJ s nadnárodním až globálním výkonem poslání, je sociálně-ekonomický přístup ke SM nejpřínosnější a naopak pro malé a střední podniky bude užitečnější spíše aplikace klasického (plánovacího) přístupu k SM.

#### 4 Východiska pro strategickou orientaci managementu

Jak již bylo v úvodu příspěvku zmíněno, autor zastává názor, že v české manažerské praxi, zejména v neziskových OJ, není SM věnována náležitá pozornost. Top management OJ věnuje mnohem větší pozornost a mentální úsilí manažování aktuálního výkonu poslání OJ, než formování perspektivního rozvoje výkonu poslání OJ. Proč je SM v pozadí zájmu top managementů českých OJ, má řadu příčin. Dále jsou uvedeny ty příčiny, které autor považuje za podstatné:

- Mnozí top manažeři nejsou a nikdy nebudou moderními (niterními) vůdci, protože jejich osobní profil i způsobilosti determinují jejich uvažování a jednání maximálně na „dělání věcí správným způsobem“, tedy na to, co je podstatou druhého pilíře systému managementu OJ. To však v aktuální realitě neznamená, že nevhodní top manažeři vůdcovskou roli nezastávají. Jsou svou podstatou tradičními (povrchními) vůdci, kteří nejsou schopni formovat perspektivní výkon poslání OJ, tudíž jejich stávající vůdcovská role je bariérou žádoucího rozvoje výkonu poslání OJ.
- Protože dosavadní dlouhodobě prolongované manažerské paradigma preferuje neustálý kvantitativně orientovaný růst výkonnosti, je obtížně realizovatelný posun manažerského paradigmatu k principiálnímu vedení.
- V řadě OJ se aplikuje „strategie přežití“ v naivní naději, že dosavadní podoba výkonu poslání OJ je i pro budoucnost vyhovující.
- V aktuální manažerské praxi, zejména v neziskově orientovaných OJ, se doposud prolonguje mýtus: „K operativnímu i strategickému manažování postačuje intelekt a poznatky z manažerské praxe“.
- Z výzkumu, jenž realizoval autor na vzorku cca 440 malých a středních podniků, vyplývá, že úroveň vědomostí a způsobilostí top manažerů týkajících se strategických aktivit je hluboce pod průměrem.
- Aniž to lze explicitně dokázat, nemálo top manažerů OJ buďto postrádá osobnostní předpoklady pro strategické manažování nebo, ač tyto předpoklady má, není ochotno či schopno pochopit, že v podmínkách mnohdy bezprecedentních změn v okolí OJ už nelze vystačit s aplikací dosavadních manažerských technik, a že je tudíž nutné si bezodkladně osvojit principy strategického myšlení a začít s plnou vážností vnímat a modifikovat zásadní vlivy globálních megatrendů na výkon a zejména rozvoj výkonu poslání „jejich“ OJ!

##### 4.1 Principy strategického myšlení

V této části příspěvku jsou uvedeny a stručně charakterizovány klíčové principy strategického myšlení, které si musí top manažeři OJ osvojit:

- Princip myšlení ve variantách.
- Princip permanentnosti.
- Princip celosvětového systémového myšlení.
- Princip interdisciplinárního myšlení.
- Princip tvůrčího způsobu myšlení.

- Princip syntézy exaktního a intuitivního myšlení.
- Princip myšlení v čase.
- Princip zpětnovazebního myšlení.
- Princip agregovaného myšlení.
- Princip koncentrace.
- Princip etiky myšlení.
- Princip vědomí práce s rizikem.

**Princip myšlení ve variantách** vede k takovým opatřením, jimiž lze, ve všech předvídatelných situacích, dosáhnout vytýčených strategických cílů. Jde v podstatě o to, aby top management OJ měl minimálně k dispozici tři strategie: optimistickou, reálnou, ale také pesimistickou (krizovou). Bohužel v českých OJ se mnohde pesimistická (krizová) varianta strategie nezpracovává, snad proto, aby se členové top managementu preventivně nestresovali. Pochopitelně, když pak nastanou pro OJ „zlé časy“, připravenost na krizovou situaci je minimální až nulová. Důsledky pro OJ jsou pak obvykle fatální. Autor se v této souvislosti domnívá, že česká populace má genetický zakódovaný mentální sklon k úvahám typu: „to už tady bylo“, „ono se to nějak vyřeší“, „u nás je to jinak“ atp., což generuje přeceňování nebo naopak podceňování reality a jejího vývoje, a tudíž se projevuje téměř eliminační prevence připraveností na krizové situace! Osvícený top management OJ si je vědom, že širší varieta konzistentních strategií, včetně těch krizových, zmírňuje či se dokonce eliminuje hrozbu strategického překvapení. Perspektivní strategie musí být pružná (umožňuje rychle, účelně a účinně reagovat na změny v obecném i oborovém okolí OJ). Autor se plně ztotožňuje s následujícími tvrzeními prof. Součka: „Top management OJ, který má jen jednu „variantu“ strategie, je „hazardérem a pokud nemá vůbec žádnou strategii, je „sebevrahem“!“

**Princip permanentnosti** sděluje, že se SM musí věnovat pozornost nepřetržitě (kontinuálně), nikoliv, jak tomu mnohdy v manažerské praxi bývá, periodicky. Duševní práce, související se SM, nikdy nekončí!

**Princip celosvětového systémového myšlení** vštěpuje do mysli top manažerů, že aktivity, související se SM, musí respektovat požadavek důsledného systémového myšlení, což v manažerské praxi znamená mentálně vnímat SM jako systém sestávající z relativně samostatných fází, mezi nimiž existují vazby, jež jsou stejně významné jako samotné fáze. Signifikantní jsou vazby s okolím OJ. Tudíž byt' existuje smysluplná celistvá představa o sekvenci řešení jednotlivých fází SM, je nutné považovat tyto vazby za obousměrné, stejně jako vazby OJ s jejím okolím. Požadavek celosvětového myšlení souvisí především s představou vnímání rozsahu okolí OJ a potažmo s vnějšími faktory, které na výkon poslání OJ působí. Celosvětové vnímání rozsahu okolí OJ je výzvou k mnohem širšímu geografickému záběru při vymezování okolí OJ, než tomu aktuálně bývá.

**Princip interdisciplinárního myšlení** je výzvou k hledání a nalézání inspirace v jiných, někdy zdánlivě naprosto odtažitých oborech lidského vědění. Nebezpečí „klatek na očích“ je značné, zvláště když je navíc přítomna intelektuální arogance. Autor se plně ztotožňuje s myšlenkou Stephena Baxtera, britského autora hard science fiction: „Četba daleko vzdálená vlastnímu oboru je pravděpodobně největším zdrojem nápadů.“

**Princip tvůrčího způsobu myšlení** úzce navazuje na předchozí princip interdisciplinárního myšlení. Křesťané věří, že Bůh stvořil člověka a završil tím proces stvoření světa. Potažmo věří, že každý člověk je nadán předpoklady, aby ve svém pozemském životě dotvářel Stvořitelovo dílo. Proto je každý člověk nadán specifickým souborem vloh a jsou-li tyto vlohy jím či jeho okolím identifikovány a potažmo využívány a rozvíjeny, samozřejmě s respektem ke svobodné vůli jejich nositelů je využívat, pak oni tvůrčím způsobem myslí, vyjadřují se a konají, což jim přináší uspokojení a pocit štěstí. Samozřejmě i lidé nevěřící ve stvoření člověka Bohem, mají možnost být tvůrci a také jimi mnozí jsou, nicméně jejich tvůrčí způsob myšlení je limitován výhradně smyslovou orientací. Vše, co je mimo „uchopení“ našimi pěti smysly, pro ně neexistuje!

**Princip syntézy exaktního a intuitivního myšlení** je syntézou dvou předchozích principů strategického myšlení. Tento princip inspiruje k propojení racionálního a iracionálního myšlení. Jinými slovy doporučuje propojit v myšlení rozum se „srdcem“. Člověk s ryze racionálním myšlením nutně spěje k bláhově domněnce, že má vše, tedy i vlastní život, zcela ve svých „rukou“ a je jen na něm, jak se bude jeho život vyvíjet. Takováto „pýcha předchází pád“. Moudrý, sociálně zralý člověk s pokorou nahlíží na vlastní život i na pozemský život v obecném slova smyslu. Je si vědom, že zdaleka ne vše závisí na něm samotném, mj. také ctí mentální princip tolerance s vědomím limitů svého životního potenciálu. K aplikaci tohoto principu mají blíže ženy, než muži. Ženy opírají své myšlení především o pravou mozkovou hemisféru, zatímco u mužů v jejich myšlení dominuje levá mozková hemisféra. Ženu proto nepřekvapí mentální podnět v podobě intuice, pro typického racionálně uvažujícího muže je však intuice spíše nevěrohodná, neboť její pravdivost nelze smyslově prokázat. Nicméně, bez ohledu na pohlaví člověka, je autor přesvědčen, že propojení exaktního a intuitivního myšlení, resp. racionálního a iracionálního myšlení, je nezbytným a vysoce žádoucím předpokladem skutečně perspektivního vývoje výkonu poslání jakékoliv objektu managementu, tedy i jakékoliv OJ. Pokud se toto propojení nebude šířit nebo bude dokonce odmítáno (potlačováno), bude to mít fatální důsledky pro lidskou civilizaci.

**Princip myšlení v čase** vybízí k vnímání a využívání disponibilního času moudře, tj. především jím neplýtvat, využívat jej vyváženě pro práci, soukromý život a pro regeneraci svého potenciálu. Aby bylo vůbec možné strategicky myslet a tvůrčím způsobem pracovat, je zejména nutné zbavit se stresu, což se sice pěkně řekne, ale hůř dělá. Jak stresu čelit nabízí obsah spousty publikací a je možno „trénovat“ v bezpočtu kurzů. Podle názoru autora je nejdůležitější osvojit si a důsledně praktikovat rituály ztišení a zastavení a respektovat doporučení ve smyslu modifikovaného asijského přísloví: „Být a případně i prodlévat celou bytostí v sezení, v chůzi, v naslouchání, v hovoru, při práci a při odpočinku“. Jinými slovy usilovat o osvojení si návyku „být teď a tady“ a umět říci „ne“! Ono „ne“ je především „ne“ podléhat tlaku okolí k akceptování hektického způsobu života!

**Princip zpětnovazebního myšlení** připomíná, že jednou z klíčových součástí strategického myšlení je vytvořit si a, zavčas a s plnou vážností, reagovat na to, co nám zpětná vazba sděluje, ať už je to zpětná vazba z okolí či související s interním prostředím OJ. Vytvoření účelného a účinného signálního a varovného systému pro koncipování SM OJ je názorným příkladem důsledného respektování principu zpětnovazebního myšlení.

**Princip agregovaného myšlení** varuje před „zabřednutím“ do detailů. Strategické myšlení vyžaduje nadhled, vnímat „věci“ v souvislostech a z různých úhlů pohledu, z čehož samozřejmě vyplývá, že se nelze a ani není účelné zabývat se detaily. Cílem strategického myšlení je formovat podstatu SM OJ, nikoliv uvažovat o tom, jaká bude podoba budoucího operativního managementu OJ.

**Princip koncentrace** upozorňuje na nebezpečí uvažování ve smyslu „tříštění“ strategických aktivit do mnoha směrů, např. kvůli zažitému způsobu rozpočtování v rámci OJ. Podstatné je myslet a potažmo jednat tak, aby se úsilí a zdroje využily pro realizaci několika málo klíčových strategických priorit, byť to vyvolá nevoli pracovníků, kteří se stanou možná nadbytečnými. Formování perspektivní budoucnosti OJ si vždy vyžádá určité „oběti“ a zásadní změny např. v opuštění tvorby rozpočtu na historickém základě a zavedení rozpočtování na nulovém základě!

**Princip etiky myšlení** nabádá nepodlehout aktuálnímu myšlení v mnoha OJ, týkajícího se výkonu jejich poslání, jež lze stručně charakterizovat jako „pokus, co pracovníci jsou ochotni ještě akceptovat (vydržet)“. Takovéto myšlení je zjevně neetické a svědčí o jeho krátkozrakosti. Efekt, který takové uvažování přinese, způsobí z dlouhodobého hlediska OJ závažné negativní důsledky. Etické myšlení, v souvislosti s výkonem a rozvojem poslání OJ,

se z dlouhodobého hlediska mnohonásobně vyplatí jak v rámci OJ formováním vysoké míry důvěry, tak vně OJ zvyšující si mírou její důvěryhodnosti. Pracovníci OJ si totiž nejvíce ze všeho váží toho, když jsou vnímáni top managementem OJ jako lidské bytosti, nikoliv jako jen „živé nástroje“ k plnění stanovených úkolů. Zákazníci OJ oceňují především solidnost a ochotu přizpůsobit se jejich potřebám. Bohužel je smutnou skutečností, že princip etiky je, ve zostřujícím se konkurenčním boji, stále méně respektován. Např. v mnohých OJ jsou pracovníci vystaveni neustálé hrozbě propuštění z práce, top management OJ jim nesdělují své záměry, pohrdá jejich podněty a kritikou; nemálo OJ si svých zákazníků de facto neváží, neboť kvalita produkce klesá, zvláště u takové produkce, kde je pro zákazníka velmi obtížné až nemožné pokles kvality odhalit, při reklamaci se zákazník setkává s neochotou a manipulací.

**Princip vědomí práce s rizikem** sděluje, že strategické myšlení musí počítat s existencí mnoha rizik, z nichž některá jsou nepředvídatelná a bezprecedentní. Je jasné, že ne každý manažer dokáže unést tíhu takto rizikové manažerské práce, proto při získávání a výběru lidí pro realizaci strategických aktivit vstupuje, vedle požadovaných odborných způsobilostí, do popředí (ne)přítomnost osobnostních předpokladů psychické odolnosti kandidátů vůči rizikům. Samozřejmě podstupování rizika je možné a nutné u manažerů cílevědomě podporovat a rozvíjet např. metodou teambuldingu. Takže jedna věc je zvyšovat míru odolnosti vůči rizikům, druhá věc je, v rámci strategického myšlení, hledat, nalézat a vytvářet možnosti a způsoby, jak alespoň předvídatelná rizika omezovat či dokonce eliminovat. Autor je přesvědčen, že míru rizik snižuje významně: širší varieta koncipovaných a současně konzistentních strategií; vytváření rezerv hmotných zdrojů; aplikace metody benchmarkingu; vytvoření a potažmo fungování varovného a signálního systému a důrazem na prevenci řešení problémů.

## 4.2 Globální megatrendy

Mezi globální megatrendy patří:

- Transformace ekonomiky
- Superkonkurence
- Superturbulence
- Informatizace
- Intelektualizace
- Rozmanitost
- Genetizace
- Migrace – Exodus
- Militantnost a terorismus
- Klimatické změny
- Růst významu malých a středních podniků
- Ekologizace versus devastace
- Miniaturizace
- Etický, morální a duchovní úpadek.

Vzhledem k zaměření konference a s respektem k limitu rozsahu příspěvku, byl vybrán k bližší charakteristice „jen“ jeden z výše uvedených megatrendů, jenž však svým významem patří k těm nejaktuálnějším tím, že staví do popředí solidnost výkonu a rozvoje poslání jakékoliv OJ!

### 4.2.1 Etický, morální a duchovní úpadek

Wikipedie uvádí mj., že: „*Etika nebo též teorie morálky je filozofickou disciplínou, která zkoumá morálku nebo morálně relevantní jednání a jeho normy. Etika je disciplínou praktické filozofie. Etika se zabývá teoretickým zkoumáním hodnot a principů, které usměrňují lidské jednání v situacích, kdy existuje možnost volby prostřednictvím svobodné vůle. Hodnotí*



činnost člověka z hlediska dobra a zla...“ a že: „Morálka znamená celkovou představu správného jednání ve společnosti. Od pravidel zdvořilosti se liší tím, že se týká věcí závažných a podstatných, na druhé straně od práva zase tím, že se nedá soudně vymáhat a za její porušení nepřicházejí sankce (potrestání)“. Autor vnímá sémantický význam obou pojmů poněkud odlišně. „Když člověk jedná a chová se eticky, pak respektuje zásady, které jsou většinou ve společnosti uznávány za správné“<sup>1</sup> „Pokud člověk jedná a chová se morálně, pak jedná a chová se v souladu se svým svědomím.“ Z Wikipedie se lze dále dovědět, že „Duchovnost znamená životní praxi, způsob vnímání a osobního zacházení s tím, co člověka přesahuje: s Bohem, s božským, s transcendencí. Lze ji též definovat jako rozměr života, v němž si uvědomujeme Boží přítomnost“<sup>2</sup>.

Po této úvodní části, týkající se relevantního pojmosloví, si autor dovoluje vyslovit hypotézu, že nejen v české společnosti, ale v tzv. „vyspělém světě“, dochází k duchovnímu úpadku, který má rovněž klíčový negativní vliv na výkon a rozvoj poslání OJ. Je nepopiratelným faktem, že kulturní a náboženské „kořeny“ většiny zemí Evropy jsou židovsko-křesťanské. Byť máme tyto hodnoty geneticky zakódované v našem „Já“, resp. „My“, od nich ustupujeme, aniž si uvědomujeme, že kardinálními příčinami duchovního úpadku jsou bezbřehý materialismus, sekularismus a relativizmus. Když se nám dobře „daří“ Boha nepotřebujeme a když se nám „nedaří“, pak, v duchu chybného mentálního principu „zvenku dovnitř“, schvalujeme příčinu našich obtíží na Boha<sup>3</sup>. V této souvislosti autor uvádí úryvek z homílie papeže Jana Pavla II, které pronesl 1. března 1989 v římském kostele Ss. Nome di Maria<sup>4</sup>.

<sup>1</sup> Z křesťanského hlediska jsou těmito zásadami „Desatero božích přikázání podle katechetické formule“: 1. „Já jsem Pán, tvůj Bůh“ a „Nebudeš mít jiné bohy mimo mne“; 2. „Nevezmeš jména Božího nadarmo“; 3. „Pomni, abys den sváteční světil“; 5. „Ctí otce svého i matku svou, abys dlouho živ byl a dobře se ti vedlo na zemi“; 5. „Nezabiješ“; 6. „Nepokradeš“; 7. „Nesesmilníš“ (dosl. „Nezcižolžíš“); 8. „Nepromluvíš křivého svědectví proti bližnímu svému“; 9. „Nepožádáš manželky bližního svého“; 10. „Nepožádáš statku bližního svého“.

<sup>2</sup> S touto definicí duchovnosti, resp. duchovna se autor ztotožňuje, aniž by ji komukoliv vnucoval!

<sup>3</sup> Kdyby existoval Bůh, pak by nás zbavil našich obtíží.

<sup>4</sup> „V celém našem životě musí vládnout řád, založený na Bohu. Jeho vůle – Jeho nejsvětější vůle musí převládat ve všem. V tom spočívá niterná jednota života. Jak učí Ježíš – člověk nemůže sloužit dvěma pánům, Bohu i mamonu. Člověk dnes žije jako by Bůh neexistoval, jako by Bůh nebyl Stvořitelem světa a vládcem nad vesmírem, jakož i Vlastníkem všeho bohatství a pokladů v nebi i na zemi. Lidé si myslí, že všechno je jejich dílo a že na tyto věci mají nárok; dokonce jsou pyšní na schopnosti, které jim přece dal Bůh, jinak by je vůbec neměli. Když člověk dá přednost jiným bohům a modlám, pak bude Bohem opovrhovat, ano dokonce Ho nenávidět, a proto přijde do pekla. Co je tedy důvodem, že člověk tak snadno odbočí nesprávným směrem a ztratí se? **Je to pokles úcty; neboť tak se stává opovážlivým a pyšným a buď vsadí všechno sám na sebe, anebo počítá, ale opovážlivě, s Božím milosrdenstvím. Ale cesta k milosrdenství vede jen přes zkrocení vlastního já, jen přes milost pokory, kterou Pán těm svým daruje jen tehdy, prosí-li o ní. Ty svoje, které Pán miluje, ty kárá. Kdo se bojí Boha, tedy ten, kdo k němu má úctu, protože je Stvořitelem světa a vesmíru, ten mu bude prokazovat i čest, kterou mu dlužíme, a rád na sebe vezme tresty a kárání. Brzy tedy musíme počítat s novým pokáráním, které převyšší všechny Boží tresty, jež dosud existovaly. Před tímto káráním nikdo neunikne; buď se mu rád podvolí a dá mu v sobě volný průchod, a pak bude hned spasen, jako lotr na kříži po pravici – anebo se bude vzpírat, a pak bude navždy zatracen, jako onen druhý lotr, rouhající se ve své uražené pýše. Nejhorší je však rouhání nad Božími milujícími slovy, které On i dnes ustavičně na tuto ubohou zem sesílá prostřednictvím své Matky a svého Syna! Abychom nezapomínali, před kým se nacházíme, je proto nutné dbát i vnějších forem úcty. I v lidské oblasti známe určité zdvořilostní formy – a vůči Bohu bychom je chtěli vynechat? Proto ještě jednou varuji před všemi formami neúcty, jako je například zde v mé diecézi zakázané přijímání na ruku, jako i ono povstávání na mnohých místech mše svaté, protože se už neví, co se zde slaví. Není to nic menšího než smrt našeho Pána a Spasitele, jemuž máme za všechno děkovat. Bereme ohled na lidský úsudek, bojíme se, že se nám vysmějí a obávají se nevyhoda ze stran lidí! – Boha se však nebojíme? Já jsem neodvolal, co o tom říkal jedem z mých předchůdců! Děje se to na vaši odpovědnost, milí biskupové zahraničních diecézí, a já se za vás modlím, abyste ještě včas poznali, jak nepravá je vaše cesta! Ale zde, milí bratři a sestry, je dovoleno přijímat kleče do úst; všechno, co „dovlekou“ a rozšíří cizí, je zakázáno. To vám říkám jako váš biskup.“**

## Závěr

Aktuální a patrně i budoucí podoba strategických aktivit v organizacích je vskutku systémová, neboť obsahuje logickou sekvenci strategické analýzy, strategického výběru (volby) a strategické implementace. Autor nazývá pracovně tuto systémovou podobu strategických aktivit etapou strategického managementu. Z teoretického hlediska jsou přístupy ke strategickému managementu různorodé, nicméně autor se přiklání k členění těchto přístupů podle kritérií cílového zaměření výkonu poslání organizace a jejího vztahu k okolí a sledává účelné uplatnění klasického (plánovacího) přístupu, např. pro malé a střední podniky a sociálně-ekonomického přístupu, např. pro velké podniky.

Z první kapitoly příspěvku je zjevná provázanost strategického managementu s dvěma pilíři systému managementu organizace, tj. s „osobním managementem“ a zejména s „vůdcovstvím“. Uvedené bariéry limitující žádoucí úroveň strategického managementu evokují potřebu zásadního posunu paradigmatu strategického myšlení především u členů top managementu organizací, a to osvojením si principů strategického myšlení, které jsou v příspěvku objasněny. Vzhledem k stanovenému limitu rozsahu příspěvku, je v něm jen rámcově (přehledem globálních megatrendů) zdůrazněn další podnět ke zvýšení kvalitativní úrovně strategického managementu v organizacích, a to požadavkem na rozvoj způsobilosti top managementu organizací ve smyslu modifikace globálních megatrendů při formování perspektivního rozvoje výkonu poslání organizací. Pro bližší objasnění, nejen s ohledem na zaměření konference, je na konci příspěvku rozpracován vliv a důsledky megatrendu „Etický, morální a duchovní úpadek“.

## Seznam bibliografických odkazů

SOUČEK, Z., 2015. *Strategie úspěšného podniku – Symbióza kreativity a disciplíny*. Praha: C. H. Beck. ISBN 978-80-7400-572-5.

VÁGNER, I., 2016. *Strategický management*. Brno: Sting, spol. s r.o. ISBN 978-80-87482-41-4.

VÁGNER, I., 2015. *Podněty k posunu paradigmatu myšlení a jednání v managementu*. Brno: Sting, spol. s r.o. ISBN 978-80-87482-23-0.

ZELENÝ, M., 2011. *Hledání vlastní cesty*. Praha: Vydavatelství Computer Press. ISBN 978-80-2511-611-1.

**prof. Ing. Ivan Vágner, CSc. MBA**  
Akademie STING, o.p.s.  
Katedra ekonomiky a managementu  
Stromovka 1, 631 00 Brno  
i.vagner1945@gmail.com

# TRENDY V SYSTÉMOVOM MYSLENÍ SO ZAMERANÍM NA MANAŽÉRSKE ČINNOSTI

Petr Vyhnal

## Abstract

Systems thinking and system dynamics is a scientific field which has its justification in the analysis of the impact of executive decisions on the overall operation of the organization and allows preventive measures to find and persecutory nature. The amount of activity is a simulation modeling in a risk-free computing environment and then proceeding to application use in practice. It is therefore well imagine the possibilities, trends that are very suitable for prudent behavior of managers.

## Úvod

Systémový prístup alebo vo všeobecnosti systémová veda je dôležitá vedecká oblasť, ktorá môže pomôcť rôznym vedným disciplínam, nevynímajúc manažment. Každý algoritmus, každý proces, každá štruktúra, ktorá vnáša prvky poriadku a systematickosti medzi kardinálne princípy návrhu a následne aplikácie v danej oblasti, robí všetky uzávery hodnovernejšie a reálnejšie. Netreba zabudnúť, že systémová dynamika je nutným predpokladom pre abstrakciu, simuláciu, modelovanie reálnych javov vo vede. Našou úlohou je zdôrazniť manažérske činnosti, ktoré sú nutnou súčasťou každej fungujúcej organizácie. Systémový prístup nemôže byť statickej povahy nakoľko všetky javy a procesy sa menia v čase a tým nadobúda charakter dynamiky a nepretržitej zmeny. Pohľady na systém sú ovplyvnené prevažne autormi z českého prostredia (Šusta, Kostroň), ale aj slovenskými (Míka, Paholok) a doplnené zahraničnými zdrojmi (Arne-Helge Byrknes, Forrester a iní). Systémová veda je pomerne mladá v porovnaní s inými „zabehnutými odbornými“, ale získava si čoraz väčšie množstvo priaznivcov. Teoretická analýza predkladaného článku sa sústreďuje na základné informácie z tejto vednej disciplíny, ako sú: mentálny model, systémová dynamika manažéra, model problému, tvorba informačných spojov, hodnotenie miery tokov informácií a možnosti manažérskej simulácie (modelovania). Záver bude venovaný predstaveniu vízií, ktoré by veľmi uľahčili manažérske činnosti v blízkej budúcnosti.

## Mentálny model manažéra

Systémová dynamika a systémové myslenie má veľa spoločného, ale nie je to to isté. Vychádzajú z kognitívnej vedy, kde základom je mentálny model. Model je vytvorený na základe zmyslových informácií a jeho dynamika spočíva v kombinovaní s doposiaľ uloženými informáciami. Od mentálneho modelu človeka, tým aj manažéra závisí ako reálne alebo skreslene pozerá na svet a nakoľko sa zhoduje vnútorné poznanie s vonkajšou realitou (Šusta a Kostroň 2004). Úlohou manažéra je odhaľovať mentálne modely podriadených a tak umožňovať rozvíjať mentálne zručnosti a schopnosti podriadených. Ak ostane mentálny model skrytý, tak to bude vážna prekážka k vytvoreniu učiacej sa organizácie, či znalostnému manažmentu. Každá zmena v organizácii, aby bola úspešne zavedená, musí ľudí motivovať k učeniu. Nové trendy môže zaviesť do praxe taká organizácia, kde prevláda otvorené prostredie pre poctivú výmenu názorov a tým aj k zverejňovaniu svojich mentálnych modelov.

Stupne informácií v mentálnom modeli:

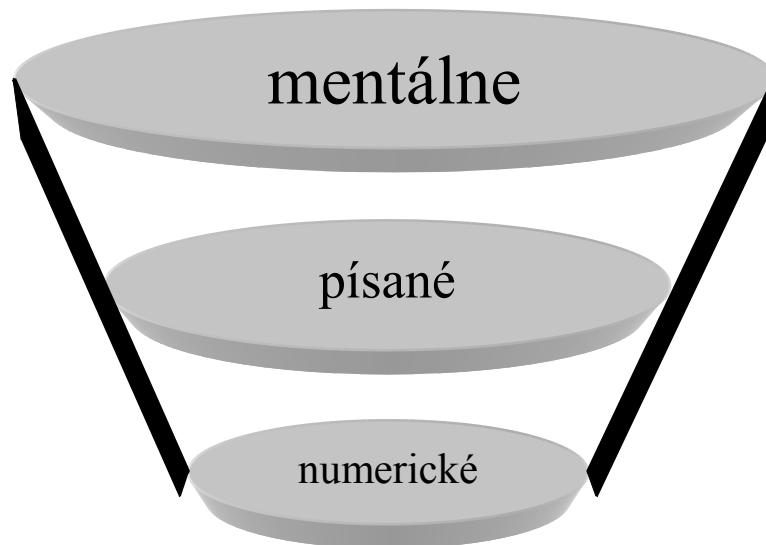

Obr. 1 Nálevková prezentácia našich mentálnych informácií

Zdroj: Upravené podľa ŠUSTA, M. a L. KOSTROŇ, 2004. *Úvod do systémovej dynamiky pro sociální vědy*. Brno: Masarykova univerzita v Brně, s. 12.

Vrchol nálevkovej prezentácie predstavuje naša mentálna informácia, teda všetko čo máme v hlave. Nižší stupeň predstavujú informácie, ktoré sú uložené na papieri, v počítači, v telefóne alebo v inom médiu v alfanumerickom tvare. A na najnižšej úrovni sú čísla, ktoré vytvárajú akúsi databázu identifikujúcu našu osobu a vzťah k okolitému svetu. Táto numerická informácia je až 1000x menšia ako písaná a tá je menšia ako mentálna, nakoľko ona všetky tri stupne integruje.

### **Systémová dynamika manažéra**

Systém definujeme ako účelovo definovanú množinu prvkov istých vlastností a množinu väzieb medzi týmito prvkami. Treba si uvedomiť, že každá organizácia je zložená z prvkov a ich väzieb, ale to nestačí, nakoľko tieto vzťahy prvkov sú v neprestajnom pohybe – princíp dynamiky. Podľa Šusta a Kostroňa dochádza k definovaniu „referenčných módov“, ktoré sú akoby zastávky v čase, čím vznikne graf diania v organizácii v jej dynamickom správaní (Šusta a Kostroň 2004). Môžeme jednoznačne preukázať, že akékoľvek dynamické správanie prvkov je dôsledkom štruktúry, t. j. podniku, či vo všeobecnosti organizácie. Všetko čo potrebujeme vedieť k vyriešeniu problému nájdeme vo vnútri systému, čo neodporuje myšlienke, že každý systém môže byť subsystémom väčšieho systému a tak ďalej až do určitej definovanej rozľahlosti systému. Aby sme nezväčšovali subsystémy do nekonečnosti musíme jasne zdefinovať hranice a určiť konečnú obmedzenosť modelu v interakcii na nami riešený problém. Problém musí byť jasne definovaný v čase a v priestore, aby bolo možné vytvoriť závislosť k realite, kde patrí. Takto hmatateľne predložený problém so svojim umiestnením a vymedzením hraníc nás sám smeruje k cieľu. Každá štúdia v systémovej dynamike začína definovaním problému a končí naplnením cieľa.

## Model (modelovanie) problému

Súčasní manažéri často fungujú na princípe zákona „akcie-reakcie“, čo značí, že najprv sa čaká na problém a potom sa hľadá riešenie. Je to prirodzenejšia cesta, ale bez predikcie a vízie. Toto myslenie môže byť zobrazené v otvorenej slučke:



Obr. 2 Myslenie v otvorenej slučke

Zdroj: Upravené podľa ŠUSTA, M. a L. KOSTROŇ, 2004. *Úvod do systémovej dynamiky pro sociální vědy*. Brno: Masarykova univerzita v Brně, s. 18.

Vyšší „level“ riešenia problému je zavedenie spätnej väzby, ktorá nám dáva informáciu o aplikovanej zmene a jej účinnosti. Je to uzavretá cesta, ktorá ukazuje kolobeh príčiny a dôsledku.



Obr. 3 Slučka so spätnou väzbou

Zdroj: Upravené podľa ŠUSTA, M. a L. KOSTROŇ, 2004. *Úvod do systémovej dynamiky pro sociální vědy*. Brno: Masarykova univerzita v Brně, s. 19.

V skutočnosti je problém omnoho širšieho rázu – systém ako množina prvkov zahŕňa v sebe aj množinu väzieb medzi jednotlivými prvkami navzájom, pričom prvky môžu byť usporiadané podľa určitých pravidiel, ako vedúci-podriadený, kolega-kolega, nadriadený-asistent, kde môže vzniknúť reťazová väzba a každá má svoje vlastné chovanie, t.j. množinu pozitívnych alebo negatívnych odoziev, zosilňujúcu alebo zoslabujúcu tendenciu, atď.

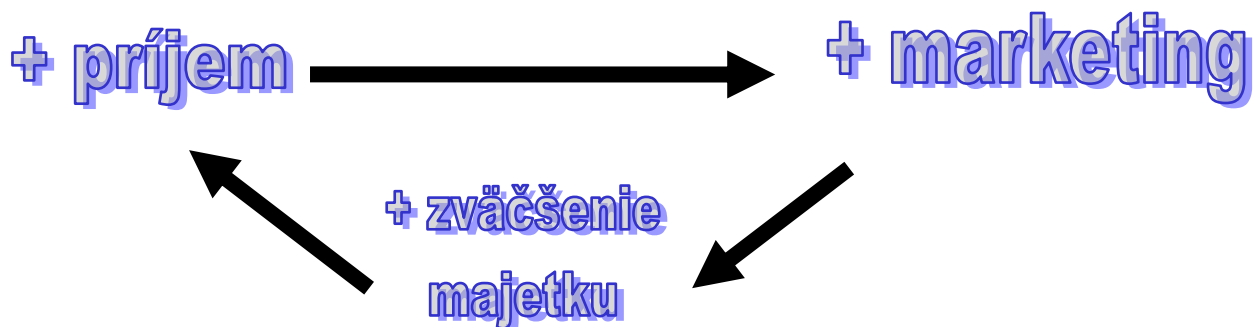

Obr. 4 Pozitívna spätnoväzobná slučka

Zdroj: Upravené podľa ŠUSTA, M. a L. KOSTROŇ, 2004. *Úvod do systémovej dynamiky pro sociální vědy*. Brno: Masarykova univerzita v Brně, s. 19.

Môže nastať aj negatívny nárast, čo vplýva na celý systém (organizáciu) a dochádza k určitej zastabilizovanej polohe. Šusta a Kostroň označujú negatívne slučky ako cieľ – hľadajúce, čo veľmi vystihuje podstatu negatívnej slučky (Šusta a Kostroň 2004).

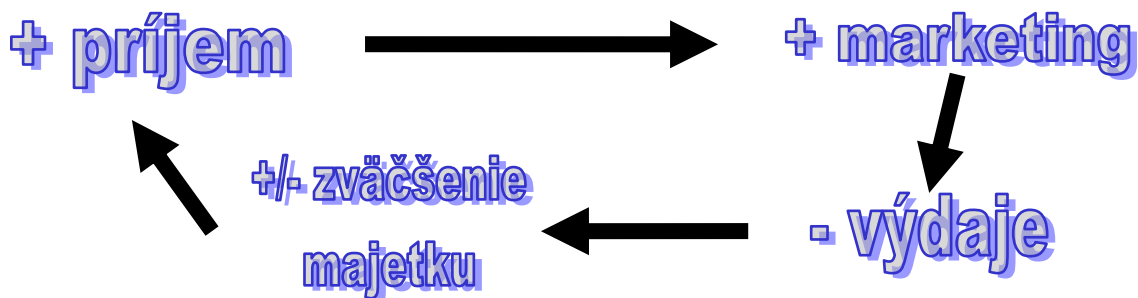

Obr. 5 Negatívna slučka obmedzí rast príjmu (príčinný slučkový diagram)

Zdroj: Upravené podľa ŠUSTA, M. a L. KOSTROŇ, 2004. *Úvod do systémovej dynamiky pro sociální vědy*. Brno: Masarykova univerzita v Brně, s. 20.

Vzájomné ovplyvňovanie uvedených slučiek je zodpovedné za výsledné chovanie systému v čase (funkčnosti organizácie).

### Informačné spoje systému

V systémovej vede riešime problém s pohľadom na celok a preto nie je možné sústrediť pozornosť len na vybrané prvky systému. Určité obmedzenie robíme výberom hraníc systému, ktoré sa definujú podľa rozsahu problému. Pre lepšie vnímanie organizácie ako celku musíme graficky prezentovať – čo sa deje so systémom, ak hľadáme interakciu prvkov navzájom. Každý prvok v systéme je buď akumulátor (akumulujúci energiu) alebo tok (cesta energie). Z toho vyplýva, že dynamika systému sa vyjadruje „rýchlosťou“ toku pre akumulovanie zdrojov. Akumulovanie môže byť kladné alebo záporné a vlastnosti, ktoré vieme vyčítať z akumulátora sú:

- pamäť stavu (zmena nastáva len cez toky buď + alebo -),
- čas oneskorenia pribúdania alebo ubúdania stavu.

Na rozdiel od akumulátorov toky sú činnosti, ktoré tieto stavy menia. Akumulátor sa mení len cez toky a nie je možná iná zmena, len zvýšením alebo znížením počtu tokov a ich filtráciou. Toky sú akčné premenné a tým, že akumulujú stavy vytvárajú dynamické chovanie.

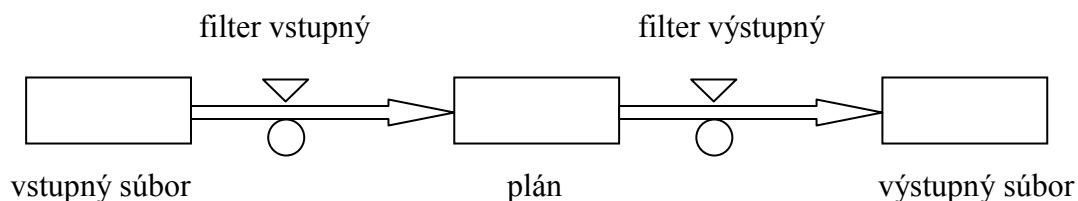

Obr. 6 Definovanie hraníc modelu

Zdroj: Upravené podľa ŠUSTA, M. a L. KOSTROŇ, 2004. *Úvod do systémovej dynamiky pro sociální vědy*. Brno: Masarykova univerzita v Brně, s. 24.

Okrem týchto veličín vstupujú do informačných spojov aj konštanty, ktoré pre systém predstavujú nezávislý prvok a jeho hodnota sa pôsobením systému nemení. Platí to iba pre presne vymedzený čas a priestor, po uplynutí času sa môže zmeniť na tok, akumulátor, či

pomocné premenné. Pomocná premenná sa využíva len pre prevedenie výpočtov, ktoré v skutočnosti slúžia len pre modelové situácie, preto ju charakterizujú ideálne vlastnosti – nemá žiadne oneskorenie, môže ovplyvňovať toky, ale nikdy neovplyvňuje priamo akumulátory. Za normálnych okolností by sme ich nazvali akumulátorom, až na to, že nemá pamäť, preto to nie je reálny prvok systému. Takéto predstavenie problematiky nás stále viac posúva k simulácii a modelovaniu, aby sme mohli reálne ovplyvňovať proces rozhodovania v organizácii a tým napĺňali politiku firmy. Rozhodovanie nás približuje k požadovanému stavu, ktorý je ideálny a preto nedosiahnuteľný, ale limitne sa môžeme k nemu blížiť. Jay Forrester tvrdí, že len akumulácia riadi rozhodnutia a miery tokov. Inými slovami – rozhodnutie riadi všetky procesy zmien (Forrester 1996).

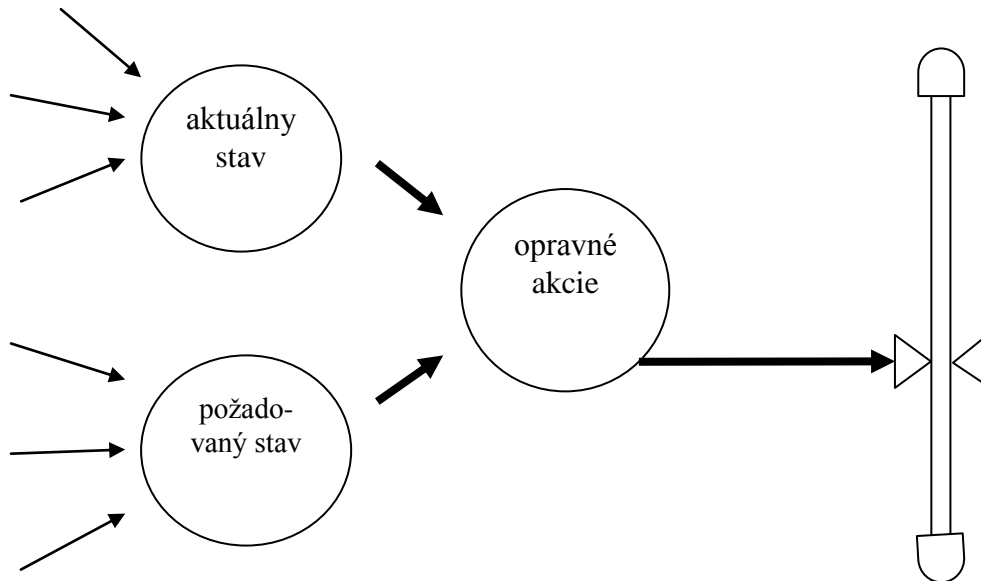

Obr. 7 Aktuálny a požadovaný stav

Zdroj: Upravené podľa ŠUSTA, M.a L. KOSTROŇ, 2004. *Úvod do systémovej dynamiky pro sociální vědy*. Brno: Masarykova univerzita v Brně, s. 29.

Manažér, ktorý rozhoduje by mal sledovať akýsi manuál organizácie, ktorým je politika firmy a až potom by mal dať záväzné rozhodnutie na zmeny. Konečným cieľom je nájdenie optimálneho súboru politik (opatrení, postupov), ktoré vytvárajú požadované chovanie a nezáleží na tom, kto rozhodnutie učiní.

## Simulácia a modelovanie

Simulácia je metóda získavania nových poznatkov o skúmanom objekte (systéme), je súčasťou modelovania, predstavuje postup vytvárania idealizovanej (a aj zjednodušenej) podoby objektu (procesu) a najmä jeho funkcií (činností a priebehu procesov) a jeho skúmaním zisťovať podstatné poznatky o reálnom objekte.

Simulácie môžu prebiehať dvoma základnými cestami:

- presným napodobnením reálneho procesu v laboratórnych (zidealizovaných podmienkach),
- matematicko-štatistickými postupmi, kde vo veľkej miere využíva výpočtovú techniku.

Počítačová simulácia alebo lepšie matematicko-štatistická simulácia s využitím počítačov predstavuje nové možnosti simulácie a spracovania získaných dát s dôrazom na simuláciu vlastností, postupov a možných výsledkov (Míka 2010). Je spojená s rozvojom operačného výskumu a využitím sieťových grafov.

Modelovanie je metóda, ktorá je nadriadená metóde simulácie a skúma realitu v komplexnejšom pohľade. Model je integrované, zjednodušené a zhustené vyjadrenie skúmaného zložitého systému, ktoré slúži najmä na (Míka 2010):

- pochopenie princípov a podmienok jeho fungovania,
- poznanie významu prvkov a vzťahov v štruktúre systému,
- objasnenie, znázornenie a vysvetlenie vzťahov, princípov a funkcií, potrebných či využiteľných k jeho zachovaniu alebo jeho zmene.

Pre zlepšenie funkčnosti organizácie a preukázanie „úzkych miest“ v riadení je najideálnejším pomocníkom simulácia a následné modelovanie rôznych prístupov, ktoré nie sú ani finančne náročné a nepredstavujú ani časovú záťaž pre organizáciu.

### **Praktické využitie získaných poznatkov**

Systémové myslenie a systémová dynamika predstavuje veľký prielom v myslení, v našom prípade manažérov a marketov, lebo dáva určitú predstavu o správaní systému ako celku a nezabúda na jeho dynamickú povahu. Organizácia sa stáva otvoreným priestorom pre nové myšlienky a tiež sa mení na organizáciu učiacu sa, založenú na znalostnej ekonomike a znalostnom manažmente. Ak chceme robiť správne rozhodnutia musíme si osvojiť systémový prístup, ktorý sa skladá z týchto krokov:

- Mentálny model manažéra.
- Systémová dynamika manažéra.
- Model (modelovanie) problému.
- Informačné spoje systému.
- Simulácia a modelovanie.

### **Vízie a využitie v praxi**

Praktické spracovanie problematiky práve prebieha a výsledky budú zverejnené v rámci projektu, ktorý je zameraný na overenie teórie systémovej dynamiky v praxi. Časť výskumu už prebehla na vzorke 300 študentov, kde sme došli k zaujímavým záverom. Plánujeme vytvoriť akýsi manuál pre manažérov, ktorý vo všeobecnej rovine bude prezentovaný procesnými mapami.

### **Záver**

Na svete je mnoho zaujímavých informácií a javov, ale preniknutie do ľudského vedomia býva vždy tým najväčším objavom. Ak manažérske činnosti budú prebiehať systémovo, s pohľadom na celú organizáciu, podľa zadaných pravidiel, tak sa manažovanie zmení na logický rámec šachovej partie, kde budeme vedieť reagovať aj niekoľko krokov dopredu. Takýto pohľad na manažment nadobúda iný rozmer a inú perspektívu, kde práca sa stane „hrou“ alebo ešte lepšie manažment sa stane umením.

### **Zoznam bibliografických odkazov**

ANTOŠOVÁ, M., 2007. *Strategický manažment*. [online] Košice: Technická univerzita v Košiciach [cit. 2016-02-13]. Dostupné z: [http://www.bergke.netkosice.sk/BERG/skripta\\_sm.pdf](http://www.bergke.netkosice.sk/BERG/skripta_sm.pdf)

ARNE-HELGE B., 1996. *Introduction to System Dynamics*. Herndon: Powersim Press.

BURIANOVÁ, E., 2007. Simulace dynamických modelu s využitím metod systémové dynamiky. [online] ISKI 2007 – *Využitie operačných systémov a počítačových sietí v podpore výučby informatických predmetov*. [cit. 2016-03-15] Dostupné z: [https://www.ki.fpv.ukf.sk/projekty/kega\\_3\\_4029\\_06/iski2007/papers/Burianova.pdf](https://www.ki.fpv.ukf.sk/projekty/kega_3_4029_06/iski2007/papers/Burianova.pdf)



- FORRESTER, J., W., 1996. System dynamics and the lesson of 35 years. In: *The Systemic Basis of Policy Making in 1990s*, (ed.) K. B. De Greene. London: Kluwer.
- MÍKA, V., T., 2010. *Manažérske metódy a techniky*. Žilina: Žilinská univerzita v Žiline. ISBN 978-80-88829-79-8.
- PAHOLOK I., 2008. Simulácia ako vedecká metóda. In: *E-LOGOS, Electronic JOURNAL FOR PHILOSOPHY*. ISSN 1211-0442.
- SÁKAL, P. a kol., 2007. *Strategický manažment v praxi manažéra*. Trnava: STU. ISBN 978-80-89291-04-5.
- SLÁVIK, Š., 2009. *Strategický manažment*. Bratislava: Sprint dva. ISBN: 8089085490.
- ŠUSTA, M. a L. KOSTROŇ, 2004. [online]. *Úvod do systémovej dynamiky pro sociální vědy*. Brno: Masarykova univerzita v Brně. [cit. 2015-12-11]. Dostupné z: <http://docplayer.cz/3170200-Uvod-do-systemove-dynamiky-pro-socialni-vedy.html>
- VYHNAL, P. a M. JENČO, 2014. *Informačné systémy v manažmente*. Ružomberok: Verbum. ISBN 978-80-561-0105-6.
- VYHNAL, P., 2013. Aplikovanie poznatkov systémovej vedy v organizácií. In: *Organizácia založená na vedomostiach v období globalizácie a internacionalizácie*. Ružomberok: VERBUM. ISBN 978-80-561-0113-1.
- VYHNAL, P., 2014. Hodnotenie organizácie cez základné systémové aspekty. In: *Organizácia založená na vedomostiach v období globalizácie a internacionalizácie*. Ružomberok: VERBUM – vydavateľstvo KU v Ružomberku. ISBN 978-80-561-0171-1.
- VYHNAL, P., 2014. Manažér budúcnosti a jeho infromatická gramotnosť. In: *STUDIA SCIENTIFICA FACULTATIS PAEDAGOGICAE*. Ružomberok: VERBUM – vydavateľstvo KU v Ružomberku. ISSN 1336-2232.

**Ing. PaedDr. Petr Vyhnal, PhD.**

KU v Ružomberku  
Pedagogická fakulta  
Katedra Manažmentu  
Nábřežie Jána Pavla II., č. 15, Poprad  
petr.vyhnal@ku.sk

# VYUŽÍVANIE VYBRANÝCH NÁSTROJOV NA ANALÝZU KONKURENCIE V MSP NA SLOVENSKU

Katarína Zimermanová, Lucia Bartková

## Abstract

The study deals with usage of selected tools of competition analysis in small and medium enterprises in Slovak Republic. It searches using of analytical tools for obtaining and analysing information about competitors or other relevant market subjects in selected enterprises. It contains basic theoretical ground and clearly processed results of own research.

## Úvod

Základom marketingovej koncepcie podnikania sú potreby zákazníkov a spotrebiteľský pohľad na trh. Marketing vychádza z toho, že podnikateľ musí poznať potreby a očakávania spotrebiteľov, aby mohol priniesť na trh to, čo bude mať u spotrebiteľov úspech. Uplatňuje sa tzv. „Consumer Insight“, pohľad do hlavy spotrebiteľa (Kalka, Allgayer 2007). Je preto nevyhnutnosťou analyzovať spotrebiteľské správanie na konkrétnom trhu alebo jeho časti, segmente, ktorý sa podnik rozhodol obsluhovať. Okrem analýzy spotrebiteľov, resp. zákazníkov, je obzvlášť dôležité analyzovať konkurenciu podniku. Marketingová koncepcia tvrdí, že k dosiahnutiu úspechu musí podnik poskytnúť vyššiu hodnotu a uspokojenie pre zákazníka ako konkurencia. Preto je potrebné, aby podnik získal strategickú výhodu tým, že svoju ponuku pevne umiestni v mysliach zákazníkov v porovnaní s ponukou konkurencie (Kotler 2007). Konkurencia je veľmi dôležitým faktorom podmieňujúcim marketingové možnosti podniku (Jakubíková, 2008). Podniky zisťujú kto je ich konkurentom, kto by sa ním mohol sťať, aký silný je konkurent, v akej oblasti je pre podnik konkurentom, aké sú jeho ciele, stratégie, silné a slabé stránky a iné. O dôležitosti analýzy konkurencie hovorí aj Philip Kotler (2007), podľa ktorého analyzovaním produkcie konkurencie sa získava 27 % nápadov nových produktov. Aj preto môžeme konkurenciu vnímať ako „súboj myšlienok“ (Lee, Kotler 2016). Následne by mali podniky analyzovať ďalšie zložky externého a tiež vlastné interné prostredie. Čím viac kvalitných analýz podnik vykoná, tým lepšiu predstavu o prostredí, v ktorom pôsobí, získa.

V rámci vlastného skúmania sme zisťovali, aké oblasti podnikateľského prostredia analyzujú slovenské podniky. Zaujímali sme sa, či analyzujú konkurenciu, partnerov, technológie, trh a zákazníkov. Predpokladali sme, že na prvom mieste budú analyzovať zákazníkov, aby poznali ich požiadavky, na druhom mieste konkurenciu, aby vedeli, kto sú najväčší súper. Nepredpokladali sme, že analýza konkurencie by bola na poslednom mieste.

## Marketingová analýza vnútorného a vonkajšieho prostredia podniku

Žiaden podnik nie je uzavretým systémom. Každý podnikateľský subjekt prichádza do kontaktu so svojimi zákazníkmi, konkurentmi, partnermi. Na každý podnik pôsobí jeho bezprostredné okolie i verejnosť. A v neposlednom rade, v súčasnom globalizovanom svete na každý podnik pôsobia národné, medzinárodné a svetové vplyvy, či už politické, ekonomické alebo technologické. Štruktúra podniku a jeho okolie (v širšom i užšom zmysle) ovplyvňuje podnik, jeho schopnosti, zdroje a možnosti, jeho vývoj, rast, alebo zánik. Je preto veľmi dôležité pre každý podnik vykonávať čo najrozsiahljšiu a najpodrobnejšiu analýzu prostredia, v ktorom pôsobí.

Externé prostredie v širšom zmysle, tzv. externé makroprostredie je tvorené viacerými premennými. Podľa Kotlera a Kellera (2007) ide o ekonomické a politické prostredie, spoločensko-kultúrne a demografické prostredie, technologické a environmentálne prostredie. Faktory makroprostredia ovplyvňujúce podnik sa analyzujú prostredníctvom analýzy PESTE (analýza politicko-právneho, ekonomického, spoločensko-kultúrneho, technologického a ekologického prostredia). Táto analýza sa niekedy označuje aj ako STEP, STEEP, podľa toho, v akom poradí sú jednotlivé faktory usporiadané. Každá podnikateľská činnosť je silno ovplyvňovaná vývojom v politickom a právnom prostredí, ktoré pozostáva zo zákonov, vládnych úradov a nátlakových skupín. Ekonomické prostredie tvoria faktory, ktoré ovplyvňujú buď priamo podnik alebo kúpnu silu, čím môžu mať vplyv na podnikateľskú činnosť. Sociálne (spoločensko-kultúrne, demografické) prostredie ovplyvňuje kúpnu silu prostredníctvom vkusu a preferencií ľudí. Pri spoločensko-kultúrnom prostredí možno analyzovať aj demografické prostredie. Jednou z najsilnejších síl makroprostredia je technologické prostredie. Toto prostredie je tvorené faktormi ako podpora výskumu, trendy vo výskume a vývoji, rýchlosť technologických zmien, výrobné, dopravné, skladovacie, komunikačné a informačné technológie, transfer technológií a pod. Pri analýze ekologického (prírodného) prostredia je potrebné sledovať dva smery: na jednej strane ide o vplyv ekologického prostredia na podnik (napr. prírodné a klimatické podmienky, nedostatok surovín, energetické náklady a pod.), na druhej strane ide o vplyv podniku a jeho činnosti na životné prostredie (Bartková 2015).

Externé prostredie v užšom zmysle - mikroprostredie tvoria faktory, kt. bezprostredne ovplyvňujú možnosti podniku uspokojovať potreby a prania zákazníkov. Kotler (2007) uvádza nasledujúce faktory externého mikroprostredia podniku: trh, odvetvie, dodávatelia, konkurencia, sprostredkovatelia, zákazníci, poskytovatelia služieb a vzťahy s verejnosťou. Všetky tieto subjekty operujú na konkrétnom trhu a v konkrétnom odvetví. Pre dokonalé poznanie mikroprostredia podniku je potrebné dôkladne analyzovať všetky tieto faktory. Trh môžeme definovať ako miesto, kde sa stretáva dopyt a ponuka. V prípade marketingu rozumieme trhom súbor všetkých existujúcich aj potenciálnych zákazníkov, ktorí kupujú výrobky a služby. Pri analýze atraktívnosti trhu sa vychádza z poznania charakteru cieľového trhu a základných trhových faktorov. Odvetvím rozumieme skupinu podnikov, ktoré ponúkajú produkty alebo produktové triedy, ktoré predstavujú vzájomne blízke substitúty (Kotler a kol. 2007). Atraktívnosť odvetvia sa zvykne analyzovať prostredníctvom Porterovho modelu piatich hybných síl. Do tohto modelu zaraďujeme tieto sily: konkurencia v odvetví, potenciálni noví konkurenti, dodávatelia, kupujúci a substitúty. Lehman pridáva k Porterovmu modelu ešte šiestu silu – kapacita odvetvia, ktorá je daná záujmom spotrebiteľov o dané produkty. Aj tu môžeme vidieť, že poznanie oboch, zákazníkov aj konkurencie, je nevyhnutné pre poznanie externého prostredia podniku.

Na začiatku je potrebné, aby podnik identifikoval svojich konkurentov, ktorých môžeme skúmať z odvetvového alebo trhového hľadiska. Odvetvím rozumieme skupinu podnikov ponúkajúcich podobné výrobky alebo triedy výrobkov. Trhový prístup ku skúmaniu konkurencie pokladá za konkurentov podniku tie spoločnosti, ktoré uspokojujú rovnakú potrebu zákazníkov. Tento prístup pomáha odhaliť širší súbor skutočných a potenciálnych konkurentov a tiež odhaľuje nie len priamu, ale aj nepriamu konkurenciu. Potom, čo podnik identifikuje jednotlivých konkurentov, musí odhadnúť, aké sú ich ciele a tiež odhadnúť ich stratégie (zistenie kľúčovej výhody jednotlivých konkurentov, aké nástroje marketingového mixu využívajú a pod.). Skupina podnikov, ktorá sa na danom cieľovom trhu riadi podobnou stratégiou, sa nazýva strategická skupina (Kim, Mauborgne 2009). Podnik vstupujúci do určitého odvetvia musí poznať strategickú skupinu v tomto odvetví. Ďalším krokom je odhad schopností konkurencie, čiže poznanie silných a slabých stránok konkurentov (schopnosť finančná, výrobná, marketingová, inovačná, schopnosť manažmentu).

Pri vytváraní marketingových plánov musí podnik analyzovať aj vlastné vnútorné prostredie, vďaka ktorému buď využije príležitosti z vonkajšieho prostredia, alebo bude bojovať s ohrozeniami, ktoré ho nakoniec možno prinútiť stiahnuť sa z trhu. Do vnútorného prostredia zaraďujeme zdroje a schopnosti, vnútropodnikové prostredie a marketingový mix. Zdroje podniku predstavujú všetky finančné, majetkové, ľudské, vedomostné a ďalšie zdroje, ktoré podnik môže využiť pre svoj rast alebo pre prečkanie ťažkých časov. Schopnosti predstavujú predpoklady jednotlivých zamestnancov, manažérov a konateľov spoločnosti na vykonávanie a riadenie podnikateľskej činnosti tak, aby bol podnik úspešný na trhu. Vnútropodnikové prostredie je tvorené predovšetkým vrcholným manažmentom, jednotlivými funkčnými oddeleniami a ich prepojením. Pri analýze marketingového mixu podnik analyzuje jednotlivé nástroje marketingového mixu. Mnoho podnikov má problémy pri získavaní, triedení, analyzovaní a vyhodnocovaní informácií. Manažéri buď nevedia, aké informácie potrebujú, odkiaľ ich majú získať, alebo nevedia, kde sa v podniku informácie nachádzajú. Nastat' tiež môžu dve situácie: buď je informácií málo, alebo je ich tak veľa, že manažér nevie, ktoré z nich sú dôležité, a ktoré skutočne potrebuje. Preto je potrebné v rámci marketingu podniku zaviesť marketingový informačný systém, ktorý zosúladuje informácie, ktoré manažéri požadujú, ktoré skutočne potrebujú, a ktoré je reálne možno poskytnúť (Bartková 2015).

Informácie sa môžu získavať z viacerých zdrojov. Môže ísť buď o interné záznamy podniku, v prípade konkrétneho problému môže podnik zrealizovať marketingový výskum, alebo môže ísť o marketingové spravodajstvo. V rámci marketingového spravodajstva sa môže podnik zamerať na päť základných oblastí (KIT – Key Intelligent Topics), ktorými sú zákazníci, konkurencia, partneri, trhy a technológie (Clayton 2011). Získané informácie sa následne analyzujú, vyhodnocujú a distribuujú tam, kde sú potrebné. Cieľom využitia informácií zo skúmania podnikového prostredia je nájdenie relevantného trhového segmentu, ktorému bude podnik venovať pozornosť, stanovenie cieľov, ktoré chce podnik v daných podmienkach prostredia dosiahnuť a na základe toho určiť rolu a pozíciu podniku na trhu vzhľadom ku kupujúcim a vzhľadom k ostatným konkurentom (Tomek, Vávrová 2011).

### **Vybrané nástroje analýzy na skúmanie základných oblastí marketingového spravodajstva**

Podnikateľské subjekty sa snažia upútať svojich odberateľov (zákazníkov, či spotrebiteľov) tak, aby sa odlíšili od konkurencie, aby upriamili ich pozornosť od konkurenčných produktov na vlastné produkty. To je možné iba vtedy, ak produkt konkurencie dostatočne dobre, až dôkladne poznajú, zároveň potrebujú rovnako dobre poznať požiadavky svojich odberateľov a spotrebiteľov. Jediné vtedy je podľa nášho názoru možné úspešne dobrovoľne fungovať v konflikte - v konkurenčnom boji - na jednom poli – na trhu. Pred stanovením cieľov podniku a jednotlivých stratégií na ich dosiahnutie, vrátane marketingovej či konkurenčnej stratégie, je preto potrebné vykonať kvalitnú analýzu východiskovej situácie. Na poznanie podnikateľského prostredia konkrétneho podniku je možné využívať viaceré nástroje, v praxi však mnohé malé a stredné podniky často realizujú svoje rozhodnutia na základe vytvorenia si obrazu o situácii v krátkom čase alebo na základe intuície majiteľov alebo manažérov, pretože na rozsiahle, a najmä časovo náročné analýzy nie sú pripravení. Významnú úlohu zohráva objem finančných prostriedkov, ktoré môže podnik na získanie výsledkov potrebných analýz vynaložiť, resp. pravidelne vynakladať, ale tiež čas, za aký dokáže potrebné informácie získať. Často potom podniky stoja pred otázkou, čo je pre ne efektívnejšie – získať si informácie sami vlastnými zdrojmi alebo ich získať od niekoho iného a platiť za ne? Ďalej charakterizujeme vybrané metódy a techniky/nástroje, ktoré je možné využívať pri skúmaní oblastí marketingového spravodajstva.

V súvislosti s predmetom nášho skúmania sa zameriame na tieto analýzy: analýza profilov, analýza súvislostí, finančná analýza, plánovanie pomocou scenárov, simulácia/modelovanie, analýza ziskov a strát a outsourcing. Domnievame sa, že podnik potrebuje poznať výsledky jednotlivých analýz tak, aby získal dostatok informácií o vlastnej situácii, ako aj o situácii porovnávaného konkurenčného podniku, resp. relevantných konkurenčných podnikov – niekoľkých vybraných významných konkurentov (obrázok 1). Analogicky však možno postupovať aj v prípade získavania informácií o zákazníkoch a iných subjektoch trhu.

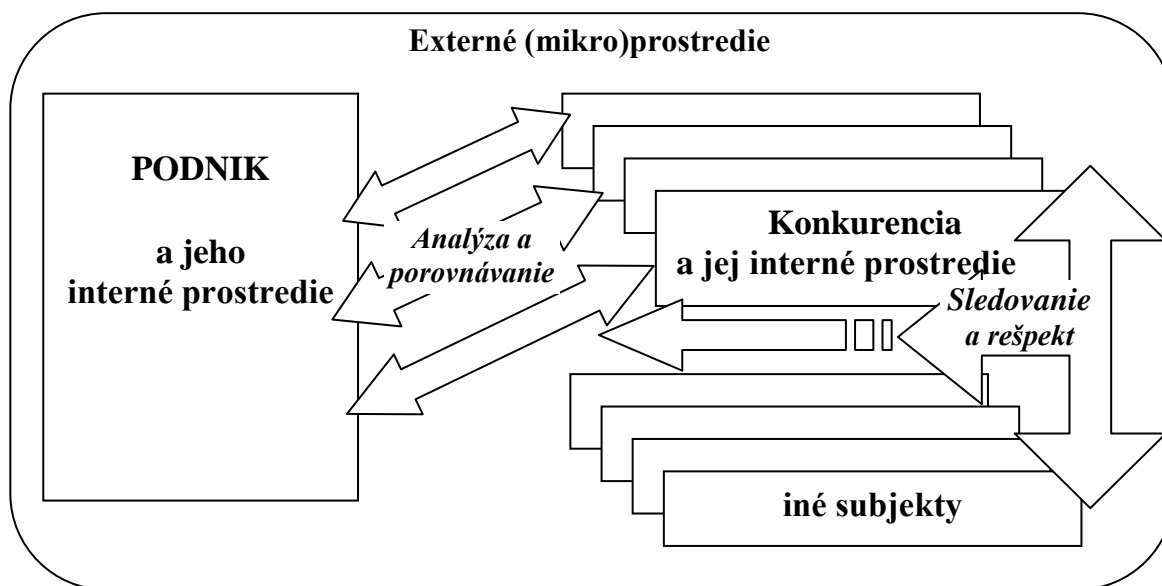

Obr. 1 Porovnávanie sa podniku s konkurentmi pre správnu konkurenčnú stratégiu  
Zdroj: Vlastné spracovanie

*Analýza strategického profilu* vznikla najmä preto, aby bolo možné analyzovať a hodnotiť aj ďalšie pre podnik významné faktory a vplyvy, ktoré nie je možné zachytiť napríklad ukazovateľmi finančnoekonomického analýzy.

Základ tejto techniky spočíva v porovnávaní podniku s niekoľkými, spravidla dvomi konkurentmi z odvetvia. Porovnávanie sa uskutočňuje na základe vopred zvolených kritérií - kľúčových faktorov a vhodne zvolenej hodnotiacej škály. Želaným výstupom takejto analýzy je odhalenie silných a slabých stránok podniku v porovnaní s vybranými konkurentmi, teda či je podnik v porovnaní s konkurentmi pri zohľadnení zvolených faktorov v silnejšom alebo slabšom postavení (Papula, Papulová 2013). Pri analýze profilu si podnik môže kritériá stanoviť podľa potrieb svojho skúmania a porovnávania. Dôležité je porovnávať porovnateľné. Pri skúmaní základných oblastí marketingového spravodajstva môže ísť napríklad o podiel na trhu, výšku zisku, obrat, cieľových zákazníkov, výrobnú kapacitu, jednoznačnú konkurenčnú výhodu, podiel na povedomí zákazníkov, technologickú úroveň, finančné zdroje a ich štruktúru a pod.

*Analýza SWOT* je tradičnou analyticko-syntetickou technikou, predstavuje analýzu súvislostí, kedy podnik analyzuje vnútorné a externé faktory a umiestňuje ich do matice podľa toho, či ide o internú silnú stránku (S) alebo slabú stránku (W), externú príležitosť (O) alebo ohrozenie (E) (Bartková 2015). Toto zisťovanie podnik realizuje a graficky zaznamenáva kvôli poznaniu svojej situácie, rovnako sa však pokúša zisťovať slabé a silné stránky, ako aj príležitosti a ohrozenia iných subjektov trhu, o ktorých potrebuje mať k dispozícii takýto prehľad. Vznik analýzy SWOT siaha až do druhej polovice 20. storočia. Jej základy vybudoval tím pracovníkov Harvardskej Business School a tvorí ich identifikácia interných silných a slabých stránok spolu s identifikáciou externých príležitostí a hrozieb, pričom na

základe umiestnenia jednotlivých faktorov je možné zistiť, v akej pozícii sa podnik nachádza v súčasnosti a aké sú predpoklady pre jeho budúcu činnosť. Zjednodušene pre podnik naznačuje vhodný základný typ stratégie (Papula, Papulová 2013). SWOT graf umožňuje konkrétnejšie určiť špecifiká konkurenčnej stratégie, pričom rozlišuje štyri základné pozície, ktoré bližšie vymedzujú špecifiká konkurenčnej stratégie: agresívnu a defenzívnu pozíciu, pozíciu diverzifikácie, či interných zmien. V zmysle objektívnejšieho posúdenia vplyvov z externého a interného prostredia môžeme špecifikovať pôsobenie faktorov pomocou hodnotiacej škály, čo umožní poznať situáciu hlbšie, presnejšie, a následne bude možné pomocou SWOT matice lepšie určiť vhodný typ stratégie.

Predpokladom úspešného riadenia podniku sú informácie, či už z vonkajšieho alebo vnútorného prostredia podniku. Jedným zo základných vnútorných zdrojov informácií sú práve výsledky finančno-ekonomickej analýzy (Lesáková et al. 2007). *Finančná analýza* podniku vďaka jej výsledkom pomáha identifikovať problémy, silné a slabé stránky predovšetkým hodnotových procesov podniku. Základnou úlohou finančnej analýzy je v správnom čase poskytnúť informácie o finančnej situácii podniku, o jeho stabilite a výkonnosti. Zhodnotením minulosti a súčasnosti dokáže analytik identifikovať hroziace sa potenciálne riziká. Vďaka tomu môže podnik formulovať a realizovať správne rozhodnutia, ktoré dokážu zmierniť alebo dokonca eliminovať negatívny vývoj podniku. Hlavný zdroj údajov pre finančnú analýzu predstavujú účtovné výkazy (Robinson et al. 2009). Hlavným cieľom finančnej analýzy je podať čo najrealistickejší obraz o aktuálnej finančnej situácii podniku, o jeho hospodárení, o jeho postavení na trhu v podobe vhodných výstupov pre všetkých, ktorí tieto informácie potrebujú. Do skupiny užívateľov informácií o výsledkoch finančnej analýzy podniku patria najmä manažéri a iní zamestnanci podniku, banky, veritelia, reálni alebo potenciálni investori, štátne orgány, verejnosť (Kotulič et al. 2010), ale aj konkurenti.

Cieľ finančnej analýzy môžeme chápať vo viacerých dimenziách. Môže ísť o posúdenie vplyvu vnútorného a vonkajšieho prostredia podniku na jeho činnosť, o analýzu jeho doterajšieho vývoja, ako aj o porovnávanie výsledkov analýzy v priestore, o analýzu vzťahov medzi jednotlivými ukazovateľmi, o získavanie informácií pre manažérske rozhodovanie o budúcnosti podniku a posudzovanie variantov budúceho vývoja s výberom najvhodnejšieho variantu, ako aj o interpretáciu výsledkov vrátane návrhov na zlepšenie, ktoré by podnik mal zohľadniť a implementovať vo svojom finančnom plánovaní. Informácie, ktoré podnikateľský subjekt získa pomocou finančnej analýzy umožňujú dospieť k určitým záverom o jeho hospodárení a jeho finančnej situácii. Správne interpretované výsledky a sformulované závery predstavujú významný podklad pre manažment, najmä pre finančné riadenie podniku (Sedláček 2009). Finančná analýza nie sú iba výsledné číselné hodnoty jednotlivých ukazovateľov za minulé obdobia (pri analýze ex post), prípadne odhadované budúce hodnoty, dôraz treba klásť na ich interpretáciu, na správne identifikovanie príčin uvedených výsledkov a v prípade analýzy ex ante, teda predikovaní budúceho vývoja je potrebné dokonale poznať prostredie a čo najlepšie odhadnúť, ako sa bude situácia vyvíjať.

Pri analýze informácií o konkurencii, obchodných partneroch a zákazníkoch sa podnikateľské subjekty zaujímajú okrem výsledkov vlastnej finančnej analýzy aj o výsledky uvedených subjektov. Ich hodnoty a vývoj sú dôležitým zdrojom údajov, ktoré napomôžu pri rozhodovaní o ďalšom správaní sa podniku na trhu, o správaní sa podniku k uvedeným subjektom.

*Plánovanie formou scenárov* je založené na tom, že podnikateľské subjekty pri plánovaní svojich aktivít uvažujú o budúcom vývoji sledovaného javu zvyčajne ako o:

- najpravdepodobnejšom vývoji (očakávanom, ktorý najviac sa približuje realite),
- lepšom ako očakávanom vývoji alebo
- horšom ako očakávanom vývoji.

Pri plánovaní svojich budúcich činností sa podniky snažia identifikovať faktory, ktoré môžu budúci vývoj ovplyvniť a pokúšajú sa zistiť, do akej miery bude sila toho-ktorého faktora pôsobiť na želaný výsledok. Podstatná je východisková situácia, ako aj fakt, či ide o rozhodovanie za istoty alebo neistoty, prípadne rizika. Za predpokladu, že je známa pravdepodobnosť vzniku určitého javu, hovoríme o riziku. Manažéri podnikov sa takto pri riadení významných projektov dostávajú k meraniu rizika a riadeniu rizika (Marková 2005). Schopnosť manažéra správne odhadnúť budúci vývoj možno do určitej miery považovať za výhodnú danosť, až umenie.

Pokiaľ ide o využívanie ďalších skúmaných nástrojov, ktorými sú *modelovanie a simulácia*, sú významnými metódami pri prehĺbovaní ľudského poznania v mnohých oblastiach života. Teória modelovania predstavuje podľa K. Churcha et al. (2008, s. 301) „štúdium konštrukcie a klasifikácie štruktúr v špecifických triedach štruktúr.“ Model možno podľa Zeiglera et al. (2010) definovať ako špecifikáciu systému na každej úrovni, pričom teória modelovania môže poskytovať určitý rámec pojmov a nástrojov pre poznanie akejkoľvek práce alebo činnosti. Najjednoduchšie je možné definovať simuláciu ako napodobňovanie či imitovanie, ktoré využívame na vyjadrenie skutočnosti bez priameho zásahu do reálnych podmienok. Pomáhajú testovať a analyzovať systémy, ktoré fungujú v realite. Význam modelovania ako názorného zjednodušeného zobrazovania reality a simulácie narástol po nástupe technológií. V súčasnosti sú namiesto zložitých prepočtov a prácných grafických znázornení využívané počítače so špecializovanými softvérmi. Reálne ekonomické javy sú prostredníctvom nich transformované do zložitých matematických modelov, ktoré umožňujú rýchle a relatívne jednoduché (ľahko čitateľné) výstupy, čo predstavuje významnú podporu pre manažérske rozhodovanie. Zmeny v zadaniach vstupných dát umožňujú experimentovať a okamžite sledovať zmeny v správaní sa skúmaného javu a jeho prvkov bez toho, aby sa skúmaný jav alebo systém reálne narušil zvonka, pretože sledujeme zmeny jeho modelu. To umožňuje sledovať správanie sa trhu, konkurencie, zákazníka, obchodných partnerov, ich reakcie na prípadné zmeny na trhu, teda overiť nápad, ktorý vznikol v teoretickej rovine v simulovaných podmienkach.

Na úspešné a efektívne využívanie týchto metód je podľa nášho názoru nevyhnutné dôkladné poznanie skúmaného javu a excelentné podmienky na jeho analyzovanie. Ak majú byť výsledky modelovania a simulovania použiteľné v praxi, vyžaduje si to odborníka, ktorý je odborne zdatný v skúmanej problematike a zručný v práci s technológiami. Podnik tak v prípade, že sa chce zaoberať modelovaním a simuláciou zaoberať sám, musí počítať s výdavkami spojenými s odmeňovaním špecialistov a s obstarávaním najnovších zariadení a softvérov. Podľa M. Dlouhého et al. (2005) je dôležitou stránkou simulácie jej algoritmizácia. *Analýza ziskov a strát* úzko súvisí s problematikou finančného riadenia a s vyššie uvedenou komplexnou finančno-ekonomickou analýzou podniku. Analytický pohľad na výsledok hospodárenia umožňuje podnikateľským subjektom spoznávať objemy nákladov a výnosov za určité sledované obdobie v ich zaužívanej štruktúre, ak máme k dispozícii výkazy ziskov a strát za viac účtovných období, ideálne je sledovať aj vývoj jednotlivých položiek nákladov a výnosov v čase. Zároveň je pomocou veľmi jednoduchých prepočtov možné zisťovať percentuálne zmeny hodnôt. Analyzujú sa teda absolútne a relatívne zmeny, teda nárast alebo pokles nákladov a výnosov súvisiacich s činnosťou podniku.

Poznanie výslednej hodnoty porovnania výnosov a nákladov nedáva dostatočnú odpoveď na otázky o úspešnosti či efektívnosti fungovania podniku. Zisk nie je spoľahlivým ukazovateľom, hoci v absolútnom vyjadrení môže ísť o vysoké kladné číslo, realita môže byť iná, a to najmä v prípade, že podnik vedie podvojnú účtovníctvo. Vertikálna analýza nákladov a výnosov je percentuálnym rozborom, ide o štruktúrálnu analýzu, kedy sa skúma percentuálny podiel jednotlivých položiek v jednom hospodárskom (účtovnom) období vo

výkaze smerom zhora nadol, pričom základ (100 %) je suma nákladov, resp. výnosov podniku (Lesáková et al. 2007). Percentuálne vyjadrenie jednotlivých hodnôt, na rozdiel od sledovania absolútnych zmien, umožňuje medzipodnikové porovnanie, no pre kvalitnú analýzu, resp. komparatívnu analýzu je nevyhnutné poznať príčiny sledovaného vývoja. Vo vlastnom podniku je to relatívne jednoduché, pri analyzovaní konkurentov alebo obchodných partnerov je to však často zložité.

Vyššie uvedené metódy a nástroje si niektoré podniky nemôžu dovoliť zvyčajne z dvoch dôvodov: nedostatok zdrojov a nedostatok času. Pod nedostatkom zdrojov rozumieme nedostatok zdrojov finančných, materiálno-technologických a ľudských, pod nedostatkom času najmä potrebu veľmi rýchlo získať potrebné informácie, aby podnik mohol reagovať na aktuálnu alebo blížiacu sa situáciu včas. Vtedy je vhodné využiť na získanie potrebného *outsourcing*. Pod pojmom *outsourcing* rozumieme obstarávanie služieb alebo činností zvonku podniku. Najčastejšie ide o také služby, ktoré nie sú predmetom činnosti podnikateľského subjektu. Uvedené analýzy teda nerealizuje podnik sám prostredníctvom svojich zamestnancov, ale zadáva objednávku inému podnikateľskému subjektu, ktorý sa analýzami a skúmaním rôznych oblastí marketingového spravodajstva zaoberá. Veľmi často ide o dlhodobé zmluvné vzťahy, ktoré podnikom šetria prostriedky a čas. Predpokladáme, že čím menšie podniky, tým väčšia potreba a aj pravdepodobnosť získavania informácií pre marketingové spravodajstvo zvonku. Zároveň však pripúšťame diskusiu o tom, že drobní lokálni podnikatelia takéto informácie nepotrebujú vo veľkom rozsahu a veľmi často si dokážu potrebné informácie získať a spracovať sami z bezprostredného okolia.

### **Výskum využívania vybraných nástrojov analýzy konkurencie v MSP na Slovensku**

Problematika získavania informácií o konkrétnom trhu a relevantných subjektoch, ktoré na ňom pôsobia je stále veľmi aktuálna, preto sme sa rozhodli zistiť, ako využívajú vybrané nástroje analýzy marketingového prostredia podniky realizujúce svoju činnosť v našich podmienkach. Výskum využívania vybraných nástrojov analýzy marketingového prostredia podnikov na Slovensku sme realizovali v období september – december 2015. Skúmanú vzorku tvorilo 79 slovenských podnikov, z toho 32 mikropodnikov (40,5 %), 21 malých podnikov (26,6 %), 10 stredných podnikov (12,6 %) a 16 veľkých podnikov (20,3 %).

Zisťovali sme, aké vybrané nástroje analýzy podniky využívajú pre skúmanie svojho prostredia v rámci podnikových informačných systémov. Zamerali sme sa na päť kľúčových oblastí, ktorými sú zákazníci, konkurencia, partneri, technológie a trhy. Predpokladali sme, že podniky budú na prvom mieste analyzovať svojich zákazníkov, na druhom mieste konkurenciu a následne ostatné oblasti. Z dostupných analytických nástrojov sme zvolili analýzu profilov, analýzu súvislostí, finančnú analýzu, plánovanie formou scenárov, simuláciu/modelovanie a analýzu ziskov a strát.

Odpovede respondentov sme analyzovali prostredníctvom deskriptívnych a štatistických metód. Využili sme kontingenčné a konsolidačné tabuľky pre zaznamenanie absolútnych a relatívnych početností odpovedí. Z výsledkov výskumu vyplýva, že naše predpoklady sa nepotvrdili. V kategórii mikropodnikov sme zistili, že tieto podniky analyzujú konkurenciu až na predposlednom mieste. Najviac analyzujú zákazníkov, nasledovne partnerov a trh, technológie najmenej. Úplne iné poradie analýz je v kategórii stredných podnikov – na prvom mieste analyzujú trh, na druhom mieste partnerov, až potom zákazníkov, nasledovne technológie a konkurenciu až na poslednom mieste. V kategórii stredných podnikov analyzujú podniky v prvom rade zákazníkov a následne partnerov, potom technológie a trh a konkurenciu opäť až na poslednom mieste. Veľké podniky analyzujú trh a potom zákazníkov, nasledujú technológie a partneri a konkurencia opäť ako posledná.



Na základe výsledkov výskumu môžeme vidieť, že podniky analyzujú konkurenciu až na poslednom mieste, ako zobrazuje graf 1. Na prvom mieste analyzujú zákazníkov, potom trh, partnerov, potom technológie. Rovnaké poradie je aj v prípade, že skúmanú vzorku očistíme o veľké podniky.

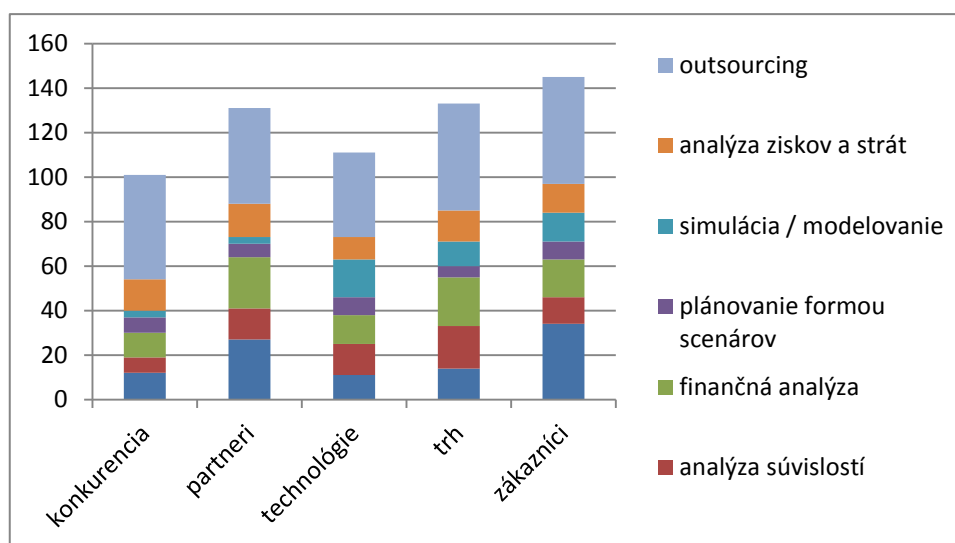

Graf 1 Použitie vybraných nástrojov analýzy na skúmanie základných oblastí marketingového spravodajstva  
Zdroj: Vlastné spracovanie.

Ako vidieť na grafe 1, posudzované podniky najviac využívajú na analýzu svojho prostredia outsourcing. Z analýz, ktoré vykonávajú sami prevláda analýza profilov. Nasledujú finančná analýza spolu s analýzou ziskov a strát. Následne sa využíva simulácia/modelovanie a na poslednom mieste plánovanie formou scenárov. Rovnaké poradie je aj v kategórii malých a stredných podnikov.

## Záver

Základom marketingového prístupu k podnikaniu je ponúknuť čo najvyššej hodnoty zákazníkovi na trhu. To znamená, že podnik musí ponúkať to, o čo majú zákazníci záujem a zároveň najlepšie spomedzi konkurentov. Z toho jasne vyplýva, že podnik musí vykonať dôslednú analýzu zákazníka a jeho požiadaviek a následne analýzu konkurentov. Ako vyplýva z nášho výskumu, v prípade slovenských malých a stredných podnikov, ale ani veľkých podnikov, tomu tak nie je. Správne na prvom mieste analyzujú zákazníkov, no analýza konkurencie nasleduje až po analýze partnerov, trhu a technológií. Slovenské malé a stredné podniky by preto mali presunúť svoju pozornosť na analýzu konkurentov, aby mali predstavu o tom, kde sa v mysli zákazníka objaví práve ich ponuka a aby následne vedeli, čo majú zlepšiť alebo odstrániť pre zvýšenie hodnoty pre zákazníka.

Z výskumu vyplýva, že podniky na realizovanie analýz využívajú v prevažnej miere outsourcing. Ak si vykonávajú analýzu sami, ide väčšinou o analýzu profilov a finančné analýzy. Z vybraných analytických nástrojov využívajú podniky najmenej simuláciu/modelovanie a plánovanie formou scenárov. Podnikom odporúčame realizovať analýzu prostredia, v ktorom pôsobia, pravidelne a systematicky. Získané výsledky im pomôžu pri rozhodovaní o ich ďalšom správaní sa na trhu, o tom, ako budú reagovať na správanie sa konkurencie – či budú reagovať alebo nie, či budú reagovať na každú aktivitu konkurencie alebo iba na vybrané, či dokážu reagovať rýchlo a rozhodne alebo nie a pod., ako budú reagovať na požiadavky zákazníkov, či disponujú dostatkom zdrojov na flexibilitné reakcie.

Na analýzu prostredia veľmi úzko nadväzuje predikcia ďalšieho vývoja, ktorá je založená na správnom odhade budúceho predaja, od ktorého sa odvíja objem produkcie a výrobný program, na odhade vývoja techniky a technológií, či ľudských zdrojov. Náročnosť prognózovania v kvalitatívnej i kvantitatívnej rovine spočíva v potrebe sledovať okrem vývoja v blízkom okolí podniku aj mnohé ďalšie oblasti naraz, v podstate ich môžeme zhrnúť do známej analýzy PESTE. Preto je potrebné v rámci marketingu podniku (v podnikoch, kde je to opodstatnené) zaviesť a stále zdokonaľovať marketingový informačný systém, ktorý zosúladí údaje informácie, ktoré manažéri požadujú, ktoré skutočne potrebujú, a ktoré je reálne možno poskytnúť. Informačný systém treba systematicky dopĺňať potrebnými údajmi tak, aby mal podnik relevantné informácie včas. Iba tak bude môcť flexibilne reagovať a prispôbovať svoje ciele a stratégie vo svoj prospech.

### Zoznam bibliografických odkazov

- BARTKOVÁ, L., 2015. *Marketing II*. Banská Bystrica: EF UMB. ISBN 978-80-557-0866-9.
- CLAYTON, Ch., 2011. Key Intelligence Topics (KITs) and Key Intelligence Questions (KIQs) in safety signal intelligence. In: *Information Fusion (FUSION), 2011 Proceedings of the 14th International Conference*. Chicago: IEEE, p. 1 – 8. ISBN 978-1-4577-0267-9.
- DLOUHÝ, M. et al., 2007. *Simulace podnikových procesů*. Brno: Computer Press. ISBN 978-80-251-1649-4.
- CHURCH, K., SMITH, R., 2008. REA Ontology-Based Simulation Models for Enterprise Strategic Planning. In *Journal of Information Systems*, vol. 2, issue 22. ISSN 08887985, s. 301-310.
- JAKUBÍKOVÁ, D., 2008. *Strategický marketing. Strategie a trendy*. Praha: Grada Publishing, a. s., ISBN 978-80-247-2690-8.
- KALKA, J., F. ALLGAYER. 2007. *Marketing podle cílových skupin*. Brno: Computer Press, a.s., ISBN 978-80-2511-617-3.
- KIM, W. Ch., MAUBORGNE, R. 2009. *Strategie modrého oceánu*. Praha: Management press, ISBN 978-80-7261-128-7.
- KOTLER, P. a kol., 2007. *Moderní marketing*. Praha: Grada Publishing, a. s., ISBN 978-80-247-1545-2.
- KOTLER, P., K. L. KELLER., 2007. *Marketing management*. Praha: Grada Publishing, ISBN 978-80-247-1359-5.
- KOTULIČ, R., KIRÁLY, P., RAJČÁNIOVÁ, M., 2010. *Finančná analýza podniku*. Bratislava : Iura Edition. 2010. 238 s. ISBN 978-80-8078-342-6.
- KUBIŠ, J. 2007. *Procesy podniku a ich modelovanie*. Bratislava : Vydavateľstvo EKONÓM, 2007. 284 s. ISBN 978-80-225-2468-1.
- LEE, N. R., P. KOTLER., 2016. *Social Marketing*. Thousand Oaks: SAGE Publications, Inc. ISBN 978-1-4522-9214-4.
- LESÁKOVÁ, Ľ. et al., 2007. *Finančno-ekonomická analýza podniku*. Banská Bystrica: UMB. ISBN 978-80-8083-379-4.
- MARKOVÁ, V., 2005. *Investičné riadenie v malých a stredných podnikoch*. Banská Bystrica: Ekonomická fakulta UMB. ISBN 80-8083-071-1.
- PAPULA, J., PAPULOVÁ, Z., 2013. *Stratégia a strategický manažment*. 2. vyd. Bratislava: Iura Edition. ISBN 978-80-8078-655-7.

ROBINSON, T. R. et al., 2009. *International financial statement analysis*. New Jersey: CFA Institute. ISBN 978-0-470-28766-8.

SEDLÁČEK, J., 2009. *Finanční analýza podniku*. Brno: Computer Press. ISBN 978-80-251-1830-6.

TOMEK, G., VÁVROVÁ, V., 2011. *Marketing od myšlenky k realizaci*. Příbram: Professional Publishing. ISBN 978-80-7431-042-3.

ZEIGLER, B., PRAEHOFER, H., KIM, G. T., 2000. *Theory of Modeling and Simulation*. London: Academic Press. ISBN 0-12-778455-1.

**Ing. Katarína Zimermanová, PhD.**

Univerzita Mateja Bela  
Ekonomická fakulta  
Inštitút manažérskych systémov Poprad  
Francisciho 910/8, 058 01 Poprad  
katarina.zimermanova@umb.sk

**Ing. Lucia Bartková, PhD.**

Univerzita Mateja Bela  
Ekonomická fakulta  
Inštitút manažérskych systémov Poprad  
Francisciho 910/8, 058 01 Poprad  
lucia.bartkova@umb.sk

**SÚČASNÉ TRENDY A VÝZVY  
V SPOLOČENSKÝCH A HUMANITNÝCH VEDÁCH**

# THE VALUE OF HUMAN LIFE IN TRILOGY ODTIENENÉ OBLOMKY /TONED SPLINTERS/ BY LAJOS GRENDEL

Magdaléna Barányiová, Tibor Žilka

## Abstract

The aim of this contribution is an interpretation of the trilogy *Odtienené oblomky* (1985) /*Toned splinters*/, consisting of the novels *Ostrá strel'ba* /*Live Fire*/, *Odkundesí* /*Gang*/ and *Odvođeniny* /*Gears*/. The interpretation is focused on giving a true picture of human action that is determined by historical events. The aspects of histories thus naturally relativise the fixed conventions and change the values of human lives. The hero as a bearer of representative knowledge of that time and historical memory tries to overcome great challenges and to answer questions of that time; respectively to manage them within himself at least.

## Introduction

The trilogy *Odtienené oblomky/Toned splinters/* was published in Slovak translation in 1985 thanks to the interpreter Karol Wlachovsky. While analyzing Grendel's trilogy it is clear that in his personality an exact and complex author's approach was developed. In the three novels *Ostrá strel'ba*, *Odkundesí* and *Odvođeniny* (*Live Fire*, *Gang*, *Gears*) visible features stood out: multilevel approaches, personable, intellectual perception and procedure intensity. Grendel's success lies in an interesting intellectual analysis, in description in which he puts time levels one against another in the manner of grotesque. Finally it is because of unexpected turns, mingling reality, fairytale and myth which create an authentic atmosphere. Lajos Grendel is an excellent master of group psychology – actually he does not create individual characters, in fact his characters are only mirrors in which the whole society is reflected. And in this lies his indubitable contribution (Marčok 1986, p. 17).

We can classify Grendel's trilogy as an intellectual prose in which we can definitely evaluate the presence of existentialist thoughts under the term "hermeneutics". Postmodern hermeneutics – the meaning can be expressed by Eco's openness of the form and by self-reflexive technique of depicting. In connection with its content we might say that it represents a certain kind of epistemological scepticism and it is an expression of certain "finality" of world histories (Fukuyama). Through it the principle of progress is doubted, the writer has feeling that what is now was already, so neither moral nor other values he isn't searching for in the future but in the past. Most often we can meet with "hermeneutics" as the method at expressing a certain epistemological scepticism. In Lajos Grendel's trilogy the above defined is being applied in such way that the most general structuring principle of the work is actually the story of restraint process of narration (the novel) as an expressional form. In *Ostrá strel'ba* /*Live Fire*/ "self-reflexion" of the form is also directly present: e.g. the "source" of the novel is an old fictitious manuscript "scrolls in the house of the Olšavskovcov" (Grendel 1985, p. 28) from which the narrator (at the same time narrator and the main hero connecting the three novels) de facto reveals almost nothing. We meet here only with ironic malicious conception and the manuscript interpretation.

The narrator is not in an easy situation, he can only supplement the text according to spontaneous control of his own experiences and bitter grin of one historic failure. Or in the novel *Odvođeniny* /*Gears*/, Mr Kánya publishes a fragmentary project of a novel of the fact that is identical with the concept of *Ostrá strel'ba* /*Live fire*/; but except this direct hermeneutics the trilogy also has indirect, such as Árpád Tözsér mentions, only on the level of composition present and relevant hermeneutic meanings. Thus, these meanings are not clear until the third part of the trilogy, in *Odvođeniny* /*Gears*/, and they indicate real fellowship.

The first half of *Odvodneniny /Gears/* is a story of the narrator's grandmother, mostly of her "noble muteness" and later her "narration about other" (Tózsér 1998, p. 65). "Did you remember the afternoon when grandmother, under the nut-tree in the company of two friends, the venerable matrons, was talking to you about her youth (...) Then your grandmother told as she met your grandfather" (Grendel 1985, p. 67). "Didn't you realize that she is talking about her youth, about your grandfather and their friends instead of some truer and more painful story". The narrator cites his grandmother while he names himself in the dramatic second person singular anticipating the tragedy that almost happened. An evident parallel results from this situation. Later the narrator also talks to his grandchildren "about other" in order to withhold some truer and more painful story. "(...) you will play with an absurd imagination that you are an old, toothless codger suffering from rheumatism who must tell his grandsons about his youth. What will you tell them?" (Grendel 1985, p. 71) and in such light even hermeneutics of *Ostrá strel'ba /Live fire/* is nothing more than only narrating "about other". That is why we learn more or less nothing about the narrator in the first two works of the trilogy, and that's why this narrator blends mostly in *Odkundesi /Gang/* with other protagonists of the story, so very often we even don't know who is narrating. This hiding in the first two books of the trilogy has the only meaning, specifically, that there exists something painful in the life of the narrator that he cannot talk about directly. This is revealed in *Odvodneniny /Gears/* in the way that the narrator is already able, applying matters to himself, to talk about egoism, vice and cowardice. "The narrator's utterance about self is becoming the utterance about the whole generation; it means it is expression of generation feeling within the nationality" (Wlachovský 1985, p. 21).

### **Ostrá Strel'ba (Live Fire)**

The novel *Ostrá strel'ba /Live fire/* is a novel of self-settlement in which a man associates with his own past, present, with own aims, ideals and norms. It also is a novel of getting mature (Lenkei 1983, p. 31). The novel *Ostrá strel'ba /Live fire/* was published in France in 1986 called *Tir à balles* and in England called *Live fire*. A wandering pilgrim in the labyrinth is looking for explanation on failure, aberration in history (...), then in adolescence, in children and youth events or directly in that present where the sources are literary ambitions and where he is a member of not a big middle-European national minority (Kiss Gy 1986, p. 477). Revealing and explaining these connections partially represents intellectual, spiritual maturity. Permanently narrowing circles of self-settlement in the novel create three chapters, three "settlements". The First (historic) settlement; The Second (literal) settlement; The Third (final) settlement. It is a concentric composition that is gradually strongly and powerfully getting closer to the personality. The names of the three chapters indicate a progressive structure; the work has also a certain systematics despite the fact that the interpretation of the novel is, from the perspective of failure of histories, town, society, an individual.

### **Historic Settlement**

**Historic settlement** is in fact the place where the narrator compares various opinions, ideas about destinies of Levice inhabitants. Through them he would like to get the answer to the emerging questions mostly about what determines the situation of the town, what myths and legends manage people, what traditions are still kept. The narrator's role is not easy, he can correct texts only by checking own experiences. Because of this every story has a very important role, every anecdote that occurs in the discovered scrolls and that are narrated by single characters of the novel; it is the same about life and acts of Ambro Boross, the mayor.

It is the same about the Turks and Janissary armies coming, the same as about a mysterious misbeliever who utters prophecy that the town is to burn down several times and immense suffering is waiting for the inhabitants. "After twenty years of unsuccessful attempts the Turks lay siege to the town and start to occupy it in 1663. Before the Turk attack only half of the inhabitants ran away to the nearby woods and swamps, the second half remained in the town (the mayor Ambro Boross as well)". The writer of the scrolls deals with the life story of Ambro Boross but beside this he avoids to take some stand. Another text of the scrolls includes a pamphlet of Peter Somogyi Juhász in which he, with sarcastic enthusiasm, points out the emptiness of the term love of own country and harmfulness of tendentious history falsifying. "The pamphlet (...) points out the emptiness of the term love of own country and its ideological harmfulness. It does it with a brave advancement, sarcastic enthusiasm and with not disguising confidence" (Grendel 1985, p. 128).

### Literary Settlement

Settlement with myself and with the given situation. We enter the world of the narrator; we meet with his family, with everyday compromises, with strategies and possibilities to live valuably. How one can possibly avoid and protect self from life situations and waste possibilities, chances. In the second /literary/ settlement the narrator is writing an "anti-novel", thus all his thoughts, which are connected with the novel, he expresses by the words: "If the narrator were a novelist..." respectively "If the narrator were writing the novel" (Grendel 1985, p. 129) and by this statement he actually denies formal requirements of the novel. Besides this *Ostrá strel'ba /Live fire/* is a real novel, and it is proved because the personality development in social and historic conditions is followed here with a great interest.

And what the novel should talk about? He believes that "if he had written the novel" as for the scene he would have chosen his birth town Levice because he knows it the best, and he would have been writing in Art Nouveau style from the last century. Well, this town is one of the most exceptional places in the world where the absurd situations are as natural as the sunrise and the sunset. E. g.: A part of men and women spoke Hungarian, another part Slovak. Hungarians would be happy if all men and women spoke Hungarian. In turn, Slovaks would be happy if all men and women spoke Slovak. And so, it happened that Hungarians spoke Slovak and Slovaks Hungarian. The novel would have paid attention to the questions about human relationships in which there were certain reserves.

The notional main hero of this notional novel would be Mr Kánya who is narrator's double. If Mr Kánya were a novelist, his novel would be cheerful and sad; it would have subject, composition and style. "His novel would be – the novel". The fact that Mr Kánya is narrator's alter ego is proved by one episode in which he takes the role of the narrator and narrates one event. Mr Kánya is not willing to take his fate into his own hands and the narrator knows that by this his fate is also sealed in advance; that he will suffer gradual loss; that he must stand on the losing side. As the only satisfaction he considers that the lost chances are not corrupting. But he is looking for a fixed point from which the view of the historic knots is the brightest, that at the settlement /when he remains alone and gets persuaded that he himself consists of mosaic stones of past events/ he finds all the knot points of his /but not only his/ life well lit from any angle of view. The grotesque situation that happens in the 2nd part of the 15th chapter reminds Örkény the most. The first part informs about the view of the world that got rid of rules of closed correlations. The function of mosaic parts is in that that compared to linear-causal processes they would usefully demonstrate fragments of time, place, situation, speech and ideas, personal and social being, and discontinuity. Suffering as the origin of destiny cannot be explained, instead a row of failures, mistakes, imperfections and cruelties is

being revealed in front of us. Finally we get an unreal realistic summary of a grotesque parody of middle-European histories. The narrator is not in an easy situation because while analysing the history he can rely only on his own experiences and the reality mingles with vanity and pathos of author's search for truth more and more (Berkes 1981, p. 982).

### **Final /Definite/ Settlement**

**In Final /definite/ settlement** he draws up the final viewpoint that was created from the fight of past and present, society and personality. What it consists in? We cannot say that in some blind optimism. Grendel does not expect much good from the world and the histories. He doesn't believe in their unconditional direction to good and even not in their definitely happy end but he totally knows his personal situation, he knows that he had exceptional luck because of his age he did not live in war years. "Doesn't matter if the narrator searches through the time backwards or forwards permanently one picture is obtruding...The picture obtrudes the narrator its will; more calm and perhaps even happier epoch saved his view of ruins and destruction. But also his memory is universal; he knows as well very well that hardly anything had changed, but the churches are burning elsewhere". The last requital against previous two parts reminds settlement the best when the narrator sums up the wasted chances at the end of the novel. The narrator, even for a moment, cannot forget that he stands permanently face to face to the death and that already now he could be more thankful to the coming death than to those years of 30 that he wasted so carelessly. The narrator started own family and thus he paid his debt to the nature.

The requital against illusions, hopes and possibilities. There is not any sadness, anger; he only observes his situation, he creates the compromise. Grendel provides an adequate picture of the world of *Ostrá strel'ba /Live fire/* and in it hidden feelings of an individual longing for position in the society (Juhász 1993, p. 231). Grendel refuses to talk about the destiny of minorities but because of this intention his problem is becoming a national problem. Simultaneously it has local and global characteristics, synchronously connection between present and past is revealed. In spite of that there in the background occurs an ironic voice, a continuously conditioned structure against novel writing that introduces every idea, a possible analysis in brackets. "For instance in some winter evening (delaying settlement, constantly delaying)" (Grendel 1985, p. 169).

For me the most interesting part is the First, historic settlement because it is radiating just that postmodern experience that there does not exist a big narrative story, there are only parts /fragments/ which are often contradictory and they do not create a homogeneous and complete picture. "(...) he found out that a utilitarian narrator dwells within him, then a scoundrel narrator, a shammer narrator, a cynic narrator, a rakish narrator, a cowardly narrator, a compromise narrator, a murderous narrator, and many other narrators about who he knew almost nothing till now because of his not complete self-knowing. We might mathematically express this narrator's discovery like this:

$$E1=B (e1+e2...en),$$

Where E1 means narrator, B is a constant number. When we multiply with it narrator's embryos (e1,e2...en) the final sum will not be a chaotic set of narrator's less successful half but the structure" (Grendel 1985, p. 186). The author acts from a very ironic position despite he is aware that it is not possible but in spite of this he would try to reconstruct the town story; but besides this the reader's attention is attracted by that way of reconstruction.

### **Odkundesí (Gang)**

Outwardly nine chapters make nine individual novels that are connected only by an accordance of some characters, narrator EL, uncle Bohunický, a former mayor and director of a museum who is telling EL about his life and about the town history. The system of



continuous messaging makes interpretation of the chapters as the closed units impossible. Finally, structure and concentric composition of the novel is being uncovered. It also has a certain meaning, that the composition is hidden in an apparent decomposition because as the name inspires unmarkability of things, this duplicity refers to the fact that the traditional epic structure even its effective negation are not able for a necessary object "taking". Grendel even in his first novel did not choose a linear structure; and here he again draws path of life and fates of three generations in space according to a peculiar inner logic of the novel. This fact allows the writer to play with fantasy, to wander in time and space. The main heroes of the novel / uncle Bohunický and EL/ already appear in the first chapter.

The novel is written in the 3rd person but the presented stories and events we see from their point of view; mostly by the eyes of the former museum director who is talking about the town spirit and thus his recalling is not managed according to chronology. In this way the reader meets with other characteristic people still before Bohunický talks about the most important moments of his life. Mr SÁGHY, the son of tailor, who achieved advocate approbation on behalf of his career married into a noble family of the Vermeš. Already as a young junior lawyer he realised that he is able to survive only if he makes everything only in his own interest. Well, he has philosophical moments as well, he likes to meditate about time for example, he creates metaphors to understand own ideas but his life is becoming more and more meaningless. Mr SÁGHY liked to talk about time, its ephemerality, that the time is in us, it's being born with us and after death we take it with us to the grave.

Grendel, who likes to use writer's /narrator's/ commentaries and relatively brief plot, surrounds with a huge number of ideas; he leaves opinion formation on reader. An interplay of dual uncertainty /of a member of ethnic minority and the author looking for a suitable position/ creates a fruitful position. "Our life here is fundamentally determined by two things. Firstly, we are Hungarians and secondly that we want to remain Hungarians with full consciousness and with all consequences. We don't have any other option" (Grendel 1985, p. 195). A real novel is being designed which does not mask the real situation even for a moment. In Lajos Grendel's novel a tragedy of an individual is being categorically formed as inability to reach freedom; a tragedy of minority that is losing its past together with self; middle-European loss of a value: revealing of conceptions, the total alienation of an individual and histories (Odorics 1983, p. 79). The novel talks about the basic terms. This book is narrator's reconnaissance to clarify several questions: what is life and what is the meaning of life, what is the value, factiousness, reality, if histories, future, society, truth, freedom, development, moral exists, in what we can believe.

"Remember please, histories taught us that we must lower head and bring it down between shoulders if we want to stay alive" (Grendel 1985, p. 217). "In this town thinking, pondering and meditation always inevitably ended up in some stupid fatalism; it corresponded to centuries of historic experiences that were inherited from generation to generation". A great idea of the first chapter and this commentary notify a lesson in advance: the inhabitants of the town don't expect a miracle, they even don't discover it, don't recognize it. There in the first part, that gives the novel a frame, a characteristics of a provincial town is richly presented. The history of Czechoslovak Hungarians from Trianon to the 70s represents a certain milestone in lives of inhabitants, they are losing in the battle with the history, but explanation of way of life is not indicated by the history only but also by absence of moral power of characters. The history is finished; the inhabitants are in a new time zone, in a new period: They live in an eternal present. It is a homogenous dimension, the world without time, a dream that everybody dreams but everybody with self in the own spotlight (Balla 1983, p. 764). "The histories and thinking are in contrary, respectively according to experience "The histories sweeps away thinking people, it declasses them to miserables, it forces them to suicides, that's why thinking is not only luxury but also a risky act; of course if thinking could be considered as an act. Who thinks, he elicits historic fate. This is always uneven match". By

getting the spirit of the town out of the bottle everything is decided: he would investigate and write down all the important information about histories and present of the town, would remind the histories that began to be furious, orders the possibilities that were 100 years sealed. "Uncle Tibor Bohunický, the retired museum director, has sixty-three years of his life behind him. Now there is time to write down his memories. »I swear I will not make gossips. I'd rather want to talk about the town spirit and its atmosphere. There's everything what at first sight seems to be real, untouchable as smoke. It disappears the moment you touch it. The local people are the same. Rather than they could be something they submit, or they move away or they die young. There are many geniuses heavy as feathers. I'll uncover them, « he said" (Grendel 1985, p. 231). It is symbolic that the town spirit disappears together with the bottle; that nobody identifies himself with histories. "Histories" are finished by this. The inhabitants of the town live in new dimensions, in another time, in perpetual present in which history acts only as a scary grotesque spook, as something absurd. The inhabitants of the town excluded this threat.... Anything can happen, they'll "brick it up" into an unrealistic reality. For that the time invasion raises only short lasting terror which is followed by apathy.

"(..)Hardly anybody understood in what danger the town is which in the last hundred years was somehow not able to cope with its own past although it was permanently occupied by memories and it was choosing with a good instinct from its histories only brighter episodes and the catastrophes were covered by some rainbow glaze as if the disasters were not hurtling on the town inhabitants but on fairy-tale characters in some distant wonderland". Nothing is experienced as a perspective in this town and it is not involving only the history. As Kálmán Balla states in his critique: The heroes of the novel, the same as the town, are not »real«, they exist only in one dimension. The result and the most important characteristic feature of this state is scepticism even also nihilism relating to the values. What we lost forever is the state of mercy. This sentence refers to the lack of unconditional securities.

"I would like to stand against myself but I realized that I have nobody to do that with. I stand in front of the mirror and I don't have my mirror image. I stand in the sun but I don't have my own shadow (..). I am a semi-creature that is not able to present own thoughts and ideas because it doesn't believe them in the depth of its soul" (Grendel 1985, p. 256). Life destinies attract not tragic but more or less ironic sometimes sarcastically aesthetic quality. These qualities, this ironic-sarcastic attitude is deepened by an intellectual analysis of the reality; in case of uncle Bohunický and EL it is in the judgement of uncle's reflexion.

## **Odvodneniny (Gears)**

Grendel's novels are polysemous, they have several clear, visible layers but also a few hardly identified meanings. A percipient must go through them several times to understand them, but finally it is impossible to understand these books because Grendel /as we can see it in *Odvodneniny* (Gears), too/ finds out problematic areas in so far, he combines the discussed circles of problems so much that finally the novel gets character of a pamphlet, a tendentious provocation in which the author challenges to revise our life strategy, to admit that many live without remorse, that they are not responsible for their actions. The histories are not only the previous occasions but the accessory of present. The past exists only in some dates; looking for identity is not turning to the histories it is only searching for perspective in them.

Simplicity and peculiarity of Grendel's method is based on giving characteristic of ahistoricity to the discussed problem. It somehow "pulls" them to the past to find perspective to the present. Then from the past point of view the present of things becomes a closed, explorable past. "Of course, on that sad day it didn't come to their minds that their destinies will develop so oddly. If somebody had asked the investigator who the red soldiers were, very likely he would have thought about the officers red from booze. In turn Mr Laskay wouldn't

have understood how they could move him to Hungary when he lives in Hungarian Empire. But in 1914 such questions weren't asked at all. Because tentatively there was peace and status quo, the Apostolic King too, lawfulness too, also parliamentarianism, Hungarian language too, natural sciences too, literature too, music too, weddings too, brothels too, space too, time too. It was the time of moroseness, melancholy and bad intuition" (Grendel 1985, p. 218).

We can clearly see from these passages that only date /as fixed orientation point/ is past, the other things and thoughts are only an odd opinion on present, respectively /and more accurately/ on future then. After outline of this perspective there might happen anything; we can dress characters into any costumes, they can move among any coulisses – they will constantly talk about present. But what are these characters like? Why are they at periphery? They have never thought that once they could have been others and that they still can be others. Such form of being is vital for them. At periphery as well might happen such events and processes as anywhere else but they realize it through other mechanisms. However it is not certain that it is the result of short-sight or lack of education. It is not certain that we must condemn, criticize or feel sorry for them because they would be pitiful, poor figures. They are vital people who bear indelible tragedies, fates, histories in themselves.

The novel *Odvodniny (Gears)* is a picture of how historic consciousness degrades to everyday pseudo mythology. Narrator's grandmother talks about the break point time, probably about one of the most tragic periods of this nation which from ruling nation suddenly became minority. The historic consciousness degrades to para-consciousness of everyday myth. And the second part of the novel speaks about me as an immediate contemporary person actually am not able this para-mythology. Of course, the result of this gradual degradation of historic consciousness is anxiety (Marčok, 1986, p. 21). The identity of these people has definitely been lost somewhere. And the fact that even the luck turned away from them worsens the situation. All of them have the same fate. They all could fall into hopelessness as Károly Tóth, Grendel's prose expert, expressed in his critical review; if the writer didn't notice in them qualities, gestures, looks, sighs that they don't realize anymore but despite of this they are present in their ponderous, hulky movements, in inquisitive looks, under skin – in their silence.

Without considering Mr Baláž, a butcher who smelled of pork and beef, as a hero, we must state that he is hero in his own way because he adamantly and stubbornly defies and faces his fate. Although he achieves nothing he suddenly realizes that his being is in a dead-end street. "Mr Baláž lost anxiously watched illusions. He found out that connections were not always the same as between a pork loin and schnitzel (...) it would be necessary to change the world – he told his wife one night. But he couldn't put into practice his plan to change the world because the God, from what whim who knows, decided to pull away his protective hand from him. Maybe he had enough of sentimentality and permanent dissatisfaction of a cowardly son and decided to leave him for his own fate" (Grendel 1985, p. 265). He knows that he cannot be afraid of loss of our identity; but also that that it is not an easy task to find it, even perhaps it is impossible. Turning back the status quo before year 1914 also suppressed status quo of an individual. The tragedy is not in his nonreturnable but permanent movement. In such way the thoughts around an individual are organized in the novel *Odvodniny /Gears/* but not only in it. This is that important factor that so tightly connects the content of the three Lajos Grendel's novels. "We live in the epoch of own interests emancipation and there doesn't exist anything higher that would be possible to place above the freedom of an individual. After all the meaning and aim of the histories is an independent, mature, individualistic man who is not bonded by prejudices and who does not slouch because of expectations of strangers" and this is a very important sentence, may be the first moment of confrontation. It's value rises when it's pronounced by a man who is also looking for the right way and so his words bring little life among the group of people. You are proclaiming that

there are important less important values as well. But, I state that such order of importance is always optional and momentary. There doesn't exist such value for which it would be worth to limit own freedom. It's not sure, that the meaning of love is marriage. It's not sure if the wealth protects us before searching own conscience. It's not sure, whether it's better to be Hungarian or Chinese. It's not sure if it's worth to sacrifice own skin for own conviction". Are these prophetic words?

Of course, they truly reflect utopias from the beginning of the century but there, in them, is also a disharmonious element unless they are the voice of collectivism but the aspect of an individual. /By the way in the second part of the novel such prophetic acts are out of the question, that is to say even the most positive talks have the character of a prayer, they are on its level/.

## Discussion and Conclusions

Lajos Grendel is evidently tightened to the side of an individual, a man, a personality. This personality does not appear here as utopia, even not as a nostalgic phantasm but as an adequate man. That's why he states that we can hold a man responsible only for his own adequacy but not for his own acts because they are only results, gestures of looking for the right way. Self-confrontation and settlement are practically touching one another in the second part of the novel. The tone is changing, in front of us stands sober, disappointed world, nihil of intelligence, a dead-end street of an individual. An editor of a publishing house finds himself on a sharp slope of self-confrontation /which has already been notified in the novel *Odkundesi /Gang/* and he is hurtling down to that sworn settlement /which we already know from the novel *Ostrá strel'ba /Live fire/*.

Already at first sight we can see that the novels have common features /thematic, contentual, ideological/. We can suppose that it is a conscious constructing which immediately brings the possibility of trilogy or such an accidental authorial development in which single novels are organically connecting, they supplement one another. At examining this question we consider the narrator as the starting point. Condemnation and settlement /grotesque, irony, mockery but mostly parody/ are dominant in *Ostrá strel'ba; Odkundesi /Live fire; Gang/* is more reserved, more distant novel where understanding and sympathy are emphasized. In *Odvođeniny /Gears/* it is only as a possibility, disillusion and nihilism are dominant. Even the names of the novels prove it: *Ostrá strel'ba /Live fire/* - space, distance. *Odkundesi* - direct participation, complicity. *Odvođeniny /Gears/* - it is indifferent, neutral term. As Tóth aptly remarked: "Antinovel will become novel, novel will become monologue." The last picture is a gesture in which positive possibilities, various alternatives, strategies are demonstrated. Just don't leave me now, he sighted. Just help me now to purge" (Grendel 1985, p. 272). And here unwritten ideas and sentences continue - "semantic silence".

The importance of Grendel's three books in context of middle-European literature is in the fact that the author successfully created such epic hero who we can perceive as a representative of not only a narrower society but as a universal human being as well. This hero in the possession of knowledge and historic memory tries to react on challenges and questions of that period and if not he tries to order them in himself at least. In Grendel's work (adequately to author's ironic attitude) the history is travestied to some "galeri experience" - to memories of inhabitants of one small town.

## Acknowledgements

*The study was created by project VEGA 1/0060/15 /Katolícka literatúra v stredoeurópskom priestore/*

## References

- BALLA, K., 1983. *A remény könyve*. (Grendel Lajos: Galeri. Madách, 1982) Irodalmi Szemle. roč: 8. s. 764.
- BERKES, T., 1981. *A történet mondó beszéd helyzete*. Grendel Lajos: Éleslövészet. Életünk. roč: 11. s. 982.
- GRENDEL, L., 1985. *Odkundesí. Odtienené oblomky*. Bratislava: Tatran.
- GRENDEL, L., 1985. *Odvodeniny. Odtienené oblomky*. Bratislava: Tatran.
- GRENDEL, L., 1985. *Ostrá Strel'ba. Odtienené oblomky*. Bratislava: Tatran.
- JUHÁSZ, E., 1993. *Állomás keresésben*. Pécs: Jelenkor Kiadó.
- KISS, Gy. Cs., 1986. *A közép-európai identitás út vesztőjében*. Grendel Lajos Éleslövészet című regényéről – külföldieknek. Életünk. roč: 5. s. 477.
- LENKEI, J., 1983. *Grendel Lajos: Éleslövészet*. (Nemzetiségi antiregény). Kritika 1983/1. s. 31.
- MARČOK, V., 1986. Kritici diskutujú o Lajosovi Grendelovi. *Romboid*. 1986/11.
- ODORICS, F., 1983. *A tekintet tiszta lesz, de a remény megbénul*. Grendel Lajos: Galeri, Műhely. 1983/5. s. 79.
- TŐZSÉR, Á., 1998. *Hranice Literatúry*. Bratislava: Kalligram.
- WLACHOVSKÝ, K., 1986. Kritici diskutujú o Lajosovi Grendelovi. *Romboid*. 1986/11.

**PhDr. Magdaléna Barányiová**

**prof. PhDr. Tibor Žilka, DrSc.**

Constantine the Philosopher University

Faculty of Central European Studies

Department of Central European Languages and Cultures

Dražovská 4, 949 74 Nitra

baranyiovamagdalena@gmail.com

tzilka@ukf.sk

# КАТЕГОРИЯ СЛУЧАЙНОГО В ДИАЛЕКТИКЕ ГЕГЕЛЯ И ОСНОВНЫЕ ПОНЯТИЯ ТЕОРИИ ВЕРОЯТНОСТЕЙ

Алексей Иванович Белоусов

Диалектика как система категориальной конструкции является мощным инструментом в методологии и философии науки. Так, статус *математических* объектов и понятий существенно определяется их категориальным статусом, т.е. математические конструкции предстают как своего рода феноменология категорий, их дескрипция и анализ. С этой точки зрения небесполезно исследовать категориальную структуру *гегелевской логики* (как одной из совершенных и универсальных структур такого рода) с позиций обоснования онтологического статуса математических понятий.

В работах [1, 2] проведен подобного рода анализ категорий **противоречия** и **количества**. Здесь же мы попытаемся коротко обрисовать связь между конструкцией категории **случайного** в «Науке логики» Гегеля и основными понятиями теории вероятностей<sup>1</sup>.

## *Случайное как граница.*

Категория случайного появляется у Гегеля в «Учении о сущности» в разделе третьем «Действительность».

В **явлении** завершается синтез внешнего и внутреннего, и этот синтез есть **абсолютное**, которое в своем разворачивании от сущности к явлению обнаруживает себя, т.е. снимает различие между внешним и внутренним, полностью преодолевая рефлексивность сущности, завершая ее, и эта, уже *отрефлектированная* абсолютность есть **действительность**.

«В этом тождестве явления с внутренним или сущностью существенное отношение определило себя как *действительность*» [3, с. 170].

(Das wesentliche Verhältnis hat sich in dieser Identität der Erscheinung mit dem Inneren oder dem Wesen zur *Wirklichkeit* bestimmt.)

Далее:

«Действительность – это *единство сущности и существования*; в ней имеет свою истину *лишенная облика (gestaltlose)* сущность и *лишенное опоры (haltlose)* явление, иначе говоря, неопределенная устойчивость и лишенное прочности многообразие» [3, с. 171].

В произведенном из рефлексии сущности явлении и, тем самым, нашедшим единство с нею, сущность, уже как действительность, обнаруживает себя:

«Действительность есть поэтому *обнаружение (Manifestation)* себя; его внешнее не вовлекает его в сферу *изменения*, оно также не имеет видимости *в чем-то ином*; нет, оно обнаруживает себя; это значит, что в своем внешнем оно есть *оно само* и что лишь в нем, а именно лишь как отличающее себя от себя движение оно есть *оно само*» [3, 187].

Абсолютная форма снимает абсолютное противоречие внешнего и внутреннего. Но всякая форма, согласно смыслу этой категории, есть всегда первое снятие противоречия, непосредственное и тем самым формальное единство противоположностей.

---

<sup>1</sup> В данной статье «Наука логики» Гегеля цитируется по-русски в переводе Б. Г. Столпнера по изданию: Г.В.Ф. Гегель. Наука логики. – Т. 1-3. – М., Мысль, 1970-72. В первом томе этого издания даны ссылки на немецкие издания, откуда в статье иногда цитируются фрагменты. Полужирным шрифтом набраны категории гегелевской диалектики. Курсив в цитатах всюду гегелевский.

«Тем самым действительность как само *непосредственное* формальное единство (*unmittelbare Formeinheit*) внутреннего и внешнего обладает определением *непосредственности*, противоположным определению рефлексии в себя; иначе говоря, она некая *действительность в противоположность некоей возможности*. Соотношение обеих – это третье; действительное, определенное также как рефлектированное в себя бытие, и бытие, определенное в то же время как непосредственно существующее. Это третье – *необходимость*» [3, с. 187].

Итак, определена основная триада: **действительность – возможность – необходимость.**

Но поскольку действительность и возможность образуют моменты лишь некоей *формальной* целокупности, связаны только единством формы, то и различие между ними лишь формально, т.е. **случайно.**

Тем самым **случайное** возникает (появляется впервые в категориальной конструкции) как *формальное различие* действительности и возможности.

«Действительность формальна, поскольку она как первая действительность есть лишь *непосредственная, нерелефлексивная* действительность, стало быть, поскольку ей присуще лишь это определение формы (*Formbestimmung*), но не как целокупность формы (*Totalität der Form*)» [3, с. 188].

Определить – это только начало; нужно *положить* единство (целокупность) формы в ее внутренних связях.

Это стандартный ход гегелевской диалектики: некий процесс развертывания категорий завершается снятием опосредствования, возникает новая *непосредственность*, которая теперь должна опосредовать себя в новом онтологическом плане, *положить* (как любил говорить Гегель) себя, уйти от *своей* непосредственности, дать, как результат, некую новую непосредственность, снять и ее, перейдя опять в иной онтологический план.

Итак, первое появление случайности есть появление ее как формальной границы между возможностью и действительностью.

Формальность границы означает, что она не разделяет между собой каких-то качеств, каких-то содержаний. Отделяются друг от друга два раздела некоторой чистой формы. Действительность явилась hicetnunc как мы ее видим, но это случайно явилась именно эта, а не другая действительность, которая оказалась скрыта в виде возможности – так можно интерпретировать этот раздел в категориальной конструкции случайного.

Далее исследуется диалектика возможности. Она есть в себе противоречие, так как она есть именно в силу того, что ее нет как явленной действительности. Тем самым она обременена своим иным, т.е. **невозможностью**. Может быть *это*, а может быть *не это*. Или, если внутреннее отрицание заменить внешним: это *можетбыть*, а может и *не быть*, может *случиться*, а может и *не случиться*. Возникает становление, «абсолютное беспокойство двух определений» [3, с. 191-192], мерцание возможного и невозможного – подобно тому, как в самом начале «Логики» мерцали **бытие** и **ничто**. Собственно, это есть **случайность**.

(Diese *absolute Unruhe* des *Werdens* dieser beiden Bestimmungen ist die *Zufälligkeit*.)

Но в самом этом «мерцании», в этом «беспокойстве» обе стороны обретают тождество друг с другом в смысле непосредственного превращения одного в другое, каждого в свою противоположность.

«Но именно потому, что каждое из них непосредственно превращается в противоположное, оно в противоположном так же всецело *сливается с* самим собой, и это *тождество* каждого из них в другом есть *необходимость*» [3, с. 192].

(Aber darum weil jede unmittelbar in die entgegengesetzte umschlägt, so geht sie in dieser ebenso schlechthin *mitsich selbst zusammen*, und diese *Identität* derselben, einer in der anderen, ist die *Notwendigkeit*).

Так мыслит разрешение противоречия случайного Гегель. Но можно в дополнение к этому дать и такую интерпретацию с позиций основных положений теории вероятностей. Разрешение указанного противоречия есть *наличное бытие возможности*, действительность как нечто только возможное, *случайное событие*. Цикл  $\Omega \leftrightarrow \emptyset$  разрешается множеством элементарных исходов  $A: \emptyset \subset A \subset \Omega$ . Достоверное событие  $\Omega$  (аналог бытия) и невозможное событие  $\emptyset$  (аналог ничто) снимают друг друга в случайном событии как наличном бытии возможного. Тут уже случайное можно понимать как границу наподобие геометрической: каждое случайное событие есть нечто, имеющее *меру*, а именно *вероятность*. И эта граница уже не формальна, а вполне содержательна. Более того - она **необходима**.

Используя современную терминологию, можно сказать, что вероятность определяет *нечеткую границу*: некое событие может произойти с определенной вероятностью (это и есть действительность как *только* возможность).

### ***Реальная необходимость и условная вероятность***

Случайное определяет некую *становящуюся* (и, тем самым, *нечеткую*) границу. Это стохастический эксперимент в его процессе, а не в результате. Но случайное событие может стать свершившимся фактом, и тогда заключенная в нем возможность *реализуется*, превращаясь тем самым в **реальную** (содержательную) **действительность**. Заключенная же в этой реальной действительности возможность становится **реальной возможностью**. И тут «исчезает то обстоятельство, что действительность была определена как возможность или в-себе-бытие чего-то *иного* и что, наоборот, возможность была определена как действительность, которая *не есть та* действительность, возможность которой она есть» [3, с.195-196].

Прежде всего, случайность оказывается взаимным превращением (в оригинале *Umschlagen* – *резкий* переход) возможного (как внутреннего) и действительного (как внешнего, наличного). Возникающая при этом действительность определена как всякое наличное бытие; она рефлексирована именно в силу ее противопоставления возможности. Мы выражаем иной раз такую рефлексированность фразой: «Это невозможно! Не может быть!», хотя это есть, это *факт*. Тут уже возникает новое противоречие: не между «может быть» и «не может быть», а между «может быть» и «может не быть», «может произойти» и «может не произойти», внешнее отрицание заменяется внутренним, давая, по существу, известное неформальное определение случайного события. Предыдущее противоречие (и отвечающий ему метаморфоз возможного и невозможного) дало нам случайное событие как некую область в вероятностном пространстве (т.е., как нечто *абстрактное*), а теперь мы имеем противоречие (и соответствующий метаморфоз *могущего* произойти и *могущего не* произойти) как характеристику уже ставшего случайного события (уже как чего-то *конкретного*), хотя, быть может, еще и не случившегося, но которое *всегда есть как нечто возможное*.

Тут уместно заметить следующее.

Как реально разрешается противоречие «может быть – не может быть»? На пути *конкретизации условий*, при которых нечто может произойти или не может произойти. При таких-то условиях может быть, при других – не может. Если условия, служащие и *основанием* рассматриваемого события налицо, то оно может произойти с определенной вероятностью, но также может и не произойти (уже внутреннее



отрицание!). Таким образом, нужно отличать *ставшее* событие от *случившегося*. Ставшее – конкретное, условия которого определены. Разрешая первую антиномию, мы останавливаемся на том, что находим нечто, которое совмещает в себе возможность и невозможность *при определенных условиях*.

«Лишь возможное» есть нечто *нечаянно* случившееся, безосновное, беспричинное. Но то, чего мы не ждем, и что, тем не менее, случилось, никак не необходимо, но *лишь возможно*, раз уж есть. Слово «лишь» здесь не выделено, хотя ранее подчеркнуто: «*только* возможность», т.е. некая лишенность.

Таким образом, получается на самом деле, что действительность и возможность непосредственно исчезают друг в друге, синтезируются в случившейся действительности, которая, коль скоро она уже случилась, есть необходимость. Буквально то, что нельзя обойти, нельзя избежать. Но это уже не первая действительность, которая еще никак не оторефлектирована *как таковая*.

Поначалу случайная *hicetnunc* действительность оказывается оторефлектированной (даже *измеренной*), обретшей некое *основание*. Как случайное и непосредственное действительность не имеет основания, но как реализованная, т.е. вступившая в наличное бытие как действительность своей возможности, она имеет основание. Так можно понять основной парадокс случайности, сформулированный Гегелем.

Вот формулировка парадокса самим Гегелем:

«Случайное представляет... две стороны; *во-первых*, поскольку в нем *непосредственно* имеется возможность или, что то же самое, поскольку возможность в нем снята, оно *не положенность* (*nichtGesetztsein*) и не опосредствовано, а есть *непосредственная* действительность; оно *не имеет основания* (*eshatkeinenGrund*). – Так как эта непосредственная действительность присуща также возможному, то оно определено столь же как действительное, сколь и как случайное и равным образом *не имеет основания*. Но случайное, *во-вторых*, - это действительное как нечто *лишь* возможное (*nur Mögliches*) или как *положенность* (*Gesetztsein*); точно так же и возможное как формальное в-себе-бытие есть лишь положенность. Тем самым и то, и другое не есть в себе и для себя самого, а имеет свою истинную рефлексию-в-себя в чем-то ином (*Reflexion-in-sichineinemAnderen*), *другими словами, оно имеет основание* (*odereshateinenGrund*).

Следовательно, случайное не имеет основания, потому, что оно случайно; и точно так же оно имеет основание, потому что оно случайно»

(Das Zufällige hat also darum keinen Grund, weil es zufällig ist; und ebensowohl hat es einen Grund, darum weil es zufällig ist. ) [3, с. 191]. Случайное снимает противоречие возможного и невозможного. Как нечто невозможное оно не имеет основания («этого не может быть»), т.е. нет условий его реализации (в переводе на язык здравого смысла). Случайное, кроме того, есть «единство возможности и действительности» [3, с. 191] и как последняя имеет основание, поскольку не есть нечто самостоятельное, а только нечто *обусловленное* («положенное», *лишь* возможное, но, тем не менее, случившееся, когда налицо условия его реализации).

Этот парадокс может быть интерпретирован еще и следующим образом в свете современной математики. Известны различные определения случайной последовательности в терминах теории алгоритмов (классическая теория вероятности не дает определения индивидуального случайного объекта) [4]. Поведение такой последовательности непредсказуемо (другими словами, ее нельзя сжать и конечно представить). Тем самым такая последовательность демонстрирует как раз бегущую границу, отделяющую возможность от действительности. Попытка угадать продолжение последовательности почти всегда будет неудачной. Эта

последовательность на самом деле *убегает от основания, когда мы на основании начала пытаемся предсказать продолжение.*

В то же время было бы ошибкой расценивать бессознательность случайного как следствие неполноты информации о предмете. Случайное имеет *онтологический* статус, имеет, стало быть, как нечто действительное, некий круг бытийных оснований. Также представляется неверным отождествлять случайность с нечеткостью, имеющей как раз статус *гносеологический* (о некоторых аспектах связи нечеткости и случайности написано в статье [5]). Реальная действительность задает круг *условий*, при которых *может произойти* то-то и то-то, но *не может произойти* нечто другое. С определенной вероятностью мы можем попасть в некий круг. До той поры, пока мы туда не попали, пока мерцает «попадем – не попадем», мы в сфере случайного (как в некоем противоречии бессознательности и наличия основания). Но когда мы уже попали в круг, то и сфера действительного, и сфера возможного ограничиваются, определяется уже некая *четкая граница* между тем, что в данном круге может быть, а чего быть не может.

Но то, что действительно, действует [3, с.193]; возникает метаморфоз реальных действительности и возможности, и этот метаморфоз есть **реальная необходимость**. Здесь отчетливо просматривается связь с понятием *условной вероятности*. Ведь наступившее случайное событие ограничивает пространство элементарных исходов, очерчивая круг реально возможного. Новое свершившееся событие дает новую границу уже в рамках проведенного ограничения и т.д. Этот процесс и есть реальная необходимость. Процесс развертывания неких потенциалов в рамках реальной действительности [5, §146]. То, что необходимо, не может быть иным. Формальная возможность противостояла действительности как чему-то всецело иному. Реальная возможность уже есть и действительность и **не может быть иной при условии ее осуществления**: «при таких-то условиях и обстоятельствах не может последовать нечто иное» [3, с. 196]. Поэтому реальная возможность и реальная необходимость различны только по видимости. Если возможность – это тождество действительности и возможности, которое *становится* (указанное выше динамическое тождество), то необходимость есть тождество, которое «уже предположено (Vorausgesetzt – «при условии, что») и лежит в основании».

В «Энциклопедии» читаем по этому поводу:

«Эта внешность действительности, развитая, таким образом, как *круг* определений возможности и непосредственной действительности, развитая как *опосредствование* их друг другом, есть *реальная возможность* вообще. Как такой круг она, далее, есть тотальность, есть, таким образом, *содержание*, определенный в себе и для себя *предмет* (Sache); рассматриваемая же со стороны различия определений в этом единстве, она также есть сама по себе конкретная *тотальность формы*, есть непосредственное самопереведение внутреннего во внешнее и внешнего во внутреннее. Это самодвижение формы есть *деятельность*, приведение в действие предмета как *реального* основания, которое снимает себя в действительности, с одной стороны, и приведение в действие случайной действительности, условий, а именно рефлексия условий в самое себя и снятие ими самих себя в другой действительности, в действительности самого *предмета* (Sache) – с другой. Когда *все условия* имеются налицо, предмет необходимо *должен* стать действительным, и сам предмет есть одно из условий, ибо, будучи вначале лишь внутренним, сам он есть лишь некоторое предположенное. *Развитая* действительность как совпадающая в едином смена внутреннего и внешнего, смена их противоположных движений, объединенных в *одно* движение, есть *необходимость*» [6, §147; подчеркнуто мной. – А.Б.].

Но реальная необходимость в то же время и *относительна*, так как имеет свою предпосылку в случайности. Реальная необходимость есть определенная, а потому *ограниченная* действительность; и *в силу этой ограниченности она есть случайность*. По-видимому, это можно понимать так, что реальная необходимость есть цепь событий, имеющих каждое свою вероятность относительно другого, т.е. это цепочка *условных вероятностей*. «Реальная необходимость содержит поэтому случайность; она возвращение в себя из указанного беспокойного *инобытия* действительности и возможности по отношению друг к другу, но она не возвращение к себе из самой себя <...>. Реальная необходимость – это *определенная* необходимость; в формальной необходимости еще нет никакого содержания и никакой определенности. *Определенность* необходимости состоит в том, что в ней имеется ее отрицание, случайность. Такой она оказалась» [3, с. 197-198].

Реальная необходимость есть именно цепь, *метаморфоз* реальных действительности и возможности.

**3. Абсолютная необходимость.** Процесс реальной необходимости имеет (как и всякий диалектический процесс) предел, когда неограниченно сужающееся «поле выбора» возможности оказывается *точкой*. Тогда реальная необходимость становится **абсолютной необходимостью**. Это действительность, которая дана как «простое слияние формы с самой собой» (So ist sie aber die *Wirklichkeit*; jedoch eine solche, die nur ist als dieses einfache Zusammengehen der Form mit sich selbst.) [3, с.199], т.е. именно точка. В частности, это может быть *событие вероятности* *нуль*.

Парадоксальным образом абсолютность действительности делает ее *безосновной*, т.е. *случайной*.

«Но тем самым эта *действительность*, ввиду того, что она положена как *абсолютная*, т.е. сама положена как *единство себя и возможности*, - это лишь *пустое определение*, иначе говоря, она *случайность*. – Эта *пустота* ее определения делает ее *чистой возможностью*, чем-то таким, что в такой же мере может быть также и иным, чем оно есть, и что может быть определено как возможное. Но эта возможность сама есть *абсолютная* возможность, ибо она как раз возможность быть определенной и как возможность, и как действительность. Тем, что она такое безразличие к самой себе, она положена как пустое, *случайное* определение» [3, с. 198]

Не следует ли считать здесь пустоту точечностью? Тем, что не имеет меры, точнее, имеет меру *нуль*? Последовательность вложенных случайных событий позволяет понять, почему «реальная необходимость содержит не только *в себе*, случайность также *становится* в ней...» [3, с.198]. От предпосылки, некоторого исходного «поля выбора», ведет путь к элементарному и совершенно неизбежному исходу. Тем самым становление случайности оказывается и становлением необходимости. Случайность в этом процессе воистину становится внутри действительности, оказывается имманентной ей. В абсолютной необходимости оказывается положенной (реализованной) тонкая грань, отделяющая случайность от необходимости: когда лишь возможное и случайное событие становится фактом, с которым уже нельзя не считаться, который – в буквальном смысле – *нельзя обойти*. И *нельзя обойти абсолютно*, т.е. исчезает *всякая* свобода выбора. Так возникает действительность, которая дана как «простое слияние формы с самой собой» [3, с. 199]. Но что такое простое слияние формы с самой собой? Эта именно *точка*.

Мы возвращаемся на новом уровне к безосновности как абсолютности, т.е. отрешенности от всего, абсолютной замкнутости. Абсолютное витает в пустоте, как **одно** в «Учении о бытии» (см. анализ этой категории в работе [2]).

Но не просто точка, а точка-процесс, точка-путь, точка-структура – как элемент континуума. Видимо, это и есть та абсолютно прозрачная форма, о которой пишет Гегель. Это структура, «гомологичная» количеству.

**Абсолютная необходимость** – абсолютное тождество бытия и сущности, рефлексии и непосредственности. Именно потому, что абсолютная необходимость точечна, она *слепая*. Свет в ней гаснет, рефлексия прекращается. **Абсолютная необходимость – атом действительности**. Понятно, почему от этого атома («дифференциала») мы переходим к категориям **причины** и **взаимодействия**, снимающих слепоту абсолютной необходимости и открывающих путь к понятию. Итак, очерченные выше три позиции составляют основу для «проецирования» диалектической конструкции Гегеля на систему фундаментальных понятий теории вероятностей.

### Литература

БЕЛОУСОВ, А. И. *Гегелевская конструкция противоречия в контексте проблемы «математика и опыт»* // Математика и опыт / Под. ред. А.Г. Барабашева. М.: Изд-во МГУ, 2003.- С. 467-499.

БЕЛОУСОВ, А. И. *Категория количества в «Науке логики» Гегеля и ее интерпретация в свете современной математики* // Число: Сб. статей. М.: МАКС Пресс, 2009.- С. 35-65.

БЕЛОУСОВ, А. И. Алгоритмическое пространство // Вестник МГТУ им. Н.Э. Баумана, сер. «Естественные науки». - 2002.- №1.- С. 3-17.

ГЕГЕЛЬ, Г. В.Ф. *Энциклопедия философских наук*. В 3-х тт. Т.1. – М.: Мысль, 1974. – 452 с.

ГЕГЕЛЬ, Г. В. Ф. *Наука логики*. В 3-х тт. Т.2 – М. Мысль, 1971. – 248 с.

УСПЕНСКИЙ В.А., СЕМЕНОВ А. Л. *Теория алгоритмов: основные открытия и приложения*. М., Наука, 1987. – 288 с.

**Алексей Иванович Белоусов**, к.ф.-м.н., доцент  
МГТУ им. Н.Э. Баумана  
Россияal\_belous@bk.ru

# SOCIÁLNO-ANTROPOLOGICKÝ ROZMER PRAVDY O ČLOVEKU A O SVETE

Jozef Biel'ak

## Abstract

In the article, the author provides scientific reflexion about the social and anthropological dimensions of Man from the angle of the Christian worldview. He examines basic human desire to know the truth but also the restriction and imperfection of human knowledge. He studies Man as a social being. He speaks about two ways of the human secret, about the way of natural knowledge in the light of the reason and the way of supernatural knowledge in the light of Christian faith. He underlines the interpersonal relation between Man and his Creator and also between Man other people. He finishes his reflexion referring to the great value of Man that is based on his freedom on one side, and on his responsibility for life and development of the human society.

## Úvod

Švajčiarsky katolícky teológ Hans Urs von Balthasar sa vyslovil, že na všetky veci sa môžeme pozerat' dvojako, totiž aj ako na fakt, aj ako na tajomstvo. Ak sa dívame na človeka ako na fakt, mohol by byť aj náhodným produktom kdesi na okraji obrovského vesmíru. Ak sa však na človeka pozeráme ako na tajomstvo, vtedy sa nám javí ako individuálna bytosť rozumovej podstaty, ako Bohom chcený kvôli sebe samému (Balthasar 1963). Kladieme si otázku, na ktorú chceme aj odpovedať v tejto krátkej sociálno – antropologickej úvahe, či patrí takýto pohľad k pochopeniu základných pojmov, aby sme sa vôbec dokázali priblížiť ku kresťanskému obrazu sveta a človeka? (Ratzinger 2002).

## Túžba človeka po pravde

Všetci ľudia túžia vedieť, hovorí vo svojej Metafyzike Aristoteles, pričom vlastným predmetom takejto túžby je pravda (Kierkegaard 1945). Každodenná životná skúsenosť potvrdzuje, že človek má existenciálny záujem zistiť, ako je to v skutočnosti s vecami, ktoré pozná len z počutia. Človek je jedinou bytosťou v celom viditeľnom stvorení, ktorá nielenže je schopná vedieť, ale aj vie, a preto sa zaujíma, aká je skutočná pravda o tom, čo vidí. Nikto nemôže byť úprimne ľahostajný k pravdivosti toho, čo vie. Ak zistí, že je to falošné, zavrhne to. Ak si to ale môže overiť ako pravdivé, cíti uspokojenie. Je to náuka svätého Augustína, ktorý píše: „Stretol som mnohých, ktorí chceli druhých oklamať, ale takého, ktorý by chcel sám seba oklamať, som nestretol“ (Augustinus 2014). Oprávnené sa možno domnievať, že osoba dosiahla dospelosť, ak dokáže vlastnými schopnosťami rozpoznať pravdivé od falošného a utvoriť si úsudok o objektívnej skutočnosti vecí. A následne svätý Augustín objasňuje, že neuspokojená túžba, ktorú človek v sebe nosí sa nasýti vtedy, keď človek nájde „absolútnu pravdu“ (Rosa 2000).

## Ľudská ohraničenosť

Treba zodpovedne uznať fakt, že úprimné hľadanie pravdy sa nie vždy javí rovnako priezračné a dôsledné. Vrodená ohraničenosť rozumu a nestálosť srdca kalia často osobné hľadanie a vyčyľujú ho zo správnej cesty. Iné záujmy rozličného druhu môžu pravdu potláčať. Stáva sa aj to, že človek priamo od pravdy uteká, len čo ju začne tušiť, lebo sa bojí jej požiadaviek. Napriek tomu, že sa jej vyhýba, pravda vždy vplýva na jeho existenciu. Človek by totiž nikdy nemohol budovať vlastný život na pochybnosti, na neistote, alebo na klamstve. Takúto existenciu by neustále ohrozoval strach a úzkosť. Človeka možno teda definovať aj ako *bytosť, ktorá hľadá pravdu* (Ján Pavol II. 1999, čl. 28).

## **Pravda a nádej**

Je nemysliteľné, aby hľadanie, tak hlboko zakorenené v ľudskej prirodzenosti, mohlo byť úplne neužitočné a zbytočné. Už aj sama schopnosť hľadať pravdu a klásť otázky obsahuje prvú odpoveď. Človek by nezačínal hľadať to, čo by vôbec nepoznal alebo čo by pokladal za absolútne nedosiahnuteľné. K prvému kroku ho môže povzbudiť len nádej, že dospeje k nejakej odpovedi. Práve toto sa skutočne bežne aj stáva pri vedeckých výskumoch. To isté má platiť aj pre hľadanie pravdy v oblasti posledných otázok. Smäd po pravde je tak zakorenený v srdci človeka, že jeho zanedbaním by sa ohrozila existencia (Ján Pavol II. 1999, čl. 28). Na základe hľadania pravdy prichádzame k presvedčeniu, že odpovede, ktoré nachádzame sa v podstate nelíšia od odpovedí, ku ktorým dospeli iní. Určite nie každá dosiahnutá pravda má tú istú hodnotu. Jednako však súhrn dosiahnutých výsledkov potvrdzuje schopnosť ľudskej bytosti v zásade dospieť k pravde. Pravdy, ku ktorým človek na svojej ceste hľadania príde majú rozličný charakter. Najpočetnejšie sú tie pravdy, ktoré sa zakladajú na bezprostredných evidentnostiach, alebo ich potvrdzuje každodenná skúsenosť. Potom sú to pravdy filozofického charakteru, ku ktorým sa človek dostáva prostredníctvom špekulatívnej schopnosti svojho rozumu. Nakoniec sú to náboženské pravdy, ktoré majú svoje korene do určitej miery aj vo filozofii. Obsahujú odpovede, ktoré dávajú na posledné otázky rozličné náboženstvá vo svojich tradíciách.

## **Sociálny rozmer ľudskej bytosti**

Človek je spoločenská bytosť. Rodí sa a vyrastá v kruhu rodiny, aby sa neskoršie svojou prácou začlenil do širšej rodiny, do spoločnosti. Od narodenia vyrastá v určitých tradíciách, od ktorých dostáva nielen reč a kultúrnu formáciu, ale aj mnohoraké pravdy, ktorým takmer pudovo verí. Počas ďalšieho osobného rastu a dozrievania tieto pravdy bývajú neraz spochybňované a treba ich preosiať prostredníctvom zvláštneho kritického pôsobenia myšlienky. To neprekáža, aby sa po tejto prechodnej fáze tie isté pravdy akosi „znova nadobudli“ na základe skúseností s nimi, alebo pod vplyvom následného uvažovania. Napriek tomu sú v živote človeka také pravdy, ktoré prijal jednoduchým uverením oveľa početnejšie ako tie pravdy, ktoré nadobúda prostredníctvom osobného overovania (Fisichella 1989). Keďže je a ostáva pravdou, že človek je bytosť, hľadajúca pravdu, platí, že aj ten kto žije z viery, je človekom hľadajúcim a síce absolútnu pravdu – Boha. Vo viere sa zvyčajne spoliehame na poznatky, ktoré nadobudli iní. Badáme tu značné a významné stavy napätia.

## **Viera a rozum v dramatickom procese poznávania pravdy o človeku**

Na jednej strane sa poznanie vierou zdá byť nedokonalou formou poznania, ktorá sa má postupne zdokonaľovať prostredníctvom názoru získaného osobne, na druhej strane sa viera ukazuje často ľudskejšia ako jednoduchá evidentnosť, lebo zahŕňa interpersonálny vzťah a zapája do hry nielen osobné kognitívne schopnosti, ale aj hlbšiu schopnosť spoliehať sa na iné osoby a nadviazať s nimi stálejší a dôvernejší vzťah. Tu sa vyžaduje skôr pravda sama osebe; čím ona sama je a čo zo svojho vnútra dáva najavo (Gadamer 1975). Dokonalosť človeka totiž spočíva nielen v nadobudnutí abstraktného poznania pravdy, ale aj v živom vzťahu sebadarovania a vernosti voči druhému. V tejto vernosti, ktorá sa vie darovať, človek nachádza plnú istotu a bezpečnosť. Súčasne ale poznanie prostredníctvom viery, ktoré sa zakladá na interpersonálnej dôvere, nie je bez relácie k pravde. Človek sa v tomto prípade vierou zveruje pravde, ktorú mu zjavuje druhý (Ján Pavol II. 1999, čl. 32).

Línie problému sa postupne dopĺňajú. Človek celkom prirodzene hľadá pravdu. Toto hľadanie sa však nezameriava len na dosiahnutie čiastkových, mravných alebo vedeckých právd. Človek nehľadá pravé dobro len pre svoje jednotlivé rozhodnutia. Jeho hľadanie smeruje k ďalšej pravde, ktorá by bola schopná vysvetliť zmysel života. Preto tu ide o

hľadanie, ktoré môže nájsť odpoveď len v absolútne (Ján Pavol II. 1999, čl. 33). Vďaka schopnostiam, vlastným mysleniu, človek je schopný túto pravdu nájsť a spoznať. Táto životne dôležitá a pre ľudskú existenciu podstatná pravda sa dosahuje nielen rozumovou cestou, ale aj tým, že sa človek s dôverou spoľahne na iné osoby, ktoré môžu zaručiť istotu a autenticnosť tejto pravdy. Schopnosť a rozhodnutie zveriť seba i svoj život druhej osobe tvoria určite jeden z antropologicky najvýznamnejších a najvýraznejších úkonov. Neslobodno zabúdať, že aj rozum potrebuje pri svojom hľadaní podporu prostredníctvom dôverného dialógu a úprimného priateľstva. Z doteraz povedaného vyplýva, že človek sa nachádza na ľudsky nekonečnej ceste hľadania pravdy a hľadania osoby, ktorej sa možno zveriť. Kresťanská viera mu vychádza v ústrety a núka mu konkrétnu možnosť vidieť uskutočnený cieľ tohto hľadania. Prekračujúc štádium jednoduchej viery uvádza človeka do poriadku milosti, ktorý mu umožňuje účasť na Kristovom tajomstve, v ktorom sa mu poskytuje pravé a dôsledné poznanie trojjediného Boha. V Ježišovi Kristovi, ktorý je Pravda, viera takto poznáva poslednú výzvu, ktorá sa obracia na ľudstvo, aby mohlo uskutočniť to, čo pociťuje ako túžbu a clivotu. Táto pravda, ktorú nám Boh zjavuje v Ježišovi Kristovi, nie je v rozpore s pravdami, ktoré nadobúdame prostredníctvom filozofických bádání.

### **Pravda o človeku v jej plnosti**

Obidva spôsoby ľudského poznávania privádzajú k pravde v jej plnosti. Jednota pravdy je základnou požiadavkou ľudského rozumu, vyjadreného princípom neprotirečenia. Zjavenie dáva istotu tejto jednoty, keď ukazuje, že Boh stvoriteľ je aj Bohom dejín spásy. Ten istý Boh, ktorý dáva základ a záruku zrozumiteľnosti a rozumnosti prirodzeného poriadku vecí, o ktorý sa vedci opierajú s dôverou, ten istý Boh sa zjavuje aj ako Otec nášho Pána Ježiša Krista. Táto jednota prirodzenej a zjavenej pravdy nachádza svoje živé a osobné stotožnenie v Kristovi, ako to pripomína apoštol: „Pravda je v Ježišovi“ (Ef 4, 21, Kol 1, 15-20). On je večné Slovo, v ktorom bolo všetko stvorené, a súčasne je vteleným Slovom, ktoré celou svojou osobou zjavuje Otca (porov. Jn 1, 14.18). To, čo ľudský rozum hľadá „bez toho, že by to poznal“ (Sk 17, 23), môže sa nájsť len prostredníctvom Krista. To, čo sa v ňom zjavuje, je totiž „plná pravda“ (porov. Jn 1, 14-16) každej bytosti, ktorá bola v ňom a skrze neho stvorená, čiže nachádza v ňom zavŕšenie (Kol 1, 17).

Na ceste poznávania sa človek hľadajúci pravdu stretáva s absolútnom. A to je ďalší krok, ktorý človek objavuje. Človek nielenže je vnútorne pudený poznať, vedieť, ale je schopný sa aj stretnúť. Otázka o Bohu ako o bytosti, na ktorej sa človek cíti absolútne závislý, je nielen otázka poznávacej schopnosti človeka, ale otázka schopnosti človeka stretnúť sa s Bohom. Táto vnútorná schopnosť je v človeku hlboko zakorenená, ba priam Stvoriteľom naplánovaná.<sup>1</sup> Inakšie to môžeme vyjadriť aj takto: ide o schopnosť „vyjsť zo seba“ Obrazom a praikonou takejto schopnosti je samotný Stvoriteľ, ktorý ju vlačil aj do nás a toto vyjdenie Boha zo seba samého pozorujeme, keď sa Boh skláňa k človeku a sám sa stáva inkarnáciou človekom, aby sa potom aj človek mohol skloniť k druhému človeku, ale aj k samotnému Bohu. Takéto vychádzanie zo seba nám umožňuje nadviazať životný a reálny vzťah s inou osobou. Pre človeka je viditeľným príkladom takejto schopnosti nadväzovanie vzťahov medzi ľuďmi navzájom. Človek nevie žiť sám, Boh nestvoril človeka samotného: od počiatku ako „muža a ženu stvoril ich“ (Gn 1,27). Ich zväzok je prvotnou formou ľudského spoločenstva. Človek je totiž vo svojej najhlbšej podstate spoločenským tvorom a bez stykov s inými nemôže žiť ani rozvíjať svoje vlohy (porov. GS 12). Badáme tu však istú postupnosť, keď človek v tomto procese postupuje prostredníctvom viditeľných vecí k neviditeľným (GS 15).

---

<sup>1</sup> Heinrich FRIES píše: „Die Frage nach Gott ist nicht so sehr eine Frage der Erkenntnisfähigkeit sondern der Begegnungsfähigkeit“.

## Interpersonálny vzťah medzi Bohom a človekom

Človek, ktorý bol stvorený na Boží obraz a od prvého okamihu svojej existencie bol pozvaný Boha poznávať a milovať, keď hľadá pravdu o sebe a o Bohu objavuje aj „cesty“, spôsoby, ako k poznávaniu Boha pristupovať. Nazývajú sa tiež „dôkazy jestvovania Boha“. Nie sú to však dôkazy, aké využívajú napríklad prírodné vedy. Tu ide o dôkazy v zmysle „súhrnných a presvedčivých argumentov“, ktorými možno dosiahnuť úplnú istotu. Východiskovým bodom týchto „ciest“ približovania sa k Bohu je stvorenie: materiálny svet a ľudská osoba. Zo sveta, v ktorom človek žije, z pohybu a príčinnej účinnosti, z náhodnosti, poriadku a krásy sveta možno poznať Boha ako pôvod a cieľ vesmíru. Sv. Pavol tvrdí, poukazujúc na pohanov: „Je im predsa zjavné, čo možno o Bohu vedieť; Boh im to zjavil. Ved' to, čo je v ňom neviditeľné - jeho večnú moc a božstvo - možno od stvorenia sveta rozumom poznávať zo stvorených vecí“ (Rim 1,19-21). A svätý Augustín hovorí: „Opýtaj sa krásy zeme, skúmaj krásu mora, pozoruj krásu rozprestierajúceho a rozptyľujúceho sa ovzdušia, preskúmaj krásu oblohy (...) spýtaj sa všetkých vecí. Všetky ti odpovedia: Hľa, aké sme krásne. Ich krása je ich vyznaním (confessio). A kto urobil všetky tie neprestajne sa meniace krásy, ak nie Krásny, ktorý nepodlieha nijakej zmene?“ (sv. Augustín).

Na jestvovanie Boha sa človek pýta a svojou otvorenosťou voči pravde a kráse, svojím zmyslom pre dobro a mravnosť, svojou slobodou a hlasom svojho svedomia, svojou ašpiráciou na nekonečno a šťastie. Sú to prejavy jeho nesmrteľnej duše: „Zárodok nesmrteľnosti, ktorý nosí v sebe a ktorý sa nedá zredukovať len na hmotu“ (porov. GS 18). Pritom nesmrteľná duša človeka nemôže mať iný pôvod ako božský. Tak stvorený svet ako aj človek vydávajú svedectvo, že oni sami nie sú ani svojím prvým princípom, ani svojím posledným cieľom, ale majú účasť na Bytí, ktoré je samé od seba, bez počiatku a bez konca. Takto sa človek môže rozličnými „cestami“ priblížiť k poznaniu jestvovania skutočnosti, ktorá je prvou príčinou a posledným cieľom všetkého „a že toto všetko sa nazýva Boh“. Človek má síce vlohy, schopnosti, ktoré mu umožňujú spoznávať existenciu osobného Boha, ale k tomu, aby mohol vstúpiť do dôverného spoločenstva života Najsvätejšej Trojice potreboval, aby sa mu Boh chcel zjaviť a dať mu milosť, aby mohol vo viere prijať toto Zjavenie. Ale i tak dôkazy jestvovania Boha môžu človeka na vieru pripraviť a ukázať, že viera sa vôbec neprotiví ľudskému rozumu a že človek môže s istotou poznať Boha zo stvorených vecí prirodzeným svetlom ľudského rozumu (sv. T. Akvinský). V historických podmienkach, v ktorých sa človek nachádza, naráža pri poznávaní Boha len samotným svetlom rozumu na značné ťažkosti. Lebo: „hoci ľudský rozum, ak máme hovoriť úprimne, skutočne môže svojimi silami a svojím prirodzeným svetlom dospieť k pravému a istému poznaniu osobného Boha, ktorý chráni a riadi svet svojou prozreteľnosťou a tiež aj pomocou prirodzeného zákona ktorý Boh uložil v našich dušiach, je predsa len veľa prekážok, ktoré zabraňujú účinne používať tento rozum a dosahovať ovocie jeho prirodzenej sily. Lebo pravdy, ktoré sa týkajú Boha a ľudí, absolútne prekračujú poriadok zmyslových vecí. A ak by sa mali transformovať do konania a formovať život, je potrebné, aby sa človek dával a vzdával. Ak si má ľudský duch osvojiť takéto pravdy, pociťuje ťažkosti, ktoré pochádzajú zo strany zmyslov a predstavivosti a tiež zo zlých túžob, majúcich pôvod v prvotnom hriechu. To spôsobuje, že sa v tejto oblasti ľudia ľahko presvedčajú o nesprávnosti alebo aspoň o neistote toho, čo si neželajú aby bolo pravdivé“ (Pius XII 1950). Keď Cirkev obhajuje schopnosť ľudského rozumu poznávať Boha, vyjadruje tým svoju dôveru v možnosť hovoriť o Bohu všetkým ľuďom a so všetkými ľuďmi. Toto presvedčenie je východiskovým bodom jej dialógu s inými náboženstvami, s filozofiou a s inými vedeckými disciplínami ako aj s neveriacimi a ateistami (KKC 27 - 49).



## **Svedomie človeka a pravda**

Človek je bytosť, ktorá je obdarovaná nielen rozumovými poznávacími schopnosťami, ktoré ho pobádajú k hľadaniu, objavovaniu pravdy a k stretnutiu s absolútnou pravdou. Je zároveň slobodnou bytosťou, ktorá je schopná voliť si, rozhodovať sa. Sloboda človeka je predmetom antropologickej, filozofickej i teologickej reflexie. Zásadne sa človek odlišuje od všetkého ostatného vo svojom okolí tým, že jeho „existencia“ nie je zapojená do „obyčajných prírodných súvislostí“ vo všeobecne platnom a úplnom determinovaní jeho sebarealizácie, ale je „postavená do otvoreného priestoru“. Človeku bolo umožnené, aby sám slobodne uskutočňoval rôzne dejinné možnosti vlastnej sebarealizácie a v nich nachádzal vyjadrenie svojej bytosti (individuálne, aj ako ľudský druh). Vzdať sa slobody by znamenalo vzdať sa podstatnej zložky, ktorá utvára človeka a konečne by to znamenalo vzdať sa seba samého. Človek teda „musí“ prijať poverenie k osobnej slobode.

## **Pozitívna a negatívna sloboda ľudskej bytosti**

Pozitívna sloboda, teda sloboda „k“, nesie so sebou aj negatívnu slobodu, čiže slobodnú možnosť človeka „urobiť to, či ono, zanedbať to, či ono“. Sloboda voľby daná duchovnou personalitou človeka je aj predpokladom, ktorý bol potvrdený Zjavením, pre existenciu viny, ale uskutočňuje sa aj vo veriacom a milujúcom prijatí ospravedlivenia a pri každom skutku, ktorý smeruje k spásu človeka. Existencia slobody a uskutočňovanie slobody v hriechu ale aj v skutku, ktorý privádza k spásu je definovaná ako pravda viery. Sloboda je teda predovšetkým všeobecná transcendentálna vlastnosť bytia, ktoré súcnu prináleží podľa miery jeho úrovne bytia a nazýva sa slobodou ako takou tam, kde táto úroveň bytia dosahuje duchovnú úroveň osoby: ako zodpovedné disponovanie sebou a to aj voči samotnému Bohu, nakoľko závislosť na ňom (na rozdiel od príčinnosti vo vnútri sveta) znamená byť vybavený stavom osobnej slobody.

Táto stvorená sloboda je vo faktickom poriadku zamýšľaná k tomu, aby naplno umožnila osobné slobodné sebazdieľanie Boha voči slobodnému partnerovi v obojstrannom slobodnom dialógu. Takéto existenciálne chápanie slobody rozhodovania, na základe podstaty Božej lásky a pre ňu nevyhnutného partnera ako podstatnej dôstojnosti osoby, vytvára základ pre učenie správne chápanej slobode svedomia, o práve na „nevyhnutný priestor“ ku konkrétnej realizácii slobody v protiklade ku každému druhu jej násilného porušovania, či nepatričného obmedzovaniu priestoru slobody zo strany akejkoľvek spoločenskej sily (Rahner, Vorgrimler 1996).

## **Sloboda človeka a záväznosť Božieho zákona**

Vzťah medzi slobodou človeka a zákonom Boha má svoje živé sídlo v „srdci“ osoby, to znamená v jeho mravnom svedomí: „V hĺbkach svedomia,“ hovorí Druhý vatikánsky koncil, „človek odhaľuje zákon, ktorý si on sám nedáva, ale ktorý je povinný poslúchať. Jeho hlas ho neprestajne vyzýva milovať a konať dobro a chrániť sa zla; a ak treba, ozýva sa v srdci: Toto rob, tamtomu a vyhýbaj! Lebo človek má v srdci od Boha vpísaný zákon a práve v poslušnosti tomuto zákonu sa prejavuje jeho dôstojnosť. Podľa neho bude aj súdený (porov. *Rim 2,14-16*)“ (GS 16). Podľa toho spôsob ako sa chápe vzťah medzi slobodou a zákonom, je v úzkom spojení s úsudkom mravného svedomia. Hodnota svedomia sa vysoko hodnotí a Druhý vatikánsky koncil neváha definovať svedomie ako „svätyňu človeka, kde zostáva sám s Bohom, ktorého hlas sa ozýva v jeho vnútri“ (GS 16). Samotný text Listu Rimanom, z ktorého vyplýva podstata prirodzeného zákona, poukazuje na biblický zmysel svedomia, predovšetkým v jeho špecifickom spojení so zákonom: „A keď pohania, ktorí nemajú zákon, od prírody robia, čo zákon požaduje, hoci taký zákon nemajú, sami sebe sú zákonom. Tým ukazujú, že majú požiadavky zákona vpísané vo svojich srdciach, čo im dosvedčuje zároveň

aj ich svedomie aj ich myšlienky, ktoré sa navzájom obviňujú alebo i bránia“ (Rim 2,14-15). Podľa slov sv. Pavla svedomie v určitom zmysle stavia človeka pred tvár zákona, pričom sa samo stáva človeku „svedkom“: jeho vernosti alebo nevernosti voči zákonu, teda jeho prirodzenej bezúhonnosti alebo mravnej skazenosti. Svedomie je jediným svedkom: čo sa deje v srdci človeka, to je navonok všetkým ostatným skryté. Svoje svedectvo vydáva výlučne osobe samej; a naopak, jedine sama osoba pozná odpoveď na hlas svojho svedomia (Ján Pavol II. 1994). Človek sa teda môže stretávať s absolútnom pretože nosí v sebe nástroj poznania pravdy – *instrumentum gnoscitans*, ktorý je spoločný všetkým ľuďom a ktorý prejavuje takú skúsenosť pravdy o veci, na ktorej sa všetci nepopierateľne zhodnú. Týmto nástrojom je svedomie (Ján Pavol II. 1994). Svedomie človeka je aj miestom a priestorom v ktorom sa odohráva dialóg medzi Stvoriteľom a stvorením, medzi Bohom a človekom. Svedomie je jediným svedkom: čo sa deje v srdci človeka, čo je navonok všetkým ostatným ukryté. Svoje svedectvo vydáva výlučne osobe samej a naopak, jedine sama osoba pozná odpoveď na hlas svojho svedomia. Nikdy nebude vyčerpávajúco ocenená závažnosť takéhoto vnútorného rozhovoru človeka so sebou samým: V skutočnosti však ide o ozajstný dialóg človeka s Bohom, vlastným pôvodcom zákona, prvým príkladom a konečným cieľom človeka. „Svedomie,“ píše sv. Bonaventúra, „je Božím hlásateľom i poslom a to, čo hovorí, nepochádza z neho samého, ale od Boha, ako keď hlásateľ ohlasuje výrok kráľa. A preto má svedomie moc zaväzovať (Ján Pavol II. 1994).“ Ak je teda svedomie jediný a najdôležitejší svedok toho, čo sa odohráva v srdci samotného človeka, možno teda povedať, že svedomie vydáva svedectvo o ľudskej bezúhonnosti alebo skazenosti človeku samému; ale súčasne, ba ešte predtým, je svedectvom samého Boha, ktorého hlas i úsudok prenikajú do vnútra človeka, až ku koreňom jeho duše, vyzývajú ho rázne i taktne k poslušnosti:

„Mravné svedomie neuzatvára človeka do neprípustnej a nepreniknuteľnej samoty, ale robí ho otvoreným voči volaniu a voči hlasu Boha. Jedine v tom a v ničom inom spočíva celé tajomstvo mravného svedomia i jeho dôstojnosť: že je totiž miestom a priestorom, kde sa Boh prihovára človeku“. Svätý Pavol sa neobmedzuje iba na konštatovanie, že svedomie je svedkom, ale objasňuje aj spôsob akým spĺňa túto svoju úlohu. Ide o „myšlienky“, ktoré pohanov obžalávajú alebo obraňujú v súvislosti s ich spôsobom života (porov. Rim 2,15). Výraz „myšlienky“ robí zjavným to, čo je svedomiu vlastné, to znamená, že spočíva v mravnom úsudku o človeku a jeho konaní: Ide o úsudok oslobodzujúci alebo odsudzujúci, podľa toho, či sa konanie človeka zhoduje s Božím zákonom vpísaným do srdca, alebo sa od neho odchyľuje. A práve posúdenie skutkov a zároveň ich pôvodcu ako aj čas konečného rozsudku spomína apoštol Pavol na tom istom mieste: Tak bude „v deň, keď Boh bude podľa môjho evanjelia skrze Krista Ježiša súdiť, čo je skryté v ľuďoch“ (Rim 2,16). Úsudok svedomia je praktický úsudok, ktorý človeku napovedá, čo má urobiť alebo čomu sa vyhnúť, alebo posudzuje skutok, ktorý už človek vykonal. Je to úsudok, ktorý konkrétnej situácii dodáva rozumové presvedčenie, že dobro treba milovať a konať, ale zlu sa treba vyhýbať.

## Záver

Emeritný pápež Benedikt XVI. si zvolil biskupské heslo, ktoré bolo jeho heslom aj počas jeho pontifikátu: „Cooperatores Veritatis“ („spolupracovníci Pravdy“). Problém pravdy existuje od doby, kedy si človek začal seba uvedomovať ako bytosť schopnú chápať a rozhodovať. Na túto komplexnú otázku sa snažili dávať odpoveď mnohí a teda môžeme rozlišovať tri základné podoby pravdy: pravdu ako alétheiu, ako jej chápali Gréci; pravdu ako zhodu veci a intelektu; a pravdu s veľkým začiatočným písmenom pri biblickom vyjadrení Krista, pravého Boha a pravého človeka, o sebe: „Ja som Cesta, Pravda a Život“ (Jn 14,6). Byť spolupracovníkom pravdy znamená prijímať ju vo všetkých troch podobách.

Byť spolupracovníkom pravdy nebolo a ani dnes nie je jednoduché. Často sú v našej spoločnosti, v médiách, na titulných stranách našich novín, v našich životných heslách prítomné lži, polopravdy a nepravdy, ktoré vedú do hlbokého rozkoľu medzi Bohom a človekom a tak vedú k otročeniam egoizmu, relativizmu, subjektivismu a ďalším škodlivým ideológiám. Napriek tomu platí mocné Kristovo slovo: „Pravda vás oslobodí“ (Jn 8, 32). Poukázať na pravdu o svete, v ktorom žijeme a ukázať na človeka ako na tajomstvo, ako na individuálnu bytosť rozumovej podstaty, ako Bohom chceného a milovaného, bolo cieľom tejto krátkej vedeckej rozpravy o sociálno-antropologickom rozmere pravdy o človeku a o svete, v ktorom človek žije. Veríme, že nám pomôže lepšie pochopiť, že kresťanské chápanie človeka a pravdy o svete a o človeku je oslobodzujúce, nádejné a uzdravujúce.

### **Zoznam bibliografických odkazov**

AUGUSTINUS, A., 2014. *Vyznania*, X. 23,33. Bratislava: Lúč. ISBN: 978-80-7114-965-1

BALTHASAR, H. U. 1967. *Theological Antropology*.

DRUHÝ VATIKÁNSKY KONCIL. *Nostra aetate*, 2. Deklarácia o vzťahoch Cirkvi s nekresťanskými náboženstvami.

FISICHELLA, R., 1989. *La Révélation*. Québec: Bellarmin.

GADAMER, H.G., 1975. *Truth and Method*. London: Sheed and Ward.

JÁN PAVOL II., 1994. *Veritatis splendor*. Praha: Zvon, české katolícké nakladateľstvá a vydavateľstvá, spol. s r.o. ISBN 80-7113-114-8.

JÁN PAVOL II., 1999. *Fides et ratio*. Praha: ZVON, české katolícké nakladateľstvá a vydavateľstvá, spol. s r. o. ISBN 80-902708-0-8.

KIERKEGAARD, S., 1945. *Concluding Unscientific Postscript*. Oxford: University Press.

PIUS XII. 1950. *Humani generis*.

PRVÝ VATIKÁNSKY KONCIL. dogmatická konštitúcia Dei Filius, kap. 2, Denzinger Schönmetzer.

RAHNER, K; H. VORGRIMLER, 2009. *Teologický slovník*. Vyšehrad. ISBN 978-80-7021-934-8.

RATZINGER, J., 2002. *Boh a svet*. Trnava: SSV. ISBN 80-7162-380-6.

ROSA, S., 2000. *Základná Kristológia*. Bardejov: Bens. ISBN 80-88998-07-7.

SVÄTÉ PÍSMO, 1995. Rím: SÚSCM.

SVÄTÝ AUGUSTÍN. *Sermo*.

SVÄTÝ TOMÁŠ AKVINSKÝ. *Summa theologiae* 1, q. 2 a. 3, c.: Ed Leon. 4, 31.

**prof. ThDr. PaedDr. Jozef Biel'ak, PhD.**

Teologický inštitút v Spišskom Podhradí

Teologická fakulta v Košiciach

Katolícka univerzita v Ružomberku

Spišská Kapitula 12, 053 04 Spišské Podhradie

bielak@kapitula.sk

# SOCIÁLNY BLAHOBYT A FENOMÉN SPOLOČNÉHO DOBRA

Jozef Biel'ak

## Abstract

In modern societies, the idea of common good is accepted on one hand, and on the other hand, it is denied by the supremacy of economic targets. However, contemporary conditions of social and economic development give to the notion a new context. It means that the desirable future of mankind requires the need to think explicitly and to define human nature in the light of normative conceptions and to define more clearly the mission of man. In the second part, I am going to discuss some concepts, theories and tools of the social analysis linked with the necessity to re-open the discussion about the orientation of social development.

## Je spoločné dobro obmedzené na ekonomické bohatstvo?

Tradične katolícky pojem spoločného dobrá zahŕňa ideu pevnej väzby s blahobytom, sociálnou spravodlivosťou a morálkou. Tak v Encyklike Leva XIII. *Rerum Novarum* pápež učí: „Avšak prosperita krajín vychádza obzvlášť z dobrých mravov, z dobrého usporiadania rodín, zo zachovávanía náboženstva a spravodlivosti, z umierneného vyrubovania a rovnomerného rozdeľovania verejných daní, z pokroku priemyslu a obchodu, z rozkvetu poľnohospodárstva a z ďalších podobných činiteľov, ktoré, čím viac sú podporované, tým väčší ošoh prinášajú národom“ (Lev XIII. 2007, s. 26). Následne v rozličných iných formuláciách môžeme nájsť nemenný predpoklad, že sociálny blahobyt a osobná morálka sa navzájom posilňujú. Logicky: ak dobro plodí dobro, sociálny blahobyt a spravodlivosť by sa zrejme mali dopĺňať. Sú výsledkom zámerných verejných a súkromných rozhodnutí spôsobených morálnymi voľbami vo vzťahu k celkovému prístupu k sociálnej zodpovednosti (Wlosinski 2009, s. 30-35).

Tento tradičný katolícky pohľad je zrejme kontradiktórny s dominantnou ekonomickou racionalitou v moderných spoločnostiach. Presnejšie, ekonomický princíp by mal byť videný v tomto kontexte cez dve opozičné ideí: po prvé, liberalizmus a po druhé utilitarizmus. Ale v skutočnosti, dominantná ekonomická racionalita je spojením oboch. Ústrednú paradigmu je veľmi ľahko formulovať: rozvoj slobodného trhu dáva ucelenosť spoločnosti v ktorej maximizácia sociálneho blahobytu je nielen v súlade s egoizmom jednotlivcov, ale je akoby jej mechanickým výsledkom. Z tohto prepojenia pochádza prostý znak modernej spoločnosti. Po celé dejiny boli všetky spoločnosti založené na potláčaní želania, podriadenia chcenia jednotlivca v prospech cieľov a hodnôt spoločnosti a istý druh obetavosti. Naša trhovía spoločnosť je založená na radikálnom odmietaní tradičného odlíšenia medzi snahami jednotlivcov a spoločným dobrom. Ekonomický rast je stále viac závislý na súkromnej spotrebe; sám je založený na aktivácii želania. Ak jednám tak, aby som si uspokojil nejaké ekonomické potreby, pôsobím tak, že prispievam v prospech ekonomického rastu. Môžeme zreteľne pozorovať, že napr. vlády podporujú a nabádajú ľudí aby kupovali napríklad nové autá (viď nedávne šrotovné) a pod. Z toho potom nasleduje, že moderná trhovía ekonómia by sa mohla definovať ako cielený a systematický pokus budovať systém v ktorom zámerné sebauspokojovanie vedie skoro automaticky k zvyšovaniu spoločného blaha (Wlosinski 2011). V takom zmysle je idea spoločného dobra jednak začlenená, ako i popieraná týmto ekonomickým princípom.

## ***Od spoločného dobra k obecnému záujmu***

Niektor by mohol tvrdiť, že veľká dôležitosť prisudzovaná ekonomickému bohatstvu je spojená s náhradou spoločného dobra obecným záujmom (*General Interest*) ako základným politickým regulačným princípom. Následne vzniká dôležitá otázka: do akej miery je tento posun vlastný modernej demokracii? A ďalej: je tento posun logickým vývojom tradičného konceptu spoločného dobra, ak ho interpretujeme ako niečo čo vytvára najlepšie materiálne a sociálne podmienky pre každého človeka, na napĺňanie jeho morálnej slobody a sledovanie konečných cieľov, ktoré si slobodne zvolil? Pápež Lev XIII., keď citoval v tejto otázke sv. Tomáša Akvinského, napísal v *Rerum Novarum*: „Istotne spoločné dobro, nakoľko pri svojom dosahovaní musí byť dobrom, prostredníctvom ktorého sa občania zdokonaľujú ako ľudia, treba zaradiť hlavne do oblasti čnosti (Lev XIII. 2007). Nie v menšej miere však v každej dobre usporiadanej spoločnosti musí byť dostatok telesných dobier, „ktorých užívanie je nevyhnutné na konanie čností“ (Lev XIII. 2007, s. 27).

Pozorne si všimnime tvrdenie Leva XIII., že v dobre vybudovaných spoločnostiach, mali by byť isté materiálne a *vonkajšie dobrá, užívanie ktorých si vyžaduje účasť čnosti* (por. RN 27). Pri pozornom čítaní encykliky *Rerum novarum* nemôžeme nevidieť, že pápež Lev XIII. veľavravne často používa výraz „spoločný záujem - *Common interest*“, ako ekvivalent pre „spoločné dobro - *Common good*“. Inými slovami, pojem spoločné dobro, v jeho kresťanskom chápaní (v tomto ohľade nie aristotelovsky, pretože spoločné dobro Aristotela je prekrývajúce sa so spoločným cieľom), paradoxne zahŕňa individualistickú a dualistickú schému (zrejme spojenú s Augustinovskou paradigmatom „dvoch miest“), ktorá otvára cestu ekonomickému liberalizmu, keď zmysel osobného osudu a sloboda nie je viac vyvažovaná zmyslom spoločnej ľudskej prirodzenosti a povolania a metafyzické dobrá miznú za materiálnymi dobrami.

Hoci sa v nijakom prípade nepovažujeme za dogmatických liberálov, pozorujeme a musíme uznať praktický dosah klasickej ekonomickej paradigmy, prinajmenej do tej miery, nakoľko sa týka ekonomického bohatstva. V dlhodobom vyjadrení, samotné znevýhodnené skupiny majú úžitok z ekonomického rastu. To iste neznamená, že trhovú reguláciu je plne sebestačná. Dovolím si stručne zopakovať klasický, ale vždy vplyvný kritický argument proti paradigme „neviditeľnej ruky“: Myslím na skutočnosť, že táto predpokladá istý stupeň **dôvery** medzi jednotlivcami. Každý typ ekonomickej výmeny zahŕňa istý moment neistoty a nebezpečia, týkajúci sa faktu, či druhý partner bude rešpektovať svoje záväzky a správať sa v zhode so základnými pravidlami spolupráce. Výraz „neviditeľne podanie ruky“, ktoré použil Johan Verstraeten je na tomto mieste a v tejto situácii veľmi vhodné. Táto rozhodujúca úloha dôvery v ekonómii sa vyjadřila formálnym spôsobom v známej „dileme väzňa“, ktorá ostáva silným elementom proti sebestačnosti trhových mechanizmov. Pre stručne vysvetlenie, ona jasne ukazuje, že žiadne „kolektívne optimum“ sa nemôže dosiahnuť čisto z egoistických správání. Samozrejme, a každý to môže vidieť, dokonca i v trhovom hospodárstve, že ekonomický život zahŕňa spoločenský rozmer. Napríklad, firmy a obecnjšie, výrobné ustanovizne, sa spoliehajú na ne - trhovú koordináciu. Odvolanie sa na pojem „*partnerstva*“ odráža rastúcu dôležitosť v ekonomickej sfére „*ne - hierarchických vzťahov*“, ktoré by sa mohli nazvať hybridné vzťahy, *založené na vzájomnej dôvere, kde sympatie sú rovnako dôležité, ako vzájomný záujem* (Zablocki 1986).

A hoci ich dôležitosť v spoločenskom živote nemôže byť úplne negovaná, nezainteresované správanie je *de facto* znevážené pod vplyvom peňazí. Chovanie jednotlivcov založené na striktno ekonomickej racionalite sa postupne oficiálne potvrdzuje, ba dokonca podporuje, pre svoje priaznivé dôsledky. Hlavné kolektívne námietky, nie iba materiálne blaho a jeho priame doplnky (ako: pohodlie a životná istota, lekársky pokrok, rozvoj komunikácií), ako i plná zamestnanosť, znižovanie nerovností a obecnjšie sociálna

naviazanosť a rozvoj, zdajú sa byť plne závislé na hospodárskom raste. Následok toho sú neekonomické dimenzie spoločenského života a dokonca etika, ktoré sú stále viac podriadené ekonomii. Ľudské a sociálne zdroje, poznanie, schopnosti, pripravenosť spolupracovať, dobre pôsobiaca spravodlivosť a iné demokratické ustanovizne a pod. sú niekedy považované za čisto nástroje, rovnako ako „bočné produkty“ ekonomického rozvoja. Najlepší príklad je Európska Únia: bolo by ľahké ukázať, že ekonomický rozvoj bol postupne zavádzaný tak do praktických podmienok a do konečného cieľa jeho politického rozvoja (Bell 1978, s. 238). Mohli by sme si predstaviť ekonomické bohatstvo ako moderný obraz spoločného dobra? Ono iste v sebe obsahuje niektoré jeho vlastnosti. V pluralistickej demokratickej spoločnosti v ktorej najvyššia hodnota je individuálna emancipácia, žiaden iný sociálny cieľ (azda s výnimkou lekárskeho pokroku) by len ťažko dosiahol taký konsenzus. Rast HDP je zhutneným vyjadrením toho čo je obecné želané, bez ohľadu na osobné voľby týkajúce sa spôsobov života, kultúry, alebo etiky. To však nestačí na odhalenie materialistického spovrchnenia kolektívnych nádejí, nakoľko tento rast je dnes želaný skôr pre svoje sociálne účinky (na počiatku môžeme pobadať zníženie nezamestnanosti), ako pre svoje priame utilitárne bočné účinky.

Potrebujeme ho ako „politické rozpúšťadlo“ (Bell 1978), regulačný mechanizmus prispôbený spoločnostiam, v ktorých pôsobenie jednotlivcov sa považuje za nezávislé, v záujme ich vlastného záujmu. V rozpore s tradičným videním, také spoločné dobro nepotrebuje byť uznané ako také cez výslovné etické, alebo politické hodnotenia: jednoducho sa predstavuje ako univerzálny prostriedok pomocou ktorého môžu byť dosiahnuté všetky druhy zvláštnych cieľov (včítane, ak sa taký príklad vyskytne, etických cieľov). Pritom sa nevyžaduje ako nevyhnutne potrebné označovať v akej spoločnosti chceme žiť: trh sa považuje za fenomén, ktorý je schopný dať adekvátnu odpoveď (Gottier 1981).

Ale to je len jedná strana príbehu, pretože naše spoločnosti rovnako potrebujú podstatnú a jednotnú reprezentáciu sociálneho blaha (a tu nachádzame utilitárnu stranu ekonomickej ideológie). Ekonomické voľby musia byť legitimizované z pohľadu globálneho sociálneho blaha a sú diskutované vo verejnej sfére cez súbor súhrnných indikátorov, počnúc s hrubým domácim produktom (HDP), ktorý si nárokuje byť jeho mierou. A tieto prostriedky zahŕňajú sadu dohôd, ktoré môžu byť rozložené a kritizované. A skutočne táto akoby všemocná miera všetkého, akési náboženské HDP, bolo už mnohokrát a oddávna kritizované. Zjavne hlavne z toho dôvodu, lebo neberie do úvahy domácu a celú nemonetárnu produkciu. Ak sa reálne pozeráme na ekonomický vývoj, musíme uznať, že v mnohých národných ekonomikách je neztotožnenie ekonomického bohatstva a sociálneho blaha miesto na sociálnu diskusiu (Piwowarski 1996).

### **Blížiac sa k post-utilitárnej ére?**

Je možné uviesť niektoré presvedčivo-nové prvky na obhájenie takého tvrdenia? Z môjho pohľadu sa hranice utilitárnych a materialistických koncepcii sociálneho blaha zreteľnejšie objavujú v „post-nedostatkových spoločnostiach“. Podľa tvrdení uznávaného autora v oblasti sociálnej politiky a života modernej spoločnosti Antony Giddensa, post-nedostatková spoločnosť je taká, kde sú ľudia konfrontovaní so „širším výberom životných možností, ako iba v produktivizme“ (Putnam 1995). Inakšie povedané, je to taká spoločnosť, v ktorej sa „kvalitatívne“ aspekty života stali dôležitejšie. Pričom v pojme kvalitatívne aspekty myslím zvlášť všetky kultúrne, sociálne, ekologické, alebo bio-etické záležitosti, ktoré nenachádzajú svoje riešenia v raste ekonomickej výroby, ale ani v spravodlivejšom rozdelení príjmov. Podľa už spomínaného Giddensa, by sme mali uznať rastúcu „centralitu“ „politiky života“, to znamená „politiky nie životných zmien, ale životného štýlu, (ktorý) sa týka diskusií a zápasov o tom, ako (ako jednotlivci a ľudské spoločenstvá) by sme mali vo

svete žiť, kde čo a ako používať na základe prirodzenosti človeka, alebo na základe tradície, čo je teraz subjektom ľudského rozhodnutia“.

Mnohí dnes tvrdia, že žiadna tradícia a ani definitívna pravda o ľudskej prirodzenosti nemôže byť ako taká akceptovaná, bez diskusie v demokratickom prostredí, ale potom si musíme položiť otázku, na základe čoho sme si môžeme argumentovať o tom, „ako by sme mali žiť“? (Majka 1982). Táto otázka je stále nájstojčivejšia, pretože vyžaduje jasnú a zrozumiteľnú odpoveď, či o tom smie rozhodovať trh (čo je výsledok slobodného výberu jednotlivca), pretože ekonomický indikátor nemôže dať správnu odpoveď. Pojem „politika života“ nás teda vracia späť k otázke o **spoločnom dobre**, pretože ono nesie v sebe komunitné a výslovné hodnotenia o spôsobe akým by sme mali žiť, pričom nie je možné uskutočniť nijakú rozumnú diskusiu o týchto otázkach bez svetla normatívnej koncepcie ľudského povolania (Wyszyński 1976).

### **Niektoré súčasné koncepty a problematiky vo vzťahu k pojmu spoločné dobro**

K týmto všeobecným úvahám treba ešte pridať niekoľko viac špecifických záležitostí, ktoré sú v súčasnej dobe diskutované medzi ekonómami, sociológmi a filozofmi. Oni sú úzko späté s pojmom spoločného dobra, hoci sa v mnohých vyjadreniach explicitne nepoužíva:

#### **a) HDP ako nezodpovedajúca miera sociálneho blahobytu**

Ekonómovia si stále viac uvedomujú, že HDP nemôže byť mierou rozvoja pre také vážne aspekty ľudského rozvoja, ako je vzdelanie, nerovnosti, spoločenské násilie, alebo zneužívanie prirodzeného prostredia. Navyše, akcelerácia rastu a rozvoja je tak dynamická, že sociálne a ekologické problémy sa stavajú pre život ľudského spoločenstva čoraz hrozivejšie. Mnoho expertov po celom svete sa snaží zaviesť nové nástroje a kritéria analýzy a hodnotenia sociálneho rozvoja. Dobrý príklad takých nástrojov je súbor indexov, ktoré sú uverejňované každý rok, ako je rozvojový program OSN (*The United Nations Development Program*) (UNDP). **Index ľudského rozvoja** (*The Human Development Index*) (HDI) hodnotí celkovú dosiahnutú úroveň v krajine. A to v troch základných rovinách ľudského rozvoja – priemernom veku, vzdelaní a v decentnej úrovni života. Tieto roviny sú merané očakávaným priemerným vekom, školskými výsledkami (vzdelanosť dospelých a kombinovaný počet študentov v základných, stredných a vysokých školách) a primeraným (*adjusted*) príjmom. Iné indikátory, ktoré uverejňujú reporty UNDP, medzi ktorými sa nachádza **Index rozvoja vo vzťahu k pohlaviu** (*The Gender-related Development index*) (GDI), ktorý meria nerovnakosť medzi ženami a mužmi pre to isté kritérium, a rozličné indikátory chudoby. Zaradenie krajín zoradené podľa HDI je viditeľne odlišné. Tento prístup je novátorský, ale jeho hranice sú zrejmé. Výber a hodnotenie kvalitatívnych kritérií je vysoko ľubovoľný (nejestvujú teoretické zdôvodnenia, ktoré by k tomu oprávňovali). Zdá sa, že zlepšenie indikátorov rozvoja môže byť hodnotené ako pokus vyhnúť sa disharmónii každého umelého kvantitatívneho obrazu spoločného dobra. Sám UNDP to veľmi jasne deklaruje: „Reporty ľudského rozvoja (*Human Development Reports*)(HDR) od začiatkov v roku 1990, uverejňovali index ľudského rozvoja (HDI) ako mieru ľudského rozvoja, uznávajú však, že sám koncept ľudského rozvoja je omnoho širší ako HDI. Nie je možné objaviť a dať vyčerpávajúcu mieru, alebo zodpovedajúcejšiu sadu indexov – pretože mnohé rozmery ľudského vývoja nie sú kvantifikovateľné (...). HDI nie je náhrada za plnšie pochopenie bohatstva, ktoré sa týka perspektívy ľudského rozvoja“ (UNDP report, 1998). Je toto konštatovanie pozitívne? Dá sa povedať, že už v tom spočíva pokrok, že sa pozornosť sústreďuje na také prvky, ako sú vzdelanie, očakávaný vek života, alebo sexuálne rozdiely, ktoré sa skôr zakrývali ekonomickými ukazovateľmi. Ale to je len druh protirečenia v pojmoch snažiť sa spájať ich do súhrnných indexov, pretože porovnávanie a spájanie

heterogénnych predmetov a skutočností, „jablák a hrušiek“ ako to hovoríme na Slovensku, je presne ústredný prvok ekonomického uvádzania sociálnej skutočnosti. Proti ekonomickému redukcionizmu, ako budem v ďalšom argumentovať, musíme sa uchýliť k uznaniu pluralizmu a heterogenity tovarov. Predsa len, mohli by sme do nekonečna rozširovať zoznam rozhodujúcich prvkov a okolností každodenného života, ktoré nemôžu byť hodnotené na jednoznačnej kvantitatívnej úrovni. Jeden z najlepších príkladov je čas. Mnoho aspektov spoločenskej časovej regulácie sú rozhodujúce pre kvalitu života. Napríklad: skutočnosť, že niektoré sociálne rytmy sú chránené (myslím si nutnosť rešpektovať nedeľu ako deň odpočinku), jasné oddeľovanie súkromného a profesionálneho času, osobné zvládnutie svojej práce, a pod. .... Nemá zmysel si predstavovať, že tieto prvky by mohli byť kvantifikované, hodnotené a začlenené do nejakého pojmu HDP (Wlosinski 2009).

## **b) Pojem sociálneho kapitálu**

Ďalšie obmedzenie ekonomického vyjadrenia sociálneho rozvoja je v tom, že opomína jeho politickú, sociálnu a kultúrnu udržateľnosť

Koncept kapitálu, dokonca rozšírený na „ľudský kapitál“, odvoláva sa na základňu budúcej ekonomickej produkcie. Lenže, ak si predstavujeme spoločnosť ako komplexný systém, vrátane kultúry, civilizácie v širokom zmysle, ekonómia nám nehovorí nič o podmienkach v akých sa tento systém môže sám reprodukovať. Je jasné, že ekonomické indexy nám nedávajú informáciu o „udržateľnosti“ občianskeho a spoločenského poriadku. V tomto ohľade, je potrebné veľa premýšľať o pojme „Spoločenský kapitál“, ktorý bol zavedený americkými sociológmi. Podľa Roberta Putnama, „sociálny kapitál poukazuje na vlastnosti sociálnej organizácie ako siete, noriem a sociálnej dôvery, ktorá umožňuje koordináciu a kooperáciu v záujme spoločného prínosu“ (Wyszyński 1976, s. 15). Siete občianskej angažovanosti, ako odbory, politické kluby a strany, všetky možné združenia, susedské neformálne spojenia, športové kluby, spolky vzájomnej výpomoci, sú typické prejavy sociálneho kapitálu. Čím je táto sieť hustejšia, tým skôr budú členovia spoločnosti spolupracovať za vzájomný prospech. Iste, Sociálny kapitál je dôležitý pre hospodársky život, pretože siete, normy a sociálna dôvera podporujú spoluprácu, a to nie je prekvapujúce, že americkí sociológovia sa snažia rozvinúť utilitárny pohľad na sociálny kapitál. Ale najdôležitejšia vec pre mňa je, že tento koncept sociálneho kapitálu zahŕňa rozšírenie dedičného pohľadu na ne-ekonomické aspekty sociálneho života. My všetci sme, pravda každý svojou mierou, zodpovední za rozvoj kapitálu spoločenskej zhovievavosti, kolektívnej schopnosti pokojného spolunažívania a vzájomného účinného pôsobenia.

Je kapitalistický ekonomický rast, ako sa dnes prejavuje, priaznivý pre rozvoj sociálneho kapitálu? Mnoho pozorovateľov si to nemyslí (Wlosiński 2010). Aby to dokázal, Putnam použil rôzne indexy občianskeho, alebo spoločenského angažovania, dobrého susedstva, alebo spoločenskej dôvery, ako sú členstvo v odboroch, členstvo v cirkvách, alebo volebná účasť. Napríklad, poznamenáva, že „podiel Američanov, ktorí hovoria, že väčšina ľudí sa dá dôverovať, klesla viac ako o tretinu v rozmedzí 1960, kedy túto alternatívu volilo 58 percent, a 1993, kedy si to myslelo len 37 percent“, a tak ďalej. Pre nás najzaujímavejšie sú možné dôvody úpadku sociálneho kapitálu, ktoré uvádza Putnam. Dva z nich znejú ako klasické konzervatívne argumenty, sú to: „hnutie žien ako pracovnej sily“, a: zmeny rodiny (rozvody a podobne). Iba jeden komentár na prvý dôvod. Je to, iste, vysoko prijateľné, že rastie dôležitosť profesionálnej práce žien, ale tiež v živote mužov, skracuje čas a energiu venovanú na budovanie sociálneho kapitálu cez asociatívne angažovanie a rodinný život, ale záležitosť emancipácie žien spôsobená platenou prácou je omnoho komplexnejšia a mohli by sa spomenúť mnohé pozitívne účinky na spoločenský život. Dva ostatné faktory, ktoré spomína Putnam sa javia ako menej predvídané dôsledky súčasných ekonomických trendov. Tieto sú, po prvé, zemepisná mobilita (Putnam hovorí: „mobilita, ako časté presádzanie



rastlín, vedie k porušeniu systému „koreňov“, a vyžaduje si to čas pre vykoreneného jedinca aby zapustil nové korene“), a po druhé, technologické zmeny vo voľnom čase. Nikto nemôže prehliadnuť, že nové technológie (televízia, internet, videohry) podporujú privatizáciu a individualizáciu voľného času. A podobne sa nedá prehliadnuť fakt, že tieto technológie sú škodlivé pre mnohé kolektívne praktiky prežívania voľného času (sviatky, živé predstavenie, rodinné stretávania), ktoré vždy vytvárali mnoho príležitostí pre tvorbu sociálneho kapitálu. Preto hypotéza všeobecného úpadku sociálneho kapitálu v priemyselne rozvinutých krajinách by mala byť vážne diskutovaná a zhodnotená, čo nie je možné v rámci tohto krátkeho zamyslenia. Avšak pre nás je najvýznamnejšie:

- 1) zreteľné prepojenie medzi pojmom sociálny kapitál a pojmom spoločné dobro;
- 2) fakt, že sociálny kapitál tematicky zdôrazňuje úlohu sociálnej dôvery, ktorá má zrejme náboženské súvislosti;
- 3) fakt, že najpriateľnejšie interpretácie úpadku sociálneho kapitálu zdôrazňujú perverzné účinky kľúčových charakteristík súčasného kapitalistického rozvoja, ako sú nadmerná pracovná mobilita a obchodný prístup k voľnému času ako tovaru.

Vo viac filozofickom prístupe, rôzni autori nedávno uviedli do popredia rozmanitosť osobných a spoločenských potrieb, alebo životných štýlov a špecifickú úlohu odlišných spoločenských zdrojov v individuálnom a kolektívnom blahobyte, ako argumenty proti ekonomickému redukcionizmu. Vo svojej knihe *Spheres of Justice*, americký filozof Michael Walzer vehementne obhajuje pluralistický koncept sociálnej spravodlivosti, v opozícii ku individualistickým a kontraktualistickým konceptom Johna Rawlsa. Pre neho, prístup k odlišným kategóriám, sociálnym zdrojom (zdravie, ubytovanie, vzdelanie ...), by mal byť organizovaný v zhode s konsenzuálnym spoločenským chápaním špecifických vlastností týchto prvkov a ich úlohy v ich vlastných vlastnostiach spoločného sociálneho zaradenia. Napríklad, rovný prístup k spravodlivosti je podmienkou demokracie, teda spravodlivosť by nemala byť rozdeľovaná ako ekonomický tovar: ak peniaze majú príliš veľký vplyv vo sfére spravodlivosti, v takom prípade je spravodlivosť popieraná a sociálne spolužitie je ohrozené. Podobné úvahy platia pre zdravotníctvo, vzdelávanie alebo bývanie, tak, že sociálne blaho je rozhodne závislé na špecifických snahách zaviesť normy spoločenskej spravodlivosti uplatnené v týchto odlišných sférach. Význam myšlienok, ktoré predstavuje Walzer spočíva na veľmi presvedčivej argumentačnej a filozofickej základni a tiež na nutnosti poznať veľmi presne ľudskú prirodzenosť a potreby ľudí pri zodpovednom hľadaní sociálneho blahobytu.

Nositel Nobelovej ceny za ekonómiu **Amartya Sen** svojsky dopĺňa tieto úvahy a argumentuje, že ekonomické zdroje nadobúdajú zmysel a hodnotu v rámci zavádzania „funkčnosti“, ktoré sú špecifické pre jednotlivcov alebo spoločenstvá. Vplyv Senových argumentácií je zreteľný v definícii ľudskeho rozvoja OSN – UNDP, kde používajú ten istý pojem „funkčnosti“: „Ľudský rozvoj je proces rozširovania slobodnej voľby ľudí. Rozšírenie možnosti výberu pre ľudí je dosahované rozširovaním ľudských schopností a funkčnosti“. Pre UNDP, rovnako ako pre Sena a Walzera, skutočná hodnota ekonomických tovarov spočíva v ich schopnosti rozšíriť možnosť výberu a voľby pre ľudí. Pritom pojem funkčnosti je rozhodujúci, pretože ozrejmuje ten fakt, že blahobyť je v základe životný štýl, autonómia, schopností, aktivita a sociálna angažovanosť, hoci aj príjem je dôležitý. Skutočná, povedal by som „existenciálna“ hodnota ekonomických statkov nie je nezávislá od globálneho kontextu života. Ako hovorí report UNDP: „Podstatné oblasti výberu a voľby oceňované a hodnotené ľuďmi, šírka politických, ekonomických a sociálnych príležitostí pre to, aby boli tvoriví a produktívni pre nadobúdanie sebaúcty, posilnenia a zmyslu príslušnosti k spoločenstvu“. Ekonomické bohatstvo prispieva k posilneniu sebavedomia ľudí, ale nemalo by byť odtrhnuté od všetkých ostatných sociálnych zdrojov (včítane etických zdrojov), ktoré môžu prispievať k vytvoreniu „dobrého života“, pod čím rozumieme šťastný život pre človeka, ale tiež, a predovšetkým, pod pojmom dobrý život rozumieme urobiť ľudský život dôstojným. Tento fenomén, urobiť ľudský život dôstojným, by mal byť rozhodujúci v hľadaní spoločného dobra.

## Záver

Myslím, že na záver úvahy o hľadaní spoločného dobra je vhodné konštatovať, že prežívaním ľudského života spôsobom naozaj dôstojným sa zaoberala už pred skoro polstoročím konštitúcia *Gaudium et spes*: „Pretože vzájomná závislosť neprestajne vzrastá a postupne sa šíri po celom svete, aj spoločné dobro – to jest súhrn tých podmienok spoločenského života, ktoré tak spoločnostvám, ako aj jednotlivým členom umožňujú plnšie a ľahšie dosiahnuť vlastnú dokonalosť – sa stáva čoraz univerzálnejším, a teda zahŕňa práva i povinnosti, ktoré sa týkajú celého ľudstva. Každé spoločstvo má brať zreteľ na potreby a oprávnené požiadavky ostatných spoločností, ba na spoločné dobro celého ľudstva. Zároveň vzrastá povedomie výnimočnej dôstojnosti, ktorá patrí ľudskej osobe, keďže ona prevyšuje všetky ostatné veci a jej práva i povinnosti sú všeobecné a nedotknuteľné. Preto treba človeku sprístupniť všetko, čo potrebuje, aby mohol žiť naozaj ľudským životom, teda výživu, šatstvo, bývanie, právo na slobodnú voľbu životného stavu, na založenie rodiny, na výchovu, na prácu, na dobré meno a úctu, na primeranú informovanosť, právo konať podľa správnej normy vlastného svedomia, právo na ochranu súkromného života a na spravodlivú slobodu, a to aj v náboženskej oblasti. Teda spoločenský poriadok a jeho pokrok majú vždy vyúsťovať do dobra človeka, pretože poriadok vecí má byť podriadený poriadku osôb, a nie naopak... Tento poriadok treba čoraz viac rozvíjať, upevňovať v pravde, budovať v spravodlivosti a oživovať láskou. A v slobode má nachádzať čoraz ľudskejšiu rovnováhu. S tým cieľom treba uskutočniť obnovu zmýšľania a hlboké spoločenské zmeny. Boží Duch, ktorý s obdivuhodnou prozreteľnosťou usmerňuje beh časov a obnovuje tvárnosť zeme, je prítomný v tomto vývoji. Kvas evanjelia vzbudzoval a vzbudzuje v srdci človeka nepotlačiteľnú požiadavku vlastnej dôstojnosti“ (GS 26).

V konečnom dôsledku vidno, že sa súčasným hodnotením túžob a predstáv človeka o dôstojnom prežívaní ľudského života vraciame k tradičnej kresťanskej myšlienke spoločného dobra, chápaného ako vytvorenie dobrých materiálnych, spoločenských a etických podmienok pre ľudskú slobodu a dôstojnosť.

## Zoznam bibliografických odkazov

AKVINSKÝ, T., 1878. *De regimine principis*. I, 15. Paris.

BELL, D., 1978. *The cultural contradictions of Capitalism*.

Dokumenty druhého vatikánskeho koncilu, 1968. *Konštitúcia Gaudium et spes*. Rím: SÚSCM.

Lev XIII. *Rerum novarum*. In: Dokumenty sociálnej náuky Cirkvi. Trnava: SSV 2007. ISBN 978-80-7162-694-7.

GOTTIER, G. M., 1981. *Nauka społeczna Kościoła jako nie-ideologia*. *Communio* 1, nr. 3.

MAJKA, J., 1982. *Kościół jako „opozycja moralna“*. *Chrześcijanin w Świecie* 14 nr. 1.

PIWOWARSKI, J., W., 1996. *Słownik katolickiej socjalnej nauki*. Trnava: Dobrá kniha.

PUTNAM, R., 1995. *Bowling alone: America's declining Social Capital*. *The Journal of Democracy*.

WŁOSIŃSKI, M., 2010. *Edukacja i humanizacja*. Włocławek: Wyższa Szkoła Humanistyczno-Ekonomiczna we Włocławku.

WŁOSIŃSKI, M., 2011. *Sulle vie della verità*. Włocławek: Wyższa Szkoła Humanistyczno-Ekonomiczna we Włocławku. ISBN 978-83-61609-13-4.

WŁOSIŃSKI, M., 2009. *Świat wartości*. Włocławek: Wyższa Szkoła Humanistyczno-Ekonomiczna we Włocławku. ISBN 978-83-61609-03-2.

WŁOSIŃSKI, M., 2009. *Znamiona etyki wychowawczej*. Włocławek: WSHE we Włocławku. ISBN 978-83-61609-01-8

WYSZYŃSKI, S., 1976. *Prymat człowieka w Ladzie społecznym*. Londyn.

ZABŁOCKI, J., 1986. *Zycie wspólnoty politycznej w nauce Soboru Watykańskiego II*. In: *Chrześcijanin w Świecie* 18, nr. 1 – 2 (148-149).

**prof. PaedDr. Jozef Biel'ak, PhD.**

Teologický inštitút v Spišskom Podhradí

Teologická fakulta v Košiciach

Katolícka univerzita v Ružomberku

Spišská Kapitula 12, 053 04 Spišské Podhradie

bielak@kapitula.sk

# RIEŠENIE OTÁZKY EXTRÉMNEJ CHUDOBY A SOCIÁLNEHO VYLÚČENIA NA PRINCÍPOCH VYCHÁDZAJÚCICH Z KREŠŤANSTVA

Martina Bocánová, Katarína Slobodová Nováková

## Abstract

The study points to the transformation of formerly segregated urban area, which was characterized by all aspects of extreme poverty and has been changed to the lucrative district, whose urban identity is strongly marked by religiosity. In the context of socio-historical changes, especially in the mid-20th century, the locality maintains the strategies of functioning as a follow-up to Christian community led by the Salesians. Their activity in the city district, the construction of the church and their work with children and youth has encouraged the gradual transformation of the population, its identity, way of life and way of thinking. The central moment of the study is description and analysis of the socially and economically marginalized space as well as capturing transformation processes of this urban quarter to the area with solid identity, which is largely influenced by sense of common origin and the emphasis placed on the personal, lived and actively manifested religiosity.

## Úvod

Chudoba predstavuje v súčasnosti závažný ekonomicko-sociálny i morálny fenomén, ktorý sa môže stať dôvodom, na základe ktorého sa určité ľudia alebo skupiny ľudí stanú pre spoločnosť neprijateľnou záťažou, resp. na základe ktorého sa stanú sociálne a ekonomicky vylučovaní z miestnej komunity, ale aj širšie zo spoločnosti. Sociálne a ekonomicky marginalizovaní ľudia sa označujú jednoducho ako chudobní, i keď ich chudoba môže byť veľmi relatívna, v závislosti od svojho postoja k nedostatku prostriedkov, ale i pohľadu ostatných členov spoločnosti. Okrem relativity chudoby je potrebné spomenúť aj jej rôzne formy, akou je chudoba nielen materiálna, ale i duchovná, morálna, či intelektuálna (Ružička-Toušek 2014, s. 118 a n.). Každú však charakterizuje obmedzenie prístupu človeka k rôznym zdrojom – či už poznaniu v rôznych oblastiach alebo financiám (Navrátil 2003).

Miesta, kde vo väčšej koncentrácii dlhodobo žijú ľudia s obmedzeným prístupom k zdrojom benefitov do ich budúceho života, sa stanú marginalizovaným priestorom, ktorý v sebe postupne začína akcentovať negatívne charakteristiky. Stretávame sa s pojmom sociálnej exklúzie chápanej ako „jednoduché konštatovanie, že v priemyselnej a urbánnej spoločnosti koncom 20. storočia existujú osoby, ktoré v dôsledku slabín fyzických či mentálnych, v dôsledku svojho chovania či dôsledku absencie vzdelania nie sú schopní naplniť svoje potreby a buď vyžadujú stálu starostlivosť, alebo predstavujú nebezpečenstvo pre druhých, či sú segregovaní, či už svojou vlastnou vinou, alebo vinou kolektivity“ (Navrátil 2003). S chudobou sa okrem ekonomickej nestability spája aj vyššia miera kriminality a vyššia miera tolerance voči jej prejavom a iným patologickým javom v spoločnosti (ktoré sú takto definované). Snaha o riešenie problémov spojených s chudobou – jej prejavov, následkov, ale i snaha o zamedzenie jej narastania sa u nás spája s činnosťou náboženských spoločenstiev, cirkví a dobrovoľníkov už od stredoveku (Bocánová 2007, s. 24-27). V modernej dobe vyvíjali snahu o riešenie problematiky hlavne cirkvi a mestá, ktoré zriaďovali chudobince, starobince, výchovné ústavy a podobne. Tento rozmer činnosti rozvíjali aj spolky, ktoré pracovali na poli charitatívnej činnosti..

Pomoc však bola väčšinou nárazová, neboli prijímané rozsiahlejšie systémové riešenia. Obyvatelia sa aktivizovali s príchodom hlavne život ohrozujúcich situácií – prírodné katastrofy, príchod zimy, neúroda, epidémie, vojny. V tomto období spomínané skupiny vyvíjali – činnosť – zbierky – šatstva, potravín, poskytovali akútnu lekársku pomoc, či palivo... Systematicky sa začali venovať riešeniu tejto otázky členovia rádov, či širšie cirkiev. Rímsko-katolícka cirkev postavila ideologické základy svojej činnosti zameranej na pomoc chudobným na svojej vierouke, ktorá umožňovala kontinuálne počas dlhších období zmierňovať dopad biedy na jednotlivcov.

### **Chudoba v slobodnom kráľovskom meste Trnava**

Otázka chudoby a snaha o zmiernenie jej dopadov sa riešila v meste Trnava permanentne s väčším, či s menším úspechom. Napriek rozvoju v oblasti poľnohospodárstva i priemyslu, chudobní ľudia boli vždy jej súčasťou. (napriek tomu, že magistrát oficiálne vyhlasoval, že chudobu nemá). Riešenie problémov spojených s chudobou bolo pre mestský magistrát náročné.<sup>1</sup> Poukazovalo sa skôr na problémy, ktoré sa vyskytovali v štvrtiach obývaných nízkoprijímovým obyvateľstvom a v miestnej tlači sa moralizovalo o príčinách takéhoto stavu. Východiskom zo zlej situácie bola, podľa vedenia mesta, zamestnanosť, čo však nevedelo úspešne zabezpečiť. (Dôvody boli rôzne – nedostatok pracovných miest, nekvalifikovaná pracovná sila...pozn. aut.). O chudobných sa zaujímal cirkvi, ktoré videli príčiny biedy v morálnom úpadku, duchovnej biede a nevzdelanosti a samozrejme spolky, ktoré sa snažili riešiť aktuálnu situáciu spravidla adresnou pomocou, výťažkami zo zbierok a rôznych akcií, ktoré usporadúvali. V konečnom dôsledku môžeme povedať, že v 20. storočí bola ťarcha starostlivosti o chudobných na pleciach mestského magistrátu, cirkvi a spolkov a tieto zložky suplovali vo viacerých ohľadoch pomoc štátu.

V Trnave sa dlhodobo riešila predovšetkým neutešená situácia detí, ktoré boli vnímané ako chudobou najviac ohrozené. V rodinách, ktoré boli jednoprijímové nestačili financie pokryť často ani základné životné potreby, tam kde pracovali obaja rodičia, boli zas deti odkázané samé na seba, bez výchovných vzorov, ale aj dozoru dospelých sa dostávali do rôznych skupín, ktoré sa venovali drobným krádežiam a žobrote. Najviac postihnutými boli siroty o ktorých sa nemal kto postarať. Zostávali opustené, súdržnosť širšej rodiny nebola vždy pravidlom, keďže takéto deti predstavovali ďalšiu záťaž pre už i tak ťažko prežívajúce rodiny. V meste fungovali dlhodobo viaceré sirotince, ktoré sa starali o deti bez rodín, kedy deti v ústavoch bývali a bolo im poskytnuté ošatenie, bývanie, vzdelanie a strava. Sirotince a chudobince sa starali aj o deti, ktoré síce bývali v rodinách, ale tie im nevedeli zabezpečiť adekvátne podmienky pre rozvoj. Tieto deti a mládež v ústavoch nebývali, ale dochádzali do nich na určité hodiny dňa. Financované boli z dobrovoľných príspevkov – milodarov, podpôr cirkvi a mesta. Ďalšiu skupinu ohrozenú biedou tvorili starí a chorí ľudia. Pre nich mesto a cirkev zriaďovali chudobince pre dospelých a starobince (Bocánová 2007, s. 83-92). Obdobie druhej svetovej vojny výrazne skomplikovalo situáciu v tejto oblasti. Chudoba sa rozšírila na širšie spektrum obyvateľov, utlmila sa spolková činnosť. Chudobní sa nemohli spoliehať na podporu svojich majetnejších spoluobčanov. V tomto období sa aktivizoval hlavne Červený kríž a Katolícka jednota<sup>2</sup>.

<sup>1</sup> V súčasnosti v Trnave môžeme vidieť tento problém na ulici Coburgova alebo na Zelenečskej ulici, ktoré sú vnímané ako sociálne a ekonomicky vylúčené lokality s vysokou mierou kriminality a nevzdelanosti.

<sup>2</sup> Katolícka jednota bola násilne zrušená dekrétom Povereníctva vnútra č. 35.002/1 III/2 zo dňa 22 decembra 1948 v prospech Slovenského zväzu žien. Činnosť bola obnovená v roku 1990 vďaka aktivite biskupa mons. Dominika Tótha. Farské listy roč. VI., číslo 26, 1997, str. 3. Ďalšie katolícke spolky orientujúce sa na pomoc mládeži boli :Združenie slovenskej katolíckej mládeže, Katolícky skauti, Orol, Katolícka jednota žien a Vienok dievok. Hlasy z domova a misií, roč. XXV, č. 1, 1939, str. 12 – 13. Údaje platiace pre rok 1939. Bližšie pozri Bocánová 2007, s. 66-69.

V prvej polovici 20-teho storočia sa starali o chudobných hlavne členovia reholí systematickejšie. Umožňovalo to v prvom rade ich ukotvenie v náboženskom presvedčení a z toho vyplývajúca stabilita rádov, (spolky vznikali a zanikali napríklad v nadväznosti na aktivitu členov, či členské príspevky). Práve viera, ktorá sa odvolávala aj na dobročinnosť a pomoc blížnemu ako pilier vzťahu k ľuďom umožňovala rozvíjať pomoc aj dlhodobejšie a tým pádom vytvárať podmienky pre perspektívnejšie projekty. V Trnave sídlili františkáni, paulíni, jezuiti, uršulínky a vincentky. Aktívni boli hlavne františkáni (Bocánová 2007, s. 19-20). Chudobných ľudí bolo možné nájsť rozptýlených po celom meste a jednotlivých jeho štvrtiach, avšak ich vyššia koncentrácia bola predovšetkým v lokalitách Tulipán a Kopánka, tzv. *Execír*. V týchto oblastiach bývali rodiny robotníkov, břešov a nízkopríjmové obyvateľstvo vôbec. V mentálnej mape mesta pre Trnavčanov boli tieto lokality nielen centrom chudoby, ale i nebezpečným miestom, kde žijú ľudia na hranici zákona.<sup>3</sup> Hlavne deti a mládež sa venovali aj drobným deliktom, predovšetkým krádežiam, ktorými sa snažili často jednoducho o prežitie. Tie, ktoré chodili do školy, mali nárok aj na pomoc z jej strany, i keď hlavne v podobe raňajok. Situácia však bola aj v tejto oblasti kritická, keďže mnohé rodiny žili v takej biede, že neboli schopné zabezpečiť pre svoje deti ani základné ošatenie, čo znemožňovalo ich návštevy školy a tým pádom ich táto jednoduchá skutočnosť izolovala aj od vzdelania. Situáciu zhoršovalo aj územné oddelenie štvrte Kopánka od centrálnej zóny mesta. Toto oddelenie spôsobilo, že museli obyvatelia Kopánky dochádzať do mesta cez zanedbaný priestor spojený s mestom len poľnou cestou. Tento priestor hlavne v čase zlého počasia a zimy tvoril skutočne pre mnohých ľudí ťažko prekonateľnú prekážku za vzdelaním a znižovalo možnosti socializácie a začlenenie sa do širšej komunity mesta. Kopánka sa stala tak územne – geograficky, ale i mentálne izolovaným priestorom v rámci Trnavy.

Situácia v štvrti bola dlhodobo kritická. I keď tu žili i zárobkovo činní ľudia, často sa jednalo o rodiny s nízkym príjmom a s väčším počtom detí (5 – 10). Len táto jednoduchá skutočnosť znamenala život vo veľmi neutešených podmienkach. Ľudia sa tiesnili vo vyradených železničných vagónoch, ktorých tenké steny neboli schopné uchrániť nájomníkov od nepriazne počasia. V štvrti sa nachádzalo aj niekoľko domčekov z nepálenej tehly, ktoré boli pre svojich obyvateľov nebezpečné. Hlavne na jar, v čase topenia sa snehu sa stávalo, že sa podmáčali a zrútili na svojich obyvateľov. Problémom boli aj sociálne zariadenia, ktoré boli spoločné pre viaceré rodiny mimo ich domovov. K tomu sa pridávali aj problémy s pitnou vodou, ale i vodou vôbec, čo malo za následok nedostatočnú hygienu a šírenie sa chorôb. Tie faktory mali, samozrejme, spolu s patologickým správaním sa obyvateľov tejto marginalizovanej štvrte najväčší podiel na úmrtnosti v lokalite.

### **Príchod Saleziánov a presídlencov z Oravy ako moment transformácie segregovanej lokality**

Situáciu v mestskej okrajovej časti Kopánka sa snažili riešiť predovšetkým členovia Saleziánskeho rádu už v medzivojnovom období<sup>4</sup>. Tí dochádzali do tejto lokality pokiaľ niekto potreboval nevyhnutnú pomoc, ale i v snahe šíriť medzi ľuďmi osvetu. Keďže nemali v tejto časti mesta stále sídlo, Kopaňčari si v tomto období nevytvorili vzťah k ich činnosti a k rádu vôbec.

---

<sup>3</sup> V Trnave sa rozvinula práca viacerých spolkov, ktoré chceli odstrániť niektoré negatíva v s týchto štvrtiach, hlavne alkoholizmus a s ním spojené problémy. Pracoval tu napríklad Abstinentský spolok. OÚ Trnava, admin. spisy inv. Č. 382, rok 1928, č. krabice 215

<sup>4</sup> Saleziáni sa zameriavali na osvetu, zdravotníctvo a kultúru. Ročne našlo V saleziánskom Ústave zaopatrenie až 1000 detí, v ústave žilo 100 detí ročne, z toho 66 bezplatne. Ostatné paltili mesačne 150 korún. Saleziáni organizovali katolíckych skautov, rozvíjali šport, ľahkú atletiku a vychovávali deti k zdravému životnému štýlu, morálnym hodnotám a telesnej zdatnosti.

Saleziáni sa v štyridsiatych rokoch 20. storočia začali zasadzovať o vybudovanie pevného sídla v tejto lokalite, predovšetkým mali snahu vybudovať tu kostol. Práve v morálnej biede videli jednu zo základných príčin úpadku tejto lokality. Obyvatelia totiž dochádzali do kostolov v centre mesta len zriedka, keďže sa cítili hendikepovaní či už vďaka svojmu vzhľadu, odevu, nevzdelanosti, ale i pociťovanému vylučovaniu a posmechu väčšiny. V štyridsiatych rokoch 20. storočia vyvinuli Saleziáni maximálnu snahu o postavenie oratória a kostola. Snažili sa zohnať peniaze rôznym spôsobom, zbierkami, ale i výzvami v miestnej tlači. V roku 1941 postavili na Kopánke kostol aj oratórium, kam mali dochádzať chlapci, vzdelávať sa a zmysluplne tráviť svoj voľný čas. I keď bola vytvorená táto možnosť, ľudia ju vnímali skôr ako možnosť stráviť určitý čas v teple a výhľad na aspoň jedno jedlo denne.

V tom istom roku prišli do Trnavy aj prisťahovalci z Oravy, ktorí pôvodne žili v dedinkách na miestach sútoku Bielej a Čiernej Oravy a boli postihovaní pravidelnými ničivými záplavami (Hámre, Slanica, Ústie, Osada). V miestnych obyvateľoch to vzbudzovalo obavy z viacerých dôvodov. Ukázalo sa, že Oravcom boli ponúknuté parcely, ktoré boli po odsunutých židovských rodinách, taktiež sa ukázalo, že štát realizoval výmenu 1:1 – dom za dom, pôdu za pôdu bez ohľadu na jej bonitu. Tieto informácie vytvárali o Oravoch ešte pred ich príchodom obraz ziskuchtivých ľudí. Taktiež sa vynárali stereotypy na základe ktorých boli vnímaní ako horskí ľudia – zaostalí, ktorí sa nebudú schopní prispôbiť mestskému spôsobu života. K vytváraniu a posilňovaniu skeptického zmýšľania o prisťahovalcoch určite dopomohlo aj situovanie ich nových domov na Kopánku. Miestni obyvatelia predpokladali, že ľudia, ktorí prídu bývať na Kopánku budú predstavovať iba zvýšené riziko kriminality pre mesto.

Príchod Oravcov vzbudil náležitú pozornosť. Oravci sa však veľmi rýchlo etablovali na novom mieste. Je treba podotknúť, že si vybrali mesto Trnava nielen pre bonitu pôdy, ale dôležitým kritériom ich výberu bolo i to, že sa chceli prisťahovať medzi rímsko-katolícke obyvateľstvo. Religióznosť zdôrazňovali veľmi často. I keď im boli ponúkané lokality v pohraničných oblastiach s Maďarskom (bonita pôdy), prípadne Levoči, Gelnici, Spišskej Novej Vsi, či v Kremnici neprijali tieto podmienky z dôvodu nedôvery voči ľuďom iného vierovyznania. Preto preferovali v prvom rade Trnavu a Nitru, prípadne Topoľčany a Hlohovec. Trnava a Nitra boli pre nich zvlášť zaujímavé, keďže existovala predstava o silnom náboženskom základe obyvateľov týchto miest, čo Oravci vyžadovali. Okrem silnej religiozity Oravci trvali na tradičných hodnotách patriarchálnej rodiny, kde sa kládol dôraz na rešpekt a úctu k starším a pomoc v rámci komunity. Oravci bazírovali na pevných rodinných vzťahoch a usporiadanom životnom štýle, ktorého hlavnými opornými bodmi bola práca a viazanosť na konfesiu. Cyklus prác na poli a poriadok náboženských sviatkov určoval rytmus ich života. Oravci trvali na slávení všetkých cirkevných sviatkov, dodržiavali svoje tradície, zúčastňovali sa procesií a verejných prejavov náboženského života. Hneď po svojom príchode sa naviazali na komunitu Saleziánov a začali ju všetkými možnými spôsobmi podporovať a prejavovali voči duchovným veľký rešpekt. V lokalite, kde sa kládol dôraz na holé prežitie za akýchkoľvek podmienok i na hranici zákona predstavovali úplne nový prvok.

Oravci sa javili miestnym obyvateľom ako veľmi zruční – mnohí predtým pracovali na budovaní Oravskej priehrady, boli vyučenými bagristami, stolármi, murármi, šoférmi, či zváračmi, vedeli pracovať s ťažkou technikou. Zároveň mali silný vzťah k pôde, trvali na korektnosti vzájomných vzťahov, uznávali svetskú aj cirkevnú autoritu ako prirodzený poriadok vo svete. Ako jedna zo základných charakteristík Oravcov bola vnímaná aj ich nekonfliktnosť, snaha o kompromisné riešenia a húževnatosť, či skromnosť.

Osobný príklad, ktorý poskytovali ostatným obyvateľom sa ukázal ako veľmi dôležitý. Pôvodní obyvatelia sa s nimi postupne zblížili a snažili sa im vyrovnáť. Za nasledovaniahodné sa považovali predovšetkým ich skromnosť a pevnosť vo viere. Deti Oravcov hneď od svojho príchodu do Trnavy sa začali zapájať do aktivít, ktoré organizovali Saleziáni.

Prednášok a vzdelávacích kurzov sa zúčastňovali aj dospelí, deti sa stretávali pri rôznych aktivitách, ktoré saleziáni organizovali s úmyslom odstrániť sociálnu, ekonomickú a morálnu biedu. Oravci nekládli dôraz na manifestovanie majetkového zázemia, ale na pracovitosť a tradície, čo umožnilo Kopančárom nadviazať priateľské kontakty s nimi. Oravci sa stali nasledovania hodným príkladom pre ostatných obyvateľov. Na základe ich príkladu začali chodiť pravidelne do kostola, ale i do saleziánskeho oratória, kde zmysluplne trávili svoj voľný čas. Saleziáni, s výraznou materiálnou i morálnou podporou Oravcov začali aktívne a intenzívne pracovať na zveľadovaní Kopánky. Pokrokové myšlienky sa im podarilo presadiť hlavne medzi mládežou, ktorá s novou situáciou dostávala do svojho života nové a nepoznané impulzy. Postupne sa začali vzdelávať a športovať. Saleziáni ich podporovali i materiálne – svojimi medzinárodnými kontaktmi umožnili dostávanie predmetov dennej potreby a ošatenia zo zahraničia. I keď niektorí obyvatelia Kopánky vnímali napríklad odevy zo zahraničia (z Ameriky) ako hendikep, či stigmú ich sociálneho postavenia, pre ostatných z mesta Trnava sa stali žiadaným artiklom. Obyvatelia centrálnej zóny, ktorí boli spočiatku skeptický voči prísťahovalcom oceňovali ich pozitívne vlastnosti a stali sa pre nich dokonca objektmi obdivu, pre ich stálosť vo viere i v období režimu, ktorý takýmto prejavom nebol naklonený. I keď sa postupne stieraním hraníc, ktoré vytvorila chudoba a nevzdelanosť, obyvatelia centra mesta stali otvorenými i pre túto štvrť, predsa len štvrť vykazuje do súčasnosti určité charakteristiky, ktoré ju robia voči ostatnému mestu uzavretou, či, lepšie povedané, špecifickou.

## **Záver**

I keď Saleziáni sa od začiatku snažili o systematické riešenie situácie na Kopánke predovšetkým v oblasti práce s mládežou ich snaženie spočiatku nemalo veľký dlhodobý úspech. Ľudia ich vnímali hlavne cez riešenie svojich aktuálnych problémov. Svoju situáciu vnímali ako bezvýhodiskovú, chýbali im pozitívne stimuly. Prostredie Kopánky bolo robotnícke, čo štvrť predurčovalo na akcentovanie revolučných myšlienok vychádzajúcich z marxizmu – leninizmu. Výrazne sa situácia zmenila príchodom Oravcov, ktorý priniesli zo sebou pozitívne hodnoty vo forme tradícií, morálnych hodnôt, v praxi prežívanej religiozity, snahy sa vzdelávať a schopnosti zlepšiť svoj životný údel, schopnosti sa prispôsobiť úplne zmeneným životným podmienkam, remeselníckej zručnosti, i nízkonákladnému životnému štýlu.

Spolupôsobením týchto prvkov, ktoré sa v sociálne a ekonomicky marginalizovanej štvrti Kopánka objavili takmer súčasne sa vytvoril priestor pre radikálnu zmenu myslenia jej obyvateľov. Oba vzory pre život – Saleziáni a Oravci pôsobili vo všetkých sférach života ľudí – v sakrálnom i profánnom. Kontinuálne pôsobenie týchto dvoch prvkov spôsobilo premenu mestskej štvrte z marginalizovanej na lukratívnu lokalitu. Mestská identita je poznačená týmito faktormi až do súčasnosti. Kopančári vytvárajú zomknutú skupinu, ktorá si zakladá na svojich pozitívnych hodnotách. V rámci Trnavy vykazuje práve táto najvyššiu mieru osobitne vnímanej identity obyvateľov voči ostatným mestským štvrtiam. Religiozita, ako pozitívny fenomén, je vnímaná ako charakteristický prvok tejto lokality i dnes všetkými obyvateľmi mesta Trnava.

## **Zoznam bibliografických odkazov**

BOCÁNOVÁ, M., 2007. *Spolkový život v Trnave do roku 1945*. Trnava. ISBN 978-80-8094-172-7.

DUDEKOVÁ, G. *Dobrovoľné združovanie na Slovensku v minulosti*. [cit. 2015-07-9]  
Dostupné z: <http://www.dejiny.sk/eknihy/gd.htm>



DŽAMBAZOVIČ, R., GERBERY, D., 2004. Chudoba a sociálne vylúčenie v kontexte krajín EÚ a SR. In: *Chudoba a sociálna exklúzia/inklúzia: Skupiny najviac ohrozené sociálnou exklúziou a námety na riešenie/prevenciu*. Bratislava.

HEYWOOD, A., 2005. *Politické ideologie*. Praha. ISBN 80-86861-71-6

KELLER, J., 2014. *Exkluze jako sociální problém a jako otázka metodologická*. Ostrava. ISBN 978-80-7464-490-0.

KELLER, J., 2012. Komunita- proměny nebo zánik? In: *Hruška-Tvrdý, L. Industriální město v postindustriální společnosti, 2. díl sousedství, komunity a lokality*. Ostrava: Accendo. ISBN 978-80-904810-5-3.

LEWIS, O., 1966. *The Culture of Poverty*. Scientific American, sv. 215, č. 4, s. 19-25; translated by permission of Harold Ober Associates Incorporated. [cit. 2016-23-02] Dostupné na internete: [http://moodle.fhs.cuni.cz/pluginfile.php/29316/mod\\_resource/content/0/Kultura\\_chudoby\\_Oscar\\_Lewis.pdf](http://moodle.fhs.cuni.cz/pluginfile.php/29316/mod_resource/content/0/Kultura_chudoby_Oscar_Lewis.pdf)

MANNOVÁ, E., 1991. Priebeh a vývoja spolkového hnutia na Slovensku z aspektu formovania občianskej spoločnosti. In: *Občianska spoločnosť – problémy a perspektívy v CSFR*. Bratislava.

MAREŠ, P., 1999. *Sociologie nerovnosti a chudoby*. Praha. ISBN 80-85850-61-3.

NAVRÁTIL, P., 2003. *Romové v české společnosti*. Praha. ISBN 80-7178-741-8.

RUŽIČKA, M., TOUŠEK, L., 2014. Sociální exkluze: její prostorové formy a měnící se podoby. In: *Soudobá sociologie VI*. Praha. ISBN 978-80-246-2583-6.

ŠIMÚNKOVÁ, K., 2000. Chudoba a sociálna exklúzia. In: *Národná správa o ľudskom rozvoji – Slovenská republika 2000*. [cit. 2016-23-02] Dostupné z: [http://www.cphr.sk/undp2000sl\\_06\\_cast3.pdf](http://www.cphr.sk/undp2000sl_06_cast3.pdf).

LAŠÁN, J., 1969. *Mesto Trnava a jeho samospráva 1918 – 1938*. Bratislava.

Deti bývali ponechané samé na seba a venovali sa žobrote. In: *Slovensko*, roč. V, č. 30, 1922, s. 6.

Snaha o zlepšenie životných a hygienických podmienok v meste a okolí. In: *Nové Slovensko* roč. V, č. 7, 1922, str. 1.

**PhDr. Martina Bocánová, PhD.**

**doc. Mr. Katarína Slobodová Nováková, PhD.**

Katedra etnológie a mimoeurópskych štúdií

Filozofická fakulta, Univerzita sv. Cyrila a Metoda v Trnave

Námestie J. Herdu 2, 917 01 Trnava

[martina.bocanova@ucm.sk](mailto:martina.bocanova@ucm.sk)

[katarina.novakova@ucm.sk](mailto:katarina.novakova@ucm.sk)

# ŠPECIFIKÁCIA SOCIALIZAČNÝCH PROBLÉMOV ADOLESCENTOV

Mária Borová

## Abstract

The main Topic of this thesis is to study adolescents risk taking into account the impacts that affect of this group of the young, the relationship between frequency of the state of aggression and violence, looking for and finding possible links between this kind of Behaviour and relationship with family, school, environment, peers, religion, self-gehabaviour and personal characteristics of adolescents.

## Úvod

Socializačné problémy majú dlhú genézu a vo väčšine prípadov sa dostávajú do centra pozornosti až vtedy, keď nadobudnú pre spoločnosť nežiaduci rozmer. Počas školskej dochádzky čelia žiaci širokému spektru problémov a zážitkov. Často sa jedná o problémy vážne a traumatizujúce, ktoré ponížujú ľudskú dôstojnosť a vyústia do problémového správania. Poruchy správania sa najčastejšie prejavujú mimoriadnou agresiou voči ostatným spolužiakom a opakovaným porušovaním spoločenských a morálnych pravidiel. Silu a porozumenie by malo dieťa nachádzať v rodine. Majme stále na mysli, že deti nám ukazujú zmysel života, rodičovskú hodnotu, sú pre nás prostriedkom, ktorý nám umožňuje stať sa bohatšími a dokonalejšími. V súvislosti s elimináciou sociálno-patologických javov u adolescentov je povinnosťou každého dospelého človeka v jeho okolí poznávať, odhaľovať a riešiť jednotlivé prípady aj tým, že im budeme vytvárať primerané podmienky pre správnu hodnotovú orientáciu s dosahom na utváranie zodpovednosti, empatie a citlivého prístupu k iným. Základnú analýzu sociálno-patologických javov ako určitého špecifického prejavu socializácie adolescentov uvádzame v tomto príspevku.

## Súčasný pohľad na problematiku socializačných javov adolescentov v spoločnosti

V posledných rokoch sledujeme nezvyčajný nárast takých socializačných javov adolescentov, ktoré označujeme pojmom sociálno-patologické. Každý takýto jav sa prejavuje mierou spoločenského nebezpečenstva. Sila a váha nebezpečenstva je determinovaná variabilitou javov, no vždy máme na zreteli, že tieto javy sú spoločensky neprijateľné, nechcené, nebezpečné a odmietané. Čím je vyššia miera nebezpečenstva vo vzťahu k spoločnosti, tým musí byť vyšší tlak zo strany spoločnosti k riešeniu daného problému. Pre spoločnosť je neželateľné, aby sa jednotliviec správal v spoločnosti tak, aby jeho správanie viedlo k reatívnej stabilite spoločenských javov.

Varovné indikátory vyplývajúce z prudkého nárastu výskytu delikventného správania sa adolescentov v súčasnej spoločnosti nás núti na zamyslenie, ako ďalej pri riešení daného problému. Demokracia a pluralitné usporiadanie spoločnosti prináša zvýšené riziko negatívnych vplyvov na adolescentov, či už v podobe prieniku tvrdých drog na náš trh, alebo takých spoločenských javov, ako je nezamestnanosť a migrácia rodičov za prácou. Tieto a ďalšie iné indikátory sprevádzajú výskyt problémového správania sa adolescentov. Sociálno-patologické javy majú svoje špecifikum v tom, že majú dlhú genézu a do pozornosti okolia a spoločnosti sa dostávajú až vtedy, keď sa nadobudnuté rozmery stávajú celospoločenským problémom. Spoločnosť hľadá cesty a spôsoby, ako zintenzívniť prevenciu sociálno-patologických javov.

Aj keď preventívne projekty na Slovensku sú zväčša zamerané na ovplyvňovanie jednotlivých sociálno-patologických fenoménov, chýba tu systémové riešenie problému, odstraňovanie príčin vzniku týchto javov. Musíme mať dostatočne prepracovanú a fungujúcu

prevenciu, aby sme dokázali podchytiť a pracovať s jednotlivcami s nežiaducimi prejavmi socializácie už v zárodkoch a v prirodzenom sociálnom prostredí. Do tohto procesu musia byť zaangażovaní rodičia, učitelia, sociálni pracovníci, prislúchajúce inštitúcie a dobrovoľnícke združenia.

Sociálno-patologické javy sú predmetom skúmania mnohých vied, napr. psychológie, sociológie, sociálnej pedagogiky, sociálnej práce a iných vied. Viac menej sa jedná o súhrnný pojem pre označenie odvetvia sociológie, ktoré sa zaoberá vznikom a priebehom negatívnych škodlivých vplyvov a procesov v spoločnosti.

Patologické javy sú napríklad:

- patológia rodiny (rodinného prostredia),
- kriminalita alebo zločinnosť,
- drogová závislosť,
- závislosť na hrách (hráčstvo, gemblerstvo),
- násilie v rodine,
- násilie v škole (šikanovanie),
- prostitúcia alebo predaj tela,
- samovražednosť.

### **Trestná činnosť, kriminalita, deviácia, delikvencia**

Motívy trestnej činnosti sú veľmi rôznorodé, neraz i málo čitateľné. Podiel adolescentov na celkovej trestnej činnosti na Slovensku sa drží na úrovni 20 %. Najväčší vzostup sa prejavil v roku 1997 (28,3 %), v rokoch 1998 – 2000 zaznamenal mierny pokles (20,6 %). Pokles trestných činov u adolescentov súvisel so znižovaním danej populácie a s legislatívnymi úpravami zvyšovania hornej hranice pre klasifikáciu trestného činu krádeže. Naďalej môžeme sledovať nárast násilnej a mravnostnej kriminality. Podľa štatistických údajov, ktoré boli realizované výskumom zaoberajúcim sa príčinou vzniku kriminality mladistvých (Sejčová 2001), pri jednotlivých trestných činoch mali adolescenti najväčší podiel na šírení toxikománie, pohlavnom zneužívaní, trestných činoch s rasovým motívom, krádežiach vlámaním, lúpežiach, krádežiach vlámaním do bytov, ostatných krádežiach.

Prevencia kriminality adolescentov a delikvencia maloletých je neustále aktuálna aj vzhľadom na výskyt socioekonomických činiteľov v spoločnosti - zvyšujúca sa drogová závislosť, nezamestnanosť, sociálne problémy rodín (Sejčová 2008). Podľa Ondrejkooviča (2001, s. 23) sociálno-patologické javy sa odvodzujú od tzv. normality spoločnosti. Normy príslušnej spoločnosti alebo inej ľubovoľnej sociálnej skupiny sú modelom spôsobu správania konania jednotlivca ako príslušníka takéhoto sociálneho útvaru. „Sociálne normy môžeme definovať aj ako pravidlá pre vedomé sociálne konanie, predpisy pre sociálne správanie, očakávané správanie alebo dokonca vyžadované sociálne správanie s charakterom kategorického imperatívu“ (Ondrejkoovič 2001, s. 23).

Analýzou príčin kriminality v regiónoch s vyššou koncentráciou občanov bolo zistené, že druhou najväčšou skupinou dopúšťajúcou sa trestnej činnosti sú adolescenti. Delikvencia a kriminalita adolescentov sa považuje za javy, na vzniku ktorých participujú vnútorné a vonkajšie príčiny.

Deviácia predstavuje podtriedu sociálneho správania a súčasne termín na označenie odchýlky od očakávaného štandardizovaného a inštitucionalizovaného správania, ktoré predpisuje sociálna norma platná v určitej spoločnosti. Deviácie sa ďalej rozlišujú:

- *primárne deviácie* – porušenie normy,
- *sekundárne deviácie* – dôsledok interakcie individua na označenie jeho správania ako deviačného.

Podľa cieľovej orientácie správania sa deviácie členia na ziskové, agresívne, deviácie pasívneho typu, úmyselné správanie orientované na seba samého (alkoholizmus, drogy), nedbalostné správanie (Bakošová 1999). Podľa Ondrejковиča (2001, s. 24) do škály deviantného správania patrí aj správanie, ktoré provokuje okolie a je na hrane správania uznávaného v danej spoločnosti. Môže to byť správanie nápadného charakteru, delikventné správanie a kriminálne správanie. Kaiser (1994) hovorí, že sociológovia, ktorí sa zaoberajú kriminalitou označujú „*deviáciou nielen závažnú kriminalitu, ale aj prostitúciu, alkoholizmus, užívanie drog, samovraždu, manželské problémy, duševné choroby, sektárstvo, bezprístrešie a chudobu*“ (Kaiser 1994). Deviantné správanie je teda správanie, ktoré jednak porušuje zákonné kodifikované normy, ale porušuje i normy príslušnej spoločenskej skupiny vtedy, keď nie sú zákonom kodifikované.

V malej komunite, kde sú jasné a priehľadné vzťahy, sa vytvára spontánne zhoda o istých spôsoboch správania. Až keď dochádza ku komplikácii vzťahov a ich znepríhľadneniu v ľudskej spoločnosti, stáva sa nevyhnutým kodifikovať prípadne formalizovať neformálne očakávania správania sa v podobe zmlúv, ustanovení a zákonov. Dochádza k inštitucionalizácii noriem. Ukázalo sa však, že s orientáciou na normy nevystačíme pri pokuse o definovanie deviantného správania. „*Deviantné správanie sa nemusí vždy hodnotiť a klasifikovať negatívne. Pozitívne ho možno hodnotiť v interakčnom systéme vtedy, keď podporuje vyššiu normu, keď posilňuje skupinovú súdržnosť a napokon, keď sa práve deviantné správanie stáva úvodom k pozitívnej zmene normy*“ (Ondrejковиč, 1995). Spoločnosť sa musí snažiť o to, aby dokázala zabrániť vzniku deviantného správania, pretože od toho je už len krôčik ku kriminálnemu správaniu. Adolescenti veľmi ľahko preberajú vzory deviantného správania a svojším spôsobom sa vyrovnávajú s problémami životného prostredia, medziľudskými vzťahmi a s násilím ako takým. Či bude deviantné správanie považované za kriminálne, či bude alebo nebude sankcionované, závisí do veľkej miery od sociálnych okolností, od sociálneho prostredia, v ktorom sa adolescent nachádza.

Delikvencia je širším pojmom ako kriminalita. Označujeme ňou činnosť porušujúcu zákonnú alebo inú normu správania a spôsobujúcu spoločnosti alebo jednotlivcovi ujmu. Pojem delikvencia sa používa na označenie predmetnej trestnej činnosti (kriminálnej), ale realizovanej subjektom so zníženou trestno-právnu zodpovednosťou, t.j. trestnej činnosti mládeže - adolescentov. Okrem trestných činov do nej patria i činy inak trestné, ktoré spáchali neploletí a osoby trestne nezodpovedné pre nepričetnosť.

Ondrejковиč (1995) popisuje delikvenciu mládeže (z latinského delinquere – previniť sa) ako asociálne, respektíve protispoločenské správanie adolescentov približne vo veku 14 – 18 rokov. Je to prejav aktivity, ktorý je v rozpore s normami trestného zákona a bol spáchaný duševne zdravým jednotlivcom. Výsledkom delikventného správania je často konflikt so zákonom a následný represívny postih. V tejto súvislosti sa často používa pojem juvenilná delikvencia, ktorá sa vzťahuje na spáchanie trestných činov mladistvých. Špecifické u tejto vekovej skupiny je to, že previnenia sa posudzujú so zvláštnym pedagogickým zreteľom pred špeciálnym senátom, ktorý rešpektuje rozdiely medzi trestnou činnosťou týchto osôb a osôb starších ako 18 rokov. Medzi najfrekvencovanejšie druhy delikvencie patria krádeže, vlámania, podvody, ublíženie na zdraví a výtržníctvo. Z hľadiska sociálno-patologických javov do pojmu delikvencia patrí okrem trestnej činnosti aj protispoločenské konanie menšieho stupňa nebezpečnosti, a to priestupky. Najfrekvencovanejšími priestupkami, ktoré boli riešené príslušnými štátnymi orgánmi v Slovenskej republike, boli priestupky na úseku občianskeho spolunažívania, priestupky proti majetku a priestupky proti verejnému poriadku.

## **Expertná komisia Rady vlády SR pre sociálno-patologické javy u detí a mládeže pôsobiaca pri Ministerstve školstva, vedy a športu SR**

Sociálno-patologické javy podľa Expertnej komisie Rady vlády SR (2014, s 10) sú odvodzované od tzv. normality spoločnosti, čiže od očakávaného a vyžadovaného správania. Sú to teda javy nekriminálnej povahy, ktoré sa v negatívnom zmysle odchyľujú od noriem. Tieto nie sú platným právom sankcionované, ale sú v zásadnom rozpore s hodnotami a normami, ktoré spoločnosť akceptuje. Patrí sem napríklad alkoholizmus, sexuálna promiskuita, rozvodovosť, ktoré môžu negatívne ovplyvniť činnosť rodiny, a tým zásadne zmeniť jej funkčnosť a tiež schopnosť vychovávať potomstvo. Pre delikventných adolescentov je typické šikanovanie, závislosť od tabakových výrobkov už od ranného veku, časté používanie vulgarizmov vo verbálnej komunikácii. Sociálno-patologické javy zvyčajne úzko súvisia s delikvenciou a kriminalitou. Podľa Expertnej komisie Rady vlády SR pre sociálno-patologické javy u detí a mládeže sú predovšetkým tieto osoby ohrozené negatívnymi javmi vyskytujúcimi sa v spoločnosti, prosociálnou a trestnou činnosťou. Ich vplyvom dochádza u adolescentov k psychickým a fyzickým ujám a ich neskoršiemu odklonu od spoločensky akceptovateľnej životnej dráhy (MŠ SR 2014).

Medzi negatívne javy, ovplyvňujúce status adolescentov patria aj sprievodné javy v spoločnosti, predovšetkým:

- *vysoká miera nezamestnanosti,*
- *silnejúca sociálna polarizácia spoločnosti,*
- *komercializácia masovokomunikačných prostriedkov,*
- *prienik medzinárodného zločinu na územie SR, ktorého obeťami sú aj adolescenti, zvyšujúce sa drogové ohrozenie a iné.*

Podľa Expertnej komisie Rady vlády SR, negatívny vplyv na adolescentov a osoby blízke ich veku má tiež postupné ochladzovanie medziľudských vzťahov nielen v rodinách, ale aj medzi občanmi navzájom, kde už v súčasnosti možno pozorovať postupné uzatváranie sa jednotlivých rodín dovnútra a odklon od tradičnej slovenskej dobrosrdečnosti, ochoty pomáhať a ústretovosti (MŠ SR 2014). Najväčší nárast kriminality adolescentov bol na Slovensku zaznamenaný od roku 1989 až do roku 1993, kedy kulminoval. Potom začala trestná činnosť mierne klesať až do roku 1997, kedy sa jej frekvencia stabilizovala. Od tohto obdobia si vývoj trestnej činnosti zachováva v jednotlivých oblastiach určitú periodicitu striedaním vzostupného a klesajúceho podielu adolescentov na páchaní trestných činov. Kým v rokoch 1997 – 2002 počet páchatel'ov zo skupiny adolescentov klesol z 976 na 844, tak u detí do 14 rokov vzrástol z 568 na 776. Veková hranica páchatel'ov trestných činov sa tak posúva do nižších vekových skupín. Najčastejšími násilnými trestnými činmi u maloletých boli lúpeže a úmyselné ublíženia na zdraví. V období rokov 2002 – 2014 sa deti do 14 rokov dopustili aj trestného činu vraždy. Podiel maloletých (15-17 rokov) na trestných činoch v oblasti mravnostnej aj majetkovej kriminality má klesajúcu tendenciu. Naproti tomu viac detí do 14 rokov sa podieľalo na trestných činoch výtržníctva a drogovej kriminality (MŠ SR 2014). Na implikáciu západného štýlu života nie sú tieto skupiny obyvateľstva pripravené. Násilná transformácia myslenia súčasného mladého človeka vedie k zmenám v jeho hodnotovej orientácii a prejavuje sa predovšetkým v túžbe po nadštandardnom spôsobe života a nekritickom pohľade na vlastné schopnosti.

### **Faktory agresívneho správania adolescentov**

Bádatelia sa zhodujú v tom, že agresivita (alebo sklon k agresívnemu správaniu) sa vytvára v predškolskom veku, podľa niektorých autorov už v prvých rokoch života. Určitú úlohu tu hrajú temperamentové dispozície, najmä výbušnosť a impulzivnosť (silné popudy k unáhlenému, nepremyslenému konaniu, ktoré jednotliviec nedostatočne ovláda) a menšia

citlivosť voči možným následkom konania. Tieto vlastnosti však samy o sebe nevedú k agresivite. Musí sa k nim priradiť určitý spôsob výchovy, resp. zaobchádzanie s dieťaťom. Zjavne najviac dieťaťu poškodí nedostatok vreleho záujmu, citový chlad, ponižovanie, ľahostajnosť až nepriateľstvo, prudké výbuchy negatívnych citov alebo dokonca nenávisť. K tomu často pristupuje fyzické a psychické násilie, bitie, kruté telesné tresty, nadávky, ponižovanie. Rozhodujúcim impulzom je tolerancia voči násiliu, ktorého sa dieťa dopúšťa voči vrstovníkom v škôlke alebo na ihrisku, neraz dokonca priama podpora, pochvala za násilné konanie, v ktorom rodičia vidia normálny prostriedok na dosahovanie cieľov pri správaní sa voči iným ľuďom, najmä mimo rodiny (Říčan 1998).

#### a) vnútorné faktory agresie

Janota (1999, s. 52) sa domnieva, že agresia v súvislosti s vnútornými faktormi je geneticky programovaná práve tak, ako fyzické či psychické znaky alebo farba pleti, vlasov, očí. Genetickú príbuznosť chápe ako dôležitý vnútorný faktor ovplyvňujúci agresiu a pripisuje jej prívlastok „*najúčinnejší prostriedok tlmiaci medziľudskú agresiu*“, ale pokračuje, že agresia predstavuje hrozbu v podobe moci. Málokto z nás bude uvažovať o matke v súvislosti s vnútornými faktormi. Janota (1999, s. 74) pripisuje matkám dôležitú úlohu a nazval ich skrytými regulátormi detského endokrinného a nervového systému. Ak budeme uvažovať o vonkajších vplyvoch pôsobiacich na matku, tie by mali dotvárať vnútorné regulačné systémy, teda neurohormóny a neurotransmitery, ktoré riadia vývojové procesy dieťaťa. Hormóny, podľa autora, regulujú genetickú transkripciu a genetický základ. Janota (1999, s. 100) agresiu spôsobenú strachom pripisuje poruche funkcie lóbus frontali, ktorá vzniká po dlhodobom strese a strachu, kedy jednotlivец stráca kontrolu nad amygdalou – centrom emócií, čoho výsledkom je, že človek reaguje agresívne, bez tolerancie k iným a okoliu. Pri uvažovaní o vnútorných faktoroch, ktoré ovplyvňujú agresivitu a agresiu je potrebné myslieť na to, že človek by sa mal usilovať o to, aby bol vždy človekom s jemu vlastným ratiom (rozumom) (Janota 199, s. 100).

Drvota (1983, s. 137-140) považuje za dôležité uvažovať o agresii v kontexte dvoch prvkov, a to: spontánnosť a reaktivnosť. Vnútorné faktory sú ponímané ako spúšťače agresie. Opierajúc sa o výskum Lorenza, ktorý pri agresii zdôrazňuje príležitosť na odreagovanie sa prostredníctvom špecifickej akčnej pudovej energie. Malé dieťa sa niekedy prejavuje hádzaním sa o zem, kričaním, dupaním a podobne. Ako tvrdí autor, až v priebehu ďalších rokov, teda v priebehu vývinu II. signálnej sústavy, v priebehu zrenia, dochádza k ovládaniu emócií, pretože dozrievanie mozgu umožňuje lepšiu kontrolu. Ešte nedávno za jednu z príčin ľudskej agresivity pokladali vedci aj zdvojenie chromozómu Y, ktorý určuje mužské pohlavie. Vychádzali z predpokladu, že takto vybavení genetickí jedinci sú predurčení na hyperagresivitu a vyšší vzrast. Dnes sa pripúšťa názor, že zdvojenie chromozómu môže ovplyvniť určité predispozície jednotlivca (napr. vyšší vzrast), ale vzťah spomínanej korelácie k násilným činom sa posudzuje veľmi opatrne, alebo sa vôbec popiera (Drvota 1993).

Podobne aj Dobson (1994), pediater a vedecký pracovník sa zmieňuje o vplyve chromozómu Y, ktorý hrá dôležitú úlohu hlavne v siedmom týždni po počatí. Ako tvrdí, chromozóm Y mení štruktúru mozgu, počet elektrických prenosov medzi ľavou a pravou hemisférou a môže podľa autora spôsobiť u dieťaťa sklon k riskovaniu, hádkam, bojovnosti, väčšej súťaživosti, ale aj výrečnosti v matematických a prírodných vedách, pričom u chlapcov je dokázaný väčší výskyt ako u dievčat.

Genetické faktory zohrávajú dôležitú úlohu hlavne pri agresivite, ktorú považujeme za patologickú odchýlku. Aj temperament ovplyvňuje agresívne alebo neagresívne správanie, hlavne jeho intenzitu. Odborníci z oblasti psychológie sa zhodujú v tom, že neexistuje vyhranený typ osobnosti. Jednotlivé vlastnosti týkajúce sa určitého typu osobnosti nám však v odbornej praxi môžu pomôcť pri pochopení citových prejavov detí, ktoré vychádzajú z ich vnútorného prežívania (Dobson 1994).

## *b) vonkajšie faktory agresie*

Ku vonkajším faktorom môžeme zaradiť predovšetkým prostredie a sociokultúrne dispozície jednotlivca získané učením. K získaniu vzorov agresívneho správania môže dôjsť v rámci výchovného pôsobenia rodiny a ďalších sociálnych skupín, s ktorými sa jednotliviec stretáva. Za závažný faktor sa považuje vplyv spoločnosti v celom svojom systéme (vplyv médií, politických strán, kultúry, ideológie). K vonkajším činiteľom môžeme tiež pripočítať všetko, čo nás obklopuje a čo dokážeme vnímať (tvar ako formu, farby, zvuky, pohyb, dotyk, rôzne situácie, deje, medziľudské vzťahy a pod.). Niektoré spôsoby správania odmeňujeme, iné považujeme za neprijateľné. Ľudia si vyberajú tie vzory správania, ktoré vedú k úspechu. To môže viesť k frustrujúcim situáciám, ktoré môžu vyvolať agresívnu reakciu. Človek sa stáva človekom aj preto, že prostredníctvom sociálnych vzťahov a procesov založených na určitej hierarchii hodnôt a pravidiel dochádza v sociálnom prostredí k socializácii.

## **Výchova a vzdelávanie ako činitele ovplyvňujúce agresiu**

Gajdošová sa domnieva, že agresívne správanie detí podmieňuje príliš benevolentná, až rozmaznávací výchova v rodine. Na stranu učiteľov pripisuje nedostatok psychologických poznatkov o tom, ako zabezpečiť súdržnosť triedy a dobrú sociálnu a emocionálnu atmosféru, v ktorej by sa udržiavali dobré interpersonálne vzťahy medzi žiakmi navzájom, ako aj medzi žiakmi a učiteľmi. Vytýka pedagogickému personálu, že si nevšimá šikanu v triede, nerieši hneď v zárodku agresívne správanie (Gajdošová 2000, s. 6-15).

Beňo píše o škole na prahu tretieho tisícročia ako o zariadení, kde sa vyskytujú problémy staré ako ľudstvo samo, pričom má na mysli práve oblasť výchovy. Skúmané deti verbalizovali zlé vzťahy medzi spolužiakmi, ktoré sa prejavovali neohľadupnosťou, vzájomným ničením vecí, krádežami, šikanovaním. Deti vnímali nežiaduce správanie spolužiakov ako rušivý vplyv hlavne zo strany prospechovo slabších spolužiakov, ktorí agresivitou, ničením zariadenia, bitkami, slovnou hrubosťou kompenzovali vlastný neúspech v škole (Beňo 1997, s. 80).

Zelina v súvislosti s výchovou apeluje na uprednostňovanie aktivity pred pasivitou, pričom zdôrazňuje, že výchova by mala byť od malička nasmerovaná na zvládnutie kritických životne náročných situácií a výchovu považuje za dôležitejšiu ako vzdelávanie. Školstvo nemôže byť jednostranne zamerané, výsledkom by mala byť komplexná osobnosť. Vzdelanie musí ísť ruka v ruku s výchovou. Zdôrazňuje, že sme vzdelaní, ale zlí. Prikláňa sa k názorom autorov, ktorí tvrdia, že kriminalita a násilie na svete vzrastá (Zelina 1996, s. 10-16).

Majzlanová uvádza, že narušenie citov – vôľovej stránky dieťaťa sa odvodzuje od emocionálneho napätia v dôsledku záťažových situácií. Za najdôležitejšie vonkajšie faktory týkajúce sa výchovy považuje autorka (Majzlanová 1998, s. 14):

- trvalá absencia jedného z rodičov v rodine,
- pretrvávajúce konflikty medzi členmi rodiny,
- narušené správanie rodičov,
- rozpoltená výchova,
- rodičovské odmietanie,
- nesprávny výchovný prístup.

Preto ako čítame u Ondrejoviča (2004, s. 105). popri narastajúcemu násiliu a agresii je potrebné apelovať na oblasť prevencie, etiky, pedagogicky a sociálnej práce, aby tak človek ostal skutočne človekom.

## Záver

Prvé závažné problémy v správaní adolescentov, ktoré si vyžadujú odbornú starostlivosť, sa prejavujú v oveľa skoršom veku, už počas vzdelávania v základnej prípadne materskej škole. Preventívne programy v sociálnej oblasti musia byť nastavené v súčinnosti so školstvom ako partnerom s cieľom dostatočnej účinnosti všetkých opatrení zameraných na cieľovú skupinu. Vždy je ekonomickejšie a tiež humánnejšie, keď preventívne aktivity zachytia adolescentov, ktorých poruchy správania je ešte možné korigovať a smerovať k spontánnemu doznievaniu, než umožniť, aby sa také správanie rozvinulo do štádia patologicky nežiaduceho. Obdobie adolescencie je časom intenzívneho objavovania vlastného „ja“ a úlohou výchovy v rodine nie je agresivitu úplne odstrániť, ale usmerniť ju, aby bolo možné mobilizovať túto energiu pre dosiahnutie pozitívnych cieľov ako pre seba, tak aj pre spoločnosť.

## Zoznam bibliografických odkazov

- BAKOŠOVÁ, E., 1999. *Základy sociológie pre právnikov*. Bratislava: Právnická fakulta UK. ISBN 80-7160-119-5.
- BEŇO, M., 1997. *Slovenská škola na prahu 3. tisícročia*. Bratislava. Ústav informácií a prognóz Slovenska. ISBN 80-7098-149-0.
- DOBSON, J., 1994. *Být sám sebou*. Praha: Návrat domů. ISBN 80-85495-32-5.
- DRVOTA, S., 1983. *Od zvieratá k človeku*. Bratislava: SMENA.
- GAJDOŠOVÁ, E., BOGÁROVÁ, S., 2001. *Problémy žiakov v správaní spojené s agresivitou a šikanovaním v školách*. Bratislava: Metodické centrum. ISBN 80-7164-309-2.
- JANOVA, J., 1999. *Agrese, tolerance a intolerance*. Praha: Grada Publishing, s. r. o. ISBN 80-7169-889-X.
- KAISER, G., 1994. *Kriminológia*. Praha: C. H. Beck. ISBN 80-7179-002-8.
- MAJZLANOVÁ, K., 1998. *Poruchy správania u detí predškolského veku*. Bratislava: Humanitas. ISBN 80-967890-4-X.
- MŠ SR, 2014. *Národná správa o politike mládeže v Slovenskej republike pre Radu Európy (Review of Youth Policy – Slovak National Report)*. MŠ SR [online]. 2014 [cit. 2016-04-12]. Dostupné z: <https://www.iuventu.sk/files/documents/publik%C3%A1cie/mladeznicka%20politika%20v%20sr/14-Sprava%20o%20pol%20mladeze.pdf>
- ONDREJKOVIČ, P., 1995. *Úvod do sociológie výchovy*. Bratislava: SAV. ISBN 80-224-0445-4.
- ONDREJKOVIČ, P. a kol., 2001. *Sociálna patológia*. Bratislava: VEDA. ISBN 80-224-0685-6.
- ŘÍČAN, P., 1998. *Agresivita a šikanovanie medzi deťmi*. Trnava: Education. ISBN 80-862325-0-2.
- SEJČOVÁ, Ľ., 2001. *Deti a mládež ako obeť násilia*. Bratislava: Album. ISBN 80-968667-0-2.
- ZELINA, M., 1996. *Stratégie a metódy rozvoja osobnosti*. Bratislava. IRIS. ISBN 80-967013-4-7.

## PhDr. Mária Borová

Katolícka univerzita v Ružomberku  
Pedagogická fakulta  
Hrabovská cesta 1, 034 01 Ružomberok  
mborova1@gmail.com



# AKTUÁLNE PROBLÉMY CHUDOBNÝCH RÓMSKÝCH KOMUNIT

Gizela Brutovská

## Abstract

The main aim of this paper is to identify and analyse the current problems of Roma communities using the results of the qualitative research conducted in the selected municipalities of the Kosice Self-Governing Region. The target group were members of the majority population as well as Roma people. As for the majority, these were mainly included the mayors, chiefs of local bodies, members of municipal councils, NGO representatives - those who can and shall be directly involved in making decisions about solving problems of Roma communities. Furthermore, there were included those members of the majority who directly carry out activities with and for Roma communities. Finally, the most important persons who were participating in the survey were the Roma themselves - mostly those who are leaders in different municipalities - i.e. Roma authorities. The method of focused groups were used in the research. The research was aimed to understand and analyse different depth of perception of problems of the Roma in three types of Roma communities: segregated, separated and integrated ones.

## Úvod

*„Európa nepotrebuje rómsku politiku podporujúcu pozitívnu identitu tejto menšiny, ale sociálnu politiku zameranú na boj proti chudobe.“  
(Norbert Mappes – Niediek 2013)*

Je to skutočne tak? Môže priniesť odstránenie zlej sociálno-ekonomickej situácie, ktorá dosahuje v chudobných rómskych komunitách gigantické rozmery, aj zlepšenie ich postavenia v spoločnosti a vyriešenie ďalších súvisiacich problémov? To sú zásadné otázky, na ktoré sú v príspevku hľadané odpovede. Materiálna chudoba (ďalej len „chudoba“) súvisí s nerovnosťami v peňažných príjmoch a majetku ľudí. Býva často považovaná za hlavný mechanizmus pôsobenia sociálnej exklúzie a spôsobuje sociálne nerovnosti v spoločnosti. Nie je výsledkom osobnej nedostatočnosti alebo osobného zlyhania. Príčiny materiálnej chudoby sú pre chudobných vonkajšími silami, nad ktorými nemajú žiadnu kontrolu, a ktoré reprodukuje v spoločnosti (nespravodlivý) sociálny poriadok, v ktorom sú niektorí bohatí a niektorí fatálne chudobní (Mareš 1999). Už Galbraith (1967) upozornil nato, že v ekonomicky prosperujúcich krajinách existuje početná vrstva chudobných, ktorá má tendenciu narastať. Narušil tým mýtus, že chudoba sa týka len ekonomicky rozvinutých krajín a vo vyspelých krajinách historicky „odumrela“. Fenomén chudoby vyvoláva otázku príčin jej vzniku a dôsledkoch na život ľudí. V rôznych typológiách príčin chudoby sú identifikované dve základné dimenzie: „individuálna verzus spoločenská dimenzia“ a dimenzia zlyhania verzus osudu“. Tieto dimenzie môžeme označiť ako „vonkajšie verzus vnútorné“, „neovplyvniteľné verzus ovplyvniteľné“ (Oorschot, Halman 2000). V ekonomicky vyspelých krajinách k vonkajším príčinám chudoby možno zaradiť eróziu existujúcich modelov sociálneho štátu (Esping-Andersen a kol. 2002) spolu s expanziou ekonomickej súťaže (Beck 2000). V dôsledku zlého usporiadania ekonomického a sociálneho systému sa tak určitá vrstva ľudí ocitá dlhodobo bez platenej práce a tiež bez zodpovedajúcej sociálnej kompenzácie. K vnútorným príčinám chudoby môžeme zaradiť okrem situačných faktorov (nešťastie a osud) aj faktory súvisiace s prenosom chudoby medzi generáciami. Život v chudobe skrýva nebezpečenstvo sociálnej exklúzie a mechanizmy vylúčenia môže prerásť až do útoku na integritu osobnosti jednotlivcov (Honneth 2004). Preto, aby chudobný človek dokázal prežiť v spoločnosti musí využívať špecifický systém noriem a hodnôt. Stratégie

chudobných sú často ťažko výskumne uchopiteľné, pretože sa vymykajú oficiálnym štruktúram. Vyžadujú si preto poznávanie pomocou osobných stretnutí s ľuďmi, ktorí v podmienkach chudoby žijú. Základnou výskumnou stratégiou, ktorá je vo výskumnej časti príspevku využívaná, je preto kvalitatívny výskum realizovaný formou focusových skupín spojený s neštruktúrovaným pozorovaním a individuálnymi neformálnymi rozhovormi.

Východiskovým teoretickým rámcom pre realizáciu výskumu bol koncept kultúry chudoby. Oscar Lewis (1975) ho formuloval vo svojej štúdií *Five Families: Mexican Case Studies in the Culture of Poverty* venovanej prostrediu chudoby v rodine. Podľa neho, kultúra chudoby je platná len v krajinách tretieho sveta alebo v krajinách, ktoré sú v ranných fázach industrializácie, nie však vo vyspelých kapitalistických spoločnostiach. Niektorí sociológovia naopak argumentujú, že kultúra chudoby sa môže týkať určitej časti ľudí v priemyselne vyspelých spoločnostiach. Kultúra chudoby predstavuje „dizajn pre život“, ktorý sa odovzdáva z generácie na generáciu – tzv. generačná chudoba (Payne 2010). Jednotlivci sa cítia byť na okraji spoločnosti, bezmocní a menejcenní. Zaujímajú postoj žiť v prítomnosti a byť šťastní. Takáto adaptácia na „život“ sa týka predovšetkým ľudí málo kvalifikovaných. Teoretický koncept kultúry chudoby, zvlášť generačnej chudoby, tak v prostredí rómskych komunít Košického samosprávneho kraja (ďalej len „KSK“), slúži v rámci výskumu identifikácie jej aktuálnych problémov.

## **Teoretický rámec**

Kultúra chudoby podľa Lewisa (1975) v sebe zahŕňa základné adaptačné a reakčné mechanizmy človeka na podmienky materiálneho nedostatku v industrializovanej spoločnosti. Chudoba vytvára taký tlak na človeka, že sa objavujú určité vzorce správania, ktoré sú charakteristické do takej miery, že možno hovoriť o kultúre chudoby. Hodnoty a normy, ktoré tieto vzorce podporujú sú prostredníctvom výchovy odovzdávané ďalším generáciám a následne reprodukované. Kolobeh chudoby je tak podporovaný a pokračuje. Hovoríme tak o generačnej chudobe, ktorú Payne a kol. (2010) definuje ako chudobu postihujúcu dve a viac po sebe idúce generácie. Jej vzorce sa však začínajú prejavovať často oveľa skôr, ak sa rodina stýka s ľuďmi žijúcimi v generačnej chudobe. Payne a kol. (2010, s. 59) vzorce generačnej chudoby definovala, ako:

- „šum v pozadí“. Je vždy zapnutý televízor. Do konverzácie sa zapájajú všetci poslucháči a spravidla hovorí niekoľko ľudí odrazu;
- sila osobnosti. Jednotlivec okoliu prináša silu svojej osobnosti – keďže nemôže priniesť peniaze. Talent zabávať a schopnosť rozprávať sú veľmi cennými vlastnosťami;
- význam zábav. Keď sa bojíte o vlastné prežitie, zábava prináša aspoň chvíľkový oddych a uvoľnenie;
- význam osobných vzťahov. Jediné, čo máte, sú ľudia, na ktorých sa môžete spoľahnúť, a s ktorými musíte udržiavať dobré vzťahy, aby ste prežili;
- matriarchálna štruktúra. Matka zastáva najvýznamnejšiu pozíciu v spoločnosti, pokiaľ sa stará o ostatných členov rodiny;
- ústna tradícia. Bežný jazyk sa používa na všetky účely;
- orientácia na prežitie. Abstraktné pojmy majú len veľmi malý priestor. Rozhovory sa týkajú väčšinou ľudí a vzťahov. Práca slúži nato, aby si zarobili na živobytie, nie budovanie kariéry;
- identita u mužov je spojená s úlohou milenca/bojovníka. Hlavným cieľom mužov je byť „chlapom“ – očakáva sa ťažká fyzická práca a byť milenec a bojovník;
- identita u žien je spojená s úlohou záchrankyne/mučeníčky. Od „dobrej“ ženy sa očakáva, že sa bude starať o svojho muža a deti;
- význam neverbálnej /posunkovej komunikácie. Pri komunikácii sa využíva hmat, priestor, emocionalita;
- ľudia sú váš majetok. Existujú veľké obavy z toho, že jedinec opustí svoju komunitu;

- negatívne orientácie. Neúspech je zdrojom „historiek“ a uštipačných poznámok;
- disciplína. Zmyslom trestu je oľutovanie a odpustenie, nie zmena;
- viera v osud. Osud základ pre systém hodnôt;
- čierno-biele uvažovanie. Možnosti sa takmer nikdy neskúšajú;
- reč tela. Počas dvorenia jedinec využíva svoje telo sexuálnym spôsobom;
- čas. Čas je len vecou prítomnosti. Budúcnosť existuje len ako slovo;
- zmysel pre humor. Zmysel pre humor má vysokú hodnotu, keďže v chudobe zábava a rozptýlenie zohrávajú dôležitú úlohu;
- absencia poriadku/organizácie. Domy a byty chudobných ľudí sú často zanedbané a zapratané neporiadkom;
- žiť pre daný okamih a nepremýšľať o budúcnosti. V generačnej chudobe nemá miesto aktivita, plánovanie alebo stanovovanie cieľov. Väčšina toho, čo sa deje, má reakčnú povahu a deje sa len v prítomnosti. Neuvažuje sa o tom, aký vplyv budú mať činy na budúcnosť.

Koncept kultúry chudoby vychádza ďalej z poznania, že jeho podoba vykazuje porovnateľné rysy (podobnosť v štruktúre rodín, v medziľudských vzťahoch, v utrácaní finančných zdrojov, v spotrebe, v hodnotových systémoch a zameraní na čas) v odlišných prostrediach bez rozdielu príslušnosti k náboženstvu, regiónu, národu, jazyku, či etnicity. Vzorce správania a konania, ktoré sa konkrétne pripisujú určitému konkrétnemu etniku, v skutočnosti nesúvisia s biologickými či etnologickými zvláštnosťami, ale vychádzajú skôr z materiálneho nedostatku a nízkeho sociálneho statusu. Ľudia žijúci v chudobe zažívajú pocity frustrácie, bezmocnosti, inferiority (Lewis 1975). Pokiaľ nemajú platenú prácu dostavuje sa u nich pocit viny či nudy (Morgan 1992). Liebow (2003) tvrdí, že zvyky chudobných, ako napríklad míňanie peňazí na alkohol, sú reakciou na ich hodnotenie vlastnej situácie. Vzhľadom nato, že nemajú prácu ani zodpovedajúcu kompenzáciu za stratu príjmu sú „povinní vynaložiť všetky svoje prostriedky na udržanie sa v každom okamihu“. Títo ľudia chcú mať bežný rodinný život, ale ich príjmy sú príliš nízke na jeho udržanie. Lewis (1975) zistil, že chudobní chcú žiť v manželstve uzavretom v kostole, ale len málo tak skutočne učiní. Muži, ktorí nemajú stabilné zamestnanie, žiaden majetok a takmer žiadne vyhliadky na bohatstvo, ktoré by venovali svojim deťom, žijú v súčasnosti bez očakávaní do budúcnosti, chcú zabrániť právnym ťažkostiam v prípade rozvodu manželstva. Ženám táto situácia umožňuje určitú slobodu a flexibilitu, pretože muži nie sú právne ich manželmi, a tak ženy majú „vyšší“ nárok na deti. Detstvo sa končí skoro a pohlavný život začína skoro. Vzhľadom k tomu, že prístup materiálnych statkov je obmedzený, vládne medzi súrodencami pomerne silná rivalita. Jedinci vyrastajúci v kultúre chudoby majú nízke sebavedomie, nedostatočné vyjadrovacie schopnosti, silný pocit fatalizmu, bezmocnosti, závislosti.

Absencia integrácie chudobných do významných inštitúcií spoločnosti je kľúčovým prvkom v kultúre chudoby (Lewis 1975). Odráža sa tu kombinovaný efekt faktorov, vrátane chudoby, ale aj segregácie a diskriminácie, strachu, podozrenia a apatie. Chudobní ľudia nie sú členmi odborov alebo politických strán, málo využívajú banky, obchodné domy, či navštevujú múze a kiná, t.j. miesta a inštitúcie, ktoré ostatní ľudia využívajú na integráciu. Ľudia v kultúre chudoby produkujú málo bohatstva a dostávajú na oplátku len málo. Podľa Lewisa (1975) chronická (dlhodobá) nezamestnanosť a podzamestnanosť, nízke mzdy, nedostatok majetku, nedostatok úspor, absencia potravinových zásob v domácnosti a chronický nedostatok hotovosti uväznia jednotlivca v bludnom kruhu. Nedostatok hotovosti spôsobuje, že chudobní dávajú do zástavy osobné veci, požičiavajú si peniaze za úžernícky vysoké úrokové sadzby. Prebieha neformálny dohovor o úvere medzi susedmi. Hotovosť následne použijú za „pár sekúnd“ na oblečenie, potraviny, príp. nábytok.

Spolu s odpútaním sa od spoločnosti existuje u chudobných nepriateľstvo (Lewis 1975) k základným inštitúciám. Je tam až nenávisť voči polícii, nedôvera vo vládu a politikov na vysokých pozíciách a cynizmus voči kostolu. Kultúra chudoby, tak má určitý potenciál pre

protest a pre inklináciu k politickým hnutiam smerujúcim proti existujúcemu poriadku. Smerom dovnútra je kultúra chudoby pomerne spoločenská. Krátkodobé neformálne zoskupenia (gangy) vznikajú a rýchlo sa rozpadávajú. Čím viac sú chudobní jazykovo, či etnicky homogénny a zároveň odlišujúci a oddelení (fyzická bariéra) od ostatných, tým väčší duch pospolitosti u nich vládne. Samotná pospolitosť má však minimálnu organizáciu mimo rozšírených hraníc rodín.

Koncept kultúry chudoby predstavuje zovšeobecnenie, ktoré môže napomôcť zjednotiť a vysvetliť celý rad problémov doposiaľ vnímaných ako špecificky sa týkajúcich chudobných rómskych komunít. Problémy, ktoré rómska komunita vykazuje sa teda ako ukazujú tento koncept netýkajú len jej, ale sú aj v krajinách kde neexistujú žiadne oddelené etnické komunity. To znamená, že pri odstraňovaní problémov spojených s chudobou nemôže byť vylúčená kultúra chudoby. Potom porozumenie kultúry chudoby môže prispieť k návrhu opatrení na riešenie chudoby ako takej.

### **Metodika realizovaného výskumu chudobných rómskych komunít v KSK**

Hlavným cieľom kvalitatívneho a kvantitatívneho výskumu realizovaného v 7 rôznych obciach KSK (Blatné Remety, Družstevná pri Hornáde, Richnava, Rudňany, Slavošovce, Švedlár, Turňa nad Bodvou), kde žijú Rómovia, bolo identifikovať aktuálne problémy rómskych komunít z pohľadu majority a tiež samotných Rómov. Snahou bolo analyzovať získané údaje a tak identifikovať problémy, zvlášť pre rôzne typy rómskych komunít (segregované, separované, integrované). Výskum si kládol za cieľ pochopiť rôzne vnímanie hĺbky problémov Rómov v rôznych typoch rómskych komunít (segregovaných – Rudňany, Richnava, Turňa nad Bodvou, separovaných- Družstevná pri Hornáde, Švedlár a integrovaných – Slavošovce, Blatné Remety).

Cieľovou skupinou boli tak členovia majority ako aj samotní Rómovia. U majority to boli predovšetkým starostovia, prednostovia, členovia obecných zastupiteľstiev, predstavitelia mimovládnych organizácií, t.j. tí, ktorí sa môžu a majú priamo podieľať na rozhodnutiach ohľadom riešenia problémov rómskych komunít (nezávisle od toho, či sú to Rómovia alebo ľudia z majoritnej populácie). Ďalej sem patrili tí členovia majority, ktorí priamo realizujú aktivity s rómskou komunitou (zamestnanci komunitných centier, terénni sociálni pracovníci, zdravotní asistenti a pod.). Nakoniec najdôležitejšími osobami, ktorí boli účastní výskumu boli samotní Rómovia – prevažne tí, ktorí majú v jednotlivých obciach rozhodujúce slovo – t.j. rómske authority. Celkovo bolo zrealizovaných 7 fokusových skupín, ktorých sa zúčastnilo 44 respondentov. Výskum sa realizoval v auguste a septembri v roku 2015. Prebehlo 5 individuálnych neformálnych rozhovorov.

Základnými výskumnými technikami boli fokusové skupiny, doplnené o neštrukturované pozorovanie a individuálne neformálne rozhovory. Fokusová skupina predstavovala kvalitatívny rozhovor s väčším počtom jednotlivcov. Skupina bola vytvorená na základe telefonického dohovoru so starostom obce. Tvorilo ju päť až desať ľudí s cieľom prediskutovať problémy rómskych komunít a rozhovor trval asi hodinu a pol až dve hodiny. Keďže medzi členmi skupiny existovali interakcie, získavali sa bohatšie a názorovo pestrejšie odpovede ako pri individuálnom rozhovore. V snahe zintenzívniť skupinovú diskusiu boli do skupinovej diskusie zaradení tak Rómovia ako aj členovia majoritnej populácie.

### **Analýza výsledkov výskumu – základné problémy**

Na základe výskumu bolo identifikovaných niekoľko základných problémov: problém pôžičky (exekúcie)/úžera, strednodobá a dlhodobá nezamestnanosť, problémy spojené so vzdelávaním, ne/zmysluplné trávenie voľného času deťmi a mladými ľuďmi, nelegálnosť

osád, občianska a politická ne/participácia, kriminalita, zlý zdravotný stav, spolunažívanie medzi majoritou a Rómami a Rómami navzájom, ne/ovládanie slovenského jazyka, užívanie legálnych a nelegálnych drog. Pre obmedzené možnosti publikovania, v nasledujúcom texte sú analyzované len štyri základné problémy.

### ***Problém pôžičky (exekúcie)/úžera***

Centrálным problémom v segregovaných a separovaných rómskych komunitách je problém chudoby, ktorý je na jednej strane príčinou a na strane druhej dôsledkom pôžičiek a následných exekúcií, resp. úžery. Obrovské dlhy vznikajú v dôsledku rôznych okolností (strata zamestnania, neplatenie zdravotného a sociálneho poistenia, výdavky na nečakané udalosti – choroba, smrť rodinného príslušníka a pod.). Snaha žiť tu a teraz – krátkodobé zmýšľanie spôsobuje unáhlené podpísanie dlhodobých alebo väčších zmlúv, z ktorých plynie okamžitý úžitok, ale neskôr sa splácajú s vysokými, až neprimeranými úrokmi (finančnými, či nefinančnými). Agenti „nebankoviek“, úžerníci dochádzajú do segregovaných rómskych komunit pravidelne a lákajú na pôžičky, zvlášť v termínoch kedy predpokladajú, že Rómovia už nemajú peniaze. Nesleduje sa solventnosť splácať pôžičku. Dôsledkom je nesplácanie a nastupuje exekúcia. V zaostalejších rómskych komunitách pretrváva úžera, ktorej dôsledkom sú zadlženia na niekoľko generácií. Jednou z hlavných príčin exekúcie a úžery je okrem zlej sociálnej situácie (nízkej úrovne dávok v hmotnej núdzi a príslušných príspevkov) aj finančná negramotnosť (neschopnosť pracovať s peniazmi) a jazyková neznalosť (neovládajú slovenský jazyk na dostatočnej úrovni). Rómovia v segregovaných komunitách nemajú žiadne úspory, a tak v prípade, že nastane nepredvídateľná situácia, tak si požičávajú, a keďže často krát nerozumejú ako systém pôžičky funguje, netušia čo všetko ich v budúcnosti čaká. Ďalším zdrojom dlhov sú nesplatené pohľadávky voči poisťovniam (zdravotným, životným, sociálnej) a zakúpenie určitého tovaru (predovšetkým mobilov, zavedenie internetu a pod.) na splátky. V separovaných a integrovaných rómskych komunitách je možné stretnúť sa s fenoménom tzv. opičej lásky. Rodičia v snahe zabezpečiť svojim deťom to čo si oni nemohli dovoliť, resp. to čo majú Nerómovia, kupujú rôzne predmety na splátky, čo v prípade, že stratia prácu alebo iný zdroj príjmu ich automaticky vrhá do dlžôb a následných exekúcií. Na otázku, čo je horšie, či byť dlžníkom úžerníkovi alebo exekútorovi mali Rómovia opačný názor ako Nerómovia vychádzajúc pri tom z vlastného vnímania. Hoci úžera je často krát oveľa tvrdšia (vyššie splátky bez možnosti ich vôbec niekedy splatiť) ako exekúcia, Rómovia ju považujú za menej „devastujúcu“. Exekúcia sa musí v určitom presne stanovenom čase splatiť, inak hrozí trest, ale s úžerníkom sa dá dohodnúť aj na neskôr a trest je len v podobe, že nebude poskytnutá ďalšie suma ako pôžička.

Znižovanie dlžôb je administratívne náročná činnosť, ktorá sa stala hlavnou náplňou činnosti sociálnych pracovníkov v komunitných centrách a terénnych sociálnych pracovníkov. Spravidla zisťujú, či sú dlžoby oprávnené a dohadujú spôsob sa kontrolu, či už splátkovým kalendárom alebo iným alternatívnym spôsobom. Vypisujú šeky, kontaktujú dlžníkov. Kontrolujú splácanie – dohodnuté termíny, ale nie vždy sa podarí splátkové kalendáre aj dodržať. Problémom je jazyková bariéra medzi sociálnymi pracovníkmi v KC resp. terénnymi pracovníkmi (prevažná časť sú ľudia z majoritnej spoločnosti) a samotnými Rómami (časť z nich ovláda len rómsky jazyk, zvlášť mladí ľudia). Exekúcia sa stáva zároveň bariérou pre legálne zamestnávanie. Z legálnej mzdy by boli nútení Rómovia platiť všetky dlhy. Riešenie dlžôb je nutná podmienka pre reálne zapojenie sa Rómov do trhu práce. Inak zostáva len nelegálna práca a rôzne spôsoby „privyrobenia“ si.

## ***Problém nezamestnanost' (dlhodobá a strednodobá)***

Najzraniteľnejšiu skupinu ohľadom dlhohodej nezamestnanosti predstavujú Rómovia, ktorí čelia dvojitej, či až trojitej marginalizácii. Nie len, že sú Rómovia (výskumom preukázaná etnická diskriminácia), ale žijú v segregovaných či separovaných komunitách (nevyhovujúca, resp. chýbajúca základná infraštruktúra) a navyše ešte v oblastiach, ktoré sú poznačené vysokou mierou nezamestnanosti vo všeobecnosti. Ak, k tomu priradíme nižšie vzdelanie a zastarané, resp. chýbajúce zručnosti, ich šanca zamestnať sa je mizivá. Navyše postoje zamestnávateľov k zamestnávaniu Rómov sú negatívne a nevhodne ovplyvňujú mieru zamestnanosti tejto menšiny. Výskumom boli zaznamenané aj diskriminačné prejavy. Rómovia tak využívajú napríklad sezónnu prácu v zahraničí, prevažne v ČR.

„Zaujímavým“ zistením je, že Róm – podnikateľ zamestná prevažne len Róma z inej komunity prevažne segregovanej. Dôvodom je skutočnosť, že jemu nemusí platiť zákonom stanovenú reálnu minimálnu mzdu, stačí aj nižšia odmena. Stáva sa tak, že Rómovia pracujú za veľmi nízku finančnú odmenu, ktorá nedosahuje ani úroveň minimálnej mzdy, a zároveň ide zamestnávanie bez uzavretia akejkoľvek zmluvy. Súčasným výrazným problémom v južnej časti KSK je vytlačenie Rómov z trhu práce na hraniciach s Maďarskom, keďže občania z poza hraníc sú ochotní pracovať aj za nižšiu mzdu. U nás ponúkaná minimálna mzda je totiž vyššia ako majú občania Maďarska. Vo výskume sa nepreukázala tak často deklarovaná skutočnosť rozdielu medzi výškou mzdy a sociálnou dávkou. Naopak Rómovia proklamovali svoju ochotu pracovať a chuť pracovať poukazujúc na aktivitu, ktorú v tejto oblasti vyvinuli. V prípade možnosti využívania domácej práce vo forme pestovania plodín a chovu domácich zvierat sa ukazuje závažnou bariérou nedostatok životného priestoru. S narastajúcim počtom Rómov bývajúcich v jednom dome/byte sa znižuje jeho okolie (rôzne prístavby, nové izby).

Jednou z mála možností ako pomôcť Rómom je vytváranie pracovných miest v rámci rôznych programov a projektov na úrovni obce – lokálne projekty zamestnanosti. Ukazuje sa však, že súčasná situácia tejto alternatívy nie je príliš naklonená. Jedným z hlavných problémov je zadlženosť obce, príp. až nútená správa obce. Obec tak nemá finančné prostriedky a ani možnosť vstupovať do projektov na všetkých úrovniach (pri podávaní projektov nutnosť preukázať sa, že má vysporiadané záväzky voči poisťovniam a daňovému úradu). Ak ide o obec s vysokým počtom Rómov poskytnúť platenú prácu pre všetkých, na určitom území je to nemožné. Neexistujú na obciach (zvlášť ak sa vymenili starostovia), u lokálnych aktivistov, ani medzi samotnými Rómami údaje z minulosti (posledných 20 rokov) o úspešných projektoch, či aktivitách v oblasti riešenia nezamestnanosti Rómov. V teréne chýba informovanosť o už realizovaných aktivitách, dosiahnutých výsledkoch alebo (ne) úspechoch. Chýba kontinuita prospešných aktivít, ktoré sú väčšinou financované v rámci európskych fondov. Často dochádza k prerušeniu projektov a ich ukončeniu. Projekty sa opätovne naštartujú s určitými ťažkosťami, pričom medzitým dochádza k strate dôvery a zhoršeniu východiskového stavu. Obavy (v čase realizácie výskumu) týkajúce sa prerušenia fungovania programu terénnej sociálnej práce a programu komunitných centier (potvrdené v čase vyhodnocovania výskumu, keď zriaďovatelia len vo výnimočných prípadoch z vlastných zdrojov financujú časť mzdy zamestnancov) boli nasmerované nielen k strate vlastnej práce, ale tiež k zhoršeniu situácie (nesplácanie dlhov exekútorom, nárast záškoláctva, absencia komunikácie so štátnymi úradmi, chýbajúce aktivity práce s deťmi a mládežou....). Páleník a kol. (2014) hovorí o diskontinuite ekonomickej, personálnej a strategickej (časté zmeny v plánovaní, prerušovanie predchádzajúcich rozhodnutí). Dobré príklady nachádzame u samospráv, keď starostovia počas doby dlhšej ako jedno volebné obdobie kontinuálne pokračujú v úspešnej činnosti. Samozrejme platí, že kontinuita nie je zárukou kvality, ale je jej podmienkou.

## *Problémy spojené so vzdelávaním*

Vzdelávanie, ako také, je u Rómov hodnotené v dvoch rovinách. Vnímajú, že po roku 1989 majú viac možností sa vzdelávať a získavať kvalifikáciu. Pozitívne hodnotia, že vzdelávanie „ide“ k nim, a teda nemusia do školy ďaleko dochádzať. V prípade, že tomu tak je, rodičia nechávajú svoje deti (hlavne dievčatá) ukončiť povinnú školskú dochádzku v tej škole, ktorá je v mieste bydliska, resp. v jeho blízkosti. Ak je v mieste bydliska len základná škola, tak končia na základnej škole. Majú obavy z otehotnenia a zlého vplyvu mestského prostredia na dieťa. Matulay (2003, s. 38) na základe vlastného prieskumu zistil, že počet mladých Rómov, ktorí pokračujú v štúdiu na strednej škole, je enormne nízky, čo v podstate vylučuje sociálny vzostup tohto etnika. Z jeho prieskumu tiež vyplýva, že mladí Rómovia sú schopní ukončiť štúdium na strednej škole v hociktorom časovom bode, na začiatku, ako aj pred koncom štúdia. Pre Rómov sú rodinné životné okolnosti významnejšie ako ukončenie školy. V prípade konfliktu medzi týmito rolami uprednostňujú rodinu. Ako uvádzajú Rigová a Maczejková (2002, s. 718) medzi najčastejšie dôvody nepokračovania v štúdiu na strednej škole patrí: neschopnosť zvládnuť náročnejšie štúdium, vysoká absencia, nezáujem a nedostatočná starostlivosť rodičov a snaha rodičov, aby ich deti boli čím skôr zapojené do siete sociálnej starostlivosti. Výsledky nami realizovaného výskumu ukazujú, že situácia je odlišná čiastočne u Rómov žijúcich separovane a u väčšiny Rómov žijúcich v integrovaných rómskych komunitách. Tieto komunity však negatívne vnímajú, že aj keď dieťa ukončí strednú školu, nielenže nemá prácu, ale zamestnávateľia o absolventov týchto typov škôl nemajú záujem. Ide predovšetkým o dvojročné učebné odbory. Chýba pokračovanie na trojročné učebné odbory ukončené výučným listom. Nielen Rómovia, ale tiež majorita poukazuje na nedostatočnú kvalitu vzdelávania predovšetkým na elokovaných pracoviskách SOŠ, ktorá je z časti výsledkom nízkej motivácie zo strany Rómov k dosiahnutiu vzdelania, ale aj záškoláctva. Ukazuje sa, že tieto pracoviská, skôr nahrádzajú činnosť komunitných centier a centier voľného času ako škôl zabezpečujúcich realizáciu edukácie.

Záškoláctvo ako problém sa vyskytlo vo všetkých troch typoch rómskych komunit. V segregovaných a separovaných je síce Rómami vnímané ako problém, ale nie ako závažný. Naopak, majorita ho v týchto typoch osídlenia vníma ako jeden z najzávažnejších a najrozšírenejších. Záškoláctvo ako také má mnoho príčin, ale jeden dôsledok, a to nízku úroveň kvalitného vzdelania. Výsledkom je funkčná negramotnosť – nedostatočné ovládanie písania a čítania v slovenskom jazyku. Lukáč (2015) záškoláctvo rómskych detí na základných školách dáva do súvislosti s rodinným prostredím, ktoré nie je vzdelávaniu naklonené (nízky záujem o dochádzku dieťaťa do školy, o jeho výsledky v škole, ako aj jeho mimoškolské aktivity). Úlohu rodiny tu často supľujú sociálne pracovníčky v komunitných centrách formou doučovania, písania domácich úloh, voľno časovými aktivitami a pod. Ďalším dôvodom záškoláctva sú podľa Lukáča (2015, s. 32) aj individuálne príčiny vyplývajúce z aktuálnej fázy ontogenetického vývinu dieťaťa. Príčiny však súvisia aj s charakterom školskej inštitúcie, s procesom vzdelávania, kde sú rómske deti všeobecne menej úspešné. Neúspech nie je motivujúci, vyvoláva u dieťaťa snahu vyhnúť sa negatívnym pocitom, čo môže viesť úniku zo školy. Konštatuje, že najväčší počet záškolákov je medzi deťmi na druhom stupni základnej školy. Aj keď je väčšina školopovinných rómskych detí do školského systému začlenená, ich školská dochádzka je v porovnaní s ostatnými deťmi výrazne horšia.

Absencia predškolskej výchovy je jednou z príčin neskoršieho záškoláctva, keďže deti, ktoré prichádzajú do základnej školy takmer vôbec neovládajú slovenský jazyk, a tak nové prostredie na nich pôsobí cudzo, umelo a majú problém sa s ním vyrovnáť. Každé zdravé rómske dieťa, ktoré navštevovalo predškolské zariadenie, každodenne sa kontaktuje s majoritou, jeho rodičia sa zaujímajú o jeho výsledky, po príchode do základnej školy nemá problémy s učením ani správaním. Preto sa vylučuje akýkoľvek predpoklad menejcennosti

intelektu rómskych detí (Titková 2013, s.13). Segregácia na škole resp. čisto rómske triedy a celé školy sa ukazuje ako bežná prax. Je to fenomén, ktorý postihuje takmer všetky školy, ktoré sa nachádzajú v blízkosti segregovaných rómskych komunít. Integrované školy, ako ukazujú výsledky rôznych výskumov sú skôr raritou. V školách absentujú rómski učitelia, čo má tiež určitý vplyv na samotné vzdelávanie rómskych žiakov. Výskum tiež zaznamenal diskrimináciu na škole, ktorá sa prejavuje najmä v rozdelení detí v škole - zvlášť Rómske a zvlášť Nerómske hlavne počas spoločného stravovania.

### ***Problém zmysluplného trávenia voľného času deťmi a mladými ľuďmi***

Výsledky výskumu ukazujú nedostatočnú podporu akejkoľvek zmysluplnej voľno časovej činnosti detí, ale hlavne mladých (mladistvých) Rómov (po ukončení školy a v čase ich nezamestnanosti) akýmkoľvek subjektom vo všetkých typoch rómskych komunít. Voľno časové aktivity zahŕňajú najmä oblasť rekreácie, odpočinku, zábavy, športu, dobrovoľného vzdelávania a umenia. Možnosti rozvoja záujmových aktivít rómskych detí zo segregovaných a z časti aj separovaných komunít narážajú na celý rad psychologických, sociálnych a ekonomických problémov. V ťažkých podmienkach každodenného prispôsobovania sa, úsilia prežiť, nezostáva neraz čas a hlavne finančné prostriedky na rozvoj akýchkoľvek zmysluplných minimálne aspoň športových a kultúrnych (záujmových umeleckých a mimoumeleckých) aktivít (o aktivitách oddychových ako cestovanie alebo rekreačných ako dovolenka tu môžu iba snívať). Výchova detí v rómskej rodine žijúcej v segregovanej komunite je iná v tom, že deti nevyrastajú v detskom svete, ale vo svete dospelých preto sú sociálne zrelšie a samostatnejšie oproti deťom z majority. Deti preberajú úlohy dospelých. Starajú sa o mladších súrodencov, teda sú veľmi samostatné a začínajú konať na vlastnú päsť. Najpočetnejšiu skupinu detí, ktoré trávia voľný čas bez výberu, bez konkrétneho cieľa v partiách, na uliciach, na diskotékach, v reštauračných zariadeniach, pri hracích automatoch, potulovaním, tvoria deti, ktoré sú ponechané náhodným vplyvom prostredia (Kratochvílová, 2000). Rómske deti sú temperamentné, ale riadia sa skôr citom. Svoj záujem prejavujú najmä o prácu vo folklórnych, ale i iných umeleckých, športových a turistických záujmových útvaroch. Pri ich rozvoji však nastúpi okamih, keď treba pravidelne cvičiť a dodržiavať disciplínu. A tu začínajú problémy (Titková 2013).

Absentuje podpora športových aktivít. V prípade, že v obci kde je segregovaná osada, je športový klub Rómovia, sú z jeho aktivít vytlačení. Absentuje akákoľvek záujmovo umelecká a mimoumelecká činnosť pre mladých Rómov zo segregovaných a separovaných rómskych komunít a authority, ktoré by ju zabezpečovali (s čiastočnou výnimkou v rámci práce komunitných centier – nie všetkých, a nemožno zabúdať, že nie sú v každej rómskej komunite). Jedným z dôsledkov absencie zmysluplne stráveného voľného času detí a mládeže z chudobných rómskych komunít, okrem rozširujúceho sa vandalizmu mladých Rómov pod vplyvom získavania vzorov „z internetu“, je skoré uzatváranie vzťahov spojené s tehotenstvom partnerky.

### **Záver**

Problémy, s ktorými sa Rómovia žijúci v KSK stretávajú sa opakujú, ale v rôznej intenzite a poradí v závislosti od zaradenia rómskej komunity do jednej z troch komunít (segregovaní, separovaní, integrovaní), ale tiež vzhľadom k ich individuálnemu sociálno-ekonomickému postaveniu. Jednoznačne je však možné konštatovať, že sociálno-ekonomická situácia v rómskych komunitách, zvlášť segregovaných je zložitá. Chudoba sa prenáša na ďalšie generácie, bez výraznej možnosti vymanenia sa z nej v blízkej budúcnosti. Chudoba sa stáva normou a môže sa inštitucionalizovať ako racionálny vzor konania, ako jediný možný



spôsob účinnej adaptácie na vzniknutú situáciu. Zaujímavé však je ako Rómovia o chudobe vypovedajú. Konštatujú síce nedostatok finančných prostriedkov, ale spájajú ho s nezamestnanosťou a nie nedostatočným sociálnym zabezpečením.

Medzi základné problémy segregovaných rómskych komunít, od ktorých, resp. na ktoré sú naviazané ďalšie, patrí extrémna chudoba spojená predovšetkým s dlhodobou nezamestnanosťou (občas prerušovanou krátkodobými pracovnými aktivitami, či už legálnymi alebo nelegálnymi) a následnou obrovskou zadlženosťou, a s tým spojenými exekúciami, resp. úžerou. Hľadanie riešení ostatných problémov je teda spojené práve s riešením extrémnej chudoby. Ako popisuje Mappes-Niediek (2013) najväčším problémom Rómov je špecifická logika ekonomie chudoby, v pravidlách ktorej musí operovať Róm z osady pri svojom každodennom boji o prežitie. Pričom programy, zamerané na pomoc Rómom, túto logiku často ignorujú. Príklad? Podnet na sporenie aspoň malej sumy zo skromného príjmu nemusí dávať zmysel tým najchudobnejším. Pri veľmi nízkom príjme sú totiž aj pri najlepšej vôli schopní ušetriť len tak málo, že usporená suma nevynahradí vynaložené biedenie. To prirovnáva k človeku, ktorý má veľmi málo jedla: „...jednoducho nie je rozumné najesť sa vždy len do polosýta, pretože potom má človek hlad stále. Keď sa však každý druhý deň naje do sýtosti, môže potom niekedy zakúsiť väčší pocit hladu, než keby bol spolovice nasýtený, celkovo si však pomohol.“ Podobne je ťažké motivovať Rómov na pravidelnú školskú dochádzku, ak je autobus do susednej obce mimo finančných možností rodiny, prípadne keď rodina nemá na oblečenie, topánky pre dieťa. Keď je zima, radšej ho nechajú doma. A tak dochádza k záškoláctvu, ktorého dôsledkom sú postupne zaostávajúce vedomosti (málo resp. vôbec nemotivujúce rodinné prostredie), čo vedie až k odcudzeniu sa dieťaťa od školy ako takej. Chýbajúce zmysluplné voľno časové aktivity pre deti a mladých, spolu s chýbajúcou akoukoľvek perspektívou lepšej budúcnosti, je základom pre rýchle založenie si vlastnej rodiny a získania tak aspoň určitej istoty, či už v podobe materiálnej (nové sociálne dávky) alebo psychickej (rodina ako základ pre budúcnosť). Dôsledkom je ale opätovné prehĺbenie chudoby už novej rodiny, ktoré vedie k následnému požičiavaniu si na prežitie jej členov, v dôsledku nezamestnanosti, exekúcií pre nesplácanie a kruh je uzatvorený. K charakteristickým spôsobom života v kultúre chudoby (Mareš, 1999) patrí neúprosný boj o prežitie. Opustenosť, hlad, ekonomická neistota a choroby sú sprievodným znakom takéhoto života. Namiesto konvenčného manželstva je bežné spolužitie ako druh a družka. Bývanie v malých, zle „vybavených“ a preplnených príbytkoch a bytoch sťažuje možnosť harmonického spolunažívania.

Aby mohli platiť základné ekonomické pravidlá, musia byť najprv splnené elementárne predpoklady. V našom prípade, dostatok príjmu na zabezpečenie aspoň základných životných potrieb, t.j. až vtedy, keď ľudia netrpia sústavnou núdzou. Aby svoj život mohli plánovať, potrebujú Rómovia v segregovaných osadách aspoň elementárnu istotu, stabilitu a predvídateľnosti svojho prostredia, či základný civilizačný štandard.

### **Zoznam bibliografických odkazov**

BECK, U., 2000. *The New Brave World of Work*. Cambridge: Polity Press. ISBN: 978-0-7456-9346-0.

ESPING-ANDERSEN, G. a kol., 2002. *Why We Need a New Welfare State?* Oxford: Oxford University Press. ISBN 978-01-9160-831-5.

GALBRAITH, J.K., 1967. *Společnost hojnosti*. Praha: Svoboda.

HONNETH, A. (ed.). 2007. *Zbavovat se svéprávnosti. Paradoxy současného kapitalizmu*. Praha: Filozofia. ISBN: 978-80-7007-269-1.

- LEWIS, O., 1975. *Five Families: Mexican Case Studies in the Culture of Poverty*. New York: Basic Books. ISBN 978-0-4650-9705-0.
- LIEBOW, E., 2013. *A Study of Negro Streetcorner Men*. New York: Rowman & Littlefield Publishers. ISBN: 978-0-7425-2895-6.
- LUKÁČ, M. 2015. *Rómovia a vzdelanie: sociálne a edukačné kontexty*. Prešov: Vydavateľstvo PU. ISBN 978-80-555-1243-3.
- MAREŠ, P., 1999. *Sociologie nerovnosti a chudoby*. Praha: SLON. ISBN 80-85850-61-3.
- Matulay, S., 2003. *Rómovia cez prizmu sociologického výskumu*. Nitra: FSVaZ UKF. ISBN: 80-8050-578-0.
- MORGAN, D. H., 1992. *Discovering Men: Sociology and Masculinities (Critical Studies on Men and Masculinities)*. London and New York: Routledge. ISBN: 978-0-415-07622-7.
- Niediek, N. M., 2013. *Chudáci Romové, zlí Cikáni*. Brno: Host. ISBN 978-80-7294-869-7.
- OORSCHOTT, van W., HALMAN, L., 2000. Blame or Fate, Individual or Social? An International Comparison of Popular Explanations of Poverty. In: *European Societies*. 2(1), 1-28. ISSN 1461-6696.
- PÁLENÍK, M. a kol., 2014. *Politika zamestnanosti budúcnosť pre Slovensko*. Bratislava: Inštitút zamestnanosti. ISBN 978-80-970204-6-0.
- PAYNE, R. K., a kol., 2010. *Mosty z chudoby. Stratégie pre profesionálov a komunity*. Košice: Equilibria. ISBN 978-80-89284-53-5.
- RIGOVÁ, S. a M. MACZEJKOVÁ, 2002. Vzdelávací systém a Rómovia. In VAŠEČKA, M. *Čačipen pal o roma. Súhrnná správa o Rómoch na Slovensku*. Bratislava : Inštitút pre verejné otázky, s. 695 – 724. ISBN 80-88935-41-5.
- TITKOVÁ, J., 2013. *Organizovaný voľný čas rómskych detí. Osvedčená pedagogická skúsenosť edukačnej praxe* [online]. 2013 [cit. 2016-04-04]. Dostupné z: <http://mpc-edu.sk/shared/Web/OPSOSIVI.kolovyzyvynapoziciuOdbornyporadcaovzdelavani/6 OPS TitkovaJarmila-Organizovanyvolnycasromskychdeti.pdf>

**Mgr. Gizela Brutovská, PhD.**  
Prešovská univerzita v Prešove  
Fakulta humanitných a prírodných vied  
Katedra andragogiky  
Ulica 17. novembra 15, 080 01 Prešov  
gizela.brutovska@gmail.com

# SOCIAL AND PSYCHOLOGICAL ASPECTS OF FUTURE TEACHER'S TRAINING

Olena Budnyk

## Abstract

The article deals with the main methodological principles of future teacher's professional training such as principles of system, complex, scientific strategy, social and cultural determination, fundamentilization of education and others. Relevant social and psychological aspects of teacher's training are revealed. Student youth's levels of anxiety are characterized. The author defines anxiety as individual and psychological ability of a person to feel intensive anxiety state and durable depressive disorders. These phenomena make psychological barriers on the way to the professional training. Typical reasons of inner discomfort rise, high emotional tension among student youth are determined. The author presents the results of experimental research of personal anxiety level in the Ukrainian pedagogical institutions. Future teachers' high level of situational (reactive) and personal anxiety is explained by social and economic situation in Ukraine, hostilities in the east of the country, most citizens' financial difficulties, the lack of job employment perspective, social exposure, terrorism accidents, difficulties in communication with colleagues etc.

## Introduction

In the modern world, the requirements to the quality of future teachers' theoretical and practical training considerably increase. Great attention to the students' social and psychological readiness for pedagogical activity is worth paying to. "As a socio-cultural category, youth is a phenomenon of last centuries and its origin is connected with a process of industrialization, as manufacturing required professional training and an increased demand for higher education. Hence, such a time and social space had to be created, in which this training could be performed..." (Lisnik 2014, p. 15).

Nowadays in Ukraine it is people's undue ability to nervous breakdowns in typical conflict situations. Scientists state that children psyche is mostly damaged when they acquire stress information about war in the east of the country from television news or radio. Moreover, adults are too sensitive and react more emotionally to sad statistics concerning victims, including child victims. This is happening in the 21<sup>st</sup> century, when humanism and person's moral priorities are of great concern. Youth understand war somehow simplistically and can transfer the given information on the relations with other people. This makes psychologists and pedagogues become suddenly attentive.

Those, who became witnesses of hostilities in Ukraine, are mostly referred to the risk group. Not only adults, but also children got traumas (physical, psychological or social). It refers also to those who are in country's hot points now. Most Ukrainians' anxiety state causes increased feeling of fear, helplessness, depression as well as stress behaviour in the society.

At the same time in modern developing world migrating processes are happening. That's why an important problem is immigrants' adaptation from hot spots of Ukraine on different territories. Consequently, the actual problem nowadays is future teachers' social and psychological training to the work with different categories of children, particularly pupils of risk groups. P. Mazur stresses the attention to the problem of protecting and strengthening physical, psychological, spiritual and social health of pupils (Mazur 2014, p. 69).

## Theoretical basis of the research

It is reasonable to focus on definite methodological principles in future teachers' training (Budnyk2015, p. 18). *Complex-principle* characterizes behaviour activity as a complex system that needs interdisciplinary study and analysis of its constituents and often leads to unpredictable results of its research and practical realization. according to this principle of teacher's training presupposes his/her mastering of scientific theories, policies, notions, methods and forms of knowledge at interdisciplinary level by integrating separate (certain) knowledge and kinds of educational-research and socio-positive activity.

*Principle of scientific strategy* presupposes scientific and pedagogical retrieval, working out original techniques of functions of social and pedagogical activity realization in school practice. In modern higher education the problem of forming deep theoretical and methodological knowledge and steady conviction positions among future specialists, which are the basis of professional activity at school, is of great concern. Thus, great number of pedagogues are disposed to stereotypical practical activity, which excludes systematic scientific self-improvement. That is why because of unwillingness to study innovations they conservatively oppose them. The scientific strategy task in social and psychological aspect is forecasting of possible negative or positive phenomena on the intuitive level that can be caused by implementing of creative searches in educational process. In professional activity (that is grounded on humanistic aspects in work with deviant children, their parents, consulting gifted children, performing cultural leisure (animation) activity etc.) is of special concern the scenario of scientific strategy realization with deep forecast of its effectiveness. Afterwards scientific strategy principle in professional teacher training presupposes a reflection of agreement between higher education and social and educational requirements, modern scientific achievements and reality of educational practice.

Within the classical methodology *system-principle* is a realization of future teacher's professional training as a complex system, which includes certain arranged elements that are interrelated in such a way that exclusion or inclusion of a new element, consequently, influences other constituents. Teacher training is performed as a system of generally scientific structural and functional relationstaking into account the succession of stages (years) of studying and corresponding programmes in concentrers of multilevel pedagogical education.

*Principle of fundamentilization* of professional and pedagogical education (according to S. Honcharenko) presupposes providing of fundamentals of specialist's professional and general culture. It is realized in his/her humanitarian, professional social and pedagogical activity. The fundamentilization of professional training is aimed at solving a contradiction between professional education and narrow practical professional training. Afterwards fundamentilization of future teacher's professional training we see in forming valuable units on flexibility and mobility in using social and psychological techniques in school practice, the development of his/her methodological, creative, information-communication culture. S. Honcharenko puts an accent on the need of fundamentilization of education in the aspect of specialist's spiritual development, not only the formation of his/her skills and abilities of corresponding subjects of the specialty (Honcharenko 2008, p. 2–6). As fas as we know, mastering of general methodological phenomena of knowledge makes it possible to improvise of interdisciplinary categories in professional activity, interactive organization of social and pedagogical activity, step-by-step creative development and teacher's self-realization.

In terms of synergetic (non-classical) methodology, we define the *principle of non-linearity*, which shows the necessity of innovative, non-classical world perception taking into account modern investigations in the sphere of social and pedagogical sciences. Non-linearity of professional thinking is characterized by flexibility and variability. Person's spiritual, social, individual qualities are also characterized as non-linear. Student's non-linear thinking

is aimed at performing professional training at more perfect level that is why as a rule the aim and guidance of this activity is high and it opposes the results. In future teacher's training this principle presupposes openness, variability, flexibility, mobility of a system of forming skills and abilities of social and pedagogical content by synthesizing fundamental and special courses, development of authorship and creativity promotion.

*Principle of social and cultural determination* of future teacher's professional training is revealed in diligent taking into consideration common to humanity national priorities, state social policy in the context of world socio-cultural process. Still, new forms of public knowledge facilitate understanding of various society cultures: regional (European, Asian, Ukrainian, etc.) or common to humanity (global). Accordingly, public culture influences greatly the results of social and psychological activity of a teacher. It is no coincidence that modern Ukrainian scientists (H. Vasianovych, I. Ziaziun, O. Savchenko, P. Saukh, H. Filipchuk and others) put an accent on cultural constituent in professional education ("education through culture").

*Principle of public and personal-professional* unity characterizes interrelation of general to humanity personal and pedagogical experience and its reflection in the consciousness of future teacher as a carrier and maker of certain values in the society. In future specialists' professional training nowadays it is accented on reflexive-thinking culture as a form of specialist's consciousness management. Teacher's pedagogical consciousness is to be considered from the point of viewing new situation, new needs, that is taking into consideration public requirements to professional formation of a future teacher.

*Principle of theoretical knowledge and training* interrelation is understanding of relevance of theoretical and professional studying and practice-oriented experience of future specialist in the content of professional and pedagogical education, using of empirical knowledge, gained in the period of pedagogical practice, in scientific-research work, awareness of forestalling character of theoretical thinking concerning practice. As a result, practical-oriented approach is the main in pedagogue activity (Budnyk 2014).

*Principle of anthropological direction* is orientation of professional education content on integrating studying of a personality, acknowledgement of individual self-value of a student as an active subject of educational and cognitive process, taking into consideration personal peculiarities of his/her development in the process of professional values mastering on the basis of humanism and morality. Still, it is very important in education to orient on the knowledge about personal qualities of pupils. In such a humanistic sense in scientific literature we find pedagogical concepts of humancreativity (V. Andrushchenko), humancentrism (V. Kremen), personcentred education (I. Bekh) and others. Universal basis of culture pedagogy that is grounded on the triad "culture – formation – personality" Polish scientist D. Kubinovsky defines humanism (Kubinowski 2008, p. 208). We consider humanistic ideas to be necessary condition of the improvement of higher professional and pedagogical education. Ukrainian psychologist H. Ball, on the other hand, one of the aspects of humanism defined ratiohumanism, putting an accent on intellectual culture of a future specialist. Consequently, ratiohumanism is treated as world-viewing and methodological orientation, which presupposes recognition of intellectual culture as the most relevant achievement of mankind and needs "its highest possible use in harmonious interaction with other culture constituents" (Ball 2012, p. 100). We are convinced that in professional teacher's activity intellectual constituent serves as a dominating idea and determines its anthropological and valuable strategies.

*Principle of reflexive creativity* presupposes the orientation on individual-creative approach to the obtaining of professional skills and abilities, use of innovative technologies in professional activity. Reflexion (from Lat. *reflexio* – turning back) is a personality's self-perception of his/her inner mental states. Self-perception, which is the main in personality's

understanding of his/her own ideas, deeds, individual and psychological peculiarities, is called *self-reflexion*. The accent on professional and pedagogical self-reflexion is not a coincidence because future teacher's training is inseparable from actualization of valuable self-consciousness, personal development, spiritual and aesthetic enrichment for performing public meaningful actions.

In this aspect it is very important to form professional teacher's identity which is closely connected with the development of his/her professional self-consciousness. That is why future pedagogue's theoretical training should lead not only to mastering the system of professional skills and abilities but also to the development of the ability to reflexion and self-awareness. Future specialist's reflexion mechanism stimulates him/her to the professional and pedagogical self-improvement. It is performed by: 1) mastering by future specialists of the achievements of social and psychological science and their implementation in school practice; 2) studying and generalizing of profound pedagogical experience; 3) scientific and methodological work of students and their participation in scientific investigations (Skul's'kyi 1992, p. 109). In professional activity, according to the principle of reflexion creativity, future specialist is characterized as the one who has high creative potential, is able to perform divergent thinking, strives for self-improvement and search of original variants of solving social and psychological problems, and does not accept stereotypical approach to teaching, educating and development of a pupil.

In the content of professional training it is relevant to form future teacher's stable motivation. In the time of globalization, world instability psychological tension, anxiety, depression in most citizens, particularly in countries of former Soviet Union are gradually rising. Ukrainian youth anxiety in the society is explained by many reasons, the main of which are socio-economic and political instability because of hostilities in the east of the country. Many young people worry about finance troubles in their families, unemployment and absence of perspective to employ for a good job. It is revealed in their inner worries, depressive states, conflicts, anxiety and other aspects. An important task of our investigation is to define the state of social and pedagogical readiness of future teachers for pedagogical work at school. However, negative social and pedagogical phenomena can make barriers on the way of gaining a profession. We also mean a negative influence of social and educational surrounding of educational institution on personality. Among personal social and pedagogical characteristics in Ukraine anxiety is widely spread. Anxiety is treated as individual and psychological ability of a person to intensive feelings of anxiety. Anxiety is a result of a conflict or certain needs and to great extent influences the level of professional readiness of a teacher for realization of main functions of social and psychological activity at school, particularly, motivation of his/her forming as a professional.

We revealed interrelation of anxiety and social pessimism, depression of future teachers because of awareness of their indefensibility, unrealized desires in the society. Cognitive-behavior theory of this relation in psychology is grounded on negative expecting of desirable result and feeling of incapability of a subject of an action to influence the situation, which is the reason of depressive states appearing (L. Abramson, L. Alloy, G. Metalsky) (Abramson 1988). Still, in modern conditions great part of specialists do not find place for employing and as a result – decrease of the interest to qualitative obtaining a profession, loss of hope for competitiveness on labor market. Anxiety that is developing into anxiety feeling aggravates person's abilities in self-realization, has negative influence on work efficiency. Reasoning from general increased state of students' anxiety the tendency of increased stress behaviour of modern teachers is observed. Such a behaviour is revealed in frequency and form of stress reactions display: competition, success, fear to make a mistake, etc. That is why success of pedagogical activity is defined also by socio-affective steadiness of a teacher. For

raising its level, it is important to know the technique of psycho-emotional tension decreasing, technique of personal behaviour self-regulation.

Personality reaction on socio-psychological stress factors (expecting of aggressive reaction or negative perception, humiliation of his/her dignity or threat of self-respect) can be different. That is why the effectiveness of pedagogical activity will be different. To great extend it depends on the level of person's situational anxiety, which correlates with personal anxiety:

- situational (reactive) anxiety is characterized by such emotions as: tension, anxiety, nervousness, etc.; it appears as a reaction on stress situation, is expressed by intensity and is dynamic in time;
- personal anxiety as stable individual characteristics of a subject reveals his/her disposition to anxiety; it activates while perceiving certain stimuli as dangerous for self-appraisal and self-respect.

Scientists distinguish several reasons for anxiety and emotional discomfort. The most relevant of them are: care about health state of a family member, financial problems, exceeding business, inner personal conflicts, meditation over a sense of living, absence of well-deserved rest, difficulties in communication with colleagues, dissatisfaction with his/her appearance, less of activity, absence of employment perspective, social defenselessness, etc. These and many other reasons of anxiety rise are typical for modern student youth that is now suffering from real threat, i.e. objective and inadequate anxiety (inner discomfort, emotional tension) (K. Yaspers).

Therefore, professional development of a future specialist in the period of studying at the university is characterized by crisis factors, which is revealed in apathy, increased level of anxiety, aggravation of conflicts in the system "lecturer-student" or "student-student", absence of desire to self-education and self-teaching.

Typical reasons for appearing a crisis at the student's age are:

- crisis of professional choice (diffidence in the right choice of a profession which causes nervous and psychological disorders, diffidence in his/her own power, dissonance between not consciously chosen profession and the necessity to obtain higher education);
- crisis of dependence on parents (contradictions between the desire to be independent in making responsible decisions and emotional and financial dependence on the family, first of all on parents);
- crisis of intimate-sexual relations (increasing of sexual passion that cannot be satisfied because of social stereotypes and finance troubles that provokes conflict situations and negatively influences the process and the results of professional training);
- crisis of studying and professional activity (non-adequate approaches to the content of higher education teaching of some lecturers and non-systematic (usually before the exam) its learning causes psycho-emotional disorders, intellectual overwork and unconscious studying of the material).

## **Material and methods**

For the performing of the experiment, the students, who are studying at the Ukrainian higher educational institutions, were chosen. The control (304 students) and experimental (297 students) groups were formed by the third-year students, who were gaining the specialty of a teacher on Bachelor study programme. The study of future teachers' anxiety level was performed with the help of Ch. Spielberg-Yu. Hanin methodology.

## Results and discussion

Results of the reactive and personal anxiety level study according to Ch. Spielberg-Yu. Hanin methodology are presented in Table 1 and Drawing 1.

Table 1 Distribution of students of CG<sup>1</sup> ta EG<sup>2</sup> according to the levels of reactive anxiety

Mastering Levels	Scale	CG		EG	
		f	%	f	%
Low	0–25	8	2,5	15	4,9
Intermediate	26–45	210	69,1	222	74,6
Sufficient	46–65	79	25,9	55	18,6
High	>66	8	2,5	6	1,9

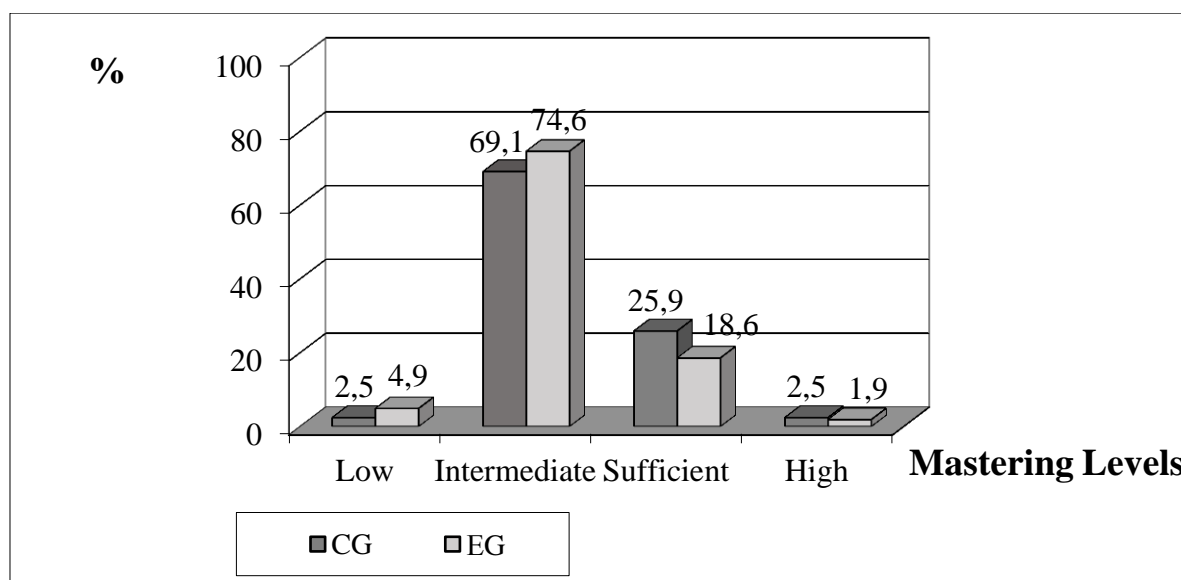

Drawing 1 Distribution of students of CG<sup>3</sup> ta EG<sup>4</sup> according to the levels of reactive anxiety

It was found out that most of the students had deviation from the level of intermediate anxiety. Particularly, one-third of the respondents have high (2,5% in CG and 1,9% in EG) and sufficient (24,9% in CG and 18,6% in EG) level of reactive anxiety, i.e. they are disposed to perceiving a threat of his/her self-appraisal and vital activity in great variety of situations and react by rather expressed level of anxiety.

In 2,5 % of students in CG and 4,9 % in EG inversely were recorded indices that certify their low situational anxiety. It means that these respondents can inadequately ascertain real threats of stress situations that will happen in future professional activity. Performed testing also showed that considerable differentiation according to levels of personality anxiety (see Table 2 and Drawing 2) is characteristic for the future teachers. Generalized indices of students' distribution of CG and EG according to the levels of personal anxiety allow to confirm strongly that one-half of the respondents (50 % in CG and 45,2 % in

<sup>1</sup> CG – control groups.

<sup>2</sup> EG – experimental groups.

<sup>3</sup> CG – control groups.

<sup>4</sup> EG – experimental groups.



EG) has intermediate level of personal anxiety, considerable percentage (38,3% in CG and 48,1 % in EG) has sufficient level.

Table 2 Distribution of students of CG ra EG according to the levels of personal anxiety

Mastering Levels	Scale	CG		EG	
		f	%	F	%
Low	0-25	19	6,2	11	3,7
Intermediate	26-45	154	50,6	134	45,2
Sufficient	46-65	116	38,3	143	48,1
High	>66	15	4,9	9	3,0

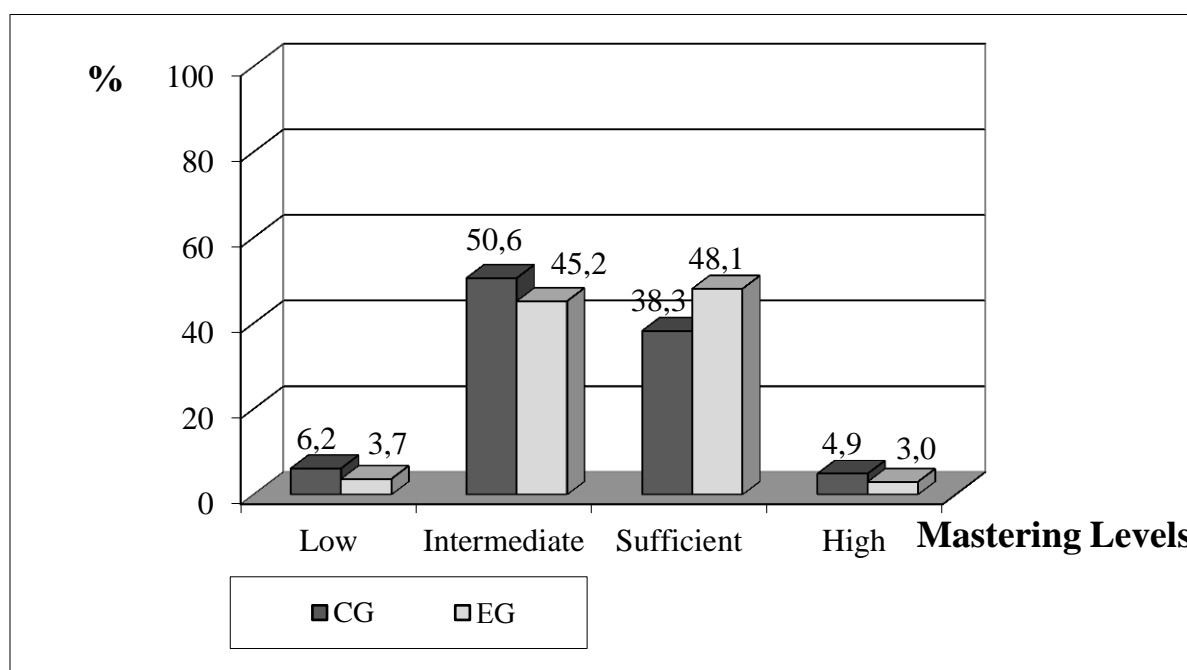

Drawing 2. Distribution of students of CG and EG according to the levels of personal anxiety

According to the conception of Spielberg–Hanin, high personal anxiety presupposes personality disposition to anxiety states in the situation of his/her own competence and prestige evaluation and it correlates with the presence of newrotic conflict, emotional breakdowns, and psychosomatic diseases. Students who have high level of anxiety perceive real conditions, that potentially can be unsuccessful or threatening, more intensive than their coevals with sufficient level of anxiety. There is also in each group almost the same number of students who have low level of personal anxiety (6,2 % in CG and 3,7 % in EG).

## Conclusions

Among future teachers, there is a great number of those whose indices of reactive and personal anxiety considerably differ from the level of average anxiety. The situation of anxiety is accompanied by the behaviour changes or enlists the defensive efforts of a personality. At the same time stress situations, that are often repeated, provoke producing of typical defense mechanisms. That is why we consider it is necessary to do the correctional work with future specialists that is to bring indices of their anxiety to the sufficient level. This work

presupposes putting an accent on the positive motives of interaction, responsibility, decreasing of situation subjective importance and forming the feeling of confidence in professional activity. In the teaching process, students are supposed to adopt moral values, to cultivate a positive attitude towards life and people, to be able to judge morally, to make decisions and to take responsibility for their decisions and actions (Lisnik 2014, p. 18).

The anxiety and depression increase risks of nervous and cardiovascular diseases among youth. This is mostly observed in the period of political and socio-economic instability, ecological catastrophe, and hostilities in any country of the world. Anxiety is closely connected with the level of students' adaptation to the surrounding in educational institution, personal ability to make conflicts, activity during studying and adaptation to the professional activity as well.

## References

- ABRAMSON, L. Y., ALLOY, L. B., & METALSKY, G. I., 1988. The cognitive diathesis-stress theories of depression: Toward an adequate evaluation of the theories' validities. In: L.B. Alloy (Ed.), *Cognitive processes in depression* (3–30). New York, NY: Guilford Press. ISBN 0–89862–706–0.
- BALL, H., 2012. Humanizm racjonalny jako forma humanizmu odpowiadająca wyzwaniom współczesności. In: *Kształcenie zawodowe: pedagogika i psychologia*. Cherkiv – Kyiv (93–108). ISSN 2083-2753 (in Ukrainian).
- BUDNYK, O., 2014. Action-technological readiness of future primary school teacher for social and educational activity (based on the results of experimental study). *Science and Education: A New Dimension*. *Pedagogy and Psychology*, II(11), 22 (6–10). Budapest. Available at: [http://www.fphil.uniba.sk/kkvihttp://seanewdim.com/uploads/3/2/1/3/3213611/seanewdim\\_ped\\_psy\\_ii11\\_issue\\_22.pdf](http://www.fphil.uniba.sk/kkvihttp://seanewdim.com/uploads/3/2/1/3/3213611/seanewdim_ped_psy_ii11_issue_22.pdf). p-ISSN 2308-5258.
- HONCHARENKO, S., 2008. *Fundamentalizatsiya osvity yak dydaktychnyy pryntsyyp: Shlyakh osvity*. 1(47) (2–6). (in Ukrainian).
- KUBINOWSKI, D., 2008. *Pedagogika kultury jako źródło współczesnych inspiracji teorii uniwersyteckiego kształcenia pedagogicznego: Pedagogiczna oświata w Ukrainie i Polsce: realia i perspektywy*. Lviv: Triada plus (205–217). ISBN 978-966-486-018-2 (in Polish).
- LISNIK, A., GREŇOVÁ, K., 2014. Values development in teaching process. *Scientific Bulletin of Chełm*, 1 (13–19). ISSN 2084-6770.
- MAZUR, P., 2014. Zdrowie i bezpieczeństwo uczniów na przestrzeni wieków – zarys zagadnienia, w: *Bezpieczeństwo dzieci i młodzieży: Aktualne problemy teorii i praktyki pedagogicznej*. Chełm (57–69). ISBN 978-83-61149-82-8 (in Polish).
- SKUL'S'KYI, R., 1992. *Pidhotovka maybutnikh uchyteliv do pedahohichnoyi tvorchoosti*. Kyiv: Vyscha shkola. ISBN 5-11-003848-1 (in Ukrainian).

**Olena Budnyk, Doctor of Pedagogical Sciences (EdD)**

Senior Research Scientist

Head of Chair of Theory and Methods of Primary Education

Vasyl Stefanyk Precarpathian National University

Ivano-Frankivsk, Ukraine

[budolen@yahoo.com](mailto:budolen@yahoo.com)

# A PO MATURZE CHODZILIŚMY NA KREMÓWKI...

## Lexical traces of John Paul II's presence in the Polish language

Iwona Burkacka

### Abstract

The presence of John Paul II in the texts of contemporary Polish language is diverse. We can see it in the analysis of theological writings and poems, in the references to texts, e.g. to the Pope's statements on the role of the family, placing his words as a motto, also in quoting different parts of his teaching, and even in the attractiveness of the name Karol. These language marks are different in nature. The subject of my interest is the lexicon and those of its elements the creation of which is closely associated with John Paul II and his words. I mean:

1. word-formation structures, e.g. *janopawłowy*, *wojtyłowy*, *wojtyłowski*;
2. idioms being quasi-terms: *pokolenie JP2 / JP II*, *pokolenie '78*;
3. winged words, e.g. *A po maturze chodziliśmy na kremówki*;
4. quotations, e.g. *Niech zstąpi Duch Twój i odnowi oblicze ziemi. Tej ziemi; Musicie od siebie wymagać, nawet gdyby inni od was nie wymagali.*

I am particularly interested in the functioning of this vocabulary in the public discourse, its connectivity, modifications and deformations.

### 1. Word-formation neologisms

Most derivatives have been formed from the surname of Karol Wojtyła: *wojtyłowski*, *wojtyłowy*, *wojtyłologia*, *wojtyliana*, *wojtylianie*. They are built of different formants, and the structures were initially only textual – they were word-formation neologisms. Over time, some of them were recorded in dictionaries and lost the element of novelty. One of the adjectives (*wojtyłowski*) appears even in the online dictionary of proper Polish and Edupedia (cf. the following section). Some of these words have become foundations of further derivatives, e.g. the adverb *wojtyłowsko* has been derived from the adjective *wojtyłowski*.

#### a) *janopawłowy*

This derivative is created in a fairly traditional way: the base consisting of two names: *Jan* and *Paweł* is accompanied with the interfix *-o-* and the suffix *-ow(y)*. The adjective usually stands in front of the noun, followed by the attributive genitive, e.g. *janopawłowa koncepcja patriotyzmu*, *janopawłowy wykład patriotyzmu*, *janopawłowy przymus heroizmu*, cf.:

- postaram się umieścić **Janopawłow**<sup>1</sup> koncepcję patriotyzmu w szerszym kontekście. **Janopawłowy** wykład patriotyzmu to zbiór kluczowych wskazań jak być dobrym, świadomym i odważnym uczestnikiem wspólnoty narodowej, a co więcej, jak uczestnictwo w tej wspólnotie przekuć na aktywną postawę myślącego niezależnie człowieka, próbującego odnaleźć się w trudnych czasach, w których za cnotę postrzega się uwolnienie od wszelkich więzów, zasad i porządków (*skarbsolidarnosci.pl/wp.../10/Bartoszewicz-Odnowić-oblicze-ziemi.pdf*; accessed: 20.02.2016)
- 31.07.2014 – Niepokoi mnie ten „**janopawłowy**” przymus heroizmu. Wolę jednak po kalwińsku myśleć, że jesteśmy nędznikami i nie wszyscy musimy być (*Sumienie, wielkość i edukacja seksualna, prezbiterianin.blog.pl/2014/07/.../sumienie-wielkosc-i-edukacja-seksualn...*, accessed: 20.02.2016)

or behind the noun, in this context, it describes the Church understood as institution, organization, cf.:

- 27.09.2015 – W opinii wielu osób – także Chrześcijan – Kościół jest podzielony na przedsoborowy i posoborowy, **janopawłowy**, benedyktowy i franciszkowy [...], *www.operator-paramedyk.pl/2015/.../kubek-wody-mk-938-43-45-47-4*, accessed: 20.02.2016).

<sup>1</sup> Bold in quotations is made by the text author.

It is worth noting that the determinants of the types of the Catholic Church are made the attributives created from the names of popes: *benedyktowy*, *franciszkowy*, as well as the attributives referring to the Second Vatican Council, often occurring in texts about the Church (*przedsoborowy*, *posoborowy*). The adjective *Janopawłowy*, written in capital letters, indicates the author of texts, cf.:

- [...] w czasie lunchu będzie mógł z szuflady biurka wyciągnąć **Janopawłowy** *Laborem exercens* (*Kościół oczami świeckich (pół żartem, całkiem serio)*, www.opoka.org.pl/biblioteka/P/PR/sz\_polzartem.html)

#### b) *wojtyłowy*

The adjective *wojtyłowy* (also created by adding the suffix *-ow(y)*) occurs in the texts written by both persons critical of the Church, and priests and journalists involved in the spiritual life of the Catholic community, cf.:

- **Wojtyłowy** „kardynał” żyd Schonborn razem z B’NAI B’RITH (<http://gazetawarszawska.eu/2013/11/02/wojtylowy-kardynał-żyd-schonborn-z-bnai-brith/>, accessed: 31.03.2016)
- **Wojtyłowy** szlak Słupią z Gowidlina do Słupsk (tytuł notki, <http://pomorskie.naszemiasto.pl/artykul/wojtylowy-szlak-slupia-z-gowidlina-do-slupsk.176507,art,t,id,tm.html>, accessed: 31.03.2016)
- **Wojtyłowy** gruz papieski-JP2 chcą zwalić. Niebawem w Polsce też będzie trochę papieskiego gruzu wojtyłowego ([http://forum.gazeta.pl/forum/w,52,53009880,53009880,Wojtylowy\\_gruz\\_papieski\\_JP2\\_chca\\_zwalic.html](http://forum.gazeta.pl/forum/w,52,53009880,53009880,Wojtylowy_gruz_papieski_JP2_chca_zwalic.html), accessed: 31.03.2016)
- Styl **Wojtyłowy** to nie styl upomnień, nalegań, przyspieszeń, nacisków, stawianych wymagań. Styl Wojtyłowy to styl przykładu jego życia, jego poziomu, który prezentował (ks. Mieczysław Maliński, *Odkochać się od Rzymu*, „Dziennik Polski”, 5 kwietnia 2005 r., [http://www.malinski.pl/?inc=a\\_focus&id=1440&gazeta=dp](http://www.malinski.pl/?inc=a_focus&id=1440&gazeta=dp), accessed: 31.03.2016)
- A w Polsce od kilku już dni jak zwykle **Wojtyłowy** show z sobotnio-niedzielną eskalacją medialną (<http://forum.gp24.pl/niepoczeczna-kanonizacja-t92710/>, accessed: 31.03.2016)
- Trzeci blok poświęcony będzie specyficznie personalizmu **Wojtyłowego**, jego zastosowaniu i aktualności (III Lubelskie Dni Personalizmu „Personalizm i osoba w refleksji Karola Wojtyły/Jana Pawła II”, Katolicki Uniwersytet Lubelski Jana Pawła II, 24–25 października 2013 r., <http://hosting0800050.az.pl/personalizm/?tag=jan-pawel-ii>, accessed: 31.03.2016)

The adjective usually occurs in front of the noun, only terminological connections are made by placing it after the noun (*styl wojtyłowy* and *personalizm wojtyłowy*). Moreover, it often describes the model or the image of the Catholic Church emerging from the activity carried out by individuals or institutions or magazines associated with them, cf.:

- Michnik: Kiedyś myślałem, że polski Kościół będzie „**Wojtyłowy**”. [...] Wydawało się, że „Kościół będzie konsekwentnie szedł w stronę takiego ‘**Wojtyłowego**’, ‘Tygodnikowego’, ‘Więziowego’” ([http://www.tokfm.pl/Tokfm/1,103085,11736250,Michnik\\_Kiedys\\_myslalem\\_ze\\_polski\\_Kosciol\\_będzie.html](http://www.tokfm.pl/Tokfm/1,103085,11736250,Michnik_Kiedys_myslalem_ze_polski_Kosciol_będzie.html), accessed: 31.03.2016)
- [...] Kościół „**Wojtyłowy**”, „Tygodnikowy”, „Więziowy”, „Łagiewnicki”, „Toruński” – po co te dziwne przymiotniki? [...]. A skoro już zdecydujemy się użyć wyrażenia „Kościół **Wojtyłowy**”, to trzeba powiedzieć, że było w nim miejsce i dla słuchaczy Radia Maryja, i dla czytelników „Tygodnika Powszechnego”. [...] Kościół „**Wojtyłowy**” jest Kościołem Benedykta XVI, bo obydwa ci mężowie Boży są świadkami wiary zakorzenionej w Biblii, Tradycji i Magisterium (<http://gosc.pl/doc/1168441.Wojtylowy-czy-Michnikowy>; accessed: 31.03.2016)
- Ostatni wydarzenia w życiu Kościoła zburzyły pewne stereotypy, rzuciły nowe światło na wiele wydarzeń, pokazały jeszcze bardziej, że Kościół jest Chrystusowy, a nie **Wojtyłowy**, Ratzingerowy czy jeszcze jakiś inny (<http://www.radom.oaza.pl/cnd/235-2013/kwiecien-2013-numer-126/1943-synod-w-cyklu-ewangelizacyjnym>; accessed: 31.03.2016)

#### c) *wojtyłowski*

The adjective *wojtyłowski* also has numerous occurrences in texts and dictionaries. This form has been recorded in the online dictionary of proper Polish [dobryslownik.pl](http://dobryslownik.pl) and given a definition and inflectional characteristics, cf.: “wojtyłowskie is what concerns Karol

Wojtyła, or is considered to be characteristic for him or for his activity” (<https://dobryslownik.com/word/wojty%C5%82owski/185716/1/69983/#69983-importance>, accessed: 1.04.2016). In the dictionary, there appeared also a negative form: *niewojtyłowski*. Moreover, the record *wojtyłowski* can be found in Edupedia, accompanied with the commentary concerning the inflection of its word-formation base – the name *Wojtyła* – as well as the spelling of the adjective:

- **WOJTYŁA** Słownik: Słownik poprawnej polszczyzny – Karol Wojtyła to papież Jan Paweł II (1920–2005), D. Karola Wojtyły, C. Karolowi Wojtyły, B. Karola Wojtyłę, N. Karolem Wojtyłą, Ms. o Karolu Wojtyły. UWAGI: Piszemy: **Wojtyłowski** „czyj?”, **wojtyłowski** „jaki?” ([http://www.edupedia.pl/words/index/show/404723\\_sownik\\_poprawnej\\_polszczyzny-wojtyla.html](http://www.edupedia.pl/words/index/show/404723_sownik_poprawnej_polszczyzny-wojtyla.html), accessed: 1.04.2016)

It is worth noting that both these sources do not record the aforementioned adjectives *janopawłowy* and *wojtyłowy*. The adjective *wojtyłowski* appears both on the forums, i.e. in the informal Polish language, and in scientific texts, which may indicate the non-occasional nature of this structure and its constant presence in the language, cf.:

- Przecież to samo robili w czasie gdy na **Wojtyłowski** apel wychodzili obalać rząd PRL-u (<http://swiat.newsweek.pl/forum/cytaty,0,2665000,209998147,czytaj.html?cid=382625>, accessed: 1.04.2016)
- **Wojtyłowską** metodę zgłębiania prawdy o człowieku o dramacie jego istnienia przenika dążenie do źródłowego ujęcia tej prawdy [...] (Galarowicz 2007: 24)
- „W naszym zamyśle serię »Papieża Wojtyły Posługa Myślenia« stanowią będą publikacje poświęcone filozoficznemu, teologicznemu i poetyckiemu dziełu Autora, aby pełniej zrozumieć istotę, oryginalność i aktualność **Wojtyłowskiego** dzieła jako całości” – pisze ks. dr Wierzbicki ([http://system.ekai.pl/kair/?screen=depesza&\\_scr\\_depesza\\_id\\_depeszy=435107](http://system.ekai.pl/kair/?screen=depesza&_scr_depesza_id_depeszy=435107), accessed: 1.04.2016)
- Ale wystarczy przeczytać *Ecclesia in Africa*, by dostrzec specyficzny **Wojtyłowski** spiralny styl rozumowania i zrozumieć, że cała kompozycja dokumentu pochodzi od niego (<http://wiadomosci.onet.pl/jan-pawel-ii-widziany-z-afryki/vy9w0>, accessed: 1.04.2016)

This adjective has become the foundation of the adverb *wojtyłowsko*, cf.:

- W Polsce Kościół w tym czasie był zbyt autorytarny **wojtyłowsko**, aby mogło nie nastąpić tąpnięcie (<http://pawelsus.blog.pl/id,341885202,title,Trudnosci-papiestwa-w-dzisiejszym-swiecie,index.html?smoybbtticid=616c15>, accessed: 1.04.2016)

#### d) *wojtyłologia*

The noun *wojtyłologia* is an interfixal complex composition with the element *-logia*, often used for naming branches of science. This noun has become the basis of the adjective *wojtyłologiczny* (including the suffix *-n(y)*, with the phonetic iota cut) and the noun *wojtyłolog*.

The derivative *wojtyłologia* appears in two types of texts: scientific and journalistic ones, cf.:

- Dlatego w serii będą publikowane prace, które „już stanowią uznany ‘kanon **wojtyłologii**’, oraz prace, które powstaną z inspiracji Instytutu Jana Pawła II” ([http://system.ekai.pl/kair/?screen=depesza&\\_scr\\_depesza\\_id\\_depeszy=435107](http://system.ekai.pl/kair/?screen=depesza&_scr_depesza_id_depeszy=435107), accessed: 1.04.2016)
- Można wręcz powiedzieć, że „**wojtyłologia**” staje się, przynajmniej w Polsce odrębną i wyraźnie już dzisiaj zarysowaną specjalizacją naukową. Jest co najmniej kilkadziesiąt osób, które od lat pilnie śledzą całą literaturę związaną z postacią papieża ([http://www.biuletyn.agh.edu.pl/biuletyn\\_archiwum/\\_2007/wydanie\\_okolicznosciowe/04\\_okolicznosciowy.html](http://www.biuletyn.agh.edu.pl/biuletyn_archiwum/_2007/wydanie_okolicznosciowe/04_okolicznosciowy.html); accessed: 1.04.2016)
- Jest więc potoczny przegląd stanu badań „**wojtyłologii**”, obszerne piśmiennictwo z tej dziedziny, opis zróżnicowanego i bogatego słownictwa poety, ujęty szczególnie ciekawie w dziele poświęconym słowotwórstwu, a także zastanawiający (a dla czynnych poetów pouczający, może nawet odkrywczy) rozdział o środkach poetyckich Wojtyły (Piotr Müldner-Nieckowski, <http://pisarze.pl/recenzje/8096-rekomendacje-ksikowe-z-biesiady-literackiej-spp.html>, 1.04.2016)
- **Wojtyłologia**. Studia podyplomowe poświęcone Janowi Pawłowi II uruchomi Wyższa Szkoła Europejska w Krakowie (<http://lewica.pl/?id=2932&tytul=Wojty%B3ologia>, accessed: 1.04.2016)
- Nowy kierunek studiów: **wojtyłologia**. Kierunek studiów poświęcony Janowi Pawłowi II uruchomi jedna z krakowskich uczelni (<http://wiadomosci.gazeta.pl/wiadomosci/1,114873,2743361.html>, accessed: 1.04.2016)

The noun in question is referred to the studies of the works of Karol Wojtyła, the literature about him or a scientific specialization. Sometimes, it is also the name of the field of study. When the word is accompanied with quotes, it reveals certain distance to the noun itself, perhaps to a certain inadequacy of the element *-logia*, which is usually associated with nouns having a broader scope, e.g. *biologia*, *wirusologia*, *bakteriologia*. Connections with the names, however, are possible, cf.: *mickiewiczologia*, *norwidologia*, *szekspiologia* (recorded in the Polish language dictionaries, e.g. <http://sjp.pwn.pl/>, accessed: 1.04.2016); they call the science of life and works of the person indicated in the first part of such a structure.

It is worth noting that there is much more nouns built with the element *-log*, calling specialists dealing with a particular person, e.g. *sienkiewiczolog* (although there is no *sienkiewiczologia*, cf. <http://sjp.pwn.pl/>, accessed: 1.04.2016). Such complex structures are formed from the names of distinguished persons of culture, outstanding artists, although the construction of their names is not without significance (it should be noun names, there are no forms made of names ending with *-ski/-ska*, *-cki/-cka*, *-dzki/-dzka*, e.g. *\*słowackolog* made from *Słowacki*, *\*kochanowskolog* made from *Kochanowski*, *\*szymborskolog* made from *Szymborska*). Apart from that, the form *wojtyłolog* appears, but only in blogs and online forums, which may indicate its novelty or colloquial nature, cf.:

- Magister – **wojtyłolog** ??? To nie żart;-) ([http://forum.gazeta.pl/forum/w,23383,24672019,24672019,Magister\\_wojtylogolog\\_.html](http://forum.gazeta.pl/forum/w,23383,24672019,24672019,Magister_wojtylogolog_.html), accessed: 1.04.2016)
- A na WOSie był Wojtyła i go ‘rozpykałem’ niczym **wojtyłolog** (<http://www.wykop.pl/link/2885529/znak-bolaczka-prymasa-wyszynskiego/>, accessed: 1.04.2016);
- Zawodowy „**Wojtyłolog**” nie potrzebuje publikacji tych notek, by wielbić swojego żywiciela. Zresztą dla kościelnych i przykościelnych „**wojtyłologów**” dowolna bzdura i miałość są święte i genialne (wpis w komentarzu, <http://szostkiewicz.blog.polityka.pl/2014/01/26/wojtyla-w-rekach-bozych/>; accessed: 1.04.2016)

The word *wojtyłologia* is the word-formation base for an adjective *wojtyłologiczny* (apart from the noun *wojtyłologia*), cf.:

- Anna Kozłowska, próbując uchwycić walory estetyczne utworów Wojtyły i ukazać autora jako „twórcę pewnego projektu języka artystycznego mającego oddawać światoodczucie poety” (s. 11), z dużą wprawą i taktem rozprawiła się z dwiema mocno ugruntowanymi w badaniach **wojtyłologicznych** tezami (Beata Kuryłowicz, recenzja książki Anny Kozłowskiej, [http://repozytorium.uwb.edu.pl/jspui/bitstream/11320/2886/1/BAJ\\_14\\_Kurylowicz\\_%5Brecenzja\\_2%5D.pdf](http://repozytorium.uwb.edu.pl/jspui/bitstream/11320/2886/1/BAJ_14_Kurylowicz_%5Brecenzja_2%5D.pdf), accessed: 1.04.2016)
- Różnorodność tematyki, ożywione dyskusje, miła atmosfera zdają się być już niejako wpisane w te **wojtyłologiczne** konferencje (<http://www.jp2doc.pl/index.php/aktualnosci/pokaz/konferencja-torun-jan-pawel>; accessed: 1.04.2016)

#### e) other structures

In the group of derivatives built from the name *Wojtyła*, there are also those with slightly fewer text occurrences: *wojtyliana* (with the suffix *-jana*, having the sense of the collection of things related to the person named by the base, cf. *mickiewicziana*), *wojtylianin* ‘a follower of the teaching of John Paul II or a person supporting activities carried out by this pope’, sometimes also, more generally, ‘a member of the JP2 generation’ (in this sense, the word more often occurs in plural: *wojtylianie*, with the suffix *-anin*). Let us look at some text occurrences:

- PS Chyba że ktoś kolekcjonuje Wojtyłę i **wojtyliana**, ale plusem są staranność edycji i doskonale dobrane, niebanalne fotografie Karola Wojtyły (<http://szostkiewicz.blog.polityka.pl/2014/01/26/wojtyla-w-rekach-bozych/>, accessed: 1.04.2016)
- Zakładka **wojtyliana** (<http://christianitas.org/category/news/wojtyliana>, accessed: 1.04.2016)
- Zwolennicy kontynuowania linii pontyfikatu Karola Wojtyły, **wojtylianie**, jak ich nazwały media, stanowią największą grupę w Świętym Kolegium (<http://www.tygodnikprzeglad.pl/jan-pawel-iii/>, accessed: 1.04.2016)

- Oba kulty – „wojtylian” i „kaczystów” – łączy bowiem ta sama romantyczna mentalność, objawiająca się absolutnie irracjonalnym stosunkiem do rzeczywistości, która pojmowana jest na sposób mistyczny i arozumny. [...] **Wojtylianie**-kaczyści mają historyczny stosunek do rzeczywistości, cechujący się z jednej strony egzaltacją i nadmierną uczuciowością, a z drugiej strony charakterystycznym (typowo polskim) poczuciem, że wszyscy na około są źli i krzywdzą nas (Adam Wielomski, 22.05.2011, <http://nczas.com/publicystyka/choroby-polskiego-katolicyzmu/>, accessed: 1.04.2016)
- Choroby polskiego katolicyzmu. Byli **wojtylianie**, teraz są bergoglianie (<https://www.gloria.tv/media/QbWdqJrJMIX>, accessed: 1.04.2016)
- „**Wojtylianie**” to taka modernistyczno-sedewakantystyczna sekta, której Jan Paweł II NIE BYŁ założycielem. Zreszta teraz, po wyborze papieża Franciszka jej znaczenie zaczyna maleć (<http://krzyz.nazwa.pl/forum/index.php?topic=5495.440;wap2>, accessed: 1.04.2016)

## 2. Quasi-terms

The expression *pokolenie JP2* (or *JP2*) is a phraseological calque of the French. Its formal beginning is related to establishing the group Generation John Paul II on January 6th, 2001 (the closing date of the jubilee year) at Sacre Coeur Basilica in Montmartre. The creation of the name itself resulted from the vivid reaction of youth to the Pope's words and from the desire to change their lives ([http://www.jp2w.pl/pl/37682/0/Pokolenie\\_Jana\\_Pawla\\_II-generacja\\_zwiastujaca\\_wiosne\\_Kosciola.html](http://www.jp2w.pl/pl/37682/0/Pokolenie_Jana_Pawla_II-generacja_zwiastujaca_wiosne_Kosciola.html), accessed: 20.02.2016). In some sources, an even earlier date is recorded: 1997 and the World Youth Days in Paris ([https://pl.wikipedia.org/wiki/Pokolenie\\_JP2](https://pl.wikipedia.org/wiki/Pokolenie_JP2), accessed: 20.02.2016, <http://www.niedziela.pl/artykul/97742/nd/Generation-JP2>). Undoubtedly, this phrase began to be popular in April 2005, when journalists described the reaction of young people on the Pope's death.

Determining who creates this generation is very difficult. You can either take a short and fairly general definition by Father Krzysztof Pawlina: “Generation JP2 – people for whom John Paul II is a point of reference” (Pawlina 2012), or try to refer this term to a specific group (in terms of age), cf.:

Socjolog Anna Radiukiewicz twierdzi, że **Pokolenie JP2** może obejmować kilka grup wiekowych. Jedną z nich to obecni czterdziesto- i pięćdziesięciolatkowie, którzy wchodzili w okres dojrzałości w momencie, gdy kard. Karol Wojtyła został wybrany na papieża. Drugą grupę mogą stanowić trzydziestolatkowie, którzy kształtowali swój system wartości w oparciu o nauczanie Jana Pawła II i niejednokrotnie byli uczestnikami papieskich pielgrzymek do ojczyzny. Do **Pokolenia JP2** można również zaliczyć dzisiejszych dwudziestolatków oraz nastolatków, którzy nie pamiętają już innego papieża jak tylko Jana Pawła II. Trudno więc jednoznacznie rozstrzygnąć, kto tworzy Pokolenie JP2 (Pawlina 2012).

The definition by Pawlina takes into account the results of the survey, which aim was to determine the students' belonging to the JP2 generation. As Pawlina reports,

Ok. 40 proc. studentów stwierdziło: „To, że urodziłem się za pontyfikatu Jana Pawła II, nie uprawnia mnie do nazywania się **Pokoleniem JP2**. Dlaczego? Ponieważ nie znam wystarczająco jego nauczania”. Co więcej - studenci ci przeważnie dodawali: „Choć nie znam jego nauczania dogłębnie, to nie przeszkadza mi go kochać. On jest ważny w moim życiu” (Pawlina 2012).

There are two important statements here. Firstly, the birth during the pontificate of John Paul II does not entitle to belong to the JP2 generation (similarly, Wojczech 2007: „To nieprawda, że wszyscy urodzeni po roku 1978 należą do Pokolenia JP2, a każdy młody człowiek, który na początku kwietnia 2005 roku modlił się za Jana Pawła II, zasługuje na taki tytuł”), only deep knowledge of the Pope's teaching is a prerequisite for being a member of this community. Secondly, there should be the emotional relationship to John Paul II and the conviction of his importance in one's life. That is why, most likely, Pawlina adopted such a broad definition of the JP2 generation. Sometimes the members of this generation are said to be “spiritual children of the Pope” ([http://www.jp2w.pl/pl/37682/0/Pokolenie\\_Jana\\_Pawla\\_II-generacja\\_zwiastujaca\\_wiosne\\_Kosciola.html](http://www.jp2w.pl/pl/37682/0/Pokolenie_Jana_Pawla_II-generacja_zwiastujaca_wiosne_Kosciola.html), accessed: 20.02.2016).

This expression is recorded in the dictionary [dobryslownik.pl](http://dobryslownik.pl) as an example of a noun-adjective collocation of the word *pokolenie* (<https://dobryslownik.pl/slowo/pokolenie/40526/1/156223/meaning-#156223>), as well as in the article on the word *pokolenie*, by Stanisław Dubisz (2015, p. 103). Sometimes, it works well in a developed form as *pokolenie Jana Pawła Wielkiego* (cf. the vortal of John Paul II the Great <http://www.jp2w.pl/pl>). In addition, there is also another phrase used: *pokolenie '78* (originated from the Oasis Movement), indicating 1978 – the year of the election of Karol Wojtyła – as significant for the young generation, frequent recipients of the Pope's words ([https://pl.wikipedia.org/wiki/Pokolenie\\_JP2](https://pl.wikipedia.org/wiki/Pokolenie_JP2), accessed: 20.02.2016). However, this phrase is not so popular.

The expression *pokolenie JP2* is the source of much debate in the press, related to both its members, and whether it exists or has survived to this day. The phrase itself is used in satirical drawings and memes, which proves its functioning in popular culture, cf.:

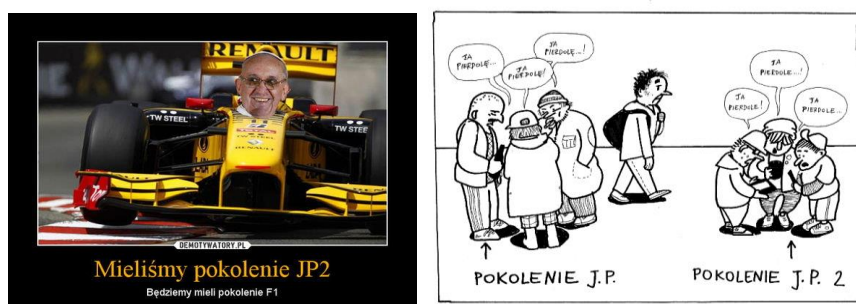

1. [http://zapytaj.onet.pl/Category/036,002/2,25030916,Pokolenie\\_JP2\\_kontra\\_Pokolenie\\_F1\\_.html](http://zapytaj.onet.pl/Category/036,002/2,25030916,Pokolenie_JP2_kontra_Pokolenie_F1_.html),
2. <https://tuszem.wordpress.com/2015/04/02/jpokolenia>, accessed: 20.02.2016)

### 3. Winged words

Statements of John Paul II are often used as a source of quotations. However, only a small part of them have become winged words. What factors determine the change in their character? Firstly, the length of such a structure is essential. Winged words cannot be too long (from a few to a few dozen words, cf. Chlebda 2005), because it is harder to recall a long statement. That is why, they often differ from quotations themselves – winged words are being shortened, discarding the central part, without changing the sense of the whole. Secondly, it is important to include some thought within the statement structure, usually a brief, aphoristic, perversely recognized one. The text must concern an important matter or subject. Thus, a winged word is suspended between concreteness and generality. Thirdly, it should be attractive to language users, familiar, recognizable and identifiable with the author (Markiewicz 1990, p. 5–9; Chlebda 2005), as well as often cited.

According to Wojciech Chlebda, the language users should know the cultural content associated with certain winged words so to understand them (Chlebda 2005, p. 24–34). The status of winged words is debatable: Wojciech Chlebda perceives it as a type of phraseologism (a personal phraseologism). Andrzej Maria Lewicki and Jarosław Liberek claim the opposite: winged words may be only bases of phraseological collocations, when they are raised off the original text, or the situation in which they were used (cf. Liberek 1999, p. 50). Winged words, similarly to phraseologisms, are used in their constant form, but their author is known (the same is as far as personal phraseologisms in terms of Chlebda are concerned, cf. also the indexability criterion – Liberek 1999, p. 42–43; Lewicki 1976, p. 94) i.e. these words are attributed to someone, cf. the definition by Chlebda:

Skrzydlate słowa – to autorskie (cytatopodobne) twory językowe o cechach jednostek języka (względna autonomiczność, daność, reprodukowalność), o strukturze jedno- lub wieloleksemowej (ograniczonej jednak możliwościami nośnymi pamięci społecznej) i o funkcji samodzielnego nominowania pojęć, ocen i sądów (bądź wspomaganie i ilustrowanie), pojęć, ocen i sądów już w wypowiedziach inaczej wyrażonych (Liberek 1999, s. 48).



Janusz Sławiński and Grażyna Majkowska (2011) have similar views.

Winged words – like quotations – come from literature, politics, film, commercials, songs and other media of popular culture. The fact that quotations and winged words from speeches of John Paul II are present in this sphere demonstrates the strength of the impact of his teaching, as well as the attractiveness of certain passages, their fixation in the dictionary and entering into non-religious discourses, in which their sense is often modified (cf. 5), trivialized. Let us look at these examples:



(3. <http://www.docinek.com/4920/a-po-maturze-chodzilismy-na-chwilowki.html>,

4. <https://marucha.wordpress.com/2013/03/10/nauczyciel-kultury-chodzil-na-szczaw/>)



(5. <http://www.wykop.pl/wpis/12631321/a-po-maturach-xd-heheszki-matura-demotywatory-wyko/>,

6. [http://memy.pl/mem\\_4514\\_tam\\_byla\\_kiedys\\_cukiernia](http://memy.pl/mem_4514_tam_byla_kiedys_cukiernia))



(7. <http://memytutaj.pl/a-po-maturze-chodzilismy-na-burrito-150908>,

8. <http://kwejk.pl/obrazek/1752659/a-po-maturze-chodzilismy-na-silownie.html>)

#### 4. Quotations

Among many quotations from texts and speeches of John Paul II, some of them have gained more popularity, others are recorded in collections of citations. One of such sites (<http://cytaty.o.pl/author/jan-pawel-ii/>, accessed: 20.02.2016) records 65 Pope's quotations, several of which are winged words (cf. the aforementioned example: "A po maturze chodziliśmy na kremówki..."). On the basis of the Internet resource review, the following quotes can be considered particularly popular:

- Niech zstąpi Duch Twój! Niech zstąpi Duch Twój! I odnowi oblicze ziemi. Tej ziemi!<sup>2</sup>

<sup>2</sup> From the homily of John Paul II preached during the Mass at the Victory Square, Warsaw, June 2, 1979.

- Pozwólcie mi iść do domu Ojca<sup>3</sup>.
- Szukałem was, teraz przyszlście do mnie i za to wam dziękuję.
- Musicie od siebie wymagać, nawet gdyby inni od was nie wymagali.

The popularity of these quotations is proven by their presence in other texts, even in essay topics (cf.: “You must demand from yourselves, even if others do not demand anything from you” – what do these words of John Paul II mean? Do you agree with them? Essay; <http://wypracowania24.pl/religia/2915/musicie-od-siebie-wymagac>, accessed: 20.02.2016), adding graphics and meme creation (cf. 9 and 10), discussion with the words of John Paul II (cf. the text by Jan Hartmann *Duch nie zstąpił, Janie Pawle*, <http://hartman.blog.polityka.pl/2015/04/08/duch-nie-zstapil-janie-pawle/>, accessed: 20.02.2016), and even writing poetry (cf. e.g. the works of Janusz Krzysztof Waszak, <http://malinali.salon24.pl/675568,galeria-cytatow-jana-pawla-ii-4>, accessed: 20.02. 2016).



(9. [http://www.temysli.pl/42222/musicie\\_od\\_siebie\\_wymagac\\_nawet\\_gdyby.html](http://www.temysli.pl/42222/musicie_od_siebie_wymagac_nawet_gdyby.html),  
10. <https://www.youtube.com/watch?v=8LXWwINIMSY>, accessed: 20.02.2016)

## Conclusions

Lexical traces of John Paul II are highly visible in the Polish language, which manifests itself in several ways:

- 1) creation of many derivatives from the name *Wojtyła* and their presence in texts of different genres and styles (scientific, journalistic, colloquial), some of these words are recorded in dictionaries;
- 2) use of numerous quotations from the speeches of John Paul II, creation of special collections of thoughts and quotes, some of them have become winged words;
- 3) penetration of the words and quotations to popular culture (blogs, Internet memes, cartoons);
- 4) attractiveness of references to the words of John Paul II, visible in journalistic texts.

## References

- CHLEBDA W., 2005. *Szkice o skrzydlatych słowach. Interpretacje lingwistyczne*. Opole: Wydawnictwo Uniwersytetu Opolskiego. ISSN 1233-6408.
- DUBISZ S., 2015. Słowa i słówka. Pokolenie, *Poradnik Językowy*. 10, s. 102-103. ISSN 0551-5343.
- GALAROWICZ J., 2007. Antropodramatyka Karola Wojtyły, *Studia Humanistyczne* [online] t. 5 [cit. 1.04.2016]. Dostępne z: [http://journals.bg.agh.edu.pl/STUDIA/2007/SH\\_2007\\_02.pdf](http://journals.bg.agh.edu.pl/STUDIA/2007/SH_2007_02.pdf).
- GŁAŻEWSKI J., W. SADOWSKI (red.). 2006. *Karol Wojtyła – poeta*. Warszawa: Wydawnictwo UW. ISBN 83-235-0211-08.

<sup>3</sup> Probably the Pope's last words uttered before his death.

- KOZŁOWSKA A., 2013. Neologizmy słowotwórcze w tekstach literackich Karola Wojtyły, *Poradnik Językowy* z.5, 73-89. ISSN0551-5343.
- KOZŁOWSKA A., 2013. *Od psalmów słowiańskich do rzymskich medytacji. O stylu artystycznym Karola Wojtyły*. Warszawa: Wydawnictwo UKSW. ISBN 978-83-64181-26-9.
- LEWICKI A.M., 1976. *Wprowadzenie do frazeologii syntaktycznej. Teoria zwrotu względnego*. Seria: prace naukowe Uniwersytetu Śląskiego w Katowicach nr 116, Katowice: Wydawnictwo Uniwersytetu Śląskiego.
- LIBEREK J., 1999. Skrzydlate słowa w perspektywie frazeologicznej. Sprawozdanie z posiedzenia Komitetu Językoznawstwa PAN, Warszawa 6 listopada 1998 roku, *Poradnik Językowy*, z. 4, s. 41-51. ISSN.0551-5343.
- MAJKOWSKA G., 2011. Źródła najnowszej frazeologii. In: *Polskie dźwięki, polskie słowa, polska gramatyka*, red. B. Pędzich, D. Zdunkiewicz-Jedynak, Warszawa: Wydawnictwo Wydziału Polonistyki, 291-301. ISBN 978-83-62100-17-0.
- MARKIEWICZ H., A. ROMANOWSKI, 1990. *Skrzydlate słowa*. Warszawa: PIW. ISBN 83-06-01141-4.
- PAWLINA K., 2012. *Pokolenie JP2* [online]. *Niedziela Ogólnopolska*, nr 18, s. 12-13. [cit. 20.02.2016]. Dostępne z: <http://www.niedziela.pl/artukul/97742/nd/Pokolenie-JP2>. ISSN 0208-872X.
- PRZYBYLSKA A., 2000. O „Renesansowym psalterzu” Karola Wojtyły, *Ruch Literacki* z. 3, s. 355-365. ISSN 0035-9602.
- WOJACZEK M., 2007. Pokolenie JP2 – fakty i mity [online]. *Posłaniec* nr 10 [cit. 1.04.2016]. Dostępne z: <http://mateusz.pl/wam/poslaniec/0710-1.htm>. ISSN 1896-90-97.

[translated by Magdalena Wanot-Miśtura]

**dr hab. Iwona Burkacka**  
Instytut Języka Polskiego  
Uniwersytet Warszawski  
[i.burkacka@uw.edu.pl](mailto:i.burkacka@uw.edu.pl)

# NÁUKA A ETIKA CIRKVI – KOMPAS ALEBO FATAMORGÁNA V MENIACOM SA SVETE PRÁCE

Monika Čambáliková

## Abstract

The core of this paper rests on the analysis of social partnership and social dialogue in relation to the theoretical and methodological instruments of the Catholic social and economic teaching and ethics, the theories of economic contract and Christian sociology, with a particular emphasis on the message by John Paul II. and social encyclicals *Rerum Novarum* (Leo XIII. 1891) and *Centesimus Annus* (John Paul II. 1991). The paper discusses the ethical principles of Christian social teaching and economic ethics. These principles are analysed with regard to the times they were developed and confronted with the current challenges of the postmodern world and the globalized labour market.

## Sociálne učenie Cirkvi

Sociálne učenie Cirkvi sa rozvíja v spätosti s modernou kresťanskou etikou, ekonomickými zmluvnými teóriami a kresťanskou sociológiou. Základňou metodologicko-etického inštrumentária katolíckej sociálnej a hospodárskej etiky je katolícka morálna teológia. Sociálne učenie Cirkvi je vedomé a cielene normatívne. Rozvíja v nadväznosti na teologické kategórie, na prirodzené právo a na "pravdy zjavenia". Je nielen teoretickou reflexiou a praktickou aktivitou pri riešení *sociálnej otázky* a zahŕňa nielen výber určitých poznatkov sociológie, použiteľných pri sociálnej výchove kresťanov, ale predovšetkým je to súčasť kresťanskej antropológie (Bahounek 1991, s. 7).

Kresťanská antropológia učí, že človek je Božie stvorenie a je stvorený na obraz Boha. Nič nemôže byť preto stavané nad človeka: ani zisk, ani kapitál, ani výkony človeka nemôžu byť vyvyšované nad neho, svojho pôvodcu. Tento antropocentrizmus však nie je bezbrehý. Cirkev zdôrazňuje, že človek nie je sám sebe normou a mierou; dosahuje svoju dôstojnosť iba tým, že sám seba presahuje. Cieľ človeka nespočíva v ňom samom, ale v transcendentnosti smerom k Bohu, a to sa má prejavovať aj v ekonomickom živote, ktorý by mal tomuto cieľu napomáhať. Mravno-etický fundament tohto učenia a presvedčenia vyjadruje výrok: „Mierou hospodárstva je človek. Mierou človeka je jeho vzťah k Bohu“ (Röpke 1979, s. 6). Katolícka sociálna náuka chápe *prácu* ako základ ľudskej existencie. Práca je zároveň stredobodom *sociálnej otázky*, na ktorú sa osobitne zameriava učenie Cirkvi. Medzi základné kamene katolíckej sociálnej náuky patrí princíp *solidarity* a princíp *subsidiarity*, uznávanie *práv pracujúcich*, s dôrazom na združovacie právo a právo na spravodlivú mzdu, a vrátane práva na spolurozhodovanie a spoluvlastníctvo podniku, v ktorom človek pracuje.

Sociálna náuka Cirkvi historicky súvisí a rozvíja sa v súvislosti so sociálnymi napätiami a spoločensko-ekonomickými problémami. V praxi je tradične spojená s aktivitami nielen katolíckeho kléru, ale tiež katolíckych laikov, najmä s ich drobnou každodennou činnosťou v katolíckych komunitách, združeniach, spolkoch, záujmových skupinách a odboroch. Kresťanská sociálna náuka vo všeobecnosti odmieta „sociálny utopizmus sľubujúci pozemský raj“, pričom za takýto utopizmus považuje najmä marxizmus. Za reálny a súčasne žiaduci cieľ považuje také sociálne usporiadanie, v ktorom človek môže čo najlepšie plniť Božiu vôľu a viesť kresťanský život. Trvalým atribútom sociálneho učenia Cirkvi je kritika a neúnavné úsilie prekonať socialistický (marxistický), a tiež krajne liberálny model spoločenského usporiadania.

Principiálna odlišnosť a nezlučiteľnosť marxistickej a kresťanskej doktríny spočíva (okrem otázok vieroučných) najmä v odlišnosti názorov na súkromné vlastníctvo výrobných

prostriedkov, na problematiku vykorisťovania a na otázku triedneho boja<sup>1</sup>. Proti nebezpečenstvu "extrémnych riešení", teda najmä proti triednemu boju "rozvinula Cirkev *etiku sociálnej spravodlivosti*, ktorú predstavuje ako centrálnu hodnotu v modernom politickom a spoločenskom živote, pričom takto chápaná sociálna spravodlivosť zahŕňa:

- a) sociálnu spravodlivosť ako *cnosť*, čiže psychologicko-morálnu silu, ktorá je výsledkom alebo aplikáciou všeobecnej spravodlivosti, usilujúcej sa o spoločné dobro v špecifickej oblasti správneho rozdeľovania vlastníctva a používania dobra;
- b) sociálnu spravodlivosť ako politickú, zákonodarnú a administratívnu *činnosť*, ktorá sa usiluje uskutočňovať požiadavky cnosti, aby sa v sociálnych vzťahoch a v organizácii spoločnosti dosiahlo *medium rei*. Táto správna miera sa nedosahuje pomocou rovnosti medzi tým, čo sa vo vzťahu medzi dvoma jednotlivcami dáva a čo sa za to prijíma, ale toto *medium rei* je uložené spoločným dobrom ako požiadavka ekonomicko-sociálnej istoty a rešpektovania práva na život. Spoločnosť a štát musia každému jednotlivcovi i tieto požiadavky uznávať, ochraňovať a podporovať;
- c) sociálnu spravodlivosť ako *objektívny poriadok*— ten sa utvára sociálnou a politickou *činnosťou* inšpirovanou *cnosťou*. Túto činnosť vykonáva tak spoločnosť a štát (sociálna politika, sociálne zákonodarstvo), ako aj členovia spoločnosti, ktorí sa správajú podľa zákonov zameraných na dosiahnutie správneho rozdeľovania v užívaní a vo vlastníctve materiálneho dobra a väčšej solidarity medzi jednotlivcami, skupinami a sociálnymi triedami (Porovnaj Heylen 1950, citované podľa Bahounek 1991).

## Sociálne encykliky *Rerum novarum* a *Centesimus annus*

Sociálne encykliky „tvoria základné kamene stavby, ktorú nazývame katolícka sociálna náuka (ak chceme zdôrazniť teoretický aspekt), alebo sociálne učenie Cirkvi (ak chceme zdôrazniť dynamický a dejinný charakter“ (Halík 1996, s. 7). Chronológia katolíckej sociálnej náuky podľa Halíka (1996, s. 15) spája jej prvú etapu práve s encyklikou *Rerum novarum*. Lev XIII. v nej v roku 1891 postavil a postuloval kresťanské princípy aj ako alternatívu dobových revolučných snáh, najmä marxistickej ideológie a praxe, postulujúcej triedny antagonizmus a usilujúcej o triedny boj. Encykliku *Centesimus annus* vydal pápež Ján Pavol II. 1. mája 1991 v trinástom roku svojho pontifikátu k stému výročiu práve tejto encykliky.

V prvom paragrafe svojej encykliky opisuje Lev XIII. "nové veci" takto: „Mohutný rozmach priemyslu, nové spôsoby výroby, zmenené vzťahy medzi zamestnávateľmi a robotníkmi, hromadenie bohatstva v rukách niekoľkých ľudí a naproti tomu bieda v širokých vrstvách, vzostup sebedomia robotníkov a užší vzťah medzi nimi, okrem toho zhoršenie mravov spôsobilo, že vybuchol konflikt.“ Ján Pavol II. tento konflikt vo svojej encyklike nazýva *konflikt medzi kapitálom a prácou*, podľa slov encykliky *Rerum novarum* to bola *robotnícka otázka*. Nech už ho akokoľvek nazvali, obaja pápeži triedny boj prísne odsúdili. Súčasne zdôraznili, že *pokoj sa buduje na spravodlivosti*. „A kľúčom na čítanie Levovej encykliky je *dôstojnosť robotníka* a s ňou aj *dôstojnosť práce*“, hovorí Ján Pavol II. (CA 1997, čl. 6). Rovnako ako Ján Pavol II., ani Lev XIII. nielenže nespochybňuje, ale vyzdvihuje *právo dané jednotlivcom na súkromné vlastníctvo*, súčasne však obaja pápeži hovoria aj o *právach pracujúcich*. Už Lev XIII. priznáva ako práva vlastné a neodňateľné ľudskej osobe: prirodzené právo človeka vytvárať súkromné združenia<sup>2</sup>, právo na pravidelný odpočinok

<sup>1</sup> V morálnej teológii je triedny boj považovaný za „sociálne zlo“, či „sociálny hriech“. (Szanišzló 2009:192)

<sup>2</sup> „V tom je dôvod, že Cirkev chráni a schvaľuje zakladanie robotníckych spolkov, ktoré sa všeobecne nazývajú odbormi. Zaiste tak nerobí z nejakých ideologických predsudkov, ani zo zhovievavosti k triednemu zmýšľaniu, ale preto, že združovať sa je prirodzené právo ľuďom vrodené, a preto predchádza ich politickému začleneniu do spoločnosti.“ (Ján Pavol II., encyklika CA: čl.7) „S potešením všade sledujeme vytváranie združení, a to buď samotných robotníkov, alebo robotníkov spolu so zamestnávateľmi. Je žiaduce, aby sa zvyšoval ich počet a činnosť.“ (Lev XIII, encyklika RN: čl. 40)

(konkretizované uznaním požiadavky/práva na skrátenie pracovného času), právo na spravodlivú mzdu<sup>3</sup>. Po sto rokoch, ktoré uplynuli od posolstva pápeža Leva XIII., Ján Pavol II. (aj ako alternatívu voči marxizmu) výstižne charakterizoval demokratické štáty so sociálne orientovaným trhovým hospodárstvom a ich (sociálnu) politiku najmä po druhej svetovej vojne: „Pomerne dobré pracovné príležitosti, solídny systém sociálneho zabezpečenia a odbornej prípravy, sloboda združovania a dôrazná činnosť odborov, zabezpečenie pre prípad nezamestnanosti, prostriedky demokratickej účasti na spoločenskom živote, toto všetko by malo v tomto kontexte zbaviť prácu jej 'tovarového' charakteru a zaistiť možnosť dôstojne ju vykonávať“ (CA 1997, čl. 19). Encyklika *Rerum novarum* odsudzuje ateizmus, ktorý úzko súvisí s osvietenským racionalizmom a z ktorého odvodzuje aj triedny boj ako „činnosť vlastnú socializmu“ a súčasne nezlučiteľnú s kresťanským sociálnym učením. Odsúdenie triedneho boja však neznamená prehliadanie sociálnych konfliktov, ba ani spochybnenie ich pozitívnej funkcie. „Už encyklika *Laborem exercens* jasne uznala pozitívnu úlohu konfliktu, ak predstavuje 'boj za sociálnu spravodlivosť'. A v encyklike *Quadragesimo anno*<sup>4</sup> sa píše: 'Ak sa triedny boj zdrží násilných akcií a vzájomnej nenávisťi, pomaly sa premení na čestnú diskusiu založenú na hľadaní spravodlivosti“ pripomína Ján Pavol II. (CA 1997, čl. 14).

Ján Pavol II. bol aj súčasníkom pádu reálneho socializmu. Nepovažoval to však ani „za koniec dejín“, ani za vyriešenie, tobôž nie odstránenie existujúcich sociálnych problémov, nerovností, odcudzenia a nepravostí. „Marxistické riešenie stroskotalo, ale na svete naďalej pretrvávajú javy vytlačania ľudí na okraj spoločnosti a vykorisťovania najmä v treťom svete, ako i javy odcudzenia človeka, osobitne vo vyspelých krajinách, proti ktorým Cirkev dvíha svoj dôrazný hlas“, (CA 1997, čl. 42) hovorí Ján Pavol II. a zároveň zdôrazňuje, že Cirkev nepredkladá žiadne hotové modely riešenia, pretože tie sa podľa jeho názoru môžu a majú zrodiť pri komplexnom riešení konkrétnych problémov v konkrétnych historických podmienkach a situáciách úsilím kompetentných aktérov. „Tomuto úsiliu Cirkev ponúka ako *nevyhnutnú duchovnú orientáciu* svoje sociálne učenie, ktoré uznáva pozitívny význam trhu a podnikania, ale súčasne...uznáva aj oprávnenosť úsilí robotníkov dosiahnuť plné uznanie ich dôstojnosti a väčšieho podielania sa na živote podniku<sup>5</sup>“ (CA 1997, čl. 43).

## **Sociálne učenie Cirkvi a sociálne partnerstvo**

Ešte pred pápežom Levom XIII. formuloval – hoci tiež bez používania tohto pojmu a pri rozvíjaní kresťanskej sociálnej náuky – podstatné idey a princípy sociálneho partnerstva popredný rakúsky kresťanský teoretik Karl F. von Vogelsang (1818 – 1890), sociálny reformátor, jeden zo zakladateľov rakúskeho kresťanského sociálneho hnutia; a rozvíjal ich tiež Wilhelm von Ketteler, považovaný za najvýznamnejšiu osobnosť nemeckého katolicizmu 19. storočia. Konceptii triedneho boja stávalo kresťanské sociálne učenie od počiatku ako alternatívu koncepciu vyrovnávania (rozdielov) medzi triedami.

V rámci kresťansko-sociálneho hnutia sa rozvíjali nielen teoretické koncepcie, ale organizovali sa aj praktické pokusy na podnikovej i nadpodnikovej úrovni, vedené snahou zmierniť, ba prekonať protiklady medzi záujmami zamestnancov a zamestnávateľov. Sociálno-reformistické prvky sa v rámci katolíckeho sociálneho učenia rozvíjali najmä po

<sup>3</sup> Mzda má byť dostačujúca na výživu robotníka a jeho rodiny. Ak robotník z núdze alebo zo strachu pred horším zlom prijme tvrdšie podmienky, ktoré nemá možnosť odmietnuť, pretože ich diktuje vlastník alebo podnikateľ, je zrejme, že sa podrobuje násiliu, proti ktorému protestuje spravodlivosť. (Lev XIII., encyklika RN: čl. 37)

<sup>4</sup> *Quadragesimo anno* – sociálna encyklika pápeža Pia XI. z roku 1931, vydaná pri príležitosti 40. výročia encykliky pápeža Leva XIII. RN

<sup>5</sup> „Na podnik sa nesmie nazeráť ako na 'spoločnosť kapitálu'. Je to zároveň 'spoločnosť ľudí', do ktorej patria rôznym spôsobom a so špecifickou zodpovednosťou rovnako tí, čo na jej činnosť prinášajú potrebný kapitál, ako aj tí, čo sa na nej podieľajú svojou prácou. Na dosiahnutie týchto cieľov treba ešte veľké odborárske hnutie robotníkov, ktorého cieľom je oslobodenie a všeobecné pozdvihnutie človeka.“ (Ján Pavol II., CA: čl. 43)

roku 1848. Už v tomto čase získalo v rámci neho prevahu smerovanie, ktoré je dodnes súčasťou jadra sociálnej náuky Cirkvi: „V protiklade ku konzervatívnym stavovským teóriám, ktorých ťažisko leží na makroúrovni stavovských reprezentácií, koncentruje sa katolícke sociálne učenie na pokusy integrovať zamestnancov na mikro- alebo podnikovej úrovni. Silne ovplyvnení vznikom socialistických odborov a ideí družstevníctva kombinujú teoretici katolíckeho sociálneho učenia odborovo-združovacie a družstevné prvky so stavovskými ideami. Pokus o syntézu konzervatívnych a progresívnych ideí zostáva pre katolícke sociálne učenie charakteristický“ (Nocken 1981, s. 27).

Sociálna náuka Cirkvi rovnako ako sociálne partnerstvo vychádzajú z presvedčenia, že najdôležitejšie ciele hospodárskej a sociálnej politiky (tak na úrovni podniku, ako aj v rámci celej spoločnosti) možno lepšie dosiahnuť spoluprácou a koordináciou zúčastnených záujmových skupín (združení kapitálu a práce), než rozpútavaním ich konfliktov. „Sociálne partnerstvo znamená kooperatívnu, zodpovednú ochranu záujmov zameranú na spoločný hospodársky alebo sociálny cieľ, založenú na vzájomnej dôvere a na rovnoprávnosti účastníkov a na záväzných pravidlách konania, čo má zabráňovať konfliktom ohrozujúcim spoločný cieľ“ (Biskup 1986, s. 13). Sociálne partnerstvo teda neznamená prehliadanie alebo popieranie nesúladnosti, ba protikladnosti záujmov rozdielnych organizovaných záujmových skupín. Je to skôr metóda (špecifická stratégia), pomocou ktorej možno nájsť kompromis medzi (aj) protikladnými hospodárskymi a sociálnymi záujmami a je (inštitucionalizovanou) snahou o spoločné riešenie problémov v prospech všetkých zúčastnených – pripravenosťou na kompromis a orientáciou na spoločné záujmy a spoločne stanovené ciele (Čambáliková 2008).

### **Sociálne partnerstvo ako životný názor**

Partnerstvo ako (*sveto*)*názor* zdôrazňuje a rešpektuje ľudskú dôstojnosť, slobodu a rovnoprávnosť. Tým, že si sociálni partneri tieto základné práva nárokuje pre seba a súčasne ich priznávajú druhému partnerovi, spravidla si potom vzájomne uznávajú aj ďalšie individuálne i kolektívne práva a nespochybňujú spoločensko-politické ciele ani spoločensko-hospodárske funkcie partnera.

Obhajcovia sociálneho partnerstva zdôrazňujú, že aj v koncepcii sociálneho trhového hospodárstva je vysoko cenená individuálna sloboda ako prioritná hodnota. Ideou sociálneho partnerstva vo všeobecnosti a praktickými krokmi pri uskutočňovaní jeho princípov však dostáva táto hodnota určité obmedzenie inou hodnotou – pre tých, ktorí majú tento svetonázor, rovnako záväznou: sociálnou spravodlivosťou a solidaritou. Sociálne partnerstvo modifikuje “slobodnú súťaž” ako hospodársku a spoločensko-organizačnú formu trhového usporiadania. Modifikuje ju tým, že „obmedzuje násilie hospodárskej moci, ako i požiadavkou rovnosti šancí a čestnosti i komplementaritou s princípom a ideálom sociálnej rovnosti členov spoločnosti“ (Tuchtfeldt 1982, s. 24).

### **Sociálne partnerstvo ako spôsob riešenia vzťahov, prevencie a regulácie záujmových konfliktov**

„Nie hospodársko-politická ‘rozumnosť’ trhového systému v tradičnom, klasickom zmysle plodí efekty sociálneho partnerstva, ale práve ono je čiastočne rozvíjaním, čiastočne prekonaním racionality ekonomického liberalizmu. Do istej miery (parciálne) prekonáva orientáciu na zisk, motor kapitalistického trhového systému. Popri orientácii na zisk začína pôsobiť aj iný motor – záujem vyvarovať sa konfliktov, a to i za cenu redukcie zisku. Redukcia konfliktov je tak doplnením funkčnosti i cieľového zamerania jestvujúceho hospodárskeho a spoločenského systému. Sociálne partnerstvo jeho podstatu nemení, ale obohacuje ho o nové možnosti riadenia a regulácie“ (Pelinka 1981, s. 63).

Sociálne partnerstvo je teda uprednostnením hodnoty stability prostredníctvom *dohody* zúčastnených strán (záujmových skupín) a prostredníctvom ich *integrácie a participácie* (najmä vďaka ich začleneniu do rozhodovacích procesov) pred zmenou prostredníctvom (ich) konfliktu, aj keď to niekedy znamená vzdať sa v mene hodnoty stability možnej hodnoty rýchlej inovácie (zmeny).

Sociálnym partnerstvom predpokladaná a uskutočňovaná redukcia a regulácia sociálnych konfliktov predpokladá a najmä vytvára stav sociálneho (z)mieru a jeho predpoklady.

### ***Sociálne partnerstvo ako prostriedok účasti na procesoch spolurozhodovania a kontrole moci***

V demokratických štátoch sa hľadajú a optimalizujú možnosti a formy spoluúčasti organizovaných združení kapitálu a práce na mikroúrovni (na úrovni pracovného kolektívu, podniku) i makroúrovni spoločnosti. Pravidlá a formy tejto participácie sú spravidla výsledkom dlhodobého demokratického formovania trhu práce i spoločenského politického systému a zohľadňujú špecifiká vývoja a súčasného stavu konkrétnej spoločnosti. Vo väčšine demokratických štátov s trhovou ekonomikou sa v podstate vyvinuli dve základné formy takejto participácie – bipartitné kolektívne vyjednávanie zamestnancov a zamestnávateľov zavŕšené kolektívnou zmluvou a tripartita predstaviteľov štátu, kapitálu a práce. „Vo Veľkej Británii a v Rakúsku, v Škandinávii, v Spolkovej republike Nemecko jestvuje tripartita štátu, kapitálu a práce v rozličných formách, od právne inštitucionalizovanej po zmluvne dohodnutú; v rozličných oblastiach – od tarifnej politiky po energetickú alebo sociálnu politiku“, uzatvára svoje skúmanie v tejto oblasti nemecký politológ Ulrich von Alemann (Alemann 1981, s. 47). Zosúladzovanie spoločenských a najmä organizovaných skupinových záujmov so štátnou politikou nadobúda veľký význam práve v demokratických kapitalistických priemyselných štátoch so silným sociálno-demokratickým robotníckym hnutím a jednotnými odbormi.

### **Duchovná tradícia, tradičná prax a výzvy súčasnosti**

Duchovno-teoretické zdroje idey a princípov sociálneho partnerstva sú najexplicitnejšie prítomné v kresťansko-sociálnych a sociálno-demokratických koncepciách a jeho realizácia a fungovanie sa najvýraznejšie spája s ideou a praxou sociálneho štátu. Najmä v stredo európskom priestore sú oba tieto myšlienkové prúdy (kresťansko-sociálny i sociálno-demokratický) hlboko zakotvené v duchovno-vednej tradícii a dlhodobo tu ovplyvňujú podobu spoločenskej historickej skutočnosti. Obidva tieto myšlienkové prúdy sa stali základňami masových hnutí, vrátane silných kresťansko-sociálnych a sociálno-demokratických hnutí, politických strán i odborov.

Oneskoro vanie kapitalistickej industrializácie v 19. storočí tu spôsobovalo relatívnu slabosť ekonomického a politického liberalizmu. Prejavilo sa to aj vo sfére práce a ekonomiky. „Robotnícke združenia boli a sú v dôsledku ich ideovo-historického vývoja v porovnaní s robotníckymi združeniami v liberálnom hospodárskom systéme ideologicky špecificky zamerané: nad koncepciou hospodárskeho liberalizmu dominuje koncepcia katolíckeho sociálneho učenia, nad predstavami o vyriešení sociálnych konfliktov v rámci slobodného trhu a voľnej súťaže dominujú predstavy o riešení konfliktov kompromismi, vyplývajúcimi z idey sociálneho partnerstva“ (Klose 1970). Vplyv a sila tejto tradície pretrvávajú dodnes. Procesy určujúce charakter súčasnosti – najmä liberalizmus, globalizácia, reštrukturalizácia výroby a pracovných síl – však prinášajú interné i externé zmeny v neprospech „tradičného“ sociálneho partnerstva a oslabovanie „tradičných“ sociálnych partnerov, najmä odborov.

V dôsledku procesov reštrukturalizácie výroby a pracovných síl sa stále viac znižuje počet *industrial working class*, teda tradičnej základne odborovej organizovanosti a základu reálnej sily odborov. Prehľbuje sa segmentácia trhu práce. Otvárajú sa nožnice medzi relatívnou



privilegovanosťou jednej (menej početnej) a rozrastajúcou sa nepriviligovanou, výzvami meritokratizmu a globálnej konkurencie konfrontovanou druhou časťou zamestnancov, tých, ktorí pracujú za nízku mzdu, s pracovnou zmluvou na dobu určitú, nedobrovoľne pracujúcich len na čiastočný pracovný úväzok či krátkodobo, a najmä dlhodobo nezamestnaných. Títo sú vnútorne rozdelení, vzájomne sú si konkurentmi, čo ich stále viac oslabuje vo vzťahu k zamestnávateľom (domácim i zahraničným). Ich organizovanie je ťažšie ako kedykoľvek predtým a to je ďalším zdrojom ich slabšej vyjednávajúcej pozície. Vytvára sa začarovaný kruh: keďže znevýhodnení neobhajujú účinne svoje záujmy, stávajú sa stále menej schopnými tak konať, a to tak vo vzťahu k zamestnávateľovi, ako aj vo vzťahu k uskutočňovanej politike.

Kým v období od encykliky *Rerum novarum* po encykliku *Pia XI. Quadragesimo anno* sa učenie Cirkvi sústreďovalo predovšetkým na spravodlivé riešenie *robotníckej otázky* v rámci jednotlivých národov a štátov, v ďalšej etape rozširuje svoj obzor na rozmery celej zemegule. Ján Pavol II. vo svojej encyklike *Laborem exercens* myslí už nie (výlučne) na triedny, ale svetový rozmer nerovnosti a nespravodlivosti a v dôsledku toho nie iba na triedny, ale na svetový rozmer úloh, ktoré stoja na ceste dosiahnutia spravodlivosti v súčasnom svete. Ján Pavol II. navrhuje a požaduje efektívnejšie zapojenie chudobných národov do svetovej ekonomiky "pracovných spoločenských" a „kruhov výmeny“. Zároveň však odsudzuje chudobu a marginalizáciu chudobných v rámci bohatých štátov. Upozorňuje, že „chudobní sa v mnohých prípadoch objavujú ako dôsledok zneváženia dôstojnosti ľudskej práce, a to buď preto, že sa obmedzili pracovné príležitosti, teda pre pohromu nezamestnanosti, alebo preto, že sa znižuje hodnota práce a práv, ktoré z nej vyplývajú, najmä práva na spravodlivú mzdu a na zabezpečenie pracujúcej osoby a jej rodiny“ (LE 1997, čl. 8). Napriek tejto kritike však Ján Pavol II. jasne hovorí, že: „Slobodný trh je najúčinnnejším nástrojom na využívanie zdrojov a na najlepšie uspokojovanie potrieb (CA 1997, čl. 34).

Náuka Cirkvi vždy vyjadrovala hlboké presvedčenie, že ľudská práca sa nezameriava len na ekonómiu, ale aj, ba predovšetkým na osobné *hodnoty*, pripomína nám Ján Pavol II. Prehliadanie duchovných hodnôt vyčíta pápež nielen marxizmu, ale aj liberalizmu (CA 1997, čl.20). „Liberalizmus odzrkadľuje politickú senzitivitu moderného človeka odtrhnutého od tradícií, zvyklostí, náboženstva a ponechaného bez akýchkoľvek kompasov, okrem tých, ktoré mu môže poskytnúť jeho vlastný rozum“ (Scruton 1985, s. 63). Liberáli požadujú a obhajujú slobodu, toleranciu a pluralitu aj vo veciach hodnôt a morálky. To odporuje katolíckej náuke, podľa ktorej má človek slobodnú vôľu, ale zodpovedá sa pred Bohom. Slobodné konanie, ktoré nie je cnostné, je neslobodné ako také. A práve tu pápež kritizuje liberalizmus: redukuje človeka, ochudobňuje totiž ľudskú bytosť o tento duchovný rozmer. V podstate sa tým liberalizmus podobá socializmu – tiež odmieta univerzálne platný transcendentný rozmer človeka. Dôsledky takejto „nezávislosti“ spočívajú aj v nepochopení hodnoty vlastníctva: vedie to k hedonizmu, konzumizmu, k strate zodpovednosti (Daniška 2001, s. 27). Liberalizmus odmieta, že by akékoľvek hodnoty mali zodpovedať ľudskej prirodzenosti. Odmieta, že by akékoľvek hodnoty mali byť záväzné a univerzálne, pretože v tom vidí spochybnenie princípu autonómnej slobody jednotlivca ako najvyššej hodnoty. „Toto je aj dôvod slabosti liberalizmu. Každým ďalším vývojom sa totiž viac a viac stotožňuje s relativizmom a spochybňuje sám seba. V budúcnosti už liberalizmus nebude hájiť obsah, ale len procedúry politiky, jeho absolútne podriadenie sa dynamike trhu sa stane jeho pascou.“ (Daniška 2001, s. 29) „Dnešná kríza sa teda dotýka ekonomických a politických štruktúr postkomunistického i kapitalistického sveta“ (Zappala 1992, s. 7).

Idea a prax sociálneho partnerstva bola tradične terčom kritiky z marxistických pozícií, v súčasnosti je však čoraz viac vystavená kritike a spochybňovaniu z pozícií liberalizmu. Marxisti kritizovali sociálne partnerstvo – spoluprácu zamestnávateľov a zamestnancov, teda organizovaných skupín kapitálu a práce - najmä ako pokus a spôsob odvádzania robotníkov od triedneho boja. Liberáli mu vyčítajú, že zasahuje do slobody

jednotlivcov a obmedzuje slobodu trhu. Liberalizmus získava prevahu v utváraní pravidiel, ktoré vládnu v globálnej ekonomike i v ekonomikách a politike jednotlivých štátov. Liberálny program oslabovania štátu a spochybňovania štátnych intervencií do ekonomiky a trhu práce nezriedka pokračuje tendenciou vytlačania odborov z pracoviska. Pre „tradičných“ aktérov sociálneho partnerstva, najmä pre odbory je čoraz ťažšie plniť ich „tradičné“ úlohy a preberať záväzky pri ochrane dôstojnej práce, dôstojnosti pracujúcich a dôstojnej odmeny za prácu. A práve ochrana ľudskej dôstojnosti, dôstojnej práce a takej odmeny za ňu, ktorá umožňuje dôstojný život zamestnanca a jeho rodiny, tvorba kvalitných pracovných miest a pracovných podmienok, ktoré umožňujú dôstojný pracovný i osobný a rodinný život je to, čo spája sociálne učenie Cirkvi a sociálne partnerstvo. Naplnenie týchto cieľov ostáva (nielen) pre sociálnych partnerov stále aktuálnou výzvou. Odkaz Jána Pavla II. môže byť kompasom pri napĺňaní tejto výzvy.

### **Používané skratky:**

CA – Encyklika *Centesimus annus*

RN – Encyklika *Rerum novarum*

LE – Encyklika *Laborem exercens*

### **Zoznam bibliografických odkazov**

ALEMANN, U. v., (Hg.), 1981. *Neokorporatismus*. Frankfurt/Mein, New York: Campus Verlag.

BAHOUNEK, J., 1991. *Sociální učení církve*. Brno: Petrov.

BISKUP, R., 1986. *Partnerschaft in der Sozialen Marktwirtschaft*. Kooperation statt Konfrontation. Stuttgart: Verlag P. Haupt, Bern.

SCRUTON, R., 1989. *Slovník politického myšlení*. Brno: Atlantis.

ČAMBÁLIKOVÁ, M., 2008. *Sociálne partnerstvo: inštitúcia, stratégia, vízia*. Vysoká škola v Sládkovičove, Fakulta sociálnych štúdií.

DANIŠKA, J., 2001. *Katolicizmus, socializmus a liberalizmus*. In: OS 2001/5.

HALÍK, T., 1996. Předmluva: sociální nauka katolické církve ve společensko-dějinném horizontu. In: *Sociální encykliky (1891 – 1991)*, Praha: Zvon.

HEYLEN, V., 1950. *Tractatus de iustitia et de iure*. Molines, s. 47-49.

JÁN PAVOL II., 1997. Encyklika *Centesimus annus*. In: *Sociálne encykliky*. Trnava: SSV.

JÁN PAVOL II., 1997. Encyklika *Laborem exercens*. In: *Sociálne encykliky*. Trnava: SSV.

KLOSE, A., 1970. *Ein Weg zur Sozialpartnerschaft*. Das österreichische Modell. Wien.

LEV XIII., 1997. Encyklika *Rerum novarum*. In: *Sociálne encykliky*. Trnava: SSV.

NOCKEN, U., 1981. Historische Basis der Korporatismus-Theorie. In: *Alemann, U. v.*

PELINKA, A., 1981. *Modellfall Österreich? Möglichkeiten und Grenzen der Sozialpartnerschaft*. Wien.

RÖPKE, W. (Hg.), 1972. *Die Lehre von der Wirtschaft*. Berlin.

SZANISZLÓ, M., I., 2009. Chudoba z pohľadu sociálneho hriechu. Vymedzenie pojmu sociálny hriech v morálnej teológii. In: *Sociálne posolstvo Jána Pavla II. pre dnešný svet II. Chudoba*. PF Katolíckej univerzity v Ružomberku.

TUCHTFELDT, E., 1982. Soziale Marktwirtschaft als offenes System. In: Biskup, R., 1986 *Partnerschaft in den Sozialen Marktwirtschaft*. Kooperation statt Konfrontation. Stuttgart:Verlag P. Haupt, Bern.

ZAPPALA, R., 1992. *Komunismus, kapitalismus, společenství*. Praha: Citta Nouva Editrice, Roma.

**prof. PhDr. Monika Čambáliková, CSc.**

Fakulta Verejnej politiky a verejnej správy, Vysoká škola Danubius  
Richterova č. 1171, 925 21 Sládkovičovo  
monika.cambalikova@vsdanubius.sk

# POLITICAL LEADERS AS PUBLIC ACTORS IN SLOVAKIA

Alexander Čemez

## Abstract

The given work has the title „Political leaders as public actors in Slovakia“. We encounter the issue of political leadership relatively often, mainly by watching the political events. Despite of it, this issue is in our conditions relatively insufficiently researched. The popularity of political leaders is possible to measure from the point of view of public opinion surveys. The main aim of the work is to create the typology of political leaders from the point of view of development of their popularity in public opinion surveys. Among used methods belongs the typological method and statistical methods.

## Introduction

The given contribution has the title „Political leaders as public actors in Slovakia“. The contribution creates some kind of typology of political leaders in Slovakia from the point of view of how they appeared in public opinion surveys. To each type, we introduce also examples. The contribution is divided into two parts. The first part has the theoretical character and deals with the public opinion. The second part is the analytical part and deals with concrete types of political leaders.

## Theoretical part

The term public opinion has several definitions: (IMEC)

1. Set of opinions and evaluations, which are expressed by members of public to certain problem or topic,
2. The attitude of generally accepted fact in certain social group (mainly in the question of political, moral or religious issue),
3. Agreement of opinions among members of public, which is achieved by mutual discussion,
4. Public opinion, which is expressed publicly, against other persons, which can, however, differ from their private opinion. In general, the public opinion is understood as the dynamic process, in which ideas are expressed, adapted and reconciled on the way to the collective determination of the activity direction.

The discussion about the public opinion is mainly focused on distribution of opinions, how many participants are for it, against it, and how many do not know. For this reason, also public opinion surveys are in the focus of media, mainly during the pre-election period and campaigns. People have own opinions on many problems, but they are really interested in only a few of them. The role of news agencies and media, by giving the agenda, is based on influencing the significance of topics. Many topics fight for their attention of public, but only a few of them are successful and news agencies and media significantly influence, which topics we will consider as the most important. The news agencies are able to give the agenda of public opinion and public discussion. Moreover, sometimes, media are able to do much more (Mc Combs 2009).

Public opinion survey is the specific kind of empirical research, which is focused on identification of awareness contents of certain part of the population. Its methodological grounding points are moving on the border between psychological and sociological research principles. Public opinion surveys have deep roots in distant past (Urban 2011).

Risks of public opinion surveys lie mainly in several areas. At first, it is the area of the research itself and then it is its presentation. If it is an independent research, its advantages and expression value depends on: (Urban 2011)

- creativity and professional erudition of research executor,

- optimal size and representativeness of selection set of respondents,
- quality of research tool,
- professional mathematical-statistical processing and interpretation of data.

Public opinion functions: (Čukan, Šrámek 2013)

1. Evaluative – this function is recorded through various types of expressions, e.g. based on random, from outside effective situations,
2. Expressive – is based on the fact that the public is focused on what it is interested in through the public opinion and it can express what it wants. It is able to show its interest,
3. Regulative – its essence is that the public opinion is sometimes by itself, and sometimes indirectly, the creator of certain regulations and norms significant for the function of the society,
4. Political – shows itself through other functions, mainly the evaluative and expressive function. The function of political factor fulfills the public opinion mainly in democratic political systems,
5. Identifying – it is voluntary identification of an individual with the opinion of others,
6. Conforming – expresses acceptance or joining to the opinion of the group,
7. Unifying – unification of the public opinion occurs before some action.

In the context of public opinion surveys and research, it is possible to record the misuse of results from the side of politicians. The political pressure with data is possible to see also in developed democratic countries, e.g. in 1970s, there were pressures of Nixon's administration, or in 1990s, there was the effort of senators to publish fictive results. Different character had the intervention of state administration in largest Russian centre for public opinion research before presidential elections in 2003.

Very negative features in the public opinion surveys are possible to see in totalitarian regimes, which are trying to maintain surveys under the control, as for example the period before 1989. Separation of propaganda and agitation of ÚV KSČ was controlled by The Public Opinion Research Agency. It was approving its long-term thematic plan and discussed concrete research projects (Urban 2011).

Public opinion is the result of mass collective behavior. The term mass behavior is used for determination of behavior of spread collectivities. These spread collectivities are very often marked as the mass or public. The term mass is relatively indefinite and unclear. More often is used the term public, which determines various spread collectivities, which are executors, subjects of such kinds of collective behavior, such as public opinion, trend, rumor, and mass hysteria. In sociology, the term public does not determine the whole population of the state, but only its part, or spread collectivity, which consists of people, who are interested in something or have some relationship to the given issue, problem, event, or other similar happening. The public is spatially spread collectivity, which consists of people, who does not need to be in mutual contact, but at the same time, they are interested in certain issue (Sopóci 2004).

Public opinion surveys are based on basic principles of gallup methods, which is based on two moments: (Urban 2011)

1. Standardized controlled interview of the researcher with the respondent – researcher is bound by instructions of how he/she should proceed, in order to make identical interviews with all respondents, and in this way to be able to compare collected data,
2. Statistically representative selection set of respondents on the basis of proportional participation in selected socio-demographical characteristics: sex, age, education, etc. The selection set is structured in the way that it can be statistically representative.

Media are plural, thus they should not act in advantage of one or more actors, but they rather enable their confrontation (Křeček 2013).

Articulation of public opinion and providing of arguments to media public are regulated mainly through the social status and political power - the higher position and greater power, the higher chances to get to the public. Prominent persons and political elites have great chances; ordinary citizens and mainly members of marginalized groups do not have almost any access to the public. More and more, there are applied direct forms of influencing of the attitude to the public through public relations. This method applies mainly the factor of personalization. Media, mainly the television, prefers topics, which are possible to be showed by description of acting and life stories of people. This tool of professional media work is used mainly by well-organized and financially stable strong organizations (Brečka 2008).

In the context of the definition of public opinion, it is possible to state that there does not exist any unified opinion. (Čukan, Šrámek 2013).

According to Vacek (1997) it is possible to distinguish following approaches to the definition of public opinion:

1. Psychological conception – public opinion is understood as the psychological event and its character arises from the human psychology or from the social group,
2. Participation conception – emphasizes the practical aspect of public opinion and its place in the participation of public in political life,
3. Pragmatic conception – accepts only individual opinion and the public opinion is considered as the product of mass communication,
4. Dialectical-materialistic conception – public opinion is deeply rooted and determined by social being, economical and social conditions in the state.

The public opinion is the verbally expressed belief, expressed will of some society to certain problem in some socially relevant issue. The public opinion is the opinion for evaluation; however, it is not always objectively supported. It can form spontaneously, but not accidentally, and it is rather unstable. Many times, it expresses contrasting opinions, wishes and intentions of members of society. It is genetically grounded in opinions of individuals, it is not only the set of opinions of individuals, it really exists, forms new quality, which follows own rules, other, than rules of opinions of individuals. The public opinion can be reshaped, influenced and manipulated. Currently, in the context of public opinion and its effect, important are relationships between the public opinion, media and politics(Čukan 2013).

The object of the public opinion is something, which is the content, the midpoint of evaluation by public. In this way, it can be some event, issue, act, etc. By the object of evaluation is more detailed specified what is and what is not the public opinion. If we evaluate something, which is not interesting for others, it is not the public opinion, or our opinion does not have the nature of public opinion. In relation to the subject of public opinion, there were and are considered various quantitative aspects, which are, however, not important in this regard. Many methodological researches showed that the quality of the public opinion is not dependent on the number of questioned respondents. There is a borderline, beyond which the public opinion does not change, or it is changed only slightly. The subject of the public opinion can be any small group, of which further division will bring us to concrete individuals, persons. In this way, the key point is not the quantity, but the fact, whether it is some social formation or certain structural group. In this case, it is the public and persons, of which opinion is public (Čukan, Šrámek 2013).

### **Analytical part**

Holders of political power are political leaders. They are becoming dominant political characters (Žúborová 2011). Leader should manage his/her employees in the way that they will work with joy (Mura, Horváth 2015).

The first type is possible to be named as **the rise and fall**. As the example can serve Iveta Radičová. Her person was publicly known also before the period of working in high politics, when she expressed her opinions to various social and political issues in media as a sociologist. During the period, when Ľ. Kaník held the position of Minister of Labor, Social Affairs and the Family in Slovak republic, she was his advisor and her political star started to rise as a consequence of high unpopularity of Ľ. Kaník before elections in 2006, and for this reason, between them occurred a personal exchange.

Some marketing agencies started to put her into surveys and her popularity started to grow. I. Radičová also began to prepare for her way to the presidential palace, by which she got into the centre of political and media events. After unsuccessful presidential elections in 2009, she began to prepare herself for the role of opposition leader, until she finally became the election leader and the prime minister. After failure to manage the inter-coalition crisis, in 2012 her government fell and then she did not apply for any other parliamentary mandate.

Another type is the **stable decrease**. The example is Vladimír Mečiar, who gained his popularity and marketing successfulness from various factors. Besides these factors, it is possible to put there also the fact that from the beginning of his political career after the Velvet Revolution, he always had an exposed function, at first as the Minister of Interior and Environment of Slovak republic, later the Prime Minister of Slovak republic and the chairman of HZDS. From the long-term point of view, it is not possible to maintain such high popularity, also for the reason that with charismatic leader are connected also high expectations of voters, which are, however, not possible to be fulfilled, and this causes the decrease of popularity. The significant role played also the factor of a family house (or guest house) Elektra, mainly with regards to previous statements about his modest property, which he acquired during his political journey (personal car Opel Corsa), which by itself can have by voters very untrustworthy effect. In addition, it is not possible to forget that the electorate of ĽS-HZDS consisted mainly of low and less propertied classes, mainly with basic education or older voters. V. Mečiar entered into Slovak politics in 1989, when he was nominated as the Minister of Interior and Environment of Slovak republic in the government of national understanding under the governance of Prime Minister M. Čič. The period after the Velvet Revolution, as any other transformation period, is connected with the cancellation of old rules of the game and formation of new ones. Each such inter-period is connected with the general insecurity, when people search for the symbol, which would guarantee them the general feeling of security. Such symbol became V. Mečiar. In addition, such symbol can be found also in four countries of Central-European core, which are:

- Poland – president L. Walesa,
- Czech part of the federation – V. Havel, or V. Klaus,
- Hungary – prime minister J. Antal.

Right these factors lead to the fact that V. Mečiar in the beginning of 1990s was achieving great results in public opinion surveys.

Another type is the **stable growth**. The example is Robert Fico, who on long-term basis shows the highest popularity among Slovak politicians.

The example for the **alternating rise and fall** is E. Kukan, who held several important positions, besides which he was the Member of National Council of Slovak republic, Minister of Foreign Affairs, candidate for president and nowadays, he is the Member of the European Parliament.

The example for **interrupted development** is Anna Belousovová. The development of her preferences is connected with preferences of J. Slota, while they work on the principle of connected bowls, and to some extent, we can see their alternating rises and falls in public opinion surveys. She is able mainly to address the voter, who is oriented nationally, who is prone for confrontation solution of problems. Behind successes of her marketing presentation can be seen her personal qualities, which are the force of verbal speech, straight-forwardness

and openness. In the context, that she has disappeared twice from parliamentary seats (in both cases for same reasons – splitting of SNS and subsequent separation of the electorate on two parts), she also does not appear in public opinion surveys anymore.

In the context of the type of **one-off or short-term presence**, there appears the whole line of political persons, which appeared in public opinion surveys for only one time or for short-term period.

## Conclusion

In the end, it is possible to state that in our contribution, we have dealt with political leaders and public opinion surveys. In the first part, we have identified what is public and public opinion. In the second part, we have dealt with the fact, how political leaders appeared in public opinion surveys. We have identified these types of political leaders: rise and fall, stable decrease, stable growth, alternating fall and rise, interrupted development, one-off or short-term presence.

## Bibliography

BREČKA, S. 2008. Výskum vzťahu médií a politiky. In: *Veda, médiá a politika : zborník príspevkov z konferencie : globalizácia, veda, vzdelávanie, médiá, politika*. Bratislava: VEDA. ISBN 978-80-224-1001-4.

ČUKAN, K., ŠRÁMEK, L. 2013. *Verejná mienka (história, teória, výskum)*. Trnava: FSV UCM. ISBN 978-80-8105-495-2

IMEC, 2016. *Verejná mienka* [online]. Dostupné z: <http://www.medialnavychova.sk/verejna-mienka/>

KŘEČEK, J. 2013. *Politická komunikace od res publica po public relations*. Praha: Grada publishing. ISBN 978-80-247-3536-8.

MC COMBS, M. E. 2009. *Agenda setting : nastolování agendy : masová média a veřejné mínění*. Praha: Portál. ISBN 9788073675912.

MURA, L., HORVÁTH, P. 2015. Some aspects of human resource management. In *International multidisciplinary scientific conference on social sciences and arts SGEM 2015*. Sofia: STEF92 Technology Ltd. ISBN 978-619-7105-44-5. DOI 10.5593/sgemsocial2015B11.

SOPÓCI, J. 2004. *Kolektívne správanie a sociálne hnutie*. Bratislava: Univerzita Komenského. ISBN 8022319058.

URBAN, L. 2011. *Masová komunikace a veřejné mínění*. Praha: Grada. ISBN 9788024735634.

VACEK, L. 1997. *Čtení o veřejném mínění*. Praha: Orego. ISBN 80-902 107- 6-7.

ŽÚBOROVÁ, V. 2011. Smer-SD: strana dvoch tvári? Permanentný kampaň medzi stranou a lídrom. In ŽÚBOROVÁ, V. (ed.) *20 rokov transformácie: postavenie politickej komunikácie v Českej republike a na Slovensku*. Trnava: Fakulta sociálnych vied UCM. ISBN 978-80-8105-330-6.

## PhDr. Alexander Čemez, PhD.

Univerzita sv. Cyrila a Metoda v Trnave  
Fakulta sociálnych vied  
Katedra verejnej politiky a verejnej správy  
Bučianska 4/A, 917 01 Trnava  
cemez1@gmail.com



# VÝZNAM INTERDISCIPLINARITY PRE KONŠTITUOVANIE FILOZOFICKEJ ANTROPOLÓGIE

Martin Čengeri

## Abstract

The claim that a human being has become problematic to him herself frequently resonates in the intellectual atmosphere of the 20<sup>th</sup> century philosophy. On the basis of this claim, a new paradigm emerged; a paradigm that attempted to explicate the complexity of the very idea of a human being. Its chief protagonists understand the question of anthropology to be a complex and broad issue, whose solution requires to transcend the boundaries of disciplinarity by combining various perspectives. However, the conjunction of philosophy with empirical science as well as the application of the methodological approach of generalization leads to a number of questions. This paper focuses on the importance of using the interdisciplinary approach for the development of philosophical anthropology, but it is also an attempt at characterizing the limits of a philosophical reflection of a human being that are inherently encompassed within the notion of interdisciplinarity itself.

## Úvod

Už od antických počiatkov filozofovania môžeme pozorovať sústredený záujem o problém človeka, nehovoriac o nasledujúcich storočiach prekypujúcich filozofickými koncepciami a názormi naň, v ktorých nebol vždy len zlomkom systému, ale tiež predmetom koncentrovaných úsilí, ktoré mu prisudzovali dominantné miesto v myslení. Problém človeka, či už vždy v tichosti prítomný v myslení alebo explicitne vyslovený a koncentrovane sproblematizovaný je možné považovať za trvalý bod filozofickej motivácie. Ako výhradný predmet záujmu je problém človeka prehlbovaný najmä filozofickou antropológiou. Hoci by sa mohlo zdať, že tento názov je príhodný pre všetky explikácie problému človeka na poli filozofie ako samostatný smer s osobitými kontúrami vzniká až v 20. storočí. Otázkou je v akom ohľade je možné považovať filozofickú antropológiu za nový vývoj a osobitý postoj? To, čo je v 20. storočí nové je najmä vedecká atmosféra a úroveň poznania, ktorú Max Scheler, zakladateľ a hlavný protagonista filozofickej antropológie, pochopil ako dosiahnuté maximum problematiky človeka v celých dejinách, a čím mal na mysli problematickosť a nejednotnosť idey človeka (Scheler 1968, s. 44). Pre nové zmocnenie sa antropologickej otázky bolo výzvou najmä explikovať komplexnú ideu človeka. V tomto smere zohralo pre rozvoj filozofickej antropológie rozhodujúcu rolu akceptovanie vedeckého poznania a objavov jednotlivých vied. Avšak spojenie filozofie s empirickými vedami otvára rad otázok. Problémy, ktoré je možné formulovať v rámci témy významu interdisciplinarity pre rozvoj filozofickej antropológie by bolo možné zhruba rozčleniť na tie, ktoré si vyžadujú posúdiť tému interdisciplinarity v rámci filozoficko-antropologických konceptov v ich klasickej podobe a tie, ktoré sa zvažujú vo vzťahu k aktuálnosti filozofickej antropológie, jej perspektív a potenciálu v súčasnosti. Predložený článok chce byť pokusom o príspevok k naznačeným okolnostiam rozvoja, ako aj výziev filozofickej antropológie s ohľadom na jej interdisciplinárny charakter.

## Interdisciplinárne založenie filozofickej antropológie

So vznikom filozofickej antropológie sa zvykne spájať meno Immanuela Kanta. Buď sa tak deje s odvolaním na Kantovu požiadavku antropológie štvrtej otázky (*Čo je človek?*) ako odkazu a formulácie úlohy pre filozofickú antropológiu, ktorá ešte len má vzniknúť (Buber 1997, s. 14), inokedy sa tento predpoklad opiera o jedinú Kantom vypracovanú

antropológiu, antropológiu pragmatickú, ktorou Kant podľa niektorých interpretov otvára v novoveku éru *Lebenswelt* teórií človeka vrcholiacich vo filozofickej antropológii 20. storočia (Marquard 1973, s. 126). Pragmatická antropológia je síce empiricky fundovaná, ale interdisciplinárna byť nemohla. Kantova antropológia a obraz človeka, ktorý je ňou sprostredkovaný je skôr výsledkom redukcie, než syntézy poznatkov. Istý názor, ktorý s týmto korešponduje vyjadril Kant v jeho *Recenzii Herderových Ideí k filozofii dejín ľudstva* (1785). Posudzujúc porovnávanie konštitúcie človeka, rastlín a zvierat poznamenal, že takýto postup „nemôžeme nasledovať, pretože využíva ku svojim cieľom skúmania prírodopiscov“ (Kant 2013, s. 26). V 18. storočí mal Kant samozrejme dobré dôvody na to, aby spochybňoval niektoré postupy a výsledky formujúcich sa vied a tiež spojenie filozofie s týmito vedami. Touto opatrnosťou Kant v podstate anticipoval názor, ktorý o takmer dve storočia pri popise vzniku a východísk filozofickej antropológie vyzdvihne Helmuth Plessner, keď vo svojej prednáške uvedie, že pre filozofickú antropológiu sa najskôr vyžadovala určitá úroveň empirických vied o človeku (Plessner 1965, s. 107).

Hoci je teda projekt filozofickej antropológie v dejinách filozofie do istej miery anticipovaný (najmä storočím osvietenstva), ako o osobitom filozofickom smere, či programovej teórii o nej možno hovoriť až v súvislosti s konkrétnych časovým a priestorovým ohraničením. Filozofickou antropológiou sa rozumie hnutie vznikajúce v prvej polovici 20. storočia, keď v roku 1928 v Kolíne nad Rýnom vychádza spis Maxa Schelera *Miesto človeka v kozme*. K hlavným predstaviteľom patria tiež Helmuth Plessner a Arnold Gehlen, hoci nie nevyhnutne k jediným. Nemusíme sa stotožniť s názorom, že zahŕňa výlučne dielo uvedených troch autorov, ale zdá sa, že v období rozmachu hnutia sa dramaticky neprekročil prah programu, ktorý filozofickej antropológii ako prvý určil Scheler. Aj to však len do istej miery, pretože filozofickú antropológiu nemožno celkom chápať ako homogénny a ucelený filozoficko-vedecký smer. Jej hlavní protagonisti sa neformovali ako združenie, ale boli skôr osamelými filozofmi a vedcami, ako aj konkurentmi. Každopádne však môžeme súhlasiť s tým, že klasickú filozofickú antropológiu najvernejšie ohraničuje a definuje pôvodná zakladateľská iniciatíva.

O interdisciplinárnom založení filozofickej antropológie sa nemusíme dlho presviedčať. Už len pomerne krátky a nedokončený zakladateľský spis Schelera ponúka predstavu o tom, nakoľko závažné boli pre konštituovanie nového prístupu k človeku objavy empirických vied (sám v tejto súvislosti menuje biológov, lekárov, psychológov a sociológov) a nakoľko ich Scheler využíval ako podklad pre prácu „na novom obraze a výstavbe podstaty človeka“ (Scheler 1968, s. 43). V prípade Schelera to boli predovšetkým psychológovia W. Köhler, K. Bühler, G. Fechner, S. Freud, L. Klages, A. Adler, biológ J. von Uexküll, ďalej biológ, antropológ, psychológ a lekár F. J. J. Buytendijk, či lekár a antropológ P. Alsberg. Úlohou filozofickej antropológie, tak ako ju charakterizuje Scheler v roku 1928 je sústrediť pozornosť na „špecifické výsady, výkony a diela človeka“ a predovšetkým na otázku, ako vyplývajú „zo štruktúry ľudského bytia“ (Scheler 1968, s. 104). Všetko to, čo súhrne uvádza, a teda „jazyk, svedomie, nástroj, zbraň, idey práva a bezprávia, štát, vedenie, znázorňujúca funkcia umenia, mýtus, náboženstvo, dejinnosť a spoločnosť“ (Tamtiež) je charakteristickou dispozíciou človeka a predmetom jednotlivých vied. Ukazuje sa však, že pokiaľ ide o intencionálne duchovné akty (až tie umožňujú človeka), tu podľa Schelera „naturalistické vysvetľovanie zlyháva“ (Scheler 1993, s. 52). Nie všetko totiž môže byť objektivizované a zahrnuté do kategórií prírodných vied, resp. do rezortu *prírodne systematického pojmu človeka* (Scheler 1968, s. 45). Filozofická otázka po jeho podstate tak nadobúda svoje opodstatnenie a stáva sa vlastnou témou filozofickej antropológie. To však iba za pomoci materiálu empirických vied.

Rovnako aj Plessner výslovne uvádza historické spoločenské vedy, psychológiu, biológiu a sociológiu ako relevantné zdroje filozofického záujmu o človeka (Plessner 1965, s. 107). Ako poznamenal formulujúc svoj program filozofickej antropológie v texte *Stupne*

*organického a človeka* (citované podľa Marquard 1973, s. 135): „Bez filozofie prírody nie je žiadna filozofia človeka“. S cieľom integrovať poznatky o človeku zo všetkých relevantných disciplín a poskytnúť filozofickú syntézu týchto poznatkov smeruje filozofická antropológia ku kompozitnému obrazu človeka. Zahŕňa porovnanie rôznych foriem živých bytostí a tým sa usiluje objasniť základné kvality, ktoré robia človeka tým čím je. V tomto tkvie jej biologická orientácia. Avšak nejde len o obyčajné bio-fyzikálne a kauzálne interpretovanie človeka a jeho života. Ako poznamenáva Plessner, „Veda o človeku [...] nemôže mať bezprostredne z anatómie, evolúcie, fyziológie, psychológie a psychopatológie žiadny úžitok“ (citované podľa Hetzel 2005, s. 237), čo znamená, že „Od prírody niet človeka“ (Tamtiež). Filozofická antropológia musí zamerať pozornosť na tie aspekty človeka, ktoré ho stvárajú ako slobodnú bytosť, a ktoré svedčia o jeho hodnotovom, tvorivom a kultúrnom bytí. Filozofickí antropológovia spoločne tematizujú kategóriu odstupe, ktorý môže človek voči sebe samému aj svetu zaujať. Môže sa odpútať od podmienok bezprostredného okolia pomocou duchovných aktov ideácie a sublimácie, ktorými sa vyznačuje iba človek ako duchovná bytosť (Scheler), prostredníctvom výsad sebareflexie a objektivizácie, ktoré sú človeku umožnené špecifickým spôsobom vzťahovania sa k vlastným hraniciam tela (Plessner) alebo pomocou inteligencie, schopností učiť sa, anticipovať a symbolizovať, ktoré prináležia človeku ako bytosti konajúcej a kultúrnej (Gehlen). Spoločne smerujú ku organickému, avšak väzba na prírodu a sféru života neznamena žiaden naturalistický pokles, ale naopak v rámci vyvodzovania špecifik človeka plnia tieto stránky ľudského bytia rozhodujúcu rolu. Najvýraznejšie to formuluje Scheler, keď prostredníctvom Freudovej predstavy o procese sublimácie ako význačnom ryse kultúrneho rozvoja tvrdí, že duch je pôvodne bezmocný, a že „mocné je prvotne to čo je nízke“ (Scheler 1968, s. 88). Na pozadí špecificky ľudského sveta máme podľa filozofických antropológov vždy vidieť svet bio-fyzický (či už pudy, morfológické a fyziologické znaky tela alebo situovanosť živého tela v prostredí). Nielen, že odmietajú karteziánsky dualizmus a presvedčenie, že *res cogitans* je úplne nezávislé na *res extensa*, ale na základe tejto previazanosti biologického a kultúrno-duchovného vyvodzujú zvláštne postavenie človeka vo svete. Telesnosť sa tak stáva konštitutívnou vo vzťahu k bytostnému. Otázkou je, či filozofická antropológia týmto spôsobom sprostredkovala filozofii ako aj jednotlivým vedám niečo zásadné ohľadom podstaty človeka a jeho miesta vo svete, a aké problémy stoja pri výkone interdisciplinárnych výskumov.

### **Problematizácia interdisciplinárneho založenia filozofickej antropológie**

Antropologická otázka zosilnela obzvlášť vďaka rozvoju vied o človeku v 19. a 20. storočí. Tie však k jej uspokojivému riešeniu nedospievajú, naopak ju problematizujú. Výskum zameraný na disciplinárnu perspektívu vidí len jednotlivé časti, ktoré sa len znásobujú súmerne s postupnou špecializáciou vied. „Nemôžu preto nahradiť filozofickú antropológiu, ktorej úlohou je skúmať človeka ako celok. Ale ako?“ (Coreth 1996, s. 11). Pokiaľ bolo cieľom filozofickej antropológie vytvoriť komplexný obraz človeka, mohla túto celistvosť sprostredkovať jedine akceptáciou výsledkov špeciálnych vied, ich zmysluplnou syntézou a zovšeobecnením, resp. filozofickým výkladom vedeckého poznania. Je však väčšou prekážkou pre poznanie človeka vedecká špecializácia alebo normatívnosť a generalizácia filozofickej antropológie? Otázkou totiž je, ako sa majú mnohé čiastkové antropologické aspekty uplatniť v štrukturálnej integrácii tak, že v nej bude ľudská existencia bytostne a nie náhodne špecifikovaná? Na základe akých kritérií by mala prebiehať integrácia poznatkov do celku, a pokiaľ sa hovorí o syntéze, je táto vôbec možná? Dá sa dospieť metodickými postupmi filozofickej antropológie ako *vedecky podloženej metafyziky* (Pappé 2006, s. 317) k obhájitelným výsledkom? Nakoľko môže integrácia vedeckých poznatkov do filozofického obrazu človeka celkovo charakterizovať jeho bytostnú štruktúru. Nešpecifikuje takto filozofická antropológia človeka ľubovoľne, a teda len náhodne?

Tým, kto zvažuje poznatky, ktoré majú zohrávať rolu vo výstavbe celostného obrazu človeka je filozofický antropológ, filozof, ktorý je všestranne vzdelaný a oboznámený s minulým aj súčasným kontextom problematiky. Protagonisti v 20. storočí rozvíjajú skôr individuálne projekty a teda netvorí ucelený myšlienkový smer s jednotnou metódou a výskumnými postupmi, ktoré by mohli limitovať a usmerňovať skúmanie takým spôsobom, aby výsledkom snahy o prekonanie nejasného obrazu človeka nebolo opäť niekoľko navzájom nesúrodých odpovedí alebo jednostranných definícií. Inak povedané, filozofickí antropológovia neboli stotožnení s jednotnými pravidlami interdisciplinárneho diskurzu. Parafrazujúc *Miesto človeka v kozme* máme v rámci 20. storočia minimálne Schelerovu, Plessnerovu a Gehlenovu antropológiu, ktoré hoci o sebe vedia, starajú sa o seba navzájom málo. Hoci by bolo možné zhodnúť sa na jedinej spoločnej a reprezentatívnej kategórii alebo princípe, ktorý by najvernejšie vystihoval spôsob akým filozofická antropológia v 20. storočí charakterizuje základnú štruktúru ľudského bytia a hoci existujú snahy o charakteristiku koherencie tohto hnutia, predsa sa môže oponovať hovorením o jej nedôveryhodnom charaktere sebestačného programu realizovaného na autonómnej úrovni, ktorým sa šíje obraz človeka na mieru. Môže byť vôbec človek ako celok predmetom systematického štúdia? Existujú však aj názory, že základným predpokladom uspokojivej syntézy vedeckých poznatkov o človeku je práve tvorivá predstavivosť jediného bádateľa (Carrel 1937, s. 51). Uspokojivé riešenie otázky kritérií pre interdisciplinárne budovanie syntetického obrazu človeka však neponúka ani predstava, že o otázke človeka môže filozofickou cestou rozhodnúť každý, kto by bol široko oboznámený s problematikou v rôznych kontextoch a kto by sa k tomu ako jednotliviec odhodlal.

Otázkou je, do akej miery chce a má byť filozofická antropológia objektívnou. Veda si v istom zmysle vytvára odstup od predmetu skúmania. Takto abstrahuje od predsudkov a rušivých elementov. Objektivita tu zodpovedá istej hodnotovej neutralite. To, že v prípade filozofickej antropológie nejde o nezaujaté poznanie sa chápe skôr ako výhoda. Hovorí sa o *momente reflexívneho sebazaistenia* (Holzhey 2006, s. 288) a spojení subjektu a objektu poznania ako o filozofickom jadre filozofickej antropológie. Avšak to, že filozofický antropológ sa nevyhne hodnotovým východiskám znamená, že zohrávajú rolu v jeho preferenciách pri sústredení sa na ten-ktorý fakt, pri voľbe východísk, metód a teda aj celkovej štruktúry a výsledku interdisciplinárnej spolupráce. Takto je skúmanie podmienené subjektom poznania a jeho presvedčeniami, pričom tieto bývajú podmienené situáciou konkrétneho dejinného obdobia, resp. intelektuálnym prostredím, do ktorého je bádateľ situovaný. Už Kant v *Antropológii* hodnotí pozíciu, do ktorej je človek „usadený prostredníctvom svojho osudu“ ako prekážku pre povýšenie antropológie na úroveň formálnej vedy (Kant 2000, s. 5).

Ďalší problém vystihuje otázka: „odkiaľ má syntéza heterogénnych prvkov princíp svojej jednoty a poriadku? Dodatočné spojenie rozmanitých jednotlivých obsahov predpokladá ako podmienku predchádzajúcu jednotu celku“ (Coreth 1996, s. 12). Práve táto tematizácia celistvosti je rýdzo filozofickou úlohou, je vkladom filozofie, ktorá reprezentuje univerzálne hľadisko. Filozofia však nedisponuje žiadnymi štandardnými procedúrami a ani jednotným spôsobom ako chápať rolu filozofie v rámci interdisciplinárnych filozoficko-antropologických skúmaní (Brezina 2013, s. 81). Preto sa nároky filozofickej antropológie, ktorá sa sama prezentuje ako riešenie situácie kedy nemáme odpoveď na otázku „Čo je človek?“ posudzuje kriticky. Prečo by mala natoľko široká otázka akou je otázka antropologická byť námetom konkrétnej filozofickej disciplíny? Preto sa napríklad Václav Brezina pýta, prečo skôr neuprednostniť dynamický model, ktorý by bol otvorený rôznym filozofickým prístupom, špekuláciám a zároveň interakcii medzi filozofiou a empirickými vedami (Brezina 2013, s. 81-82).

Vo svojej štúdií *Filozofická antropológia a filozofia v antropológii* pristupuje V. Brezina v kontexte interdisciplinarity k filozofickej antropológii kriticky, pričom začína kľúčovou otázkou: čo, ak vôbec niečo, môže filozofia povedať o ľudskej bytosti a rôznych aspektoch ľudskej existencie (Brezina 2013, s. 72)? Jednotlivé špeciálne antropológie majú spoločný „ich špecializovaný charakter, empirickú orientáciu (v zmysle zberu dát počas práce v teréne) a interdisciplinárny potenciál. Filozofická otázka po *conditio humana* je naproti tomu vo svojej podstate všeobecná teoretická iniciatíva s malým interdisciplinárnym charakterom, keďže pôsobí na autonómnej úrovni“ (Brezina 2013, s. 76). Podľa Brezina filozofická diskusia o človeku nezapadá ľahko do interdisciplinárneho obrazu súčasných špecializovaných vied (sociálnych, behaviorálnych, kognitívnych, biologických) najmä preto, že táto diskusia pôsobí na odlišnej úrovni všeobecnosti. Ako poznamenáva, „Hoci to nemusí byť vždy na prvý pohľad zrejmé (najmä v dnešnom interdisciplinárnom prostredí), antropológia ako empirická disciplína (či už biologická, sociálna alebo lingvistická antropológia, alebo archeológia) má nie len určité limity uložené jej podľa úlohy skúmania (ľudského bytia), ale tiež určité štandardné procedúry, metódy a výskumné postupy. Neexistujú však žiadne štandardné procedúry vo filozofii“ (Brezina 2013, s. 81).

Nadväzuje pritom na fínskeho filozofa S. Pihlströma, ktorý v eseji s názvom *O koncepte filozofickej antropológie* (Pihlström, 2003) skúma jej relevanciu v súčasnej filozofii a rozlišuje pritom štyri hlavné filozofické koncepcie ľudskej bytosti - esencializmus, naturalizmus, existencializmus a kulturalizmus. „Esencializmus predpokladá, že existuje nadčasová, nemenná, metafyzická esencia ľudskej bytosti. Naturalizmus je na druhej strane redukčný, antimetafyzický postoj, ktorý vníma ľudstvo ako súčasť kontingentného prirodzeného sveta vysvetliteľného samostatnými špecializovanými disciplínami (biológiou, chémiou, psychológiou, sociológiou atď.). Existencializmus, ktorý oproti esencii zdôrazňuje význam ľudskej existencie tvrdí, že sme radikálne slobodní rozhodovať o našich životoch. Nakoniec, kulturalizmus nevníma ľudskú bytosti ako zakorenenú v univerzálnej, metafyzickej esencii (ako esencializmus) ale v ľudsky vybudovanom kultúrnom prostredí. Všetky tieto koncepcie sú založené na odlišných filozofických tradíciách a môžu nám poskytnúť celkový obraz o základných rámcoch filozoficko-antropologického skúmania“ (Brezina 2013, s. 77). Z uvedeného vyplýva, že tieto štyri prístupy sa značne líšia v tom, akú rolu a povahu zapojenia do diskusie pripisujú filozofii v rámci filozoficko-antropologických skúmaní. Táto skutočnosť zdá sa naozaj môže na filozofickú antropológiu vrhať svetlo nedôvery. Ako potrebný sa ukazuje skôr prístup, ktorý by akceptoval dynamiku. Ako konštatuje autor, „neexistuje jednotný spôsob chápania úlohy filozofie v rámci otázky po tom, čo znamená byť človekom, preto sa zdá zavádzajúce predpokladať, že všetky otázky týkajúce sa ľudskej bytosti by mali spadať do jedinej filozofickej disciplíny, akou je filozofická antropológia“ (Brezina 2013, s. 80–81).

Autor v tomto ohľade podrobne rozoberá filozofickú antropológiu kritike a za alternatívu navrhuje tzv. model filozofie v antropológii. Na prípadovej štúdií (skúmaní antropologického fenoménu ľudskej sexuality v prírodných vedách, spoločenských vedách a vo filozofii) sa snaží ukázať, že je omnoho užitočnejšie pochopiť úlohu filozofie v antropologických skúmaníach skôr v zmysle dynamického modelu, než v zmysle samostatnej disciplíny akou je filozofická antropológia. Účasť filozofie v antropologickej diskusii by tento model zanechal otvorenú filozofickým špekuláciám, preto by vyhovel všetkým hlavným filozofickým prístupom k antropologickej problematike (esencializmus, existencializmus, kulturalizmus a naturalizmus) a zároveň by bol otvorený bohatej interakcii medzi empirickou antropológiou (partikulárnymi hľadiskami) a filozofiou reprezentujúcou univerzálne hľadisko (Brezina 2013, s. 81-82). Ako sa zdá, z pôvodného modelu filozofickej antropológie sa tak vytrácajú najmä nároky a autonómnosť výpovedí, a to v prospech metodologickej otvorenosti a dynamiky bádania. Keďže sa však zároveň vytráca sledovanie otázky po celistvosti človeka, nešlo by už viac o model filozofickej antropológie, ale skôr akejsi hybridnej, interdisciplinárne otvorenej filozofie človeka.

Existujú však aj hlbšie súvislosti, ktoré problematizujú interdisciplinárny charakter filozofickej antropológie. Pripomenúť možno kritiku, ktorú filozofickej antropológii adresoval Michel Foucault. K reflexii človeka podľa neho vôbec nedošlo, keďže pre ňu chýba vlastná pôda a v antropologickej otázke absentuje svojbytný obsah (Foucault 2010, s. 79), čo ukazuje už v *Úvode do Antropológie Kanta* a neskôr v *Slovách a veciach* prostredníctvom obrazu modernej epochy a analytiky konečnosti. Rozkúskovanie a rozptýlenie priestoru vedenia a následný nárast, variabilitu a interdisciplinaritu vied o človeku si môžeme v nadväznosti na analýzy Foucaulta vysvetliť ako dôsledok novej, modernej *epistémy*, v rámci ktorej sa téma interdisciplinarity, ako dôsledok nedávneho epistemologického uvedomenia si človeka (Foucault 2000, s. 316), javí komplikovanejšie, než len ako bezproblémový dialóg filozofie a vedy. Akékoľvek myšlienkové výmeny v tomto priestore vedenia sa Foucaultovi javia skôr ako prekrytie alebo rozpustenie problému človeka, či upadnutie do antropologizmu, než uskutočnenie radikálnej reflexie. Prečo však problematizovať autonómny obsah antropologickej otázky? Nestačí azda vedomie krízy filozofie v postidealistickom období, krízy hodnôt v medzivojnovom období, nové objavy vied o človeku a s tým súvisiace vedomie roztrieštenosti poznatkov k tomu, aby bolo filozoficko-antropologické skúmanie relevantným a opodstatneným? Filozofická reflexia sa nemusí vždy znovu obávať *antropologického spánku* (Foucault 2000, s. 348), ale v spätosti s rôznymi výzvami prítomnosti, ktoré sa pre ňu môžu stať konštitutívnymi rozvíjať filozofickú antropológiu bez toho, aby sa problematizovali epistemologické neduhy reflexie. Dá sa povedať, že rovnako ako má filozofická antropológia za sebou obdobie rozmachu, rovnako tak už pominula aj nekompromisná kritika. Výstrahám filozofov, ktorí nás varovali pred antropologizmom síce nebudlo na naliehavosti, ale požiadavka preklenúť medzery medzi jednotlivými vedeckými disciplínami, obzvlášť v súčasnosti, kedy okrem nejasnej idey človeka skôr hrozí, že sa jeho podstata zmení sa javí ako dôležitejšia než obavy z obraznej smrti človeka (Foucault) alebo neuvedomovania si ontologickej diferencie (Heidegger). Ak je možné hovoriť o dominancii antropologických otázok a odpovedí v súčasnej filozofii, aký je kontext v ktorom nadobudla filozofická antropológia opätovnú aktuálnosť? V nasledujúcom sa v krátkosti pokúsim špecifikovať výzvy a perspektívy filozofickej antropológie v súčasnosti.

### **Perspektívy filozofickej antropológie v súčasnosti**

Najmä súčasná situácia človeka tvárou v tvár vede a biotechnológiám vyžaduje obraz človeka, ktorý by zaručil, že interakcie nepresahujú ľudské limity, a že sa rešpektuje dôstojnosť vlastná každej ľudskej bytosti. Bez objasnenia tohto obrazu je komplikované vyriešiť viaceré morálnych problémov a rozpakov spätých s reálnymi výzvami biotechnológií, eugeniky a vylepšovania človeka. Transplantácie, xenotransplantácie, genetické inžinierstvo, klonovanie, kmeňové bunky, ochrana embrya, umelé oplodnenie a jeho diagnostika sú hlavnými témami súčasnej aplikovanej etiky, ktoré by mali byť konfrontované s filozofickým ponímaním človeka. Ako v tejto súvislosti poznamenáva J. Tomašovičová, „možnosti optimalizácie človeka prostredníctvom moderných technológií aktívne vstupujú na pôdu prirodzene daného, a preto vyvolávajú viaceré otázky etického i sociálneho charakteru. [...] Pri tejto rastúcej potrebe orientácie siaha bioetika často po antropologickom argumente odvolávajúcom sa na ľudskú prirodzenosť. Zatiaľ čo v prípade väčšiny morálnych dilem sa riadi bežnými bioetickými nástrojmi, akými sú najmä zvažovanie medzi rizikom a úžitkom, autonómia človeka a informovaný súhlas, pri vylepšovaní človeka sa dovoľáva ľudskej prirodzenosti ako „prirodzenej miery“ vyznačujúcej hranice inštrumentalizácie a technizácie ľudského mozgu, xenotransplantácie či genetickej modifikácie. Veľká časť bioetického diskurzu o vylepšovaní sa preto zaoberá práve relevanciou, dosahom a limitami antropologických argumentov v bioetike“ (Tomašovičová 2015, s. 357). Tak, ako je vstup etiky do oblasti

medicíny umocnený rozvojom vedy a techniky, pričom tieto impulzy sa zároveň postupne stávajú podnetmi pre naliehavosť bioetickej reflexie, rovnako tak aj filozofická antropológia a jej miesto v bioetických diskusiách by malo spočívať v potrebe reflektovať možné dôsledky rôznych foriem biotechnológií s ohľadom na ľudskú prirodzenosť alebo poskytnúť podnety k chápaniu človeka a jeho života, telesnosti, či identity a integrity. V tomto zmysle sa napríklad genetické modifikácie ľudského genómu a ich etické aspekty posudzujú aj v súvislosti s možným zničením ľudskej prirodzenosti (Sýkora 2015).

Ako vo svojom známom príspevku k týmto diskusiám upozornil J. Habermas v súvislosti s novým druhom vzťahu k sebe samému ako dôsledku cielených zákrokov biotechnológií do organického: „Stiera sa hranica medzi prirodzenosťou, ktorou „sme“ a organickým vybavením, ktoré si „dávame“ (Habermas 2003, s. 20). Problém telesnosti a jej aspektov sa v súčasnosti posudzuje najmä vo vzťahu k otázkam medicíny. Pokiaľ sa v súčasnosti hovorí o renesancii filozofickej antropológie, robí sa tak práve s ohľadom na tieto súvislosti a prevažne s dominujúcim ohľadom na filozofickú antropológiu Plessnera, pričom je to najmä jeho objasnenie základnej štruktúry ľudskej existencie prostredníctvom kategórie excentrickej pozicionality stojacej na rozlíšení medzi živým a fyzickým telom, ktoré sa stáva aktuálnym. Aktuálnosť filozofickej antropológie a potreba syntetizujúceho interdisciplinárneho prístupu sa ukazuje najmä v tých súvislostiach prítomnosti, ktoré sú spojené s fenoménom techniky. „Zdá sa, že nový antropologický obraz ľudstva musí zodpovedať otázku, ktorou sa klasická antropológia nezaoberala: Ak nám technika čoskoro umožní priveľmi zmeniť našu podstatu, potom nemusíme vedieť len aká naša podstata je, ale tiež aká by mala byť. Etika by mohla opäť vstúpiť do antropologických reflexií, ako to bolo už skôr naznačené mysliteľmi ako Scheler a Jonas“ (Spahn 2010, s. 140). Aj takto možno argumentovať v prospech nových interdisciplinárne založených filozofických antropológií, ktoré by mohli byť významné pre pochopenie samostatných javov zo širšej perspektívy. V rámci presvedčenia o význame filozofickej antropológie pre spojenie techniky s univerzálnym, filozoficko-antropologickým obrazom, zakoreneným prevažne v biologickom poznaní a zároveň s presvedčením o súčasnom nedostatočnom záujme o reštitúciu pôvodných snáh filozofických antropológov spojiť antropológiu s prehĺbeným chápaním techniky konštatuje A. Spahn nasledovné: „Disciplinárna separácia v biológii, sociológii a filozofii (aby sme vymenovali len niekoľko) má však tendenciu odvádzať pozornosť od faktu, že človek je v skutočnosti jednotou, čo znamená, že spoľahlivá odpoveď na najzákladnejšiu otázku antropológie (Čo je človek?) vyžaduje hodnovernú kombináciu týchto prístupov. Syntetizovať rôznorodé aspekty nášho poznania vlastnej ľudskej prirodzenosti má rozhodne ďaleko od jednoduchej úlohy, avšak zdá sa, že je potrebnějšía než kedykoľvek predtým“ (Tamtiež). Ako aktuálna, vzhľadom k filozofickej antropológii, sa teda v tomto prípade hodnotí „výzva k filozofickému obratu hľadajúc novú diskurzívnu syntézu“ a to pre účely filozofických analýz techniky ako jednej z najviac pozoruhodných vlastností ľudstva (Tamtiež). Predpokladá sa tematizovať obraz človeka na interdisciplinárnej úrovni tak, aby mohol tvoriť širší filozofický rámec pre účely iných disciplín a vied.

V rámci otázky, ako je to s filozofickou antropológiou a interdisciplinaritou dnes, môžeme konštatovať, že aj v súčasnosti je možné pozorovať úsilia o rôzne syntézy filozofie a vedy vyúsťujúce do rôznych podôb filozofickej antropológie. Zahrnúť tu možno viacerých autorov, ktorých filozofické antropológie sa môžu odlišovať v metódach a východiskách podľa príslušnosti k tomu ktorému filozofickému hnutiu. Joachim Fischer v tejto súvislosti spomína filozofov ako T. Litt, O. F. Bollnow, M. Heidegger, K. Jaspers, E. Cassirer, a tiež Merleau-Ponty, J-P Sartre, G. H. Mead alebo J. Dewey. Iným aspektom nadväznosti na filozofickú antropológiu by na druhej strane boli snahy o kombináciu rôznych filozofických hnutí a kultúrnych a sociálnych vied, ktoré umožňujú rôzne podoby filozofickej antropológie. V tejto súvislosti Fischer uvádza Thomasa Rentscha, ktorý zakladá filozofickú antropológiu

kombináciou existenciálnych analýz Heideggera spolu s Wittgensteinovými analýzami jazyka. Rovnako tak Gesa Lindemann kombinuje Plessnerovu antropológiu a sociológiu Niklasa Luhmana v prospech konceptu reflexívnej antropológie. A nakoniec Mathias Gutmann, biológ a filozof, ktorého ovplyvnila klasická filozofická antropológia, vychádza súčasne z fenomenologických, naturalistických prípadne hermeneutických teórií, aby dospel k jazykovému konštruktivismu ako základu filozofickej antropológie (Fischer 2006, s. 65). Jednotlivé projekty filozofickej antropológie majú na výber (pokiaľ ide o metodiku práce) dvojakú alternatívu: buď „vychádzať z bohatého materiálu, ktorý poskytuje výskum v špeciálnych vedách a bude sa snažiť tento materiál syntetizovať vo filozofický obraz človeka“, alebo na druhej strane, „nezávisle na empirických vedách zaujme čisto filozofické východisko“ (Coreth 1996, s. 43). Tieto alternatívy môžu síce stvárnovať rozdiel medzi klasickou filozofickou antropológiou a filozofickými antropológiami, ktoré sa vyskytujú v zastúpení rôznych vystúpení existencializmu, fenomenológie, pragmatizmu, či hermeneutiky, avšak nemusia predstavovať limity pre súčasné filozoficko-antropologické myslenie.

## Záver

Neustály pokrok vied predstavuje aj pre súčasnosť výzvy a otvorenie nových ciest filozofickej antropológie. V súvislosti s jej aktuálnosťou znie otázka, „Nakoľko je teoretická pozícia tejto filozofickej antropológie otvorená ďalším otázkam, resp. či sú aktuálne otázky prevediteľné do jej kategoriálnej sústavy?“ (Sisáková 2011, s. 24) Otázka, ktorú si filozofická antropológia kladie, otázka človeka a jeho miesta vo svete, určite predpokladá svoje permanentné kladenie. V súčasnosti je interdisciplinárny prístup podmienkou primeranej diskusie vo všetkých odvetviach poznania, či už v rámci prírodných alebo spoločenských vied, preto ani disciplína, ktorá na seba zobrala úlohu orientačného a koordinačného filozoficko-vedeckého prístupu k človeku nemôže zostať bokom. Otázkou však je, či má filozofická antropológia do seba zahrnúť súčasné problémy a s novým obsahom pokračovať v pôvodnom zámere pozitívne zodpovedať otázku „Čo je človek?“ a obhájiť pojem ľudskej podstaty, alebo byť skôr v pozícií miesta diskutovania fundamentálnych existenciálnych otázok a vstupovať do rôznych diskurzov súčasnosti v podobe filozofického hľadiska obrazu človeka, resp. filozoficko-antropologického hľadiska. Práve druhú možnosť legitimizuje pýtanie sa, či „dokážeme dnes tolerovať jej tendenciu spájať pozitívne vedenie o človeku s normatívnosťou a istou úrovňou filozofického zovšeobecnenia“ (Sisáková 2014, s. 14).

V súčasnosti sa k problému jednotnej idey človeka filozofia nestavia s toľkou vehemenciou, s akou uvádzali svoje projekty M. Scheler a ostatní. Potreba zmeny perspektívy vyplynula aj v dôsledku kritiky odsudzujúcej najmä lipnutie na myšlienke antropologickej invariability. Zdá sa, že pre súčasnosť je cieľu primeranejšie neponúkať ucelené programy mysliace pritom na celú šírku antropologickej otázky, ale skôr fragmentárne prístupy tematizujúce alebo pomáhajúce tematizovať konkrétne otázky týkajúce sa človeka, jeho prirodzenosti alebo ľudskej spoločnosti a podobne. Vychádzať sa pritom môže aj z konkrétnych podôb klasickej filozofickej antropológie, keďže antropologickú otázku nadobro neuzavreli, ale ich odpovede umožňujú nadstavbové rozvíjanie.

## Zoznam bibliografických odkazov

BREZINA, V., 2013. Philosophical Anthropology and Philosophy in Anthropology. In: Giri, A. K., J. Clammer, (Ed.). *Philosophy and Anthropology: Border Crossing and Transformations*. New York: Anthem, s. 71 – 88.

BUBER, M., 1997. *Problém človeka*. Praha: Kalich.

CARREL, A., 1937. *Člověk, tvor neznámý*. Praha: Julius Albert.



- CORETH, E., 1996. *Co je člověk*. Praha: Zvon.
- FISCHER, J., 2006. Der Identitätskern der Philosophischen Anthropologie (Scheler, Plessner, Gehlen). In: Krüger, H.-P., G. Lindemann, (Hrsg.): *Philosophische Anthropologie im 21. Jahrhundert*. Berlin: Akademie Verlag, s. 63 – 82.
- FOUCAULT, M., 2010. *Einführung in Kants Anthropologie*. Berlin: Suhrkamp.
- FOUCAULT, M., 2000. *Slová a veci*. Bratislava: Kalligram.
- HABERMAS, J., 2003. *Budoucnost lidské přirozenosti. Na cestě k liberální eugenice?* Praha: Filosofia.
- HETZEL, A., 2005. Der Mensch als praktischer Anspruch. Zum Primat des Politischen in Helmuth Plessners Anthropologie, In: Gerhard, G., M. Gutmann, A. Manzei, (Hrsg.): *Zwischen Anthropologie und Gesellschaftstheorie. Zur Renaissance Helmuth Plessners im Kontext der modernen Lebenswissenschaften*. Bielefeld, 231 – 256.
- HOLZHEY, H., W. RÖD, 2006. *Filosofie 19. a 20. století II*. Praha: Oikoymenh.
- KANT, I., 2000. *Anthropologie in pragmatischer Hinsicht*. Hamburg: Meiner Verlag.
- KANT, I., 2013. *Studie k dejinám a politice*. Praha: OIKOYMENH.
- MARQUARD, O., 1973. *Schwierigkeiten mit der Geschichtsphilosophie*. Frankfurt am Main: Suhrkamp.
- PAPPÉ, H. O., 2006. Philosophical Anthropology. In: Borchert, D. M. (Ed.): *Encyclopedia of Philosophy*, vol. 7, New York: Thomson Gale, s. 315 – 324.
- PIHLSTRÖM, S., 2003. On the Concept of Philosophical Anthropology. In: *Journal of Philosophical Research* 28, s. 259 – 286.
- PLESSNER, H., 1965. Predmet filozofickej antropológie. In: *Človek, kto si? Vybrané materiály z XIII. medzinárodného filozofického kongresu, Mexico City*. Bratislava: Obzor, s. 7 – 14.
- SCHELER, M., 1968. *Místo člověka v kosmu*. Praha: Academia.
- SCHELER, M., 1993. K ideji člověka. In: *O studu*. Praha: Mladá fronta, s. 27-56.
- SISÁKOVÁ, O., 2014. Modely reflexie vo filozofickej antropológii. In: SISÁKOVÁ, O. (Ed.): *Modely reflexie vo filozofickej antropológii*. Prešov, s. 8 – 70.
- SISÁKOVÁ, O., 2011. *Problém člověka v súčasnej filozofii*. Prešov.
- SPAHN, A., 2010. Technology. In: Brix, H. J. (Ed.). *21st Century Anthropology. A Reference Handbook*. California: SAGE Publications, s. 132 – 141.
- SÝKORA, P., 2015. Etika biotechnologických zásahov do ľudského genómu: Argumenty rizikovosti a zničenia ľudskej prirodzenosti. In: *Filozofia*, 70 (5), 329 – 342.
- TOMAŠOVIČOVÁ, J., 2015. Sociálne dôsledky biovedeckého poznania. In: *Filozofia*, 70 (5), 356-366.

**Mgr. Martin Čengeri**

Prešovská univerzita v Prešove  
 Filozofická fakulta, Inštitút filozofie  
 Ul. 17. novembra č. 1, 080 01 Prešov  
 martincengeri@gmail.com

# INTERPOHLAVNÉ ROZDIELY V ÚROVNI EMPATIE A PROSOCIÁLNO M SPRÁVANÍ V OBDOBÍ NESKOREJ ADOLESCENCIE

Dominika Doktorová

## Abstract

The research is concentrated on differences between men and women in empathy and prosocial behaviour in a late adolescence. Our research sample consist of 90 probands with age ranged between 17 and 20. Participants came from two Bratislava high schools. We have used two questionnaires FEAS and FEPA-E. Results of research have proved statistically important differences in the level of empathy and prosocial behaviour between men and women. Women in our research proved, in comparison with men, higher level of empathy and prosocial behaviour.

## Úvod

Rozdiely medzi mužmi a ženami je možné postrehnúť v sebaaponímaní, v správaní sa voči druhým ľuďom, komunikácií, ale aj v odlišných rebríčkoch hodnôt, názoroch a podobne. Maskulinita je reprezentovaná psychickou silou, ktorá je vyjadrená dominanciou, racionalitou alebo odolnosťou. Feminitu charakterizuje psychická slabosť spájaná s emocionalitou, citlivosťou alebo starostlivosťou (Mlčák 2010). Na základe zistení odborníkov je možné prostredníctvom stimulovania empatie a prosociálneho správania eliminovať výskyt agresívneho správania, mobbingu a ďalších negatívnych faktorov vyskytujúcich sa v spoločnosti (Schick, Cierpka 2003, Zöller, Schick a Bischoff 2008). Zaujímavosťou je, že programy a tréningy často nie je nutné transformovať v závislosti od pohlavia, lebo medzi nimi v období školského veku a rannej adolescencie neexistujú štatisticky významné aberácie (Baron-Cohen 2004, 2006, Doktorová 2012, Penton-Voak, Allen, Morrison, Gralewski a Campbell 2007; Toussaint a Webb 2005). Diferenciácie medzi pohlavím v neskorej adolescencii je zakotvená najmä v sociálnej psychológii, hlavne v kontexte tradičných sociálnych rolí (Argyle, 1992, Záškodná, Mlčák 2009). Muži v tomto období sú vedení skôr k úspechu v pracovnej sfére, preto sa od nich očakávajú vlastnosti ako je racionalita, pribojnosť, dominantnosť, či cieľavedomosť. Ženy sú vedené k zabezpečeniu rodinnej harmónie. Očakáva sa preto od nich starostlivosť, zodpovednosť, emocionalita, opora a podobne (Kiczková 2011 In: Kiczková, Szapuová 2011). Na základe tohto tvrdenia je možné očakávať, že ženy v období neskorej adolescencie majú rozvinutejšiu empatiu a väčší sklon pomáhať druhým ľuďom (Janošová 2008, Meindl 1998, Lukesch 2004). Adolescencia je životná etapa, počas ktorej jednotlivci opúšťajú detstvo a postupne prechádzajú do dospelosti. Počas tohto obdobia osoba prechádza mnohými zmenami, či už po stránke fyzickej, psychickej alebo sociálnej. Pre adolescentov sú veľmi dôležité vzťahy s rovesníkmi (Asendorpf, Van Aken 2003), ktoré zohrávajú tiež významnú úlohu pri rozvoji empatie a prosociálneho správania. Postupne si uvedomujú, že slabším osobám alebo osobám, ktoré si nevedia sami pomôcť, by mali poskytnúť pomoc. Pre pomoc sa v tomto období dokážu dokonca aj nadchnúť (Vágnerová 2008). V období adolescencie sa rozvíja aj schopnosť prevziať perspektívu druhej osoby a začína sa prehlbovať pocit osobného distresu, ktoré majú vplyv na úroveň ich empatie a prosociálneho správania (Eisenberg a kol. 2005). Odborníkom sa podarilo potvrdiť, že medzi mužmi a ženami v neskorej adolescencii existujú štatisticky významné rozdiely (Carré a kol. 2013, Cohen a Strayer 1996, Eagly 2009, Caprara, Steca 2007, Craig, Lowery 1969; Feshbach, Feshbach, 1969 In: Eisenberg, Lennon 1983, Hoffman 1977, Lukesch 2004, Meindl 1998, Smits a kol. 2011, Rose, Rudolphová 2006, Godinho, Shirpton 2003 in: Janošová 2008, Miklikovska, Duriez, Soenens 2011). Ich zistenia

je možné interpretovať tak, že ženy sa prejavovali ako empatickejšie a ich pomoc bola zameraná predovšetkým na pomoc druhým. Taktiež sa im podarilo potvrdiť, že muži sa v období neskorej adolescencie skôr priklonia k fyzickému násiliu ako ženy. Sústredia sa tiež predovšetkým na pomoc sebe samému. Na základe týchto poznatkov sme sa rozhodli zamerať na problematiku empatie a prosociálneho správania v neskorej adolescencii s cieľom zistiť, či existujú štatisticky významné rozdiely v sledovaných premenných medzi mužmi a ženami v období neskorej adolescencie. V nadväznosti na ciele nášho výskumu sme formulovali naše hypotézy. Prvú z nich sme vytvorili na základe zistení Lukescha (2004) Smits a kol. (2011) a znie:

**H1:** Medzi mužmi a ženami zaznamenáme štatisticky významné rozdiely v úrovni empatie.

Naša druhá hlavná hypotéza je preto zameraná na tendenciu mužov a žien správať sa prosociálne správanie a vytvorili sme ju na základe zistení Meindla (1998) a Smits a kol. (2011) a formulovali sme ju nasledovne:

**H2:** Medzi mužmi a ženami zaznamenáme štatisticky významné rozdiely v úrovni prosociálneho správania.

Na základe výskumov Lukescha (2004) a Meindla (1998) sme skoncipovali našu poslednú hypotézu.

**H3:** Medzi empatiou a prosociálnym správaním existuje štatisticky významná spojitosť v pozitívnom smere.

## Metódy

### Výskumný súbor

Výskumný súbor pozostával z dvoch náhodne vybratých 90 participantov z bratislavských gymnázií. Výskum sme boli osobne realizovať v náhodne zvolených triedach štvrtých ročníkov týchto škôl. Respondentov sme v úvode oboznámili, že ich účasť na výskume je anonymná. Všetci respondenti sa zúčastnili výskumu dobrovoľne. Participantí boli porovnateľní z hľadiska školských výsledkov, socioekonomického statusu a lokality, v ktorej žili. Predmetom nášho výskumu nie sú výsledky žiakov z konkrétnych škôl. Preto ďalej nebudeme prezentovať výsledky respondentov z jednotlivých škôl, ale ako jednotný súbor. Pomer mužov a žien v našom súbore bol takmer vyvážený. Mierne však prevyšoval počet žien s počtom  $N = 47$  (52%). Mužov bolo  $N = 43$  (48%) (obrázok č.1).

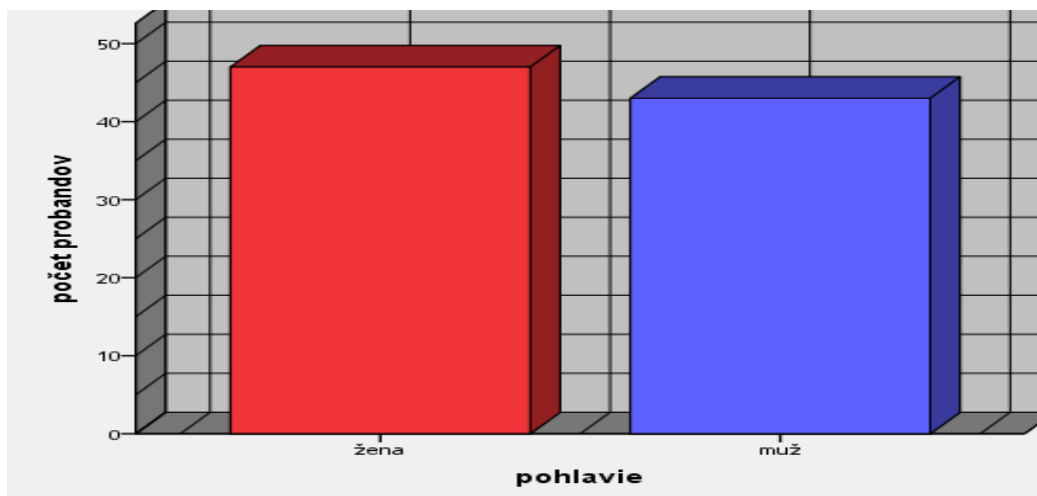

Graf 1 Pohlavie  
Zdroj: autorka

Cieľovou vekovou skupinou nášho výskumu bolo obdobie neskorej adolescencie. Dané vekové rozmedzie sme si vybrali tiež preto, aby sme zamedzili skutočnosti, že sa respondent so situáciou predloženou v dotazníku nestretol. To by mohlo spôsobiť, že si respondent odpoveď na danú položku domyslí, ako by sa v danej situácii zachoval. Odpoveď by sa však nemusela zhodovať s jeho skutočným správaním v danej situácii. Predpokladáme teda, že adolescenti tejto vekovej kategórie majú v porovnaní s nižšou vekovou kategóriou od rodičov poskytnutú väčšiu voľnosť a sú tak tiež v kontakte aj so širšou spoločnosťou. Z toho dôvodu predpokladáme existenciu väčšej pravdepodobnosti, že sa respondenti stretli so situáciami predloženými vo výskume. Výskum prebiehal v štvrtých ročníkoch gymnázií alebo v oktávach, vek respondentov sa pohyboval medzi 17. a 20. rokom (obrázok č. 2). Priemerný vek respondentov tak bol 18,42 (median = 18).

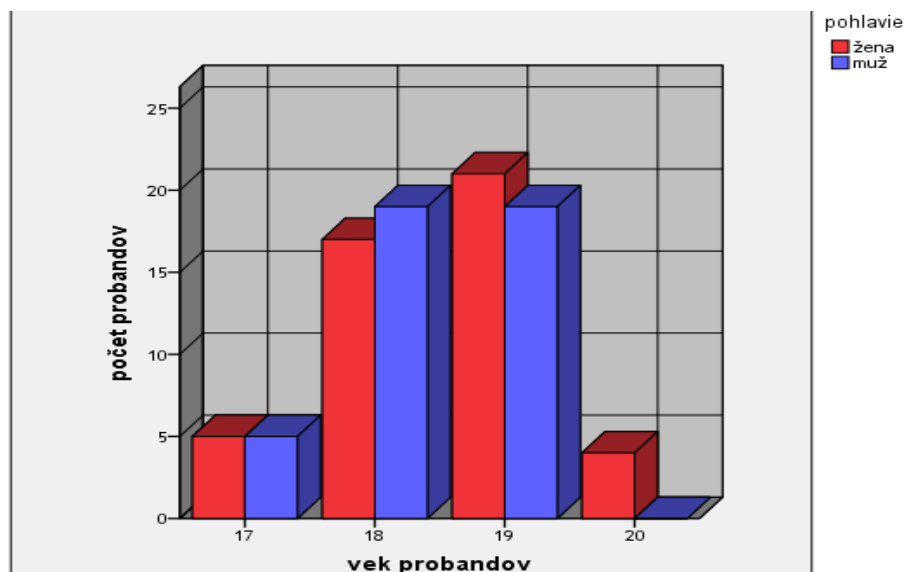

Graf 2 Vekové rozloženie súboru  
Zdroj: autorka

### *Materiály a aparatóry*

V našej práci pracujeme s 2 pojmami. Operacionalizácia prvého z nich nie je jednoduchá, vzhľadom na nejednoznačnosť jeho chápania u samotných výskumníkov. Na účely nášho výskumu sa o to pokúsime. *Empatiu* charakterizujeme ako schopnosť emočnej reakcie, porozumenie stavu druhého človeka pri uchovaní si určitého stupňa diferenciácie seba od ostatných. Jej hodnoty budeme detegovať pomocou subtestu dotazníku FEPA-E zameraného na empatiu a subtestu dotazníka FEAS. Druhým z nich je prosociálne správanie, ktoré charakterizujeme ako schopnosť jedinca vytvárať a udržiavať optimálne medziľudské vzťahy, komunikovať s druhými otvoreným a priateľským spôsobom, počúvať ich a primeraným spôsobom riešiť konflikty, schopnosť poďakovať sa, pozdraviť úctivým spôsobom. Jeho úroveň budeme zisťovať pomocou subtestu dotazníku FEPA-E zameraného na empatiu a subtestu dotazníka FEAS.

Vzhľadom k tomu, že sme práve operacionalizovali pojmy, môžeme sa teraz presunúť k opisu metód, ktoré nám poskytnú výsledné hodnoty skúmaných veličín. Jedná sa o nasledovné metódy: **Dotazník na zisťovanie empatie, prosociality, agresivity pre dospelých (FEPAA-E)** – vytvoril ho Lukesch (2007) pre dospelých, empatiu a prosociálne správanie zisťuje prostredníctvom 32 situácií. Test ma úroveň vnútornej konzistencie v empatii  $\alpha=0,898$  a v subteste prosociálneho správania  $\alpha=0,758$ . Validizačný proces bol realizovaný na 900 dospelých preukázal dobré psychometrické vlastnosti dotazníka. Proband vyberá z možností,

ktorými je možné reagovať v daných situáciách. Pri preklade sme uskutočnili bilingválne overenie. Zistili sme i reliabilitu na slovenských participantoch ( $\alpha=0,820, \alpha=0,751$ ).

Tab. 1 Cronbachova alfa pri našom výskumnom súbore

Cronbach's Alpha	N of Items
,820	28
,751	14

Zdroj: autorka

**Dotazník empatie a sociálnych kompetencií pre deti (FEAS)** – štandardizovaný na švajčiarsku populáciu (Meindl 1998). V našom výskume využívame subtest zameraný na prosociálne kompetencie. Dotazník sme prekladali rovnakým spôsobom ako v predchádzajúcom prípade. Probandi mali zakrúžkovať správnu odpoveď ako sa cíti 1. alebo 2. osoba vo vzťahu k situácii, ktorú sme im prečítali. Subtest má vnútornú konzistenciu  $\alpha=0,827$  a  $\alpha=0,858$  pre švajčiarsku populáciu a pre slovenskú, ktorú sme zisťovali má 0,810 a  $\alpha=0,825$ .

Tab. 2 Cronbachova alfa pri našom výskumnom súbore

Cronbach's Alpha	N of Items
,810	15
,825	12

Zdroj: autorka

### **Výskumný plán**

Za účelom dosiahnutia vytýčených cieľov sme použili komparačno-korelačný výskum. Na zisťovanie rozdielov medzi pohlaviami sme použili komparačný výskum a na zisťovanie spojitosti medzi empatiou a prosociálnym správaním sme využili korelácie. Koeficient korelácie, ktorý nám určuje mieru závislosti medzi premennými sme interpretovali na základe schémy:

- Hodnota do 0,3 .....mierna závislosť.
- Hodnota od 0,3 do 0,6 .....stredná závislosť.
- Hodnota nad 0,6..... silná závislosť.

### **Procedúra**

Pri spracovaní a analýze získaných dát sme pracovali so štatistickým programom SPSS, verzia 20.0. Na základe výsledkov normality (premenné nemajú normálny tvar distribúcie) a použitým metódam sme na porovnanie mužov a žien sme využili metódy neparametrickej štatistiky:

- **Mann-Whitneyho U test**- na skúmanie diferencií medzi dvoma nezávislými výbermi (experimentálnej a kontrolnej skupiny). Na meranie sily vzťahov daných premenných sme využili **Spearmanov koeficient poradovej korelácie**.

### **Výsledky**

V tejto časti sme sa zamerali na vyhodnotenie a názorné zobrazenie našich troch hypotéz. Pre väčšiu prehľadnosť si pod hypotézu umiestnime tabuľky.

**H1:** Medzi mužmi a ženami zaznamenáme štatisticky významné rozdiely v úrovni empatie.

Táto hypotéza bola dominantnou časťou nášho výskumného cieľa. Ženy dosahovali v subtestoch empatie bodové rozpätie v rozsahu minimum 14 bodov (FEPA-E), 16 bodov (FEAS) a maximum 28 a 30. V priemere dosahovali 22 bodov (FEPA-E), 26 bodov (FEAS). Minimálny počet bodov, ktorý bol nameraný v tejto časti nášho dotazníka dosahoval u mužov hodnotu 8 (FEPA-E) a 9 bodov (FEAS). Maximálny počet bodov dosahoval hodnotu 25 a 27. V priemere muži dosiahli hodnotu 18,67 a 16,25.

Tab. 3 Porovnanie chlapcov a dievčat v subtestoch empatie dotazníkov FEPA-E a FEAS

	FEPA-E empatia	FEAS empatia
Mann-Whitney U	6,500	2,500
Z	-4,924	-3,337
Signifikancia	0,000	,001

Zdroj: autorka

V porovnaní empatie mužov a žien boli hodnoty Mann-Whitneyovho testu ( $U_{FEPAE}=6,500$ ,  $U_{FEAS}=2,500$ ) je signifikancia  $p$  menšia 0,05 ( $p_{FEPAE}=0,000$ ,  $p_{FEAS}=0,001$ ), čo znamená, že medzi mužmi a ženami existujú štatisticky významné rozdiely v empatii. Na základe tohto zistenia **prijímame H1**.

V rámci druhej hypotézy sme zisťovali, či existujú štatisticky významné rozdiely v úrovni prosociálneho správania medzi mužmi a ženami.

**H2:** Medzi mužmi a ženami zaznamenáme štatisticky významné rozdiely v úrovni prosociálneho správania.

Ženy v tejto časti dosahovali minimálnu hodnotu 10 (FEPA-E) a 6 bodov (FEAS). Maximálne získali 28 (FEPA-E) a 30 (FEAS) bodov. Ženy tak v priemere dosiahli 23,64 (FEPA-E) a 22,86 bodu. Medzi mužmi sa minimálna bodová hodnota vyskytla v počte bodov 5 (FEPA-E) a 4 bodov (FEAS). Maximálny súčet bodov, ktorý sa vyskytol medzi mužmi bolo 24 (FEPA-E) a 28 (FEAS). Priemerný súčet bodov, ktorý dosahovali muži v tejto časti nášho dotazníka dosiahol hodnotu 18,70 (FEPA-E) a 20,12 (FEAS).

Tab. 4 Porovnanie chlapcov a dievčat v subtestoch prosociálneho správania v dotazníkoch FEPA-E a FEAS

	FEPA-E empatia	FEAS empatia
Mann-Whitney U	2836,5	0,000
Z	-8,742	-14,411
Signifikancia	<b>0,000</b>	<b>0,000</b>

Zdroj: autorka

V porovnaní empatie mužov a žien boli hodnoty Mann-Whitneyovho testu ( $U_{FEPAE}=2836,5$ ,  $U_{FEAS}=0,000$ ) je signifikancia  $p$  menšia 0,05 ( $p_{FEPAE}=0,000$ ,  $p_{FEAS}=0,000$ ), čo znamená, že medzi mužmi a ženami existujú štatisticky významné rozdiely v prosociálnom správaní. Na základe tohto zistenia **prijímame H2**.

V poslednej hypotéze sme sa zamerali na overenie spojitosti medzi empatiou a prosociálnym správaním.

**H3:** Medzi empatiou a prosociálnym správaním existuje štatisticky významná spojitosť v pozitívnom smere.

V rámci tejto hypotézy sme overovali spojitosť medzi prosociálnym správaním a empatiou.

Tab. 5 Spojitosť medzi subtestami prosociálneho správania a empatie v dotazníkoch FEPA-E a FEAS

			FEPA-EPS	FEAS-PS
Spearman's rho	FEPA-E	Correlation Coefficient	<b>,615**</b>	<b>,634**</b>
		Sig. (2-tailed)	0,000	0,000
		N	90	90
	FEAS-E	Correlation Coefficient	<b>,676**</b>	<b>,718**</b>
		Sig. (2-tailed)	0,000	0,000
		N	90	90

Zdroj: autorka

Medzi empatiou meranou FEPA-E a prosociálnym správaním meraným FEPA- E A FEAS existuje silná závislosť ( $r = 615$ ,  $p_{ou} = 0,634$ ) v pozitívnom smere a signifikancia ( $p$ ) bola menšia ako 0,05 ( $p_{FEPAE} = 0,000$ ,  $p_{FEAS} = 0,000$ ). Medzi empatiou zisťovanou FEAS a a prosociálnym správaním meraným FEPA- E A FEAS existuje silná závislosť s pozitívnou tendenciou ( $r = 676$ ,  $p_{ou} = 0,718$ ) a signifikancia ( $p$ ) bola menšia ako 0,05 ( $p_{FEPAE} = 0,000$ ,  $p_{FEAS} = 0,000$ ). Na základe týchto výsledkov **prijímame H 3.**

## Diskusia

### Interpretácia výsledkov

Výskum bol zameraný na porovnanie úrovne empatie prosociálneho správania medzi mužmi a ženami. Našu prvú hypotézu sa nám podarilo potvrdiť. Ženy v našom výskume dosahovali štatisticky vyššiu mieru empatie v porovnaní s mužmi. Výsledky nášho výskumu sa tak z hodujú s výsledkami výskumu Smitsa a kol. (2011), podľa ktorého sme zostavili našu prvú hypotézu. Zdá sa, že empatia sa u žien rozvíja vo väčšej miere ako u mužov. Taktiež ženy rôznych vekových kategórií preukazujú množstvo empatických čít vo väčšej miere v porovnaní s mužmi. Zistilo sa napríklad, že ženy viac podliehajú emocionálnej nákazke ako muži (Carré a kol. 2013). Pri skúmaní úrovne empatie sa zistilo tiež, že ženy v porovnaní s mužmi preukazujú väčšiu mieru fantázie, ktorá napomáha osobe stotožniť sa druhými ľuďmi. Podľa Gileta a kol. (2013) tiež preukazujú vo vyššej miere empatický záujem o ostatných (empaticconcern) a osobný distress (personaldistres). Ženy tiež dokážu lepšie prijímať perspektívu druhej osoby (perspectivetaking) aj keď v tomto prípade bol zaznamenaný menší rozdiel, bol signifikantný (Miklikovska, Duriez, Soenens 2011). Výskum Cohen a Strayer (1996) ukázal, že rozdiely medzi mužmi a ženami boli zaznamenané predovšetkým u afektívnej empatie (osobný distress, empatický záujem), kým v kognitívnej zložke (prevzatie perspektívy druhej osoby) sa rozdiely nenašli. Je teda pravdepodobné, že afektívna zložka empatie by tak mohla byť ukazovateľ gender rozdielov. Na úroveň empatie by mohla mať vplyv výchova rodičov. Otcovia majú tendenciu rozvíjať intelektovú stránku svojich detí. Predovšetkým svojich synov sa snažia viesť k samostatnosti a rozvíjať ich fyzické schopnosti. Zistilo sa tiež, že otcovia majú sklon vyhýbať sa citovým prejavom. Matky podporujú v deťoch citlivosť, empatiu a snažia sa ich naučiť správať sa slušne (Beal, 1994 In: Janošová, 2008). Ukázalo sa, že vplyvom výchovy otcov sa formuje schopnosť prijať perspektívu druhej osoby, a teda kognitívna zložka empatie. Vplyvom výchovy matiek empatický záujem, čiže afektívna zložka empatie. Pôsobenie matky na rozvoj emocionálnej empatie má však vplyv len na dcéry (Miklikovska, Duriez, Soenens 2011). Vysvetliť by to mohol fakt, že dievčatá majú so svojimi matkami pevnejší vzťah ako chlapci. Chlapcom je nepríjemné, ak sa ich matka stará do ich súkromia. Svoje súkromie nemajú tendenciu rozoberať ani s otcom. Čas strávený s otcom je venovaný predovšetkým zdieľaniu mužských hodnôt (Vágnerová 2008).

Je teda pravdepodobné, že rozdiely medzi mužmi a ženami v úrovni empatie existujú hlavne v afektívnej zložke, ktorú u dievčat už od ranného detstva rozvíja kontakt s matkou.

Naša druhá hlavná hypotéza tvrdila, že ženy preukazujú štatisticky vyššiu úroveň prosociálneho správania v komparácii s mužmi. Táto hypotéza sa v našom výskume taktiež potvrdila. Na vyššie skóre v sebahodnotiacom dotazníku, ktorý zisťoval tendenciu správať sa prosociálne v období neskorej adolescencie sa tak zhodoval s výsledkami výskumu Smitsa a kol. (2011). Podobne ako v prípade empatie, aj v prípade prosociálneho správania by mohol mať na tento výsledok vplyv očakávanie okolia. Dievčatá sa tak mohli zámerne prezentovať ako prosociálne, kým chlapci sa chceli prezentovať opačne. Niektoré výskumy (napr. Eisenberg a kol., 2005) totižto ukazujú, že medzi chlapcami a dievčatami nie je rozdiel v tendencii pomáhať druhým. Meta-analytický výskum Eagly (2009) naznačuje, že gender rozdiely v prosociálnom správaní sú závislé na type prosociálneho správania, ktorý sa testuje. Výskumy v oblasti prosociálneho správania v tematike pohlavných rozdielov ukazujú, že jednotlivé pohlavia dominujú v určitých typoch situácií. Tieto situácie sú spájané s tradičnými rolami daného pohlavia. Muži sa prejavia prosociálne obvykle v situáciách, ktoré si vyžadujú fyzickú silu, kolektívnu podporu, či pomoc žene. Ženy sa prejavujú prosociálne predovšetkým v oblastiach, ktoré si vyžadujú starostlivosť o druhých, či emočnú podporu.

V rámci tretej hypotézy sme zaznamenali štatisticky významnú spojitosť medzi empatiou a prosociálnym správaním. Ich miera tak môže byť následkom ich životných skúseností, ktorých mladí ešte nemajú toľko v porovnaní so staršími ľuďmi. Eisenberg a kol. (2005) ďalej zistil v tomto období sa navzájom ovplyvňuje empatia a prosociálne správanie. Dievčatá by v období neskorej adolescencie mohli mať výraznejší sklon k maskulínnemu správaniu. V období adolescencie sa dokonca maskulínné správanie dievčat v očiach rovesníkov aj oceňuje. Pretože sa prikláňajú k maskulínnym vlastnostiam, je pravdepodobné, že majú tendenciu tiež popierať svoje pocity vyplývajúce z empatie a tendenciu správať sa neprosociálne. Znamená to, že jednotlivé prístupy k nášmu životu do značnej miery modifikujú i úroveň našich kompetencií. Ak sme schopní preberať perspektívu inej osoby, tak by sme mali disponovať i schopnosťou prosociálne sa správať voči svojmu okoliu. Potláčanie týchto kompetencií u dievčat vzniká v dôsledku pocitu znevýhodňovania vlastnej role. Znamená to, že dievčatá v túžbe po slobode negatívne vnímajú empatiu a prosociálne správanie (Janošová 2008). Zistenie, že medzi empatiou a prosociálnym správaním existuje silná spojitosť má význam pri koncipovaní programov zameraných na jej rozvoj, ale i pri výchove detí (Meidl 1998, Lukesch 2004).

### **Limity**

Náš výskum má však aj niekoľko limitov. Za limit nášho výskumu považujeme počet respondentov, čo nám znemožňuje zovšeobecniť získané poznatky na celú populáciu. Pri vyššom množstve respondentov tak mohol náš výskum dospieť k odlišným výsledkom, preto je nutné k nim i tak pristupovať. Participantí boli študentmi gymnázií v Bratislave, čo do značnej miery znemožňuje aplikovať získané poznatky na iné školy a na iné mestá.

Výrazný nedostatok spočíva i v samotnom príležitostnom výbere, ktorý umožňuje rýchly zber dát, ale výrazne eliminuje možnosť zovšeobecnienia výsledkov.

Ďalším limitom nášho výskumu je využitie sebahodnotiaceho dotazníka na zisťovanie miery empatie a prosociálneho správania. Z tohto pohľadu by sme mohli poukázať hneď na niekoľko limitov. Vo výskume sme použili nami preložený, neštandardizovaný dotazník. Napriek bilingválnemu overeniu mohlo dôjsť k vzniku miernych posunov vo význame. Nevýhodou dotazníkov je tiež, že sme nemohli zabrániť tomu, aby respondenti odpovedali tak, ako by sa sami chceli prezentovať. Respondenti tak mohli prezentovať správanie, ktorým sa v reálnom živote neprezentujú.



Pri niektorých položkách dotazníkov mohlo dôjsť k javu, že respondent sa s predloženou situáciou nikdy nestretol alebo sa ocitol v danej situácii len v minimálnom počte, alebo bol s obdobnou situáciou konfrontovaný a jeho správna reakcia bola neadekvátne prijatá. Respondent tak nemohol poskytnúť odpoveď, ktorá by zodpovedala jeho reálnemu správaniu v danej situácii. Je teda pravdepodobné, že si respondenti pri vyplňovaní takýchto položiek odpoveď skôr domysleli ako by sa v danej situácii zachovali než prezentovali reálnu skutočnosť.

### **Budúce zámery**

V budúcich prácach sa zameriame na získavanie dáta vzťahujúce sa k empatii a prosociálnemu správaniu nielen prostredníctvom pomocou sebahodnotiacich dotazníkov, odporúčali by sme pre ďalšie výskumy využiť metódy, ktoré by zamedzila probandom prezentovať sa podľa očakávaní spoločnosti. Pri skúmaní rozdielov empatie a prosociálneho správania v období adolescencie sme zistili, že vývoj a prezentovanie sa dievčat v oboch zisťovaných javoch v tomto období sa pozastavilo. Pre ďalšie výskumy by sme teda odporučili sa zamerať na príčinu tohto javu.

Do konceptu budúceho výskumu zaradíme i osobnostné charakteristiky adolescentov a ich rodičov a budeme zisťovať ich vplyv na úroveň empatie a prosociálneho správania. Zameriame sa na overovanie ich spojitosti s ich úrovňou empatie a prosociálnym správaním. Predpokladáme, že extravézia bude štatisticky významne korelovať s empatiou a prosociálnym správaním v pozitívnom smere. Predpokladáme, že neurotizmus bude štatisticky významne korelovať s empatiou a prosociálnym správaním v negatívnom smere. Predpokladáme, že psychotizmus bude štatisticky významne korelovať s empatiou a prosociálnym správaním v negatívnom smere.

Veľmi zaujímavé by bolo spojiť náš súčasný koncept s osobnosťou, respektíve s jednou črtou osobnosti a to s úzkostlivosťou. To znamená, že by to vyzeralo nasledovne:

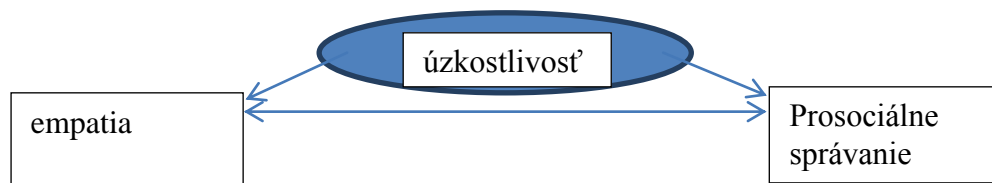

Obr. 1 Vzťah úzkostlivosti, empatie (E) a prosociálneho správania (P)

Zdroj: autorka

Zameriame sa na prepojenie týchto premenných vzhľadom na to, že na danú problematiku, sa nám nepodarilo nájsť dostatočné množstvo výskumov. Predpokladáme, že empatia a prosociálne správanie bude preukazovať reverzne signifikantný vzťah s úzkostlivosťou. Tento vzťah dedukujeme aj z vyššie uvádzaných údajov, ktoré poukazujú na to, že empatia a prosociálne správanie sú spojené s pozitívnym pracovným modelom, v ktorého vybudovaní by mala byť úzkostlivosť prekážkou.

### **Zoznam bibliografických odkazov**

ARGYLE, M., 1992. *The social psychology of everyday life*. London: Routledge. ISBN 978-0415010719

ASENDORPF, J. B. & VAN AKEN, M. A., 2003. Personality-relationship transaction in adolescence: core versus surface personality characteristics. *Journal of personality*, 71, 629 –666. ISSN 0022-3506.

- BARON - COHEN, S., WHEELWRIGHT, S., 2004. The Empathy Quotient: An Investigation of Adults with Asperger Syndrome or High Functioning Autism, and Normal Sex Differences. [online], *Journal Of Autism And Developmental Disorders*. 2004. vol. 34, no. 2 [cit. 2016-04-12] Dostupné z: PsycINFO, EBSCOhost. ISSN 0162-3257.
- BARON-COHEN, S. 2006. *Vom ersten Tag an anders: Das weibliche und das männliche Gehirn*. München: Wilhelm Heyne Verlag. ISBN 978-353042174.
- CAPRARA, G., STECA, P. 2007. Prosocial agency: The contribution of values and self-efficacy beliefs to prosocial behavior across ages. [online]. In *Journal Of Social And Clinical Psychology*. vol. 26, no. 2 [cit. 2016-04- 22] Dostupné na internete: PsycINFO, EBSCOhost. ISSN 0736-7236.
- CARRÉ, A, et. al., 2013. The Basic Empathy Scale in Adults (BES-A): Factor structure of arevised form. [online]. In *Psychological Assessment* [online 2014-04- 08]. 2013. vol. 25, no. 3, [cit. 2014-04- 05] Dostupné na internete: PsycARTICLES, EBSCOhost. ISSN 1040-3590.
- COHEN, D., STRAYER, J .1996. Empathy in conduct-disordered and comparison youth. [online] In *Developmental Psychology*. vol. 32, no. 6 [cit. 2016-04- 20] Dostupné na internete: PsycINFO, EBSCOhost. ISSN 0012-1649.
- DOKTOROVÁ, D. Förderung der Empathiefähigkeit im Grundschulalter, In: Zborník vychádza z konferencie: *Jazyková kompetencia ako súčasť celoživotného vzdelávania*. Trnava. ISBN 978- 80- 8082- 562- 1.
- EAGLY, A. H., 2009. The his and hers of prosocial behavior: An examination of the social psychology of gender. [online] In *American Psychologist*. 2009. vol. 64, no. 8 [cit. 2016-04-19] Dostupné na internete: PsycARTICLES, EBSCOhost. ISSN 0003-066X.
- EISENBERG, N., LENNON, R., 1983. Sex differences in empathy and related capacities. [online] In *Psychological Bulletin*, 1983. vol. 94, no. 1 [cit.2016-02- 19] Dostupné na internete: PsycARTICLES, EBSCOhost. ISSN 0033-2909.
- EISENBERG, N., MILLER, P., 1987. The relation of empathy to prosocial and related behaviors [online] In *Psychological Bulletin*. 1987. vol. 101, no. 1 [cit.2016-02-19] Dostupné na internete: PsycARTICLES, EBSCOhost. ISSN 0033-2909.
- EISENBERG, N. et al., 2005. Age Changes in Prosocial Responding and Moral Reasoning in Adolescence and Early Adulthood. [online]. In *Journal Of Research On Adolescence*. 2005. vol. 15, no. 3 [cit.2016-04-16] Dostupné na internete: E-Journals, EBSCOhost. ISSN10508392.
- GILET, A. et. al., 2013. Assessing dispositional empathy in adults: A French validation of theInterpersonal Reactivity Index (IRI). [online]. In *Canadian Journal Of Behavioural Science/Revue Canadienne Des Sciences Du Comportement* 2013. vol. 45, no. 1 [cit. 2016-04-08] Dostupné na internete: PsycARTICLES, EBSCOhost. ISSN 0008-400X.44.
- JANOŠOVÁ, P., 2008. *Dívčí a chlapecká identita: Vývoj a úskali*. Praha: Grada Publishing. ISBN 978-80- 247-2284- 9.
- KICZKOVÁ, Z., 2011. Moc rodových stereotypov. In: KICZKOVÁ, Z., SZAPUOVÁ, M., 2011. *Rodové štúdiá. Súčasné diskusie, problémy a perspektívy*. Bratislava: UK v Bratislave. s. 122-144. ISBN 987-80- 223-2934- 7.
- LUKESCH, H. *FEPAA Fragebogen zur Erfassung von Empathie, Prosozialität, Aggressionsbereitschaft und aggressivem Verhalten*, 2006, s. 64, Göttingen: Hogrefe.

MEINDL, C. Entwicklung und Validierung eines Fragebogens zur Erfassung von Empathie und seine Anwendung im Rahmen eines Empathie trainings, Regensburg: Universität Regensburg. D-93053.

MLČÁK, Z., 2010. *Prosociální chování v kontextu dispozičních aspektů osobnosti*. Ostrava: Ostravská univerzita v Ostravě. ISBN 978-80-7368-857-8.

PENTON-VOAK, I. S. & ALLEN T. & MORRISON E. R. & GRALEWSKI L. & CAMPBELL N., 2007. Performance on a face perception task is associated with empathy quotient scores, but not systemizing scores or participant sex. In *Personality and Individual Differences*, 43, 2229-2236. ISSN 0191-8869.

SCHICK, A. & CIERPKA, M., 2003. *Faustlos: Evaluation eines Curriculums zur Förderung sozial-emotionaler Kompetenzen und zur Gewaltprävention in der Grundschule*. Kindheit und Entwicklung, 12, 100-110. ISSN 0942-5403.

TOUSSAINT, L. & WEBB, J. R., 2005. Gender Differences in the Relationship between Empathy and Forgiveness. In *The Journal of social psychology*, 145(6), 673-685. ISSN 0022-4545.

VÁGNEROVÁ, M., 2008. *Vývojová psychologie I. Dětství a dospívání*. Praha: Karolinum. ISBN 978-80- 246-0956- 0.

ZÁŠKODNÁ, H., MLČÁK, Z., 2009. *Osobnostní aspekty prosociálního chování a empatie*. Praha: Triton. ISBN 978-80- 7387-306- 6.

ZÖLLER, E. & SCHICK, A. & BISCHOFF, A., 2008. *Unschlagbar - Das Buch, das dich gegen Gewalt stark macht*. Frankfurt: M. Fischer. ISBN 978-3596853205.

**PhDr. Dominika Doktorová, PhD.**

Univerzita sv. Cyrila a Metoda v Trnave

Filozofická fakulta

Katedra psychológie

Námestie J. Herdu 2, 917 01 Trnava

dominikka.doktorova@gmail.com

# TRENDY ROZHODUJÚCICH NEROVNOSTÍ V PRÍJMOCH STARŠÍCH ĽUDÍ S DOPADMI NA SPOTREBU V SR

Gabriela Dováľová, Ján Košta

## Abstract

The article deals with the inequalities in the field of older people income in the Slovak Republic after the introduction of the new pension system in 2004. The level of income is analyzed on the base of the Survey on Income and Living Conditions (SILC), Household Budget Survey (HBS) and the statistics of pensions of the Social Insurance Agency in Slovakia. The part of the paper is the analysis of impacts of these inequalities on the consumption. The comparative analysis of pensioners' households net income per capita is based on the values of quartiles. The main objective of the paper is to verify, if the income inequalities were deepening or reducing and how this development was reflected in the field of consumption.

## Úvod

Slovenská republika čelí podobne ako mnohé európske krajiny starnutiu populácie s doposiaľ nepoznanými negatívnymi dôsledkami pre celú spoločnosť i ekonomiku. Jedným z najzávažnejších ekonomických dôsledkov starnutia populácie je zmena pomeru medzi ekonomicky aktívnou a neaktívnou časťou obyvateľstva (zmena koeficientu závislosti), keď sa zvyšuje počet starších ľudí (a osobitne dôchodcov)<sup>1</sup> pripadajúcich na jedného (pracujúceho) obyvateľa v produktívnom veku. Priebežný dôchodkový systém sa stáva nedostatkovým, hrozí zmrazenie (príkladom toho je rast dôchodkov len v závislosti od tzv. „dôchodcovej inflácie“) a dokonca znižovanie dôchodkov so všetkými negatívnymi dopadmi na spotrebu a životnú úroveň starších ľudí (dôchodcov). Tento proces je navyše v slovenských podmienkach stále sprevádzaný jednou z najvyšších mier nezamestnanosti spomedzi krajín Európskej únie, ktorá citeľne ovplyvňuje neskoršiu úroveň dôchodkov ľudí s dlhým kumulatívnym obdobím nezamestnanosti. Okrem toho časť verejných finančných prostriedkov určených na sociálnu ochranu musí štát vydávať aj na podporu osôb v produktívnom veku, čo neúmerne zvyšuje priemerné náklady na jedného nezamestnaného (Domonkoš, König 2015) čím sa tiež znižujú finančné prostriedky na starobné dôchodky ľudí v poproduktívnom veku. Celkovo nízka úroveň miezd v Slovenskej republike oproti priemeru EÚ taktiež znemožňuje väčšine zamestnaným odkladať si úspory na starobu či už vo forme tretieho dôchodkového piliera alebo vo forme klasických úspor či ďalších finančných aktív, na čo z domácich autorov upozornili napr. Pauhofová, Páleník (2015).

Od roku 2004 je v Slovenskej republike v platnosti nový dôchodkový systém s vysokým podielom kapitalizačného piliera (9 % z hrubých miezd), ktorý sa má po znížení na 4 % v nasledujúcich rokoch stabilizovať na úrovni 6 %<sup>2</sup>. Preto sa v našom príspevku sústreďujeme na analýzu obdobia po roku 2005, zohľadňujúc aj obmedzenia vyplývajúce z dostupných štatistických dát<sup>3</sup>. Súčasťou analýzy je aj medzinárodné porovnanie s vybranými

<sup>1</sup> Vymedzenie „starších ľudí“ je vecou definície; v odbornej literatúre sa starší ľudia definujú buď hranicou 55 rokov, alebo hranicou dosiahnutia zákonom stanoveného dôchodkového veku, alebo sa (hlavne v štatistikách a medzinárodných porovnaníach) za starších ľudí považujú osoby nad 65 rokov.

<sup>2</sup> Ani kapitalizačný pilier, aj keby dominoval nad prvým, priebežným dôchodkovým pilierom, nezabezpečí dlhodobu stabilnú vysokú príjmy a dôstojnú životnú úroveň dôchodcov ako celku.

<sup>3</sup> Ako príklady uvedieme len niektoré obmedzenia: údaje zo SILC-u sú k dispozícii od roku 2005 (rok 2004 bol skúšobným rokom) a štatistika rodinných účtov sa redukovala z pravidelného ročného zisťovania na periodické; okrem toho štatistika rodinných účtov nie je homogenizovaná v rámci Eurostatu, čím je zoslabená medzinárodná porovnateľnosť týchto údajov.

krajinami EÚ na základe údajov zo SILC-u. Hneď úvodom musíme upozorniť na paradoxne dobré postavenie Slovenskej republiky v medzinárodnom porovnaní v úrovni príjmových nerovností starších ľudí, a to z dôvodu relatívne vysokej solidarity v starobných dôchodkoch potrebnej na udržanie pomerne vysokej časti starších ľudí nielen nad štatistickou hranicou rizika chudoby (ktorá je v krajinách EÚ stanovovaná len na základe relatívneho porovnania príjmov v danej krajine a nie v celej EÚ), ale aj nad hranicou faktickej chudoby (ak vezmeme do úvahy životné podmienky veľkej časti rómskeho obyvateľstva).

Relatívne nízka úroveň dôchodkov (príjmov) starších ľudí predurčuje aj úroveň a štruktúru spotreby. V štruktúre spotreby možno dlhodobo pozorovať relatívne vyšší podiel výdavkov na potraviny a bývanie oproti krajinám západnej Európy, čo obmedzuje dosahovanie väčšej variability v spotrebe. V závere príspevku zhrnieme pozorované a analyzované trendy v príjmoch a v štruktúre spotreby starších ľudí a na súvisiace riziká v ekonomickom a sociálnom vývoji.

### Trendy vývoja príjmov starších ľudí: komparatívna analýza Slovenskej republiky a vybraných krajín EÚ

Syntetickým ukazovateľom úrovne a rozdelenia príjmov starších ľudí, a to aj v porovnaní s celou populáciou, je miera rizika chudoby starších ľudí. Vývoj hodnoty tohto ukazovateľa (spolu s ďalšími ukazovateľmi) svedčí o základnom trende v relatívnej dostatočnosti, resp. nedostatočnosti príjmov skupiny starších ľudí s najnižšími príjmami, ktoré vedú k chudobe (graf 1).

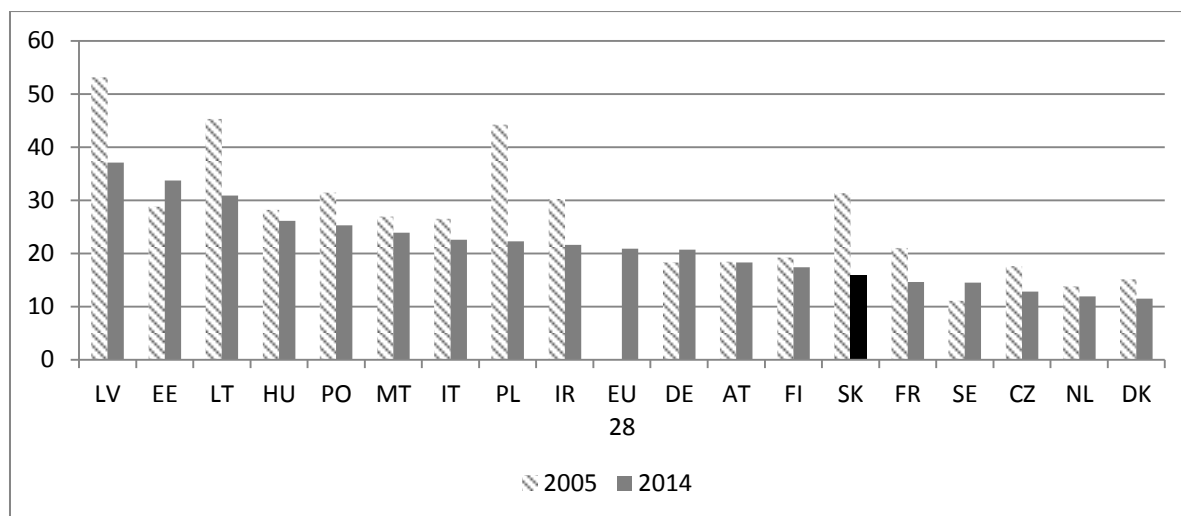

Graf 1 Miera rizika chudoby starších ľudí (55 a viac ročných), v %

Zdroj: Vlastné spracovanie na základe údajov z Eurostatu

Od roku 2005 do roku 2014 zaznamenala Slovenská republika podstatný pokles miery rizika chudoby starších ľudí z 31,3 % na 15,8 %, čo je hodnota nižšia ako v Nemecku, Rakúsku i Fínsku. Na druhej strane je v Slovenskej republike oveľa vyšší podiel starších ľudí (v porovnaní s vyspelými krajinami EÚ), ktorých absolútne nižšia úroveň príjmov nepostačuje na dostatočnú spotrebu tovarov a služieb, čo vedie k ich relatívne vysokej materiálnej deprivácii (graf 2).

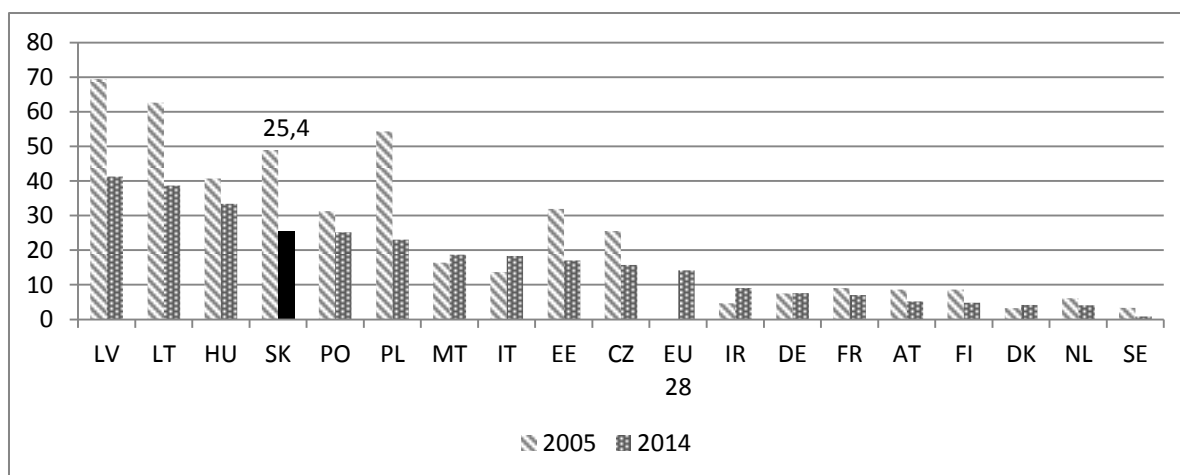

Graf 2 Materiálna deprivácia starších ľudí (65 ročných a starších), %  
Zdroj: Vlastné spracovanie na základe údajov z Eurostatu

Napriek tomu, že Slovenská republika dokázala za analyzované obdobie podstatne znížiť podiel materiálne deprivovaných starších ľudí (65 a viac ročných) zo 49 % na 25,4 %, je v medzinárodnom porovnaní vysoko nad priemerom EÚ 28 (14,2 % v roku 2014). Je nesporné, že na tomto poklese podielu starších ľudí v materiálnej deprivácii sa podieľal rast starobných dôchodkov (príjmov) starších ľudí. Samostatnou otázkou je, akým trendom sa vyvíjajú rozdiely v príjmoch starších ľudí. O tomto jave a teda rozptyle príjmov starších ľudí, svedčí vývoj pomeru hodnôt horného a dolného kvintilu (graf 3). Nižšie prezentované medzinárodné porovnanie príjmových nerovností je teda založené na pomerovom ukazovateli disponibilných príjmov prvého a posledného kvintilu ( $s_{80}/s_{20}$ ), čo znamená, že sa porovnávajú príjmy 20 percent najbohatších a 20 percent najchudobnejších ľudí vo vekovej kategórii nad 65 rokov.

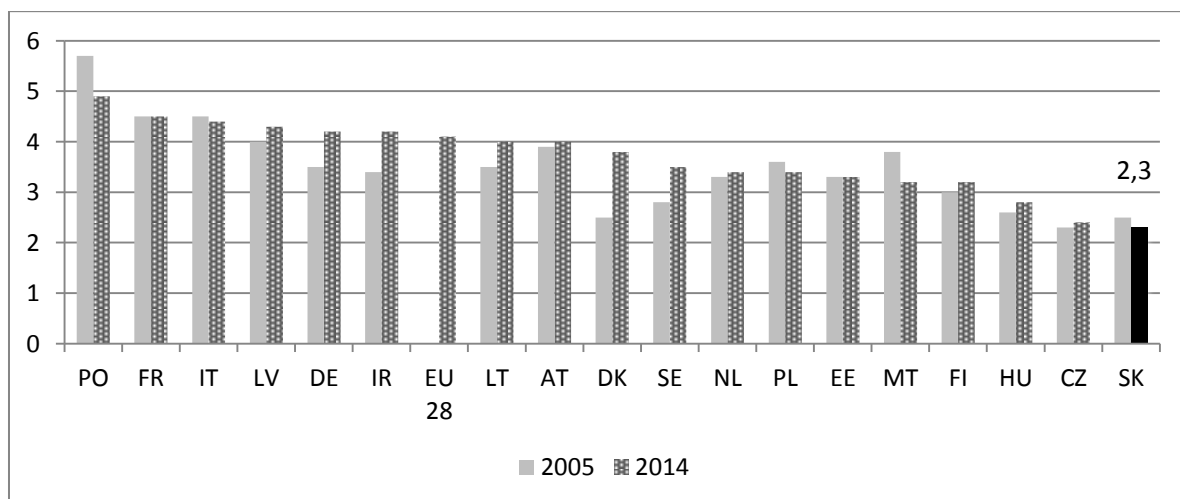

Graf 3 Príjmové nerovnosti vo vekovej kategórii nad 65 rokov (podiel  $s_{80}/s_{20}$ )  
Zdroj: Vlastné spracovanie na základe údajov z Eurostatu

Z údajov grafu 3 vyplýva, že Slovenská republika patrí spolu s Maďarskom a Českou republikou ku krajinám s najnižšími príjmovými rozdielmi v kategórii starších ľudí nad 65 rokov. Hodnoty uvedeného koeficientu (podiel horného a dolného kvintilu  $s_{80}/s_{20}$ ) za vekovú kategóriu do 65 rokov za roky 2005 a 2014 dosiahli za Slovenskú republiku hodnoty 4,1 a 4,2, čo znamená, že rozdiel v príjmoch starších ľudí je menší ako v mladších vekových skupinách

ako celku. Ukazuje sa, že medzi príjmovými nerovnosťami vo vekovej kategórii do 65 rokov a nad 65 rokov existuje úzka korelácia, čo naznačili už aj niektoré predchádzajúce štúdie (napr. Goudswaard, Vliet, Been, Caminada 2012). Ako vidieť na tomto grafe, rozdiely v príjmových nerovnostiach ostávajú naďalej medzi krajinami EÚ28 markantné.

### Nerovnosti v oblasti príjmov a spotreby na Slovensku

V európskom kontexte sa nerovnostiam v oblasti príjmov venuje napríklad Christelis, Jappelli a Padula (2008), ktorí ukázali, že príjmová nerovnosť v domácnostiach 50+ ročných je relatívne nízka v severských krajinách (Švédsko, Dánsko) a je relatívne vysoká v Španielsku a Grécku, pričom krajiny kontinentálnej Európy sa nachádzajú niekde medzi tým. Autori tiež ukázali, že nerovnosť v oblasti spotreby bola vo všetkých sledovaných krajinách menej rozšírená ako príjmová nerovnosť a nerovnosť v bohatstve domácností bola oveľa väčšia ako nerovnosť v oblasti príjmov či spotreby. V nasledujúcej časti príspevku nadviažeme na tieto zistenia a na dátach z rodinných účtov ukážeme, do akej miery sa nerovnosti v oblasti príjmov transformujú do nerovností v oblasti spotreby v domácnostiach dôchodcov na Slovensku. Nerovnosti v oblasti bohatstva nie je možné analyzovať z toho dôvodu, že v rodinných účtoch sa premenné týkajúce bohatstva neevidujú.

V podmienkach Slovenska sa ukazuje, že trend znižovania príjmových nerovností bol prerušený vypuknutím hospodárskej krízy. Podľa Pauhofová, Stehlíková, Matrinák a Páleník (2016) od roku 2010 začali narastať mzdové nerovnosti, ktoré môžu významným spôsobom ovplyvniť výšku budúcich starobných dôchodkov, a teda aj budúce spotrebiteľské správanie sa starších ľudí. Európska komisia (2016, s. 25) tiež upozornila v materiáli „Správa o krajine na rok 2016 – Slovensko“, na to, že detailnejšie hodnotenie jednotlivých príjmových skupín poukazuje na prehlbovanie príjmových rozdielov na Slovensku a na rýchly nárast rozdielov medzi chudobnými a bohatými. Ukazovateľ rozdielu medzi chudobnými a bohatými sa vypočítava ako rozdiel medzi mediánom ekvivalentného príjmu osôb pod hranicou rizika chudoby a na samotnej hranici, vyjadrený ako percentuálny podiel hranice rizika chudoby. Z úrovne 22,8 % v roku 2010 sa hodnota tohto ukazovateľa zvýšila do roku 2014 na 29 % (priemer EÚ 28 predstavoval 24,7 %). Táto metodika výpočtu rozdielov v príjmoch starších ľudí je nepoužiteľná pre nízku reprezentatívnosť vzorky starších ľudí zo SILC-u. Preto sme pre analýzu trendov vývoja rozdielov v príjmoch použili vyčerpávajúce štatistické údaje o všetkých vyplácaných dôchodkoch zo Sociálnej poisťovne s použitím kvartilov za jednotlivé skupiny dôchodkov, aj keď sa jedná o individuálne príjmy osôb a nie o príjmy v prepočte na jedného člena domácnosti<sup>4</sup>. Tabuľka 1 zachytáva pomer 3. a 1. kvartilov (čo je obdoba pomeru kvintilov z údajov zo SILC-u uvedeného na grafe 3) za jednotlivé druhy dôchodkov.

Tab. 1 Príjmové nerovnosti v jednotlivých druhoch dôchodkov (podiel 3. a 1. kvartilov)

	Starobné	Predčasné starobné	Vdovské sólo	Vdovské kombinované	Vdovecké sólo	Vdovecké kombinované
	Spolu	Spolu	Ženy		Muži	
2005	1,29	1,44	1,15	1,20	1,05	1,19
2012	1,42	1,48	1,27	1,21	1,64	1,23

Zdroj: Vlastný výpočet na základe údajov (Sociálna poisťovňa, 2005, 2012)

<sup>4</sup> Táto analýza je opodstatnená aj z toho dôvodu, že stále rastie rozvodovosť a stále rastie počet jednočlenných domácností (aj vo vyššom veku, resp. u starších ľudí).

Z údajov v tabuľke 1 je zrejmé, že medzi rokmi 2005 a 2012 došlo vo všetkých druhoch starobných dôchodkov<sup>5</sup> k nárastu podielu tretích (horných) a prvých (dolných) kvartilov, čo svedčí jednoznačne o roztvárani nožníc medzi vysokými a nízkymi dôchodkami. Nárast je evidentný a rozhodujúci pre celkové príjmové rozdiely starších ľudí v skupine „starobné dôchodky“, čo je odrazom nárastu miezd v uvedenom období, ktoré sa prejavili podstatne vyššími dôchodkami u osôb odmeňovaných vo vyšších mzdových pásmach, a to aj napriek zabudovanému systému solidarity v dôchodkovom systéme (mzdový bod nad úrovňou 1,3 sa redukuje, čím dochádza k prerozdeleniu príjmov v dôchodkovom systéme od „bohatých“ k „chudobným“). Je pravdepodobné, že ak by sa mal tento trend zachovať, bude potrebné v dôchodkovom systéme zaviesť vyššiu mieru solidarity, čo by malo byť logickým vyústením a spôsobom riešenia narastajúcich príjmových rozdielov nielen v populácii ako celku (na čo upozornila Slovenskú republiku aj Európska komisia), ale aj narastajúcich rozdielov u starobných dôchodkov.

V nasledujúcej časti príspevku sa podrobnejšie zameriame na trend nerovností v oblasti disponibilných príjmov domácností a spotrebných výdavkov analyzovaných na základe údajov z rodinných účtov 2004 až 2012. Je to najmä z toho dôvodu, že čistý disponibilný príjem na jedného člena domácnosti sa považuje za jeden z hlavných faktorov ovplyvňujúcich spotrebiteľské správanie. Mikroúdaje za roky 2013 a 2014 neboli analyzované z toho dôvodu, že tieto údaje boli simulované. Mikroúdaje za rok 2015 neboli ešte v čase analýzy dostupné. Analýza je opäť založená na využití pomerového ukazovateľa príjmov/výdavkov prvého a posledného kvartilu ( $s_{75}/s_{25}$ ), čo znamená, že porovnávaných je 25 percent najbohatších a najchudobnejších domácností starobných dôchodcov.<sup>6</sup> Ako vidieť na grafe 4, vyššie hodnoty nadobúda tento pomerový ukazovateľ pri čistých peňažných príjmoch domácností ako pri spotrebných výdavkoch počas celého analyzovaného obdobia s výnimkou roka 2009. Ako bolo spomenuté, vyššia hodnota tohto indikátora znamená aj vyšší stupeň nerovnosti. Na začiatku analyzovaného obdobia, teda v roku 2004 nadobúdala pomerový ukazovateľ príjmov 1,83, t.j. horných 25 % najbohatších domácností starobných dôchodcov malo čisté peňažné príjmy na jedného člena domácnosti zhruba na úrovni 1,83 násobku čistých peňažných príjmov najchudobnejších domácností. Približne rovnakú úroveň dosiahol tento ukazovateľ aj v roku 2012. Hodnota pomerového ukazovateľa spotrebných výdavkov v sledovanom období medzi rokmi 2004 až 2012 mierne zvýšila a to z úrovne 1,58 na úroveň 1,64. Ako vidieť na grafe, kríza zvýšila hodnoty pomerového ukazovateľa spotrebných výdavkov a to z toho dôvodu, že u nižšie príjmových domácností starobných dôchodcov sa šetriaci motív z dôvodu neistoty prejavil na znížení spotrebných výdavkov. Po roku 2009 sa hodnoty tohto ukazovateľa mierne znižovali, avšak do roku 2012 stále nedosiahli predkrízovú úroveň z roku 2008.

---

<sup>5</sup> Väčšina týchto druhov dôchodkov sa týka starších ľudí, resp. osôb v dôchodkovom veku s výnimkou vdovských a vdoveckých dôchodcov, ktorí ovdoveli pred dosiahnutím dôchodkového veku.

<sup>6</sup> Analyzované boli domácnosti so súčasnou ekonomickou aktivitou prednostu: nepracujúci starobný dôchodca. Všetky údaje sú prepočítané na jedného člena domácnosti, pričom do analýzy boli zahrnuté len tie domácnosti, ktoré spĺňali tú podmienku, že každý člen domácnosti musel byť starobný dôchodca.



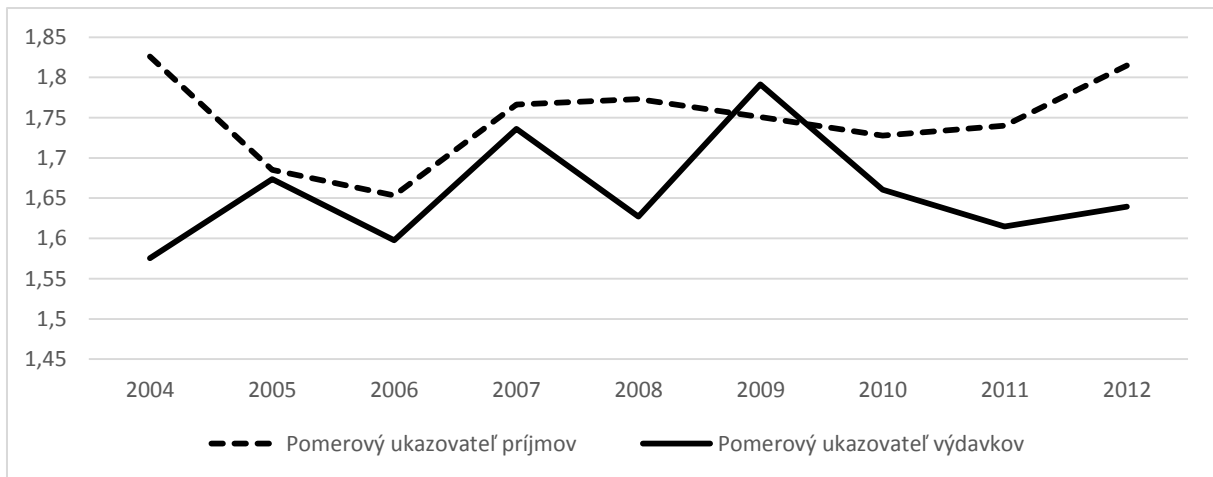

Graf 4 Trend nerovností v oblasti čistých peňažných príjmov domácností dôchodcov a v oblasti spotrebných výdavkov ( $s_{75}/s_{25}$ )

Zdroj: Vlastné spracovanie z údajov štatistiky rodinných účtov

Medzi hlavné faktory ovplyvňujúce nerovnosti v oblasti spotreby starších ľudí možno zaradiť napr. ekonomický vývoj a opatrenia sociálnej politiky, rozdielnosť v sklone k úsporám v závislosti od výšky príjmu, cenový vývoj, zmeny preferencií spotrebiteľov, dostupnosť blízkych, resp. lacnejších substitútov či dostupnosť úverových produktov. Stabilita dôchodkového systému a sociálna ochrana zohrávajú dôležitú úlohu pri podpore najzraniteľnejších nízko-príjmových domácností starobných dôchodcov ako aj pri predchádzaní poklesu spotrebných výdavkov, a to najmä v čase ekonomického poklesu.

Ako vidieť na grafe 5, sociálne príjmy sú najdôležitejším zdrojom kúpnej sily nielen tých nižších ale aj tých vyšších príjmových domácností starobných dôchodcov. Z podrobnejšej analýzy dát je zjavné, že kríza negatívne ovplyvnila podiel príjmov v kategórii „iné“ u vyšších príjmových domácností starobných dôchodcov (tento podiel sa znížil z 11,6 % v roku 2008 na 6,4 % v roku 2012). V budúcnosti to, že dochádza k zvyšovaniu počtu ľudí v dôchodkovom veku a znižovaniu počtu tých, ktorí do systému prispievajú, bude predstavovať vážne riziko fiškálnej udržateľnosti súčasného dôchodkového systému, a teda aj riziko udržateľnosti kúpnej sily.

K podobným výsledkom na európskej úrovni dospeli napr. talianski ekonómovia Christelis, Jappelli, Paccagnella a Weber (2009), ktorí pri výskume využívali databázu „The Survey of health, Ageing and Retirement in Europe“ (SHARE). Títo autori ukázali, že vo všetkých sledovaných európskych krajinách tvorili najväčšiu zložku príjmov starších ľudí starobné dôchodky. Tie boli nasledované (okrem Holandska a Švajčiarska) imputovanými príjmami a v takmer polovici zo sledovaných krajín tvorili ostatné zložky (kapitálové príjmy a príjmy od ostatných členov domácnosti) len malú časť príjmov. Pracovné príjmy boli najmenšou zložkou príjmov domácností seniorov v sledovaných krajinách (určitú výnimku predstavovalo Grécko, kde boli pracovné príjmy vyššie ako kapitálové príjmy, a Španielsko, kde pracovné príjmy tvorili zhruba rovnaký podiel na celkových príjmoch domácností ako kapitálové príjmy).

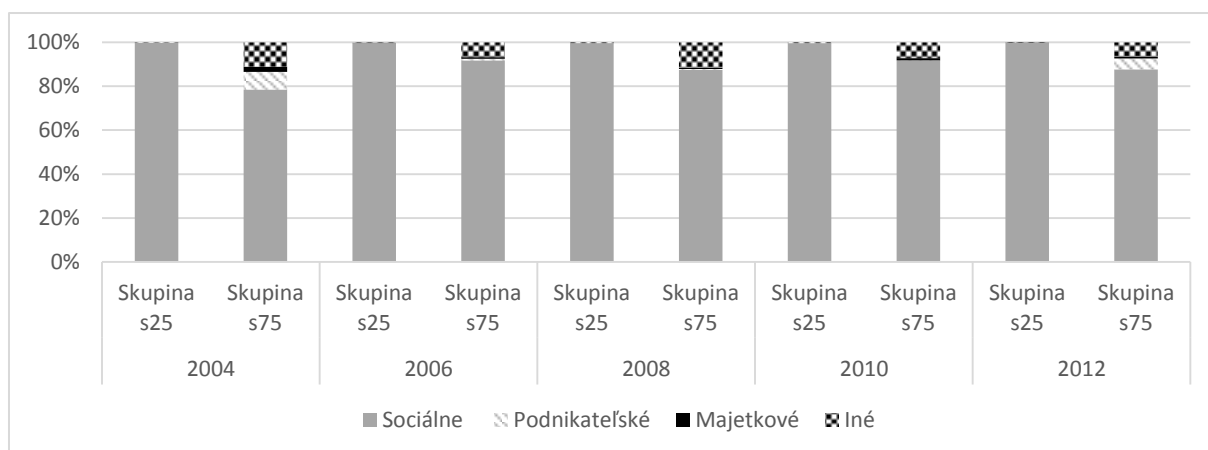

Graf 5 Štruktúra čistých peňažných príjmov domácností dôchodcov podľa príjmovej úrovne  
Zdroj: Spracované z údajov štatistiky rodinných účtov

Nasledujúca analýza štruktúry spotrebných výdavkov vychádza z klasifikácie individuálnej spotreby podľa účelu (COICOP): potraviny a nealkoholické nápoje (CP01), alkoholické nápoje a tabak (CP02), odevy a obuv (CP03), bývanie, voda, elektrina, plyn a iné palivá (CP04), nábytok, bytové vybavenie a bežná údržba domu (CP05), zdravotníctvo (CP06), doprava (CP07), pošta a telekomunikácie (CP08), rekreácia a kultúra (CP09), vzdelávanie (CP10), hotely, kaviarne a reštaurácie (CP11), rôzne tovary a služby (CP12). Tieto spotrebné výdavky boli následne zoskupené do týchto troch skupín: nevyhnutné (CP01 a CP04), potrebné (CP03, CP05, CP06, CP07, CP08, CP12) a doplnkové (CP02, CP09, CP10 a CP11)<sup>7</sup>. V štruktúre spotrebných výdavkov nižšie príjmových domácností starobných dôchodcov dominujú výdavky na nevyhnutné tovary a služby, teda na potraviny a bývanie, ktoré tvorili v roku 2012 až 59 % (graf 6). V porovnaní s rokom 2004 sa ich podiel na celkových spotrebných výdavkoch znížil približne o 11 p.b., čo umožnilo navýšenie podielu výdavkov na tovary a služby z kategórie potrebné a doplnkové. Štruktúra spotrebných výdavkov vyšších príjmových domácností starobných dôchodcov sa zmenila v sledovanom období nasledovne: znížil sa podiel výdavkov na tovary a služby z kategórie „potrebné“ a „doplnkové“ a o 4,6 p.b. sa zvýšil podiel na tovary a služby z kategórie „nevyhnutné“. Týmto sa štruktúra spotrebných výdavkov nižších príjmových domácností starobných dôchodcov viac priblížia štruktúre vyšších príjmových domácností. Naďalej však možno pozorovať odlišné spotrebiteľské správanie sa domácností na Slovensku v porovnaní s krajinami EÚ15, čo do značnej miery ovplyvňuje signifikantne diferencovaná úroveň disponibilných príjmov obyvateľstva ale aj výška a tvorba úspor (Pahufová, Dovál'ová 2014).

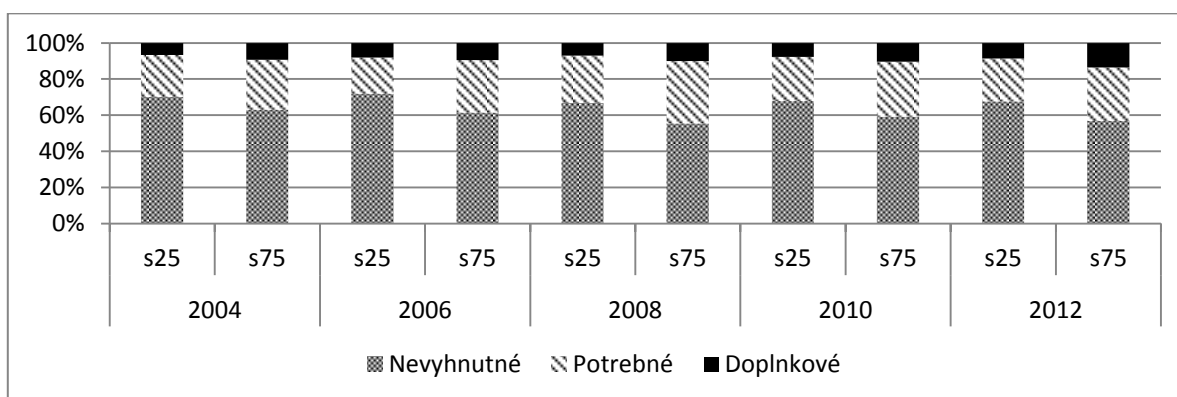

Graf 6 Štruktúra spotrebných výdavkov  
Zdroj: Spracované z údajov rodinných účtov

<sup>7</sup> Podobná metodológia bola aplikovaná napr. v príspevku Dovál'ová (2015).

Na grafe 7 vidieť, že nerovnosti v oblasti spotrebných výdavkov vyjadrené pomerovým ukazovateľom (s75/s25) boli v sledovanom období najnižšie v kategórii „nevyhnutné tovary a služby“. Ako vidieť na tomto grafe, kríza prehĺbila rozdiely najmä v kategórii doplnkové spotrebné výdavky. V roku 2012 tak 25 % najbohatších domácností starobných dôchodcov vydávalo na doplnkové tovary a služby zhruba 2,5 násobok výdavkov, ktoré na danú kategóriu vynakladalo 25 % najchudobnejších domácností.

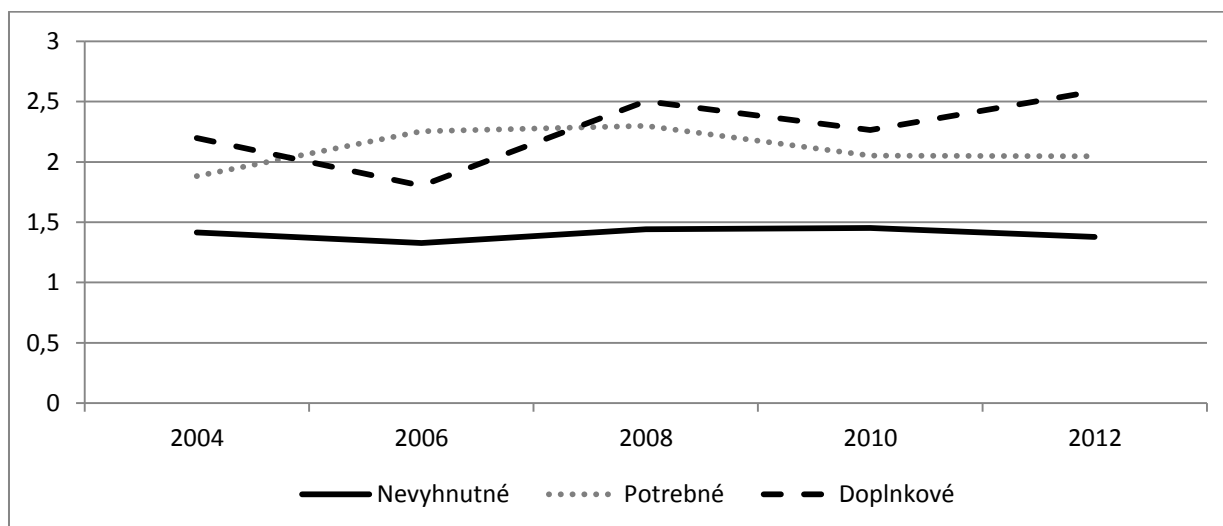

Graf 7 Nerovnosti v oblasti spotrebných výdavkov (pomerový ukazovateľ s75/s25)

Zdroj: Spracované z údajov rodinných účtov

## Záver

Nový dôchodkový systém, ktorý je v platnosti od roku 2004, a ktorý bol užšie prepojený na úroveň miezd, spôsobil pomerne intenzívne prehĺbenie rozdielov vo všetkých druhoch starobných dôchodkov starších ľudí. V dôsledku ekonomickej a finančnej krízy zavedené ďalšie sociálne opatrenia pôsobili na zmierňovanie príjmových rozdielov domácností starších ľudí. V prípade, že sa bude dlhodobo dôchodkový systém vyvíjať na základe rastúcich miezd u dôchodcov vstupujúcich do poproduktívneho veku a u starodôchodcov sa budú starobné dôchodky valorizovať len podľa tzv. dôchodcovej inflácie, možno predpokladať, že sa prehĺbi trend k zvyšovaniu príjmových rozdielov starších ľudí. Do budúcnosti by bolo žiaduce, aby sa posilnil trend rastu podielu majetkových a podnikateľských či iných príjmov starších ľudí na ich celkových disponibilných príjmoch, čím by sa zvýšili možnosti rastu ich kúpnej sily. U dôchodcov s najnižšími starobnými dôchodkami bude potrebné vyrovnávať zaostávanie ich príjmov špecifickými sociálnymi opatreniami a dávkami vrátane posilnenia princípu solidarity v dôchodkovom systéme. Analýza potvrdila, že nerovnosti v oblasti spotreby sú nižšie ako nerovnosti v oblasti príjmov domácností starších ľudí. Najnižšie nerovnosti možno pozorovať v oblasti spotrebných výdavkov v kategórii „nevyhnutné“ a najvyššie v kategórii „doplnkové“. Ďalší vývoj štruktúry spotreby bude závisieť od celkovej úrovne príjmov, ktorá bude determinovať saturáciu potrieb v nadväznosti na konkrétne výdavkové kategórie starších ľudí.

## Zoznam bibliografických odkazov

DOMONKOS, T., KÖNIG, B., 2015. Odhad nákladov nezamestnanosti v podmienkach slovenskej ekonomiky. In: *Politická ekonomie: teorie, modelování, aplikace*. Praha: Vysoká škola ekonomická. ISSN 0032-3233, 2015, roč. 63, č. 4, s. 498-516.

DOVÁĽOVÁ, G., 2015. Spotrebiteľské správanie sa domácností vo väzbe na zmenu cenovej hladiny a príjmov v podmienkach Slovenska. In: *Paradigmy budúcich zmien v 21. storočí. Adaptačné procesy - budúcnosť Európy a Slovenska* : zborník statí. Bratislava: Ekonomický ústav SAV, s. 240-250. ISBN 978-80-7144-248-6.

EURÓPSKA KOMISIA, 2016. *Správa o krajine na rok 2016 – Slovensko*. Pracovný dokument komisie z 26.2.2016, SWD(2016) 93 final.

GOUDSWAARD, K., VLIET, O., BEEN, J., CAMINADA, K., 2012. *Pensions and Income Inequality in Old Age. CESifo DICE Report*. Journal for Institutional Comparisons. Vol. 10, No. 4. Germany: Ifo Institute. ISSN1612-0663.

CHRISTELIS, D., JAPPELLI, T., PACCAGNELLA, O., WEBER, G., 2009. Income, Wealth and Financial Fragility in Europe. *Journal of European Social Policy*, 19, č. 4, pp. 359-376.

CHRISTELIS, D., JAPPELLI, T., PADULA, M., 2008. Real and Financial Assets in SHARE Wave2. In: *Socio – Economic Status. Health, Ageing and Retirement in Europe (2004 – 2007). Starting the Longitudinal Dimension*.

PAUHOFOVÁ, I., DOVÁĽOVÁ, G., 2014. Spotrebiteľské správanie sa strieborných – nové výzvy a príležitosti. In: Páleník a kol. *Strieborná ekonomika, potenciál na Slovensku*. Bratislava: EÚ SAV. ISBN 978-80-7144-234-9.

PAUHOFOVÁ, I., PÁLENÍK, M., 2015. *Vplyv starnutia na príjmovú situáciu obyvateľov v regiónoch Slovenska*. In *Paradigmy budúcich zmien v 21. storočí. Adaptačné procesy – budúcnosť Európy a Slovenska*. Zborník statí. Bratislava: Ekonomický ústav SAV. ISBN 978-80-7144-248-6.

PAUHOFOVÁ, I., STEHLÍKOVÁ, B., MARTINÁK, D., PÁLENÍK, M., 2016. *Analýza príjmovej polarizácie v regiónoch Slovenska*. Working papers No. 83. Bratislava: Ekonomický ústav SAV. ISBN 1337-5598.

**Ing. Gabriela Dováľová, PhD.**

Ekonomický ústav SAV  
Šancová 56, 811 05 Bratislava  
gabriela.dovalova@savba.sk

**Ing. Ján Košta, CSc.**

Ekonomický ústav SAV  
Šancová 56, 811 05 Bratislava  
jan.kosta@savba.sk

# ROZVOJ NÁRODOV V CHÁPANÍ JÁNA PAVLA II. A JEHO NALIEHAVOSŤ DNES

Alžbeta Dufferová

## Abstract

On 30 December 2017, thirty years will have passed since the publication of the encyclical *Sollicitudo rei socialis* by Pope John Paul II. During that period, a wide range of reflections and debates both on university campuses and in Church circles developed. This article by Alžbeta Dufferová, "Development of Nations in the Understanding of John Paul II and its Urgency Today," is inspired by the study of French professor of international law Jean Touscoz, Honorary President of the University of Nice – Sophia Antipolis. It concentrates, after rejection of the concept of "over"- and "under"-development, on the means of authentic development, which has as its most important dimension a clear concept of what life is all about. The author of this contribution, looking back, searches for neglected clues to support points which the Pope prudently made. She sees the necessity of enlisting the free participation and responsibility of all citizens in the decision to save a political community. She asks if such a stance would still be possible in times of accelerated tension between the development of life and the violence of death. Figuratively speaking, the clarity of a moth's shadow cast upon a wall is inversely proportional to its distance from the source of light.

## Úvod

Pod vedením Joël-Benoît D'Onorio sa začiatkom deväťdesiatych rokov zhotovila vzácna kniha, spracovaná vynikajúcimi odborníkmi rôznych európskych národov ako Zénon Grocholewski, Jean Marie Hennaus, Michel Schooyans, Philippe Le Tourneau, Jean Touscoz, Patrick de Laubier, Rocco Buttiglione, Yves-Marie Hilaire a Joseph Joblin, s prefáciou André Frossarda o Jánovi Pavlovi II. v súvislosti s politickou etikou. Naša štúdia sa motivuje na príspevku Jeana Touscoza, ktorý sleduje koncepciu rozvoja národov u Jána Pavla II. Priznáva, že v skratke predstaviť učenie pápeža o rozvoji národov je málo originálne a ťažké, lebo pred ním to už viacerí spravili. Stačí, keď zdôrazníme jeho koherentnosť v tomto bode. Pozerá sa na rozvoj nielen vo vzťahu sever – juh, ale aj vo vzťahu východ – západ a otázka rozvoja sa týka všetkých ľudí, nielen chudobných, ale aj bohatých, nielen krajín chudobných, ale aj bohatých, nielen kapitalistických, ale aj vtedajších komunistických. Touscoz tvrdí, že pre pápeža od východu je problém rozvoja univerzálny, a teda „katolícky“ a mal by začať od najzákladnejšieho učenia evanjelia. Cirkev – „expertka humanity“ má posolstvo pre človeka. Tak ako Kristus, aj ona veľmi dobre vie, čo je človek, lebo od svojho Pána ho pozná ako *Ecce Homos* tajomstvom kríža a zmŕtvychvstania. Jeho náuka o rozvoji národov je hlboko zakorenená v kresťanskej kultúre. Už prv, než sa stal pápežom, sa tým zaoberal. Pre latinského ducha sú prejavy Slovana prekvapujúce v ich formách. Často opakuje tie isté myšlienky, ale vždy v inom svetle. Jeho mnohé cesty po celom svete mu otvorili oči pre nové horizonty poznania a pospájali ich do nádhernej mozaiky v *Sollicitudo rei socialis*, čo je hlavným zdrojom našich referencií. Učenie Jána Pavla II. je poznamenané aj „znameniami doby“ a zostupuje do politických, ekonomických, sociálnych i kultúrnych dianí. V roku 1978, keď pápež zahajuje svoj pontifikát, je doba ekonomického rastu takmer v koncoch. Zatiaľ, čo antagonizmus Východ - Západ sa uvoľňuje, mnohé z národov tretieho sveta prechádzajú tragickými ťažkosťami v podobe politickej nestability, ekonomického a sociálneho ponorenia, zadlženia. Napriek tomu, že v niektorých regiónoch Afriky sa usádza duch akejsi rezignácie, medzi Východom a Západom pretrváva rivalita ako aj iné, ťažko definovateľné nové situácie, pápež neprepadá pesimizmu. Vyzýva skôr k urgentnej reflexii a akcii v otázke rozvoja

národov. Podľa neho je otázka rozvoja tou najdôležitejšou otázkou našich čias. „Všetci sme povolani, a dokonca povinní, čeliť strašlivej výzve posledného desaťročia druhého tisícročia; už aj preto, že všetkým hrozia vážne nebezpečenstvá svetovej hospodárskej krízy, totálnej vojny bez víťazov a porazených“ – a tvárou v tvár voči „takýmto ohrozeniam má rozdiel medzi ľuďmi a krajinami bohatými a ľuďmi a krajinami chudobnými malý význam“ (S.R.S. č. 47), aj keď väčšiu zodpovednosť majú solventnejší a schopnejší. Jean Touscoz vníma aké miesto pre Jána Pavla II. takýto rozvoj sociálnej otázky na konci druhého milénia predstavuje Touscoz (1992, s. 105 – 107).

Späťne už jasnejšie vidíme, ako sa koncom druhej dekády dvadsiateho prvého storočia sa situácia svetovej hospodárskej krízy a totálnej vojny s teroristickými činmi nakláňa. Stáva sa čoraz nástojčivejšou, hrozivou a všestranne manipulujúcou. Rozvoj, nutný pre všetkých je teda viacrozmernou výzvou, ktorá si vyžaduje zvláštnu pozornosť a pohotovú odpoveď. Treba ju odlišiť od dvoch falošných predstáv, stojacich na pod- a nad- rozvojových konceptoch.

### **Pod- rozvoj a nad- rozvoj**

Rozvoj nie je akýmsi stavom, ktorý by sa dal dosiahnuť raz a navždy. Je to zdĺhavý, ťažký a často aj neistý proces, pri ktorom každý národ si berie do vlastných rúk svoje záležitosti, zadovážuje si k nim potrebné prostriedky, aby mohol zabezpečiť pre svojich jedincov i skupiny účasť na šancoch existencie i rastu. Pravý rozvoj však závisí od osobnej angažovanosti všetkých mužov a žien. V tejto bohatej definícii vidí Jean Touscoz dve hlavné osy, okolo ktorých sa točí rozvoj, os pod- rozvoja a nad- rozvoja.

O rozvoji má pápež realistickú koncepciu. Nedostatočný rozvoj diagnostikuje jednak ako situáciu, mnohých krajín na juhu, kde hrubá vnútorná produktivita na obyvateľa je veľmi nízka, často ešte klesajúca pri výrazne stúpajúcej populácii so stále náročnejšou službou poskytovanou externých pôžičiek. Príčiny treba hľadať v politických a hospodárskych vzťahoch. Nedostatočný rozvoj zapríčiňuje aj antagonizmus dvoch súperiacich blokov, ktoré propagujú svoje ideológie, a kde pokušenie protekcionizmu bohatých voči výrobkom chudobných a obchod so zbraňami patria medzi tie najdôležitejšie. Samozrejme, toto je len jednoduchý náčrt toho, na čo poukazuje a čo analyzuje Ján Pavol II. Treba zdôrazniť spôsob, akým charakterizuje nad- rozvoj bohatých krajín. Tie často sa často zbavujú pravého rozvoja ešte viac ako menej rozvinuté krajiny. Neskúmajú totiž model rozvoja, ktorý predkladajú svetu a neuvažujú o umelých potrebách, ktoré vytvorili a ktoré kladú neúnosné nároky na prírodu a nedbajú na pôvod bohatstva, od ktorého závisia. Takto sa nad- rozvoj v skutočnosti stáva pascou pre tých, ktorí ho utvorili, lebo je nastavený proti dobru a autentickému šťastiu. Prehnané množstvo materiálneho dobra ľahko urobí z človeka otroka vlastníctva, uzavrie mu širšie horizonty života a zúži jeho záujem na ustavičnú snahu nahradiť používané veci zdanlivo dokonalejšími. Spoločnosti s nadštandardným rozvojom sa často príliš sústreďujú na ekológiu (S.R.S. 50) a nezriedka im prekážajú pomýlené koncepcie. Mnohí ešte stále veria v bezhraničný technický pokrok, akejsi vše riešiacej ekonomike a fundamentálne sú presvedčení, že mať je viac ako byť (S.R.S. 27), akoby vlastníctvo mohlo nahradiť jestvovanie. Tak jedna, ako aj druhá skutočnosť stimulovaná falošnými koncepciami a realizáciou, vzniká v „štruktúrach hriechu“, ktoré majú svoj pôvod v dedičnom hriechu, ktorý podmieňuje správanie ľudí (S.R.S. 36) Touscoz (1992, 107 – 108).

Môžeme sa s pápežom opýtať, či existuje ešte nejaká iná cesta rozvoja, ktorá by viedla k pravému rozvoju a mohla vzdorovať množstvu prekážok. Musíme ju hľadať vo vyšších dimenziách ako sú technické, empirické, ba dokonca i vedecké.

## **Autentický rozvoj**

Existuje iná cesta, cesta autentického rozvoja, ale jej kritériom nemôže byť výlučne ekonomický či hospodársky faktor. Hýbe ňou vnútorný parameter, ktorý je človekovi vlastný. Pápež Wojtyła ten parameter vidí účinkovať v raste vnútorného človeka. Takto to učí aj apoštol národov, svätý Pavol. Vnútorný človek je obrazom Boha v Adamovi podľa knihy Genézis. Človek dostáva od svojho Stvoriteľa dve poslania. Je povolaný ovládať celé stvorenie a súčasne sa má podriaďovať vôli Božej (Touscoz, 1992), rešpektovať zákony, ktoré Boh vložil do všetkého čo stvoril. Skutočný rozvoj tak bude ovocím spravodlivosti, mieru a solidarity, lebo podriadenosť Božej vôli nie je pre človeka ani ponížením, ani zotročením, ako sa to pre svoju hriechnosť často nazdáva, ale presne naopak, je naplnením a završením zmyslu jeho individuálnej i spoločenskej bytnosti, ako koruny celého stvorenia.

Podľa učenia Cirkvi sa celá sociálna otázka zameriava na cieľ autentického rozvoja človeka a spoločnosti. Ten „rešpektuje a povznáša ľudskú osobu po všetkých jej stránkach“ (S.R.S. 1). Teologické poznanie Jána Pavla II. volá po potrebe bohatejšej a viac diferencovanej koncepcie rozvoja, ktorú je nutné revidovať. Nestačí uspokojiť materiálne potreby človeka tým, že sa navrhujú dobrá bez ohľadu na utrpenie veľkého množstva ľudí. Touscoz (1992, 108 – 109) Skrýva sa zatým veľmi ľstivá, zdanlivo nevinná tendencia pomôcť niekomu navrhovaním (napríklad kúpou) vlastných, a nadbytočných vecí. V tejto súvislosti poukazuje encyklika na niektoré špecifické aspekty autentického rozvoja, na ktoré sa sústredíme.

### **Špecifické aspekty autentického rozvoja**

Demografická otázka. Úzko súvisí s rozvojom národov. Pokles pôrodnosti, sprevádzaný starnutím populácie oslabuje silne rozvinuté krajiny. Už pred štvrtstoročím to bolo evidentné, v súčasnosti ale nabera v krajinách Európy priam rozmery ohrozenia. Systematická kampaň proti pôrodnosti v rozvojových zemiach pod zámienkou slobody predstavuje zo strany zainteresovaných osôb skutočný útlak. Encyklika poukazuje na mylnú, až perverznú koncepciu pravého ľudského rozvoja (S.R.S. 25). Neberie do úvahy integráciu kultúrnych, transcendentných a náboženských rozmerov ľudskej osoby. Človeka z útlaku hriechu a štruktúr hriechu vyslobodzuje jedine Kristus. Nestačí však obnoviť len koncepciu rozvoja. Treba vykročiť na cesty rozvoja. Pápež, vedomý si toho, že Cirkev má čo povedať o pravom rozvoji človeka a národov, vychádza zo sociálnej náuky Cirkvi, ktorú napĺňa misiou evanjelizácie. Každý kresťan má prorocké poslanie postaviť sa proti zlu a nespravodlivosti, ale dôležitejšie je jeho dobrovoľné ohlasovanie evanjelia. V takýchto podmienkach možno dosiahnuť rozvoj iba rovnováhou osobnej i kolektívnej zodpovednosti.

Osobná zodpovednosť. Svätý Otec neotále odvoláva sa na niektoré základné morálne pravidlá, ktoré sa dnes často mlčky obchádzajú. Z dejín dobre vieme, že morálne pohnútky súpríčinou prosperity. Je to chuť k práci, súťaživosť, poriadok, čestnosť, iniciatíva, šetrnosť, duch služby, vernosť danému slovu, opatrnosť, jednoducho povedané, radosť a láska z dobre vykonanej práce. Napriek náklonnosti človeka stať sa perverzným v dôsledku dedičného hriechu, Cirkev dôveruje jeho fundamentálnej ľudskej добрote, a to jednak preto, že je obrazom Stvoriteľa a jednak preto, Duch Svätý už naplnil zem. (S.R.S. 47). Apeluje na jeho svedomie a vyzýva ho odolávať pokušeniu násilia, ktoré nie je cestou odporu voči nespravodlivostiam. Spoločnosť, ktorá je založená na pravde, sa stavia proti všetkým formám korupcie. Svätý Otec dobre vie, o čom hovorí, aj on bol robotníkom. Podnikateľov vyzýva k poctivosti, spravodlivosti a k zmyslu pre spoločné dobro. Kresťania tu majú zvláštnu zodpovednosť pre presvedčenie o dôstojnosti človeka stvoreného Bohom, spaseného Kristom a posväteného Duchom a pre povolanie žiť vo svete súhlasne s touto dôstojnosťou (S.R.S. 47). Táto osobná zodpovednosť nie je izolovaná od kolektívnej zodpovednosti.

Kolektívna zodpovednosť. Tak, ako existujú štruktúry hriechu, ktoré sa podieľajú na „zlom rozvoji“, existujú aj určité sociálne mechanizmy, povolané hrať väčšiu rolu pri autentickom rozvoji. Sú to spoločenstvá medzinárodného charakteru. Pápež tu myslí predovšetkým na politické štruktúry a inštitúcie, ktoré majú nahradiť skorumpované, diktátorské a autoritatívne režimy demokratickými a vystríha pred prehnaným liberálnym kapitalizmom a pred marxistickým kolektivismom. Pravý rozvoj je zameraný na život – poznamenáva priam prorocky. Zdravá politická komunita sa vyjadruje slobodnou participáciou a zodpovednosťou všetkých občanov na verejných záležitostiach, pevnosťou práva, rešpektovaním základných ľudských práv každého človeka a všetkých ľudí, vyplývajúcich z prirodzenosti človeka. V opačnom prípade vedie k zániku.

Dôležitosť výchovy. Pápež ju veľmi silne zdôrazňuje v aspekte procesu jej personalizácie, ktorá začína u jedinca a má slúžiť ako vstup do vlastnej kultúry s jej vlastnými hodnotami a tradíciou. Industrializácia, kde ešte prebieha, má ísť ruka v ruku s poľnohospodárstvom, s rešpektom k obetiam migrácie z vidieka do miest, aby sa znížili následky zle ovládaného procesu urbanizácie. Musíme tu pridať obrovské vlny migrácie z krajiny do krajiny a nie v poslednej miere rastúce vlny utečencov. Najviac následkov nesie rodina, ktorá sa deštruuje.

Politika bývania. Pápež často zdôrazňuje jej význam. Jeho bedlivej pozornosti neuniká nijaká dôležitá téma. Zodpovednosť medzinárodného spoločenstva a solidarita. Ján Pavol II. ukazuje na nutnosť formovať nové svetové vedomie človeka bez toho, aby sa zriekol svojej patričnosti a koreňov svojej rodiny, rodu a národa, či povinností, ktoré z nich vyplývajú. Má sa považovať aj za člena veľkej ľudskej rodiny – svetového spoločenstva. Často zdôrazňuje zameranie dobier tohto sveta, ktoré bili pôvodne určené všetkým. Je teda potrebné prejsť od vzájomnej závislosti k solidarite. Inštitúcie ako OSN, medzinárodné a regionálne združenia majú byť zamerané na službu spoločnému dobru. Korunu na svoju koncepciu pravého rozvoja vloží pápež logickým uzáverom, že aspoň tí, čo veria v slovo Božie by mali považovať „rozvoj“ za moment dejín, ktoré začali stvorením a ktoré sú ustavične ohrozované nevernosťou vôli Stvoriteľa, hlavne kvôli pokušeniu modloslužobníctva (S.R.S. 30). Pri prameni i ústí ľudského rozvoja stála a stojí láska. Vo svetle viery solidarita smeruje k presahovaniu seba samej, k nadobudnutiu špecifického kresťanského rozmeru totálnej nezištnosti, odpustenia a zmierenia. Takto všetky spravodlivé skutky a podnikania v službe rozvoja anticipujú slávu kráľovstva, ktorú očakávame na konci dejín, keď znovu príde náš Pán (S.R.S. 48). Touscoz (1992, s. 109 – 114). Tento eschatologický pohľad dáva dejinám skutočný zmysel a motiváciu pre človeka konať dobro.

Rozvoj tak v sebeodráža kresťanskú múdrosť, ktorú „Cirkev učí z Božieho príkazu“ (Ján Pavol II., 1979, s. 7) a z príkazu samotného Ježiša Krista, keď po zmŕtvychvstaní vystupoval k Otcovi a lúčil sa so svojimi apoštolmi a učeníkmi: „Daná mi je všetka moc na nebi i na zemi. Choďte teda, zo všetkých národov robte učeníkov a krstíte ich v mene Otca i Syna i Duchu Svätého a naučte ich zachovávať všetko, čo som vám prikázal ... ja som s vami po všetky dni až do skončenia sveta“ (Mt 28, 19-20).

## **Záver**

Blíži sa 30. výročie vydania encykliky Jána Pavla II. *Sollicitudo rei socialis*. Štúdia skúmala jej jadro i s problémami, ktoré neunikli pozornému oku autora a ktoré po uplynutí toľkých rokov sa dnes javia ešte relevantnejšie než vtedy. Vo svojej „pedagogike svätosti“ (Ján Pavol II. 2000, s. 48) nás poučuje o pravom – autentickom rozvoji človeka a národov. Jeho koncepcia je obohatená o teologické poznanie, pretože čisto ekonomický faktor nepovažuje za dostatočný.



Encyklika vyzýva k rozvoju aj rozvinuté krajiny. Navršovanie materiálnych dohier za cenu utrpenia druhých nikoho nedokáže urobiť šťastným. Neschopnosť podeliť sa s tými, čo trpia krajným nedostatkom, nie je známkou rozvoja, ale zakrpatenia. Predvída hrozbu vážnych nebezpečenstiev: svetovú hospodársku krízu, totálnu vojnu bez víťazov a porazených, kde rozdiel medzi ľuďmi a krajinami bohatými a ľuďmi a krajinami chudobnými stráca význam. Veriaci človek si má spomínať „na veľké činy, ktoré Boh vykonal v dejinách spásy“ (Ján Pavol II. 2003, s. 62), aby dejiny, ustavične ohrozované nevernosťou vôle Stvoriteľa, jeho pričinením odolali pokušeniu idolatrie.

### **Zoznam bibliografických odkazov**

JÁN PAVOL II., 1979. *Apoštolská konštitúcia. Sapientia Christiana „Kresťanská múdrosť“ o štúdiu na cirkevných univerzitách a fakultách*. Trnava: SSV. ISBN 80-7162-278-8.

JÁN PAVOL II., 2001. *Apoštolský list. Novo millennio ineunte. Na začiatku nového tisícročia. Biskupom, kňazom a všetkým veriacim na konci veľkého jubilea roku 2000*. Trnava: Spolok svätého Vojtecha. ISBN 80-7162-345-8.

JÁN PAVOL II., 2003. *Encyklika. Ecclesiae Eucharistia. Cirkev žije z Eucharistie. Biskupom, kňazom a diakonom, zasväteným osobám a všetkým veriacim laikom o Eucharistii a jej vzťahu k cirkvi*. Trnava: SSV. ISBN 80-7162-430-6.

ONORIO, Joël-Benoît d' (ed.), 1992. *Jean-Paul II et l'Étique politique. Études de l'Institut Européen des Relations Église-État de Paris*. Paris, Éditions Universitaires. ISBN 2-7113-0497-3.

*SOCIÁLNÍ ENCYKLIKY (1891-1991)*, 1996. Praha: Zvon. ISBN 80-7113-154-7.

S.R.S. (Sollicitudo rei socialis). 353 – 408. *SOCIÁLNÍ ENCYKLIKY (1891-1991)*, 1996. Praha: Zvon. ISBN 80-7113-154-7.

*SVĚTÉ PÍSMO S KOMENTÁŘMI A MARGINÁLIAMI JERUZALEMSKEJ BIBLIE*, 2012. Trnava: Dobrá kniha. ISBN 978-80-7141-739-2.

TOUSCOZ, J., 1992. Jean Paul II et le développement des peuples. ONORIO, Joël-Benoît d' (ed.), 1992. *Jean-Paul II et l'Étique politique. Études de l'Institut Européen des Relations Église-État de Paris*. Paris, Éditions Universitaires. ISBN 2-7113-0497-3.

### **doc. Dr. theol. S. Dominika Alžbeta Dufferová OSU, PhD.**

Katedra etiky a morálnej filozofie  
Filozofická fakulta  
Trnavská univerzita v Trnave  
Hornopotočná 23, 918 43 Trnava  
alzbeta.dufferova@gmail.com  
alzbeta.dufferova@truni.sk

# ПОСТГУМАНИЗМ: НОВЫЕ ГОРИЗОНТЫ

Сергей Назипович Гавров

## Abstract

We consider the technological and social changes of human reason, the issues of transition to post-human. Analyze the target group of the project, its attendant social, political and economic changes.

Сегодня в исторической повестке дня «Проект 2045» (<http://2045.ru>) и многие локальные проекты, предполагающий изменение человека, выход за рамки видовой продолжительности жизни, создание киборгов, искусственного интеллекта, перенесение человеческой личности в искусственные тела, а в перспективе и в голограмму. Эти радикальные изменения в технике и технологиях, приложенные к человеку, требуют серьезного философского осмысления, проработки сопутствующих им социальных, юридических, политических изменений. Без этой многоаспектной подготовки будущего, новые технологии сами по себе не способны решить главную задачу, к решению которой человечество постепенно приближается всю свою историю – преодолению старости и смерти, иными словами, переход на стадию постчеловека.

Уже сегодня нужно готовиться к этим переменам, понять, почему они возможны, а в чуть более длительной исторической перспективе неизбежны, не только в техническом, но и в социальном плане. Историческая эволюция человека не только не закончилась, но вышла на радикально новый уровень перехода к постчеловеку. В перспективе бессмертие — это шанс для всех. Но вначале доступность новых медицинских технологий и все более совершенных искусственных тел будет не велика. Это как в истории с автомобилем, который в момент своего возникновения был не только средством передвижения, но роскошью и лишь со временем стал товаром массового потребления. Сегодня этот путь удастся пройти быстрее, не за сто лет, а лет за пятнадцать-двадцать. Но эти годы фазового перехода человечества из одного состояния в другое, обещают быть непростыми.

Уже сегодня возможны небольшие улучшения: диеты, в том числе вегетарианские, поддерживающие щадящей спортивной нагрузки, отказ от табака и алкоголя, освоение техники йоги. Следование им создаёт целевую группу обращения для нового проекта. В нее входят те, кто уже сегодня заботится о своем здоровье, красоте, борется с разрушительным воздействием времени. Это все те, кто не смирился с установленным порядком вещей, те, кто уже сегодня строит общество «без возраста», во всяком случае общество, где сглажены биологические возрастные маркеры. Остановимся на ключевых проблемных вопросах, связанных с этими социальными и мировоззренческими трансформациями.

**Гражданские права.** Какой смысл в постчеловеке, если он не обладает теми же гражданскими правами, как человек из плоти и крови. Их предоставление киборгам, человеку «загруженному» в компьютерные сети, человеку «голографическому» возможно только в толерантном обществе. Поэтому следует всячески поддерживать толерантность во всем. Общество, не терпимое к религиозным, сексуальным, иным субкультурным меньшинствам, будет столь же нетерпимо к постчеловеку.

**Безграничное стремление к познанию и творчеству.** Стоит изменить биосоциальную программу жизни человека и воспроизводства общества. Вечная жизнь, или даже жизнь долгая, испытание, для обычного человека непереносимое, ведь он не хочет быть таким же, как его дети и внуки, а тем более переживать их, если они захотят остаться в старой биосоциальной программе. Пока человек лишь звено в непрерывной

цепи поколений, он и воспринимает себя лишь как звено. Ему нечем жить в вечности. Все слишком человеческое, в основе своей животное. Убери это животное, и масса людей откажется от вечности, или не сможет в ней жить. Инстинкты и вечность малосовместимы, если совместимы в принципе. Они частично совместимы только на начальных этапах трансформаций, тогда, когда человек еще продолжит сохранять свою биологическую природу. Полезны здесь безграничное стремление к познанию и творчеству, самотрансформации.

**Разделение человечества.** Практически неизбежно новое разделение человечества на тех, кто совершит великий эволюционно-революционный шаг, и тех, кто останется в своем привычном биосоциальном мире. Это как уход неандертальцев и приход кроманьенцев, спрессованный в исторически сливающуюся точку нескольких десятилетий. Это разделение естественно и неизбежно. Вперед в будущее всегда идут самые сильные, интеллектуальные, финансово состоятельные, наконец. Иными словами, те, кто могут совершить этот великий переход к постчеловеку и постчеловечеству.

**Спешить и не отчаиваться.** Путь в будущее должен быть диверсифицирован. Идти стоит не только путями, обещающими полное технико-технологическое решение проблемы бессмертия, но и в направлении паллиативных биологических трансформаций. Нужно ставить амбициозные задачи и назначать конкретные не очень отдаленные сроки их решения. Но для будущего нет, и не может быть гарантий и определенности. Оно всегда лишь вероятно. Сроки решения этапов программы могут сдвигаться на более позднее время. Это не должно обескураживать, а тем более вести к отчаянию. Это нормальный рабочий процесс.

Для того, чтобы инициаторы и участники проекта дожили до его поздних стадий, следует развивать и паллиативные биологические программы, совершенствовать, выводить на максимальное ресурсное значение организм, который у нас есть. Хотя бы до ста двадцати – ста сорока лет. В течение этого времени удастся найти, сделать совершенными и массовыми более радикальные технико-технологические решения, перейти к постчеловеку. Осуществить намеченное возможно только при сохранении ускоряющегося развития науки и технологий. Поэтому следует поддерживать мир и избегать серьезных военных конфликтов, способных затормозить научно-технический прогресс. Для целевой группы проекта «лучше любовь, чем война».

**Бессмертие и традиционалисты.** Есть масса традиционалистов, отвергающих прогресс в принципе, мировые религии, держащиеся только на самом факте физической смертности человека. Уберите эту основу, и все посыплется. Не сразу, но необратимо. Так что сопротивление в период перехода может быть сильным. Но у религиозных институтов есть и немалые адаптационные возможности. Приспособились же они к тому, что Земля круглая, обращается вокруг солнца, а сегодня папские астрономы говорят о непротиворечивости внеземной разумной жизни Христианству... Да и многие ли из церковных иерархов выберут добровольный уход из земной жизни её продолжению?

**Космическая колонизация.** В России эта проблематика в философском и морально-нравственном аспектах разрабатывалась русскими космистами, религиозными философами, некоторый интерес к ней проявлял и К.Э. Циолковский. Так пересекались религиозно понимаемая вечная жизнь, воскрешение предков и освоение космического пространства. И это совпадение совсем не случайно. Для вечного постчеловека, которого на рубеже XIX-XX иногда называли сверхчеловеком (Гавров 2002), хватит дел соразмерно масштабу времени и безграничного космоса. Он сможет создать космические колонии постчеловечества. Человек - «мотылек», которым

он является сегодня, не сможет решить свою главную задачу расселения-рассеяния во Вселенной. Если планетарной, а затем и галактической/трансгалактической диверсификации не произойдет, рано или поздно человечество исчезнет (Гавров 2002, с. 23-27).

Хорошо, что **Европа стареет**. Радикальному повышению продолжительности жизни, а затем и переходу к постчеловеку способствует уменьшение депопуляция «Старой Европы». Старение европейцев не только вызов, разрушающий старое, но и шанс на строительство нового. Автохтонное население европейских стран постоянно увеличивает продолжительность жизни. Европейцы выбрали качество общества в обмен на его количество (Гавров 2013, с. 12-97). И это достигнутое качество достойно сохранения, как и сообщество личностей, решивших свои материальные проблемы, достигших в течение жизни высокого уровня интеллектуального развития, осваивавших каждые десять-пятнадцать лет трудовой жизни новые специальности. Иными словами, это открытые новому, развивающиеся личности, смерть которых останавливает это поступательное движение-развитие, и потому регрессивна-расточительна. Она уничтожает ценный социальный капитал, высококвалифицированных специалистов и оперирующих серьезными финансовыми активами потребителей. Иными словами, в условиях сегодняшней Европы смерть экономически нецелесообразна.

Большой ошибкой было бы думать, что мы знаем все измерения и грани реальности, а то, что мы не можем зарегистрировать сегодня, не существует. Постчеловек будет совершенствоваться в духовном плане, поднимаясь в профессиональном и духовном развитии, проживая бесчисленные жизни, специальности, места и время Вселенной. Это достойные занятия, которого хватит надолго. Если бы сегодня Европа находилась на более раннем этапе развития, в том числе в демографии, с большим коэффициентом фертильности европейских женщин с традиционалистически-религиозной картиной мира, такой переход сначала к сверхдолгой, а затем и к вечной жизни с непрерывным самосознанием разума был бы куда более сложен. Много детей, много конкурентов за рабочие места, много наследников.

Отсюда следует и необходимость пенсионная реформы «нон-стоп», с перспективой отказа от пенсионного обеспечения вообще. Если говорить о начальных этапах перехода, то критики проекта утверждают, что система социального обеспечения не выдержит не только человека вечного, но и все большего количества долгожителей. Если ничего в ней не менять, то действительно не выдержит.

Старение Европы создает проблемы на рынке труда, которые могут быть решены ростом продолжительности активной жизни, в том числе профессиональной. Здесь возможно введение автоматической корреляции времени выхода на пенсию со средней продолжительностью жизни среди граждан европейских стран. Выходить на «пенсию» не в 55 и 60 лет, по шаблонам сохраняющимся сегодня в России, а постепенно поднимая границу пенсионного возраста к 70, 80, 90, 100 и 120... Так будут сниматься проблемы перегрузки пенсионной системы. Если условное «время дожития», которое могут финансировать пенсионные системы европейских стран, составляет около 20 лет, то при 120 летней продолжительности жизни, например, время выхода на пенсию составит круглую цифру в сто лет. А потом исчезнут и пенсионная система, и «возраст дожития». Пока этого еще не произошло, необходимой мерой пенсионной реформы должен стать окончательный отказ от солидарной пенсионной системы, полная индивидуальная приватизация пенсионных накоплений, по аналогии с именованным банковским счетом. В этом смысле сегодняшняя корректировка пенсионной системы в России, отказ от индивидуальных пенсионных накоплений, в среднесрочной исторической перспективе не только путь к нищете, но и к принудительной эфтаназии все более многочисленных долгожителей. Иными словами, это ошибочный и вредный шаг,

отмена которого неизбежна. Но даже на первом этапе по «дороге в вечность» нужно не всякое увеличение продолжительности жизни, но жизни деятельной, активной во всем, в том числе в профессиональной сфере.

**Рынок труда** и формирование общества постгуманистического типа. Одно из потенциальных возражений противников проекта состоит в том, что «столетние молодые люди» будут отбирать рабочие места у двадцатилетних. Но количество рабочих мест для мало и средне квалифицированных работников будет взрывным образом снижаться в любом случае, роботы и искусственный интеллект почти не оставят им шансов (Федоров 1982, с. 65-76), как со временем и человеку вообще.

И только постчеловек сможет конкурировать с ними. Постчеловек будет отличаться от человека не только временем жизни, но и изменениями в себе самом, на биологическом уровне и уровне симбиоза с информационными системами, искусственным интеллектом, миром новых машин.

Если говорить в рамках вполне конкретного по срокам исполнения «проекта 2045», то впереди нас могут ожидать как отдельные органы, например, глаза, так и «искусственные тела». Иными словами, речь идет о создании нового глобального рынка, дающего шанс для более устойчивого экономического развития. Все более совершенная «периферия», все более радикально превосходящая то, что дано человеку природой. Емкость этого рынка практически безгранична, ведь это все новые, более совершенные поколения устройств, дающих их обладателю неведомые ранее ощущения, возможности и конкурентные преимущества. Иными словами, это очень серьезный и длительный драйвер планетарного экономического роста.

**Защитить будущее.** На защиту будущего постчеловечества от социальных, политических, религиозных традиционалистов может встать мировая элита, семьи, контролирующие основную часть мирового ВВП, талантливые люди, добившиеся успеха в жизни. Так, недавно, Дмитрий Каминский, старший партнер гонконгского венчурного фонда Deep Knowledge Ventures, и Алекс Жаворонков, генеральный директор биотехнологической компании Insilico Medicine Inc., занимающейся изобретением лекарств против старения. Цель договора доказать, что ученые уверены в возможностях науки остановить процесс старения. Согласно условиям пари, миллион долларов США будет пожертвован от лица первого умершего участника второму. Соглашение начнет действовать, когда обоим участникам исполнится сто лет. «Я бы хотел заключить похожие пари с Биллом Гейтсом, Элоном Маском и Марком Цукербергом, чтобы те прожили подольше и создали еще несколько великих вещей. Однако они не кажутся мне достойными соперниками в сфере продления жизни. Вот с Сергеем Брином и Ларри Пейджем я бы поспорил - они активно занимаются борьбой со старением (проект Calico)», - заявил Каминский. Совсем не случаен выбор Билла Гейтса, Элона Маска и Марка Цукерберга, людей, создающих постчеловеческое будущее уже сегодня. Сегодня на планетарном уровне рождается будущее, постепенно вытесняющее в маргинальную сферу многообразных и многочисленных пока традиционалистов, вне зависимости от их усилий по противодействию прогрессу.

## Литература

Россия 2045. Стратегическое общественное движение. [<http://2045.ru/> Доступ 01.06.2015]

ФЕДОРОВ Н.Ф., 1982. *Бессмертие, как привилегия сверхчеловеков. По поводу статьи В. С. Соловьева о Лермонтове*// Сочинения / Общ. ред.: А. В. Гулыга; Вступ. статья, примеч. и сост. С. Г. Семеновой. - М.: Мысль, – С.433-435.

ФЕДОРОВ Н.Ф. 1982. *Сверхчеловечество как порок и как добродетель*// Сочинения / Общ. ред.: А. В. Гулыга; Вступ. статья, примеч. и сост. С. Г. Семеновой. - М.: Мысль,– С. 557-558.

БИМ-БАД Б.М., ГАВРОВ С.Н., 2010. *Модернизация института семьи: макросоциологический, экономический и антрополого-педагогический анализ*. - М.: Новый хронограф, - 359 с.

ГАВРОВ С.Н., 2002. *Глобализация: выбор альтернатив*// Материалы международной научно-практической конференции «Сохранение и приумножение культурного наследия в условиях глобализации». - М.,– С. 23-27.

ГАВРОВ С.Н., 2013. *Перспективные риски российской экономики*// Материалы Международной научно-практической конференции «Гуманитарии в XXI веке» 18-19 апреля 2013. Т. 2. - Н.Н.: Нижегородский Государственный университет им. Лобачевского, - С. 117-123.

КОСТИНА Г., 2015. *Мы с Алексом поспорили на миллион*// Эксперт [http://expert.ru/expert/2015/20/myi-s-aleksom-posporili-na-million/ Доступ 13.06.2015]

**Сергей Назипович Гавров**

доктор философских наук, профессор  
профессор Московского государственного университета дизайна и технологий,  
Российского Нового Университета  
gavrov@gmail.com

# NOVÉ TEORETICKÉ PRÍSTUPY V SOCIÁLNEJ PRÁCI S DROGOVO ZÁVISLÝMI OSOBAMI

Katarína Greňová, Anton Fabian

## Abstract

When doing their jobs, social workers can choose of many theoretical concepts. In recent years, existential theory, that is despite some differences between theories classified as humanistic theory, is seeking spotlight even in Slovakia. Many psychologists were devoted to existential theories, but obviously the most famous one is Viktor Emanuel Frankl – representative and founder of “third” – Viennese direction of psychotherapy. “Meaning” is the typical concept of Frankl’ existential analysis. Meaning of everyday life, but also conclusive meaning. In the perception of human being as a bio-psycho-social being, Frankl added another dimension – noetic dimension, which is to observe when one is working with clients in therapy. From existential analysis outcomes logotherapy, that is like a psychotherapeutic method used mostly with clients, who need to find the meaning of their lives (drug addicts, terminally ill etc.), but it can be also used for working with unemployed people and other customer groups. Presented article deals with the problematic of existential analysis as one of the theories of social work and its use in working with drug addicted people.

## Úvod

Najdôležitejším pojmom v existenciálnej analýze je pojem zmysel a vôľa ku zmyslu. Nejedná sa iba o „abstraktné“ hľadanie zmyslu života, ale ide o hľadanie zmyslu každého dňa. Práve hľadaním zmyslu svojho bytia sa človek líši od zvierat, a dokazuje svoju ľudskosť a duševnú vyspelosť. Ako uvádza Frankl (1997, s. 166) „je to duševná zrelosť, keď sa niekto nehanbí nepreberať jednoducho odpoveď na otázku o zmysle života z tradície, ale trvá viac na tom, aby sa vydal sám a samostatne zmysel hľadať“. Ľudia hľadajú zmysel bez ohľadu na krajinu, v ktorej žijú a nezáleží ani na tom, na akom stupni civilizačného rozvoja sa nachádzajú.

## Teoretické východiská problematiky zmyslu života

V literatúre sa nachádza viac významových definícií slova zmysel. Halama hovorí o dvoch významoch slova, z ktorých prvý sa týka **chápania a vyjadruje poznanie, pochopenie a interpretáciu nejakej veci, druhý sa týka dôležitosti a závažnosti** a používa sa ako vyjadrenie relevantnosti. Křivohlavý zmysel vymedzuje tiež z dvoch pohľadov, keď prvý hovorí o zmysle ako význame a druhý pohľad vníma zmysel ako vyjadrenie účelu, zámeru (Žiaková 2013a). Vo všeobecnosti pojem zmysel znamená význam, dôležitosť, schopnosť. V psychológii sa slovo zmysel používa v mnohých významoch a súvislostiach, ktoré sa dajú rozdeliť do dvoch zastrešujúcich skupín, t. j. **elementárneho a ontologického prístupu**. **Elementárny prístup** používa slovo zmysel na vyjadrenie štruktúrneho elementu poznania a činnosti, ktorý sa viaže ku kategorizácii a interpretácii komunikácie, situácií a objektov. Zmysel sa považuje za súčasť procesu prežívania a využíva sa najmä v psychoterapii, ale aj na vyjadrenie jednotlivých sociálnych významov ľudského správania, či myslenia. V **ontologickom** prístupe sa zmysel chápe ako najvyššia integrujúca základňa osobnosti, t. j. ako základná životná orientácia, životná úloha, svetonázor. Tu môžeme spomenúť najmä Franklovu logoterapiu a existenciálnu analýzu. **Dôležitým znakom ontologického chápania zmyslu je jeho integrujúca funkcia** (Halama 2007).

Podľa Frankla (2005) slovo zmysel v existenciálnej analýze a logoterapii znamená konkrétny zmysel situácie, v ktorej sa osoba nachádza. Okrem tohto všeobecného zmyslu existuje aj posledný, najvšeobecnejší zmysel. V logoterapii zmysel nie je chápaný ako niečo abstraktné, ale úplne konkrétne, s čím je spojené úsilie, zaangažovanosť, hľadanie, ale aj odvaha, námaha, riziko, utrpenie. Je nevyhnutným nástrojom na opísanie aktivít a kvalít, ktorých prítomnosť vo vedomí človeka je pre bytie nenahraditeľným. Ďalší významný predstaviteľ existenciálnej teórie Popielski (2005) uvádza, že pocit zmyslu života patrí k radu typicky ľudských, subjektovo - osobných skúseností. Otázky zmyslu sú zaradené medzi javy, ktoré sú spojené s noetickou (duchovnou) stránkou ľudskej existencie. Preto fenomén zmyslu života nie je jednorozmernou – psychologickou kvalitou, ale je existenciálnym, subjektovým faktom a zároveň je základným problémom ľudskej existencie.

Ako uvádzajú Tavel (2004a), Frankl (1996, 1997, 2005, 2007), Navrátil (2001) človek je vo svojej podstate charakterizovaný vôľou ku zmyslu, ktorá je zápasom o nájdenie a naplnenie svojho životného obsahu. Vôľa ku zmyslu je vôľa vnímať, vyčítať zmysel v okolí a interpretovať prvky podnetov do zmysluplných celkov. Táto snaha má hodnotu pre prežitie, pre čo najlepšie usporiadanie jednotlivých podnetov do vzájomného vzťahu. Človek sa snaží nielen vnímať svoje životné prostredie ako zmysluplnú totalitu, ale usiluje sa aj nájsť výklad, ktorý ho ukáže ako osobnosť s cieľom, ktorý má byť splnený. Snaží sa o pochopenie všetkého, čo je, a do toho umiestňuje svoju vlastnú existenciu. Halama (2007) uvádza, že vôľa k zmyslu je motivačno-teoretický koncept, ktorým sa Frankl snažil postihnúť zásadný fakt, že človek siaha mimo seba k nejakému zmyslu, ktorý má byť naplnený. Podľa Naništovej (2010) Frankl definoval vôľu ku zmyslu ako ľudskú túžbu nájsť a naplniť v živote nejaký zmysel a hodnoty. Frankl ďalej vysvetľuje, že „podstata ľudskej existencie spočíva v sebatranscendencii, čiže v prekračovaní seba samého. Znamená to byť oddaný, zameraný na niekoho alebo niečo, čo človeka presahuje. Zmysel však nie je cieľ, ktorý si človek sám určuje, ale to, čo je dané a čo má človek objaviť. Pritom platí, že jedinečnosť osoby a situácie vytvára jedinečnú úlohu“ (Fabian, Žido, Kubušová 2014, s. 11).

Frankl tvrdil, že u každého človeka je niečo ako predpoznanie alebo tušenie zmyslu, čo je aj základom logoterapie. Človek verí v zmysel, či si to už uvedomuje, alebo nie. Viera v zmysel je nezávislá od náboženskej viery, hoci medzi nimi existuje súvislosť. Táto viera, podobne ako láska a nádej je zakotvená v podstate človeka a nedá sa zvonku nijako vynútiť. Človek nemôže byť nikdy bez nádeje a veriť v túto nádej je aj bez dogmy vlastné a prirodzené (Tavel 2004b). Tate, Williams a Harden (2013) uvádzajú, že logoterapiu Frankl vnímal ako filozofický rámec používaný v poradenstve a psychoterapii. To predpokladá, že hľadanie zmyslu je primárna ľudská vlastnosť, jedinečná a daná iba človeku. Možno je dnešnému človeku, ktorý je zahľtený vlastnými, často existenčnými problémami, ťažko prijať myšlienku nachádzania zmyslu v každej situácii. A mnohým sa to podarí až vtedy, ak sa im v živote stane niečo, čo ich prinúti prehodnotiť priority.

Ako uvádza Žiaková (2009), fenomén zmyslu života nie je jednoduchý, ale skladá sa z niekoľkých na sebe závislých štruktúr. Väčšina autorov uvažuje o dvoch komponentoch, či aspektoch zmyslu života. Prvý sa vzťahuje k chápaniu a porozumeniu života ako celku, seba a svojho miesta vo svete, ale aj udalostí, s ktorými sa jednotliviec stretáva. Druhý zase vyjadruje cieľový aspekt zmyslu života - prítomnosť plánov, cieľov, životných úloh, ktoré stoja pred človekom ako výzvy k naplneniu a realizovaniu.

Takýto dvojfaktorový model životného zmyslu vytvoril S. Shapiro. Prvým faktorom je **významnosť**, ktorá zahŕňa životné ciele, zámery, úlohy, nasmerovania. Týka sa toho, čo je v živote hodnotné a významné. Druhým faktorom je **porozumenie**, ktoré sa vzťahuje k celkovému pocitu poriadku a rámca, v ktorom jednotliviec interpretuje svet a svoje miesto v ňom. Zahŕňa analytické a intuitívne porozumenie sveta (Tavel 2004) V existenciálnej psychológii najrozšírenejšou, a v odbornej literatúre najviac citovanou koncepciou štruktúry



zmyslu je koncepcia troch komponentov autorov G. Reker a R. Wonga. Koncepcia obsahuje tri komponenty prežívania zmyslu života: kognitívny, motivačný a afektívny. Tento trojkomponentový model chápe zmysluplnú činnosť ako interakciu nasledujúcich troch komponentov:

1. **kognitívny komponent** – ide tu o kognitívny rámec situácie sveta aj seba samého. Patria sem aj také veci ako presvedčenia, viera a hodnoty.

2. **motivačný komponent** – z vnímania súčasného sveta vyplýva aj to, ako by svet mal vyzeráť, o čo sa máme usilovať, do čoho sa vyplatí vložiť energiu a naopak čomu je potrebné sa vyhnúť.

3. **afektívny komponent** – realizácia cieľov je sprevádzaná emocionálnou reakciou. Priblíženie sa k cieľu je sprevádzané s kladnými emóciami a vzdďalovanie sa od cieľa je spojené s negatívnymi emóciami. Patria sem pocity šťastia, nadšenia, ale aj depresie (Žiaková 2013b).

Nerozvinutý kognitívny komponent sa prejavuje chaosom v živote, bezúčelnosťou a existenciálnou úzkosťou. Nedostatočný rozvoj motivačného komponentu vedie k nedostatku životných cieľov, aktivít, pocitom nudy, apatie a beznádeje týkajúcej sa možného dosiahnutia cieľov. Slabo rozvinutý afektívny komponent sa prejavuje pocitmi nespokojnosti, nešťastia, depresie, smútku, ako aj úzkosti a pesimizmu (Žiaková 2009, s. 25).

Frankl (1997) vo svojej teórii chápal **hľadanie zmyslu života ako proces objavovania jedinečných hodnôt** v špecifických životných situáciách. Človek svoje ľudské bytie, svoju existenciu naplňa zmyslom vždy vďaka tomu, že uskutočňuje hodnoty. Hodnotami je všetko to, čo je pre človeka hodnotné. Frankl i Popielski vychádzajú z trojdimenzionálneho modelu osobnosti upozornili, že hodnoty a ich význam pre človeka je dôležité skúmať práve v kontexte tohto noetického (duchovného) rozmeru osobnosti, s ktorým sú (hodnoty) úzko späté (Klčovanská 2004a).

Frankl rozdelil hodnoty do troch skupín. Prvou skupinou sú **tvorivé hodnoty**, medzi ktoré môžeme zaradiť zameranie sa na prácu, na nejaké dielo, službu Bohu. Tvorivé hodnoty sa netýkajú len tvorenia a vynájdenia niečoho veľkého, týkajú sa i situácií, keď človek svojim postojom prispeje k uchovaniu nejakej hodnoty či myšlienky (Tavel 2004a). Ako uvádza Längle (2002, s. 33) „k veľkým ľudským výkonom patrí zastať sa druhého človeka, pomáhať mu v jeho ťažkostiach, riskovať pre pravdu zamestnanie.“ Frankl (1996) podotýka, že mnoho ľudí si myslí, že ich život nemá žiaden zmysel, pretože ich činnosti chýbajú vyššie hodnoty, keďže je jednoduchá a podľa nich nedôležitá. Podľa neho je však dôležitá každá činnosť i plnenie jednoduchých úloh, musia však byť konané zodpovedne. **Zážitkové hodnoty** sa uskutočňujú v prežívaní niečoho – napríklad v ponorení sa do krásy prírody, alebo umenia. K najdôležitejším zážitkovým hodnotám patrí láska, stretnutia s inými ľuďmi a prežívanie vzťahov. Ale aj hlboké spočinutie v modlitbe. Jedná sa o hodnoty, ktoré súvisia s našou emocionalitou, spôsobujú človeku radosť a spríjemňujú mu život. Zmysel im dáva aktívna spoluúčasť jednotlivca, vloženie vlastného ja do vzťahu. I keď sa môže zdať, že zážitkové hodnoty nemôžu človeku dať plnosť zmyslu, existenciálna analýza tvrdí opak. Prostredníctvom zážitkových hodnôt zakúšame pôvodnú krásu života, získavame svoje duchovné sily, s pomocou ktorých zase môžeme zmysluplne utvárať svoj život i v iných oblastiach (Längle 2002). Život môže byť zmysluplný aj vtedy, keď nie je ani tvorivo plodný, ani bohatý na zážitky. Existuje totiž ďalšia skupina hodnôt, ktorých realizácia spočíva v tom, ako sa človek stavia k obmedzeniam svojho života. Je to postoj jednotlivca k situáciám, ktoré nie sú ani príjemné ani tvorivé – napr. úmrtie v rodine, choroba či iná tragédia. Človek tieto udalosti nemôže nijak ovplyvniť, ale môže k nim zaujať rôzny postoj. Práve v prežívaní týchto obmedzení sa človeku otvára špecifická oblasť hodnôt, ktorá určite patrí k hodnotám najvyšším. Sú to **hodnoty postojové** (Tavel 2004a). Je na človeku, ako prijme utrpenie i zodpovednosť za vzťah, i hodnoty, pre ktoré chce napriek utrpeniu ďalej žiť. Možnosť

realizovať tieto hodnoty vzniká vtedy, keď je človek postavený proti osudu, voči ktorému sa nevzoprie, ale prijme ho, nesie ho ako kríž na svojich pleciah. Takže i prostredníctvom postojov k utrpeniu môžeme uskutočňovať zmysel. Stále máme slobodu postaviť sa osudu, i keď nám odopru vonkajšiu slobodu. Sloboda zaujať postoj je poslednou, neodcudziteľnou slobodou (Frankl 1996).

## Logoterapia v liečbe závislostí

Mladí ľudia v čase dospievania začínajú uvažovať o zmysle svojho života a hľadajú jeho naplnenie. Nie vždy sa im to podarí a práve pocit bezzmyselnosti ich často privedie k drogám a ďalším závislostiam. Podľa Bačovej (2006) sa existenciálna prázdnota stáva aj príčinou, sprievodným znakom alebo následkom mnohých psychických, psychosomatických, somatických alebo sociálnych porúch, medzi ktoré sa radí aj závislosť. Frankl považoval existenciálnu frustráciu za podstatný faktor podieľajúci sa na vzniku a pretrvávaní závislosti a sám uskutočnil niekoľko výskumov deklarujúcich vzťah existenciálnej frustrácie a závislostí.

Halama (2003b) však pripúšťa, že existenciálne vákuum, ktoré závislosť sprevádza, nie je vždy len príčinou, ako skôr jedným z dôsledkov zlých podmienok rozvoja osobnosti daného človeka. Logoterapia poukazuje na súvislosť existenciálnej frustrácie a závislosti. Pri práci so závislými zdôrazňuje komplexný prístup zahŕňajúci prácu s fyzickou aj psychickou dimenziou. Oproti štandardným prístupom rozširuje možnosti liečby o prácu na noetickej úrovni (Bačová 2006).

Naništová (2003) považuje za základný krok v liečbe závislostí nájdenie skutočnej potreby, maskovanej nejakou klamnou vášňou a posun od kompenzačných mechanizmov k priamej konfrontácii s otázkami vlastnej existencie. Halama (2003b) rozdeľuje pomoc logoterapie pri drogových závislostiach na dve časti. Tá prvá sa týka všeobecnej práce so zmyslom života závislého, ktorá je aktuálna od začiatku terapie, až po jej ukončenie. Druhá časť sa týka aplikácie konkrétnych metód logoterapie na špecifické problémy, ktoré sa vyskytujú u závislých. Problém zmyslu života sa spravidla objavuje už na začiatku liečby. Mnohí závislí po detoxikácii, ktorá sa dá chápať ako spretfhanie fyziologických väzieb na drogu, hovoria o prázdnote, nezáujme, apatii, čo spolu s potrebou prerušenia sociálnych väzieb na drogových priateľov pocit prázdnoty v živote znásobí. Pretrhnutie sociálnych a iných osobných väzieb súvisiacich s drogovým štýlom je základným predpokladom úspešného pokračovania liečby, ale najmä nutným predpokladom pre vybudovanie náhradných väzieb. Aj keď mnohí závislí majú silnú motiváciu abstinovať, a to najmä z existenčných dôvodov, táto motivácia sa často pod náporom pocitu prázdnoty a neustále sa vracajúcich spomienok na drogu rúca. Práve tu je dôležité, aby terapeut zachytil tento pocit prázdnoty a pomohol klientovi nahradiť staré väzby novými, naplniť svoj život konkrétnymi aktivitami a vzťahmi a aby mu pomohol naučiť sa rozhodovať a niesť zodpovednosť za svoje rozhodnutia (Bačová 2006).

Navrátil (2001) považuje za najdôležitejšiu metódu **rozhovor**. Vychádzajúc z Franklovej logoterapie je prostriedkom pomoci slovo. V rozhovore ide o pomoc pri nájdení zmyslu klientovej životnej situácie. Je nevyhnutné jasne oddeliť osudové faktory a slobodný postoj klienta k nim. Základným princípom pri vedení rozhovoru je podľa Wagenknechta (2011) **dosiahnutie postojovej zmeny**, ktorá je považovaná aj za špecifickú techniku psychoterapie. „Sokratovským dialógom“ sa terapeut snaží pomocou otázok doviest' klienta najskôr k relativizácii hodnôt a potom k prekonaniu rozporu zaujatím nového postoja. Keď klient nájde nové hodnoty, je práca terapeuta zameraná na to, aby ich klient aplikoval na konkrétne rozhodnutia vo svojom živote. Tento rozhovor sa podľa Matouška (2001) neskôr začal označovať pojmom modulácia postoja, cieľom ktorej je nájdenie zmysluplnosti klientom.

Klasickú metódu Franklovej logoterapie predstavuje **dereflexia** (odvrátenie sa od sebareflexie, od sebaopozorovania), v ktorej ide podľa Längla (2006) o nájdenie rozhodnutia proti úzkosti a v prospech existenciálne dôležitých obsahov. Podľa Frankla dereflexia znamená ignorovať samého seba (Wagenknecht 2011). Klient je vedený k tomu, aby sa vedome venoval zmyslu a hodnote situácie. Liečivý účinok dereflexie je v rozvíjaní postoja zvýšeného subjektívneho pokoja vďaka zažitej osobnej zmyslupnosti. Podľa Navrátila (2001, s. 85) je podstatou tejto techniky myšlienka, že za šťastím sa nedá ísť, šťastie prichádza samé. Preto keď sa človek snaží všetkými silami o dosiahnutie nejakého cieľa, nedarí sa mu. Logoterapeut pri dereflexii učí klienta, aby sa prestal neustále pozorovať, aby na seba zabudol a aby sa dával iným ľuďom, iným vzťahom, čím sa dokáže priblížiť k dosiahnutiu šťastia. Dereflexia je zameraná proti škodlivému sebaopozorovaniu, ktoré nahrádza odpútaním pozornosti a jej zameraním iným smerom (Tavel 2004a).

Ďalšou metódou je **paradoxná intencia**, ktorú Frankl vyvinul v roku 1929 a v roku 1939 prvýkrát publikoval. Klient je vedený k tomu, aby si paradoxne želal alebo predsavzal práve to, čoho sa bojí. Cez humorne hravý prístup ku skutočnosti môže nastať oslobodzujúci sebaodstup od úzkostného prežívania. Táto technika konfrontácie úzkosti pracuje na postoji k úzkosti a operuje so slobodou vôle (Längle 2006). Navrátil (2001) zdôrazňuje dôležitosť humoru, ktorý má podľa neho zvláštnu schopnosť pomôcť ľuďom získať odstup od všetkého i od seba samého. Klient je vedený k tomu, aby si prehnane prial to, z čoho má strach, pred čím uteká alebo s čím bojuje. Neznamená to, že si praje, aby sa bál, ale praje si, aby nastala tá situácia, ktorej sa bojí, aby sa ju naučil zvládať. Nevyhnutná je schopnosť klienta k sebaironii a humoru (Wagenknecht 2011). Pri liečbe závislostí je podľa Halamu (2003b) jednou z prvých oblastí intervencie craving. Pomôcť závislému zvládať konštruktívne svoje chute na drogu znamená pomôcť mu minimalizovať ich a naučiť ho používať metódy na ich zvládanie. V tomto prípade sa dá aplikovať aj metóda dereflexie, kde ide vlastne o spôsob, ako nahradiť väzbu na drogu. Terapeutova úloha spočíva v pomoci klientovi, aby si vytvoril zoznam činností, na ktoré môže v prípade potreby zamerať svoju pozornosť a energiu. Tento zoznam však nemôže byť terapeutom daný, musí vychádzať z aktuálnych možností klienta. **Pri cravingu sa však nedá použiť paradoxná intencia.** Kým u úzkostných a neurotických vzorcov správania, kedy sa táto metóda najviac používa, sú obavy nereálne, chuť na drogu vedie v mnohých prípadoch ku recidíve. Práve preto je akýkoľvek úmysel, aj keď prehnaný alebo paradoxný, nebezpečný pre udržanie abstinencie. Túto metódu možno použiť pri riešení dôsledkov závislosti. Neprijemné pocity úzkosti, skreslené vnímanie, paranoidné myšlienky, či v extrémnych prípadoch halucinácie, často znepríjemňujú klientovi abstinenciu a vyvolávajú obavy o to, ako často sa budú opakovať, a kedy to zase na človeka príde. Tieto procesy je možné ovplyvniť len minimálne, preto je dobré, keď sa ich klient naučí ignorovať. Znamená to, že sa na ne začne klient dívať ako na niečo cudzie, čo mu síce môže znepríjemniť danú chvíľu, ale inak na neho môžu vplývať len do tej miery, do akej im to dovolí. Ak sa klient naučí tieto a iné im podobné stavy nebrať na vedomie, či dokonca vysmiať sa ich novej hrozbe, je na dobrej ceste minimalizovať ich účinok a dopad na svoje prežívanie.

## Záver

Predkladaný príspevok sa venoval problematike existenciálnej analýzy a logoterapie ako jednej z teórií sociálnej práce a priblížila jej použitie pri práci s drogovými závislými osobami. Napriek tomu, že Franklova teória má mnohých nasledovníkov a vo svete sa často používa v psychoterapii, na Slovensku sa jej podľa môjho názoru stále nevenuje dostatočná pozornosť. Význam existenciálnej teórie v oblasti sociálnej práce je najmä v celostnom vnímaní človeka – nielen jeho fyzickú a psychickú dimenziu, ale aj dimenziu duchovnú. Práve takéto vnímanie človeka je nevyhnutné aj pri sociálnej práci, ktorej klientmi

sú ľudia s rôznym druhom problémov. Pomôcť im nájsť riešenie nepriaznivej sociálnej či životnej situácii je úlohou sociálneho pracovníka, ale aj psychoterapeuta či poradcu. Využitím logoterapie je možné pomôcť klientovi nájsť aj zmysel svojho života a to aj v situáciách, ktoré nie sú ani príjemné, ani priaznivé.

### Zoznam bibliografických odkazov

- BAČOVÁ, M., 2006. Logoterapia a existenciálna analýza v liečbe závislostí. *Empatia*, č. 2, s. 21 – 28. ISSN 1335-8642.
- FABIAN, A., ŽIDO, P., KUBUŠOVÁ, B., 2014. Spiritualita ako prostriedok prehĺbenia zmyslu života adolescentov. In: E. ŽIAKOVÁ, ed. *Ako nájsť zmysel života v sociálnej práci s rizikovými skupinami*. Košice: FF UPJŠ. s. 8 – 18. ISBN 978-80-8152-140-9.
- FRANKL, V., 1996. *Lékařská péče o duši*. Brno: Cesta. ISBN 80-85319-50-0.
- FRANKL, V., 2005. *Neuvedomený Boh*. Bratislava: Lúč. ISBN 80-711-446-9X.
- FRANKL, V., 2007. *Trpiaci človek*. Bratislava: Lúč. ISBN 80-71146-38-4.
- FRANKL, V., 1997. *Vůle ke smyslu*. Brno: Cesta. ISBN 80-85139-63-2.
- HALAMA, P., 2007. *Zmysel života z pohľadu psychológie*. Bratislava: SAP. ISBN 978-80-8095-023-1.
- HALAMA, P., 2003a. Zmysel života ako kognitívny fenomén: je možné hovoriť o existenciálnej inteligencii? In: I. RUISEL, ed. *Inteligencia v rôznych kontextoch*. Bratislava: Ústav experimentálnej psychológie SAV. s. 37 – 52. ISBN 80-88910-15-3.
- HALAMA, P., 2003b. Možnosti logoterapií terapie drogovy závislých. In: *Logoterapia - psychoterapia pre tretie tisícročie*. Trnava: Fakulta humanistiky Trnavskej univerzity. Inštitút existenciálnej psychológie a noo-logoterapie. ISBN 80-89074-65-0.
- HALAMA, P., 2010. Existenciálne kognície v psychologickom fungovaní človeka. In: I. RUISEL a A. PROKOPČÁKOVÁ, eds. *Kognitívny portrét človeka*. Bratislava: Ústav experimentálnej psychológie SAV. s. 33 – 50. ISBN 978-80-88910-29-9.
- KLČOVANSKÁ, E., 2004a. Axiologická podstata noetického procesu. In: *Etická výchova ako súčasť univerzitného vzdelávania. Zborník z vedecko-odborného seminára*. Trnava: PF TU.
- LĀNGLE, A., 2002. *Zmysluplne žiť*. Brno: Cesta. ISBN 80-7295-037-1.
- LĀNGLE, A., 2006. *Úzkosť a existencia*. [online]. [cit. 2014-10-21] Dostupné z: <http://www.slea.sk/clanky/Langle-Uzkost-a-existencia.pdf>
- MATOUŠEK, O., 2001. *Základy sociální práce*. Praha: Portál. ISBN 80-7178-473-7.
- NANIŠTOVÁ, E., 2010. *Logoterapia v teórii, výskume a praxi*. Trnava: Inštitút existenciálnej psychológie a noo-logoterapie. ISBN 978-80-8082-329-0.
- NANIŠTOVÁ, E., 2003. *Logoterapia vs. väzby a závislosti*. In: *Logoterapia - psychoterapia pre tretie tisícročie*. Trnava: Fakulta humanistiky Trnavskej univerzity. Inštitút existenciálnej psychológie a noo-logoterapie. ISBN 80-89074-65-0.
- NAVRÁTIL, P., 2001. *Úvod do teórií a metod sociální práce 1*. Brno: Marek Zeman. ISBN 80-903070-0-0.
- POPIELSKI, K., 2005. *Noetická dimenzia osobnosti*. Trnava: TU. ISBN 80-8082-042-2.
- TATE, K., WILLIAMS, C., HARDEN, D., 2013. Finding Purpose in Pain: Using Logotherapy as a Method for Addressing Survivor Guilt in First-Generation College Students. *Journal of College Counseling*, vol.16 n.1 p. 79 – 92. ISSN 1099-0399.

- TAVEL, P., 2003. Logoterapia a náboženstvo. In: *Logoterapia - psychoterapia pre tretie tisícročie*. Trnava: Fakulta humanistiky Trnavskej univerzity. Inštitút existenciálnej psychológie a noo-logoterapie. ISBN 80-89074-65-0.
- TAVEL, P., 2004a. *Zmysel života podľa V. E. Frankla*. Bratislava: Iris. ISBN 80-89018-81-5.
- TAVEL, P., 2004b. Psychologické pohľady na svedomie. *Paidagogos – recenzovaný internetový časopis pro pedagogiku a s ní související vědy*. [online], roč. IV., č. 17 [cit. 2016-04-20] Dostupné na: <http://www.paidagogos.net>
- WAGENKNECHT, M. 2011. *Nástin dalšího vývoje Franklovy existenciální analýzy a logoterapie*. [online]. [cit. 2016-04-21] Dostupné z: <http://www.slea.cz/files/odbornetexty/eltt-uvod.pdf>
- ŽIAKOVÁ, E., 2009. Zmysel života v pomáhajúcich profesiách. In: G. PAĽA, A. ČUSOVÁ (eds.). *Rodina ako systém – rodina ako pacient*. Prešov: PU, 2009. ISBN 978-80-555-0117-8.
- ŽIAKOVÁ, E., 2013a. Cesta sociálneho pracovníka k zmyslu jeho práce. In: E. ŽIAKOVÁ a D. ŠLOSÁR. eds. *Sociálna práca – cesta k zmyslu života*. Košice: FF UPJŠ. s. 6 – 19. ISBN 978-80-8152-012-9.
- ŽIAKOVÁ, E., ŽIAKOVÁ, T., 2013b. Zmysel života pomáhajúcich pracovníkov. In: B. BALOGOVÁ, A. JAŠKOVÁ, Z. POKLEMBOVÁ (eds.). *Evalvácia a diseminácia výskumu v sociálnych vedách*. Zborník príspevkov zo IV. doktorandskej konferencie konanej 7. novembra 2013 v Prešove. Prešov: PU, 2013. s. 7 – 21. ISBN 978-80-555-1102-3.

**PhDr. Katarína Greňová, ext. doktorandka**  
**prof. ThDr. JCDr. Anton Fabian, PhD.**  
Univerzita Pavla Jozefa Šafárika v Košiciach  
Filozofická fakulta  
Katedra sociálnej práce  
040 01 Košice  
[grenovak1@gmail.com](mailto:grenovak1@gmail.com)

# SUPERVÍZIA V BOJI PROTI MOBBINGU U SOCIÁLNYCH PRACOVNÍKOV VO VEREJNEJ SPRÁVE

Adriana Grigerová, Ľubomír Pekarčík

## Abstract

The article discusses the importance of supervision in social work as part of improving the professional activities of social workers in their professional practice and in the prevention of mobbing. Social workers as well as workers from other areas, have a right to a healthy and safe workplace, where they appear abuse and discrimination in any form. Supervision of the organization and team supervision may be one of the forms of such assistance. The first part presents the theoretical framework defined terms "supervision" and "mobbing". In the second part, we present partial results that we have reached research in dealing with a dissertation on the topic "Prevention of mobbing among social workers in public administration".

## Úvod

Výber témy a dôležitosť zvolenej problematiky sme videli hlavne v tom, že v súlade s rozvojovou paradigmou sa od sociálnych pracovníkov vyžaduje množstvo schopností, techník, stratégií, princípov a aktivít na rôznych systémových úrovniach s úmyslom stabilizácie systému, alebo so zámerom jeho zmeny. Sociálni pracovníci vykonávajú rad významných úloh menom ostatnej spoločnosti, vrátane ochrany detí a ohrozených dospelých ľudí pred zneužívaním. Bojujú za práva jednotlivcov a skupín ktorí sú na okraji a ktorí sú ohrozovaní nespravodlivosťou. Napriek tomu nie všetci z nich dostávajú primeranú podporu od svojich zamestnávateľov, nutnú na vykonávanie tak významných a potrebných úloh pre spoločnosť.

## Supervízia

Výraz *supervízia* bol odvodený od anglického výrazu *supervision* tento z latinského slova *super* – nad a *videre* – hľadať, vidieť. Pôvodne sa vzťahoval na každú situáciu, v ktorej poverená alebo skúsená osoba *dozerána* inú osobu alebo osoby pri výkone nejakej činnosti alebo úlohy. Supervízia je nástrojom pre optimalizovanie a overovanie si správnosti postupov v práci sociálneho pracovníka a je priestorom pre hľadanie alternatív na poskytnutie spätnej väzby. Táto odborná činnosť, pri ktorej supervízor uvažuje spoločne so sociálnymi pracovníkmi nad úrovňou pomoci klientovi, pomáha zvyšovať schopnosť reflexie vlastnej práce a podporuje ich v dosahovaní určitých organizačných, profesionálnych a osobných cieľov. Zároveň supervízia bráni klienta pred nekompetentnými intervenciami (Vaška 2012).

Účelom supervízie, ako profesionálnej aktivity je zabezpečenie a udržanie kvality služby, ktorá sa môže dosiahnuť rôznymi cestami podľa toho, kde chceme supervíziu vykonať. Keďže mnohí sociálni pracovníci vo verejnej správe nevedeli ako poskytnúť pomoc tým, ktorí ju potrebovali, základné pracovné školenia a tréningy ako prví realizovali Kadushin a Harkness za pomoci skúseného personálu organizácie. Títo supervízori poskytovali emocionálnu podporu pracovníkom organizácie, ktorí sa ocitli frustrovaní vo svojej práci s klientmi. Názory na to, čo vo formách dohľadu pomôže, aby konkrétny odborník bol schopný vykonávať svoju prácu čo najlepšie, boli spojené s mnohými teóriami, ktoré sa v priebehu dvadsiateho storočia mnohostranne rozvíjali (Havrdová, Hajný a kol. 2008, Vaska 2012).

K základným funkciám supervízie, ktoré sú už tradične najčastejšie uvádzané v odbornej literatúre, patrí rozdelenie podľa A. Kadushina (1976). Ich prehľad uvádzame v tabuľke 1.

Tab. 1 Funkcie supervízie

Hlavná kategória zamerania	Kadushinova kategória		
	vzdelávacia	podporná	riadiaca
Poskytovať pravidelne priestor, v ktorom môžu supervidovaní uvažovať o obsahu a procese svojej práce	*		
Rozvíjať porozumenie a vedomosti v práci	*		
Získavať informácie a inú perspektívu týkajúcu sa vlastnej práce	*	*	
Získavať spätnú väzbu o obsahu a procese	*	*	
Byť uznávaný a mať oporu ako človek aj ako pracovník		*	
Zaistiť, aby človek ako aj pracovník nebol jedinec nútený zbytočne niesť ťažkosti, problémy a projekcie sám		*	
Mať priestor k preskúmaniu a vyjadreniu osobných trápení, vracajúcich sa podnetov, prenosov a protiprenosov, ktoré môže prinášať práca		*	*
Lepšie plánovať a využívať osobné a odborné zdroje		*	*
Byť sám aktívny, nielen reagujúci		*	*
Zaistiť kvalitu práce			*

Ciele supervízie vychádzajú nielen z definícií a predstáv o supervízii ale i z úloh, ktoré sa od aktérov supervízie a celého supervízneho procesu očakávajú. Predmetom (aj subjektom) je vždy konkrétny odborník (odborníci) a jeho (ich) odborná činnosť v konkrétnom kontexte. Výsledkom je vzájomná živá skúsenosť. Zmyslom a cieľom jeho (ich) supervízie je, aby bol schopný (boli schopní) svoju činnosť robiť čo najlepšie. Široký výber supervízie je spojený s rôznymi časovými možnosťami, ktoré sú vždy bezprostredne spojené s ich účelom. Optimálne je, podľa Havrdovej a Hajného (2008), aby supervízia bola pravidelná a stala sa súčasťou priebežného zlepšovania kvality práce a duševnej obnovy pracovníkov. Výnimočne môže ísť o príležitostnú supervíziu (napr. pri mimoriadne ťažkých prípadoch u skúseného pracovníka), alebo o krízovú supervíziu (napr. keď manažérovi dá výpoveď šesť zamestnancov).

V súčasnosti rozoznávame štyri **základné typy supervízie** (Vaska 2012), ktoré vychádzajú z cieľov a funkcií supervízie a opierajú sa o jej prístupy a modely:

- *výučbová/tútorská supervízia*, kde je supervízor skôr v úlohe učiteľa a zameriava sa najmä na vzdelávaciu funkciu, pomáha študentom a začínajúcim pracovníkom osvojiť si základy práce s klientom pod odborným vedením skúseného pracovníka,
- *výcviková/tréningová supervízia*, kde sa kladie dôraz na vzdelávaciu funkciu a supervidovaní sú napr. účastníci výcviku alebo tréningu a supervízor má len určitú zodpovednosť za prácu s klientom,
- *riadiaca/manažérska supervízia*, v tomto prípade je supervízor väčšinou nadriadeným supervidovaného. Je tu charakteristický vzťah „nadriadený – podriadený“,

- *poradenská/konzultantská supervízia*, ktorú väčšinou využívajú poradcovia v pomáhajúcich profesiách. Supervidovaní sú pri tomto type supervízie jednoznačne zodpovední za svoju prácu s klientom a supervíziu využívajú pre svoj profesionálny rast.

Z hľadiska počtu supervidovaných môžeme hovoriť o **formách supervízie** (Havrdová, Hajný a kol. 2008, Vaska 2012), ktoré sú odvodené od jedného spoločného cieľa – udržať alebo zlepšiť kvalitu práce. K takýmto formám, uvedeným nižšie, môžeme priradiť ešte supervíziu tímovú a supervíziu organizácie, o ktorých sa ešte zmienime.

- *individuálna supervízia*, ktorá sa vyznačuje základnými charakteristikami ako reflektujúci rozhovor medzi dvomi aktérmi supervízneho procesu, bezpečná atmosféra v kvalitnom ľudskom a zároveň profesionálnom vzťahu a podporné prostredie. Tieto charakteristiky prispievajú k profesionálnemu rastu supervidovaného, ku ktorému dochádza aj za použitia adekvátnych supervíznych postupov supervízora,

- *skupinová supervízia* je efektívnou formou zvyšovania profesionálnych kompetencií pomáhajúcich profesionálov, ktorá využíva „silu“ skupiny a jej významných charakteristík (vzájomná podpora, skupinová dynamika, kohézia, poskytovanie spätných väzieb a pod.),

- *tandemová supervízia*, ktorá využíva potenciál skúseností a zážitkov dvojice pomáhajúcich profesionálov pracujúcich na jednom spoločnom prípade pod supervíziou. Je špecifickou formou, ktorá sa okrem charakteristík a prvkov individuálnej supervízie vyznačuje tým, že je v nej možnosť využiť rôznosť, ale aj podobnosť pohľadov, postupov uplatňovaných v práci na jednom prípade v jednom momente.

Spoločným menovateľom každej supervízie je **dialóg** (Havrdová, Hajný a kol. 2008), ktorý je súčasťou novodobého významu supervízie. Jeho prototyp pôvodne slúžil hlavne na podporu práce zo strany skúsenejšieho voči menej skúsenejmu. Predpokladom na vznik dialógu je otvorenosť, ochota a schopnosť hovoriť len z vlastnej skúsenosti, pochopenie, že primárne nejde o posudzovanie a hodnotenie vecí, ale že zmyslom je pochopiť a zmeniť zmýšľanie. Prekážkou takéhoto dialógu môže byť pocit ohrozenia, predvádzanie vlastnej moci a autority, nedôvera ale aj nedostatok času, rozptyľovanie a rušenie okolím, nezrozumiteľné nové výrazy, odlišný jazyk rôznych účastníkov (ako veci nazývajú a chápu) a v neposlednej miere – únava.

Tak, ako sa postupom času v pomáhajúcich profesiách formuloval význam dialógu, prišlo aj na termín **reflexia**. Pokiaľ vychádzame z latinského slova *reflexio*, prekladá sa ako obrátenie/pohľad späť, alebo obrátenie/pohľad na seba. Tu sa môžeme v odbornej literatúre stretnúť aj s pojmom reflexné myslenie, ktoré odráža reakciu na zmätené alebo problematické situácie (Dewey 1933). Zavedenie tohto pojmu však prinieslo veľkú publicitu D. Schönemu, hlavne v období rokov 1983-1987, kedy mnoho ďalších autorov začalo skúmať reflexiu v súvislosti so supervíziou. Hovorí sa o tzv. reflektujúcich profesionáloch a reflektujúcej praxi na rozdiel od praxe a profesionality, ktorá má povahu technického riešenia bez hlbšieho vzťahu a pohľadu do situácie klienta (Johns a Freshwater 1998, Johns 2000). Práve potreba reflektovania komplexnej činnosti, ktorá nemá len technickú povahu, ale kde ide hlavne o človeka a jeho medziludské vzťahy, je jadrom potreby supervízie, ktorá nie je len obyčajným dohľadom.

## **Mobbing**

Pracovné prostredie, v ktorom zamestnanci trávajú väčšinu svojho pracovného času, môžeme charakterizovať ako súbor podmienok za ktorých vykonávajú svoju prácu. Každý podnik sa správa podľa určitých pravidiel a vyznávaných hodnôt, preto kvalita tohto prostredia je rovnako dôležitá ako kvalita pracovných vzťahov. Pracovné prostredie a pracovná klíma však nemusia vždy pôsobiť na človeka bezproblémovo. Okrem rôznych konfliktov medzi zamestnancami, prejavmi workoholizmu a syndrémov vyhorenia sa



môžeme stretnúť aj s diskrimináciou, rôznymi formami obťažovania, šikanovaním alebo psychickým násilím. Tieto prejavy veľmi nepriaznivo pôsobia na každého zúčastneného jedinca a v konečnom dôsledku môžu podporovať aj vznik mobbingu.

Nie každý konflikt však vedie k mobbingu. Tam, kde ľudia dennodenne spolupracujú a riešia pracovné úlohy, dochádza aj k stretu názorov. Medziľudské vzťahy začnú byť nebezpečné až vtedy, keď sa „systematicky, cielene, často a protiprávne zasahuje do osobného a pracovného života druhého človeka“ (Kratz 2005), keď sa ľudia navzájom ohovárajú, osočujú a ponižujú. Riziko vzniku mobbingu je najvyššie v inštitúciách, ktoré majú byrokratickú organizáciu, hierarchické usporiadanie pozícií a kde sú dominantné pravidlá a predpisy. Medzi takéto typické organizácie patrí polícia, armáda, štátny aparát, zdravotníctvo, školy (Búgelová 2002). Byrokratizmus v sociálnej práci – byrokratické správanie sociálnych pracovníkov definuje Strieženec (1996) ako poslušnosť z oddanosti, sklony k formálnemu, rutinnému vybavovaniu vecí. Predstavuje zábranu korigovať svoje správanie a rozhodnutia, prípadne poučiť sa zo svojich omylov. Charakterizuje sa ako „nacvičená neschopnosť“ prispôbovať sa zmenenej sociálnej situácii (plošné určovanie nárokov a dávok, pričom sa nerešpektuje špecifický prístup ku každému jedincovi, konkrétne sa nehodnotí jeho sociálna potreba, či sociálna odkázanosť). Byrokratický prístup znižuje aktivitu a môže u nich podporovať sociálne pohodlie.

Keďže v príspevku nazeráme na mobbing v kontexte byrokratických štruktúr sociálnej práce, analýza mobbingu vychádza najmä z pohľadu sociológie a psychológie. Sociologická definícia (Leymann 1996) hovorí o mobbingu vtedy, ak je obeť vystavovaná útokom aspoň raz týždenne a minimálne pol roka. Psychologický pohľad (Kratz 2005) hovorí, že je to „rad negatívnych komunikatívnych konaní, ktorých sa dopúšťa jednotlivec alebo niekoľko osôb voči určitému človeku počas dlhšej doby (najmenej pol roka a aspoň raz týždenne). K psychologickým faktorom práce teda môžeme zahrnúť psychickú pracovnú záťaž, psychosociálny stres na pracovisku a patologické vzťahy, ku ktorým, okrem mobbingu, patrí aj bossing a šikanovanie. Môžeme spomenúť, že v moderných ekonomikách sa psychosociálne faktory a faktory spojené s organizáciou práce stávajú hlavnými pracovnými rizikami (Balažková 2008). V používanej odbornej literatúre (najmä pre oblasť psychológie a sociológie) sa môžeme stretnúť s viacerými termínmi ktoré súvisia s mobbingom na pracovisku (Krsnik Horváth, Pagon 2012). Ich prehľad a definíciu uvádzame v tabuľke 2.

Tab. 2 Zaužívané termíny vspojivosti s mobbingom

Zdroj	Pojem	Definícia
Brodsky (1976)	Harassment / Obťažovanie	Opakované a pretrvávajúce pokusy trápiť, oslabiť, frustrovať a vyprovokovať iného človeka. Je to správanie, ktoré vytrvalo provokuje, spôsobuje záťaž, desí, zastrahuje alebo inak spôsobuje nepríjemné pocity inej osobe.
Thylefors (1987)	Scapegoating/ Určenie obetného baránka	Jedna alebo viac osôb sú počas istej doby vystavené opakovanému negatívnemu správaniu alebo činnostiam, ktoré vykonáva jedna alebo viac osôb.
Matthiesen, Raknes & Rrökkum (1989)	Mobbing	Opakované a neustále negatívne správanie a reakcie jednej alebo viacerých osôb zamerané na jednu alebo viac osôb v rámci pracovnej skupiny.
Leymann (1990)	Mobbing/ Psychický teror	Nepriateľská a neetická komunikácia, ktorú systematicky vykonáva jedna alebo viac osôb hlavne smerom k jednej vybranej osobe.
Wilson (1991)	Workplace Trauma/Trauma na pracovisku	Skutočný rozpad osobnosti zamestnanca vyplývajúci z vnímaného alebo skutočného, neustáleho a zámerne škodlivého prístupu zamestnávateľa alebo nadriadeného.

Ashforth (1994)	Petty tyranny/ Malé týrania	Nadriadený, ktorý presadzuje svoju moc nad ostatnými prostredníctvom svojvôle a povýšeneckým správaním, znevažovaním podriadených, prezentuje sa bezohľadnosťou, využíva dôrazný štýl riešenia konfliktov, presadzuje vlastnú iniciatívu a využíva nepodmienečný trest.
Vartia (1993)	Harassment / Obťažovanie	Situácia, kedy je osoba opakovane a v priebehu času vystavená negatívnym činom zo strany jednej alebo viacerých osôb.
Björkqvist, Österman & Hjelt- Bäck (1994)	Harassment / Obťažovanie	Opakovaná činnosť s cieľom dosiahnuť duševnú (alebo niekedy i fyzickú) bolesť nasmerovanú na jednu alebo viacero osôb neschopných brániť sa svojpomocne.
Adams (1992b)	Bullying/ Šikanovanie	Trvalá kritika a zneužívanie osoby vo verejnej alebo súkromnej sfére s následkom poníženia a degradovania človeka.

Podľa viacerých výskumov v Európe, účastníkmi či svedkami násillia na pracovisku sa stáva 5 % až 20 % zamestnancov (výsledky sa líšia v jednotlivých krajinách, pracovných odvetviach a použitých metódach výskumu). Na Slovensku sa so zastrášaním, slovným útočením a inými prejavmi stretáva takmer tretina zamestnancov (Ondrejkoivič 2008). Podľa niektorých zistení sa obeťou mobbingu stáva jeden zo šiestich zamestnancov a svedkom ponižovania až 80 % zamestnancov, ktorí však voči takémuto konaniu nezakročia.

### Realizácia výskumu

Po stručnom teoretickom ponore do nami skúmanej problematiky sa v nasledujúcej časti budeme venovať prezentácii samotného výskumu v rámci ktorého priblížime čiastkové ciele výskumu, výskumnú vzorku a nástroj zberu dát.

#### a) Čiastkové ciele výskumu

Vychádzajúc z čiastkových výsledkov dizertačnej práce na tému „Prevenia mobbingu u sociálnych pracovníkov vo verejnej správe“, špecifikujeme nasledovné faktory, ktoré súviseli so skúmanou problematikou:

- mobbing medzi sociálnymi pracovníkmi,
- realizácia programu supervízie na sledovanom pracovisku,
- formy supervízie z hľadiska počtu supervidovaných,
- časový faktor supervízie,
- podporný aspekt/účel supervízie.

#### b) Výskumná vzorka

Výskumnú vzorku tvorili respondentky a respondenti pracujúci na ÚPSVaR v Poprade a vybraných pracoviskách z oblasti neverejných poskytovateľov sociálnych služieb:

- PROGRESFEM Poprad
- SENIORKA, n. o., Poprad
- SENIORPARK, n. o., Poprad
- Senires, n. o., Poprad
- Slovenský Červený kríž, územný spolok Poprad
- Spišská katolícka charita, Poprad
- Združenie Nádej na pomoc ľuďom s mentálnym postihnutím v Poprade

a verejných poskytovateľov sociálnych služieb:

- Centrum sociálnych služieb v Poprade
- Mesto Poprad, Sociálny odbor

### c) Nástroje zberu dát

Za nástroj, ktorý bol zvolený na zber dát, bol zvolený dotazník, ktorý bol rozdelený do viacerých oblastí tak, aby sme dostali odpovede na vopred stanované výskumné otázky. Išlo nám o tieto zistenia:

– **negatívne činy vyskytujúce sa na pracovisku (NAQ).** Otázky boli zostavené na dedukciu miery, do akej respondenti pociťujú násilie na pracovisku, ktorému boli vystavení. Dotazník pozostával z 29 otázok vyjadrených behaviorálnou popisnou terminológiou bez toho, aby sa niekde spomenul výraz mobbing. Respondenti teda neboli nútení seba považovať za obeť mobbingu.

Pôvodná nórska verzia negatívnych činov NAQ pozostávala z 21 položiek. Bola zostavená na základe štúdia literatúry a interview s obeťami mobbingu. Táto škandinávská verzia bola preložená do angličtiny a revidovaná za pomoci dodatočných interview so 61 zamestnancami vo Veľkej Británii a následne administrovaná takmer miliónu zamestnancov do britských organizácií. Doterajšie štúdie ukazujú (Búgelová 2006), že škála má aj vysokú vnútornú konzistenciu. V súčasnosti je táto metodika asi najčastejšie používanou metodikou merajúcou mobbing na pracovisku;

– **supervízia v sociálnej práci.** Otázky z tejto oblasti vychádzali nielen z definícií a predstáv o supervízii, ale i z úloh, ktoré sa od aktérov supervízie a celého supervízneho procesu očakávajú vo vzťahu k prevencii mobbingu;

– **sociodemografické údaje** boli zamerané na zistenie rodového zastúpenia respondentov, na ich vek, vzdelanie, dĺžku pracovného pomeru v tomto zamestnaní, pracovnú pozíciu a veľkosť pracovnej skupiny v ktorej pracujú. (Tieto údaje sú vyhodnotené v dizertačnej práci). V závere dotazníka bol respondentom ponúknutý priestor na vyjadrenie ich osobných skúseností s prejavmi mobbingu na ich pracovisku.

## Čiastkové výsledky realizovaného výskumu

### 1. Zistiť, či sa mobbing vyskytuje medzi sociálnymi pracovníkmi

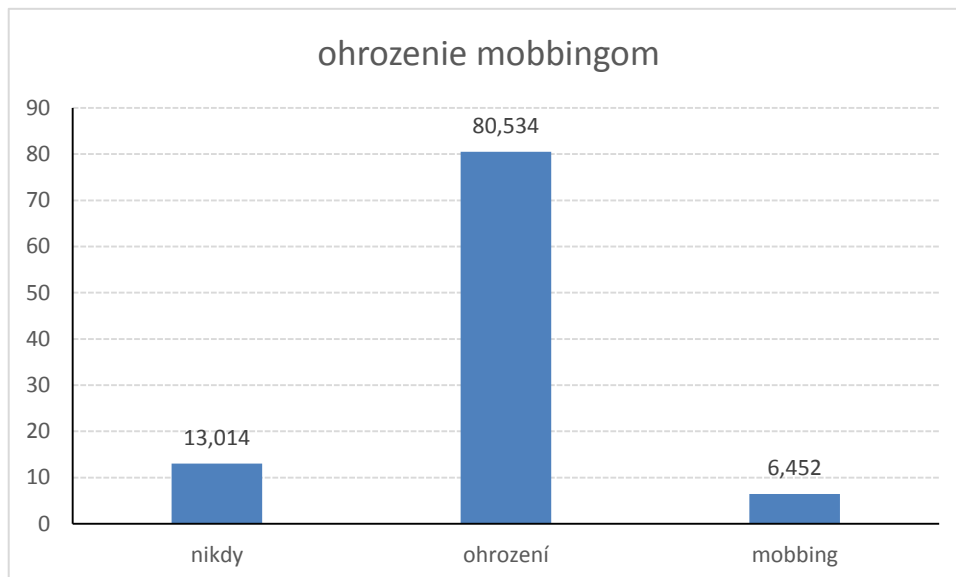

Výsledky nám preukázali stav, že medzi skúmanou vzorkou bolo až 6 % respondentov postihnutých mobbingom. Vzhľadom na dôležitosť práce sociálnych pracovníkov, na ich stupňujúce sa psychické zaťaženie, sa nám zdá toto percento mobbovaných vysoké. Aj keď je ťažké odhaliť konkrétne rysy (niektorí mobberi sú veľmi obratní v ich maskovaní), predsa len sklony k agresivite, konfliktom alebo prehnanej súťaživosti sa dajú vysledovať. Je nutné venovať sa tvorbe preventívnych programov, ochrane zamestnancov a pravidelne ich hodnotiť

a školiť. Rozhodujúcu úlohu má vedúci pracovník, ktorý musí vypočítať podriadených, reagovať na signály, ako je nepokoj na oddelení, zhoršenie pracovnej klímy a netolerovať ohováranie, intrigy ale hlavne, riešiť konflikty a napäté vzťahy medzi zamestnancami včas. Mal by byť nielen dobrým odborníkom, ale súčasne aj jedincom, ktorý je schopný viesť ľudí a prejaviť nutnú dávku osobnej statočnosti.

## 2. Zistiť, či sa uskutočňuje program supervízie na pracovisku respondentov

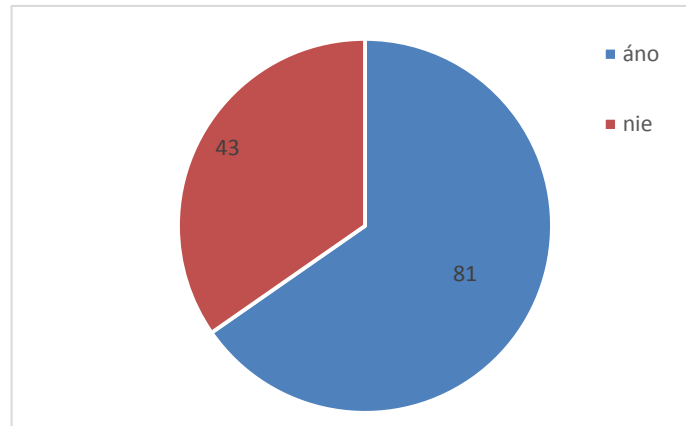

	áno	nie	Σ
počet	81	43	124
%	65,3225806	34,6774	100

Účelom supervízie zameranej na zamestnancov je udržanie určitej úrovne motivácie pracovníkov a naplnenie ich potrieb vo vzťahu k práci. Pri sledovanej vzorke respondentov až 34 % sa nezúčastnilo programu supervízie. Zákon o sociálnych službách č. 448/2008 Z. z. v § 9 ods. 10 ukladá poskytovateľom sociálnych služieb povinnosť vypracovať a uskutočňovať program supervízie z dôvodu zvýšenia odbornej úrovne a kvality poskytovanej sociálnej služby. Zo zistenia môžeme konštatovať, že poskytovateľ sociálnej služby, aj keď je povinný na účel zvýšenia odbornej úrovne a kvality poskytovanej sociálnej služby vypracovať a uskutočňovať program supervízie, nie všade to tak je.

## 3. Zistiť, koľkokrát boli respondenti supervizovaní počas ich terajšieho zamestnania

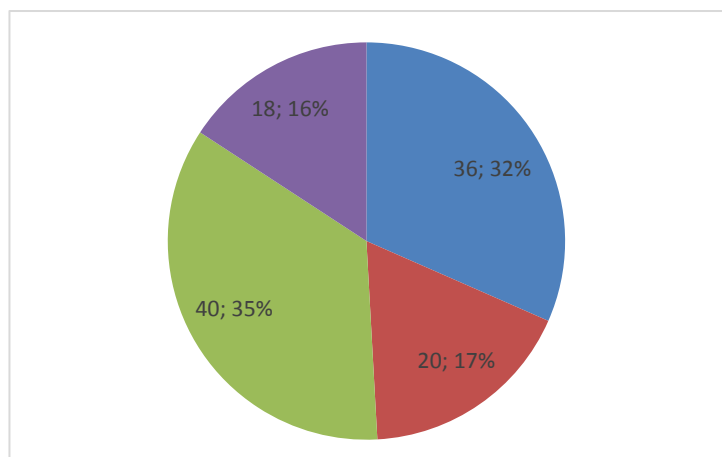

	1x	viac ako 6x	ročne	ani raz	Σ
počet	36	18	20	40	114
%	31,57895	15,78947	17,54386	35,08772	100

Pravidelnosť supervízie by mala naplniť svoj cieľ. V prvom rade to nie je jednorazová konzultácia ale kontinuálny proces, ktorý vyrastá zo vzťahu medzi supervízorom a supervizantmi. Vzťah má povahu pracovnej aliancie, ktorá prechádza vývojovými fázami a pokiaľ úspešne prebehne, pracovná aliancia ustane približne okolo šiesteho sedenia, či už ide o jednotlivca, skupinu alebo tím. Ide o vytvorenie dôvery, ktorá je podmienkou reflexie a otvorenia citlivých tém. Aby supervizný proces priniesol svoje ovocie, mal by byť dlhší ako šesť sedení, odporúča sa aspoň pätnásť (Havrdová 2008). Na základe údajov, ktoré sme zistili, 35 % respondentov nebolo ani raz supervidovaných a len u 15 % môžeme predpokladať, že sedenie malo nejaký, aj keď slabý, význam.

#### 4. Zistiť, akej formy supervízie sa respondenti zúčastnili

Z hľadiska počtu supervidovaných rozoznávame niekoľko foriem supervízie, ktoré sú odvodené od jedného spoločného cieľa – udržať alebo zlepšiť kvalitu práce. V našom prípade sme sa pýtali na formu individuálnu, tímovú, skupinovú a na dôvod v prípade, že sa respondenti nezúčastnili žiadnej zo spomínaných foriem supervízie.

#### 5. Zistiť, v čom respondenti videli podporný aspekt/účel supervízie?

Podpora umožňuje spomaliť a zmäkčiť nápor procesov učenia a zvládania stresov, prispieva k mobilizácii vlastných síl, odvahy a energie pracovníka. Podporná supervízia umožňuje zlepšiť pocit z práce a čeliť sklamaniam, posilňuje vedomie hodnoty práce v interakcii s profesiou a organizáciou, dáva pocit istoty, zdvihne morálku a motivuje pre osobnostný rast povzbudením k prekonávaniu prekážok, budovaním dobrého vzťahu a atmosféry na pracovisku, posilnením a splnomocnením supervizanta.

Tieto dve výskumné otázky, ktoré sme pre tento účel očíslovali ako 4 a 5, sme vyhodnocovali vo vzájomnej závislosti. Zaujímala nás forma supervízie a jej dopady na respondenta. Ako hodnotili respondenti vplyv supervízie na ich osobu? Na overenie sme opäť použili Chí-test na hladine 0,05.

	37a	37b	37c	37d	
40a	0	8	4		
40b	0	13	14		
40c	2	3	5		
40d	2	5	15		
40e	0	8	8		
	4	37	46	19	106

Odpovede 37d – nezúčastnil som sa, rovnako ako počet odpovedí 37a, skresľujú výpovednú hodnotu otázky 37. Preto dopad supervízie na ďalšie pôsobenie respondentov je nulový.

Po úprave a prehodnotení súboru sme pracovali s tabuľkovým vyjadrením:

	37b	37c	
40a	8	4	12
40b	13	14	27
40c	5	5	10
40d	7	15	22
40e	8	8	16
	41	46	87

	37b	37c	
40a	5,655172	6,344828	12
40b	12,72414	14,27586	27
40c	4,712644	5,287356	10
40d	10,36782	11,63218	22
40e	7,54023	8,45977	16
	41	46	87

	37b	37c		
40a	0,972246	0,866567	1,838812	
40b	0,005981	0,005331	0,011311	
40c	0,017522	0,015617	0,033139	
40d	1,09398	0,975069	2,069049	
40e	0,028035	0,024988	0,053022	
	2,117763	1,887571	4,005334	CHistat
			9,487729	CHikrit

Na základe získaných výsledkov nebola preukázaná závislosť medzi formou supervízie a dopadmi na respondenta. Tímová a skupinová supervízia boli rovnako hodnotené v ich dopadoch na respondenta.

### Závery z výskumu a návrhy opatrení

Na základe predložených čiastkových výsledkov výskumu realizovaného na zistenie mobbingových aktivít medzi sociálnymi pracovníkmi a ich prevencie vo verejnej správe môžeme konštatovať, že tento nežiaduci stav agresie na pracovisku sa nevyhol ani tomuto sektoru. Na eliminovanie výskytu mobingu by určite pomohla legislatívna zmena, ktorá by podobné nekalé praktiky jasne definovala a stanovila sankcie za takéto jednanie. Do voľby obrannej taktiky proti mobbingu vstupuje veľa faktorov – záleží na osobnosti páchatel'a, obeti, na kolíziách, nadriadených a v neposlednom rade na prostredí. Preto neexistuje žiadna univerzálna stratégia obrany. Základom prevencie je vytvorenie takej pracovnej atmosféry, v ktorej mobbing nedostane šancu. Prvým krokom je správne nastavená firemná kultúra stojaca na kvalitných morálnych základoch. Poskytovatelia sociálnej služby by sa mali tiež sústrediť na dôkladný výber nových pracovníkov.

Z pohľadu odbornosti, vývoja metód a postupov sociálnej práce, by mal poskytovateľ sociálnej služby pravidelne sledovať, aktívne vyhľadávať a ponúkať možnosti stážových pobytov v domácich a zahraničných organizáciách. Umožniť svojim zamestnancom zúčastňovať sa týchto pobytov v súlade s individuálnym plánom ďalšieho vzdelávania zamestnancov. Pravidelná supervízia, na všetkých úrovniach (supervízia organizácie, riadiaca supervízia pre manažment, individuálna a skupinová supervízia pre všetkých zamestnancov) by mala mať u poskytovateľa sociálnej služby stabilnú pozíciu a byť vnímaná ako nástroj nachádzania možností učiacej sa organizácie aj v prevencii proti mobbingu.

▪ **Tímová supervízia** je určená pre všetkých členov tímu bez rozdielu pozície a zodpovednosti. Tímová supervízia je zameraná na vzťahy a usporiadanie rolí na pracovisku, kompetencie jednotlivých kolegov, charakter riadenia, mechanizmy rozhodovania a veľa ďalších oblastí tímovej práce a spolupráce. Vedenie organizácie si ju objednáva napríklad v prípade, že chce stabilizovať personálnu situáciu (vysoká fluktuácia, zlá atmosféra na pracovisku), alebo ak chce dať najavo svojim zamestnancom, že má záujem o ich potreby (ako súčasť prevencie proti vyhoreniu, vysokej únave pri náročných klientoch a pod.).

Oblasti, ktorým sa môže venovať tímová supervízia:

- kto a čo v tíme robí – ide o sprehľadnenie kompetencií pracovníkov, ich náplne práce, postoje jednotlivých členov tímu k ich práci (kto a čo chce a nechce, či vie alebo nevie),
- aké sú v tíme neformálne role – mysliteľ, skeptik, sabotér, vodca, „milosrdná sestra“ – smernice rolí vo vzťahu k práci aj k osobám,

- c) aká je kvalita a vývoj spolupráce medzi členmi tímu – ako vzniká, ako sa hodnotí, aká je úroveň komunikácie,
- d) atmosféra v tíme – aká je prevládajúca atmosféra, príčiny, vplyv kontextu. Ide napríklad o súbeh a vzájomnú interakciu stavu nálad medzi klientmi a medzi kolegami,
- e) čo sa deje na rozhraní medzi tímom a ďalšími ľuďmi v organizácii, prípadne ďalšími programami a vedením,
- f) rekapitulácia minulosti pracoviska, tradícií a hodnôt, hľadanie alebo ujasnenie ďalšieho vývoja, aspirácií a cieľov,
- g) ako prebieha vnútorná starostlivosť tímu, kde vziať podporu, inšpiráciu, kontrolu, učenie, uvoľnenie a ocenenie.

Bolo by vhodné ponúknuť supervíziu s týmto zameraním tiež začínajúcim zamestnancom, novým členom tímu, alebo tímom ktoré prechádzajú zmenami v ich zložení (odchod pracovníka, príchod nových), alebo v obsahu a zameraní práce (pri zavádzaní nových metód, štandardov kvality a pod.),

▪ **Supervízia organizácie.** Zákon o sociálnych službách č. 448/2008 Z. z. v § 9 ods. 10 ukladá poskytovateľom sociálnych služieb povinnosť vypracovať a uskutočňovať program supervízie z dôvodu zvýšenia odbornej úrovne a kvality poskytovanej sociálnej služby. Supervízia organizácie je zameraná na „sociálnu podporu, posilňovanie kultúry prostredia, funkčnosť sociálnych vzťahov, štruktúru riadiacich procesov jednotlivých pracovníkov, pracovné skupiny a pracovné tímy s cieľom ochrany dodržiavania ľudských práv a dôstojnosti života konečných prijímateľov, resp. „odberateľov“. Jej účelom je určiť medze, štruktúru a fungovanie organizácie a upresniť pravidlá riadenia tak, aby poskytovala pracovníkom istotu ich pracovných rolí, medziludských a kolegiálnych vzťahov v rámci zrozumiteľného a prehľadného pracovného kontextu (Vaska 2012).

Oblasti, ktorým sa môže venovať supervízia organizácie:

- a) spôsob manažovania – ide o ťažkosti a úspechy pri vedení a riadení ľudí a organizácie,
- b) riešenie konfliktov – supervízor sa môže pozrieť na konflikty a slepé miesta, ktoré má každý z nás vo vzťahoch s kolegami, nadriadenými, či podriadenými,
- c) spätná väzba – obzretie sa na systémy riadenia, zodpovednosť a profesionálnu rolu,
- d) práca v tíme – práca supervízora s celým tímom, podpora pri riešení úloh tímu so zameraním na ciele tímu, stratégiu, spoluprácu,
- e) mechanizmy spolupráce - spôsoby kooperácie, prípadne čo tomu bráni,
- f) reflexia práce s klientom/pacientom – tu je potrebné rozhodnúť, či pôjde o supervíziu v skupine, čiže o také usporiadanie, kde jeden z kolegov prezentuje prípad, kazuistiku, či problém a ostatní ho sprevádzajú a spolu s ním a supervízorom nachádzajú iné uhly pohľadu, iné možnosti intervencií, iné spôsoby reakcií, prípadne príčiny vašich ťažkostí s klientmi a pod., alebo o individuálnu prípadovú supervíziu, kde vedúci organizácie spolu so supervízorom spoločne prechádzajú konkrétne prípady s prácu s klientmi/pacientmi. Jedno aj druhé má svoje výhody, aj nevýhody. Individuálna supervízia môže byť dlhodobý dôverný proces, alebo ad hoc konzultácia, pričom skúsený supervízor vie chápať a pracovať s celkovou dynamikou vzťahu medzi vedúcim organizácie a jeho klientom, prípadne jeho supervízorom. V skupinovej supervízii väčšinou prezentujete svoj prípad, alebo ťažkosti a následne celá skupina (5 – 8 ľudí) pracuje „pre vás“. Supervízor využíva rôzne metódy, aby využil účastníkov skupiny a ich skúsenosti a aby facilitoval skupinu takým spôsobom, ktorý bude pre organizáciu ako supervidovaného užitočný a bezpečný,

- g) koučovací stretnutia – ktoré môžu byť zamerané na profesionálny rast vedúceho organizácie, na reflexiu a rozvoj jeho kompetencií a pracovného sebedomia. Supervízor je v takomto prípade, podľa potreby, tútorom, mentorom, alebo koučom (spracované podľa Hambálek 2010).

## Záver

Nové trendy v teórii, praxi i vo vzdelávaní sociálnych pracovníkov a pracovníčok si vyžadujú skúmanie a premeny supervízie ako neoddeliteľnej súčasti sociálnej práce. Supervízia v sociálnej práci je metódou kontinuálneho rozvoja profesionálnych schopností sociálneho pracovníka (Vaska 2012), ktoré dosahuje za pomoci kvalifikovaného supervízora prostredníctvom reflexie, podpory, superíznych metód a techník a zároveň chráni sociálneho pracovníka pred vznikom mobbingu. V práci musia existovať jednoznačné pravidlá a kompetencie. Problém mobbingu, jeho prejavy a následky sú predmetom záujmu nielen psychológie, sociológie, medicíny, ale aj práva, etiky a tiež sociálnej práce, ktorá sa vo svojej praktickej rovine zaoberá sociálnym fungovaním človeka. Preto riešenie problematiky mobbingu má svoje miesto aj v tejto oblasti. Pracovisko, kde by prevládali dobré pracovné a medziľudské vzťahy, morálka a ľudské práva by mali byť samozrejmosťou.

## Zoznam bibliografických odkazov

- BALAŽKOVÁ, V., 2008. *Psychická pracovná zátěž. Psychologické* [online]. [cit. 2016-1-15]. Dostupné z: <http://www.szu.cz/tema/pracovni-prostredi/psychologicke>
- BÚGELOVÁ, T., 2006. Variancia sebaúcty ako dôsledok mobbingu v kontexte teórie štrukturálnej sociálnej identity S. Strykera. *VEGA:1/3638/06*.
- DEWEY, J., 1933. *How we think. A restatement of the relation of reflective thinking to the educative process*. Boston: D. C. Heath.
- HAMBÁLEK, V., 2010. *Supervízia a koučovanie v sociálnej práci* [online]. [cit. 2016-17-4]. Dostupné z: <http://www.supervizia.sk/news/niekolko-otazok-a-odpovedi-o-supervizii/>
- HAVRDOVÁ, Z., HAJNÝ, M. at al., 2008. *Praktická supervize. Průvodce supervizí pro začínající supervizory, manažery a příjemce supervize*. Praha: Galén. ISBN 978-80-7262-532-1.
- HETEŠŠ, M., 2013. *Sociální pracovníci mají svoje práva*, [online]. [cit. 2016-1-15]. Dostupné z: <http://www.prohuman.sk/socialna-praca/socialni-pracovnici-maju-svoje-prava>
- JOHNS, CH., 2000. *Becoming a reflective practitioner*. Oxford: Blackwell Science.
- JOHNS, CH., FRESHWATER, D., 1988. *Transforming nursing through reflective practice*. Oxford: Blackwell Science.
- KRATZ, H. J., 2005. *Mobbing. Jak ho rozpoznat a jak mu čelit*. Praha: Management Press. ISBN 80-7261-127-5.
- KRSNIK HORVATH, B., PAGON, M., 2012. Attitudes Toward Workplace Mobbing in Slovenian Research Organisations (Research papers) [online]. In: *Organizacija, Volume 45, Number 4*. s. 160. [cit. 2015-2-14]. Dostupné z: <http://organizacija.fov.uni-mb.si/index.php/organizacija/article/view/470/888>
- ONDREJKOVIČ, P., 2008. Násilie – spoločensky nežiaduci jav [online]. In: *Sociológia 40, č. 5*. s. 391 – 416. [cit. 2016-1-15]. Dostupné z: <https://www.sav.sk/journals/uploads/02031219OndrejkoVIC.pdf>



STRIEŽENEC, Š., 1996. *Slovník sociálneho pracovníka*. Trnava: AD. s. ISBN 80- 967589-0-X.

VASKA, L., 2012. *Teoretické aspekty supervízie začínajúcich sociálnych pracovníkov*. Bratislava: IRIS, s.r.o. ISBN 978-80-89238-70-5.

**PhDr. Adriana Grigerová**

Katolícka univerzita v Ružomberku, Pedagogická fakulta, Ústav sociálnych vied  
Inštitút Š. Náhaliku, Katedra manažmentu  
Nábr. Jána Pavla II., č. 15, 058 01 Poprad  
adriana.grigerova@ku.sk

**prof. PhDr. ThDr. PaedDr. Ľubomír Pekarčík, PhD.**

Katolícka univerzita v Ružomberku  
Pedagogická fakulta, Ústav sociálnych vied  
Hrabovská cesta 1, 034 01 Ružomberok  
lubomir.pekarcik@ku.sk

# CHARAKTERISTIKA TVORBY DANIELY KAPITÁŇOVEJ V LITERÁRNOM KONTEXTE

Hana Guzmická

## Abstract

The aim of this work is a characteristics of Daniela Kapitáňová 's works in Slovak literary context. The work contains an interpretative analysis of individual works, with regard to characters, means of expression and the environment, in which the story takes place. The author gives a story in a specific way ,that is familiar and easy decodable for percipients. Daniela Kapitáňová is the author of three books – Let it stay in the family!, Murder in Slopná and a Book about the cemetery, while each one is unique in its own way. She currently lives and works in Bratislava.

## Úvod

Cieľom príspevku je charakteristika tvorby Daniely Kapitáňovej v slovenskom literárnom kontexte. Daniela Kapitáňová je prozaička, divadelná režisérka a publicistka. Príspevok obsahuje interpretačnú analýzu jednotlivých diel so zreteľom na postavy, výrazové prostriedky a prostredie, v ktorom sa odohráva dej. Autorka špecifickým spôsobom podáva príbeh, ktorý je percipientovi zrozumiteľný a ľahko dekodovateľný. Daniela Kapitáňová je autorkou troch kníh - Kniha o cintoríne, Nech to zostane v rodine! a Vražda v Slopnej, pričom každá je svojím spôsobom jedinečná. Jej diela vynikajú humorom a špecifickým jazykom. Hoci v dnešnej dobe, kedy je obrovský vplyv médií na človeka a málokto siahne po knihe, je autorka prekladaná vďaka úspechu svojich kníh do iných jazykov. Jej knihy sú pútavé, vtipné a čitateľ s napätím očakáva, ako sa dielo skončí. Témy, ktorým sa venuje, sú aktuálne. Dokonale sa prispôsobuje súčasnosti, pretože čitateľa dokáže zaujať svojským, no nevtieravým humorom, odrazom dnešnej doby (román Nech to zostane v rodine!), či pútavou detektívkou. Keby sme román Nech to zostane v rodine! čítali pred dvadsiatimi rokmi, ťažko by sme si vedeli predstaviť, o čo autorke ide, prečo by mala byť nejaká rodina len tak pod dohľadom kamery na opustenom ostrove. V dnešnej dobe, kedy sme z každej strany obklopení rôznymi reality show, vie percipient predsa len lepšie dekodovať príbeh. Je jedinou autorkou v kontexte slovenskej literatúry, ktorej rozprávač príbehu je mentálne zaostalý, retardovaný.

## O Daniele Kapitáňovej

Daniela Kapitáňová, súčasná slovenská spisovateľka, sa narodila 30.7.1956 v Komárne. Vyštudovala divadelnú réžiu na Divadelnej fakulte Akadémie múzických umení v Prahe. Publicista, prozaik, prekladateľ, výtvarný a literárny kritik Kornel Földvári sa o spisovateľke a jej tvorbe vyjadril: „O Daniele Kapitáňovej sa naozaj nedá povedať, že chodí po vyšliapaných cestičkách. Oveľa väčšmi než konvenčné „vznešené“ žánre ju vzrušuje povedzme detektívka. V roku 2003 s šarmom a vynachádzavosťou uverejňovala v denníku Pravda cyklus detektívnych paródií Vražda v Slopnej. Ukázala, že vie nielen obratne vybudovať príbeh so záhadou, ale aj dôverne pozná poetiku jednotlivých klasikov detektívky. O rok neskôr opäť v denníku Pravda uverejňovala svoj nový román na pokračovanie Nech to zostane v rodine!, ktorý upravila pre knižné vydanie”(Kapitáňová 2005). V roku 2000 debutovala knihou s názvom Kniha o cintoríne s podtitulom Prvá a druhá o kniha o cintoríne, ktorú vydala pod pseudonymom Samko Tále. Rozprávačom príbehu je retardovaný Samko Tále, a tak sa autorka obávala, ako čitateľská verejnosť túto knihu prijme, preto sa rozhodla

nevydať ju pod vlastným menom. Jej druhou knihou je *Nech to zostane v rodine!* a treťou detektívny román s názvom *Vražda v Slopnej*. Všetky jej diela sú mimoriadne úspešné, o čom svedčia aj preklady do iných jazykov. Spisovateľka v súčasnosti žije a tvorí v Bratislave.

### **Knihy o cintoríne**

Knížny debut s názvom *Knihy o cintoríne*, s podtitulom *Prvá a druhá kniha o cintoríne*, vydala v roku 2000. V tom istom roku sa kniha stala *Knihou roka*. Je jej najznámejšou a najúspešnejšou publikáciou. Písala ju štyri roky. Kniha je dokonca aj v zvukovej podobe. Kapitáňová v románe využíva špecifický jazyk, ktorý je príznačný pre hlavného hrdinu, retardovaného zberača kartónov, Samka Táleho. S názorom Dušana Taragela: „Románový hit *Daniely Kapitáňovej* spočíva v dokonalom zvládnutí jazyka literárnej postavy - idiota z malomesta” môžeme len súhlasiť. Percipient má pri čítaní diela naozaj pocit, že knihu napísal retardovaný človek. Slovná zásoba, štylizácia viet i naivný pohľad Samka na svet tomu nasvedčujú. Z podtitulu knihy vyplýva, že sa skladá z dvoch častí, pritom prvá časť je iba na necelú stranu a venuje v nej pozornosť opisu cintorína. „Cintorín má dve brány. Jednou chodia ľudia a druhou mŕtvoly. Mŕtvoly sú mŕtvi ľudia, čo zomreli. Sú v márnici. Márnica je dom, ktorý je postavený ohľadom mŕtvol. Pred ňou je dvor. Na dvore sú často pohreby. Je veľmi pekný” (Tále 2005).

Hlavnou postavou a rozprávačom príbehu je 44-ročný a 152 cm vysoký Samko. Samko bol každopádne komickou postavou. Sám o sebe tvrdil, že nie je debil, pretože má chorobu, ktorá má aj meno. Považoval sa za spisovateľa, pretože napísal už jednu knihu, hoci na jednu stranu. Kniha je sprevádzaná jeho vtípnymi poznámkami a výrokmi, ako napríklad: „Za mňa sa nikto nemusí hanbiť, lebo ja veľmi viem, že čo a ako a čo, a som aj veľmi obľúbený a aj na ulici len vtedy vykrikujem, keď aj na mňa vykrikujú, inak ani ja nevykrikujem. Lebo ja veľmi viem, že čo a ako a čo” (Tále 2005). Podobných vtípných viet je v diele nespočetne veľa.

Dej románu je situovaný do Komárna, v etnicky zmiešanom slovensko-maďarskom prostredí. Vplyv prostredia možno vnímať aj cez mená postáv románu, napríklad *Csipke Zoltán*, *Édesová Angelika*, *Szervusz Dávid* či *Szedílek Tonko*. Samko svojsky opisuje postavy, ktoré sa v diele vyskytujú. Napríklad *Gusta Rúheho* nasledovne: „*Starý Gusto Rúhe* je starý a smradľavý, hoci je pôvodom Nemeck z B. Štiavnice. *Starý Gusto Rúhe* sa často aj pomôci do kvetinovej výzdoby a visí mu spodná pera skoro až k brade a je modrá. Taká modrá ako modrá farba. Takú spodnú peru má *starý Gusto Rúhe*” (Tále 2005). Práve *Gusto Rúhe* predpovedal Samkovi, že bude spisovateľom a preto Samko napísal *Knihy o cintoríne*. Za pozornosť v tomto diele určite stojí autorská koncepcia diela, ktorá je podľa *Tibora Žilku* charakterizovaná ako „vedomá stratégia autora vzhľadom na príjem diela. Autor chce v čitateľovi vyvolať estetický zážitok a tomu prispôsobuje tematické spracovanie diela, jeho kompozíciu, výber jazykovo-štylistických prostriedkov a pod.” (Žilka 1987). Vyvolať estetický zážitok sa autorke týmto dielom rozhodne podarilo.

Na otázku, či mala konkrétnu predlohu alebo vzor na napísanie knihy, odpovedala: „V Komárne naozaj žil človek, ktorý chodil s vozíkom a zbieral kartóny. A urobila som totálnu začiatočnícku chybu, že na základe vizuálneho dojmu som vyfabulovala zvyšok jeho príbehu. Celé Komárno si potom myslelo, že som napísala jeho históriu, životný príbeh. Dokonca som počula, že keď *Knihy o cintoríne* vyšla, ten človečik, ktorý bol naozaj mentálne postihnutý, ju podpisoval, uveril, že je jej hrdinom. Mrzí ma to, možno som mu ublížila – ale na druhej strane, možno som mu takto postavila pomník” (Taragel 2012).

## **Nech to zostane v rodine!**

V poradí druhou vydanou knihou spisovateľky je detektívka s názvom *Nech to zostane v rodine!*, ktorej prvé vydanie je z roku 2005. Detektívka je „súhrnné označenie pre istý typ tzv. populárnej literatúry. Kladie dôraz na zábavnosť, senzačnosť, psychické šokovanie a pod., t. j. na priamy a jednoduchý spoločenský účinok bez sprostredkujúcej estetickej funkcie. Neupriamuje pozornosť na psychologické vykreslenie postáv, ale podáva „holý“, lacný príbeh a skutočnosť reprodukuje iba povrchovo. V posledných rokoch sa u nás udomácnila detektívka aj vo vysokej literatúre; jej štruktúra sa využíva na aktivizáciu čitateľa, na vzbudenie záujmu o text“ (Žilka 2006).

V diele nachádzame aj referenčnú iróniu, napríklad vo vete: „Tupý manžel sedel celý život pred televízorom, pil pivo a lúskal tekvicové semiačka. Vylúskal ich toľko, až som čakala, že sa sestre narodí tekvičky ako na Halloween. (Keď tak nad tým uvažujem, ktovie, či by nedopadli lepšie, keby sa podali viac na tekvice než na otca. Ale to len na okraj.)“ (Kapitáňová 2005). „Ak autor vyjadrí v texte iróniu a príjemca to pochopí, možno hovoriť o *referenčnej irónii*, týkajúcej sa buď tretej osoby alebo určitého stavu vecí“ (Žilka 2015).

Rozprávačkou príbehu a jednou z hlavných postáv je krásna a mladá Gerda Krajčírová, ďalšou hlavnou postavou je súkromný detektív Oto Župan. Ten jedného dňa dostane ponuku od programovej riaditeľky súkromnej televíznej spoločnosti TV MAXIMA robiť bezpečnostného konzultanta v pripravovanej reality show s názvom *Nech to zostane v rodine!* Spočiatku sa mu ponuka príliš nepozdávala, no nakoniec ju prijal, pretože Maco Galejník, najznámejší slovenský režisér, je jeho priateľ z vojny, ktorý Ota na vojne zachránil pred trestom a tak mu je Oto dlžný láskavosť. Maco Galejník a jeho manželka Bela, najznámejšia scenáristka na Slovensku, mali o reality show jasnú predstavu. Chcú, aby v nej účinkovala rodina Roháčovcov. „Princíp našej reality show je jednoduchý: ukážeme skutočnú existujúcu rodinu, nič konfekčne upravované, ktorá hlboko v sebe skrýva nejaké zlovestné temné tajomstvo. Ľudí, ktorí žijú roky popri sebe a pritom sa buď nemajú radi, alebo sa rovno nenávidia, rodinu, kde má každý dôvod neznášať ostatných. Túto rodinu takpovediac, zavrieme v ohraničenom priestore. Ide o to, aby sa roky potláčané emócie vyplavili na povrch a aby sa - ak je to možné - objavila pravda“ (Kapitáňová 2005).

Rodina Roháčovcov s účasťou v reality show súhlasila. Najdôležitejšia časť deja sa odohráva na ostrove Mavro. Pobyť na ostrove sa zmenil na drámu, prišlo tam k dvom vraždám členov rodiny. To, na čo čitateľ s napätím čakal, aké tajomstvo skrýva rodina a prečo sa niektorí nenávidia, sa dozvedá na konci. Rodina žiadne tajomstvo neskrývala. Bol to len výmysel scenáristky Bely Galejnikovej, aby pritiahla divákov k sledovaniu reality show. Tak to funguje aj v reálnom svete.

## **Vražda v Slopnej**

Posledným knižne vydaným dielom Daniely Kapitáňovej je detektívny román s názvom *Vražda v Slopnej*. Pojmy detektívny román a kriminálny román musíme rozlišovať. Nemožno si ich zamieňať. „Kriminálny román rozpráva príbeh zločinu, detektívny román zasa príbeh vyšetrovania zločinu“ (Horváth 2011). Kniha začína pozvaním najznámejších detektívov všetkých čias k vyriešeniu vraždy spisovateľa Pravdu, ktorých pozval pán Wintermantel, aby mu pomohli prípad vyriešiť. Medzi detektívmi sú Sherlock Holmes, slečna Marplová, poručík Columbo, Stefan Derrick, Phil Marlowe, slečna Makepeaceová, poručík Dempsey, komisár Maigret, Nero Wolfe, agentka Scullyová, agent Mulder, Major Zeman a Hercule Poirot. Všetci sú v zasadačke Obecného úradu v Slopnej a pán Wintermantel poskytuje detektívom všetky informácie, ktoré o prípade má. Dôkazy, svedkovia, miesto činu. Každý z nich má svoju verziu, ako mohlo k vražde prísť, kto vraždil a aký mal motív. Okrem

spomínaných detektívov je v miestnosti ešte jeden muž - Ten človek, jediný amatér medzi špičkovými detektívami. „Detektív – amatér alebo policajt – outsider nie sú preto rekvizitou, ktorou autori spestrujú svoje romány, ale základnou existenčnou nevyhnutnosťou detektívky. ... Bez nich by sa dnes detektívka nevyhnutne stala zmenila na reportáž o pátracích metódach polície“ (Földvári 2009). Takisto ako aj v predchádzajúcich dielach, aj v tejto knihe je prítomný humor a irónia, ktorú percipient vníma už od samého začiatku čítania, keď pán Wintermantel víta detektívov so slovami: „Vítam vás na mieste činu - v obci, už názvom blízkej srdcu každého Slováka - v obci Slopná“ (Kapitáňová 2008).

Dej sa odohráva, ako je už zo samotného názvu jasné, v obci Slopná na Slovensku, kde každý z pozvaných detektívov hľadá dôkazy, vypočúva svedkov, mapuje miesto vraždy a snaží sa odhaliť vraha. Každý detektív je presvedčený, že jeho verzia je tá správna. Každá je skutočne uveriteľná, no pritom je každá iná. Každý detektív má priestor nato, aby pred ostatnými povedal svoju verziu. Pán Wintermantel zakaždým povie: „Geniálne! Skutočne geniálne!“ Ide o anadiplozu, stylistickú figúru vytvárajúcu sa opakovaním niektorého slova z predchádzajúcej výpovede v nasledujúcej výpovedi (Žilka 1987). Vždy sa chce k verzii detektíva vyjadriť aj Ten človek, ktorý stojí v rohu miestnosti, ale pán Wintermantel ho preruší a nedá mu priestor vyjadriť sa. S očakávaním čitateľ „hltá“ každú stranu, pretože chce vedieť meno skutočného vraha, okolnosti vraždy a motív. Koľko detektívov, toľko verzií. Nakoniec sa k slovu preda len dostane Ten človek, o ktorom sme počas celého deja nevedeli, kto to je. Je to starosta obce Slopná. Povie, že pozná pravdu a vie, kto zavraždil spisovateľa Pravdu. Paradoxom je, že pán Wintermantel kvôli vyriešeniu prípadu povolali najlepších detektívov, hoci riešenie mal takpovediac pod nosom. Stačilo, aby vypočul aj starostu. Nakoniec všetci detektívi poodchádzajú a Wintermantel so starostom sa opijú. Nie náhodou sa dedina volá Slopná.

„Čo je podstatou dobrej detektívky? Musí byť priam očividné, kto je vrah, aj keď čitateľ z takého či onakého dôvodu o tom pochybuje, nazdáva sa, že vraždu spáchal niekto iný, hoci vraždu spáchal, pravdaže, práve ten očividný vrah“ (Christie 1986). Presne tak to bolo aj v tomto diele. A hoci ide o detektívku, autorka ostala aj v tomto diele verná svojmu zmyslu pre humor a okrem toho, že čitateľa drží v napätí, aj ho pobaví, na dôkaz čoho uvádzam niekoľko príkladov z knihy: „„Chod' do...“ To, kam ma poslal, nebola práve geografická lokalita.“ „Detektívi sa na majora Zemana dívali, akoby sa prvý raz dozvedeli, kade prichádza dieťa na svet“ (Kapitáňová 2008).

## **Záver**

Daniela Kapitáňová bezpochybne patrí k spisovateľkám, ktoré si zaslúžia čitateľskú pozornosť. Cieľom príspevku bolo zmapovať jej tvorbu, vystihnúť charakteristické črty spisovateľkinej tvorby a poukázať na špecifickosť jej tvorby. K špecifickým znakom jej tvorby patrí zmysel pre humor, vplyv autora na prostredie (Kniha o cintoríne) a takisto špecifická slovná zásoba. Jej knižný debut vyšiel, keď mala štyridsať rokov. Bola si vedomá toho, že to musí byť dobrý text, lebo v štyridsiatke jej kritika chyby neodpustí. Odpoveď na otázku, prečo debutovala tak neskoro, sme získali z článku Dušana Taragela s názvom Ako vzniká hit: Kniha o cintoríne. „Lenže krátko po štyridsiatke sme mali školskú stretávku a keď som videla spolužiakov a videla, ako začíname starnúť, zmocnil sa ma strach, že po mne nič nezostane. Kniha nie je divadlo, je to čosi trvalejšie, takže som sa chytila poslednej príležitosti.“

### **Zoznam bibliografických odkazov**

FÖLDVÁRI, K., 2009. *O detektívke*. Levice: Koloman Kertész Bagala. ISBN 978-80-8108-017-3.

HORVÁTH, T., 2011. *Tajomstvo a vražda: model a dejiny detektívneho žánru*. Bratislava: Veda. ISBN 978-80-224-1165-3.

CHRISTIE, A., 1986. *Môj životopis*. Bratislava: Smena.

KAPITÁŇOVÁ, D., 2005. *Nech to zostane v rodine!* Levice: L.C.A.-Koloman Kertész Bagala. ISBN 80-89129-71-4.

KAPITÁŇOVÁ, D., 2008. *Vražda v Slopnej*. Bratislava: Vydavateľstvo Slovart. ISBN 978-80-8085-524-6.

TÁLE, S., 2005. *Kniha o cintoríne: prvá a druhá kniha o cintoríne*. Levice: L.C.A.-Koloman Kertész Bagala. ISBN 80-89129-49-8.

TARAGEL, D., 2012. *Ako vzniká hit: Kniha o cintoríne*[online].2012 [cit. 2016-04-17]. Dostupné z: <http://kultura.sme.sk/c/6434439/ako-vznika-hit-kniha-o-cintorine.html>

ŽILKA, T., 2015. *Od intertextuality k intermedialite*. Nitra: Univerzita Konštantína Filozofa. ISBN 978-80-558-0860-4.

ŽILKA, T., 1987. *Poetickýslovník*. Bratislava: Tatran.

ŽILKA, T., 2006. *Vademecum poetiky*. Nitra: Univerzita Konštantína Filozofa. ISBN 80-8050-965-4.

### **Mgr. Hana Guzmická**

Univerzita Konštantína Filozofa v Nitre  
Fakulta stredoeurópskych štúdií  
Ústav stredoeurópskych jazykov a kultúr  
Dražovská cesta 4, 949 74 Nitra  
hanka.guzmicka@gmail.com

# VYBRANÉ ASPEKTY DIFERENCIÁCIE NÁZOROVÝCH POZÍCIÍ NA INTERRUPCIU

Nikola Halčíšáková

## Abstract

The issue of abortion is primarily a moral dilemma. This problem arises from the existence of moral conflict of opinions or options elections. This freedom of choice is part of our human nature. Due to diversity of opinion groups and individuals on various issues of the conflict. If these conflicts exist and there would be no freedom of choice, they would not exist nor ethical and moral issues. From the perspective of bioethics, abortion is not only a conflict of values as well as conflicts of interest. Building on the conflict of values, if abortion is absolute value of human life versus the absolute value of the free choice of women is the future of your fetus. In case of conflict of interest, it is individuals and groups who represent the interests of either the pregnant woman or the interests of the fetus. Addressing these conflicts is the possibility of the whole society to find a compromise that would respect the interests of all ideological groups (Sýkora 2012, p. 5 – 6).

Morálnosť interrupcií je často diskutovaná a to z hľadiska morálneho statusu plodu. Ak by sme stanovili kritérium práva na život tým, že to je schopnosť vnímať, pomôže nám to určiť to, kedy plod vlastne nadobúda tento morálny status. Existuje množstvo názorov na morálnosť interrupcie a týmto sa budeme venovať v ďalších častiach našej práce. Asi najdiskutovanejšími sú konzervatívne a liberálne názory na danú problematiku. Pri morálnosti interrupcií musíme vychádzať z úsudku, či vznikajúci život alebo embryo je ľudskou osobou už od počiatku, či naplňa svoju hodnotu existencie už pri oplodnení alebo kedy tento okamih nastáva. Ak zastávame názor, že embryo je ľudskou osobou s vedomím, potom je interrupcia morálne neprípustná, no na druhej strane ak morálny status prisúdime plodu až od určitého okamihu tehotenstva potom do tohto okamihu nedochádza k nemorálnemu konaniu. To, kedy plod tento status nadobúda nie je všeobecne stanovené a rôzne názory sa líšia a rozchádzajú, preto záleží na individuálnom stanovisku k danej problematike.

To, či je interrupcia morálne prípustná, záleží podľa môjho názoru na okolnostiach, ktoré k tomuto rozhodnutiu podstúpil tento zákrok viedli. Už v predchádzajúcich častiach našej práce sme sa intenzívne venovali témam, ktoré sú s touto otázkou úzko späté. Či už to bola problematika vzťahu duše a tela, otázka hodnoty ľudského života alebo problematika umelého ukončenia tehotenstva, kde sme rozoberali rôzne dôvody k tomuto zákroku. Samozrejme si myslím, že je neetické a nemorálne, ak k interrupcii dôjde len na základe odmietnutia vznikajúceho života. Je morálne neprípustné, aby človek bránil inému človeku narodiť sa a mať vlastné práva. Na druhej strane človek má právo slobodne sa rozhodnúť a ak je takéto rozhodnutie ženy opodstatnené, nevidím dôvod odcudzovať ju za to. V nasledujúcej podkapitole si zdôrazníme úctu k životu z hľadiska etiky, ktorú je pri danej problematike veľmi dôležité zdôrazňovať, aby sme si uvedomili, že najvyšším princípom života je jeho hodnota a našou povinnosťou je robiť všetko pre to, aby sme túto hodnotu zachovávali.

## Etika úcty k životu

Etika spočíva v tom, že ku každej životnej vôli prežívame rovnakú úctu ako k tej vlastnej. Týmto sa riadi aj základný princíp mravnosti: „Je dobré život podporovať a uchovávať, je zlé život obmedzovať a ničiť“. Všetko, čo v etickom hodnotení platí za dobré, je zamerané na podporu ľudského života a dáva mu najvyššiu hodnotu. Naozaj etický človek je ten, ktorý sa riadi príkazom pomáhať všetkému, čo je živé a vyhýba sa tomu, aby mu uškodil. Nezaobrá sa tým, ako si daný život svojou hodnotou zaslúži jeho účasť a či je

schopný pociťovať, ale život pokladá za svätý ako taký. Etika predstavuje zodpovednosť voči všetkému živému, je to správanie vychádzajúce z úcty plného vzťahu k životu. Myslenie človeka by malo smerovať k vyjadreniu podstaty etického, ako takého. Úcta k životu je niečo, čo sa vynára v myšlienkach človeka a ak sa tomu už raz človek oddá, neupustí od toho. Zahŕňa lásku, súcitiť, oddanosť, zodpovednosť a vôbec všetko to, čo je namierené k podpore života. Dôležitý je fakt, že človek, ktorý sa stal etickým má vôľu naplnenú úctou a oddanosťou k životu. V dnešnej spoločnosti je bežné, že jedna vôľa, či jedna existencia je nadradená nad druhú a ničí ju, namiesto toho, aby sa rešpektovala každá existencia a snažila sa byť univerzálnou. Ak už škodíme nejakému životu, musí nám byť jasné, ako veľmi a ako ďaleko je to nutné. V ničom nemôžeme zísť ďalej, než je to nevyhnutné. Etika úcty k životu nás vedie k tomu, aby sme si navzájom pomáhali a nespôsobovali si trápenie. Núti nás k tomu, aby sme sa vo svojom vnútri neustále zaoberali všetkými ľudskými a životnými osudmi a aby sme sa venovali tomu, kto to potrebuje. Od všetkých ľudí vyžaduje, aby obetovali kúsok svojho života iným (Schweitzer 1989, s. 283-286).

Táto etika neuznáva žiadnu relatívnu etiku. Za dobro považuje len podporovanie a zachovávanie života. Každé jedno ničenie a poškodzovanie tohto života za hocijakých okolností považuje za zlo. Kompromis medzi etikou a nevyhnutnosťou neexistuje. Človek sa nestáva etickým tak, že na to dostane návod, ale tak, že ho neustále ovláda túžba podporovať a zachovávať život. Človek sa v etických konfliktoch riadi výlučne subjektívnym rozhodovaním a nikto zaňho nemôže stanoviť hranicu zachovávanania a podporovania života, iba on sám to môže posúdiť, ak sa nechá viesť zodpovednosťou za druhý život. Napríklad v konflikte pri zachovávaní života medzi jednou existenciou a tou druhou musíme rozhodnúť medzi etickým a nevyhnutným a ak sa rozhodneme pre nevyhnutnosť, je našou povinnosťou niesť vinu za to, že sme poškodili život. Druhú existenciu by sme nemali obetovať svojej existencii iba kvôli dosiahnutiu nášho individuálneho blaha. Etika úcty života nám do rúk dáva zbraň proti klamnej etike a je potrebné ju v živote nasledovať preto, aby sme si zachovali ľudskosť a zodpovednosť za život toho druhého (Schweitzer 1986, s. 362 – 376).

Je nevyhnutné prijať vo svojich myšlienkach a vo svojom živote etické pravidlá, zásady správania sa a rozhodovania, aby sme si boli schopní po celý život, hlavne v krízových situáciách a etických konfliktoch, zachovať etiku úcty k životu a teda aj k nenarodenému dieťaťu. Jeho život by sme mali od počiatku zachovávať, brániť a podporovať a neuprednostňovať individuálnu existenciu a svoje záujmy pred existenciou bezbranného plodu, ktorý ešte nie je schopný presadiť svoje vlastné záujmy. Ak sa aj napriek tomu rozhodneme pre nevyhnutnosť, ktorou je zachovať svoj život, malo by to byť relevantne opodstatnené a musíme za to niesť zodpovednosť, resp. vziať na seba celú vinu, s ktorou sa musíme vedieť vyrovnáť.

## **Etika lekárskej starostlivosti**

*„Lekárska etika hovorí o konaní dobra pre človeka so zvláštnym zameraním na ochranu jeho života a zdravia“ (Šoltés 2008)*

Lekárska činnosť je už od dávnych čias spájaná s určitými etickými požiadavkami. Tieto požiadavky musel spĺňať každý, kto sa chcel venovať tejto činnosti. Postupom času sa formovala medicínska etika, ktorej odlišnosť od všeobecnej etiky spočíva v tom, že je zameraná na zdravie a starostlivosť človeka o zdravie. To, že lekárska činnosť je spojená s etickými požiadavkami dokazuje aj tzv. Hippokratova prísaha, ktorá pochádza zo štvrtého storočia pred našim letopočtom. Už v minulosti túto prísahu musel zložiť každý budúci študent medicíny a ani dnes to nie je inak. Každý kandidát lekárstva musí po ukončení štúdia, pred tým než začne svoju lekársku prax, zložiť túto prísahu (s určitými zmenami). Jej



hlavným motívom je starostlivosť o pacienta a zodpovednosť za lekárske zákroky (Ondok 1999, s. 44 – 45).

Pri našej téme je zvláštnym problémom vyšetrenie v tehotenstve a úloha lekára v tom, ako informovať nastávajúcu matku a do akej miery je lekár zodpovedný a spoluvinný za neetické rozhodnutie nastávajúcej matky. Zodpovedný je vtedy, ak žene, ktorá hľadá radu odporučí niečo, čo z hľadiska mravnosti a etiky je neprípustné. Samozrejme je potrebné rozlišovať medzi tým, čo je dohováranie a čo informovanie. Dohovárať znamená, že lekár sa snaží pacienta presvedčiť o niečom, čo by pacient sám od seba inak neurobil a informovanie znamená, že lekár pacientovi podá informácie o náleze alebo o prognóze do budúcnosti. Oprávnené môže byť informovať tehotnú ženu nielen o tom, čo bolo v danej chvíli diagnostikované, ale aj o tom, čo sa na základe diagnózy dá predpovedať, to znamená očakávané problémy v budúcnosti, pri donosení dieťaťa. Ak by lekár svoje zistenia a očakávania vedome žene nesprostredkoval, môže sa stať spoluvinníkom toho, ak by táto neznalosť mala v budúcnosti pre ženu negatívne následky. Ak vezmeme do úvahy napríklad situáciu, kedy lekár oboznámi ženu s tým, že jej dieťa bude ťažko postihnuté, no lekár zastáva názor, že interrupcia je mravne neprípustná a neetická, zatiaľ čo nastávajúca matka je presvedčená o tom, že na potrat má právo, potom je význam poskytnutej informácie dvojaký, keďže z hľadiska legitimity nedovoľuje potrat v očiach lekára, ale v očiach ženy áno. V danej situácii lekár nemôže žene nanútiť svoje stanovisko, ale tiež nemôže za podstatné považovať len rozhodnutie ženy a riadiť sa ním. Samozrejme, prednosť má to, čo chce žena a ako sa ona rozhodne, no lekár má povinnosť podeliť sa so ženou o svoj názor a svoje stanovisko, ak je žena na takýto rozhovor ochotná pristúpiť. Lekár by si mal vytvoriť komplexný úsudok o následkoch umelého ukončenia tehotenstva a s pacientkou by mal prediskutovať predvídateľné dôsledky. Lekár je ten, kto by vo svojom povolaní a v jeho úlohe mal zastupovať toho, kto pri tomto rozhodovaní nemôže obhájiť svoj názor a svoje práva a tým je plod, resp. nenarodené dieťa. Ak ale má byť rada lekára účinná a pomôcť tomu, aby žena odstúpila od potratu, je tiež potrebné pomôcť žene zvládať neskoršie problémy, ktoré sa objavia, pretože nejde len o udržanie ľudskej existencie. Matka nemá mať pocit, že ju druhí presviedčajú k donoseniu dieťaťa, ale neskôr zostane na problémy, spojené so starostlivosťou o postihnuté dieťa sama (Rotter 1999, s. 49 – 51).

Lekársky prístup k interrupciám je nejednotný a taktiež sám lekár má svoje vlastné svedomie, vlastné etické zásady, či názory a je oprávnený, odmietnuť vykonať zákrok ukončujúci tehotenstvo, ak to z jeho strany nie je morálne prípustné a o tom svedčí i „*Deontologický kódex slovenskej lekárskej komory*“, ktorý stanovuje etické pravidlá správania sa a povinnosti lekára pri vykonávaní svojej profesie.

V druhom bode tohto kódexu stojí, že povinnosťou lekára je život chrániť a zachovávať a obnovovať zdravie človeka, z čoho vyplýva už spomínané, že je povinný snažiť sa zachovať život nenarodeného dieťaťa a pokúsiť sa nastávajúcu matku priviesť k rozhodnutiu zachovať život jej dieťaťa. Jeden z ďalších bodov zahŕňa povinnosť lekára vykonať ukončenie gravidity iba v prípadoch, ktoré sú zákonom stanovené, ďalej je to právo lekára odmietnuť taký lekársky zákrok alebo účasť pri jeho vykonávaní, ktorý je v rozpore s jeho svedomím, no musí následne pacientovi odporučiť lekára, ktorý s týmto výkonom etický problém nemá a je odhodlaný ho vykonať (Šoltés a Pullman 2008, s. 250 – 251).

### **Konzervatívny názor**

Všetky teologické, filozofické, morálne ale i sociologické diskusie tvrdia, že ľudia sa v otázke interrupcií nezhodujú, pretože sa nedokážu zhodnúť v tom, či ľudský plod je už od počiatku osobou s právom na život alebo sa ňou stáva až po narodení, resp. v určitom

okamihu počas tehotenstva a ak uznáme, že plod je ľudskou osobou od počatia, či jeho právo musí ustúpiť právu matky (Dworkin 2004, s. 100).

Zástancovia konzervatívnych postojov tvrdia, že plod má ihneď po počatí právo na život ako akákoľvek iná osoba. Jediné, čo ho od ostatných odlišuje je to, že v danú chvíľu je úplne bezbranný a odkázaný na pomoc druhých. Nachádza sa v tele matky a nemá žiadne prostriedky, ako by prejavoval svoju vôľu alebo chránil svoje záujmy (Gluchman 2009, s. 171 – 173). Morálne konzervatívni ľudia veria, že interrupcia nie je takmer nikdy morálne prípustná a neprijali by, keby sa pre ňu rozhodol niekto z ich blízkych, no napriek tomu si myslia, že ženám by sa mala ponechať možnosť slobodného rozhodnutia, a že nie je správne aby im zákony vnucovali iné názory. Je isté, že aj skupina konzervatívcov môže mať o niečo rozdielnejšie názory. Mnoho konzervatívnych odporcov je presvedčených, že interrupcie by mali byť štátom zakázané, ale aj v tomto prípade uznávajú niektoré výnimky. Medzi ne patrí to, že interrupcia by mala byť povolená, keď je prospešná pre záchranu života ženy. Aj na tento argument existujú názory, že i v prípade sebaobrany matky do tohto konfliktu vstupuje tretia osoba – lekár – a je neospravedliteľné, aby tretia osoba zabila jednu osobu na úkor tej druhej. Medzi ďalšie výnimky konzervatívnych odporcov interrupcií patrí, že interrupcia je prípustná nielen v prípade záchrany života ženy, ale i v prípade tehotenstva v dôsledku znásilnenia. Z tohto pohľadu vidíme, že množstvo takýchto podobných výnimiek dokazuje, že u konzervatívcov sa nepredpokladá, že plod je od počiatku osobou, ktorá má právo na život. Je nekorektné tvrdiť, že právo nenarodeného dieťaťa je natoľko silné, aby zmarilo život matky, no neplatí to v prípade sexuálneho trestného činu, kedy tu dieťa vystupuje ako úplne nevinné stvorenie (Dworkin 2004, s. 101 – 103).

Aj napriek týmto argumentom Ronalda Dworkina proti konzervatívnym odporcom interrupcií sa dá tvrdiť, že konzervatívni oponenti potratov zastávajú názor, že v momente, keď bolo ľudské vajíčko oplodnené, stáva sa človekom a má rovnaké práva na život ako každý iný. Z tohto vyplýva, že úmyselné ukončenie tehotenstva je všeobecne neprípustné a môžeme ho považovať za formu zabitia (Warren 1997, s. 201). V súvislosti s týmito názormi je potrebné spomenúť hnutie „Pro-life“ (pre život). „Stratégia „pro-life“ (pre život) sa dôsledne opiera o presvedčenie, že interrupcia je vždy nemravným činom a je odsúdeniahodná. Zástancovia tohto hnutia považujú ukončenie tehotenstva za vraždu alebo minimálne za zabitie“ (Haškovcová 2002, s. 118).

Najvýznamnejším predstaviteľom tohto hnutia je katolícka cirkev na čele s Vatikánom. Východiskom úsilia o zákaz interrupcií je tu Biblia (Božie slovo) šírenie božieho slova všetkým kresťanom. Postoj katolíckej cirkvi k tejto problematike je jednoznačne sformulovaný v encyklike pápeža Pavla VI. – *Humanae vitae* z roku 1968.

*Argumentačné východiská:*

- a) vznik nového života je zázrak a každá vzniknutá ľudská telesnosť znamená začiatok ľudského jedinca – na základe tohto vnímania je interrupcia považovaná za vraždu (v duchu piateho božieho prikázania – *Nezabiješ!*),
- b) záujmy spoločenstva musia mať prednosť pred vlastnými záujmami,
- c) ženské telo je usposobené na materstvo, tehotenstvo a pôrod a to všetko je zosúladené s psychickou aj fyzickou štruktúrou ženy.

V zhrnutí môžeme povedať, že pre hnutie Pro-life je interrupcia vražda, keďže život začína v okamihu počatia. Ochrana záujmov ženy a jej potrieb ustupuje pred potrebou ochrany dieťaťa (Bosá a Bosý 2004).

## **Liberálny názor**

Východiskom liberálnych názorov nie je popieranie toho, že plod je osobou s právom na život, ale predpokladajú, že ide o inú dôležitejšiu hodnotu. Jestvujú aj niektoré názory, že

interrupcia nie je morálnym problémom, no vo väčšine ľudí zastávajú umiernenější názor. Liberálne stanovisko môžeme rozlišovať na štyri časti: *Po prvé* zastáva stanovisko, že interrupcia je vždy morálny problémom, najmä ak k nej dôjde vtedy, ak sa už plod úspešne usadil v maternici a jeho genetická individualita je už pevne stanovená – asi po štrnástich dňoch od oplodnenia. V tomto prípade umelý potrat znamená zmarenie ľudského života s morálnou ujmom. Interrupcia je ospravedliteľná len vtedy, ak tehotenstvo spôsobí nejakú vážnu škodu, banálny dôvod je neprípustný. *Po druhé* liberálne stanovisko dovoľuje interrupciu aj z iných vážnych dôvodov ako napríklad v prípade sexuálneho trestného činu, záchrany života matky a dokonca aj v prípade, ak dieťaťu bolo diagnostikované vážne deformačné ochorenie, v dôsledku ktorého sa dieťa po narodení dožije krátkeho veku a jeho život bude strastiplný a bolestivý. V danom prípade existujú aj také liberálne názory, že interrupcia je naopak morálnou požiadavkou, pretože by bolo nemorálne takéto dieťa na svet priviesť. *Po tretie* vlastné záujmy ženy môžu byť ospravedliteľné, ak by narodenie dieťaťa malo pre ňu alebo pre jej rodinu závažné dôsledky, či už ide o ukončenie štúdia alebo kariéry. Pri danom rozhodnutí sa predpokladá pociťovanie ľútosti, no nepovažuje sa to za sebecké. *Po štvrté* ide o politické presvedčenie, že minimálne do neskoršieho obdobia tehotenstva, kedy má už plod svoje vlastné záujmy, štát nemá právo do tohto zasahovať, ani v prípade morálne neprípustných interrupcií, pretože koniec koncov o otázke morálnosti interrupcie a jej prípustnosti môže rozhodnúť výhradne len samotná žena. Z právneho hľadiska by mala byť vedená k tomu, aby toto rozhodnutie prediskutovala so svojím okolím, no nesmie jej vnucovať iné morálne názory o akých je ona sama presvedčená a v prípade, že sa rozhodne aj napriek tomuto pre potrat, je to jej rozhodnutie. Je pravdou, že liberálny a podobne aj konzervatívny názor vychádza z toho, že ľudský život má vnútornú morálnu hodnotu, čiže je vlastne nesprávne ukončiť život, v prípade, že v rolu nehrajú žiadne iné záujmy (Dworkin 2004, s. 103 – 107).

Dôležitým činiteľom pri tvorbe liberálneho názoru na interrupciu sú sociálne i ekonomické faktory, ktoré sú často tým najdôležitejším faktorom pri rozhodovaní sa ženy, preto má tento zákrok i široký sociálny rozmer. Prospešným pre spoločnosť by bolo odstrániť hlavné príčiny rozhodovania sa pre interrupciu, ako napríklad zvýšiť pomoc pre slobodné matky, zriaďovať kompetentné poradne, zvyšovať úroveň rodinných miezd, či zabezpečovať adekvátnu sexuálnu výchovu (Ondok 1999, s. 83). V spojení s touto problematikou tento krát spomenieme hnutie „Pro-choice“ (pre voľbu). Najvýznamnejším nositeľom tohto stanoviska je feministické hnutie. Toto úsilie vyústilo v priebehu rokov do úplného priznania práv žien vo všetkých oblastiach.

#### *Argumentačné východiská:*

- a) právo slobodnej voľby ženy, ktoré vychádza zo súčasnej sociálnej situácie i z biologického prepojenia ženského tela s telom plodu,
- b) právo dieťaťa narodiť sa ako chcené, kde sa vychádza z deklarácie práv dieťaťa.

V zhrnutí môžeme toto stanovisko chápať ako možnosť legálnej a bezpečnej interrupcie, čím sa predíde ilegálnym interrupciám, ktoré ohrozujú život ženy, ďalej je to rešpektovanie slobodnej voľby ženy a jedine žena má právo na rozhodnutie, ktoré je vecou jej svedomia (Bosá a Bosý 2004).

V tejto časti je opodstatnené spomenúť i známeho filozofa Petra Singera, ktorý sa preslávil svojimi morálnymi názormi, ktoré vyvolali veľký čitateľský záujem. Singer sa pokúšal o kritické prehodnotenie argumentov namierených „pre“ a „proti“ nenarodenému dieťaťu. Venoval sa otázke, či má nenarodené dieťa rovnaké právo na život ako dieťa narodené. Zastával názor o absurdite názorov, ktoré tvrdia, že dieťa narodené napríklad v šiestom mesiaci tehotenstva a na základe modernej medicíny existuje šanca na jeho prežitie, má väčšie právo na život, ako dieťa, ktorému zostáva pol mesiaca do narodenia. Kritériom je podľa neho práve stupeň uvedomenia. Je pravda, že ak ide o zničenie nevinnej bytosti, je

zákaz interrupcií oprávnený, no tvrdí, že v tomto prípade sa o ľudskú bytosť nejedná. Navrhuje, aby sa človeku približne s rovnakou rozumovou úrovňou ako je u zvierat neprpisoval veľký význam alebo hodnota a kým plod bolesť necíti, nemá vlastnú hodnotu. Nemôžeme vraj hovoriť o jedinečnosti plodu, pretože z hľadiska vývoja ľudstva nie sú interrupcie o nič nebezpečnejšie než napríklad celibát. Navrhuje dokonca, aby žena, ktorej gravidita nevyhovuje išla na potrat, kde sa z plodu odoberie bunka na základe ktorej sa urobí nový klon a tým sa jeho jedinečnosť zachová. Jeho etické názory sa zdajú byť kontroverzné, no po ich preštudovaní a analýze sa odhalí ich konzistentnosť. Jeho kritériom uznania osoby je dosiahnutie vedomia (Ambrozy 2012, s. 18 – 20).

## Právna úprava interrupcií

Na Slovensku je vykonávanie interrupcie upravené tzv. *interrupčným zákonom č. 74/1986 Zb.*, ktorý je pomerne liberálny. Jeho filozofia vychádza z toho, prísny zákazom interrupcií by sa docielilo to, že by sa výrazne porušilo slobodné rozhodovanie ženy a taktiež by to viedlo k ilegálnym potratom k tzv. potratovej turistike, ako to môžeme vidieť v iných štátoch. To, že je tento zákon výrazne liberálny, je terčom pre mnohé inštitúcie, hlavne pre katolícku cirkev. Títo odporcovia sa snažia dokázať, že plod je v dobe prerušenia tehotenstva už jestvujúcim stvorením s vlastnými právami. Tento spomínaný zákon upravuje, za akých okolností môže žena podstúpiť umelé prerušenie tehotenstva. Podľa tohto zákona žena môže o interrupciu požiadať do 12. týždňa tehotenstva a v súčasnej dobe nie je potrebné udávať dôvod k tomuto rozhodnutiu – predpokladá sa, že žena sa tehotenstvom ocitla v ťažko riešiteľnej situácii. Žena o tento zákrok požiada svojho gynekológa, ktorý je povinný ju poučiť o možných zdravotných následkoch. Podmienkou v tomto prípade je, že žena v posledných šiestich mesiacoch nepodstúpila interrupciu, resp. ju môže podstúpiť dvakrát za rok. Zákrok je spoplatnený, no pri zdravotných problémoch ženy spôsobených tehotenstvom je zákon bezplatný a hradí ho poisťovňa. Ak ide o interrupciu po 12. týždni tehotenstva je možné tehotenstvo prerušiť, ak je ohrozený jej život, ak je ohrozený zdravý vývoj plodu alebo ak ide o geneticky chybný vývoj plodu (Interrupčný zákon).

„Ak sa už venujeme právnej úprave interrupcií považujeme za potrebné spomenúť i *Deklaráciu práv počatého dieťaťa*, ktorej znenie je nasledovné:

- a) každá ľudská bytosť má právo na život už od počatia až po prirodzenú smrť,
- b) počaté dieťa má právo narodiť sa, mať svoju matku i otca, rodinu,
- c) počaté dieťa má právo na ochranu zdravia i zachovanie ľudskej dôstojnosti,
- d) počaté dieťa má spôsobilosť na práva,
- e) počaté dieťa aj jeho matka majú právo na osobitnú starostlivosť a pomoc.“ (Deklarácia práv počatého dieťaťa)

Táto deklarácia nepovoľuje pozbavenie života žiadneho nenarodeného dieťaťa a ani vývin dieťaťa v tzv. náhradnej matke, pretože to zasahuje do dôstojnosti a identity dieťaťa. Priznáva, že dieťa, aj to počaté, je spôsobilé na práva. Konzervatívni odporcovia interrupcie, ktorí im odporujú morálne i právne sa odvolávajú na zákon, ktorý hovorí, že „každý človek má právo na život a ten je hodný ochrany už pred jeho narodením (Sýkora 2012, s. 33).

Ako sme už poznamenali názory na počiatok ľudského života sa rôznia. Záleží od toho, či ide o duchovný pohľad, o filozofický pohľad alebo o pohľad biológov resp. bioetiky. Keďže v predošlej podkapitole sme sa venovali problému tela a duše, ktorý sa týka filozofie tak tejto oblasti sa budeme venovať ako prvej. Napríklad Platón a Aristoteles považovali za počiatok života ten okamih, kedy bytosť bola schopná pohybovať sa bez vonkajšieho pôsobenia iba na základe vnútorného popudu. Spomínaným Aristotelovým učením o duši, Aristoteles ovplyvnil názory na počiatok ľudského života takmer na dvetisíc rokov. Jeho názor je totožný s názorom Tomáša Akvinského, pretože ako sme už spomínali jeho učenie sa

odvíja od Aristotelovho preto hovoríme aj o aristotelsko – tomistickej filozofii alebo koncepcii. V tejto filozofii je vznik života bytostne daný esenciou človeka, teda principiálnym určením, čo robí človeka človekom. Aristotelej zastáva názor, že ľudský život sa predáva pohlavným stykom, no to, ako presne vznik života postupuje preňho bolo skryté. Jeho názor na tento okamih vzniku úzko súvisí s rozdeľovaním mohutností respektíve jednotlivých typy duší na vegetatívnu, zmyslovú a rozumovú. Vychádzal z toho, že zárodok má najskôr dušu vegetatívnu, potom v priebehu tehotenstva sa táto vyživovacia duša mení na zmyslovú, teda živočíšnu dušu a v poslednom rade je zárodok oživený ľudskou dušou. Taktiež jeho východiskom bolo, to, že život vzniká oduševnením. Ak ide o mužský zárodok, k oduševneniu dochádza po štyridsiatich od oplodnenia a ak ide o zárodok ženského pohlavia, tak k oduševneniu dochádza neskôr a to v deväťdesiatich dňoch od oplodnenia matky. Preto podľa jeho názoru, interrupcia, ku ktorej došlo v rannom štádiu tehotenstva, teda pred uplynutím tejto doby, nebola zatracovaná (Vendel 2005, s. 33 – 50).

Tomáš Akvinský taktiež zastával názor, že k vzniku ľudskej bytosti dochádza štyridsať dní po oplodnení mužským zárodkom a 80 dní po oplodnení ženským zárodkom. Plod prechádza vyživovacou a živočíšnou fázou svojho duševna, než nadobudne tú pravú racionálnu ľudskú dušu. To, že žena získava ľudskú dušu neskôr ako muž opodstatňuje tým, že žena prechádza živočíšnou fázou dlhšie. Odmieta predstavu, že by spermia obsahovala už rozumovú dušu, pretože táto duša je najdokonalejšia a nie je priamo závislá na látke. Ak by bola závislá na látke, vstupovala by do tela už silou spermie. To by potom znamenalo, že rozmnožovania človeka je to isté ako rozmnožovanie niektorých nedokonalých druhov živočíchov a tým myslí rozmnožovanie delením. V tomto prípade je v danom indivíduu jedna duša a niekoľko potenciálnych, ktoré sa aktualizujú rozdelením tela na časti. Tomáš neberie do úvahy to, že zmyslová duša je v embryu už od počatia, ale svoje zmyslové vnímanie môže rozvinúť až v neskoršom štádiu. Zatiaľ, čo zmyslová duša vzniká v priebehu prirodzeného plodenia, rozumová duša je daná z vonku a to Božím zásahom. Preto poslednú substanciálnu zmenu má v kompetencii jedine Boh. To, kedy embryo začne zmyslovo vnímať je ťažko rozhodnúť. Možné je iba určiť týždeň tehotenstva, kedy matka začína cítiť, že embryo začalo reagovať na vonkajšie podnety, ale toto je v celku nedokonalé pozorovanie na to, aby sme to dokázali určiť (Machula 2014).

Niektorí filozofovia považujú určujú moment vzniku ľudského života uhniesdenie oplodneného vajíčka v sliznici maternice (približne 7. deň po oplodnení), podľa iných nastáva vznik života počiatkom srdcovej činnosti (približne 6. týždeň tehotenstva) alebo počiatkom rozumovej vyspelosti, teda rozvoj schopnosti myslieť. Tiež existujú názory o tom, že k počiatku života dochádza v okamihu ak v biologickom vývoji nadobudne bytosť sebestačnosť a životaschopnosť. Toto tvrdenie o životaschopnosti sa však dostáva do sporu, pretože ako vieme, každý novorodenec je odkázaný na starostlivosť a výživu prostredníctvom matky. Tieto filozofické predstavy vznikajú len na základe rozumu a vedecky nie sú opodstatnené. Niektorí síce zastávajú názor, že plod je síce ľudskou bytosťou, ale nie je plne humanizovanou bytosťou, to znamená, že je to život, v ktorom človek ešte nie je osobou. Napriek tomu si plod vyžaduje ochranu, pretože predsa len obsahuje ľudský život, aj keď ešte nejde o plne humanizovanú formu osoby (Ondok 1999, s. 30).

## **Náboženské názory**

Ako ďalšiu oblasť, ktorá zastáva svoj názor na počiatok ľudského života spomenieme duchovné poňatie danej problematiky. To tvrdí, že čokoľvek je splodené ľudskou bytosťou, je človekom. Kresťanské hľadisko zastáva názor, že život vzniká pri splynutí vajíčka so spermiou a tejto chvíli Boh obdaruje každú ľudskú bytosť nesmrteľnou dušou. Jednou z námietok, proti tomuto názoru je skutočnosť, že pri počatí je oplodnených vajíčok viac, a že

u väčšiny z nich približne v päťdesiatich percentách dochádza k spontánnemu potratu bez vedomia matky. Kresťanská náuka hlása, že stvorenie duše je rozhodujúcim okamihom pri vzniku ľudského života. Už nenarodené dieťa je človek, ktorý má nádej na večný život.

Kresťanstvo uznáva dôstojnosť každej osoby a ľudskému životu prisudzuje mimoriadnu úctu. K umelým potratom, či k ukončeniu tehotenstva zastáva postoj, že je to mravne neprípustné, neetické a preto tieto úkony rázne odmieta. Už od počiatku má ľudský život právo na svoju existenciu. Podľa morálnych teológov existuje iba jedna výnimka, kedy je umelé prerušenie tehotenstva dovolené a to v prípade, ak život ženy môžeme zachrániť jedine ukončením tehotenstva. Toto usmrtenie plodu nie je namierené proti životu, ale práve z úcty k danému životu je potrebné sa pokúsiť zachrániť aspoň život matky (Rotter 1999, s. 45). Život človeka je darom Boha, pochádza od Boha, je jeho odrazom i obrazom a preto jedine Boh je jediným Pánom, ktorý môže disponovať týmto životom. Len v rukách boha je život a smrť človeka. Z tohto vyplýva zásada nenarušiteľnosti života vpísaná do svedomia človeka. O tejto nenarušiteľnosti života hovorí aj jedno z Božích prikázaní a to : „Nezabiješ!“. Najhlbším rozmerom tohto prikázania je požiadavka preukazovať lásku a úctu každej osobe ako aj jej životu. Boh zveruje úlohu brániť a posilňovať život, čtiť si ho a milovať každému človeku. Človek má vznešenú zodpovednosť odovzdávať život aktom plodenia zo strany ženy a muža v manželstve. Poslanie rodičov je slúžiť životu a prejavovať mu starostlivosť zvlášť vtedy, keď je tento život slabý a bezbranný. Aj v Biblii nachádzame výzvu chrániť život od jeho počiatku. Ľudský život je posvätný a už od svojho počiatku je nositeľom Stvoriteľskej činnosti Boha. Nikto nemá právo zničiť nevinnú ľudskú bytosť. Ľudský život začína od oplodnenia vaječnej bunky a tento život nie je životom matky ani životom otca, ale novej ľudskej bytosti, ktorá sa rozvíja samostatne. Kedy sa stane človek, ak ním nie je už od tohto momentu? Samozrejme je potrebný čas na to, aby sa každá z potenciálnych schopností naplno sformovala. Preto cirkev vždy učila, že ľudský plod má od prvej chvíle svojej existencie právo na bezvýhradné rešpektovanie, aké morálne prislúcha bytosti v jej duchovnej jednote. S ľudskou bytosťou treba zaobchádzať ako s osobou od jej počatia a rešpektovať ju. Od toho istého momentu jej treba priznať práva osoby predovšetkým spomínané právo nenarušiteľnosti života každej nevinnej ľudskej bytosti. Človek patrí Bohu už v lone matky, Boh ho formuje a utvára vlastnými rukami, vidí ho aj keď je ešte len malým embryom bez tvaru, a vidí v ňom aj dospelého človeka, ktorým sa v budúcnosti stane, jeho povolanie je zapísané a jeho dni sú spočítané v „knihe života“.

## **Biologické názory**

Na konci našej prvej kapitoly sa budeme venovať názorom na počiatok ľudského života z hľadiska biológie, či bioetiky, ktorej sa obšírnejšie budeme venovať v nasledujúcej kapitole. Biológia dokáže postupne sledovať rozvoj života od jeho počiatku. Týmto počiatkom je rovnako ako v teologickom pojatí jeho počatie, to znamená existencia oplodneného vajíčka respektíve „zygoty“. Zygota putuje ženskými rodidlami (asi 8 dní), kedy dochádza k jej postupnému deleniu. Zoskupenie vzniknutých buniek sa na tejto úrovni alebo v tejto fáze nazýva „morula“. Tá postupne nadobúda guľatý tvar s vnútornou dutinou „blastocystou“, ktorá sa uhniezdi v maternici a tým sa začína tehotenstvo. V tomto období vzniká postupná diferenciácia buniek, kedy už hovoríme o embryu (2. – 8. týždeň tehotenstva). V nasledujúcej fáze, ktorá trvá až do chvíle pôrodu hovoríme o plode (Ondok 1999, s. 27).

Ani toto však nie je jednoznačný a presvedčivý názor na reálny počiatok ľudského života. Existuje taktiež vedný odbor, ktorý podrobne skúma vývin zárodka a plodu a tým je embryológia. Podľa mnohých embryológov je nepochybné, že oplodnením vajíčka vzniká život, ale existujú rozpory v tom, či ide o život ľudský. Tento problém, ktorý sa týka rozporu

názorov sa volá *individualizácia zárodku*. Väčšina týchto vedcov tvrdí, že život začína po štrnástom dni tehotenstva kedy už hovoríme o embryu, pretože dovtedy sa bunky delia. Niektorí vedci spájajú ľudskú bytosť so schopnosťou pociťovania a činnosťou mozgu plodu. Ide zhruba o 24. týždeň tehotenstva, kedy je mozog vyvinutý natoľko, že plod dokáže pociťovať bolesť. Do tohto termínu musí mať prednosť právo ženy sa rozhodnúť o interrupcii a uprednostňuje sa jej slobodná voľba (Vendel 2005, s. 33 – 50). Samozrejme aj tieto argumenty majú svojich odporcov, preto je tento problém rozsiahly a diskutabilný na rôznych rovinách, my sme spomenuli iba tie najzákladnejšie.

Ak by som mala vyjadriť svoj vlastný názor na to, kedy začína ľudský život, tiež pre mňa nie je jednoduché stanoviť ten okamih na určitú chvíľu. Na jednej strane zastávam názor podobne ako kresťanstvo, keďže som veriaca, že ľudský život začína pri počatí a je nutné ho chrániť od počiatku, pretože ide o bezbranného tvora, tiež súhlasím s tým, že interrupcia je prístupná vtedy, ak tehotenstvo ohrozuje život matky, no na druhej strane súhlasím aj s tým stanoviskom, že každá žena má právo rozhodnúť o tom, či podstúpi interrupciu napríklad ak ide o to, že sa preukáže prenatalnou diagnostikou, že dieťa bude deformované alebo postihnuté ťažkým ochorením. Ak sa žena rozhodne a myslí si, že toto trápene dieťaťu dopriať nechce tak sa s týmto rozhodnutím stotožňujem a neodsudzovala by som ju za to. Záleží asi na individuálnom názore a stanovisku ženy. Samozrejme neobhajujem ukončenie tehotenstva len zo sociálnych dôvodov alebo jednoducho z dôvodu, že žena ešte dieťa nechce, naopak myslím si, že to nie je dôvod brať život dieťaťu, navyše ak je úplne zdravé.

### Zoznam bibliografických odkazov

AMBROZY, M., 2012. Kultúra života versus kultúra smrti v diele Petra Singera a Martina Heideggera. In: *Sociálne poslanstvo Jána Pavla II. pre dnešný svet*. Ružomberok: Verbum, s. 18-20. ISBN 978-80-8084-956-6.

BOSÁ, M., BOSÝ, D., 2004. *Verejná diskusia o interrupciách* [online]. Cit. 15.3. 2015. Dostupné na [http://www.esfem.sk/subory/vyskum/verejna\\_diskusia\\_o\\_interrupciach.pdf](http://www.esfem.sk/subory/vyskum/verejna_diskusia_o_interrupciach.pdf)

*Deklarácia práv počatého dieťaťa* [online]. Cit. 18.3.2015. Dostupné na <http://www.hsls.sk/dokumenty/deklaracia.pdf>

DWORKIN, R., 2004. *Právo ženy? Štúdie o problematike interrupcií*. Bratislava: Kalligram. ISBN 80-7149-612-X.

GLUCHMAN, V. a kol., 2009. *Metodologické a metodické otázky z bioetiky v súčasnosti*. Prešov: Filozofická fakulta Prešovskej univerzity v Prešove. ISBN 978-80-8068-995-7.

HAŠKOVCOVÁ, H., 2002. *Lékařská etika*. Praha: Galén. ISBN 80-7262-132-7.

*Interrupčný zákon* [online]. Cit. 18.3.2015. Dostupné na <http://rachel.rodinabb.sk/umely-potrat/interrupcny-zakon/>

JÁN PAVOL II., 1995. *Evangelium vitae*. Praha: Spolok svätého Vojtecha. ISBN 80-7162-097-1.

MACHULA, T. *Osoba jako rozumové bytí ve vztahu* [online]. Cit. 1.12.2014. Dostupné na [http://www.eamos.cz/amos/kfi/externi/kfi\\_744/fil-antrop.pdf](http://www.eamos.cz/amos/kfi/externi/kfi_744/fil-antrop.pdf)

ONDOK, J. P., 1999. *Bioetika*. Svitavy: Nakladatelství Trinitas. ISBN 80-86036-24-3.

ROTTER, H., 1999. *Důstojnost lidského života*. Praha: Vyšehrad. ISBN 80-7021-302-7.

SÝKORA, P., 2012. *Problematiky interrupcií z filozoficko-etické perspektívy*. Prešov: Michal Vaško. ISBN 978-80-7165-903-7.

SCHWEITZER, A., 1989. *Zástanca kritického myšlení a úcty k životu*. Praha: Vyšehrad. ISBN 80-7021-010-9.

SCHWEITZER, A., 1986. *Kultúra a etika*. Bratislava: Slovenský spisovateľ.

ŠOLTÉS, L., PULLMANN, R. a kol., 2008. *Vybrané kapitoly z medicínskej etiky*. Martin: Osveta spol. s.r.o. ISBN 978-80-8063-287-8.

VENDEL, Š., 2005. Interrupcia – analýza morálneho pojmu. In: *Filozofia*. Roč. 60, č. 1, s. 33-50. ISSN 0046-385X.

WARREN, M. A., 1997. *Moral status: Obligations to Persons and Other living things*. Oxford: Clarendon press. ISBN 0-19-823668-9.

**Mgr. Nikola Halčíšáková**

Vysoká škola medzinárodného podnikania ISM Slovakia  
Duchnovičovo námestie 1, 080 01 Prešov  
nikolaoravcova2@gmail.com



# PREFERENCIE, NÁZORY A SPRÁVANIE PRIJÍMATEĽOV SLOVENSKEJ MEDIÁLNEJ KULTÚRY

Vladimíra Hladíková

## Abstract

The paper deals with media culture as one of the most significant phenomenons of current time. The goal of the paper is to introduce actual preferences, opinions and behavior of recipients of slovak media culture based on brief theoretical reflection of culture in media and empirical research. In theoretical part, the attention is paid to three subsystems of culture – mass culture, popular culture and mainly media culture, their interrelationships, elements and characteristics. Specific accent is laid on empirical research which is focused primarily on the attitudes and opinions of the younger generation on the basis of media influence. The paper also emphasizes critical thinking and perception of offered content, the development of digital and media competences as well as the importance of media literacy and media education.

## Úvod

Médiá sa postupom času a na základe spoločenských a kultúrnych zmien stali neoddeliteľnou súčasťou našich životov. Sú zdrojom informácií, formujú spoločenské povedomie, verejnú mienku i myslenie ľudí. K tejto skutočnosti prispievajú aj nové médiá, technológie, technologické zariadenia a všetky globalizačné činitele, predovšetkým internet. Masmédiá mnohí ľudia vnímajú ako mienkotvorné authority a neobmedzene dôverujú všetkým obsahom a správam, ktoré masmédiá produkujú. Správy, ktoré nám masmédiá predkladajú majú rôznorodý charakter a často krát sú vytvárané na základe rôznych (niekedy nepravdivých či manipulačných) zámerov. Pokiaľ však recipienti chcú efektívne využívať mediálne obsahy a posolstvá vo svoj prospech, mali by disponovať istými zručnosťami a kompetenciami. Jednou z takýchto kompetencií je aj mediálna gramotnosť. Elementárnym predpokladom a východiskom mediálnej gramotnosti je mediálna výchova. Účelom mediálnej výchovy je predovšetkým naučiť nielen žiakov, ale aj všetkých recipientov mediálnych posolstiev, kriticky myslieť v mediálnych súvislostiach a selektívne vyberať z ponúkaného množstva informácií, formátov a mediálnych produktov tie, ktoré ich dokážu obohatiť, rozšíriť obzory, vedomosti či zveľadiť osobnosť a ducha. Preto opodstatnenosť, význam a dôležitosť mediálnej výchovy neustále rastie. Nedostatok mediálnej gramotnosti môže viesť ľudí k nesprávnym životným krokom a chybným rozhodnutiam či nevedomej manipulácii zo strany mediálnych koncernov. Na základe toho sa domnievame, že je potrebné neustále rozvíjať kritické myslenie a snažiť sa napriek určitým mediálnym tlakom a tendenciám o zachovanie vlastného úsudku a mienky.

## Masová, populárna a mediálna kultúra a ich východiská

Mediálna kultúra je neoddeliteľnou súčasťou kultúry ako takej. Aby sme mediálnu kultúru dokázali efektívne priblížiť a definovať, považujeme za nutné stručne predstaviť aj masovú a populárnu kultúru ako determinanty a východiská jej vzniku. Kultúru v tejto súvislosti preto môžeme rozdeliť na tri základné podsystémy. Prvým z týchto podsystémov je **masová kultúra**. A. Kloskowska uvádza, že masová kultúra sa zrodila ako druhotný produkt priemyselnej revolúcie, spolu s industrializáciou a urbanizáciou. Konštatuje tiež, že tvorba masovej kultúry umožnila vznik masového publika, ktoré spotrebúva obsahy prostredníctvom masových médií (Kloskowska 1967, s. 68-70). I. Reifová túto kultúru vníma prostredníctvom troch charakteristických črt – je homogenizovaná, komercializovaná a na jej tvorbe sa

nepodielajú tí, ktorým je určená (Reifová a kol. 2004, s. 113). A. Plencner (2005, s. 183) uvádza niekoľko typických produktov masovej kultúry – ľudové romány, populárna hudba, komiksy, televízne seriály, komerčné filmy, lacné reprodukcie výtvarných diel či dekoratívne úžitkové predmety. Významným je aj americký žurnalista a kritik D. MacDonald (1953, s. 13), ktorý tvrdí, že masová kultúra je tovarom určeným na masovú spotrebu, ktorá vznikla zdeformovaním a zjednodušením diel z vysokého a ľudového umenia. Jednoduchosť, prirodzenosť a lokálnu dostupnosť ľudovej kultúry vystriedala triviálnosť, globálna rozšírenosť a prefabrikovanosť masovej kultúry, ktorá len zneužíva potreby mas a slúži na kumuláciu zisku. Niekedy sa v tejto súvislosti hovorí aj o trojčlenke *nízka – stredná – vysoká* kultúra, pričom masová kultúra je práve nízka. P. Rankov (2002, s. 41) tvrdí, že masová kultúra nezaplnila miesto vyššej kultúry, ale nahradila absenciu kultúry. Bola určená ľuďom, ktorí nemajú emocionálne ani intelektuálne danosti prijímať kultúru vysokú. Nemožno však tvrdiť, že masová kultúra obchádza diela vysokej kultúry. Prináša ich v kondenzovanej a nivelizovanej podobe, v neutralizujúcom kontexte. Hoci sa hodnotné diela patriace do vysokej kultúry dostávajú prostredníctvom masmédií k publiku iba v obmedzenej miere, je to jediný spôsob, ako sa vôbec vyššie hodnoty k týmto príjemcom dostanú. Ak by masmédiá neexistovali, vyššia kultúra sa k týmto príjemcom nedostane vôbec. Je však potrebné pripomenúť, že v súčasnej dobe rozvinutého systému masovej komunikácie existujú masmédiá i programy, ktoré sa cieľavedome a systematicky zameriavajú na kvalitnú kultúru, ktorá uspokojuje náročné a vzdelané publikum.

Druhým podsystémom kultúry je **populárna kultúra**. Vznikla v Amerike a je vnímaná aj ako kultúra určená pre elitné publikum, nielen pre masu. Objektom popularity (obľúbenosti) môžu byť osoby, názory, predmety či aktivity. Môžeme spomenúť aj fakt, že súčasťou populárnej kultúry sú aj formy, ktoré nie sú produktom masmédií, napríklad nové tanečné kroky, účesy, hry, módné odevy a doplnky či iné predmety bežnej spotreby. Podľa A. Plencnera (2005, s. 196) tvorí zásadný rozdiel medzi masovou a populárnou kultúrou práve publikum. Spotrebiteľov popkultúry delí na dve skupiny podľa toho, čím sú tvorené:

1. veľký počet ľudí, široká populácia, masu – mainstream,
2. menší počet ľudí, menšinové publikum – substream.

Giddens (1999, s. 360) definuje populárnu kultúru ako formy zábavy, ktoré sledujú, čítajú alebo sa ich zúčastňujú státisíce až milióny ľudí. Zaujímavým je aj názor D. McQuaila (1999, s. 127), ktorý označuje populárnu kultúru za najrozšírenejšiu kultúru našej doby. Popkultúra má viacero zdrojov. K základným z nich patria inštitúcie špecializované na produkciu a rozširovanie kultúrneho materiálu (hudobný priemysel, rozhlasové, televízne a filmové spoločnosti, vydavatelia kníh a podobne). Špecifickým zdrojom sú odborné komunity, ktoré rozširujú rôzne fakty a informácie a snažia sa ich zrozumiteľne interpretovať (spravodajské médiá, vedecká obec a podobne). V týchto prípadoch má popularizácia funkciu sprístupňovania odborných informácií laikom (dostupné na: <http://www.jahsonic.com/>). Gažová (2003, s. 29-31) dopĺňa zdroje populárnej kultúry o spolkovú činnosť. V rámci nej možno povedať, že „spolková kultúra“ tematizuje špecifický skupinový záujem a orientuje sa na spoločný program. Do nej zaradíme najmä rôzne voľnočasové aktivity a hobby.

V tejto súvislosti môžeme spomenúť i najvýznamnejšieho obhajcu populárnej kultúry – amerického teoretika Johna Fiskeho. Podľa neho je populárna kultúra kultúrou ľudí. Tvrdí, že popularita je meradlom toho, do akej miery dokáže daná podoba kultúry uspokojiť túžby svojich spotrebiteľov. Dodáva, že ak má kultúrna komodita uspieť, musí vyhovieť súčasne záujmom ľudí, medzi ktorými je populárna, ale i záujmom jej producentov (McQuail 1999, s. 128). Na Slovensku sa štúdium populárnej kultúry rozvíja v rámci kulturológie, estetiky i masmediálnych štúdií. K najznámejším slovenským autorom a riešiteľom tejto problematiky zaradíme V. Gažovú, E. Mistríka, V. Šabíka, P. Rankova či J. Malíčka.

J. Malíček vo svojej publikácii *Popkultúra: návod na použitie* uvádza jednotlivé rozdiely medzi masovou a populárnou kultúrou. Masová kultúra je kultúra masy a komunikuje kvantitu, na rozdiel od popkultúry, ktorá sa vďaka slovíčku pop vyjadruje o kvalite. Ak by sme chceli vyjadriť vzťah týchto dvoch kultúr vo vzájomnej interakcii, môžeme povedať, že masová kultúra môže byť do určitej miery aj popkultúrou, ale popkultúra v žiadnom prípade nie je automaticky masovou kultúrou. Je to len tá časť masovej kultúry, ktorú si percipient vyberá na základe sústredeného záujmu (Malíček 2012, s. 17-18).

Tretím a pre tento príspevok najdôležitejším podsystemom kultúry je **mediálna kultúra**. Výklad pojmu sa sústreďuje do niekoľkých interpretačných perspektív: prvá, základná perspektíva, sa upriamuje na pomenovanie kultúrnych trendov v špecifickom distribučnom prostredí a smeruje od všeobecných rámcov hodnotenia stavu kultúry k fungovaniu kultúry v „mediálnom environmente“ – (mas)mediálna kultúra je podľa toho kultúrou šírenou masmédiami, masovými médiami, elektronickými, printovými, rozhlasom, televíziou, novinami a časopismi, internetom a podobne (Rusnák 2011). Stotožňujeme sa aj s teóriou Pravdovej (2005, s. 67), ktorá tvrdí, že rozpätie tvorby, prieniku a užitia mediálnej kultúry otvára širokú škálu tém, úkazov i teoretických problémov. Medzi ne patria napríklad masovokomunikačné technológie a podmienenosť vzniku fenoménu masovej kultúry, kultúrne zmeny a komunikačné technológie, účinky šírenia informačných obsahov prostredníctvom komunikačných technológií, štúdium publika, komodifikácie kultúry (napríklad dominancia privátneho sektoru v mediálnej sfére, produkt mediálnej kultúry ako predajný tovar, priemysel kultúry, zábava, atď.), internacionalizácia distribúcie mediálnych produktov (globalizácia mediálnej kultúry), otázky kultúrnej identity a v neposlednom rade tiež edukatívna funkcia masových médií. Autorka na základe týchto aspektov definuje mediálnu kultúru ako fenomén, ktorý vzniká v rámci masovej komunikácie, na základe komplikovaných interakcií mediálneho a sociokultúrneho prostredia. Karmasin (2005, s. 6) sa zaoberá problematikou rozličných postojov k pojmu mediálna kultúra. Konštatuje, že pre jedných autorov tento pojem znamená fikciu bez akejkoľvek hodnoty, pre druhých je, naopak, dostatočný na to, aby sa ním objasnil technický aj ekonomický základ spoločnosti elektronických prostriedkov komunikácie. Pre ďalších autorov je fenomén mediálnej kultúry zaujímavý len z historického hľadiska. Súhlasíme s Karmasinovým tvrdením, že pojmy médiá a kultúra, pokiaľ sú spojené do jedného slovného spojenia, tvoria komplikovaný a komplexný termín, ktorý nemožno jednoducho definovať.

V teoretickej reflexii sa problematika mediálnej kultúry zvykne spájať s procesom vzniku masovej kultúry a globalizácie kultúry prostredníctvom elektronických a printových masmediálnych prostriedkov. Z takéhoto chápania podstaty mediálnej kultúry vychádzajú i teoretici pri konštruovaní východísk jej definovania. Oblasť bádania mediálnej kultúry určuje najmä metodológia príslušného vedného odboru, rozsah deskripcie charakteristiky kultúry a jej medializovaných informačných odkazov (identifikovaných významov, dekodovanie obsahov publikom, vplyv a účinok mediálnych produktov na postoje a názory jej prijímateľov – publikum alebo užívateľov) (Pravdová 2005, s. 66). Seilerová a Seiler (2008, s. 133) vo svojich skúmaníach venujú pozornosť najmä axiologickej stránke mediálnej kultúry, ktorú považujú za jej jadro. Na skúmanie pojmu mediálnej kultúry uplatňujú axiologické hľadisko, ktoré kladie dôraz na hodnoty kultúrneho spoločenstva – hodnoty subjektov, ktorí prijímajú i vysielajú komunikáty, hodnoty regulujúce vzťahy medzi masmediálnou organizáciou a ostatným kultúrnym spoločenstvom a tiež regulatívne hodnoty zakotvené v etických kódexoch a právnych normách. Autori sem zahŕňajú i tie hodnoty a presvedčenia členov masmediálneho subjektu, ktorí sa zúčastňujú na výbere a rozhodovaní o zameraní komunikátu, čím významne vplyvajú na formovanie mediálnej kultúry. S mediálnou kultúrou sa spája i meno nestora teórií o médiách M. McLuhana, ktorý svoj

vedecký záujem sústredil najmä na zákonitosti pôsobenia médií a vplyv médií na spôsob života a na jeho vnímanie jednotlivcami.

Žilková upozorňuje na dvojaký postoj k mediálnej kultúre: zamietavý, alebo naopak oslavný, čo spôsobujú aj aktivity masmediálnej kultúry, ktoré často vnucujú recipientom svoju nepravú tvár – buď zdôrazňujú jej škaredosť, brutálnosť, neeticnosť, alebo naopak zveličujú jej krásu a estetickú skutočnosť. Stav mediálnej kultúry vníma ako chaotický, pretože nepoznáme jeho vnútorné usporiadanie či nové zákonitosti, ktorými sa riadi. S médiami a kultúrou autorka spája i termíny, ktoré na prvý pohľad nesúvisia – rýchlosť a informácia. Tvrdí, že typickým znakom novodobých médií je odovzdávanie čo najväčšieho počtu informácií čo najrýchlejším spôsobom. Vstupom komerčných médií na trh informácií sa zrýchlenie prenáša zo spravodajstva a reklamy aj do oblasti kultúry. Súhlasíme s autorkou v tom, že v súvislosti s vývojovým trendom mediálnej kultúry sa ozývajú rozličné námietky či obavy z informačného zahltenia, resp. zo zníženia estetického zážitku nedostatkom časového priestoru na vytvorenie hodnotného estetického produktu (Žilková 2004, s. 9). Súčasťou príspevku je stručná teoretická reflexia masovej, populárnej a mediálnej kultúry, so špecifickým dôrazom na mediálnu kultúru, ktorá determinuje a z ktorej vychádza empirický výskum. Hlavným cieľom tohto príspevku je na základe teoretických východísk a empirického výskumu predstaviť aktuálne preferencie, názory a správanie prijímateľov slovenskej mediálnej kultúry v roku 2015. Výskum bol zameraný na mladú generáciu a jeho výsledky a interpretácie sú predkladané v nasledujúcej časti príspevku.

### **Metodológia výskumu (predmet, metódy a výskumná vzorka)**

Predmetom výskumu sú informácie o správaní a preferenciách respondentov, ako prijímateľov slovenskej mediálnej kultúry, na základe vplyvu médií. Vo výskume sme použili kvantitatívnu výskumnú stratégiu, pretože jej výsledkom sú rôznorodé dáta.

Pri získavaní informácií potrebných na dosiahnutie a splnenie požadovaných cieľov a na realizáciu výskumu sme použili nasledujúce metódy:

- Bibliografická metóda, ktorá sprevádzala proces štúdia teoretických poznatkov, bola použitá v prípravnej etape. Pre komplexnosť príspevku sme vychádzali zo štúdia odbornej domácej i zahraničnej literatúry. V rámci štúdia poznatkov bola použitá komparácia viacerých literárnych aj internetových zdrojov.
- V empirickej časti bola využitá metóda dotazníka vlastnej konštrukcie, ktorá tvorila základný spôsob získavania a zhromažďovania údajov a odpovedí od respondentov. Podľa Ondrejoviča (2007, s. 155) patrí k najčastejšie používaným nástrojom kvantitatívneho výskumu práve dotazník.
- Pri spracovaní základných údajov sa využili metódy opisnej štatistiky. Pri interpretácii údajov boli použité predovšetkým analýza a komparácia výsledných zistení.
- Získané dáta a informácie boli sumarizované prostredníctvom syntézy a generalizácie.
- Počas tvorby práce a spracúvania výsledkov boli použité všeobecné logické metódy, rôzne myšlienkové postupy a operácie, ako sú indukcia a dedukcia. Výsledky výskumu boli priebežne znázornené aj graficky.

Výskum bol zameraný predovšetkým na študentov stredných škôl a mladých dospelých, čomu boli prispôsobené aj vekové kategórie v dotazníku. Výskumu sa zúčastnilo 183 respondentov, príslušníkov oboch pohlaví. Spodná veková hranica bola dvanásť rokov, horná hranica veku nebola stanovená. Respondenti boli vyberaní kumulatívnym výberom, nástrojom najmä bola internetová komunikácia. Východiskom bolo rozoslanie e-mailových správ vybranej skupine adresátov so zdvorilou požiadavkou o vyplnenie dotazníka. Prijemcovia dotazník následne rozosielali aj medzi ďalších potenciálnych respondentov. Dotazník bol zároveň dostupný aj na sociálnych sieťach. Dotazník bol zverejnený po dobu

štrnástich dní. Okrem možnosti elektronického vyplnenia sme dotazník distribuovali aj na Gymnázium Vojtecha Mihálíka v Seredi, kde sme študentov požiadali o vyjadrenie ich názorov v dotazníku počas hodín mediálnej výchovy. Dotazník vyplnili študenti základných, stredných i vysokých škôl, ale aj zamestnané osoby.

### Graficky znázornené identifikačné údaje respondentov výskumu

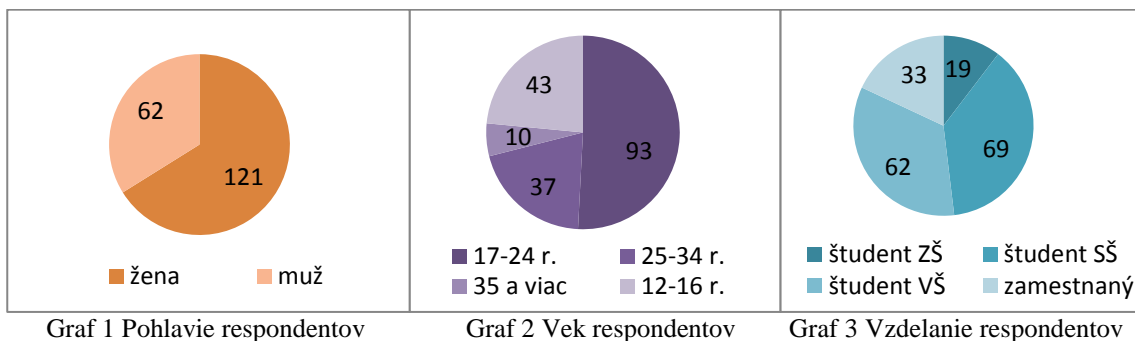

### Výsledky výskumu a ich interpretácia

Výskum bol realizovaný prostredníctvom dotazníka vlastnej konštrukcie, ktorý obsahoval 18 otázok. Dotazník bol štruktúrovaný do troch tematických oblastí:

- **Prvá časť** obsahovala identifikačné údaje respondentov (pohlavie, vek, vzdelanie).
- **Druhá časť** bola zameraná na vlastné sebvýjadrenie respondentov, ich názory a preferencie na vybrané otázky týkajúce sa mediálnej kultúry a mediálneho prostredia.
- **Tretia časť** sa týkala konkrétnych vedomostí respondentov o mediálnej kultúre, výchove, mediálnej gramotnosti a etike médií. V každej otázke v rámci tejto časti bola správna len jedna z možností.

Na úvod nás zaujímalo, *ktorú formu médií využívajú respondenti najčastejšie a v akej miere*. Najfrekvencovanejším používaným médiom bol internet, na druhom mieste je televízia. Rozhlas označilo až 58% respondentov za médium, ktoré nevyužívajú vôbec. Prekvapením bolo aj zistenie, že printové médiá nevyužíva až 54% z opýtaných.

Tab. 1 Forma a frekvencia využitia jednotlivých foriem médií

Ktorú formu médií využívate najčastejšie?	najčastejšie		často		nevyužívam	
	počet	%	počet	%	počet	%
Televízia	44	24	98	58	41	22
Rozhlas	8	4	68	37	107	58
Print	7	4	77	42	99	54
Internet	157	86	25	14	1	1

### Výsledky druhej časti dotazníka

V nasledujúcej časti sa budeme venovať vyhodnoteniu a interpretácii výsledkov výskumu druhej časti nášho dotazníka, ktorá bola zameraná na vlastné sebvýjadrenie respondentov, ich názory a preferencie v kontexte mediálnej kultúry, prostredia a mediálnych obsahov. V otázke č. 5 nás zaujímalo, *ktorý televízny žáner z ponúkaných sledujú respondenti najčastejšie*. Výsledky ukázali, že 37% opýtaných preferuje dokumentárne, vzdelávacie filmy pred reality show, telenovelami a spravodajstvom. Spravodajskú reláciu najčastejšie sleduje 43 zo 183 respondentov, 4% opýtaných uprednostňuje telenovelu. Reality show sleduje iba

36% respondentov, čo nespĺnilo naše očakávania. Výsledky tejto otázky boli pre nás jedným z najväčších prekvapení z celej palety otázok kladených v dotazníku.



Graf 2 Najčastejšie sledovaný žáner

Keďže reality show pokladáme za jeden z najvýraznejších a dominantných formátov v slovenskej mediálnej kultúre, bolo pre nás dôležité zistiť, z akých dôvodov respondenti sledujú reality show. Na tieto príčiny sme sa pýtali v otázke č. 6. Vzhľadom k tomu, že väčšina respondentov označila v predchádzajúcej otázke za najobľúbenejší žáner dokument, i v tejto otázke až 45% opýtaných uviedlo, že reality show nesleduje vôbec. 42% respondentov označilo za hlavný dôvod sledovania reality show zábavu, relaxáciu a oddych, 8% opýtaných sleduje reality show z dôvodu záujmu o prostredie, v ktorom sa reality show deje. Len 5% respondentov sa stotožňuje s účinkujúcimi v reality show a obdivuje ich, čo pokladá za hlavný dôvod, prečo tento formát sledujú.

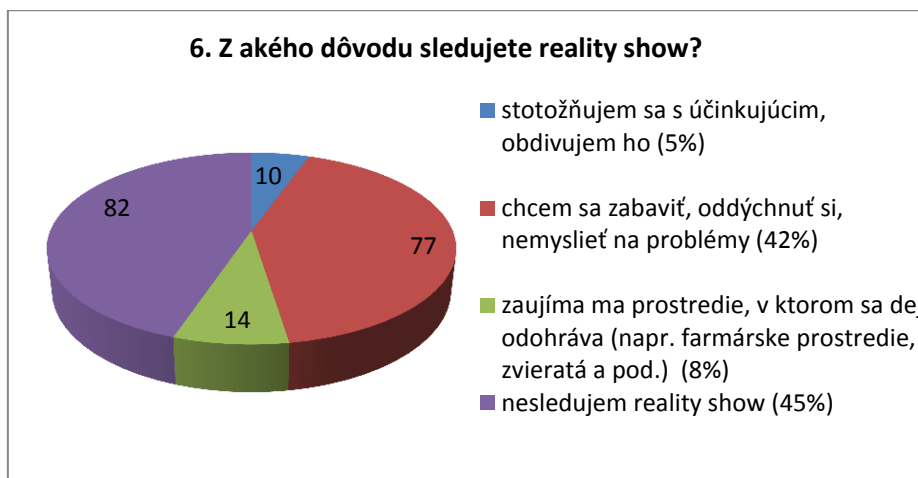

Graf 3 Dôvod sledovania reality show

Reklama je stabilnou súčasťou komerčných médií, čiastočne sa vyskytuje i vo verejnoprávnych médiách. V otázke č. 7 nás zaujímalo, či dochádza k zmene spotrebiteľského správania recipientov po zhladnutí (vypočutí, prečítaní) reklamy na určitý produkt či službu v médiách. Až 61% opýtaných uviedlo, že k zmene spotrebiteľského správania u nich nedochádza, teda si produkt či službu na základe reklamy nekúpia. Len deviatimi respondenti uviedli, že vnímajú zmenu spotrebiteľského správania a investujú do produktov a služieb na základe reklamy. Treťou skupinou boli respondenti, ktorí veria referenciám na produkt či službu ľuďom zo svojho okolia.

Tab. 2 Zmena spotrebiteľského správania opýtaných na základe reklamy v médiách

7. Dochádza u Vás k zmene spotrebiteľského správania po zhladnutí (vypočutí, prečítaní) reklamy na určitý produkt či službu v médiách?	počet	%
Áno, väčšinou si produkt/službu kúpim	9	5
Nie, riadim sa vlastným rozumom, nenechám sa ovplyvniť	112	61
Verím len referenciám na produkt/službu z môjho okolia (rodina, priatelia, známi)	62	34

Výroba a produkcia domácich seriálov je v súčasnej dobe jedným z najaktuálnejších trendov mediálnej kultúry. Prostredníctvom otázky č. 8 sme zisťovali, *aké sú preferencie respondentov pri sledovaní televízie*. Výsledky výskumu potvrdili, že aj vybraní respondenti sa prikláňajú k možnosti sledovania seriálov, túto odpoveď označilo až 72 opýtaných. Keďže takmer všetky programy, relácie a ich epizódy je už možné nájsť i v televíznych či rozhlasových archívoch, prípadne live vysielanie, zahrnuli sme medzi možné odpovede i využitie internetu namiesto televízneho vysielania. K tejto možnosti sa priklonilo 53 zo 183 respondentov. Podobný počet opýtaných uviedlo, že najradšej sleduje spravodajstvo a publicistiku (26 opýtaných) a športové podujatia (32 opýtaných).

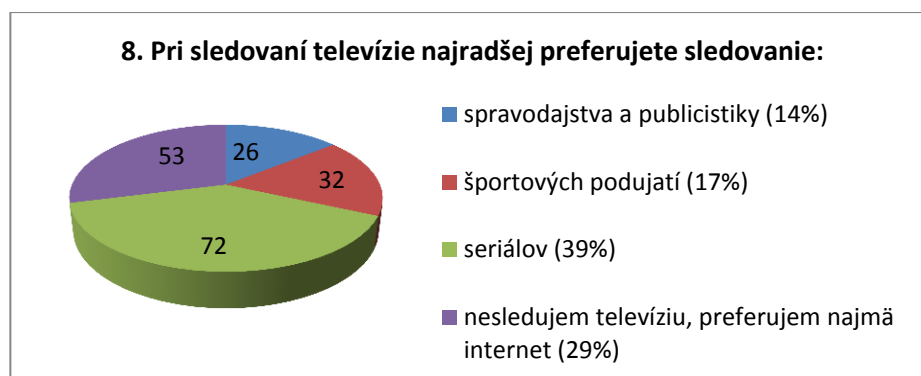

Graf 4 Preferencie pri sledovaní televízie

Pomocou nášho výskumu sme sa chceli dozvedieť, či dnešní mladí ľudia *preferujú literárne alebo audiovizuálne spracovanie diel*. Tento aspekt sme zisťovali v otázke č. 9. Odpovede pre nás neboli prekvapivé, predpokladali sme, že väčšina respondentov sa prikloní k audiovizuálnemu spracovaniu diel, teda preferuje film. Túto formu spracovania diela označilo 58% opýtaných za tú, ktorá je pre nich atraktívnejšia. Literárne spracovanie diel pokladá za lepšie 42 % respondentov. I napriek tomu, že sme predpokladali „víťazstvo“ filmu nad knihou, sme radi že výsledky výskumu ukázali, že stále je trend čítania literatúry viac-menej aktuálny a populárny a rozdiely medzi týmito dvomi podobami diela nie sú tak odlišné a markantné.

Tab. 3 Preferencie spracovaného diela

9. Ktoré spracovanie diela preferujete viac?	počet	%
Audiovizuálne (film)	107	58
Literárne (knihy)	76	42

Médiá do určitej miery ovplyvňujú a formujú naše myslenie i životný štýl. Zaujímalo nás, ako tieto vplyvy subjektívne vnímajú respondenti nášho výskumu. Preto podobne, ako

v otázke č. 10, aj v otázke č. 11 sme sa zaoberali tým, aké účinky médií respondenti najčastejšie pozorujú na svojej osobnosti. Výsledky výskumu ukázali, že najvýraznejšími účinkami sú poznávacie účinky, s ktorými sa stotožnilo až 45% opýtaných. Druhou skupinou intenzívnych účinkov sú emocionálne účinky, túto možnosť označilo 31% opýtaných. S treťou možnosťou, pociťovanie zmeny postojov na svojej osobnosti na základe vplyvu médií, označilo 24% respondentov.

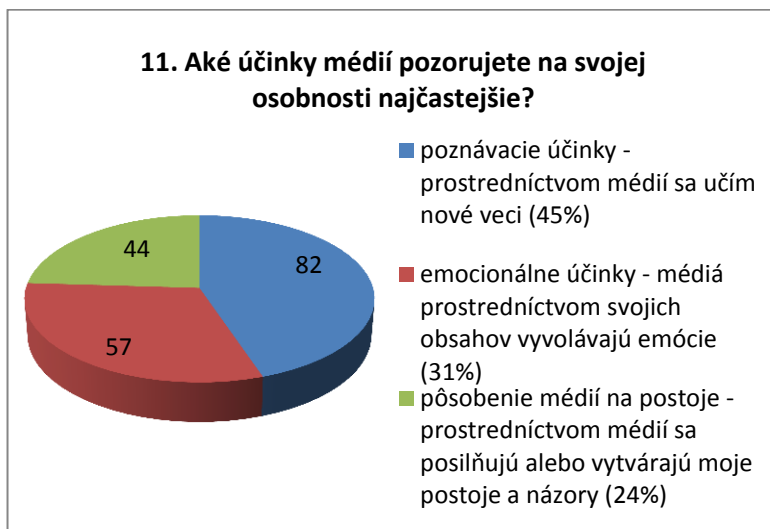

Graf 7 Účinky médií

Naším cieľom bolo medzi opýtanými tiež zistiť, aké sú ich preferencie pri sledovaní (počúvaní) médií. *Priorizáciu komerčných alebo verejnoprávnych médií* sme sondovali prostredníctvom otázky č. 12. Výsledky neboli pre nás prekvapením, takmer 80% respondentov uviedlo, že pozornosť zameriava prevažne na komerčné médiá, napriek tomu, že reklamný priestor v nich je čoraz väčší. Verejnoprávnym médiám dalo v našom výskume prednosť 21% opýtaných.

Tab. 4 Preferencia komerčných alebo verejnoprávnych médií

12. Pri sledovaní (počúvaní) médií preferujete verejnoprávne alebo komerčné médiá?	počet	%
pozornosť sústreďujem na komerčné médiá	145	79
dávam prednosť verejnoprávnym médiám	38	21

Rovnako nás zaujímalo, aký majú médiá vplyv aj pri rozhodovaní o tom, ako respondenti trávia svoj voľný čas. V otázke č. 13 sme sa pýtali, aké sú preferencie opýtaných, pokiaľ majú na výber buď osobnú účasť na eventoch (koncert, športová udalosť, divadelné predstavenie) alebo sledovanie podujatí v televízii, respektíve prostredníctvom vysielania cez internet alebo rozhlas. Keďže náš výskum bol zameraný na mladšiu generáciu ľudí, prevažne študentov stredných škôl a mladých dospelých, výsledky výskumu nás neprekvapili. Takmer 75% opýtaných uprednostnilo osobný zážitok a atmosféru podujatia. Možnosť sledovania podujatí v televízii, prípadne cez iné médium, oslovila 26% respondentov, pričom väčšina z nich bola vo veku od 25 rokov a viac.

Je samozrejmé, že aj v mediálnom prostredí je potrebné dbať na dodržiavanie istých etických princípov a zásad. V rámci sebareflexie respondentov nás tiež zaujímalo, či sa s týmto tvrdením stotožňujú. Tejto problematike sme sa venovali v otázke č. 18. Potešujúcim zistením bol pre nás výsledok výskumu, ktorý ukázal, že 95% opýtaných odpovedalo kladne,



z toho 75% sa priklonilo k odpovedi, že dodržiavať pravidlá je **určite** potrebné. Len 3 zo 183 respondentov udávajú, že dodržiavanie týchto pravidiel nie je potrebné.

Tab. 5 Názor respondentov na dodržiavanie etických pravidiel v mediálnom prostredí

18. Myslíte si, že je potrebné v súčasnej dobe dodržiavať etické pravidlá a princípy aj v médiách?	počet	%
určite áno	138	75
asi áno	36	20
nezáleží na tom	6	3
nie je to potrebné	3	2

### Výsledky tretej časti dotazníka

Tretiu časť zameranú na vedomosti respondentov z oblasti mediálnej kultúry a mediálnej etiky vyhodnocujeme v nasledujúcej časti. K veľmi populárnym formátom v aktuálnej podobe mediálnej kultúry patria i seriály a zábavné relácie. Predstavujú jeden z ťažiskových prvkov v súčasnej mediálnej tvorbe aj v našej krajine. Prostredníctvom otázky č. 14 sme chceli vedieť, aké majú respondenti vedomosti o najvýraznejšom prvku dnešnej slovenskej mediálnej kultúry. Správnu odpoveď, zábavné formáty a seriály, reality show, uviedlo 72% opýtaných. Podľa 15% respondentov je najvýraznejším prvkom mediálnej kultúry produkcia slovenských filmov, 23 zo 183 opýtaných pokladá za najvýraznejší prvok spravodajstvo.

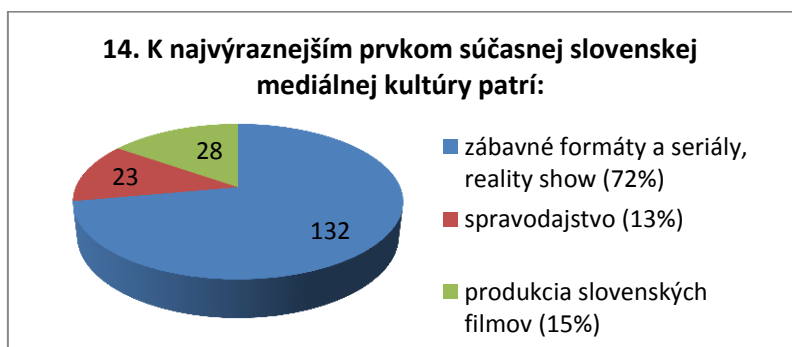

Graf 8 Najvýraznejší prvok súčasnej slovenskej mediálnej kultúry

Medzi ďalšie zo základných pojmov súvisiacich s mediálnou kultúrou sa zaraďuje aj termín *mediálna gramotnosť*. V otázke č. 15 sme sa pýtali, čo rozumieme pod týmto pojmom. Súbor poznatkov a zručností pre orientáciu v ponuke mediálnych produktov, podpora a rozvoj kritického myslenia v mediálnej oblasti označilo za správnu odpoveď 77% respondentov. 34 zo 183 opýtaných si myslí, že mediálna gramotnosť je selektívny výber mediálnych produktov a obsahov podľa subjektívneho vnímania. Mediálnu gramotnosť si s gramotnosťou všeobecnou zamieňa 5% respondentov, ktorí správnu odpoveď označili ako schopnosť vedieť čítať a písať.

Tab. 6 Definícia mediálnej gramotnosti

15. Čo znamená pojem mediálna gramotnosť?	počet	%
schopnosť vedieť čítať a písať	9	5
súbor poznatkov a zručností pre orientáciu v ponuke mediálnych produktov, podpora a rozvoj kritického myslenia v mediálnej oblasti	140	77
selektívny výber mediálnych produktov a obsahov podľa subjektívneho vnímania	34	19

Prostredníctvom výskumu sme chceli tiež zistiť, aké majú respondenti znalosti o termíne *mediálna výchova*, ktorý je tiež úzko prepojený s problematikou mediálnej gramotnosti a mediálnej kultúry. V otázke č. 16 sme sa pýtali, *aká je správna definícia tohto pojmu*. Pod mediálnou výchovou si 17% opýtaných predstavuje novinové články a televízne a rozhlasové formáty s edukatívnym, náučným charakterom. Správnu odpoveď, proces učenia sa a vyučovania o médiách, systematické úsilie zvyšovať spoločenské povedomie o médiách a mediálnom obraze sveta, uviedlo 79% respondentov. Len 2% opýtaných si myslí, že mediálna výchova je primárne povinným predmetom vyučovaným na I. stupni základných škôl.

Do tematiky mediálnej kultúry sa nepochybne zaraďuje aj etika médií. Hoci, ako sme už spomínali, je dodržiavanie etických princípov v médiách potrebné a dôležité, aj v tejto sfére dochádza k ich porušovaniu. Prostredníctvom otázky č. 17 sme sa respondentov pýtali, *ktorá z ponúkaných možností nepatrí k etickému správaniu v mediálnom prostredí*. Za neetické správanie považuje objektivnosť v spravodajstve 8% opýtaných. 11 zo 183 respondentov si myslí, že k etickému správaniu nepatrí sloboda tlače a prejavu. Úspešne na túto otázku odpovedalo až 86% respondentov, ktorí označili za správnu odpoveď šírenie neoverených informácií. Výsledkom tejto otázky výskumu sme boli milo prekvapení.

Tab. 7 Neetické správanie v médiách

<b>17. K etickému správaniu v médiách nepatrí:</b>	<b>počet</b>	<b>%</b>
objektívnosť v spravodajstve	14	8
sloboda tlače a prejavu	11	6
šírenie neoverených informácií	158	86

Keďže dotazník bol zameraný primárne na preferencie a názory respondentov a ich správanie, v nasledujúcom prehľade uvádzame odpovede, ktoré boli označené najčastejšie, preto predpokladáme, že ich možno označiť v našom výskume za preferenčné.

Tab. 8 Analýza preferencií, názorov a správania respondentov

<b>číslo otázky</b>	<b>predmet otázky</b>	<b>najviac preferovaná odpoveď</b>
4	najčastejšie využívaná forma médií	internet
5	najsledovanejší televízny žáner	dokumentárny film
6	dôvod sledovania reality show	nesledujem reality show
7	zmena spotrebiteľského správania na základe reklamy v médiách	nenechám sa ovplyvniť reklamou
8	najobľúbenejší formát v televízii	seriály
9	spracovanie diela	audiovizuálne dielo
10	zmena vzhľadu na základe osobností sledovaných v médiách v snahe podobať sa im	nemením svoj vzhľad podľa nich
11	pozorované účinky médií na osobnosti	poznávacie účinky
12	preferencia komerčných /verejnoprávnych médií	komerčné médiá
13	preferencia trávenia voľného času na eventoch (osobne/ prostredníctvom médií)	osobný zážitok a atmosféra podujatia
18	potreba dodržiavania etických pravidiel v mediálnom prostredí	určite áno

Najprekvapivejšími odpoveďami boli pre nás odpovede v otázke č. 5, kde takmer polovica respondentov uviedla, že vôbec nesleduje reality show. Rovnako zaujímavé boli pre

nás výsledky v otázke č. 11, kde sa najpreferovanejšími mediálnymi účinkami na respondentov stali poznávacie účinky.

Naopak, najviac očakávanými odpoveďami boli pre nás, vzhľadom k veku respondentov, odpovede v otázke č. 4, kedy veľká väčšina opýtaných uviedla práve internet za najčastejšie využívané médium. Zhodný výsledok výskumu s našimi očakávaniami sme predpokladali aj v otázke č. 9, kde bolo audiovizuálne spracovanie diela uprednostnené pred literárnym spracovaním a v otázke č. 13, kde respondenti vo veľkej miere preferovali osobný zážitok na evente pred jeho sprostredkovaním prostredníctvom médií. Komplexne môžeme tvrdiť, že výsledky výskumu zameraného na vplyv médií na správanie a preferencie prijímateľov mediálnej kultúry s dôrazom na študentov, adolescentov a mladých dospelých boli pre nás veľmi zaujímavé a užitočné.

## **Zhrnutie výsledkov výskumu**

Predmetom empirickej časti bol dotazník vlastnej konštrukcie, ktorého cieľom bolo zistiť, aké sú preferencie, názory, postoje a správanie prijímateľov mediálnej kultúry na základe vplyvu médií. Dotazník sme distribuovali medzi mladšiu generáciu, výskum bol teda zameraný najmä na študentov stredných a vysokých škôl. Výskumu sa zúčastnilo 183 respondentov, príslušníkov oboch pohlaví.

Výsledky výskumu boli pre nás mimoriadne zaujímavé. Až 86% opýtaných uviedlo, že najviac využívanou formou média je v ich prípade internet. Rozhlasovú a printovú podobu mediálnych obsahov vôbec nevyužíva približne 56% respondentov. Väčšina respondentov tiež uviedla, že najsledovanejším žánrom je pre nich dokumentárny film, druhým najsledovanejším žánrom sa stala reality show. Najčastejší dôvod, pre ktorý respondenti sledujú reality show je zábava, oddych a uvoľnenie. Potešujúcimi boli pre nás aj odpovede v otázke, kde sme sa pýtali na preferenčnú formu spracovania diel. Pomer odpovedí bol podobný, 58% opýtaných preferuje filmové spracovanie, 42% opýtaných využíva literárne spracovanie diel. Pozoruhodnými boli aj odpovede na otázku, v ktorej sme sa pýtali na mediálne účinky zaznamenané respondentmi na svojej osobnosti. Najviac respondentov, až 45%, pozoruje poznávacie účinky, 36% opýtaných pozoruje na svojej osobnosti emocionálne účinky. Očakávaným údajom bola aj prioritizácia komerčných médií a ich obsahov pred verejnoprávnu inštitúciou RTVS, komerčné médiá uprednostňuje až 79% respondentov. Rovnako zaujímavé boli pre nás aj preferencie opýtaných v rámci trávenia voľného času s využitím médií. Pýtali sme sa, či je pre respondentov zaujímavejšia osobná účasť na rôznych podujatiach a eventoch, alebo dávajú prednosť sledovaniu či počúvaniu týchto podujatí prostredníctvom médií. Osobný zážitok preferuje 74% respondentov, čo pravdepodobne súvisí aj s ich vekom. Možnosť využitia mediálnej recepcie pri tejto otázke označilo 26% opýtaných, väčšina z vekovej kategórie nad 25 rokov.

Súčasťou nášho výskumu bolo aj niekoľko vedomostných otázok z oblasti mediálnej etiky, kultúry a mediálnej výchovy. Sme veľmi radi, že až 95% respondentov uviedlo, že dodržiavanie etických princípov a etického správania v mediálnom prostredí považuje za potrebné. Úspešnosť vedomostnej časti dotazníka je 78,5%, preto môžeme vo všeobecnosti povedať, že respondenti, ktorí sa zúčastnili nášho výskumu sú mediálne gramotní.

## **Záver**

Žijeme v modernej informačnej dobe, pre ktorú je charakteristický špecifický typ spoločenskej komunikácie. Jej cieľom je snaha o oslovenie veľkého množstva ľudí, masy, v rozličnom priestore, prostredí, čase a rôznymi komunikačnými kanálmi – hovoríme o masovej komunikácii. K základom masovej komunikácie nepochybne patria i médiá

a masmédiá, ktoré sa prostredníctvom svojej spoločenskej moci a atraktívnych obsahov stávajú silným nástrojom a dokážu zvíťaziť aj nad školským prostredím či rodinným zázemím a vplyvom. Masmédiá majú mnoho pozitívnych aspektov, poskytujú nám prehľad o aktuálnej situácii z domova i zo zahraničia, ponúkajú množstvo správ a posolstiev, hoci často i nepotrebných. Niekedy dochádza zo strany majiteľov mediálnych podnikov k snahe o nastolenie ich názorov, myšlienok a následnej manipulácii verejnosti na základe médií. Považujeme preto za potrebné vedieť, ktoré z ponúkaných obsahov sú pre nás tie dôležité a prinesú nám užitočné informácie.

Aby sme mohli médiá využívať na efektívnu a funkčnú komunikáciu, je dôležité ovládať a správne používať nielen kompetencie komunikačné, ale i mediálne. Hovoríme preto o vzniku jednej z novších kompetencií – mediálnej gramotnosti, ktorej základom je mediálna výchova. Prostredníctvom mediálnej výchovy dochádza k snahe naučiť žiakov kriticky myslieť a uvažovať o médiách, ich obsahoch a posolstvách. Mediálna výchova v sebe zahŕňa aj schopnosť vedieť selektívne vyberať mediálne produkty tak, aby sa ich príjemcovia stali rozvážnymi konzumentmi a tvorcami informácií. Na základe mediálnej výchovy by mali žiaci a študenti získať základnú úroveň mediálnej gramotnosti. Dôležitým faktorom, ktorý nepochybne ovplyvňuje stav a podobu mediálnej kultúry v jednotlivých krajinách a jej percepciu, je mediálny analfabetizmus. Považujeme za prospešné, aby mali príjemcovia mediálnych obsahov dostatočné informácie o ich hodnotách či nožnej miere prínosu rôznych relácií a formátov pre rozvoj ich osobnosti. Recipienti by si mali uvedomovať tendenciu médií o ich manipuláciu a usilovať sa o zachovanie vlastného kritického úsudku k predkladaným mediálnym obsahom.

### Zoznam bibliografických odkazov

GAŽOVÁ, V., 2003. *Súradnice kultúry*. Trnava: FMK UCM v Trnave. ISBN 978-80-8903-456-7.

GIDDENS, A., 1999. *Sociologie*. Praha: Argo.

KARMASIN, M., 2005. *Paradoxien der Medien. Über die Widersprüche technisch erzeugter Wirklichkeiten*. Wien: Facultas Verlags. ISBN 9783851148626.

KLOSKOWSKA, A., 1967. *Masová kultúra. Kritika a obhajoba*. Praha: Svoboda.

LIPOVETSKY, G., 1999. *Soumrak povinnosti. Bezbolestná etika nových demokratických časů*. Praha: Prostor. ISBN 8 0-7260-008-7.

MacDONALD, D., 1953. A Theory of Mass Culture. In: *Diogenes*. Founding Editor Roger Caillois. Published in Association with International Council for Philosophy and Humanistic Studies. Number 3 (Summer, 1953).

MALÍČEK, J., 2012. *Popkultúra: Návod na použitie*. Nitra: Filozofická fakulta Univerzity Konštantína Filozofa v Nitre. ISBN 978-80-558-0204-6.

McQUAIL, D., 1999. *Úvod do teorie masové komunikace*. Praha: Portál. ISBN 80-7178-714-0.

ONDREJKOVIČ, P., 2007. *Úvod do metodológie spoločenskovedného výskumu*. Bratislava: Veda. ISBN 978-80-224-0970-4.

PLENCNER, A., 2005. Masová kultúra a pop-kultúra ako systémy kultúry. In: GAŽOVÁ, V. a kol. *Kultúra a rôznorodosť kultúrneho*. Acta culturologica. Zväzok č. 13. Bratislava: Katedra kulturológie, Filozofická fakulta Univerzity J. A. Komenského. ISBN 80-89197-41-8.

*Popular Culture*. [online]. [cit. 2016-04-21]. Dostupné z: <http://www.jahsonic.com/PopularCulture.html>

PRAVDOVÁ, H., 2005. Mediálna kultúra. In: GAŽOVÁ, V. a kol. *Kultúra a rôznorodosť kultúrneho. Acta culturologica. Zväzok č. 13*. Bratislava: Katedra kulturológie, Filozofická fakulta Univerzity J. A. Komenského. s 65-73. ISBN 80-89197-41-8.

PRAVDOVÁ, H., 2009. *Sociokultúrny kontext masovej komunikácie*. Bratislava: Katedra kulturológie FFUK. ISBN 978-80-7121-314-7.

RANKOV, P., 2002. *Masová komunikácia, masmédiá a informačná spoločnosť*. Levice: Koloman Kertész Bagala, LCA Publishers Group. ISBN 80-88897-89-0.

REIFOVÁ, I. a kol., 2004. *Slovník mediální komunikace*. Praha: Portál, s.r.o. ISBN 80-7178-926-7.

RUSNÁK, J., 2011. Od produktov k manuálom: niekoľko terminologických poznámok o vymedzovaní pojmov masová, populárna a mediálna kultúra. In: *Jazyk a kultúra*. [online]. Prešov: Filozofická fakulta Prešovskej univerzity, 2(8). [cit.2016-04-23]. Dostupné z: <http://www.ff.unipo.sk/jak/cislo8.html>. ISSN 1338-1148.

SEILEROVÁ, B., V. SEILER., 2008. *Človek – masmédiá - realita. K filozofickému „medial turn“*. Bratislava: IRIS. ISBN 978-80-89256-29-7.

ŽILKOVÁ, M., 2004. *Výhry a prehry mediálnej drámy*. Bratislava: Slovenský rozhlas. ISBN 80-969240-7-9.

**Mgr. Vladimíra Hladíková**

Fakulta masmediálnej komunikácie UCM v Trnave

Nám. J. Herdu 2, 917 01 Trnava

vladka.hladikova@gmail.com

# (ANTI)UTOPICKÉ ODKAZY PRE SÚČASNÚ SPOLOČNOSŤ

Marián Horenský

## Abstract

In human history, we can see relationships of superiority and subordination, where one group or social class has more privileged status than the other one. Because of this injustice, many utopian writers appeared in that time, who tried to describe certain ideal of social arrangement of equality and justice, suitable for everyone. Although their visions could not be fulfilled in the time of their life, they did not give up to dream about better world – their world. They believed in realization of their ideals. In the 20<sup>th</sup> century, many changes happened in the utopian literature. The crucial point for these writers, called Anti-utopians, was no more searching for beautiful future but avoiding their own doom. They emphasize methods and actions of present society, which can lead to unbelievable disasters.

## Úvod

*„Aký šťastný by človek mohol byť,  
keby nemusel myslieť na to,  
aby bol šťastný.“*  
Aldous HUXLEY

Pojem **utópia** vo všeobecnosti označuje – prostredníctvom literárneho opisu – miesto, ktoré neexistuje, resp. hovorí o predstave vymyslenej („vysnívanej“) ideálnej spoločnosti (krajiny s ideálnym spoločenským zriadením). Predstavy utopického charakteru boli prijímané často s malou vážnosťou (v niektorých prípadoch aj s pohŕdaním), pretože vychádzali z nemožnosti realizácie predstavovaných plánov. Jedni teda považujú utópie (utopický aspekt uvažovania o budúcnosti) za škodlivé, až zhubné, iní za užitočnú orientačnú „víziu“, ktorú však treba chápať tak, že sa nikdy nemôže naplniť, resp. uskutočniť (Slovník 1997, s. 275). V Sartoriho diele Teória demokracie je utópia charakterizovaná ako „protirečivá požiadavka predstaviť si nemožnú skutočnosť za účelom jej uskutočnenia. Možno ju identifikovať ako nerealizovateľné v čase a predbiehajúce čas“ (Sartori 1993, s. 65-66).

Každá utópia je inšpirovaná nespokojnosťou s existujúcim spoločenským zriadením. Nevzniká náhodne, nie je to len nejaký výtvor autorovej fantázie. Myslitelia svojimi myšlienkami dospejú k predstave takej forme organizácie spoločnosti, ktorá by odstránila domnelé zdroje zla. Šimečka napríklad napísal: „Utopizmus sa väčšinou prejavoval ako veľmi vyhranený typ dogmatizmu. Predovšetkým v tom zmysle, že sa usiloval naoktrojovať živému spoločenskému organizmu abstraktnú schému... Suchou cestou vytvorený ideál dostal zákonite platnosť dogmy, ktorej z hľadiska dokonalosti sa nemá nič vyčítať a o ktorej neslobodno preto diskutovať. Pretože sa však skutočnosť celkom očividne bránila vyvíjať sa podľa utopických predpovedí, museli utopisti... prispôbovať skutočnosť ideálu. Želanie sa im stávalo otcom myšlienky“ (Uher 1992, s. 31). Najdôležitejšiu úlohu v konštrukciách ideálneho sveta utopických autorov hrali sociálne a spoločenské vzťahy a väzby. Problémom bolo, že žiadny z autorov nemohol prekročiť hranice svojej doby. Napriek tomu sa autorom – ktorí sa zaoberali fantazírovaním o spravodlivejšom svete – podarilo vykresliť ideál, ktorý by podľa ich predstáv doviedol spoločnosť k lepšiemu zajtrajšku.

Utopistom sa ponúkajú dve možnosti:

- pokiaľ považujú v spoločnosti za zdroj zla ľudskú povahu, záchranu vidia v inštitúciách, ktoré by prísnejšie potlačovali protispoločenské tendencie,
- avšak ak sa domnievajú, že zdrojom spoločenského zla sú zlé inštitúcie, podporujú osobný rozvoj a zlepšenie jednotlivca.

V politickom myslení utópie plnia dve dôležité funkcie:

- jednak otvorene kritizujú existujúce politické a spoločenské usporiadanie (skôr z radikálnej ako z reformistickej perspektívy) a
- jednak prinášajú nové ideály a ukazujú, ako by mohli byť tieto ideály realizované v inom type spoločnosti.

Miller v Blackwellovej encyklopédii politického myslenia definuje utopizmus ako „jedinečný spôsob uvažovania o politike a spoločnosti, ktorý hľadá najdokonalejšiu, najšťastnejšiu formu spoločnosti, ktorá nie je viazaná na existujúce inštitúcie“ (Miller 2003, s. 526). Veľké množstvo utopistických diel navrhuje nejakú formu socializácie majetku či spoločného vlastníctva a trvá na škodlivom vplyve vlastníctva a súkromného majetku. Toto opakované hlásanie spoločného, alebo kolektívneho vlastníctva vedie k priamej, alebo nepriamej kritike spoločností, v ktorých žijú autori týchto utópií a v ktorých súkromné vlastníctvo je dominantnou spoločenskou inštitúciou, a z tohto dôvodu sa javí ako hlavná príčina zla v spoločnosti (Miller 2003, s. 526). Ďalšou častou témou objavujúcou sa v utopickej literatúre je spoliehanie sa na nejaký spôsob benevolentnej diktatúry, ktorá by presadila príslušný ideál. Iné utópie požadujú vládu elity (filozofov, vedcov, alebo priemyselníkov), čím autori v podstate neveria v možnosť rovnosti medzi ľuďmi.

Dejiny utopizmu sú „dejinami pokračujúceho a stupňujúceho sa strachu z narastajúceho odcudzenia, z nadvlády hospodárskych záujmov nad ľudskými vzťahmi, z neustáleho si uvedomovania krízy prirodzených hodnôt“ (Greguš 2004, s.11). Šimečka si vzal za motto svojej knihy Aragonove slová: „Utópia je škodlivá tým, že skrýva v sebe možnosť sklamaní, i tým, že na každom kroku porovnáva skutočnosť s falošnou predstavou, i tým, že prináša znechutenie v dôsledku disproporcie medzi vysnívanou perspektívou a danou úlohou, utópia je – možno povedať – hrozným štrajkokazom a ešte viac, zradným zvodcom ľudí od práce. Neprestávame sa čudovať jej pustošeniu“ (Uher 1992, s. 31-32). Predpovedal pád utopických ilúzií, ktorý stavia ľudstvo pred konfliktnú budúcnosť.

## **T. More a G. Orwell**

**T. More** podnietil vytvorenie určitého typu literatúry, ktorá sa zaoberá opisom ideálnej spoločnosti a jej členov, kde sú všetky ľudské vzťahy tým najlepším usporiadaním (o akom dosiaľ autor môže len snívať) bez reálnej možnosti ich vo svojej dobe uskutočniť. Dielo Utópia, nútiace k zamysleniu, vzbudzuje pozornosť jednak odvážnou kritikou spoločnosti založenej na majetkovej nerovnosti a bezpráviu (kritika spoločenského a politického zriadenia Anglicka) a jednak bohatou fantáziou (detailný opis ideálneho ostrova).

T. More opisuje a tvrdo kritizuje historicky známe obdobie vyhánania roľníkov z pôdy (ohradzovania pozemkov, v rámci ktorého bolo výhodnejšie premeniť poľnohospodársku pôdu na pasienky pre ovce), ktorý so sebou prináša nárast nezamestnanosti, biedy a zločinnosti. Vznikajú tak masy bezdomovcov, ktorým nakoniec neostáva nič iné než kradnúť, čo ich často predurčovalo na to, že svoj život skončili na šibenici. Vykorišťovateľská spravodlivosť – obohacovanie jedných a zbedačovanie druhých – je hlavnou prekážkou, ktorá znemožňuje, aby bola z práce všetkých zaistená taktiež všetkým obživa. A tak sa T. More dostáva k najzákladnejšej príčine, ktorá podmieňuje všetky problémy anglickej spoločnosti 16. storočia – k súkromnému vlastníctvu. „Všade tam, kde trvá súkromné vlastníctvo a kde všetci všetko merajú peniazmi, ťažko môže nastať situácia, aby bol štát spravodlivým a prospešným zriadením. Je len jediná cesta k verejnému blahu, a to vyhlásenie majetkovej rovnosti. Ťažko tohto blaha dosiahnuť tam, kde jednotlivci majú súkromný majetok. Preto som pevne presvedčený, že sa statky nemôžu správne a spravodlivo rozdeliť a že nemožno ľudské pomery šťastne usporiadať, len úplným odstránením súkromného vlastníctva“ (More 1978,

s. 53-54). Spoločenské príčiny masového zbedačovania ľudí, vedúce k zločinom z biedy nemožno odstrániť krvavými zákonmi, ale zmenou spoločenských pomerov. V tomto vidí T. More hlavné východisko k riešeniu všetkých spoločenských a politických problémov. Pokúsil sa ukázať spoločenské pomery, ktoré môžu podľa jeho názoru vytvoriť skutočné podmienky pre človeka, akého si ctí humanizmus. Vyriešenie tejto otázky predkladá druhá časť jeho knihy.

More do všetkých detailov prepracoval obraz šťastnej spoločnosti, ale sám bol o možnostiach ich uskutočnenia vo vtedajšom svete pramálo presvedčený. Ako napísal v závere II. knihy: „Priznávam, že je v štáte Utopijcov mnoho vecí, ktoré by som si pravdupovediac pre naše obce skôr priaľ, než dúfal v ich uskutočnenie“ (More 1978, s. 119). *Ostrov* (Pozri bližšie: More 1978, s. 57-119; Mlynář 1961, s. 251-263) má 54 miest (podobne ako počet grófstiev vo vtedajšom Anglicku) s rovnakým zriadením a zákonmi a aj rozmiestnením (pokiaľ to dovoľuje povaha krajiny). Žiadne mesto netúži rozšíriť svoje územie. Každých 30 rodín si každoročne volí správneho úradníka – fylarchu. Desiatim fylarchom a ich rodinám stoja v čele protofylarchovia, ktorí sú volení každý rok, ale spravidla ich bez dôvodov nevymieňajú. Všetci fylarchovia, ktorých je 200, vykonávajú prísahu, že vyberú toho, koho pokladajú za najspôsobilejšieho za vládcu tajným hlasovaním zo štyroch kandidátov, ktorých navrhuje ľud. Úrad vladára je trvalý a doživotný, no ak by javil sklony k despotizmu, možno ho odvolať. Každé tri dni, v prípade potreby aj častejšie sa schádzajú protofylarchovia s vladárom, aby rokovali o štátnych záležitostiach. Do senátu sa priberajú stále dvaja fylarchovia, a to každý deň iní. Všetkému, čomu sa prikladá väčší význam, sa postupuje na schôdze fylarchom, ktorí oznámia vec najprv svojim rodinám, potom sa poradia medzi sebou a výsledok porady ohlásia senátu. Ostatní úradníci sú ustanovovaní na rok.

Každý je povinný pracovať. Voľba zamestnania je slobodná, ale väčšinou príslušníci rodín ostávajú v obore, ktorým sa zaoberá rodina, avšak nie je to povinné. V opačnom prípade sú preradení do inej skupiny. Základnou hospodárskou jednotkou je rodina. Nie je založená výhradne na príbuzenských zväzkoch, ale ide o skupinu 10 až 16 dospelých občanov. Presný počet detí sa určiť nedá. Ak je rodina veľká, nadbytočný počet členov putuje do inej rodiny, alebo sa vytvára nová, bez ohľadu na príbuzenské vzťahy. Je jedno zamestnanie, ktoré je bez rozdielu spoločné všetkým, mužom aj ženám, a tým je roľníctvo, od ktorého nikto nie je oslobodený. Každý sa ešte naučí jednej schopnosti ako svojej vlastnej. Pracovná doba je šesť hodín a slúži pre zaobstaranie všetkého, čo si vyžaduje nutnosť, alebo príjemnosť života. Pracovná doba bola skracovaná, ak v dôsledku istých okolností sa vyrobí nadbytok. Produkty svojej práce odvedú do veľkých tržníc a odtiaľ si odnesú všetko, čo potrebujú. Peniaze neexistujú, nie sú potrebné. Väčšina ľudí využíva prestávky na vzdelávanie. Úrady ich netrápia zbytočnou prácou proti ich vôli, pretože ich štátne zriadenie predovšetkým sleduje jediný cieľ, aby sa stlačením fyzickej služby, pokiaľ to pripúšťa verejný záujem, všetkým občanom dostávalo čo najviac času pre slobodné vzdelávanie ducha, pretože v ňom spočíva podľa ich presvedčenia životné šťastie. Duševní pracovníci sú od fyzickej práce oslobodení – ktorých je asi 500, aby sa mohli dôkladne učiť vedám. Ak niektorý z nich sklame, je preradený medzi pracujúcich. Len zriedkakedy sa stáva, aby niekto z robotníkov voľné chvíle zasvätil vedeckému štúdiu s takým úspechom, aby mohol byť preradený do triedy vzdelancov. Z tejto triedy vzdelancov sa vyberajú kňazi, protofylarchovia a aj vladár.

More musel vyriešiť otázku tzv. neprijemných prác, a tak sa do utopickej spoločnosti dostávajú otroci, ktorými sú v zajatci nepriateľa, ktorý sám rozpútal agresívnu vojnu, alebo ide o zločincov, odsúdených na trest smrti, ktorých štát vykupuje z iných národov. Vojny – považované za odpornú záležitosť – vedú predovšetkým obranné. Ďalej vedú vojny proti tyranom, ak ich utláčaný národ požiada o pomoc; vypovedajú vojnu proti obyvateľstvu územia, na ktorom sa Utopijci rozhodli založiť svoju kolóniu a miestni obyvatelia tomu



bránia. Najradšej vedú vojny bez prelievania krvi, prostredníctvom podplácania zlatom, ktoré nahradzuje silu.

V Utópii je zachovávaná rôznorodosť náboženstiev. Prostredníctvom vzájomnej tolerancie nevznikajú náboženské konflikty. Ateisti sú považovaní za duševne chorých, nie sú trestaní, avšak nie je im dovolené akokoľvek sa podieľať na verejnom živote bez možnosti propagácie ich názorov. Pod vplyvom Morovej knihy boli v nasledujúcich storočiach napísané desiatky kníh (a úvah) o spoločnosti založenej na majetkovej rovnosti a sociálnej spravodlivosti. V 20. storočí sa objavujú tzv. negatívne utópie, kedy na rozdiel od klasických utópií je súčasnosť kritizovaná nie z pozícií budúcnosti, ale kedy sa kritika obracia proti budúcnosti a súčasnosť je zavrhaná, pretože práve ona mieri do budúcnosti. Pesimizmus nastupuje namiesto optimizmu, rozum je chápaný ako hrozba a potenciál realizovanej utopickej spoločnosti je opisovaný ako nočná mora. Tieto negatívne utópie dostali pomenovanie **antiutópie**. Väčšinou varujú čitateľa pred možným vývojom našej spoločnosti, predstavujú najhoršie možnosti vývoja, veľmi realisticky dokážu vykresliť cestu, ktorou sa spoločnosť môže dostať do nešťastia konaním samotného človeka. Reprezentatívnym príkladom môže byť dielo **G. Orwella**, román Tisícdeväťstoosemdesiatštyri (1984). G. Orwell patril k tým osobnostiam, ktorí mali skutočný vplyv na politiku svojej doby. Dokázal meniť rétoriku politikov. „Dnešní čitatelia jeho kníh si ďaleko viac uvedomujú ľahkosť, s akou politici dokážu zneužívať jazyk. Tým najvecnejším spôsobom odhaľoval hrozbu, ktorú prináša individuálnej slobode a mysli nielen totalita, ale taktiež veda neobmedzovaná mravosťou“ (Bowker 2006, s. 7-8, 418).

Román G. Orwella (Pozri bližšie: Orwell 2001a, s. 7-254) charakterizuje Stranu, na čele ktorej stojí Veľký brat, ktorý je neomylný a všemocný. Pod ním sú členovia Strany, najnižšiu vrstvu tvorí masa ľudí, ktorá je so svojimi 85% obyvateľstva najviac zastúpená. Volajú ich proléti, žijúci vo veľmi chudobných pomeroch, štát sa o nich nestará a necháva im relatívnu voľnosť, pokiaľ sa medzi nimi neobjaví niekto, kto by sa mohol pre Stranu stať nebezpečný. Sú dokonale ovládaní straníckou politikou, ťažko by mohol vzniknúť v ich hlavách zlom na spáchanie ideozločinu. Svoju moc Strana opiera o Ideopolíciu, ktorá má absolútnu kontrolu nad ľuďmi, nech sú kdekoľvek, nič jej neunikne. Deti sú dokonca vychovávané tak, že neváhajú udať aj vlastných rodičov. Čistky sa stali súčasťou vládnuceho mechanizmu, ktoré slúžili na vymazanie osôb potenciálnych uskutočniť v budúcnosti nejaký zločin. „Ideozločin neprináša smrť, ideozločin JE smrť“. Za ideozločin bola klasifikovaný akýkoľvek protest proti režimu. Celý systém je postavený na geniálnom vynáleze doublethinku (dvojitého myslenia). „Doublethink znamená zároveň prechovávať v mysli dve protichodné presvedčenia a obe akceptovať“. Strana mala svoje heslá: „Vojna je mier, sloboda je otroctvo, nevedomosť je sila“.

Nepriateľom ľudu je Goldstein, ktorý kedysi dávno patril k popredným osobnostiam Strany. Potom sa však zapojil do kontrarevolučnej činnosti, bol odsúdený na smrť, ale záhadne sa zachránil a zmizol. Hanobil Veľkého brata, odsudzoval diktatúru Strany, obhajoval slobodu prejavu, slobodu tlače, slobodu zhromažďovania, slobodu myslenia. Stál na čele podzemnej siete sprisahancov oddaných myšlienke zvrhnúť štát. Údajne sa nazývali Bratstvo. Kolovali chýry aj o knihe, ktorú vraj napísal a ktorá sa tajne požíčavala, v ktorej popisuje princíp, na ktorom fungujú všetky klamstvá Strany a systém fungovania jej moci. O Bratstve a Goldsteinovi kolovali mnohé legendy a nik nevedel, či ide o skutočné legendy, alebo o ďalší nástroj propagandy v rukách Strany. Hlavnou postavou, okolo ktorej sa odvíja línia deja, je Winston Smith, člen Strany, pracujúci na Ministerstve pravdy, ktorá má na starosti informácie, zábavu, vzdelávanie a umenie. Jeho práca spočíva v prepisovaní novinových článkov podľa predstáv Strany. Tento proces sa uskutočňoval v každej umeleckej a dokumentárnej literatúre, ktorá mala politický či ideologický náboj. Klamstvo sa stalo súčasťou záznamov, teda stalo sa pravdou. Winston sa snaží nájsť motív tohoto veľkého

podvodu: „Rozumiem AKO, nechápem PREČO“. Snaží sa rozpamätať na život, ktorý kedysi existoval pred revolúciou, pred nástupom Veľkého brata. Začína hľadať rôzne maličkosti, ktoré strana zabudla zničiť, a ktoré by mu pomohli nájsť odpovede na jeho nezodpovedané otázky. Starí ľudia si však pamätajú na mnoho nepodstatných vecí a tí mladší, neskôr narodení, sú už nadobro ovplyvnení Stranou.

Vo svojom vnútri sa dopustí vážneho ideozločinu proti Strane, pretože začína vážne pochybovať o učení Strany a Veľkom bratovi. Čoraz silnejšie si uvedomuje, že spoločnosť, v ktorej žije, je absolútne skazená. Navonok však nemôže dať nič najavo. Začína písať denník pre budúce generácie, ktoré budú žiť v dobe, kde myslenie bude slobodné. Do denníka si zachytáva svoje poznatky o Strane a jej aktívneho zasahovania do života ľudí. Je si vedomý toho, že denník predstavuje istý druh samovraždy, ak ho uňho objavia. Jedinú nádej na zvrhnutie Strany videl v proletoch. Ak by sa postavili proti strane, tá by nemala proti nim žiadnu šancu. Uvedomoval si však aj to, že „pokým nebudú uvedomelí, nedokážu sa vzbúriť a pokým sa nevzbúria, nemôžu byť uvedomelí“. Winston sa spoznáva s Júliou, ktorá taktiež pracuje na Ministerstve pravdy. Vytvorí sa medzi nimi silný vzťah a musia vynakladať veľké úsilie na to, aby ich nik nespozoroval pri ich naplánovaných stretnutiach. Prenajmú si izbu nad antikvariátom, kam Winston chodieval. Boli si od začiatku vedomí, že skôr či neskôr ich odhalia. Keď boli v izbe, mali pocit, že sa im nič nemôže stať. Radi by sa zapojili do boja proti Strane, avšak nevedia, ako na to. Príležitosť sa im naskytne po stretnutí s členom Strany – O'Brienom, o ktorom Winston usudzuje, že majú rovnaké zmýšľanie proti režimu. Ten sa im priznáva, že je členom Bratstva a že ich príjme do organizácie. Doručí im jeden exemplár zakázanej Goldsteinovej Knihy – „Teória a prax oligarchického kolektivismu“, ktorá Winstonovi objasní množstvo vecí o Strane, ktoré sám tušil. Raz do izby vtrhne Ideopolícia a Winstona aj Júliu zatkne. Starý pán, ktorému patrilo antikvariát bol tiež členom Ideopolície. Tá ich stihla zatknúť ešte skôr, než sa dostal k jadru problému, ktorým bol motív, ktorý drží Stranu pri moci. Winstona začínajú vypočúvať. Jeho vyšetrovateľom je O'Brien, z ktorého sa vyklúpe príslušník Ideopolície a ktorý Winstona po celý čas sledoval. Výsluchy pozostávajú zo sústavného bitia a najrôznejších techník mučenia. Ich cieľom je človeka zlomiť, zlomiť jeho vôľu k odporu. Winston stratí všetku vôľu vzdorovať Veľkému Bratovi. Neskôr pochopí, že cieľom vôbec nie je dostať z väznov informácie a potom ho popraviť. Strana chce úplné pokorenie a obrat myslenia o 180 stupňov. Chce od neho, aby úprimne miloval Veľkého Brata a bez hraníc mu veril. Zistil aj odpoveď na jednu zo svojich najnaliehavejších otázok: „Strana usiluje o moc výlučne pre moc samu“. Vo Winstonovom vnútri neostane z jeho starého „Ja“ ani časť. Od tohto okamihu nie je schopný žiadnych citov okrem lásky k Veľkému Bratovi. Potom sa väzeň prekvapivo ocitá späť na slobode. Ale už je iným človekom. Znovu je zamestnaný na Ministerstve pravdy. Už sa oň nezaujíma ani Ideopolícia, nie je dôvod, pretože dosiahla to, čo chcela. Dokonca sa stretne s Júliou. Obaja už ale k sebe nič necítia. Čosi v ich vnútri bolo zabité.

Vykreslená pochmúrna spoločnosť spoločenského usporiadania sa o niekoľko rokov stala aj skutočnosťou. Kniha G. Orwella prekročila hranice literatúry a stala sa kritikou (dokonca až obžalobou) vtedajšieho totalitného systému v ZSSR a ním kontrolovaných krajinách. Zaujímavé je aj konštatovanie Šimečku, ktorý je toho názoru, že „po celé stáročia sa ľudia zdráhali uveriť utopickému snu o republike rovnosti a slobody, ale v 20. storočí milióny ľudí takmer v okamihu uverili utopickej reportáži o skaze sveta a konci ľudskej civilizácie“ (Greguš 2004, s. 60).

## **Záver**

Je oprávnené stotožňovať sa s názorom Mannheima, ktorý tvrdí, že „celkové zmiznutie utópie by zmenilo podobu celého utvárania človeka. Človek, ktorý po tak dlhom obetavom a hrdinskom vývoji dosiahol najvyššieho stupňa vedomia so zánikom rôznych podôb utópie

stráca vôľu k dejinám a tým aj schopnosť im rozumieť (Mannheim 1991, s. 292-293). Stále tu budú rôzne názory, vychádzajúce z hĺbky ľudskej duše, ktoré budú hľadať rôzne spôsoby vhodnejšieho usporiadania a spolunažívania a zároveň vystríhať pred možnými nebezpečenstvami, ktoré by stáli na ceste k skutočnému dobru, blahu, šťastiu. Je len a len na nás, či tie skutočne správne myšlienky pretavíme aj do reality. Každá spoločnosť bola, je a s veľkou pravdepodobnosťou aj bude diferencovaná do určitých vrstiev a skupín, ktoré sa budú líšiť svojím podielom na moci, z čoho bude evidentný aj rozdielny podiel na existujúcich a požadovaných statkoch a službách. Táto skutočnosť je výstižne načrtnutá Orwellom v jeho diele *Zvieracia farma*: „Všetky zvieratá sú si rovné. Ale niektoré zvieratá si sú rovnejšie“ (Orwell 2001b, s. 97).

V 21. storočí je utopický svet hojnosti odsunutý na neurčito. Na našej planéte žije nespočetne veľké množstvo ľudí, ktorým bude treba najprv zaručiť najzákladnejšie životné podmienky. Z toho vyplýva potreba bohatších podeliť sa o svoj blahobyt s tými najchudobnejšími. Po vyriešení tohto problému spoločnosť nepochybne odvráti možné negatívne dôsledky s tým súvisiace. Rôzne katastrofické scenáre vývoja ľudstva – pred ktorými varujú predstavitelia antiutopickej literatúry – sa nemusia naplniť ani v prípade použitia výtvarných vedy a techniky len na tie účely, ktoré by posunuli spoločnosť vpred so všetkými pozitívnymi črtami. Nesmieme zabúdať aj na rôznorodé spoločenské zriadenia, ktoré v súčasnej dobe existujú. Čím viac sa budú presadzovať skutočne demokratické princípy, tým skôr sa ľudstvo odpúta od rôznych autoritatívnych a totalitných prvkov a nastúpi cestu k presadzovaniu tých práv, ktoré majú patriť všetkým bez rozdielu.

### **Zoznam bibliografických odkazov**

- BOWKER, G., 2006. *George Orwell*. Praha: Lidové noviny. ISBN 80-7106-809-8.
- GREGUŠ, P., 2004. *Utópia a antiutópia. K vývoju niektorých sociálno-politických koncepcií*. Bratislava: EKONÓM. ISBN 80-225-1505-1.
- Kol., 1997. *Slovník spoločenských vied*. Bratislava: Slovenské pedagogické nakladateľstvo. ISBN 80-08-02592-1.
- MANNHEIM, K., 1991. *Ideologie a utopie*. Bratislava: Archa. ISBN 8071150223.
- MILLER, D., 2003. *Blackwellova encyklopedie politického myšlení*. Brno: Barrister & Prncipal. ISBN 80-85947-56-0.
- MLYNÁŘ, Z., 1961. *Z dějin západoevropských politických ideologií. Část I (Renesance a reformace)*. Praha: Státní nakladatelství politické literatury.
- MORE, T., 1978. *Utopie*. Praha: Mladá fronta.
- ORWELL, G., 2001a. *1984*. Bratislava: SLOVART. ISBN 80-7145-571-7.
- ORWELL, G., 2001b. *Zvieracia farma*. Bratislava: SLOVART. ISBN 80-7145-589-X.
- SARTORI, G., 1993. *Teória demokracie*. Bratislava: Archa. ISBN 8071150495.
- UHER, J., 1992. K Šimečkovej kritike utopizmu. *Filozofia*. 1 (47), 30-33. ISSN 0046-385 X.

**Mgr. Marián Horenský**  
Technická univerzita v Košiciach  
Katedra spoločenských vied  
Vysokoškolská 4, Košice  
marian.horensky@tuke.sk

# CHARAKTERISTIKA SOCIÁLNEHO PORADENSTVA SENIOROM

Tomáš Hudák

## Abstract

The paper defines the social counseling as a part of a social services and social work. It describes the approaches of social work with elderly people as a growing demographic group in society. A social worker and his activities while working with seniors is characterized in short. Social counseling is an irreplaceable part of a social work and complex social service. Social workers use a very wide range of information in their activities to their clients. This information is designed to solve the problem, emergency, crisis of the client. The authors present the graphic approach of the model of social counseling as a three-dimensional model combining three important entities - customer, provider and a social worker.

## Úvod

V príspevku sa definuje sociálne poradenstvo ako súčasť sociálnej služby a sociálnej práce. V krátkosti sa približuje sociálna práca so seniormi ako narastajúcou demografickou skupinou v spoločnosti. Charakterizuje sa stručne sociálny pracovník a jeho činnosti pri práci so seniormi. Súčasťou sociálnej práce a sociálnych služieb komplexne je v nezastupiteľnej podobe aj sociálne poradenstvo. Sociálni pracovníci v rámci svojich činností poskytujú svojim klientom veľmi široké spektrum informácií, ktoré majú za úlohu riešiť problém, núdzu, krízu klienta. Autori predkladajú aj grafickú podobu spracovaného modelu sociálneho poradenstva ako trojdimenzionálny model spájajúci tri dôležité entity – klienta, poskytovateľa a sociálneho pracovníka.

## Sociálna práca a seniori

Základom sociálnej práce so seniormi je práca so vzťahom a dôverou (úcta ku klientovi, dôstojné správanie, rešpektovanie osobnosti, odmietanie diskriminácie). Na vzťahu sociálneho pracovníka a seniora je najdôležitejšia komunikácia a prejav pochopenia. Závisí od komunikačných zručností sociálneho pracovníka (schopnosť načúvať, rozoznávať verbálne, neverbálne prejavy, empatia, angažovaný postoj). Ak chce sociálny pracovník poskytnúť seniorovi adekvátnu pomoc, musí poznať, teda identifikovať potreby seniora.

Základným zdrojom informácií pre adekvátnu prácu so seniorom je dôverný rozhovor s ním (spresniť a ujasniť jeho žiadosť o pomoc, objasniť mu všetky možnosti pomoci, dávok, kompenzácií, a informovať ho o postupe ich vybavovania na úradoch a orgánoch štátnej správy). Pre pracovníka je vhodné poznať prostredie seniora. Ideálna je návšteva jeho domácnosti, skúmanie pomerov v rodine, analýza príjmu a finančnej situácie. Je vhodné pozorovať jeho správanie v rodine, akú má sociálnu rolu, aká je atmosféra s ostatnými členmi, aké činnosti senior doma plní, čoho je a čoho nie je svojpomocne schopný. Sociálny pracovník získava dostatok informácií o potrebách klienta, o jeho prostredí i dostupných službách tak, aby mohol spolu s klientom a jeho rodinou zostaviť balíček potrebných služieb, teda rozhodnúť, kedy stačí pomoc sociálna (opatrovateľská služba, domáca pomoc, osobná asistencia) a kedy je nutná služba zdravotníckeho charakteru, teda jedna z alternatív medzi domácou ošetrovateľskou starostlivosťou alebo odborná ústavná starostlivosť. Sociálny pracovník, ktorý pracuje so seniormi, by mal mať základné poznatky z gerontológie a zdravotníctva. Základom pozitívneho prístupu k jeho práci je mať pozitívny vzťah k starším ľuďom.

V prípade, ak je senior umiestnený v zariadení sociálnych služieb, úlohu sociálneho pracovníka v zariadení sociálnych služieb možno stručne charakterizovať:

- nadviazať priateľský osobný vzťah s každým obyvateľom, ktorý je budovaný a rozvíjaný po celú dobu pobytu seniora v zariadení,
- pomôcť s vybavovaním osobných záležitostí,
- predstaviť mu celé zariadenie, ponúkané služby, ostatných klientov, personál a fungovanie zariadenia,
- pomôcť mu udržiavať a rozvíjať vzťahy s prostredím, z ktorého prišiel, nielen s rodinou, ale i s priateľmi, ktorých musel pri presune do zariadenia opustiť,
- rozvíjať životnú náplň seniora, najmä poskytnutím ponuky alternatív trávenia voľného času, vytváraním podnetného prostredia v zariadení,
- prevádzať evaluáciu poskytovaných služieb zo strany klientov a získavať tak podnety k ďalšiemu zlepšovaniu a rozširovaniu ich ponuky.

Práca so seniormi by mala na úrovni poskytovateľov zahŕňať:

- územný manažment spolupráce štátnych, obecných i neziskových poskytovateľov sociálnych služieb seniorom tak, aby ponuka bola čo najširšia, efektívna a prístupná,
- spoluprácu s ďalšími profesionálnymi pomáhajúcich profesií (lekár klienta, geriatrická sestra, ošetrovateľky a pod.),
- spoluprácu so samosprávnymi orgánmi pri zostavovaní územných sociálnych plánov,
- zaisťovanie plynulého, obojstranného toku informácií medzi poskytovateľmi služieb a seniormi,
- osvetovú prácu medzi ostatnými obyvateľmi územnej populácie – ich zoznamovanie so špecifickými potrebami seniorov a snaha angažovať sa napr. v dobrovoľníckej činnosti.

Dnes je dôležité hovoriť aj o potrebe transformácie sociálnych služieb. Do popredia vstupujú pojmy ako miera kvality, participácia firiem, spolupráca s lokálnymi subjektmi, deštrukturalizácia, menej byrokracie, či projekty na skvalitnenie života seniorov. V zmysle inovácie sociálneho poradenstva by sme do modernej práce so seniormi mohli zahrnúť aj ďalšie činnosti, ktoré absentujú nielen v teoretických poznatkoch, ale aj v praxi sociálnej práce:

- kontakt so zamestnávateľmi – mnohí seniori majú stále schopnosť pracovať aspoň na 1-2 hodiny denne ako vrátnik, informátorka, lepič obálok.
- zaisťovanie informácií o peňažných výhodách, zľavách a príspevkoch plynúcich zo statusu „senior“ alebo z veľkej zákazníckej základne od miestnych podnikov a firiem
- kontakt s prostredím – život seniora nie je ohraničený v komunitnom centre či zariadení, je dôležitým prvkom v spoločnosti – pomoc v škôlke, na prvom stupni základnej školy...

## **Sociálne poradenstvo a jeho úloha v sociálnej práci**

Poradenstvo od svojho vzniku do súčasnosti bolo definované rôznymi spôsobmi. „Nelson (1968) uvádza, že termín poradenstvo sa používa vo viacerých významoch a možno ho chápať ako špeciálny druh pomáhajúceho vzťahu, rovnako ako súbor intervencií i ako psychologický proces. Niekedy sa poradenstvo definuje cieľmi, ktoré chce dosiahnuť. Inokedy prostredníctvom ľudí, ktorí ho uskutočňujú alebo cez jeho vzťah k psychoterapii“ (Pavlučiková 2008). V rámci sociálneho poradenstva Prihodová „vymedzuje slovo sociálne ako spoločenské, ako snahu o zlepšenie alebo zmenu spoločenských pomerov alebo ako starostlivosť spoločnosti o sociálne zabezpečenie svojich občanov“ (Olah et al. 2006). „Poradenstvo by mu malo pomôcť mobilizovať klientove vlastné vnútorné (psychické) zdroje

a vonkajšie (možnosti jeho okolia) na to, aby si za pomoci poradcu dokázal problém vyriešiť viac menej sám (opustená žena stratila zamestnanie a nevie z čoho bude platiť nájomné za byt)” (Mydlíková et al. 2009).

„Sociálne poradenstvo sa formuje ako samostatná inštitucionalizovaná činnosť sociálnej pomoci dospelým na Slovensku až po roku 1990 v nadväznosti na sociálne poradenstvo uskutočňované najskôr „živeľne“ a realizované v rámci sociálnych zariadení, zdravotníckych zariadení, škôl a pracovísk. K vymedzeniu sociálneho poradenstva a potvrdeniu pozície sociálneho poradenstva medzi nástrojmi sociálnej pomoci dospelým významne prispela legislatívna úprava Zákon č. 195/1998 Z. z. o sociálnej pomoci a v súčasnosti platný Zákon č. 448/2008 Z. z. o sociálnych službách. Podľa uvedeného je sociálne poradenstvo odborná činnosť zameraná na pomoc fyzickej osobe v nepriaznivej sociálnej situácii. Sociálne poradenstvo je tak väčšinou chápané v súvislosti s riešením sociálnych problémov sociálnych klientov” (Szabová-Šírová 2013).

V zmysle Zákona o sociálnych službách je “sociálne poradenstvo odborná činnosť zameraná na pomoc fyzickej osobe v nepriaznivej sociálnej situácii. Sociálne poradenstvo sa vykonáva na úrovni základného sociálneho poradenstva a špecializovaného sociálneho poradenstva. Sociálne poradenstvo je súbor činnosti, ktoré majú priviesť klienta k samostatnému, zodpovednému riešeniu vlastného problému, ktorý vznikol ako dôsledok stretu klientových aspirácií so sociálnou realitou.” Subjektom sociálneho poradenstva je štát a jeho orgány, samospráva a jej inštitúcie a neštátne organizácie poskytujúce sociálnu službu. Objektom je klient - rodina, deti, nevyliciteľne chorí, seniori, spoločensky neprispôsobiví, nezamestnaní, abstinenti, drogovovo závislí, utečenci, bezdomovci...

Poradenstvo možno považovať za jeden z nástrojov sociálnej práce. Výsledná podoba procesu pomoci je totiž určená nielen povahou a obsahom riešeného problému, ale aj osobnosťou dospelého človeka, ktorý do vzťahu pomoci vstupuje ako klient. Poradenský systém by mal poskytovať predovšetkým informácie a rady, týkajúce sa najzávažnejších problémov, s ktorými sa seniori stretávajú. Ide predovšetkým o problematiku ekonomickú a právnu. Dlhodobé ochorenie môže výrazne zvýšiť životné náklady seniora (lieky, špeciálna výživa, hygienické potreby, špeciálne pomôcky...) a starostlivosť o seniora v jeho domácom prostredí môže výrazne zhoršiť ekonomickú situáciu rodiny, ktorá ho opatruje. Preto je aktívne informovanie seniora a jeho rodiny o nárokoch na sociálne dávky veľmi dôležité. Vzťahy v rodine spôsobujú starým ľuďom veľké starosti, môžu byť vystavení rôznym tlakom a manipuláciám, niekedy sa ocitajú v izolácii, môžu sa stať obeťami domáceho násillia. Nespokojnosť v rodine sa prejaví chorobou, nesebestačnosťou, dobrovoľným odchodom do seniorského zariadenia, klienti upadajú do depresie. Ak získa senior potrebnú pomoc (možnosť sa vyrozprávať, pochopenie, pohľad nezávislého odborníka, právna pomoc, rady, ako ušetriť peniaze, usmernenie, ako využiť možnosti kompenzácií...), môže i náročné situácie vo vlastnej rodine úspešne zvládnuť.

Sociálny pracovník je pre seniora zdrojom emočnej podpory, zdrojom informácií, sprievodcom službami i sprostredkovateľom pri ich zabezpečovaní v zmysle vyššie opísaných úloh sociálneho pracovníka. Preto je pre samotného seniora dôležité aby bol zrozumiteľne informovaný o rôznych možnostiach riešenia jeho konkrétnej situácie a o jeho právach, mal možnosť sám si zvoliť formu pomoci, mal jednoznačným spôsobom dohodnuté konkrétne podmienky poskytovania zvolenej formy riešenia. V zmysle profilácie sociálno-ekonomického poradenstva sa domnievame, že medzi základnými vlastnosťami poradenstva je interdisciplinarita, biodromálny charakter, komplexnosť, edukatívno-formatívna – rozvíjajúca a špecializačná povaha (Koščo a kol. 1980).

- Interdisciplinárny a komplexný charakter. Na riešení úloh teórie a praxe poradenstva sa podieľa viacero vedných disciplín a odborníkov (psychológia, pedagogika, andragogika, sociológia, filozofia, medicína, právo a pod.). Efektivita poradenskej

práce závisí od účinného využitia príslušných poznatkov, metód a techník a ich začlenenia do teórie a praxe poradenskej činnosti. Závisí od spolupráce, správnej integrácie síl a koordinácie činnosti rôznych odborných-profesionálnych predstaviteľov.

- Biodromálny charakter. Poradenstvo nemá jednorazový, epizodický charakter, slúži človeku vo všetkých etapách životnej cesty, osobitne v tranzitných fázach a v náročných životných situáciách.
- Edukatívno-formatívny – rozvíjajúci charakter. V tomto zmysle je poradenstvo nástrojom „nielen“ pomoci, ale i formatívnej podpory a starostlivosti o človeka, o rozvoj jeho osobnosti.
- Špecializačný charakter. V rámci poradenstva sú konštituované viaceré špecializácie podľa problémových okruhov, typov činností a inštitúcií, v ktorých sa poradenské aktivity vykonávajú, napr. psychologické, sociálne, pedagogické, andragogické.

Schematicky možno charakterizovať 2 základné úrovne sociálneho poradenstva. Niektorí autori však pojem rozširujú o odborné špecializované poradenstvo ako „najvyšší stupeň pomoci verbálnou formou, ktorá je špecifická osobou poskytovateľa a jeho špecializáciou“ (Milliband 2008). Tretia úroveň je de facto rozšírením odborného poradenstva:

1. Základné sociálne poradenstvo (Poradenstvo prvého kontaktu) – na tejto úrovni poskytuje sociálny pracovník informácie o existujúcich predpisoch, nariadeniach, obmedzeniach a pod. a informácie o dostupných formách pomoci. Táto úroveň má výrazne informačný charakter. V určitých situáciách môže byť táto úroveň sociálneho poradenstva postačujúca k tomu, aby klient zvládol ďalšie riešenie sám, bez intervencie sociálneho pracovníka. V prípade, že pracovník zväži potrebu intervencie iného odborníka, odošle, čiže distribuuje klienta k inému odborníkovi. Z uvedeného vyplýva, že táto úroveň v soc. poradenstve má dva výrazné znaky, a to:
  - informačný charakter,
  - distribučný charakter.
2. Odborné sociálne poradenstvo – je určené klientovi, pri ktorom sa ukázalo, že sociálne poradenstvo prvého kontaktu je nepostačujúce pre odstránenie jeho problémov. Toto poradenstvo by mali realizovať vysokoškolsky vzdelaní sociálni pracovníci špecializovaní na profesiu sociálneho poradenstva v ambulantných alebo rezidentných sociálnych inštitúciách. Sociálny pracovník disponuje predovšetkým všeobecnými odbornými vedomosťami, zručnosťami a tréningami.
3. Odborné špecializované sociálne poradenstvo - poradenstvo, ktoré sa cielene orientuje na určitú oblasť sociálnych problémov alebo na určitý okruh klientov. Zaoberá sa takými problémami klientov, ktorých riešenie vyžaduje špeciálne vedomosti, zručnosti a poradenské postupy. Vykonávajú ho vysokoškolsky vzdelaní sociálni pracovníci, ktorí prešli dlhodobými psychoterapeutickými alebo inými odbornými a tematickými výcvikmi v oblasti, ktorú ich odbornosť zastrešuje.

### **Grafický model sociálneho poradenstva**

Graficky znázornené sociálne poradenstvo je trojdimenzionálne. Do spracovania a zjednodušeného pohľadu na procesy sociálneho poradenstva vstupuje okruh klientov, miera špecializácie sociálneho pracovníka a база poskytovateľov, ktorí sú schopní a majú oprávnenie poradenstvo poskytovať. Pri pohľade na tieto tri elementy je jasné, že so vzrastajúcou mierou špecializácie sa plocha (samotné poskytovanie poradenstva) vertikálne smerom hore zužuje. Rovnako sa so zvyšujúcou špecializáciou stále znižuje aj počet príjemcov poradenstva, čo má za následok horizontálne zužovanie plochy a vzniká

geometrický tvar trojuholníka. V najvyššom bode predstavuje trojuholník situáciu, kde vysoko odborné špecializované poradenstvo je poskytované s minimálnym počtom školených špecialistov a malému okruhu prijímateľov pomoci. Vzatím do úvahy všetkých troch premenných je možné vytvoriť grafický model „pyramídy“.

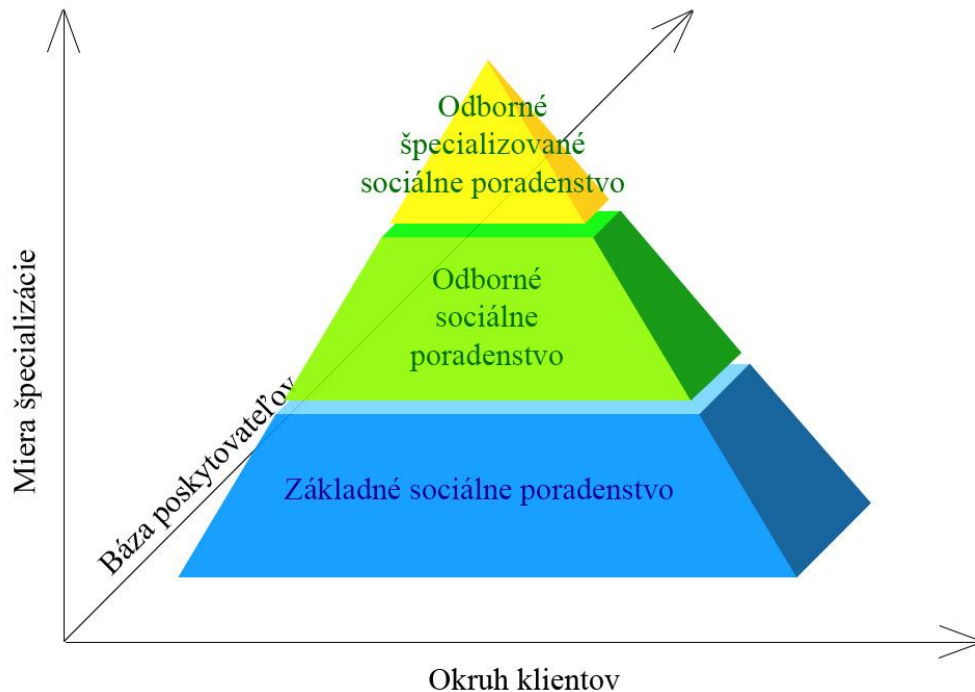

Obr. 8 Model sociálneho poradenstva  
Zdroj: Vlastné spracovanie

## Záver

Príspevok charakterizuje úlohu sociálneho pracovníka v práci so seniormi. V krátkosti opisuje jeho základné črty a vlastnosti, ktoré by mali byť prítomné u každého pracovníka pracujúceho so seniorom. Súčasťou sociálnej práce je aj sociálne poradenstvo. Úlohou sociálneho poradenstva je riešiť núdze, krízy a problémy klientov. Úrovne poskytovaného sociálneho poradenstva sú v zmysle Zákona o sociálnej službe a viacerých autorov dve, niektorí autori používajú sociálne poradenstvo v troch logických úrovniach. Autori približujú všetky tri úrovne a v závere práce graficky modelujú všetky tri úrovne do vlastného modelového spracovania. Tento model je dôležitý pre vizuálne pochopenie a vizualizáciu sociálneho poradenstva a všetky tri entity vstupujúceho do vzájomnej interakcie.

## Zoznam bibliografických odkazov

KOŠČO, J. et al., 1980. *Teória a prax poradenskej psychológie*. Bratislava: SPN. ISBN 80-7178-807-4.

MILIBAND, D., 2008. *Social Inclusion : Origins, concepts and key themes: výskumná správa*. Commonwealth of Australia: Australian Institute of Family Studies.

MYDLÍKOVÁ, E., K. KOVÁCS a P. BRNULA, P., 2009. *Sociálna práca a poradenstvo*. Bratislava: Liga za duševné zdravie SR, o. z. ISBN 978-80-970123-2-8.



OLAH, M. a M. SCHAVEL, 2006. *Sociálne poradenstvo a komunikácia*. Bratislava: Vysoká škola zdravotníctva a sv. Alžbety. ISBN 80-806-84-871.

PAVLUVČÍKOVÁ, E., 2008. *Psychologické poradenstvo pre partnerov a rodiny*. Prešov: Akcent print. ISBN 978-80-89295-48-7.

Právna norma. *Zákon 488/2008 Z.z. o sociálnych službách*

SZABOVÁ-ŠÍROVÁ, L., 2013. Sociálne poradenstvo ako nástroj sociálnej pomoci a rozvoja osobnosti dospelého človeka. In: *Edukácia človeka – problémy a výzvy pre 21. storočie*. 2013 [online]. Prešov: Prešovská univerzita. [cit. 2016-02-02]. Dostupné z:

[https://www.google.com/url?sa=t&rct=j&q=&esrc=s&source=web&cd=1&ved=0ahUKEwjLk4XGILzMAhXBORQKHQKuBU4QFggdMAA&url=https%3A%2F%2Fwww.pulib.sk%2Fweb%2Fkniznica%2Felpub%2Fdokument%2FLukac1%2Fsubor%2FSzabova.pdf&usg=AFQjCNG--UkJuuUmshizhTHI6oAZDsTMVA&sig2=RVQjypO\\_n0dionblYm2MYQ&cad=rjt](https://www.google.com/url?sa=t&rct=j&q=&esrc=s&source=web&cd=1&ved=0ahUKEwjLk4XGILzMAhXBORQKHQKuBU4QFggdMAA&url=https%3A%2F%2Fwww.pulib.sk%2Fweb%2Fkniznica%2Felpub%2Fdokument%2FLukac1%2Fsubor%2FSzabova.pdf&usg=AFQjCNG--UkJuuUmshizhTHI6oAZDsTMVA&sig2=RVQjypO_n0dionblYm2MYQ&cad=rjt)

**Ing. Tomáš Hudák**

Katolícka univerzita

Pedagogická fakulta

Katedra sociálnej práce

Hrabovská cesta č. 1, Ružomberok

tomas@macmike.sk

# ŠKOLA AKO ČINITEĽ FORMUJÚCI MORÁLNE HODNOTY DETÍ MLADŠIEHO ŠKOLSKÉHO VEKU

Eva Chlapečková

## Abstract

Important role in the social and political integration in human life plays a school. Birzea (2001) says that the school is an important social institution. Its aim, as with many other social institutions (family, church, etc.) can be defined as a place where learning activities take place such as transferring knowledge, norms of behavior and values. It's also a place where reproduces the dominant culture and the social structure of the surrounding society. Therefore, school supplies identity and purpose of the operation. For the learner, school also acts as an important socializing factor. Yet as a social institution, school is subjected to the general conditions of social change and the school or the teacher must adapt to psychological and even therapeutic needs as other socializing methods have failed or have simply no longer accepted.

Moderné spoločnosti sú zaťažené poklesom dôvery ľudí voči inštitúciám a iným ľuďom. Socializačná funkcia školy preto potrebuje byť presmerovaná na vytváranie atmosféry dôvery. Úloha školy sa neobmedzuje len na systematické organizovanie učebných procesov, ale je takisto zameraná na poskytovanie širšej, politickej, ekonomickej a kultúrnej orientácie do života žiakov. Škola ako miesto, kde sa každodenne a nepretržite stretávajú príslušníci rozličných pohlaví, vekových skupín, vierovyznania a stále častejšie i etnických skupín a kultúr, poskytuje škola mnoho príležitostí pre sociálne učenie a praktickú sociálnu skúsenosť. Prvú skúsenosť so školou dieťa nadobúda v kritickom okamihu svojho vývoja. Guziová a kol. (1999) uvádza, že začlenenie dieťaťa okolo tretieho roku života do školy významne obohacuje formovanie jeho osobnosti v rodinnom prostredí. Vytvorením príležitosti navštevovať školu sa rešpektuje sociálna potreba dieťaťa na spoločenský kontakt s rovesníkmi, ktorá sa objavuje medzi druhým a tretím rokom života. Rozhodnutie opustiť rodinu za účelom pravidelného navštevovania inej inštitúcie, nie je dobrovoľné. Členstvo dieťaťa v školskom systéme je vynútené právom a neprihliada sa ani na osobné preferencie či spoločenské známosti (priateľstvá). Berúc do úvahy pôvodné prostredie dieťaťa a jeho životné podmienky, škola sa dokonca môže zdať ako „mimoteritoriálna inštitúcia,“ a to nielen v geografickom zmysle, ale aj v zmysle stupňa pohodlia, sebakontroly a disciplíny, ktorá sa v nej od žiaka vyžaduje. Úloha žiaka vyžaduje ďalšie prispôsobovanie. Musí prijať moc a autoritu cudzích a naučiť sa novým spôsobom správania. Školské normy správania sú menej flexibilné než vo väčšine rodín. Škola prenáša vedomosti a kompetencie ďalšej generácii, čo umožňuje jej členom zúčastňovať sa na spoločenskom, politickom, ekonomickom a kultúrnom živote spoločnosti a realizovať skutočné úlohy v ich profesionálnom živote. V procese učenia má veľký význam efektívnosť, t. j. viera učiteľa, že žiaci sa učiť vedia, že on sám žiakov vie učiť, ako aj pomôcť im učiť sa. Aby sme to dosiahli, mali by sme splňať Komenského požiadavku: *poznať, vedieť a chcieť*.

Podľa Birzóa (2001, s. 124) najdôležitejšie a pravdepodobne rozhodujúce kompetencie učiacich sa a učiteľov pri vytváraní a udržiavaní interaktívneho učebného prostredia v škole je:

- *kritické myslenie* – schopnosť nachádzať, analyzovať a vyberať informácie využívaním interdisciplinárnych znalostí, rozmanitých zručností a kritického prístupu, prijímanie informovaných rozhodnutí založených na dôkazoch, zmena pozícií tvárou v tvár presvedčivým a platným argumentom,
- *kreatívne myslenie* – schopnosť nachádzať nové nezvyčajné spôsoby spájania faktov v procese riešenia problémov, ktoré minimalizujú priveľké zovšeobecnenie, predsudky a stereotypy,

- *prosociálne a prospoločenské myslenie* – schopnosť analyzovať a vyberať fakty a problémy v súvislosti s potrebami iných, s potrebami spoločnosti ako celku, boj proti sebeckému a etnocentризmu, otvorenosť k iným a schopnosť poučiť sa zo skúseností iných,
- *myslenie orientované na budúcnosť* – schopnosť vnímať problémy a hodnotiť rozhodnutia s ohľadom na skúsenosti s cieľom vybudovať spravodlivejšiu budúcnosť.

Tieto kompetencie ovplyvňujú rozvoj žiakov, osobitne ich sebaúctu, otvorenosť, motiváciu, uvedomovanie si významu odlišností, spravodlivosť, tvorivú zvedavosť a predovšetkým ich ochotu podieľať sa a spolupracovať na činnosti skupiny. Hvizdová a Mokrišová (2012) uvádzajú, že študenti deklarujú potrebu porozumieť tomu, čo sa učia, na základe vlastného zážitku a vyskúšania si ako veci fungujú v praxi.

### **Kreovanie morálnych hodnôt detí v škole na primárnom stupni**

Pedagogický proces vychádza z troch prameňov: veda, majstrovstvo a umenie. Správne riadiť výchovno-vzdelávací proces znamená dôkladne ovládať vedu, majstrovstvo a umenie vyučovať a vychovávať. Výchova je v širokom zmysle slova mnohostranný proces neustáleho duchovného obohacovania a obnovovania aj tých, ktorých vychovávajú, aj tých, ktorí vychovávajú. Pritom je tento proces charakterizovaný veľkou individuálnosťou javov: určitá pedagogická poučka, ktorá je spoľahlivá v jednom prípade, môže byť v druhom prípade celkom neutrálna a v treťom dokonca absurdná.

Skutočnosťou zostáva, že hlavnú morálnu zodpovednosť za výchovu majú rodičia. Ťažisko výchovy dieťaťa je teda v rodine, ktorá je hlavným výchovným pôsobiskom. V mnohých rodinách však rodičia potrebujú nasmerovanie na účinné výchovné postupy, pretože ako uvádza Kostrub (2003) v každej rodine sa uskutočňuje vlastná forma výchovnej starostlivosti, ktorá nemusí byť vždy totožná s celkovým poňatím výchovy zo strany spoločnosti a školy. Guziová uvádza (1999), že spoločnosť by mala zohľadňovať potrebu výchovy dieťaťa v rodine i potrebu výchovy v škole a pristupovať k obom rovnocenne. Škola sa chápe ako paralelne s rodinou pôsobiaca verejná spoločenská inštitúcia, ktorá podporuje osobnostný rozvoj detí v oblasti sociálno-emocionálnej, intelektuálnej, somatickej, morálnej, estetickej, rozvíja schopnosti a zručnosti, utvára predpoklady na celoživotné vzdelávanie a ďalší život v spoločnosti. Pripravuje na život v spoločnosti v súlade s individuálnymi a vekovými osobitosťami detí.

Pri realizácii všetkých cieľov je potrebné vziať do úvahy, že práve učiteľ napomáha napĺňaniu potrieb, záujmov a rozvíjaniu osobnostných kvalít dieťaťa. Dôležité je poznamenať, že formulovanie cieľov aj smerom k škole ako vzdelávacej inštitúcii eliminuje možnosť premeniť školu na komerčnú záležitosť. Výchova a vzdelávanie majú v živote dieťaťa činnostný a procesuálny charakter. Nakoľko sa edukácia v škole opiera o rozvoj individuality dieťaťa, zachováva sa princíp aktivity na základe individuálneho modelu edukácie. Vychádza sa z predpokladu, že každé dieťa má aktívny podiel na svojom osobnostnom raste. Ide o určitú schopnosť sebavýchovy a sebareflexie, ktorá je vlastná každému zdravo sa vyvíjajúcemu jedincovi. Škola ako výchovno-vzdelávacia inštitúcia poskytuje dieťaťu bohaté stimulačné prostredie a premyslené pedagogické pôsobenie pre komplexný rozvoj jeho osobnosti.

Celá koncepcia edukácie v škole je založená na zachovaní nastolenej cesty vývoja s rešpektovaním aktivít, ktoré sa stávajú tradíciami školy. Úlohou učiteľa pri tom zostáva byť flexibilný, ústretový a nápomocný pri hľadaní a realizácii nových možností, pričom mať stále na zreteli hlavnú myšlienku: *v centre pozornosti vždy bolo, je a bude dieťa*. Učiteľ musí byť schopným, vzdelaným a skúseným pedagógom i psychológom. Kikušová, Kostrub (2002) uvádzajú, že škola je určená na zámerné stimulovanie rozvoja osobnosti dieťaťa s perspektívou utvárania slobodného jedinca zodpovedne a aktívne sa spolupodieľajúceho na miestnej, národnej a neskôr i medzinárodnej komunite. Zámerné a cieľavedomé stimuluje komplexný rozvoj a učenie sa dieťaťa.

Podobne ako rodina aj škola plní určité funkcie. Kikušová, Kostrub (2002) uvádzajú tieto:

- *edukačná* – zameriava sa na celistvý rozvoj osobnosti a zmysluplné učenie,
- *kultúrna* – čiže socializačno-adaptačná – adaptovanie sa na život v spoločnosti a kultúru, ktorú spoločnosť prezentuje,
- *kompensačná* – vyrovnáva rozdiely medzi vplyvmi jednotlivých rodín tým, že poskytuje svoj odborný a profesionálny edukačný vplyv v zmysle celospoločenských očakávaní,
- *preventívna* – edukačný proces podriaďuje vývinovým potrebám dieťaťa, ktoré sú veľmi rozmanité a eventuálnym psychickým ťažkostiam spätým s dozrievaním CNS.

Napriek tomu, že výchova dieťaťa v rodine má veľa predností, nárokom v súčasnej dobe nestačí, a preto na ňu nadväzuje a prelína sa s ňou výchova v škole. Škola ako výchovno-vzdelávacia inštitúcia sa od rodiny líši tým, že môže okrem iného naplniť a nasýtiť túžbu dieťaťa po kontakte s rovesníkmi. Pedagogický prístup v škole sa opiera o pozitívnu výchovu, založenú na láske a dôvere k dieťaťu. V takejto výchove sa posilňuje sebaúcta, zvyšuje sebavedomie dieťaťa na základe postupne utváraného adekvátneho sebahodnotenia, ktoré je predpokladom zdravého sebavedomia (nie nedostatočného ani prehnaného). Zdravá sebaúcta a sebavedomie je kľúčom k celoživotnému osobnostnému rastu a podmieňuje efektivitu učenia sa nielen dieťaťa, ale aj dospelého v tom najširšom slova zmysle. V zmysle postmodernej koncepcie je význam školy, ako uvádza Kostrub (2003) chápaný ako životné miesto dieťaťa a ako prostredie na získanie edukačne hodnotných skúseností. V Dohovore o právach dieťaťa (1959) sa dáva právo každému dieťaťu na kvalitnú inštitucionálnu výchovu nezávisle od prostredia rodiny, v ktorej žije.

### **Rola učiteľa pri formovaní morálnych hodnôt detí v škole na primárnom stupni**

Stále je aktuálny akýsi mravný imperatív, že učiteľ je v škole pre dieťa. Pri uplatňovaní cieľov výchovy učiteľ zohľadňuje potrebu celostného rozvoja osobnosti dieťaťa a vyvážene rozvíja psychomotorickú, kognitívnu, sociálno-emocionálnu i morálnu stránku. Suchomlinskij (1982) hovorí, že povolanie pedagóga je jedným z tých obdivuhodných povolání, v ktorom majster, v našom prípade učiteľ, odovzdáva sám seba svojim žiakom. Ak je učiteľ slabý, ak jeho vlastné vedomosti zaostávajú za rozvojom vedy, tak jeho nedostatky prenesú jeho žiaci do budúcnosti. Nič horšieho sa nemôže stať. Súčasne aj dobrý učiteľ tak isto projektuje svoje ja, svoje vedomosti, svoje dobré vlastnosti do srdca a umov svojich žiakov. Tým, že projektuje svoju osobnosť do svojich žiakov, takže sú našim pokračovaním, utvárame nielen človeka, ale i samotnú dobu. Duch doby, medziľudské vzťahy – všetko to závisí od toho, akí sme my sami, od toho, aká je škola, ktorej zverujeme naše deti ako našu budúcnosť. A niet nič ušľachtilejšieho nad toto poslanie.

Pedagógovia podobne ako rodičia poskytujú deťom modely správania (v tom najširšom slova zmysle). Celé sociálne prostredie školy predstavuje pre deti modely sociálnych vzťahov v prirodzených situáciách. Ideálne je, ak je to model pozitívneho etického správania, a to aj v určitých vyhrotených situáciách, napr. pri riešení rôznych výchovných problémov alebo konfliktov. Učiteľ vo výchove a vzdelávaní prihliada na rôzne sociokultúrne a socioekonomické rodinné zázemie. Venuje sa primerane každému dieťaťu. V pedagogickom pôsobení učiteľ rešpektuje multikultúrnosť rodín, v ktorých dieťa žije a z nej vyplývajúcej špecifik. Učiteľ je taktný a diskretný ku všetkým deťom bez ohľadu na ich rasovú, náboženskú, či národnostnú príslušnosť. Rešpektuje právo na šťastné detstvo u každého dieťaťa.

Výchova detí v škole sa v mnohom podobá rodinnej výchove. Túto podobnosť ovplyvňujú vývinové špecifiká. Vo vzájomnej interakcii v rodine je nevyhnutné, aby rodič plne akceptoval osobnosť dieťaťa, jeho identitu, autonómiu, určité kompetencie, špecifické charakteristiky, potreby a osobitosti. Z pohľadu edukácie je dôležité analyzovať spôsoby

a charakter výchovy dieťaťa v rodine. Niektoré výchovné princípy rodinnej výchovy sú v podstate totožné s výchovou v škole, napr. v otázkach sociálneho učenia. Súčasná edukácia upúšťa od dominantného postavenia učiteľky a presúva aktivitu v edukačných činnostiach na dieťa. Pristupuje sa na rovnocenný partnerský vzťah, v ktorom má učiteľka i dieťa rovnakú dôstojnosť. V pedagogickom procese sa uplatňuje princíp aktivity dieťaťa. Rozšírenie príležitostí na aktivitu detí nepredučuje učiteľa k pasivite v zmysle nečinnosti. Učiteľova aktivita v nedirektívnom – demokratickom vedení výchovno-vzdelávacej činnosti spočíva v premyslenom vytváraní podmienok na účinný sebarozvoj osobnosti dieťaťa, ktorý nie je možný bez jeho vlastnej aktivity. Učiteľ sa v pedagogickom procese dostáva do roly facilitátora, manažera, poradcu a konzultanta výchovno-vzdelávacej činnosti.

### **Vzájomná interakcia rodiny a školy pri kreovaní morálnych hodnôt detí mladšieho školského veku**

Zodpovednosť za výchovu dieťaťa sa delí medzi rodinu a školu. Vzniká prirodzený vzťah medzi rodičmi a školou, pretože realizujú spoločný cieľ – výchovu detí v intenciách spoločenských cieľov. Pre vzájomné koordinovanie výchovného úsilia je dôležitá kvalita tohto vzťahu a zúročenie ponúkanej pomoci. Môžeme len súhlasiť s Guziovou (1999), ktorá uvádza, že kvalitatívna úroveň spolupráce s rodinou je v prvom rade podmienená úrovňou profesionálnej etiky a stupňom zrelosti pedagogického kolektívu, vrátane riaditeľa. Inými slovami úroveň školy podmieňuje individuálna osobnostná zrelosť a morálnosť členov pedagogického kolektívu vrátane riaditeľa a predstavuje hodnotovú orientáciu konkrétnej školy. Spolu s odbornou úrovňou výchovno-vzdelávacej práce determinuje jej spoločenský kredit na verejnosti.

Pre školu ako vzdelávaciu inštitúciu sú rodičia jedným z najdôležitejších partnerov. Ide o partnerstvo medzi rodičmi a tými, ktorí sa o ich deti starajú. Riaditeľ každého školského zariadenia by mal venovať zvýšenú pozornosť zlepšovaniu komunikácie s rodičmi. Mal by mať prehľad o potrebách a očakávaní rodičov, o tom ako sa cítia v škole, či sú vítaní a či má rodič pocit, že je dostatočne informovaný o pokroku svojho dieťaťa. Kontakty a spolupráca riaditeľa a rodičov majú v činnosti školy svoje opodstatnenie. Rodič ako subjekt sa podieľa na činnosti školskej inštitúcie a jeho postavenie má významné zastúpenie v samosprávnych orgánoch na úrovni školy, obce i vyššieho územného celku. Spoluprácu rodiny a školy môžeme definovať ako partnerský vzťah, ktorý má podporovať uspokojovanie edukačných a vývinových potrieb každého dieťaťa. Spolupráca je orientovaná nielen na poznanie rodinného zázemia detí, ale aj na aktívne zapojenie rodičov do pedagogického procesu a poskytuje im informácie napomáhajúce k tomu, aby efektívne vychovávali svoje deti v rodinnom prostredí.

Záporožec a Marková (1986) uvádzajú, že spolupráca školy a rodiny v snahe vychovávať deti čo najlepšie vychádza z podmienok a zásad:

1. Jednotné chápanie cieľov a úloh, používanie prostriedkov a metód.
2. Komplexný prístup k výchove, znalosť a rešpektovanie podmienok rodinnej výchovy zo strany pedagóga a podmienok výchovy v materskej škole zo strany rodičov.
3. Úcta k dieťaťu a formovanie jeho osobnosti.
4. Vzájomná pomoc a spolupráca, úcta a dôvera vo vzťahoch.
5. Vzájomná kritika a sebakritika.

Výchovu v rodine a v škole, podľa Guziovej (1999), spája spoločný záujem o dieťa a rozvoj jeho osobnosti. V záujme čo najúčinnejšieho rozvoja osobnosti dieťaťa je, ak sa podarí presvedčiť rodičov k spolupráci s materskou školou a zapojiť ich do výchovného spoločenstva. Takto chápaná spolupráca sa opiera o pozitívne postoje k rodičom, postupne stráca formálny charakter a utvárajú sa trvalejšie a osobnejšie vzťahy medzi materskou školou

a rodičmi. Akýkoľvek druh školy je organizátorom nadväzovania kontaktov s rodičmi detí a žiakov s inými členmi ich rodín. V metodologickej literatúre sú podľa najlepších skúseností vytypované základné formy spolupráce školy s rodičmi, ktoré umožňujú zvyšovať pedagogickú úroveň rodičov. Celkove však všetci rodičia potrebujú byť informovaní o živote ich dieťaťa v kolektíve, jeho prejavoch, náplni počas dňa a všestrannej charakteristike detí. Efektívne sú formy práce skupinové a spoločné schôdze rodičov, besedy, konzultácie, dni otvorených dverí, besiedky, oslavy, sviatky, brigády, výlety rodičov s deťmi, pedagogická propaganda. Podľa Guziovej (1999) do spolupráce sú aktívne zapájané aj deti. Niekedy sú deti dokonca iniciátormi zapojenia sa rodičov do konkrétnej spolupráce so školou, pričom organizácia a obsah tejto spolupráce môže byť rôzna. Spolupráca s rodičmi si vyžaduje vzájomné poznanie a rešpektovanie práv a povinností, ktoré vyplývajú z postavenia a miesta v spoločnosti a pri výchove a vzdelávaní detí. Táto povinnosť prináleží nielen riaditeľovi školy, ale aj pedagogickým zamestnancom a rodičom. Predpokladom pre dobre prosperujúcu spoločnosť je dobre nastavený školský systém.

Končoková (1999) uvádza, že náš vzdelávací systém prešiel za posledných 50 rokov nejednou reformou, ktorej výsledky nenaplnili očakávania. Reformy sa orientovali zväčša na organizačnú a obsahovú stránku, proces výchovy a vzdelávania sa akoby vymykal z pozornosti reformátorov. Ani najlepšie premyslená reforma sa nedá úspešne realizovať bez reformy výchovno-vzdelávacieho procesu a zaangažovanosti učiteľov v nej. Učiteľ je nositeľom vnútornej reformy školy, tvorcom ducha triedy, spolutvorcom mladého človeka, mediátorom humanistického odkazu ľudskej kultúry a poznania. Známy český pedagóg, Rýdl (2010) hovorí, že reformu školy nedosiahneme prostredníctvom byrokratických opatrení, ale zmenou vzťahov na rôznych úrovniach. Tvrdí, že vzdelanie má slúžiť ľuďom a nie ekonomickému diktátu. Vzdelanie vníma viac ako kultivačný faktor človeka, ktorý by mal pomôcť každému nájsť odpoveď na otázku prečo, a nielen ako.

Podľa Pajdlhauserovej a Medlena (2005, s. 259) je jednou z foriem pôsobenia občianskeho združenia rodičov pri konkrétnej škole začlenenie do Slovenskej rady rodičovských združení, ktorá je občianskym združením s celoslovenskou pôsobnosťou. Za predpokladu, že združenie rodičov príslušnej školy akceptuje podmienky uvedené v stanovách Slovenskej rady rodičovských združení, môže kolektívnym členstvom v tejto celoštátnej organizácii rodičov získať „*odvodenú právnu subjektivitu so všetkými právami a povinnosťami z toho vyplývajúcimi*“. Činnosť združení rodičov má v školstve mnohoročné tradície. Vznikajú a činnosť vyvíjajú na základe dobrovoľnosti a ich konštituovanie nie je podmienené povolením žiadneho štátneho orgánu. Pajdlhauserová - Medlen (2005) uvádzajú, že rodičia sa združujú na základe dobrovoľnosti. Ich organizácie sú vo väčšine prípadov významným podporovateľom činnosti školy, a preto by riadiaci zamestnanci, riaditelia škôl mali považovať rodičovskú organizáciu (občianske združenie rodičov) za svojho pomocníka a teda aj vytvárať čo najpriaznivejšie podmienky pre činnosť rodičovských združení. Rodičia sa v dnešnej dobe dostávajú do pozície aktívnych partnerov, ktorí majú záujem o poznanie výchovy v škole a jej zosúladenie s výchovou v rodinnom prostredí, zoznamujú sa s cieľom výchovy a vzdelávania v škole, s jej prioritami a špecifikami. Významný výchovný efekt má pripisovanie (atribúcia) pozitívnych vlastností dieťaťa a je vhodné ak sa táto metóda uplatňuje rovnako v rodine ako aj v škole. Pre školu je dôležité spoznať rodičov a ich životnú filozofiu a vytvoriť tak podmienky a stratégiu kvalitnej spolupráce, ktorá bude mať rovnaký prínos pre deti, rodičov aj školské zariadenie. Každá rodina je iná, každá rodina má svoje vlastné pravidlá správania sa a nie každá rodina má záujem o túto pomoc. Do prvej kategórie môžeme zaradiť rodičov, ktorí sa zaujímajú o dianie v škole, všetko schvaľujú a všade sa zúčastňujú. Požadujú pracovné stretnutia, schôdzky, besedy, prednášky, sú ochotní vyrábať pomôcky pre deti, zakladať združenia, zastávať funkcie a neustále vyhľadávajú kontakt a pomoc pri výchove svojho dieťaťa. Druhú kategóriu tvoria rodičia, ktorí sú účastníkmi diania v škole a snažia sa spolupracovať, ale len v niektorých oblastiach.

Rodičia, ktorí sa občas zúčastňujú diania v škole, ale nespolupracujú v žiadnej oblasti, spadajú do tretej kategórie a poslednú kategóriu tvoria rodičia, ktorí sa od všetkého dištancujú. Pri posledných dvoch kategóriách je potrebné sa zamyslieť nad motívom správania sa týchto nespolupracujúcich rodičov. Dôvodom ich správania môže byť aj skutočnosť, že sa v škole necítia dobre, pripadajú si sledovaní a hodnotení personálom a boja sa rizika nájdenia chýb vo svojich výchovných postupoch. Ďalším dôvodom môže byť aj to, že v detskom veku nezažili prirodzenú spoluprácu svojich rodičov so školou. V súčinnosti rodiny a spoločenských výchovných inštitúcií nie je pri výchove najpodstatnejším problémom rozdelenie ich výchovných úloh, ale jednota ich výchovného pôsobenia, aby sme dosiahli ideál výchovy a vzdelávania, ktorým je podľa Štátneho vzdelávacieho programu ISCED 0 (2008) človek dobrý (čestný, morálny, charakterný), múdry (vzdelaný, tvorivý), aktívny (samostatný, pracovitý, iniciatívny), šťastný (vyrovnaný, zdravý) a zodpovedný (v konaní voči sebe, ľuďom, životnému prostrediu). Proces výchovy a vzdelávania smerujúci k tomuto ideálu ako k všeobecnému cieľu výchovy by mal začať už od raného veku dieťaťa a pokračovať v priebehu celého života. Tvorivo – humanistický smer vo výchove umožnil učiteľovi zintenzívniť individuálny prístup k deťom a dieťaťu dostať sa do centra edukácie. Neustále legislatívne zmeny však spôsobujú, že edukácia sa stáva náročnou oblasťou ľudskej činnosti, a preto je potrebné jej porozumieť, a tiež sa na ňu poriadne pripraviť. Každodenná obetavá práca pedagogických zamestnancov prináša pozitívne výsledky a odráža sa v spokojnosti detí aj rodičov.

Deťom sa venuje pozornosť v škole i v rodine, ale môžeme vždy povedať, že s plnou úctou a vážnosťou? V škole je stále aktuálna potreba uplatňovania humanistickej výchovy a vzdelávania. Humanistický prístup vo výchove charakterizuje úcta k osobnosti dieťaťa. Stotožňujeme sa s myšlienkou, ktorá hovorí, že cesta za dobrou školou je náročná, kľukatá, plná prekážok. Vyžaduje si prajné prostredie z každej stránky a od všetkých. Je to proces nikdy nekončiaci, ale veľmi prospešný budúcej úspešnosti dieťaťa v jeho ďalšom vzdelávaní a živote. V poslednom období dochádza k zvýšenému záujmu rodičov o identitu škôl, ktorá je vytváraná kognitívnymi, zmyslovými, emocionálnymi a psychologickými komponentmi a vytvára obraz o škole. Škola musí byť iniciátorom zmien a to aj v oblasti spolupráce školy a rodiny. Nemôžeme čakať na prvý krok zo strany rodičov, oni čakajú na podnet od nás. Otázky vzťahu rodiny (rodičov) a školy (učiteľov) vystupujú v posledných rokoch z periferie pedagogického záujmu do popredia. Spolupráca medzi učiteľmi, rodinami a komunitou by sa mala rozvíjať na spoločných a rovnoprávných vzťahoch. Spolupráca predstavuje vytváranie, udržiavanie a rozvíjanie vzťahu medzi školou a rodinou, v prospech dieťaťa vyžaduje plnú aktivitu oboch inštitúcií približne v rovnakej miere. V spolupráci školy s rodinou z celospoločenského hľadiska vystupuje do popredia výchovné pôsobenie školy, lebo v rámci spolupráce vedie rodinu k napĺňaniu cieľa výchovy. Využívajú sa na to rôzne formy spolupráce, ktorých voľba vychádza z konkrétnych podmienok života školy a rodiny.

Očakávaný efekt sa dosiahne len vtedy, keď sa rodina aktívne zúčastňuje tejto spolupráce. Je dôležité, aby rodičia pochopili potrebu vzájomnej spolupráce a vzájomného partnerstva a postupne upriamovali pozornosť aj na výchovno-vzdelávací program školy a na otázky týkajúce sa výchovy a vzdelávania svojich detí. Ide o transparentnú a otvorenú komunikáciu, záujem a ochotu počúvať, prijímať rodiny a deti bez predsudkov, pozitívne ladiť všetky správy smerované ku rodičom a vybudovať dôveryhodný vzťah medzi rodičmi a školou založenom na partnerstve.

Spôsob prijatia dieťaťa pedagógom považujeme za mimoriadne dôležitý krok pri jeho zžívaní sa s novým, neznámym prostredím. Tým sa dieťa zblíži s kolektívom detí a učiteľkami v škole. Počas tohto krátkeho pobytu rodičom poskytujeme základné informácie o pobyte detí v škole. To, ako sa podávajú informácie o škole, jej fungovanie, aký druh a aké množstvo aktivít sa ponúkajú pre dieťa počas pobytu v škole, pomáha rodičovi pri rozhodovaní o umiestnení svojho dieťaťa. Poskytuje sa rodičom možnosť vytvoriť si obraz o fungovaní chodu školy, možnosť vytvoriť si vzťah k prostrediu a pomáha sa mu nadobudnúť

presvedčenie o opodstatnenosti a dôležitosti vzdelávania. Rodičia svojmu dieťaťu môžu uľahčiť vstup do školy tým, že mu umožnia zbierať už vopred skúsenosti a pomôžu mu vyrovnáť sa s požiadavkami postupne. Preto je dobré, ak rodičia trénujú odlúčenie (často býva rodič, ktorý prenáša na dieťa vlastnú úzkosť z odlúčenia), umožnia kontakt dieťaťu s rovesníkmi, oboznámia dieťa so školou, berú ohľad na telesnú záťaž a zabránia vzniku ďalšej záťaži. Je dobré začať spolupracovať s rodičmi z dôvodu adaptácie už pred začiatkom pravidelnej dochádzky.

Charta práv o zodpovednosti rodičov Európy (1985), ktorá bola zostavená Európskou rodičovskou organizáciou, hovorí o právach a povinnostiach rodičov v zmysle toho, že rodičia majú právo na to, aby ich deti boli vzdelané bez diskriminácie, ale zároveň pri vzdelávaní detí rešpektovať iné kultúry. Hovorí sa aj o práve rodičov k prístupu formálnej službe rodičov, teda mať možnosť podieľať sa na samospráve a spolupráci so školou a zároveň ich povinnosťou je byť partnermi školy. Charta práv a povinností nabáda rodičov stať sa partnerom školy pri výchove svojho dieťaťa. Ide o vzájomné dopĺňanie a prelínanie vo výchove a nie o rozpor. Práve učiteľ je spojovací článok medzi školou a rodinou.

### **Formovanie morálnych hodnôt detí mladšieho školského veku v kurikulárnych dokumentoch pre primárny stupeň**

„Aj vyučovanie etiky sa môže pokladať za integrálnu súčasť dnešných moderných vzdelávacích programov“ (Ambrozy 2012, s. 1). Morálnymi hodnotami na primárnom stupni ZŠ sa zaoberá najmä *etická výchova*, pod ktorou rozumieme výchovu osobnosti s vlastnou identitou a hodnotovou orientáciou, v ktorej úcta k človeku a k prírode, spolupráca, prosociálnosť a národné hodnoty zaujímajú významné miesto (ISCED 1, 2008). Pri plnení tohto cieľa sa neuspokojuje iba s poskytovaním informácií o morálnych zásadách, ale zážitkovým učením účinne podporuje pochopenie a interiorizáciu mravných noriem a napomáha osvojeniu správania sa, ktoré je s nimi v súlade. Pripravuje mladých ľudí pre život v tom zmysle, aby raz ako dospelí prispeli k vytváraniu harmonických a stabilných vzťahov v rodine, na pracovisku, medzi spoločenskými skupinami, v národe a medzi národmi. Dnešní mladí ľudia žijú v spoločnosti, ktorú charakterizujú veľké a rýchle zmeny. Intelektuálny a psychický vývoj mladých nie je závislý len od biologických faktorov, ale aj od spoločenského prostredia, v ktorom žijú. Spoločenské štruktúry môžu uľahčiť dospievanie mladých, ale môžu sa stať aj zdrojom problémov a ťažkostí. Spoločnosť svojimi očakávaniami formuje ich osobnosť, určuje ich úlohu a ich plány zamerané na budúcnosť.

Ako je uvedené v ISCED 1 (2008, s. 16), *etická výchova sa v prvom rade zameriava na výchovu k prosociálnosti, ktorá sa odráža v morálnych postojoch a v regulácii správania žiakov. Pre etickú výchovu je primárny rozvoj etických postojov a prosociálneho správania. Jej súčasťou je aj rozvoj sociálnych zručností (otvorená komunikácia, empatia, pozitívne hodnotenie iných...) ako aj podpora mentálnej hygieny, podieľa sa na primárnej prevencii porúch správania a učenia.*

Z uvedeného vyplýva, že cieľom etickej výchovy je vychovať osobnosť, ktorá:

- má svoju vlastnú identitu, je sama sebou a pritom táto identita zahŕňa v sebe aj prosociálnosť,
- má pozitívny vzťah k životu a ľuďom spojený so zdravou kritickosťou,
- jej správanie je určované osobným presvedčením a interiorizovanými etickými normami, vyplývajúcimi z univerzálnej solidarity a spravodlivosti, a preto je do istej miery nezávislá od tlaku spoločnosti,
- má zrelý morálny úsudok opierajúci sa o zovšeobecnené zásady, preto je schopná správne reagovať aj v neočakávaných a zložitých situáciách,
- charakterizuje ju spojenie správneho myslenia a správneho konania,
- koná v súlade so svojimi zásadami, ale aj s citovou zaangažovanosťou - súlad medzi emóciami a chcením – nekoná len z povinnosti a bez nadšenia s pocitom sebaľústi,



- prijíma iných v ich rozdielnosti, akceptuje ich názory a je ochotná na prijateľný kompromis, ktorý ale nie je v rozpore so všeľudskými hodnotami,
- je ochotná a schopná spolupracovať a iniciovať spoluprácu.

Cieľom etickej výchovy ako povinne voliteľného predmetu v primárnom vzdelávaní je:

- viesť žiakov k sebaúcte, k autonómnemu cíteniu a mysleniu,
- naučiť žiakov hodnotiť, zaujímať stanoviská, rozlišovať dobro od zla,
- naučiť ich spoznať prvky efektívnej komunikácie, dôvody a prvky prosociálneho správania primerané veku,
- umožniť žiakom spoznať zásady dobrých medziľudských vzťahov,
- umožniť žiakom, aby sa v nich zvnútorňovali prosociálne hodnoty, postoje a sociálne normy,
- podporovať u žiakov rozvoj sociálnych zručností,
- formovať spolupracujúce spoločenstvo žiakov.

### Saturovanie kultúrnych potrieb detí mladšieho školského veku

Jedna z mnohých definícií kultúry podľa Šabíka (2001) hovorí, že kultúra je komplex špecifických názorov, predstáv, presvedčení, ideí – ideálov, ktoré tvoria tradíciu spoločnosti, jej skúsenostné, hodnotové „pozadie,“ pričom sa negatívne „hodnoty“ z kultúry vylučujú (ničenie, zločiny, fanatizmus, krutosť a násilie). V historicky prvotnom význame kultúra (lat. *cultura*) znamenala obrábanie pôdy. Pri slove kultúra nevzniká nebezpečenstvo, že by ho niekto nepochopil. Približne vieme, čo vyjadruje. Ak sa však usilujeme jeho význam opísať presne, narážame na veľké ťažkosti. Sotva možno podať presnú definíciu, ktorá by vyčerpala celý obsah tejto predstavy. Je však jednoduché zhrnúť niektoré podstatné a základné predpoklady a črty, ktoré musia byť prítomné, aby spolu vytvorili jav kultúry.

Základnou črtou kultúry je to, že každá kultúra obsahuje nejaké úsilie. Kultúra je smerovaním k niečomu, a tento smer vedie vždy k určitému ideálu, a to k takému, ktorý je viac než ideálom jednotlivca, je to ideál spoločenstva. Šabík (2001) uvádza, že pojem kultúry v najširšom vymedzení obsahuje všetko, čo je výsledkom ľudskej činnosti, teda nie prírody, prírodného rastu. Kultúru v tomto zmysle možno definovať ako sumu všetkých ľudských aktivít – súhrn materiálnych a duchovných výdobytkov ľudskej činnosti, hodnôt, uznávaných spôsobov a metód správania a konania. Pojem kultúry sa takto delí na materiálnu kultúru (civilizáciu), ktorá sa zameriava na uspokojovanie materiálnych potrieb ľudí, a na duchovnú kultúru, ktorej sféru pôsobnosti vyznačujú umenie, literatúra, veda, právo morálka, náboženstvo, školstvo. Tieto dve oblasti vnútri kultúry tvoria však jednotu, vzájomne sa podmieňujú, prestupujú, ovplyvňujú, hoci v praxi táto jednotu, ba ani filiácia akoby neexistovala. Niekedy sa dokonca kladú proti sebe. C. P. Snow (*The Two Cultures*, 1959) hovorí o „dvoch kultúrach“ (o humanitnej a prírodovednej), vyslovil požiadavku naliehavého prekonania priepasti medzi nimi. Ďalší vývin túto naliehavosť iba zvyšoval.

Kultúra tvorí *genetiku vedomia*. Pretože ľudské skúsenosti sa neodovzdávajú ako genetický materiál, ľudstvo má mnoho vrstiev kultúry ako prostriedok na odovzdanie svojich skúseností ďalším generáciám. Tento prenos pomáha človeku prekonávať nižšie formy učenia. Tak, ako uvádza Šabík (2001), kultúra a kultúry sa kryštalizujú a formujú prispievaním tradícií a jednotlivcov, osobností a skupín, ktoré ju oplodňujú svojimi tvorivými výkonmi, ideami, predstavami a ktoré ich presadili (často za veľkých obetí). Presadili hodnoty, ktoré sa stali záväznými v národných celkoch i celom ľudstve. Dnes je cieľom všetkých kultúrnych spoločností zaistiť všetkým svojim príslušníkom blahobytný, prosperujúci život, zdravotnú starostlivosť a plný kultúrny rozvoj. Význam kultúry pre život spoločnosti a jednotlivca je teda nedocniteľný. Šabík (2001, s. 61) uvádza, že kultúra ako proces humanizácie implikuje:

- zachovanie ľudského života, uľahčovanie boja o život a prežitie, jeho udržiavanie v kontrolovateľných medziach;

- rozvíjanie produktívnej organizácie spoločnosti, zmysluplnej organizácie života, spolunažívania, práce;
- rozvíjanie duchovných schopností človeka, tvorivosti ľudí, sebarealizácie (vytvárania predpokladov);
- redukciu a sublimáciu agresie, násilia, biedy, proces kultúrnej humanizácie predpokladá vylúčenie ich zdrojov a inštitúcií, ktoré sú ich nositeľom;
- záväznosť kultúry, ktorá sa viaže so špecifickým univerzom všeľudským, národným, etnickým, náboženským, prostredníctvom identity, ktorá sa v ňom tvorí;
- prostriedky, ktoré vytvára spoločnosť na dosiahnutie a uskutočňovanie týchto kultúrnych cieľov (hodnôt) a ktoré stelesňujú spoločenské inštitúcie a pomery;
- vzťahy medzi kultúrnymi cieľmi (účelmi) a skutočnými prostriedkami, ktoré nemožno považovať za vzťahy koincidencie, harmónie (čo sa odráža v diferencii medzi kultúrou a civilizáciou, pričom kultúra sa vzťahuje na vyššie dimenzie ľudskej autonómie, slobody, kým civilizácia sa usúvzťahuje nevyhnutnosťami spoločensky nevyhnutnej práce, správania, medzi nimi je vždy určité napätie, vždy však ide o jeho charakter a mieru).

Tieto a podobné implikácie nám poskytujú určité kritériá na posúdenie vývinovej problematiky kultúry jednotlivých spoločností a spoločenstiev v rozličných historických obdobiach. Kultúra v sebe obsahuje hodnotové orientácie, normy, znaky, vzorce správania, významy kultúrnych produktov, sociálne skúsenosti skupiny. Je to súčasne súhrn predstáv sociálnej skupiny o svete (svetonázor). Upravuje aj fungovanie sociálnych inštitúcií ako napríklad manželstvo či výchovu. Kultúra obsahuje množstvo vrstiev, tak ako je spoločnosť sama rozvrstvená. Ide o problematiku kultúrnej identity, komunikácie kultúry, subkultúr a alternatívnych kultúr. Kultúra je výsledkom dlhodobého kontinuálneho procesu, ktorého ruptúry, zlomy mávajú ďalekosiahle konzekvencie, pravdaže môžu byť pozitívne i negatívne. Kultúra v čase nie je statická, uzavretá do seba, podlieha zmenám a premenám, vnútorným i vonkajším vplyvom, tlakom, vychádza z napätia a súhry kultúr iných národov a spoločenstiev, jednotlivých podsystémov, ako sústava je viac alebo menej rozvrstvená, mnohovrstevná. Kultúru nemožno redukovať na ideológiu. Kultúra je teda viac ako iba ideológia. Je to proces humanizácie, v ktorom sa človek identifikuje s vlastným kultúrnym spoločenstvom.

Výchovu a pestovanie vzťahu ku kultúrnym hodnotám v sebe zahŕňa aj kompetencia žiaka vnímať a chápať kultúru a vyjadrovať sa nástrojmi kultúr implementovaných v ISCED 1 (2008) primárne vzdelávanie:

- dokáže sa vyjadrovať na úrovni základnej kultúrnej gramotnosti prostredníctvom umeleckých a iných vyjadrovacích prostriedkov,
- dokáže pomenovať druhy umenia a ich hlavné nástroje a vyjadrovacie prostriedky (na úrovni primárneho vzdelávania),
- uvedomuje si význam umenia a kultúrnej komunikácie vo svojom živote,
- cení si a rešpektuje kultúrno-historické dedičstvo a ľudové tradície,
- rešpektuje vkus iných ľudí a primerane veku dokáže vyjadriť svoj názor a vkusový postoj,
- ovláda základné pravidlá, normy a zvyky súvisiace s úpravou zovňajšku človeka,
- pozná bežné pravidlá spoločenského kontaktu (etiketu),
- správa sa kultúrne, primerane okolnostiam a situáciám,
- má osvojené základy pre tolerantné a empatické vnímanie prejavov iných kultúr.

## Záver

Škola tvorí popri rodine ďalší z formačných činiteľov, ktoré sa spolupodieľajú na vytváraní hodnôt jednotlivca. Uznávame, že v prípade funkčnosti tvorí rodina dominantný faktor kreovania hodnôt dieťaťa. Na druhej strane si treba uvedomiť možnosť diskrepancií

hodnôt pretraktovaných v škole a v rodine. Samotná rodina nemusí byť zdrojom kompatibilných hodnôt v rámci jej členov, rozdielny názor a hodnoty môžu viesť dokonca k jej rozpadu. Škola sa napriek tomu usiluje ako inštitúcia pôsobiť i v zmysle výchovy. Spolupráca školy a rodiny môže byť pritom rôzna. Podporou výchovy sa vyznačuje škola v inštitucionálnom zmysle práve koncepciou, koncentrovanou v kurikulárnych dokumentoch výchovnej proveniencie. K uvedenému cieľu prispieva najmä etická výchova. Vlastné osvojovanie si hodnôt je spojené aj s kultúrnymi potrebami. Kultúra v najširšom zmysle slova má v súčinnosti so vzdelávaním inhibítorom kľúčového nadobúdania hodnôt dieťaťa v predmetnom veku.

### **Zoznam bibliografických odkazov**

- AMBROZY, M., 2012. Výchovná zložka vzdelávacieho procesu: etika versus náboženstvo? In: *XXX. International Colloquium on the Management of Educational Process*, Brno. ISBN 978-80-7231-867-4.
- BIRZÉA, C. 2001. *Európska dimenzia v praxi školy. Výchova k demokratickému občianstvu*. Bratislava: Evyan. ISBN 80-968599-3-5.
- CEJPEKOVÁ, J., 1995. Rodina a záujmy detí. In: *Rodina a škola*, roč. 42, č. 1, s. 19. ISSN 0231-6463.
- CEJPEKOVÁ, J., 2001. *Pedagogika predškolského veku*. Banská Bystrica: UMB, Pedagogická fakulta. ISBN 80-8055-491-9.
- GUZIOVÁ, K., M. PODHÁJECKÁ, 2008. *Kurikulárny dokument predprimárneho vzdelávania. Predškolská výchova*, roč. 63, č. 1, 1-10 s. ISSN 0032-7220.
- HVIZDOVÁ, E., V. MOKRIŠOVÁ, 2012. *Students and their views on the implementation of stanging method on campus – marketing research*. Bratislava: Univerzita Komenského, Fakulta managementu. In: *Marketing science & inspirations*. roč. VII., č. 1., p. 40 - 49. ISSN 1338-7944.
- KIKUŠOVÁ, S., D. KOSTRUB, 2002. *Pedagogika pre 1. ročník stredných odborných škôl*. Bratislava: SPN. ISBN 80-08-03293-6.
- PAJDLHAUSEROVÁ, E., M. MEDLEN, 2005. *Predškolské zariadenia*. Bratislava: Sedukos. ISBN 80-85757-12-5.
- PREKOPOVÁ, J., 1993. *Malý tyran*. Praha: Portál. ISBN 80-85282-56-9.
- SUCHOMLINSKIJ, A. V., 1982. *Rozhovory s mladým riaditeľom školy*. Bratislava: SPN.
- ŠABÍK, V. 2001. *Diskurzy o kultúre*. Ružomberok: SCP. ISBN 80-8061-127-0.
- VALACHOVÁ, D., 2009. *Ako spoznať dieťa v materskej škole*. Bratislava: Zing – Print, s r. o. ISBN 978-80-8052-342-8.
- VIŠŇOVSKÝ, Ľ., V. KAČÁNI, 2002. *Základy školskej pedagogiky*. Bratislava: Iris. ISBN 80-89018-25-4.
- ZÁPOROŽEC, A., V., A. T. MARKOVÁ, 1989. *Základy predškolskej pedagogiky*. Bratislava: SPN. ISBN 80-08-00230-1.

### **PhDr. Eva Chlapečková**

Katedra predškolskej a elementárnej pedagogiky a psychológie  
Pedagogická fakulta  
Prešovská Univerzita  
eva.chlapeckova@vucpo.sk

# RODINA AKO ČINITEĽ FORMUJÚCI MORÁLNE HODNOTY DETÍ

Eva Chlapečková

## Abstract

Family education within the total diapazon segment is that of an imaginary circular sector is the largest part. A child who is lucky enough to grow up in a family, it is not necessarily determined, no matter at a later continuity or discontinuity further build-up of specific value positions. Different types of family upbringing then determine the possibility of holding specific ideological positions. Unanswered that necessarily must remain present value framework, however we try to express the degree of influence and the other to coordinate with the acquisition values the relationship and family education.

*„Dieťa vzdelávané iba školou, je dieťa nevzdelané.“*

George Santayana

Nič zložitejšie a bohatšie ako ľudská osobnosť na svete neexistuje. Jej všestranný harmonický rozvoj je cieľom výchovy. Cesta k dosiahnutiu tohto cieľa je náročná a zložitá ako sám človek, ktorý prichádza na svet tak málo pripravený, že bez pomoci by nebol schopný vo svojom živote pokračovať. Zmeny v živote človeka smerom k lepšiemu dosiahneme výchovou. Výchova je proces zámerného pôsobenia a formovania osobnosti človeka s cieľom dosiahnuť pozitívne zmeny v jeho vývoji a chápeme ju ako cieľavedomú aktivizáciu rozvoja osobnosti. Je to celostný proces, ktorý v sebe zahŕňa i vzdelanie. Výchova má spoločensko-historický charakter a predstavuje jednu z najdôležitejších podmienok existencie spoločnosti. Spoločenský význam výchovy v treťom tisícročí vzrastá najmä z hľadiska riešenia globálnych problémov ľudstva. Ukazuje sa, že od výchovy závisí aj ďalšie prežitie ľudstva. Na výchove sa podieľajú: rodina, škola a spoločnosť (Suchomlinskij 1982).

Rodinu pokladáme za malú sociálnu skupinu, ktorá si v interakcii so širším spoločenským prostredím formuje svojskú kvalitatívne charakteristickú štruktúru, ktorú výrazne ovplyvňujú individuálne osobitosti jej členov a ako najstaršia spoločenská inštitúcia má v štruktúre spoločnosti svoje pevné miesto. Zabezpečuje starostlivosť svojich členov najmä v detstve a v mladosti. Je prvým činiteľom, ktorý sprostredkúva prenos kultúry spoločnosti z generácie na generáciu. Je základným spojovacím článkom jednotlivca so spoločnosťou. Rodina – matka, otec, deti a príbuzní tvoria základ spoločnosti a štátu, ktorý ju chráni. Podľa Kovalčíkovej (2003) je rodina malou spoločenskou skupinou, ktorú spája intimita manželského spolužitia, pevné citové putá, vzájomná úcta, každodenný kontakt, spoločná domácnosť a pod. Pre spoločnosť našej kultúry je charakteristická prirodzená forma rodiny, a to párová monogamná rodina, ktorú tvorí pár, muž a žena a ich deti. Každé dieťa má právo na starostlivosť v rodine, nie však každá rodina má právo na dieťa. Pre zdravý vývoj dieťaťa je nutné, aby boli rešpektované jeho základné somatické a psychické potreby. Rodina je prvou sociálnou skupinou, s ktorou je dieťa v sociálnej interakcii. V nej získava svoje prvotné skúsenosti. Rodinu pokladáme za malú sociálnu skupinu, ktorá si v interakcii so širším spoločenským prostredím formuje svojskú kvalitatívne charakteristickú štruktúru, ktorú výrazne ovplyvňujú individuálne osobitosti jej členov a ako najstaršia spoločenská inštitúcia má v štruktúre spoločnosti svoje pevné miesto. Zabezpečuje starostlivosť svojich členov najmä v detstve a v mladosti. Je prvým činiteľom, ktorý sprostredkúva prenos kultúry spoločnosti z generácie na generáciu. Je základným spojovacím článkom jednotlivca so spoločnosťou.

Jedným zo základných predpokladov zdravého duševného vývoja dieťaťa je, aby vyrastalo v prostredí citovo vrelom a stálom. Na prvý pohľad sa to zdá byť samozrejme a ľahko dosiahnuteľné, no niekedy sa nad tým potrebujeme zamyslieť a vynaložiť veľa síl,

aby sme tieto predpoklady splnili. Rodina a ňou vytvorený domov je pre utváranie ľudskej osobnosti nesmierne vzácna a dôležitá vec, pretože výchova v rodine pôsobí na vnútro dieťaťa a na jeho základe sa dieťa rozvíja po stránke intelektovej, emocionálnej a sociálnej. Deklarácia práv dieťaťa (1959) hovorí: „*V záujme plného a harmonického rozvoja osobnosti musí dieťa vyrastať v rodinnom prostredí, v atmosfére šťastia, lásky a porozumenia.*“

### **Rola rodiča pri formovaní morálnych hodnôt dieťaťa v rodine**

Rodičia dnes v dieťati vidia prameň šťastia, uspokojenie svojich emocionálnych potrieb a zmysel svojho života. Dochádza k tzv. centralizácii rodiny na dieťa, t. j. dieťa sa stáva stredobodom pozornosti nezriedka aj zo strany starých rodičov. Pre rodinu je typické interpersonálne prežívanie a zdieľanie spoločných skúseností jej členov. Aby rodinné prostredie spĺňalo požiadavky kladené na výchovu dieťaťa, musí poskytovať primerané demografické, ekonomické a kultúrne podmienky. Práve kultúrny život rodiny sa podieľa na správnej výchove dieťaťa. Višňovský, Kačáni (2002) uvádzajú, že jadrom každej rodinnej sústavy je biologická rodina nazývaná nukleárna, prirodzená, ktorá sa skladá z otca, matky, dcéry a syna. Každá nukleárna rodina obsahuje dva druhy vzťahov:

- vzťahy filiacie (pokrvné, medzi rodičmi a deťmi),
- vzťahy afinity (čiže manželské).

Rodina dieťaťa, je ako uvádza Kovalčíková (2007) prvým miestom, kde sa dieťa spoločensky začleňuje, prvým prostredím, ktoré učí dieťa začleňovať sa do spoločenských vzťahov. Úlohou rodiny je učiť deti rozoznávať osobitosti spoločenských vzťahov, aj zákonitosti fungovania spoločenského života a v ich spleti nachádzať svoje miesto. Cejpeková (1995) uvádza, že pôsobenie rodiny môže byť účinné len vtedy, ak bude prenikať do najhlbších sfér osobnosti, do motívov konania, do voľby hodnôt a foriem života, do potrieb, záujmov i záľub dieťaťa. Predpokladá to preniknúť do podstaty jeho osobnosti, pochopiť jeho motívy a potreby. To nie je možné dosiahnuť len príkazmi, ustavičným jednostranným kladením požiadaviek, prípadne poučovaním a radami, ale premysleným usmerňovaním aktivít dieťaťa, vyvolávajúcich pozitívne, citovo bohaté zážitky.

Podľa Kollárikovej, Pupalu (2001) mnohé úvahy o výchove dieťaťa sa sústreďujú na otázku, čo je vo výchove relatívne stále, všeobecne platné a nemenné. Každá generácia si hľadá istoty a hodnototvorné konštanty, ktoré sú v rozvíjajúcom pôsobení na dieťa nezávislé na priestore a čase. Názory na spoločenskú hodnotu a postavenie dieťaťa v spoločnosti sa veľmi menili. Dieťa si neprináša žiadne pevné spôsoby ani reakcie, je voči svetu otvorené, možno na neho cieľavedome pôsobiť – vychovávať a zabezpečiť jeho všestranný rozvoj. Výchova je zameraná na schopnosť človeka konať a realizuje sa vo vzťahu vychovávajúceho a vychovávaného. Výchovou detí od najútlejšieho veku sa zaoberali už v minulosti mnohí pokrokoví pedagógovia ako Komenský, Pestalozzi, Rousseau, Owen a mnohí iní. Rozbor pohľadu na detstvo v minulosti sa môže stať zdrojom pre lepšie porozumenie dnešnému dieťaťu i východiskom k odpovedi na stále sa opakujúcu otázku, prečo a v čom sú dnešné deti iné. J. A. Komenský a jeho myšlienky o výchove malých detí v rodine mali podstatný vplyv na rozvoj pedagogiky a nestratili význam ani v súčasnosti. Komenský je presvedčený o tom, že dospelí v záujme svojej ďalšej existencie a budúcnosti, majú dieťaťu venovať maximálnu pozornosť. Výchova, založená na porozumení detským potrebám a vývojovým zvláštnostiam, je zárukou správneho vývoja celej spoločnosti. Existuje celý rad ľudí v štruktúre spoločnosti, ktorí sú pri výchove dieťaťa tak, či onak potrební a významní. Kovalčíková (2003) uvádza, že výchova sa realizuje v rôznych sociálnych útvaroch a podľa charakteru výchovných činiteľov môžeme analyzovať výchovu rodinnú, školskú, ústavnú a pod. Rodina ako základný článok celého života a vývoja našej spoločnosti má svoje dôležité poslanie a význam pri výchove svojho potomstva.

Naša dynamická súčasnosť prináša nemálo podstatných zmien, zasahujúcich hlboko do celej spoločnosti, a tým aj do postavenia a funkcií rodiny. Rodina plní funkcie, ktoré

zodpovedajú celkovému usporiadaniu spoločenských vzťahov. V súčasnosti rodina plní určité spoločenské funkcie. Višňovský, Kačáni (2002, s. 199) uvádzajú:

- *biologicko-reprodukčná* (zabezpečuje pokračovanie rodu, produktívnych síl pre spoločnosť, uspokojovanie emocionálnych potrieb)
- *ekonomicko-zabezpečovacia* (uspokojovanie základných biologických potrieb: bývanie, stravovanie, spánok, hygiena, zabezpečenie chodu domácnosti)
- *výchovno-socializačná* (modely správania, uplatňovanie rolí otca a matky ovplyvňujú kvalitu osobnosti, škola má na čo nadväzovať a rozvíjať, príprava na začlenenie do spoločnosti)
- *ochranná* (spočíva v ochrane zdravia detí a negatívnymi sociálnopatologickými javmi)
- *psychohygienická a emocionálna* (dáva pocit stability, bezpečnosti, citovej rovnováhy, dôležitá je úroveň citov, pochopenia, uznania a z nich vyplývajúce citové väzby, vzťahy medzi rodičmi a deťmi, ale aj súrodencami)
- *rekreačná* (uplatnenie svojich záujmov, efektívne využívanie voľného času)

Rodina zabezpečuje plnenie všetkých týchto funkcií. Podľa Kikušovej, Kostruba (2002) sú všetky funkcie rodiny prepojené a vzájomne sa dopĺňajú, nemožno ich odčleňovať pretože v praxi tvoria jeden celok. Každá funkcia je síce špecifická, ale rodič by mal byť pripravený zabezpečovať ich všetky. Zabezpečuje reprodukciu spoločnosti, podieľa sa na socializácii, poskytuje svojim členom starostlivosť, ochranu a citovú oporu, sprostredkúva sociálne zaradenie svojich členov do spoločnosti a zabezpečuje ekonomickú spoluprácu členov rodiny. Rodina je výchovným činiteľom, ktorý má podstatný podiel na tom ako sa dieťa vyvíja. Šperka (1995) uvádza, že základnými rysmi rodinnej výchovy sú sústavnosť, zámernosť a najmä prirodzenosť a jedinečnosť. Guziová (1999) uvádza princípy rodinnej výchovy:

1. V rodine sú uspokojované základné potreby detí, ale rovnako deti uspokojujú základné potreby rodičov, takže ide o obojstranný vzťah.
2. Rodina nie je len biologickým dedičstvom detí po rodičoch, ale je dedičstvom celého života rodičov – vlastníctvo spoločnej minulosti, prítomnosti a budúcnosti.
3. Spoločne strávený čas a priestor, spolužitie v čase a priestore, prelínanie súkromia.
4. Modely sociálnych vzťahov sa v rodine prijímajú plynule a prirodzene.
5. Výchovné pôsobenie v rodine je vzájomné.

Matějček (1999) na základe bohatého štúdia detí z rôznych rodín úplných, neúplných, funkčných i dysfunkčných a detí vyrastajúcich v náhradnej rodinnej starostlivosti (pestúnska rodina, „SOS detské mestečká“) odvodil nasledovné princípy rodinnej výchovy:

1. V rodine sú uspokojované základné potreby detí, ale rovnako deti uspokojujú základné potreby rodičov, takže je to obojstranný vzťah. Z uvedeného vyplýva:
  - potreba stimulácie čo do množstva, kvality a premenlivosti,
  - potreba zmysluplného sveta (aby vznikli poznatky, vedomosti, skúsenosti, musí existovať poriadok, zmysel),
  - potreba životnej istoty, ktorá sa najviac naplňuje v citovom vzťahu,
  - identita alebo vedomie vlastného ja a vlastnej spoločenskej hodnoty,
  - potreba životnej perspektívy, čiže otvorená budúcnosť (uzavretá budúcnosť je zúfalstvom, otvorená je stimulujúca). Rodičia zabezpečujú uspokojenie základných potrieb dieťaťa, ale aj dieťa uspokojuje rodičov: poskytuje im stimuláciu, zmysel života, citovú istotu, status rodičov a otvorenú budúcnosť, a to za hranice ich fyzickej smrti, lebo v deťoch pokračuje dielo ich tvorivej výchovy.
2. Rodina nie je len biologickým dedičstvom detí po rodičoch, ale je dedičstvom celého života rodičov – vlastníctvo spoločnej minulosti, prítomnosti a budúcnosti. V rodinnom prostredí sa žije čas minulý, prítomný a budúci. Čas je dynamický. V detskom domove sa v nerodinnom živote žije prítomnosťou, od nedele do nedele a čas je statický.

3. Ďalším princípom rodinného života je spoločný čas a priestor, spolužitie v čase a priestore, prelínanie súkromia. V rodinnom prostredí nemožno oddeliť čas a priestor jedného človeka, vzájomné spolužitie životov jednotlivých členov rodiny je dôležitejšie ako osobné súkromie.
4. Modely sociálnych vzťahov sa v rodine prijímajú plynule a prirodzene (toto sociálne učenie vytvárajú drobné každodenné situácie a relatívna stabilita prítomných rodičovských alebo príbuzenských modelov).
5. Výchovné pôsobenie rodiny je vzájomné. Vychovávame a sme vychovávaní. Vzájomné spolužitie prekonáva spravodlivosť. Robíme druhým radosť bez zásluh, nezištne, dokážeme odpúšťať bez odčinenia.

Problémy súčasných rodín na Slovensku sa koncentrujú do dvoch oblastí:

- sociálne a ekonomické podmienky
- vzťahy, city, výchova.

Rastúce citové vypätie, ktoré musí dnešná rodina znášať spolu s ostatnými faktormi ako sú nerovnoprávne podmienky vnútri rodiny a tlak vyvolaný potrebou jej materiálneho zabezpečenia, vyvoláva určité problémy. Strata sociálnych istôt spojená so silným ekonomickým stresom je jedným z nových javov, s ktorým sa mnohé naše rodiny musia vyrovnávať. Ekonomická situácia v súčasnosti silne ovplyvňuje spôsob života, výživu, ale bohužiaľ aj vzťahy v rodine. Podľa Kikušovej, Kostruba (2002) rodina utvára jednotu, ktorá sa navonok prejavuje vzájomnou závislosťou jej členov. Tým sa rodina vyhaŕňuje oproti iným sociálnym jednotkám.

Ako uvádza v článku Baluchová (2010), trendy postmodernej doby si vyžadujú rýchle tempo života, rozvoj komunikačných technológií a reakcie na nové udalosti spoločenského a politického života a diania rodín v ňom. Na základe propozícií globálnej kultúry a propagovaných vzorov životných a rodinných úspechov, a taktiež na základe rozpoznania sociálno-ekonomických podmienok štátu a najbližšieho okolia, určuje rodina vlastné varianty spôsobov realizácie týchto systémov vo vlastnom živote a v danej časovej perspektíve. Dnešná postmoderná doba, v ktorej žijeme, sťažuje alebo dokonca znemožňuje výchovné pôsobenie. Nejde však len o postmodernu. Akákoľvek doba predstavovala istú dávku potenciálneho nebezpečenstva. Spomínali sme, že človek je v rámci teórie systémov najkomplikovanejší objekt skúmania. K úplne kontradiktórickým patria jeho názory, obzvlášť filozofické a svetonázorové pozície, ktoré bývajú často zdrojom konfliktov, mnohokrát aj ozbrojených. „Ak si intelektuáli rôznych náboženských či politických smerov uvedomia problematickosť zodpovedania fundamentálnych otázok, zaiste to prispeje k všeobecnej bezpečnosti. A to najmä k bezpečnosti rodiny, na ktorej význam už poukázal starnúci Platón v dialógu Νομοι“ (Ambrozy 2013, s. 13).

## Typy rodinnej výchovy

Úlohou rodičov je naučiť dieťa kultúrne spoločensky žiť a vypestovať u dieťaťa pozitívne vzťahy k uznávaným mravným hodnotám a normám. Predpokladom optimálne fungujúcej rodiny je zdravé sebavedomie jej členov a prejavovanie si vzájomnej úcty. Vzťahy a celkový život v rodine ovplyvňuje aj samotná štruktúra rodiny. Môžeme len súhlasiť s Cejpekovou (1995), ktorá uvádza, že najúčinnjším výchovným prostriedkom je osobný príklad. Ak sa rodičia venujú ušľachtilým záujmom, spravidla nie je problémom získať k podobnej činnosti aj dieťa. Bezprostredný kontakt, spoločne strávený čas pri rôznych činnostiach usmerňuje nielen sociálnu zameranosť osobnosti. Diskusie o aktuálnych udalostiach, knihách, vzájomná výmena skúseností obohacujú rozumovú, citovú i vôľovú stránku osobnosti dieťaťa. Spoločné zájmové aktivity všetkých členov rodiny môžu výrazne prispieť k tomu, aby sa rodina stala tým, čím má byť – dôverným spoločenstvom lásky a života, sprostredkovateľom ušľachtilých hodnôt pre život budúcich generácií. Bertrand (1998) hovorí, že už Bandura, priekopník úvah o sociálnom učení si všimol, že veľa veciam

v živote sa učíme tak, že si za model zvolíme iné osoby a napodobňujeme ich spôsoby správania. V škole žiaci často považujú za svoj vzor učiteľa, ktorého úlohou je predstavovať vhodný model správania. To isté platí aj pre jednotlivých členov v rodine. Okrem harmonických rodín, Valachová (2009, s. 54) uvádza najčastejšie typy dysfunkčných rodín:

- *nezrelá rodina* – rodičmi sa stávajú príliš mladí ľudia, ktorí riešia predovšetkým problémy s hľadaním seba a svojho miesta v živote,
- *preťažená rodina* – preťaženie môže byť pracovné, ale aj preťaženie vyplývajúce z riešenia rôznych konfliktov v rodine, na pracovisku alebo riešenie alebo finančnej situácie,
- *ambiciózna rodina* – smeruje k uspokojovaniu osobných ambícií rodičov, k vlastnej kariére, k uspokojovaniu vysokých nárokov na materiálne podmienky, takáto rodina si nepripúšťa, že deti v nej sú citovo deprimované,
- *perfekcionistická rodina* – požaduje od dieťaťa vysoké výkony, bez ohľadu na jeho možnosti, záujmy, schopnosti a rozvojovú úroveň,
- *autoritatívna rodina* – vyznačuje sa príkazmi, zákazmi, častými trestami dieťaťa bez ohľadu na jeho spontánnosť,
- *rozmaznávajúca rodina* – prejavuje sa tendenciou za každú cenu vyhovieť dieťaťu, dieťa je príliš ochraňované, rodičia majú voči dieťaťu podriadený postoj,
- *liberálna a improvizujúca rodina* – trpí nedostatkom pravidiel a programu, dieťa je vedené veľmi voľne,
- *odkladajúca rodina* – presúva výchovu a zodpovednosť na prarodičov alebo iných členov rodiny, a tým narúša citový vývoj dieťaťa,
- *disociovaná rodina* – má narušené vonkajšie alebo vnútorné vzťahy.

V dnešnej dobe sú rodičia viac vyťažení svojou prácou, záľubami a veľakrát sa k vyťaženosti pridá aj nezáujem venovať svoj voľný čas deťom. Nastáva problém sprostredkovej výchovy – pôsobenie televízie, internetu, rozhlasu alebo voľne stráveného času pobytom na ulici. Hoci sa oslabenie výchovného vplyvu rodiny v posledných rokoch konštatuje ako aktuálny jav nielen u nás, napriek tomu sa rodina považuje stále za faktor, ktorý významne vplýva na človeka počas celého jeho života. Autorky Hvizdová a Mokrišová (2013) uvádzajú, že hodnotové orientácie v rodine, pochopenie myslenia a cítenia jednotlivých rodinných príslušníkov sa tvoria na účinnej a intenzívnej komunikácii so strany samotných rodinných príslušníkov, priateľov a známych.

Stále viac rodičov a vychovávateľov je bezradných. Sú rodičia, ktorí sa akokoľvek snažia vychovávať a robiť všetko dokonale, ale ich dieťa si robí samo čo chce. Problémy ako úzkosť, neschopnosť, neschopnosť nahradila agresivita. Baluchová (2010) ďalej uvádza, že dnes viac ako predtým je vychovávateľom alebo „zvrchovaným nevychovávatelom“ prostredie s jeho všetkými vyjadrovacími formami. Možno konštatovať, že príčinou tohto stavu je nerealizovanie prirodzenej a nám ľuďom primárnej osobnej komunikácie vo výchove. Problémy tohto zamerania opisuje Prekopová a stotožňujeme sa s jej mnohými názormi. Prekopová (1988) uvádza, že agresívne deti sú nešťastné, sú chytené do svojej vlastnej moci, môžu síce všetko brať „ale sami nemôžu nič dať“. Týmto deťom uniká pôžitok lásky, ktorá sa skladá z vyváženého vzťahu medzi dostávaním a dávaním. Hoci rodina je i dnes prvoradou a dominantnou výchovnou inštitúciou, iba v spojitosti s ostatnými výchovnými inštitúciami môže pripraviť mladého človeka pre život v spoločnosti. Efektívnosť výchovy je teda podmienená súčinnosťou týchto troch činiteľov – rodina, škola a spoločnosť.

## Záver

Dominantným faktorom, ktorý rezonuje v diapazóne portfolio možných faktorov determinantov kreácie valuačných pozícií je rodina. Funkčná rodina dokáže zabezpečovať dostatočné funkcie výchovy v tom zmysle, aby dochádzalo k postupnému nadobúdaniu hodnôt. Je to jedna z jej základných sociálnych funkcií. Nezanedbateľné množstvo rodín však



musíme pokladať za dysfunkčné. Schopnosť výchovy sa u dysfunkčných rodín znižuje a tak sa mnohokrát uplatňuje práve iný zdroj nadobúdania hodnôt v rámci portfolio. Domnievame sa, že rodina nemôže byť hermeticky uzavretým výchovným priestorom, ale môže v rámci výchovy fungovať len v súčinnosti s ostatnými faktormi vytvárania hodnôt. Aj keď liberalizácia priniesla aj iné názory, než je považovanie rodiny za základnú bunku spoločnosti, ako aj množstvo alternatívnych pohľadov na vymedzenie pojmu rodina, stále sa domnievame, že v prípade jej funkčnosti zostáva faktorom, ktorý proces výchovy ovplyvňuje najviac.

### **Zoznam bibliografických odkazov**

- AMBROZY, M., 2013. Impakt niektorých problémov fyziky na bezpečnosť vo svete, In: *Zbrane a prevencia psychosociálneho zlyhania z pohľadu pomáhajúcich profesií*. Ružomberok: Verbum. ISBN 978-80-561-0027-1.
- BALUCHOVÁ, D. Ľ., 2010. Výchova detí 21. storočia. In: *Predškolská výchova*. ISSN 0032-7220, roč. 63, č. 3, s. 1-3.
- BERTRAND, Y., 1998. *Soudobé teorie vzdělávání*. Praha: Portál, s r. o. ISBN 80-7178-216-5.
- CEJPEKOVÁ, J., 1995. Rodina a záujmy detí. In: *Rodina a škola*, ISSN 0231-6463, 1995, roč. 42, č. 1, s. 19.
- CEJPEKOVÁ, J., 2001. *Pedagogika predškolského veku*. Banská Bystrica: Univerzita Mateja Bela, Pedagogická fakulta. ISBN 80-8055-491-9.
- GUZIOVÁ, K., M. PODHÁJECKÁ, 2008. Kurikulárny dokument predprimárneho vzdelávania. In: *Predškolská výchova, roč. 63, č. 1*, 1-10 s., ISSN 0032-7220.
- HVIZDOVÁ, E., V. MOKRIŠOVÁ, 2013. Seniori – rozrastajúci sa marketingový segment. In: *Roczniki teologiczne – pastoralne. Lublin*. Norbertinum, s. 160 – 168. ISBN 978-83-7222-487-3.
- KIKUŠOVÁ, S., D. KOSTRUB, 2002. *Pedagogika pre 1. ročník stredných odborných škôl*. Bratislava: SPN. ISBN 80-08-03293-6.
- KOVALČÍKOVÁ, I., 2003. *Pedagogika*. Prešov: Prešovská univerzita v Prešove, Pedagogická fakulta. ISBN 80-8068-138-4.
- KOVALČÍKOVÁ, I., 2007. *Úvod do pedagogiky*. Prešov: Prešovská univerzita v Prešove, Pedagogická fakulta. ISBN 978-80-8068-664-2.
- PREKOPOVÁ, J., 1993. *Malý tyran*. Praha: Portál. ISBN 80-85282-56-9.
- SUCHOMLINSKIJ, A. V., 1982. *Rozhovory s mladým riaditeľom školy*. Bratislava: SPN.
- ŠPERKA, J., 1995. *Teória výchovy*. Košice: UPIŠ. ISBN 80-7097-317-X.
- VALACHOVÁ, D., 2009. *Ako spoznať dieťa v materskej škole*. Bratislava: Zing – Print, s r. o. ISBN 978-80-8052-342-8.
- VIŠŇOVSKÝ, Ľ., V. KAČÁNI, 2002. *Základy školskej pedagogiky*. Bratislava: Iris. ISBN 80-89018-25-4.
- ZELINA, M., 1996. *Stratégie a metódy rozvoja osobnosti dieťaťa*. Bratislava: Iris. ISBN 80-967013-4-7.

### **PhDr. Eva Chlapečková**

Katedra predškolskej a elementárnej pedagogiky a psychológie  
Pedagogická fakulta  
Prešovská Univerzita  
eva.chlapeckova@vucpo.sk

# ŠTÁTNA ÚVEROVÁ POLITIKA AKO FAKTOR PÔSOBIACI NA MLADÝCH ĽUDÍ PRI ICH ROZHODOVANÍ O ZALOŽENÍ SI RODINY

Anna Chocholáková, Anton Lisník

## Abstract

At present, not only Slovakia, as well as several countries in Europe faced with new demographic challenges. Among the current challenges are in particular the aging of population and the need to develop effective pro-population policy. One solution is to focus on supporting young people and promotion of new young families. This paper aims to determine the impact of the credit load of young people in their decision establishing a family.

## Úvod

V rámci predkladaného príspevku chceme prezentovať časť výsledkov výskumu dizertačnej práce na tému *Prorodinná politika v súčasnej slovenskej spoločnosti*. Cieľom dizertačnej práce bolo identifikovať a analyzovať vybrané faktory pôsobiace na mladých ľudí a zistiť ich vplyv na rozhodovanie mladých ľudí založiť si rodinu. V rámci výskumu dizertačnej práce sme definovali 5 faktorov, u ktorých sme predpokladali, že dokážu ovplyvniť mladých ľudí pri ich rozhodovaní o založení si rodiny. Jedným z uvedených piatich faktorov bolo úverové zaťaženie mladých ľudí, pričom sme predpokladali, že dokáže ovplyvniť mladých ľudí pri ich rozhodovaní o založení si rodiny. Úverové zaťaženie sa dotýka mnohých mladých ľudí, pre ktorých častokrát predstavuje jediný možný spôsob, ako si zabezpečiť vlastné bývanie.

## Podmienky realizácie výskumu

Základný výskumný súbor tvorili mladí ľudia vo veku 18 – 34 rokov v okrese Poprad. Dolnú hranicu výberu sme stanovili na základe zákonných podmienok pre uzatvorenie manželstva (min. 18 rokov). Hornú vekovú hranicu výberu sme stanovili na základe dostupných štatistík štatistického úradu, ktoré najčastejšie pri členení respondentov podľa veku používajú vekové skupiny 19 – 24 rokov, 25 – 29 rokov a 30 – 34 rokov. Základný výskumný súbor podľa informácií Štatistického úradu Slovenskej republiky platných k 31. 12. 2013 predstavuje 27 292 respondentov vo veku 18 – 34 rokov s trvalým pobytom v okrese Poprad.

Pri stanovení výberového výskumného súboru sme použili prepočet pomocou elektronickej kalkulačky na výpočet veľkosti výskumnej vzorky a výsledok sme si overili aj v odbornej literatúre, pričom výsledok bol rovnaký. Na základe takto získaných údajov sme výberový výskumný súbor stanovili na 379 respondentov. Výber respondentov charakterizujeme ako zámerný – t.j. oboch pohlaví, rôzneho miesta bydliska, rôzneho vzdelania. Predmetom výskumu dizertačnej práce bola problematika rodinnej politiky v podmienkach Slovenskej republiky so zameraním predovšetkým na finančnú podporu rodín s deťmi a vybrané faktory, ktoré dokážu ovplyvniť mladých ľudí pri ich rozhodovaní o založení si rodiny. Objektom výskumu dizertačnej práce boli mladí ľudia vo veku 18 – 34 rokov žijúci v okrese Poprad. Empirický výskum dizertačnej práce sme realizovali prostredníctvom dotazníkovej metódy v mesiacoch november a december 2015.

Predložený dotazník pozostával z oslovenia respondentov s prosbou o vyplnenie dotazníka, ďalej nasledovalo 31 dotazníkových otázok a v závere dotazníka boli zaradené identifikačné znaky respondentov a poďakovanie za vyplnenie dotazníka. Spomedzi 379

oslovených respondentov sa výskumu zúčastnilo 355 respondentov, čo predstavuje návratnosť dotazníkov na úrovni približne 93,67 %.

Pri pohľade na výberový súbor z hľadiska pohlavia tvorili 179 respondentov muži, čo predstavuje približne 50,42 % a 176 respondentov tvorili ženy, čo predstavuje približne 49,58 %. Ďalej nás zaujímala veková štruktúra uvedených respondentov. Z uvedených 179 respondentov mužského pohlavia bolo 52 mužov vo veku 18 – 24 rokov (29,05 %), 53 mužov bolo vo veku 25 – 29 rokov (29,61 %) a 74 mužov bolo vo vekovej kategórii 30 – 34 rokov (41,34 %). Z uvedených 176 respondentov ženského pohlavia sa 68 žien nachádzalo vo vekovej kategórii 18 – 24 rokov (38,64 %), 58 žien bolo vo veku 25 – 29 rokov (32,95 %) a 50 žien bolo vo veku 30 – 34 rokov (28,41 %). Uvedené výsledky prehľadne znázorňuje Obrázok 1.

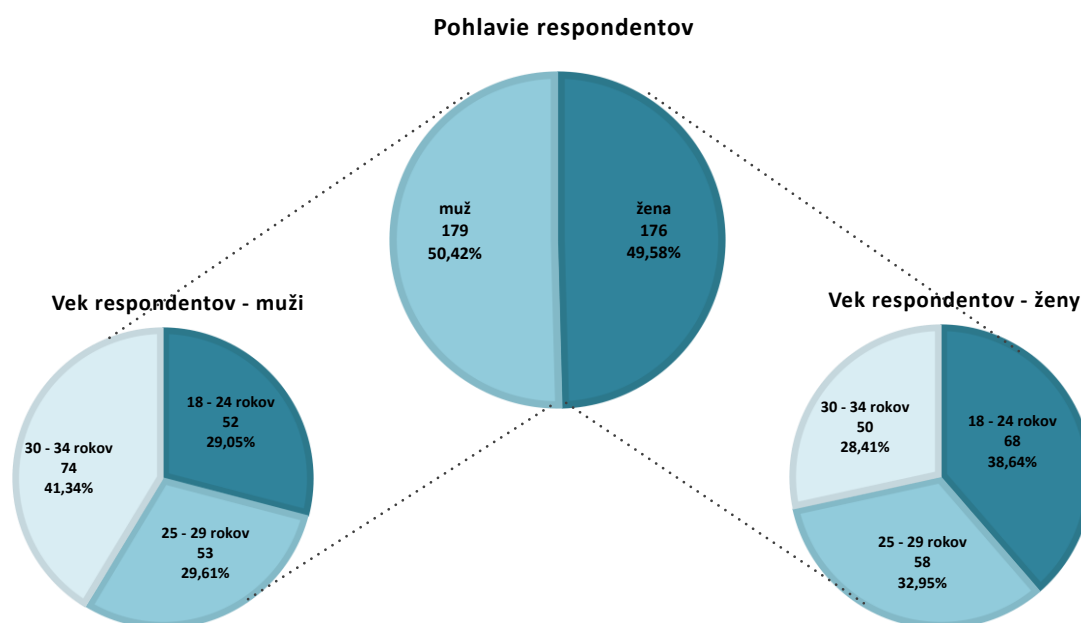

Obr. 1 Rozdelenie respondentov podľa pohlavia a veku  
Zdroj: vlastné spracovanie

Výskumu sa zúčastnili obyvatelia mesta ako aj obyvatelia obcí, pričom percentuálne vyššie zastúpenie vo výberovom súbore mali obyvatelia obcí (202 respondentov, čo predstavuje približne 56,90 %) oproti obyvateľom mesta (153 respondentov, čo predstavuje približne 43,10 %). Pri analýze výberového súboru nám zaujímavé výsledky prinieslo porovnanie – členenie respondentov podľa miesta trvalého bydliska v porovnaní s celkovou výškou príjmu ich domácnosti (dotazníková otázka č. 17 „Ktorá z nasledujúcich možností najpresnejšie vyjadruje výšku celkového príjmu Vašej domácnosti?“). Výsledky ukázali, že obyvatelia obcí disponujú vyššími príjmami domácnosti oproti obyvateľom miest. Najvýraznejšie sa tento rozdiel ukázal v príjmovej kategórii od 901 € do 1 330 €, kde je zastúpených 62 respondentov s trvalým pobytom v obci, čo predstavuje približne 30,69 %, oproti 32 respondentom s trvalým pobytom v meste, čo tvorí približne 20,92 %, a predstavuje to približne polovičnú úroveň oproti obyvateľom obcí v absolútnom vyjadrení. Výsledky, ako aj vyjadrenia jednotlivých položiek v presných číslach, sú prehľadne znázornené v Obrázku 2.

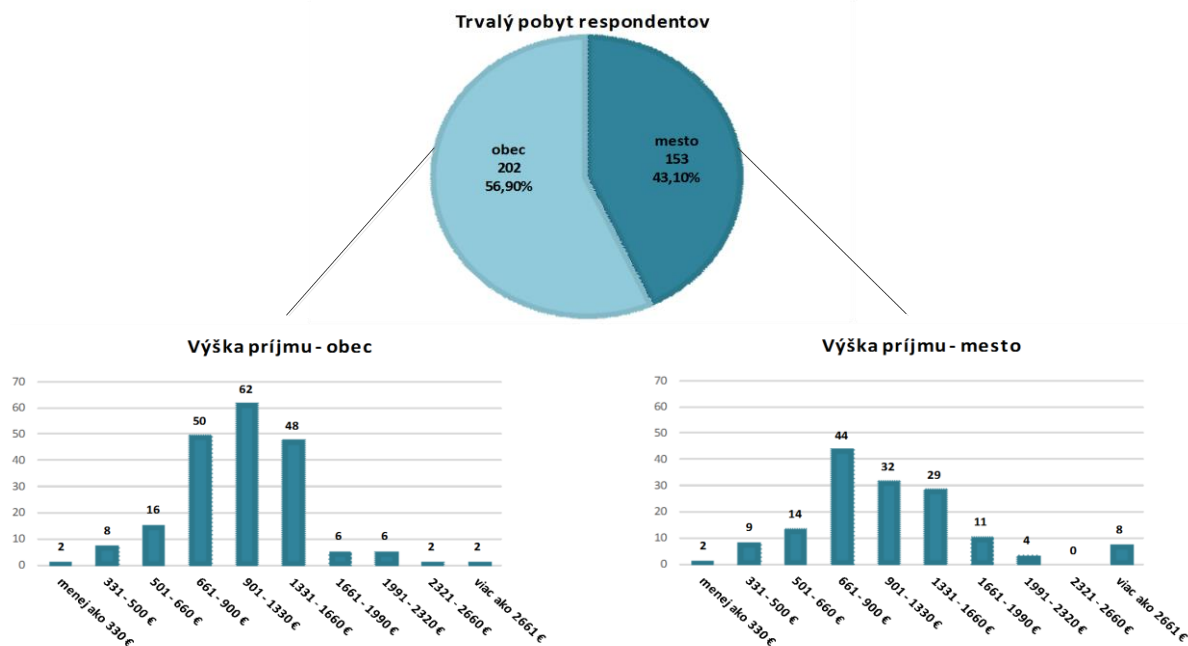

Obr. 2 Rozdelenie respondentov podľa trvalého pobytu a výšky príjmu  
Zdroj: vlastné spracovanie

Medzi otázky, pomocou ktorých sme chceli spoznať a charakterizovať výberový výskumný súbor, patrí aj dotazníková otázka č. 25 *Označte, prosím, formu Vášho bývania v súčasnosti*, ktorou sme chceli zistiť pomery respondentov, čo sa týka ich bývania. Na uvedenú otázku odpovedalo všetkých 355 zúčastnených respondentov. Graf 1 prehľadne znázorňuje výsledky. U rodičov býva bez partnera 148 respondentov (približne 41,69 %) a spolu s partnerom, partnerkou 54 respondentov (približne 15,21 %). Vo vlastnej nehnuteľnosti býva bez partnera 12 respondentov (približne 3,38 %) a spolu s partnerom, partnerkou býva vo vlastnej nehnuteľnosti 137 respondentov (približne 38,59 %). Žiaden z respondentov neoznačil, že býva sám/sama v prenájme, ale s partnerom, partnerkou bývajú v prenájme 2 respondentí (približne 0,56 %). 2 respondenti (približne 0,56 %) označilo možnosť *Iné* a uviedlo, že v súčasnosti býva u starých rodičov. Z uvedeného vyplýva, že viac ako polovica respondentov býva v súčasnosti u rodičov (či už s partnerom alebo bez).

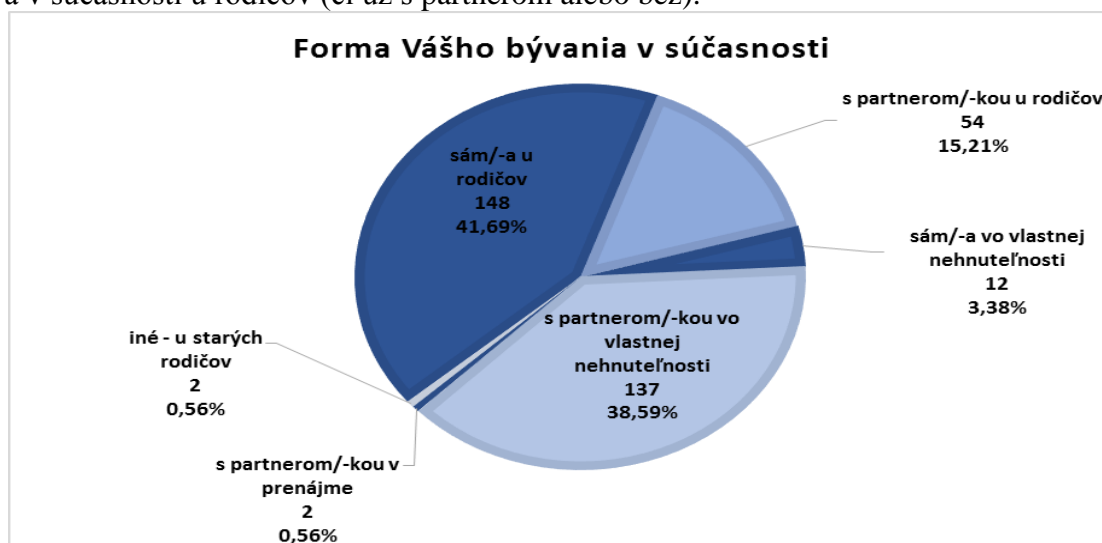

Graf 1 Forma bývania respondentov  
Zdroj: vlastné spracovanie.

## Vzťah úverového zaťaženia a rozhodovania o založení si rodiny

Na zistenie vzťahu medzi úverovým zaťažením a rozhodovaním mladých ľudí o založení si rodiny bolo vytvorených 6 dotazníkových otázok. Cieľom konštruovania týchto otázok bolo zistiť finančnú situáciu a úverové zaťaženie zúčastnených respondentov so zameraním na identifikovanie vplyvu na založenie rodiny. Zároveň sme sa snažili splniť výskumnú úlohu:

- o zistiť, či finančná situácia alebo úverové zaťaženie mladých ľudí ich dokážu ovplyvniť pri rozhodovaní o založení rodiny.

Jednotlivé otázky boli zamerané za získanie informácií týkajúcich sa finančnej situácie oslovených respondentov a ich úverového zaťaženia. Postupne sme zisťovali výšku príjmu domácnosti respondentov a aj to, či sú v súčasnosti zadlžení akýmkoľvek druhom úveru. V otázke č. 18 „*Čerpáte v súčasnosti Vy alebo Váš partner/-ka, manžel/-ka, akýkoľvek druh úveru alebo pôžičky?*“ sme od respondentov zisťovali, či sú v súčasnosti úverovo zaťažení. 205 respondentov (približne 57,75 %) odpovedalo áno. U respondentov, ktorí odpovedali áno sme ďalej zisťovali aj výšku celkovej dlžnej sumy v porovnaní s príjmom ich domácnosti.

Pri detailnejšom analyzovaní sme zistili, že zúčastnení respondenti, ktorí sa nachádzajú v príjmových kategóriách do 500 €/domácnosť, nečerpajú v súčasnosti žiadne úvery. Rovnako aj v príjmovej kategórii od 2 321 do 2 660 € je nulový počet respondentov, ktorí by v súčasnosti čerpali úver. Spomedzi respondentov, ktorí v súčasnosti čerpajú úver sa 64 respondentov (približne 31,22 %) nachádza v príjmovej kategórii od 901 do 1 330 €, 59 respondentov (približne 28,78 %) sa nachádza v príjmovej kategórii od 1 331 do 1 660 € a 50 respondentov (približne 24,39 %) sa nachádza v príjmovej kategórii od 661 do 900 €. Respondenti nachádzajúci sa v ostatných príjmových kategóriách v súčasnosti čerpajú úvery v nižšom počte oproti vyššie spomenutým (počty čerpaných úverov sa pohybujú pod hodnotou 12).

Vo vzťahu k celkovej výške príjmu domácnosti sme ďalej zisťovali celkovú dlžnú sumu respondentov. Zistili sme, že v závislosti od celkovej výšky príjmu domácnosti sa celková dlžná suma respondentov líši a je možné vyčíslit' rozdiely. Porovnanie celkovej dlžnej sumy v závislosti od celkovej výšky príjmu domácnosti znázorňuje Obrázok 3.

Čerpáte v súčasnosti akýkoľvek druh úveru?

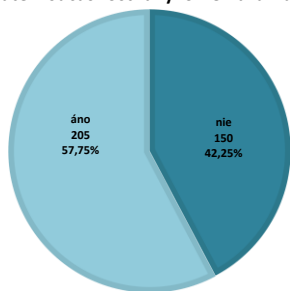

Celkový príjem domácnosti

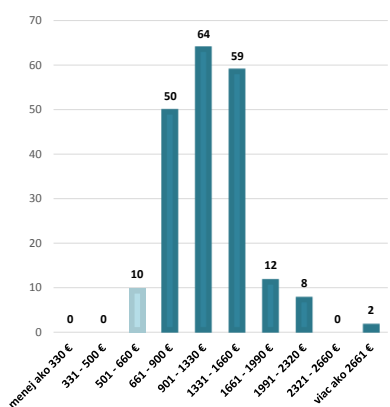

Celková výška úverov v domácnosti s príjmom od 501 do 660 €

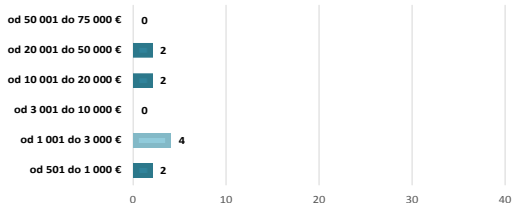

Celková výška úverov v domácnosti s príjmom od 661 do 900 €

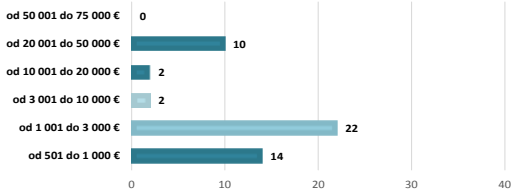

Celková výška úverov v domácnosti s príjmom od 901 do 1 330 €

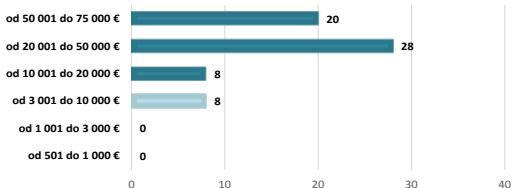

Celková výška úverov v domácnosti s príjmom od 1 331 do 1 660 €

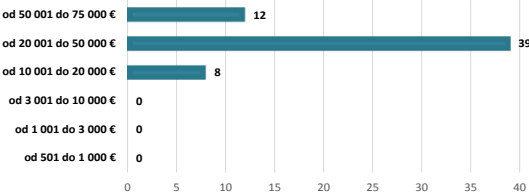

Celková výška úverov v domácnosti s príjmom od 1 661 do 1 990 €

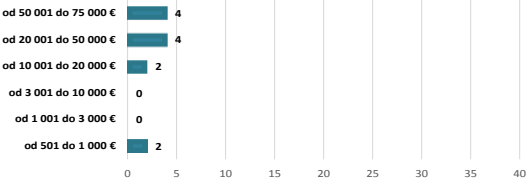

Celková výška úverov v domácnosti s príjmom od 1 991 do 2 320 €

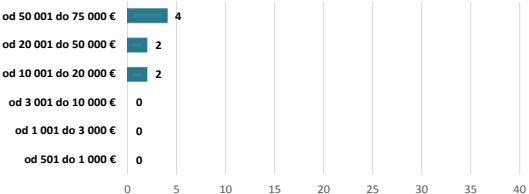

Celková výška úverov v domácnosti s príjmom vyšším ako 2 661 €

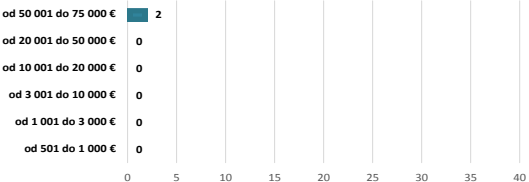

Obr. 3 Porovnanie výšky čerpaných úverov podľa príjmu domácnosti  
Zdroj: vlastné spracovanie

Obrázok 3 znázorňuje aj členenie úverov podľa celkovej dlžnej sumy a podľa výšky celkového príjmu domácnosti. Najviac respondentov, ktorí uviedli, že v súčasnosti čerpajú úver, sa nachádza v príjmovej kategórii od 901 do 1 330 €. V rámci tejto kategórie prevažná časť respondentov – 28 respondentov (približne 43,75 %) čerpá v súčasnosti úvery v celkovej výške od 20 001 do 50 000 € a 20 respondentov (približne 31,25 %) čerpá v súčasnosti úvery v celkovej výške od 50 001 do 75 000 €. Podľa celkovej výšky úverov môžeme usudzovať, že účelom poskytnutia týchto úverov bolo zrejme zabezpečenie vlastného bývania respondentov. Zhodne – po 8 respondentov (približne 12,50 %) čerpá úvery v nižšej celkovej výške, a to od 3 001 do 10 000 € a od 10 001 do 20 000 €.

V súvislosti s čerpanými úvermi nás tiež zaujímalo čerpanie úverov z hľadiska jednotlivých vekových kategórií respondentov. Výsledky zobrazuje Obrázok 4. Zistili sme, že prevažná časť respondentov, ktorí v súčasnosti čerpajú akýkoľvek druh úveru sa nachádza vo vekovej kategórii od 30 do 34 rokov (104 respondentov, čo predstavuje približne 50,73 %) a vo vekovej kategórii od 25 do 29 rokov (91 respondentov, čo predstavuje približne 44,39 %). Vo vekovej kategórii od 18 do 24 rokov v súčasnosti čerpá úver 10 respondentov (približne 4,88 %).

#### Čerpáte v súčasnosti akýkoľvek druh úveru?

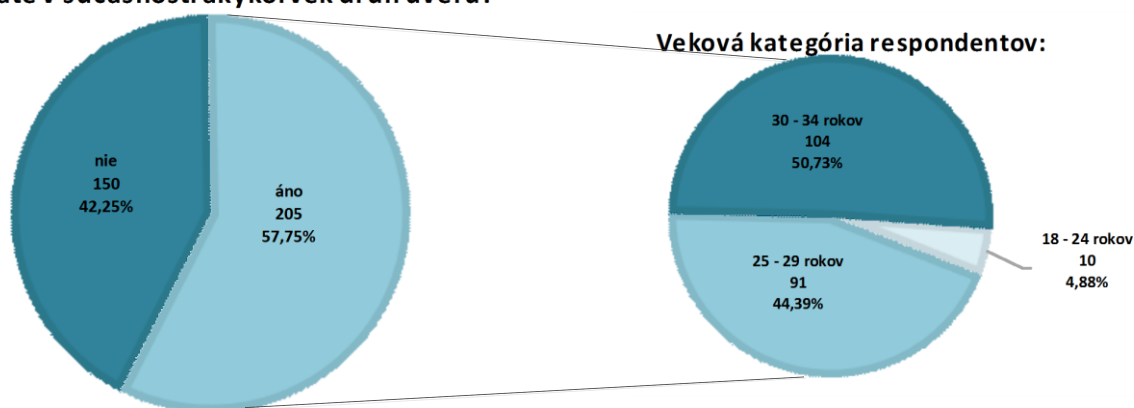

Obr. 4 Rozdelenie čerpaných úverov podľa veku respondentov  
Zdroj: vlastné spracovanie

V otázke č. 19 „Označte, prosím, ktoré z uvedených úverov alebo pôžičiek v súčasnosti čerpáte“ mohli respondenti označiť aj viacero druhov úverov súčasne. Z tohto dôvodu sme vo výsledkoch uviedli iba absolútne čísla vyjadrujúce konkrétny počet jednotlivých druhov úverov. Výsledky zisťovania zobrazuje Graf 2.

Spomedzi 205 respondentov, ktorí uviedli, že v súčasnosti čerpajú akýkoľvek druh úveru alebo pôžičky, následne 149 respondentov označilo, že čerpá hypotekárny úver, 56 respondentov využíva finančnú výpomoc od rodinných príslušníkov a zhodne – po 46 respondentov označilo, že čerpá spotrebný úver a pôžičku z nebankových subjektov. Dvaja respondenti označili možnosť *Iné* – v takomto prípade mali možnosť uviesť o aký iný druh úveru alebo pôžičky ide. Obaja respondenti uviedli, že v súčasnosti čerpajú pôžičku zo štátneho fondu rozvoja bývania.

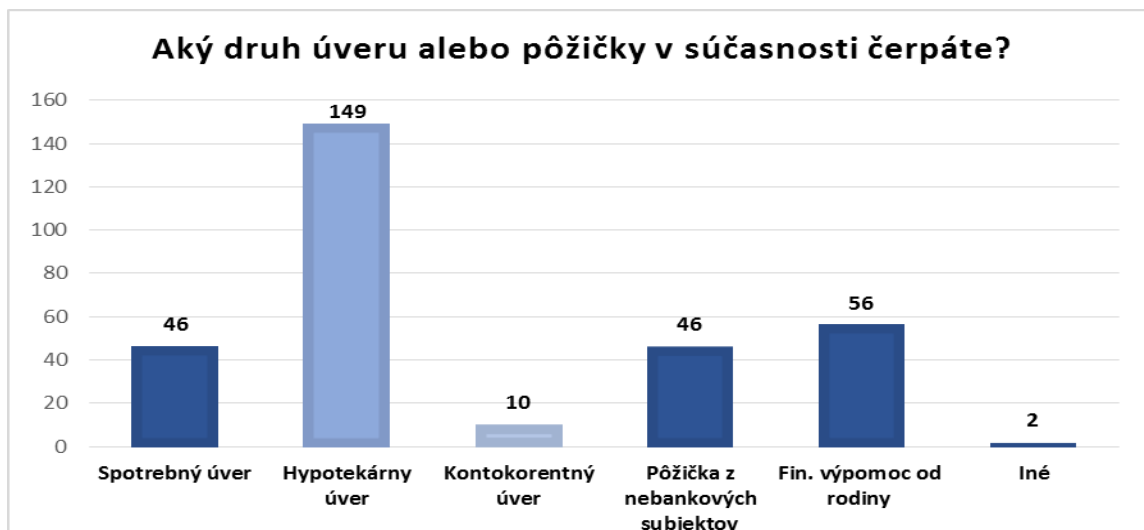

Graf 2 Druhy a počty poskytnutých úverov alebo pôžičiek respondentov  
Zdroj: vlastné spracovanie.

V otázke č. 21 „Uvedte, prosím, účel poskytnutia / využitia úveru“ mohli respondenti označiť aj viac možností súčasne. Ako najčastejšie sa objavujúci účel poskytnutia alebo využitia úveru uvádzali respondenti zabezpečenie vlastného bývania – tento dôvod uviedlo spolu 147 z celkových 205 respondentov, ktorí v súčasnosti čerpajú úvery. Ako druhý najčastejší dôvod úverového zaťaženia respondenti uvádzali kúpu auta – uviedlo to 60 respondentov. 40 respondentov označilo za účel poskytnutia, resp. využitia, úveru rekonštrukciu bývania, resp. zariadenie domácnosti a 36 respondentov označilo za dôvod poskytnutia / využitia úveru pokrytie výdavkov súvisiacich s chodom domácnosti. Výsledky sú znázornené v Grafe 3.

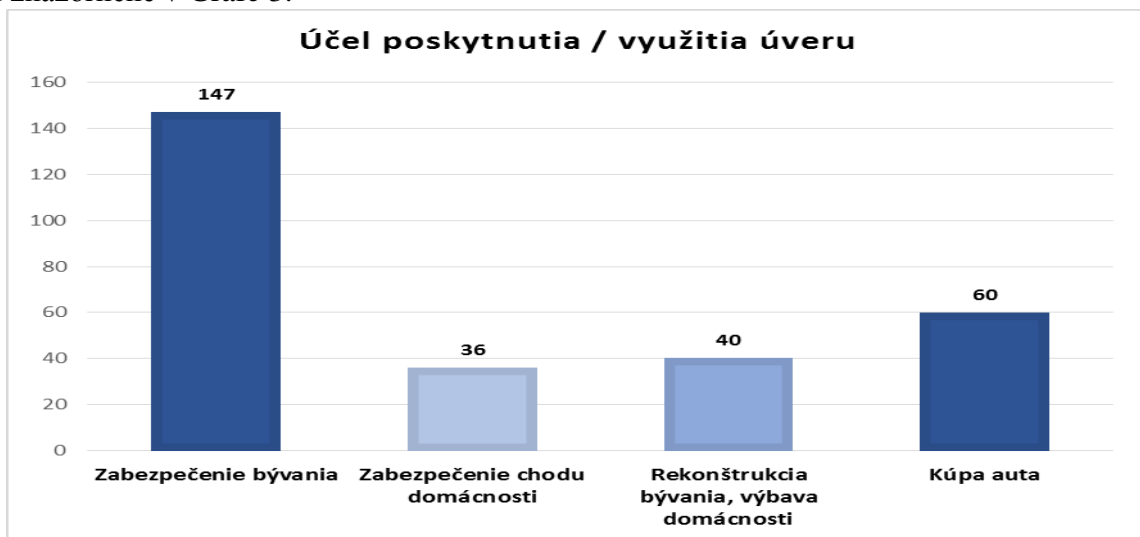

Graf 3 Účel poskytnutia alebo využitia úverov respondentov  
Zdroj: vlastné spracovanie

Na otázku č. 22 „Bola (je) pre Vás finančná otázka alebo úverové zaťaženie natolko rozhodujúce, že Vás to pozitívne alebo negatívne ovplyvnilo pri rozhodovaní o založení rodiny? Ak áno, prosím, označte nižšie krížikom, akým spôsobom Vás to ovplyvnilo“ odpovedalo všetkých 355 respondentov. Na prvú časť otázky odpovedalo 197 respondentov (približne 55,49 %) *nie* a 158 respondentov (približne 44,51 %) odpovedalo *áno negatívne*. Žiaden zo zúčastnených respondentov neoznačil možnosť *áno pozitívne*.



Vplyv finančnej situácie na rozhodovanie o založení rodiny

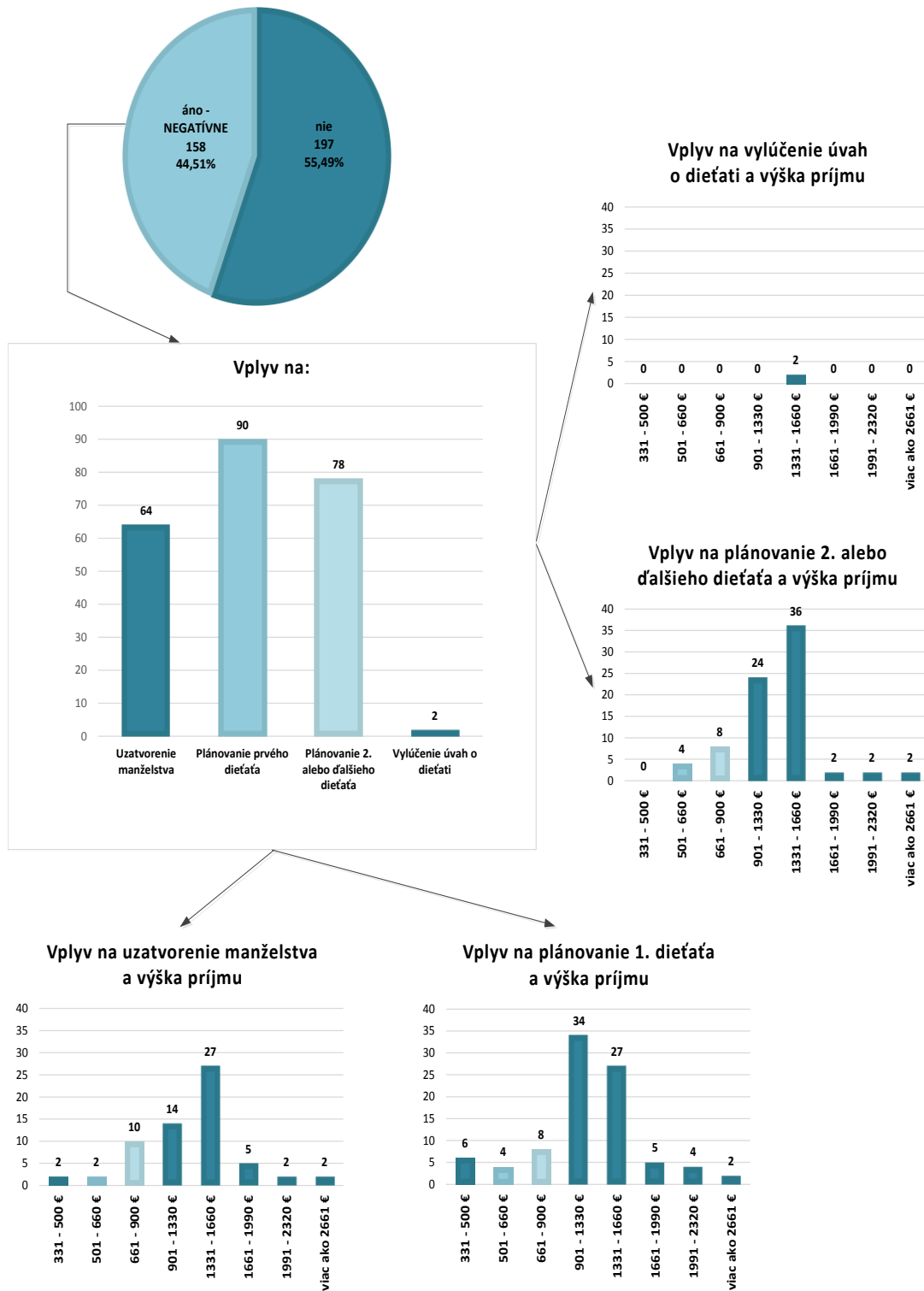

Obr. 5 Vplyv finančnej situácie na rozhodovanie o založení rodiny podľa výšky príjmu domácnosti  
Zdroj: vlastné spracovanie

Respondenti, ktorí označili, že finančná situácia ich negatívne ovplyvnila pri rozhodovaní o založení rodiny, mohli ďalej označiť, akým spôsobom bolo ovplyvnené ich rozhodovanie, pričom mohli označiť súčasne aj viac možností. Pri analyzovaní odpovedí na

otázku č. 22 sme odpovede respondentov kategorizovali podľa sumy celkovej výšky príjmu domácnosti, ktorú uviedli v otázke č. 17. Výsledky znázorňuje Obrázok 5. Pri označovaní vplyvu finančnej situácie na rozhodovanie respondentov v súvislosti so založením rodiny sa najčastejšie objavoval vplyv na plánovanie potomstva - vplyv na plánovanie prvého dieťaťa (ten označilo 90 respondentov) a vplyv na plánovanie druhého alebo ďalšieho dieťaťa (78 respondentov) Za nimi nasleduje vplyv na uzatvorenie manželstva (ten označilo 64 respondentov), a vplyv na vylúčenie úvah o dieťati označili 2 respondenti. Možnosť *Iné* neoznačil žiadny zo zúčastnených respondentov.

## Vyhodnotenie výsledkov výskumu

V porovnaní s výsledkami štúdie č. 1/2012 Národnej banky Slovenska pod názvom *Výsledky prieskumu finančnej situácie slovenských domácností* sme zistili, že úverové zaťaženie domácností mladých ľudí vo vekovej kategórii od 18 do 34 rokov je vyššie ako úverové zadĺženie slovenských domácností zistené v uvedenej štúdií. Uvedená štúdia Národnej banky Slovenska deklaruje (opierajúc sa o výsledky štúdie) zadĺženosť slovenských domácností na úrovni približne 26,80 %, pričom veková kategória 16 – 29 rokov je zadĺžená na úrovni približne 38,10 % a veková kategória 30 – 39 rokov je zadĺžená na úrovni 42,80 %. Nami realizovaný výskum prináša výsledky, že približne 57,75 % mladých ľudí vo veku od 18 do 34 rokov je zadĺžených akýmkoľvek druhom úveru, pričom veková kategória od 25 do 29 rokov je zadĺžená na úrovni približne 44,39 % a veková kategória od 30 do 34 rokov je zadĺžená na úrovni približne 50,73 %. Výsledky porovnaných zistení síce nie sú úplne totožné, čo je možné vysvetliť odlišným časovým obdobím realizácie výskumov a taktiež odlišným výberovým výskumným súborom, nakoľko v našom prípade išlo o výskum realizovaný v okrese Poprad. Ale vo všeobecnosti môžeme konštatovať, že nami zistené výsledky sa približujú a kopírujú celoslovenský trend, čo sa týka zadĺženosti slovenských domácností, pričom môžeme sledovať, že zadĺženie mladých ľudí rastie spolu s vekom.

Pri analyzovaní vplyvu finančnej situácie mladých ľudí na ich rozhodovanie a plánovanie založenia rodiny (otázka č. 22) sme zistili, že väčšina respondentov nepovažuje vplyv finančnej situácie alebo úverového zaťaženia za natoľko významný, aby by ich ovplyvnil pri rozhodovaní o založení rodiny. Na druhej strane respondenti, ktorí označili svoju finančnú situáciu za negatívnu vo vzťahu k rozhodovaniu o založení rodiny, sa nachádzajú prevažne v príjmovom intervale od 901 do 1 660 €/mesiac. Naše výsledky sme porovnali s výsledkami druhej vlny zisťovania finančnej situácie a spotreby domácností (*Household Finance and Consumption Survey – HFCS*), ktoré realizovala Národná banka Slovenska ako spoločný projekt centrálnych bánk Eurosystemu koordinovaného Európskou centrálnou bankou (ECB). Publikované výsledky priniesli zistenie, že priemerná ročná hodnota na Slovensku je rovná sume približne 15 425 €, pričom priemerný ročný príjem domácností podľa veku referenčnej osoby od 16 do 34 rokov je rovný sume 14 443 €, čo predstavuje priemerný mesačný príjem domácnosti vo výške približne 1 204 €. Na základe tohto porovnania môžeme označiť príjmovú kategóriu domácností mladých ľudí od 901 do 1 660 € za priemerne až mierne nadpriemerne zarábajúcich respondentov. Preto môžeme ich vnímanie vlastnej finančnej situácie ako negatívnej považovať za vysoko subjektívne v porovnaní s priemerným príjmom domácností na Slovensku. Ich negatívne vnímanie finančnej situácie je však možné vysvetliť viacerými spôsobmi – napríklad odlišným spôsobom ich životného štýlu alebo nastavením ich životného štandardu, ktorý jednotliví respondenti subjektívne vnímajú ako nízky, postačujúci alebo vysoký vo vzťahu k založeniu rodiny alebo vychovávaníu detí. Preto, opierajúc sa o výsledky výskumu, môžeme na výskumnú otázku „*či vplyva finančná situácia a úverové zaťaženie mladých ľudí na ich rozhodovanie založiť si rodinu, príp. rozhodovanie o počte detí*“ odpovedať, že finančná situácia alebo úverové zaťaženie mladých ľudí ich neovplyvňuje pri rozhodovaní o založení si rodiny.

## Záver

Výskumom sme zistili, že prevažná časť mladých ľudí je v súčasnosti zaťažených akýmkoľvek druhom úveru. Popri tom mladí ľudia uvádzajú ako najčastejší dôvod čerpania úverov práve zabezpečenie vlastného bývania. Vzrastajúci dopyt mladých ľudí po vlastnom bývaní je teda neprehliadnuteľným faktom. Dokument *Koncepcia štátnej bytovej politiky Slovenskej republiky do roku 2020*, ktorého vypracovanie a aktualizácia patrí ku kompetenciám Ministerstva dopravy, výstavby a regionálneho rozvoja Slovenskej republiky si za hlavnú prioritu stanovil zvyšovanie celkovej dostupnosti bývania, pričom aj v samotnej koncepcii sa uvádza, že dôsledkom zmien po roku 1989 došlo k zásadným zmenám v oblasti bytovej politiky a zodpovednosť za zabezpečenie si vlastného bývania sa v plnej miere prenáša na občana. V tomto zmysle si vláda vytýčila za cieľ reagovanie na pretrvávajúcu potrebu bývania zo strany obyvateľov a oživenie bytovej výstavby tak, aby bola zabezpečená fyzická aj cenová dostupnosť bývania. Pričom tento cieľ vychádza práve z údajov a výsledkov výskumov, ktoré dokazujú, že prevažná väčšina mladých ľudí stále býva so svojimi rodičmi, pričom dopyt zo strany mladých ľudí po vlastnom bývaní stále rastie. Prostredníctvom hypotekárneho financovania poskytuje štát mladým ľuďom do 35 rokov štátny príspevok k hypotekárnym úverom, čím chce štát takouto formou podporovať možnosť ľahšieho získania hypotekárneho úveru pre mladé rodiny s limitovanými príjmami. Ďalšou nepriamou formou podpory je systém stavebného sporenia so štátnou podporou vo forme štátnej prémie k stavebnému sporeniu. V tejto súvislosti nás však priam zaráža zistenie, že objem finančných prostriedkov, ktoré sú vyčleňované zo štátneho rozpočtu na podporu bývania sa v pomere k rastu výkonnosti ekonomiky neustále znižuje. Preto vyslovujeme jasnú výzvu, aby štát zodpovedne prehodnotil objemy finančných prostriedkov, ktoré vyčleňuje zo štátneho rozpočtu na podporu rodín s deťmi.

## Zoznam bibliografických odkazov

CHOCHOLÁKOVÁ, A., 2016. *Prorodinná politika v súčasnej slovenskej spoločnosti. Dizertačná práca*. Ružomberok: Katolícka univerzita v Ružomberku.

### **Mgr. Anna Chocholáková**

Katolícka univerzita v Ružomberku  
Pedagogická fakulta  
Katedra sociálnej práce  
Hrabovská cesta 1/A, 034 01 Ružomberok  
rusinova.anna1@gmail.com

### **doc. PaedDr. ThDr. Anton Lisník, PhD.**

Katolícka univerzita v Ružomberku  
Pedagogická fakulta, Katedra manažmentu  
Nábřežie Jána Pavla II. 15, 058 01 Poprad  
anton.lisnik@ku.sk

# PRÍNOS SOCIALIZÁCIE PRE ČLOVEKA V OBLASTI ŠPORTU

Katarína Chovancová

## Abstract

The contribution deals by socialization and its benefit to human. It focuses on the characteristics of a man according philosophical theories, which emphasize on the necessary development of the person through an other persons. Similarly, there is described also rocess of human socialization, whose purpose is the gradual transformation of oneself as a biological the individual, on social being. It contents mainly effects of socialization. Subsequently, in this contribution are applied specific examples from sport activities which contribute to the development of personality. There is underlined the socializing potential of sport, enrichmentof specific human characteristics such as intellectual knowledge, dignity, completeness of the person, accepting other people and so on. The aim of this contribution is to points to the facts that the sport is one of the means that can develop the human person, especially values that are important not only for humans but for society, too. Above all, it is pointig out to benefit of team sport for man, his development, and strenghtens positive qualitives.

## Úvod

Príspevok sa začína stručnou charakteristikou človeka v kontingencii a v participácii, ktoré dávajú dôraz na nutný rozvoj osoby prostredníctvom druhých osôb. Tieto filozofické teórie dokazujú, že socializácia je výtvorom ľudí a je procesom premeny človeka ako biologického tvora na spoločenskú bytosť. V príspevku spomíname aj špecifické atribúty človeka. Tieto atribúty sú charakteristické len pre ľudskú osobu, pretože práve tie ju odlišujú od ďalších biologických tvorov – zvierat. Takto poukazujeme aj na ďalšiu filozofickú teóriu, ktorou je transcendencia. Existuje mnoho prostriedkov, ktoré dokážu realizovať ľudskú osobu a sú súčasťou socializácie, no z vlastnej skúsenosti autora sú aplikované konkrétne príklady zo športovej činnosti. Cieľom je poukázať, že šport nie je len záležitosťou svalov, tréningov, ale je aj produktom, ktorý realizuje a obohacuje celú ľudskú osobu. Pozornosť venujeme predovšetkým duševným vlastnostiam, hodnotám, ktoré sú podkladom pre korektné medziľudské vzťahy. Je potrebné poukázať na tieto hodnoty, hlavne v dnešnom svete, kde väčšina ľudí berie za priam jediný zmysel materiálne hodnoty.

## Prírodnosť človeka – Človek ako špecifické bytie

Podstatou kontingentného bytia je, že môže existovať, ale táto existencia sama o sebe nie je úplne identická s bytím. Každé kontingentné bytie je spôsobilé mnohostranne dávať aj mnohostranne prijímať. Táto spôsobilosť vyjadruje, že každé náhodné bytie je pripravené a schopné prijať chýbajúcu dokonalosť intervenciou z vonkajšieho prostredia. Rozvoj kontingentného bytia je nutný, a to intervenciou z vonku, skrze participácie (Magyar katolikus lexikon). Teória participácie je metafyzickou teóriou vysvetľovania mnohosti, rozmanitosti bytí, ich podobnosti, realizovania ich spoločných vlastností, hodnôt, ako aj existovania Absolútna. Plní povinnosť doplnenia metafyzického poznania, v ktorom sa poukazuje na posledný dôvod existovania náhodného - kontingentného bytia (Fotta 2006, s. 109) Ľudská osoba potrebuje vytvárať medziľudské vzťahy na základe slobody a lásky, aby sa mohla rozvíjať.

Združovanie sa do skupín u ľudí je prirodzená inklinácia, ktorá je od Absolútneho bytia. Človek má možnosť rozvíjať svoje hodnoty v procese socializácie, kde prebieha vzájomné pôsobenie jednotlivých členov skupiny „*Je to láska, ktorá v sebe zosúladuje*

*prikázania vzájomnej lásky a ich plnenie, a tým jedinečne uskutočňuje príkaz tohto dvojitého dávania“... (MM 4) Spomínanú hodnotu lásky, kresťanskej lásky, ktorá je v každom z nás, môžeme rozvíjať skrze druhej osoby, ktorá tú lásku dokáže akceptovať, teda aj spolutvoriť. K rozvoju osoby v procese socializácie sa vyjadril sv. T. Akvinský nasledovne: *ut homo ignorantiam videt, ut alios non offendat cum quibus debet conversari*”<sup>1</sup> (STh I–II, q. 94, a. 2.) V nasledujúcej vete sa sv. Tomáš vyjadruje pozitívne: „*ad hoc quod veritatem cognoscat de deo, et ad hoc quod in societate vivat*”<sup>2</sup> (STh I–II, q. 94, a. 2.) Týmto vyjadruje nasledujúcu konzekvenciu: Ak človek usiluje o osobnostný rozvoj, nesmie pri tom brániť rozvoju iných ľudí. Spoločné dobro musí byť fundamentom pri rozvoji každého jedinca v societe.*

## **Socializácia človeka ako podstata spoločnosti**

Ľudská osoba je objektom aj subjektom všetkých spoločenských vzťahov a je jedným z faktorov, ktoré určujú celú spoločnosť. Jej charakteristickými črtami sú hodnoty, sociálne vzťahy, zodpovednosť za svoje činy (Krajňáková 2006, s. 163- 164). Socializáciu neslobodno vysvetľovať ako výsledok prírodných síl, ktoré konajú deterministicky. Naopak, je to výtvarom ľudí, ako rozumných, slobodných a prirodzene náklonných bytostí konať zodpovedne. (MEM 49) To, že sa ľudia spájajú do spoločností, skupín je prirodzený základ, ktorý vyplýva zo štruktúry osoby. Je to akási nutná požiadavka rozvoja samotnej osoby. „...*hospodársky svet je výtvarom osobnej iniciatívy jednotlivých občanov, konajúcich samostatne, alebo rôznym spôsobom združených na dosiahnutie spoločných záujmov*“. (MM 39)

Človek sa rodí ako biologická bytosť, ktorá je vybavená systémom vrodenej reflexov, pudov, ktoré mu umožňujú zabezpečiť základné funkcie. Osoba má postupne počas vývoja potrebu prispôbovať sa jednotlivým podmienkam situáciám a požiadavkám spoločenského života. Podstatou procesu socializácie je teda postupná premena človeka, ako biologického individua na spoločenskú bytosť, (Reichel 2008, s. 157) prostredníctvom sociálnej interakcie v určitých skupinách a v spoločnosti. Preto je dôležité hľadať na to, aby sa socializácia uskutočňovala v rámci mravného poriadku a neprinášala nebezpečenstvo zaťaženia jednotlivcov. Musí napomáhať k uplatneniu a k rozvoju schopnosti každej osoby (MM 54). Človek má takto možnosť, osvojiť si určité normy, hodnoty, spôsoby jednania a vzorce správania, ktoré platia v danej kultúre, spoločnosti a v určitej skupine, ktorej sa stáva členom.

Socializácia človeka prebieha v dvoch hlavných fázach, a to v primárnej (rodinné prostredie) a v sekundárnej. Na rozdiel od primárnej, druhotná socializácia sa nevyznačuje pasívnym prijímaním, ale aktívnym prístupom jednotlivca v procese začleňovania. To znamená, že jedinec v neskoršom období vývoja má tendenciu hľadať rôzne spôsoby rozvoja osobnosti (Krajňáková, 2006 s. 164). Zároveň hľadá možnosti spoločenského uplatnenia na základe svojich záujmov, ktoré mu doteraz prinášali predovšetkým istý vnútorný zážitok. Je to prirodzený, priam nezadržateľný sklon ľudských bytostí združovať sa na dosiahnutie zámerov, ktoré presahujú možnosti a prostriedky, akými môžu disponovať jednotlivci. (MM 46) Ak má človek vzťah ku športovej činnosti, vyhľadáva sociálnu skupinu na základe potreby prezentovania vlastných schopností v danom športe a zdravého súperenia. Tieto zábery sociálnej interakcie môžu výrazne prispievať k posilneniu jednotlivých zložiek osobnosti človeka. Športová činnosť môže pomôcť k rozvíjaniu cieľov sekundárnej socializácie, a to rozvíjaním životných skúseností, schopností, vedomostí a prispôbením sa novým situáciám v živote.

<sup>1</sup> „K prirodzenému zákonu patrí všetko čo sa týka tohto sklonu, napr. aby sa varoval nevedomosti, aby neurážal tých, s ktorými musí žiť a podobné veci, ktoré k tomu patria.“

<sup>2</sup> „... aby poznal pravdu o Bohu a aby žil v spoločnosti“

## **Prínos kolektívneho športu pre osobnosť človeka**

Človek hľadá spôsoby, ktoré by mu umožnili rozvíjať jeho osobnosť. Jedným zo spôsobov môže byť aj šport. Výsledky niektorých vedeckých pracovníkov, ukázali, že športovci sú účelnejší, radikálnejší a prevláda u nich emočná inteligencia (Macák 1971, s. 11). Výskumy pracovníkov ukázali aj ďalšie dominantné vlastnosti ako chcieť neustále vynikať, cítiť sa slobodným a schopným svojho rozhodovania, sebaistota, sebadôvera (Slepička 2009, s. 108). Cieľom športovej činnosti človeka je určitý úspech. Športovec pod vplyvom motivácie výhry obetuje tréningovej príprave množstvo času, podáva nemalé úsilie na dosiahnutie čo najlepšieho výkonu. Napriek tomu, že sa obetuje, podáva výkony, víťazstvo nie je samozrejmosťou. Z toho vyplýva, že súčasťou športovej prípravy je i zdokonalenie psychickej odolnosti a to trvalým úsilím po jej novom vykonávaní. Takýmto spôsobom šport môže človeka naučiť prijímať prehry, posilňovať sebadôveru, obmedziť prejavy agresivity a násilia spojené s neúspechom. Vyspelý športovec postupom času dokáže tieto prehry nielen prijímať, ale obzvlášť sa z nich poučiť. Podotýkame, že úspech a neúspech sú podmienené pojmy. Športovec napriek víťazstvu, nemusí mať pocit úspechu. Platí to aj naopak. Napriek tomu, že prehral, cíti sa byť úspešný, pretože je spokojný so svojím výkonom, ktorý podal (Macák 1971, s. 122). To znamená, že duševné hodnoty športovca, sú nadriadené nad hodnotami tela. Samozrejme, prehry, sklamania v športe sa nedajú vždy porovnať so sklamaniami a prehrami, ktoré nás postihnú v živote. Ale aj šport poukazuje na fakt, že niekedy cesta, ktorá vedie k cieľu je dôležitejšia, pretože počas nej sa formuje osobnosť človeka.

V súvislosti s prekonávaním prekážok, významnú úlohu tvoria aj vôľové vlastnosti človeka. Športovec má v úmysle byť najlepší a v porovnaní s ostatnými konkurentmi chce dosahovať čo najlepšie výsledky. Na druhej strane pevná vôľa je vyjadrením neustáleho procesu seba zlepšovania sa a rozvoju vlastných potenciálov (Zusková 2010, s. 92-93). To znamená, že chce niečo dokázať aj pre seba, vyhrať sám nad sebou. Takto sa človek naučí byť odhodlaný, pripravený skúsiť premôcť prekážku ešte raz, dokonca zvládnuť lepšie hoci aj za ťažších podmienok. Pripomíname, že pri hľadaní možných spôsobov uspokojenia potrieb, alebo plnení cieľov jedinca je zvyčajne prítomný boj motívov. Hoci jedinec má motiváciu, ale pri rozhodovaní nie je u neho prítomná dostatočná pevná vôľa. Takýto boj zažívajú aj aktívni športovci vo väčšej miere, napríklad ak sú nevhodné športové podmienky v mieste bydliska. Napriek tomu však dokážu pravidelne dochádzať a športovať. Pevná vôľa sa dá nadobudnúť tréningom (Vácha 2004, s. 134), avšak pri budovaní pevnej vôle sú potrebné predovšetkým ambície a ciele športovca. Športová príprava využíva všetky potenciály človeka, čo znamená, že človek prostredníctvom športu je schopný objektívnejšie uvedomovať vlastné schopnosti a zároveň tvorivo rozvíjať. Faktom je, že športová činnosť môže vplyvať na každého človeka inak. Je potrebné, aby si človek uvedomil, aký má význam pravidelné športovanie pre svoju osobnosť a podľa toho sa snažiť aj realizovať. Realizácia je dôležitým činiteľom, ktorý určuje vzájomnú spätnú väzbu osobnosť – športovanie. Športový výkon na aktívnej úrovni ovplyvňuje viacero faktorov, ale najmä osobnosť človeka.

## **Rozvoj špecifických vlastností osoby prostredníctvom športu**

Pravidelná realizácia športovej aktivity môže hrať významnú úlohu pri rozvoji špecifických vlastností osoby. Tieto charakteristické vlastnosti, atribúty sú špecifické len pre človeka, a výrazne ho odlišujú od zvierat. Prvé tri vyjadrujú človeka ako osobné bytie, a ďalšie tri ako súčasť spoločenstva. Pri analýze nasledujúcich špecifických vlastností osôb sme vychádzali z Filozofickej antropológie I. Degra a následne sme aplikovali konkrétne príklady zo športovej činnosti.

*Intelektové poznanie.* Človek je zo začiatku biologickým tvorom a automaticky poznáva veci okolo, aby vyplnil svoje biologické potreby. Neskôr je vidieť veľký rozdiel v tom, že svoje poznanie dokáže aktivizovať aj na rozkvet a zdokonalenie seba samého. V tom spočíva nadradenosť ľudského poznania (Ragan 2009, s. 7). Nielenže prijíma obsah bytia, ale dokáže aj porozumieť realite, poznáva aj to „prečo“. Takéto poznanie si ale vyžaduje neprestajný kontakt osoby s vecou. Rozlišovacia schopnosť môže byť vrodená a slobodná. Pri vrodennom je dôležité zdôrazniť, že človek neodmysliteľne potrebuje matériu, aby mohol naplniť poznávacie schopnosti. Pri slobodnom poznaní je prítomná láska, čiže človek má záujem o to čo chce poznávať. Súčasťou je aj sloboda, ktorá je silou aktivity človeka pri poznávaní. Človek pomocou intelektuálneho poznania potrebuje poznať pravdu, zmysel svojho bytia, hlavne kvôli osobnému rozvoju. Intelektuálne poznávanie jasne poukazuje na mimoriadnosť a transcendenciu (Degro 2010, s. 64). Športová činnosť sa môže realizovať skoro všade, v rôznych prostrediach. Okrem naplnení biologických potrieb tela, dáva priestor aj pre poznanie a uvedomenie seba samého. Športovec svoju výnimočnosť intelektuálneho poznania dokáže preukázať a upevniť v kolektívnom športe, kde spredmetňuje svoje myšlienky pri opakovanom vytváraní taktických cvičení, kde je potrebná najmä tvorivosť. Takýmto spôsobom športovec dokáže objasniť zmysel kolektívnej hry a svojej športovej činnosti. Jeho myslenie, ktoré je potrebné pri vytváraní pohybových taktík je dôkazom toho, že duša vládne nad materiou, aj keď materiál musí byť súčasťou. Samozrejme, spomenutá láska, ktorú športovec pociťuje k športu, zintenzívni takéto poznanie a športovcovi prináša nesmiernu radosť pri nájdení zmyslu jeho činnosti.

*Láska.* Omnoho zreteľnejšou je skutočnosť transcendencie osoby v jej druhej špecifickej vlastnosti, ktorou je láska. Ako sme spomenuli, láska je vzájomne podmienená poznaním a slobodou. Ďalším, už spomenutým faktom je, že v poznaní sa spájame s bytím intencionálne, pričom láska prináša radosť z poznaného. To spôsobuje, že človek je viac vnútorne obohatený. Takto vnútorne obohatený v akte lásky daruje seba druhej osobe, pričom jej daruje aj celé svoje vnútorné bohatstvo. V slobode realizujúca láska je iná u ľudí a iná u zvierat. Zvieratá sa realizujú v láske, ktorá je inštinktívna. Avšak človek slobodou lásky vyjadruje, poznané dobro druhej osobe. To je dôvodom, prečo lásku rozumieme ako „stav pre druhú osobu“. Preto sa láska realizuje vo vzťahu k druhej osobe. Takéto ponímanie lásky je vhodným typom spoločenských vzťahov (Degro 2009, s. 65-66). Vďaka kolektívnej harmónii sú jednotliví členovia v slobode lásky vedomí prínosu pre druhého člena. Práve prostredníctvom súhry, tvorení taktických cvičení spolutvorí dobro spoluhráča, ktoré v ňom poznajú. Takto sa prejavuje obetavosť členov voči druhým a vedomá tendencia pomoci.

*Slobodné rozhodovanie.* Ďalšou vlastnosťou osoby je sloboda, slobodné rozhodnutie, konanie (autodeterminácia). Jej významnou súčasťou je poznanie a akt lásky. Intelekt poznáva niečo ako primerané dobro a láska ako schopnosť zamilovania sa ho snaží získať a obohatiť sa ním. Napriek tomu, že človek natrvalo túži po dosiahnutí dobra, žiadne z týchto dohier ešte neurčuje človeka k nutnému chceniu, teda k definitívnemu rozhodnutiu. Preto sloboda musí byť súčasťou súhry poznania a lásky, ktoré vedie ku konkrétnemu rozhodnutiu a následne ku konkrétnemu konaniu. Tento moment sa nazýva autodeterminácia, teda slobodné rozhodnutie človeka. Z toho ale vyplýva, že slobodné rozhodnutie je vo vnútri človeka, ako podmetu konania. Slobodným rozhodnutím si človek sám určí ciele vlastného konania, a tento akt mu nikto nemôže zobrať (Degro 2009, s. 66-68).

Typickým príkladom môže byť športovec, ktorý sa zo začiatku venuje viacerým športom, ktoré ho oslovili, alebo sa mu zapáčili. Neskôr sa sám na základe svojho vnútra rozhodne, ktorý šport bude realizovať naplno.

*Autarkia.* Špecifickou vlastnosťou osoby je aj autarkia – kompletnosť osoby. Na stupni individua ľudia nadobudnú isté odlišnosti (Zusková 2010, s.8). Tým, že človek má vo svojom vnútri niečo vopred „dané“, vynára sa istá tendencia sebarealizácie. Duša človeka,

ktorá samostatne jestvuje, organizuje matériu pre vyjadrenie svojich cieľov. Táto samostatnosť sa neustále prejavuje vo vzťahu k tomu čo je „moje“. Pohybové zaťaženie človeka síce fyzicky unaví, ale je to príjemná únava spojená so športovým zážitkom. Práve tento zážitok dokáže obnovovať vnútornú energiu, duševnej stránky osoby prostredníctvom matérie. Je to uvedomenie samého seba ako podmetu pomocou pohybu (Rýdl 193, s. 6). V tomto zmysle, človek vníma svoje prežívanie spojené s telesnými pocitmi (Macáková 2003, s.34). Dochádza ku kompletizácii nášho sebazpoznávania, uvedomovania si seba samého ako celku. Je to hodnotný motív naplnenia človeka – športovca a jeho sebarealizácie v živote (Zusková 2010, s. 14).

*Podmetovosť práva – akceptácia druhého „Ty“.* Pri tomto atribúte je potrebné klásť dôraz na to, že osobný rast sa nedá realizovať bez súčasnej akceptácie druhej osoby. Úlohou kolektívneho športu, je viesť osoby k názoru, že vzťahy, ktoré vytvárajú v kolektíve, pomáhajú ku dosiahnutiu spoločného cieľa. Zároveň osobný rozvoj jednej osoby, ale nemôže brániť v rozvoji druhej osoby. V športovom kolektíve je potrebné umožniť, aby sa každý hráč primerane rozvíjal a naplňal vedomím spoločného cieľa. Preto podmetom týchto interpersonálnych vzťahov môže byť len osoba, ktorá je priamo otvorená k druhým osobám.

*Ľudská dôstojnosť.* Poslednou transcendentálnou vlastnosťou je ľudská dôstojnosť, ktorá vyjadruje osobnú hodnotu človeka. Je jasné, že u športovca bude prevládať hlavne športová dôstojnosť. Športovec je autorom svojich športových výkonov, ktorým sa neustále venuje a má tendenciu k zdokonaľovaniu. Činnosť vykonáva sám pre seba, čiže je sám sebe cieľom. Preto športovec, ktorý si je vedomý tohto transcendentného faktu, dokáže odolať takým vonkajším vplyvom, ktoré by ohrozovali jeho športovú dôstojnosť. Osobu nemôžeme vysvetľovať ako prostriedok k dosiahnutiu nijakého cieľa, pretože osoba si je pre seba vlastným cieľom. Základom je predovšetkým osobná existencia, pretože aktérom ľudských činností je jedine sama osoba ako „bytie“. Človek pochádza od Boha, ku ktorému nakoniec aj smeruje. To znamená, že Boh je tou osobou, ktorá dáva dôstojnosť zmyslu života (Degro 2010, s. 73-74).

## **Prínos a úloha socializácie**

Významný prínos socializácie pre človeka spočíva aj v tom, že človek postupne máva predstavy, čo je pre neho žiadané, správne a dobré. Dôsledkom týchto predstáv si postupne utvára rebríček hodnôt. Určitú hierarchiu hodnôt si vytvárajú nielen jednotlivci, ale vytvára si ju aj spoločnosť, ktorá zabezpečuje prežitie svojich členov (Krajňáková 2006, s.157).

Tu by sme chceli poukázať na problematiku dnešnej spoločnosti, o ktorej sa zmieňuje aj Ján XXIII: *Žiaľ „...pozorujeme, že v ekonomicky rozvinutých krajinách je nemálo ľudí, u ktorých oslablo, zhaslo alebo zvrátilo sa povedomie hierarchie hodnôt; čiže u ktorých sú hodnoty ducha zanedbávané, zabúdané alebo popierané, kým horlia za pokrok vedy, techniky, ekonomický rozvoj a materiálny blahobyt a často ich predkladajú ako prvotné hodnoty, priam pozdvihnuté na jediný zmysel života“...* (MM 163).Isteže, svojou povahou aj vedecko-technické pokroky prispievajú pre skvalitnenie životných podmienok ľudí. No je dôležité, aby technický rozvoj a materiálny blahobyt neovládli človeka. Z toho dôvodu by socializácia mala plniť nevyhnutnú úlohu v procese začleňovania ľudí do kolektívu a to uznávaním hierarchie, predovšetkým duševných hodnôt a vlastností, ktoré formujú ľudskú osobu. *„Vždy ostáva otvorené široké pole pre ľudský súcit a kresťanskú lásku jednotlivcov. Napokon treba pripomenúť, že na zveladenie duchovných hodnôt sú často plodnejšie mnohoraké iniciatívy jednotlivcov, alebo skupín než činnosť verejnej moci“* (MM 108). Úlohou sociálnych skupín je výchova členov ku pocitu zodpovednosti za druhých, vzájomnej pomoci, ku ktorej výrazne prispieva aj kolektívny šport.



## Šport ako prostriedok socializácie človeka

Kolektívne športy tvoria prostredie, v ktorom sa športovec snaží nájsť miesto a prostredníctvom inklinácie vytvárať vzťahy s inými ľuďmi. Športový kolektív sa vyznačuje vonkajšími znakmi, symbolmi, ktoré sú pre skupinu špecifické. Športovec pomocou týchto vonkajších znakov pociťuje prináležitosť k istej sociálnej skupine. O to dôležitejší je rozvoj schopností jednotlivých členov – športovcov, na základe spoločných cieľov. Ako sme už spomenuli pri intelektuálnom poznaní, kolektívna hra sa vyznačuje vytváraním rôznych takticko-pohybových úloh, ktoré vyžadujú od jednotlivých hráčov viac myslenia. Tým sa zveľaďuje tvorivosť, ktorá sa vyznačuje ako vnímavosť, bystrosť úsudku pri riešení úloh a logika ich riešenia. Zároveň tieto herné kombinácie obohacujú sociálne vzťahy a vedú ku vzájomnému dopĺňaniu psychického potenciálu, čím sa upevňuje aj kolektivita. Kolektívny šport má prínos aj pre ďalšie zložky osobnosti človeka. Snaha vyvolať ďalšiu hernú situáciu, jej sústavné obnovovanie a nádej, že to bude úspešné pre tím, vyžaduje statočnosť, obetavosť, zásadovosť všetkých hráčov. Osobnosť športovca sa utvára najmä v oblasti športu, ale môže sa to odrážať aj v ostatných spoločenských činnostiach. V súdržnom kolektíve hráč pociťuje prehľadnosť, účelovosť, tvorivosť, vážnosť a popri tom aj istú pohodu a otvorenosť. Tieto vlastnosti sa musia postupne odrážať v postoji športovca a v jeho správaní sa i v ostatných oblastiach (Macák 1971, s. 18). Aj napriek tomu, že pri tréningovej jednotke musia hráči podať maximálny výkon, na ihrisku dochádza k láskyplnému a pohodlnému stretnutiu hráčov. Ihrisko je pre hráčov svojím spôsobom miestom pôžitku (Motto 2005, s. 113). Významným prínosom kolektívneho športu je vzájomná pomoc pri riešení problémov, napríklad pri hodnotení vlastnej činnosti, najmä pri preceňovaní. Na takéto rýchle sebauspokojenie, alebo na prehnané uvedomovanie si vlastnej významovosti už doplatilo nemálo ľudí, či už v záujmovej oblasti, alebo v bežnom živote. Športové oddiely využívajú prípravné stretnutia tak, aby sa v nich ukázali nedostatky jednotlivca, pretože je lepšie, ak človek má reálny a objektívnejší pohľad na vlastné schopnosti. Ďalším špecifickým prejavom pomoci kolektívu, ktorý uľahčuje jednotlivcovi jeho činnosť, je stav, keď je športovec pretrénovaný, nedarí sa mu, jednoducho nie je vo svojej forme. Vtedy kolektív preberá časť jeho úlohy na seba. Aj touto formou sa môže u jednotlivcov rozvíjať zodpovednosť voči kolektívu, ale aj voči druhej osobe.

Všeobecnou podmienkou socializácie, resp. spolunažívania v skupine je, aby sa ľudia navzájom uznávali ako osoby a nie ako veci. Vzhľadom na spoločný cieľ, spoločné dobro by pri športovej činnosti nemali existovať vzťahy nadradenosti a podradenosti. Postupne dochádza ku vzniku a prehĺbovaniu nových vzťahov. Prejavuje sa tu túžba, nutnosť, stretávať sa častejšie. Prostredníctvom tejto spätnej väzby má športovec príležitosť rozvinúť aj svoje nevyjadrené (skryté) vlastnosti, ktoré v konečnom dôsledku zvyrazňujú celkový obraz jeho osobnosti. Istou formou to má na jedinca terapeuticky účinok. Človek niekedy nedokáže nadviazať plnohodnotné kontakty, no vďaka svojmu športovému talentu vytvára vzťahy s ľuďmi, ktorí majú rovnaké záujmy. Tak sa obohacuje, vyvíja sebavedomie pri tvorbe nových, hoci aj mimo športových vzťahov. Pri voľbe prostriedkov vzájomného pôsobenia je aj komunikácia (Slepička 2009, s. 150). Z bežného života vieme, že komunikácia je nevyhnutná pri rozvíjaní sociálnych vzťahov. Aj prostredníctvom športu sa dá rozvíjať verbálna, ale aj neverbálna komunikácia. V priebehu zápasu sa neverbálna komunikácia využíva neustále. Ďalšou z možností je aj identifikácia, stotožnenie sa so skupinou – v slovnom výraze „my“. Športovec sa stotožňuje s cieľmi skupiny a obhajuje aj ich členov. Sympatia mladšieho člena k staršiemu, vedie mladších členov k disciplinovanosti a úcte voči starším členom. Tak isto si môže mladší športovec klásť staršieho za svoj vzor a opačne. Takto môže dôjsť aj ku vzniku neformálnej štruktúry skupiny. Patriť do sociálnej skupiny je viditeľnou sociálnou potrebou ľudskej osoby. Často skupina, alebo tím, je výsledkom samotného človeka. Človek si tak cení niektoré osoby, tímy, pretože najvyššou odmenou je byť ich súčasťou (Uháľ 2006, s. 102).

## Záver

Všestranná telesná výchova môže kladne vplývať na osobnosť človeka, na jeho pracovné pôsobenie a môže zvyšovať práceschopnosť. Musíme pripomenúť, že športová činnosť pozitívne prispieva aj ku tráveniu voľného času u detí a mládeže. Počas kolektívnej hry, je vnímaná radosť z nenanúteného slobodného stretnutia s cieľom podeliť sa o svoje schopnosti v danom športe. Z toho dôvodu socializáciu prostredníctvom športu môžeme vnímať aj ako istú formu prevencie voči nepriaznivým faktorom a skupinám, ktoré ohrozujú dnešnú mládež. Nesmieme zabudnúť, že hodnoty, ktoré si človek osvojil v určitej sociálnej skupine, musí rozvíjať ďalej, voči ďalším členom v spoločnosti: „Na úrovni stvorenia sú totiž všetky dobrá zeme zamerané na dôstojné živobytie ľudí, ako múdro učí náš predchodca Lev XIII. v encyklike *Rerum novarum*: „Ktokoľvek dostal od Božej štedrosti väčšie množstvo darov, či už vonkajších a telesných, alebo duchovných, dostal ich na to, aby si nimi slúžil pre vlastné zdokonalenie a zároveň ako služobník Božej prozreteľnosti na úžitok druhým: Kto teda má nadanie, nech dbá o to, aby nemlčal; kto má množstvo vecí nech si dáva pozor, aby pri vykonávaní milosrdenstva nemal príliš tvrdú ruku; kto má životné umenie, nech sa o jeho užívanie a osov z neho podelil s blížnymi“ (MM 107). Tento citát poukazuje na povinnosť jednotlivca v sociálnej skupine, predovšetkým k budovaniu rozvoja osobnosti druhých ľudí. Tento efekt socializácie sa naplňa práve darovaním nadobudnutých hodnôt. Na takomto darovaní sa zreteľne má podieľať aj športovec. Veď nadanie, talent pre šport dostal od Božej prozreteľnosti. Tento dar dostal nato, aby si bohato rozvíjal svoju osobnosť a prežíval obrovskú radosť zo športovej činnosti, ktorá dokážerobiť život zmysluplnejším a krajším. Takáto osobnosť má neodmysliteľne slúžiť aj pre druhých ľudí, samozrejme, s nezištnou láskou, pretože Božia láska je v každom z nás.

## Zoznam bibliografických odkazov

- DEGRO, I., 2010. *Filozofická antropológia*, Bratislava: IRIS. ISBN 978-80-89238-29-3.
- FOTTA, P., 2006. Teória participácie v kontexte metafyziky Sv. Tomáša Akvinského. In *Filozofia* [online]. [cit. 2016-13-04]. Dostupné z: <http://www.klemens.sav.sk/fiusav/doc/filozofia/2006/2/107-118.pdf>. ISSN 0046 385 X.
- JÁN XXIII., 2008. *Mater et Magistra*. In: Dokumenty sociálnej náuky cirkvi. Trnava: SSV. ISBN 978-80-7162-694-7.
- KRAJŇÁKOVÁ, E., 2006. *Základy sociológie*. Košice: Elfa. ISBN 80-8086-039-4.
- MACÁK, I., 1971. *Psychológia športu*. Bratislava: SPN.
- MACÁKOVÁ, Z., 2003. *Šport ako duševný zážitok : nové trendy v športovej psychológii*. Bratislava: Univerzita Komenského. ISBN 80-223-1826-7.
- MOTTO, F., 2005. *Výchovný systém Jána Bosca*. Bratislava: DON BOSCO. ISBN 80-8074-022-4.
- RAGAN, E., 2009. *Putovanie za múdrosťou*. 2.vyd. Košice.
- REICHEL, J., 2008. *Kapitoly systematické sociologie*. Praha: Grada. ISBN 978-80-247-2594-9.
- RÝDL, M., 1993. *Kapitoly z filozofie tělesné kultury*. Praha: FTVS UK. ISBN 80-7066-743-5.
- SLEPIČKA, P., 2009. *Psychologie sportu*. 2. vyd. Praha: Karolinum. ISBN 978-80-246-1602-5.

UHÁL, M., 2006. *Práca, jej znaky a dôvody práce v sociálnej náuke Cirkvi*. Košice. ISBN 80-89089-47-X.

VÁCHA, M. O., 2004. *Tančiace skaly*. Trnava: SSV. ISBN 80-7162-510-8.

ZUSKOVÁ, K. a kol., 2010. *Osobnosť športovca : z pohľadu vybraných oblastí psychológie a športu*. Prešov: Prešovská univerzita. ISBN 978-80-555-0134-5.

**Mgr. Katarína Chovancová**

Interná doktorandka

Katolícka univerzita v Ružomberku

Teologická fakulta

Katedra spoločenských vied

Hlavná 89, 041 21 Košice

kitti.chovancova@gmail.com

# ODPÚŠŤANIE AKO DUCHOVNÝ ROZMER ČLOVEKA A JEHO ŽIVOTA

Elena Ištvanová, Kristína Ištvanová

## Abstract

This work analysed problematics of forgiveness as the considerable spiritual aspect of person – life interpersonal strategy and benefit behavior for person who forgiving. We provide a view on problematics in relation to the actual problem of the status of victims of crime in the Slovak society and the specific needs of work with victims.

## Úvod

Konfliktné či zraňujúce situácie sú súčasťou ľudského života a nedokáže sa im nikto z nás úplne vyhnúť. Odborná pozornosť je tejto problematike venovaná už desiatky rokov a sú v rámci toho skúmané jej rôzne aspekty, medziiným aj stratégie zo strany vinníka aj obeť. Existujú rôzne vymedzenia, modely a prístupy k odpúšťaniu (popisuje ich napríklad Prešinská 2014), odpustenie je však odborníkmi pokladané za jedinú stratégiu, ktorá môže vzťah vrátiť do podoby blízkej situácii pred ublížením (Scobie, Scobie 1998, s. 6).

## Odpúšťanie ako proces

Americká psychologická asociácia definuje odpúšťanie ako proces (respektíve výsledok tohto procesu), ktorý zahŕňa zmenu na úrovni emócií a postojov voči vinníkovi (American Forgiveness Association 2008, s. 5). Cennou definíciou odpúšťania je aj tá, ktorú uvádzajú Enright a Fitzgibbons (2000), podľa nej odpúšťanie je definované ako „*ochota opustiť negatívne pocity, ako napr. hnev a pomsta, ktoré jednotlivec pociťuje k transgresorovi za nespravodlivé správanie*“; namiesto toho sa jednotlivec snaží rozvíjať pozitívne pocity ako láska, štedrosť a súcit k vinníkovi (transgresorovi) (Enright, Fitzgibbons 2000, in: Eldeleklioglu 2015, s. 1564).

Ak chceme pochopiť proces odpúšťania a jeho význam, je potrebné uvedomiť si, že v medziľudských vzťahoch existujú rôzne úrovne ublíženia (transgresie). Psychologické štúdie niekedy rozlišujú dva druhy odpúšťania:

- forgiveness – píše sa s malým začiatočným písmenom a vzťahuje sa na menšie neprijemnosti, týkajúce sa každodenného života (daily hassles), ktoré majú nepatrne traumatizujúci účinok,
- Forgiveness – píše sa s veľkým začiatočným písmenom, vzťahuje sa na veľké a mimoriadne traumatizujúce situácie v živote človeka, napríklad ťažké ublíženie na zdraví, znásilnenie, smrť blízkeho (podľa: Křivohlavý 2004, s. 149).

Za dôležité vo vzťahu k problematike odpúšťania pokladáme pochopenie, že odpustenie *nie je*:

- zľahčovanie celej situácie,
- popieranie ublíženia, zranenia obeť,
- zmazanie viny,
- požiadavkou nepotrešťať vinníka,

odpustenie je *osobné vyrovnanie sa s krivdou*. Z hľadiska reparácie je odpustenie jedinou stratégiou, prostredníctvom ktorej sa možno dopracovať k obnoveniu sebaúcty obeť a jej dôvery k svetu (Scobie, Scobie 1998, s. 8).

Odpúšťanie je preto nielen štedrý dar od obete vo vzťahu ku vinníkovi – ako poukazuje Echeburúa (2013) – tiež má podľa neho odpustenie pozitívne účinky aj na samotnú obeť, ktorá:

- nezažíva trápenie, nemučí sa,
- nenesie ďalej záťaž,
- zlepšuje svoje zdravie, respektíve si ho ďalej nepoškodzuje,
- zmieruje sa so sebou a jej to prináša vnútorný pokoj.

Zo strany obete však proces ozajstného, tzv. „pravého“ odpustenia rozhodne nie je ľahkou a jednoduchou záležitosťou, Echeburúa (2013) v tejto súvislosti zdôrazňuje, že odpustenie neznamená zabudnutie na zraňujúcu situáciu, udalosť je potrebné si pamätať a že svojim priebehom proces odpúšťania závisí od nielen od ochoty obete odpustiť transgresiu, ale aj od vnímania transgresie obeťou, jej predchádzajúcich skúseností, systému hodnôt a tiež od postoja vinníka.

## Faktory odpúšťania

Odpúšťanie má významný vplyv na život jednotlivca, avšak jeho priebeh závisí od viacerých pôsobiacich činiteľov, z nich popri už vyššie spomenutých uvedieme aspoň niektoré ďalšie:

- **od úrovne ublíženia.** Situácie odpúšťania v každodenných drobných nepríjemnostiach nie sú náročné, zväčša sa spájajú s formalizovaným spôsobom správania ľudí v nich (ospravedlnenie – „prepáčte“), samotný incident nezanecháva obvykle dlhšiu časovú stopu. V situáciách závažného ublíženia sa tieto udalosti uchovávajú v pamäti obete dlhodobo až trvale, bývajú človekom hodnotené z hľadiska spravodlivosti či nespravodlivosti, odpúšťanie v takejto situácii má procesuálny priebeh.
- **od previktímnej osobnosti.** Mnohé výskumy poukazujú na osobnostné črty či komplexnejšie osobnostné konštrukty, spájané s vyššou alebo nižšou schopnosťou odpúšťať. Ľudia s tendenciou odpúšťať (Raj et al. 2016):
  - majú nižšiu rumináciu (Metts, Cupach 1998),
  - sú menej narcistickí (Davidson 1993),
  - majú vyššiu mieru prívetivosti a nižšiu mieru neuroticizmu (Neto 2007),
  - prežívajú častejšie pozitívnu náladu – a vďaka nej veria, že transgresor nie je ďalej ohrozením, a preto mu odpúšťajú (Marin et al. 1993).
- **od ďalších okolností trestného činu.** V zmysle Maerckerovej typológie (Maercker 2003) by sme mohli hovoriť pri transgresii zavinennej ľudským pričinením, o spôsobenej traume:
  - 1. typu, ktorou je jednorazová, náhla a nečakaná udalosť, zahŕňajúca akútne ohrozenie života,
  - 2. typu, týkajúcej sa opakovaného či dlhodobého násillia, ktoré je nepredvídateľné, alebo ho možno predvídať iba čiastočne.
- **od viery.** Mnohé štúdie vyzdvihujú ako jeden z dôležitých faktorov pri odpúšťaní vieru človeka, religiozitu. Štúdia Raja et al. (2016), rovnako aj štúdia, ktorú realizovali Ayten et Ferhan (2015), potvrdzujú význam viery v procese odpúšťania ako pozitívny aspekt pre uľahčenie odpustenia. Religiozita teda v živote človeka zohráva v tomto smere významnú úlohu – v internalizovanej podobe je dôležitým socio - morálnym mechanizmom (Raj et al. 2016).
- **od postoja vinníka, jeho ochoty prijať vinu, či zodpovednosť za svoj čin,** a za vzniknutú situáciu, od ospravedlnenia, od požiadania obete za odpustenie, prípadne aj snaha vinníka napraviť škodu, ktorú spôsobil.

A rovnako dôležitý a náročný môže byť proces sebaodpustenia zo strany vinníka - spomienky na čin nemožno potlačiť, nemožno ich ani vymazať. Vinník preto neraz prežíva nepríjemné pocity, nepokoj a túži po odpustení.

Jessica Rourke (2007) skúmala faktory, ktoré vinníka motivujú k žiadaniu odpustenia od obete. Sú to nasledovné faktory:

- poškodené sebahodnotenie vinníka,
- spravodlivosť, ktorú chce vinník dosiahnuť,
- negatívny dojem, ktorý vinník vyvolal u obete, ako aj u ostatných,
- vzťah medzi vinníkom a obeťou,
- Boh – vinníkova viera, jeho náboženské presvedčenie a morálne hodnoty.

Neodpustenie vplýva nielen na vinníka, ale aj na samotnú obeť, má pri dlhodobom pôsobení poškodzujúci efekt na zdravie človeka. Je vnímané nepríjemný emočný stav, pôsobiaci v rovine kognitívnej, ale aj behaviorálne a motivačne, aj ako dlhodobá pôsobiaca stresová situácia (Worthington a Scherer 2004). Výskumy problematiky preukazujú a potvrdzujú celý rad somatických aj psychických ťažkostí, spojených s neodpustením (Křivohlavý 2004; Jampolski 2002, Lawler et al. 2005; podľa: Prešinská 2013), čo poukazuje na prospešnosť odpustenia.

V prípade, že trauma výrazne zmenila život obete, je však odpustenie vinníkovi náročné. Nedochádza iba ku krátkodobej reakcii na traumou, ale často aj k dlhodobým, až trvalým následkom. V dôsledku traumatizujúcej situácie môže zažívať ten, komu bolo ublížené, celý komplex negatívnych pocitov externalizujúceho či internalizujúceho charakteru, aj zmien v kognitívnej, emocionálnej či adaptačnej oblasti. Môže u neho v dôsledku toho vzniknúť posttraumatická stresová porucha (PTSP), či postraumatická chronická zatrpknutosť (Post-traumatic embitterment disorder, PTED, Linden 2003), v ktorej sa spája hnev a bezmocnosť. Špatenková (2008) poukazuje na riziká vzniku traumatického (komplikovaného) smútku, s možným následným prechodom do sebaagresie či agresie. Takéto situácie nepochybne vyžadujú systematickú odbornú pomoc pre obeť nielen pre zvládnutie samotnej traumatizujúcej situácie, vlastnej reakcie na ňu, ale aj pre podporu procesu odpúšťania v tejto náročnej životnej situácii.

### **Špecifická skupina pre proces odpúšťania – obeť trestných činov**

Obete závažných trestných činov sú skupinou osôb, u ktorej došlo v dôsledku konania transgresora ku závažnej traume, akým je znásilnenie, ťažké ublíženie na zdraví alebo smrť blízkeho. Trauma u nich znamená – ako uvádzajú Elbert a Schauer (2002, in Schauer et al. 2014, s. 13) „zárez do duše následkom hrôzostrašného zážitku“. Špecificky viktimizovanou skupinou, ktorej je venované málo pozornosti, sú obeť trestných činov – lekárskeho pochybení. V rámci nich patrí medzi zvlášť zraňujúce (traumatizujúce) trestné činy smrť dieťaťa v dôsledku pochybenia lekára. Dochádza k závažnému narušeniu životnej rovnováhy rodiny (aj v závislosti od veku dieťaťa, či ďalších okolností – ako napríklad dosah situácie na doterajší životný štýl rodiny, či premietnutie sa do osobnostného a sociálneho rozvoja obetí), aj jej jednotlivých členov, a to nielen samotnou situáciou smrti blízkeho, ale aj jej sekundárnymi dopadmi a následným riešením orgánmi činnými v trestnom konaní.

Podľa Wordena (2013) strata významných blízkych spúšťa širokú spektrum smútkových reakcií. Existuje vo všeobecnosti predstava, že bezprostredne po čine je obetiam trestných činov najhoršie, pretože prežívajú kulminačný bod psychosociálnej krízy, vyvolanej zločinom a s postupom času sa ich stav zlepšuje, psychosociálna kríza odznieva. Takáto lineárna predstava viktimizácie je však zjednodušujúca a nie vždy platná, pretože úlohu v tomto procese zohráva aj dlhodobá nemožnosť domôcť sa spravodlivého doriešenia veci,

zdlhavosť policajného vyšetrovania a súdneho konania. V súvislosti s tým Čírtková (2014) uvádza, že súčasná viktimológia (Dignan 2005; Walklate 2007; Turvey, Petherick 2009) poukazuje na obavu obetí trestných činov z „druhej“ straty kontroly:

- **prvú stratu kontroly** zažíva obeť v dôsledku samotného zločinu, dochádza v rámci nej ku psychickej destabilizácii obete,
- **„druhá“ strata kontroly** vzniká stratou kontroly nad dianie v priebehu riešenia trestného činu a obeť prináša nutnosť podrobovať sa rôznym úkonom, svedčiť, na súde tráviť čas v prítomnosti obžalovaného – vinníka celej situácie a oficiálna nálepka poškodeného môže obeť škodiť aj v spoločenskom živote. Dochádza ku obmedzeniu možnosti či schopnosti realizovať práva poškodeného v praxi, vzniká čiastočná strata kontroly (v podobe sebaurčovania) nad dianie v dobe po trestnom čine, aj riziko reviktimizácie. V procese riešenia veci môžu byť obeť poškodzované dvomi spôsobmi:
  - **retraumatizáciou**, čím rozumieme exacerbáciu príznakov posttraumatickej stresovej poruchy (PTSP), spôsobenú nevhodnými postupmi polície či justície v kontakte s poškodeným,
  - **sekundárnou viktimizáciou**, čo zahŕňa nevhodné reakcie na skutočnosť, že konkrétnemu jednotlivcovi sa stala ujma spôsobená konkrétnym trestným činom. Vznikajú pri nich sekundárne rany, ktoré môžu obeť trestných činov zraňovať ešte krutejšie ako primárne poranenie, tento koncept je však zatiaľ nie je dostatočne odborne prepracovaný.

V takejto situácii dochádza ku kumulácii traumy, čo blokuje nutnú fázu vyrovnávania sa so stresom, vzniká prelomenie psychickej integrity obete a následné zdanlivo nepochopiteľné zhoršenie jej duševného stavu (podľa: Čírtková 2014, s. 51-62).

### **Konkrétne aspekty problematiky v slovenskej praxi**

Obetiam trestných činov – lekárskeho pochybení v slovenských podmienkach z nášho pohľadu nie je venovaná potrebná pozornosť. Obava obetí ohlasovať podozrenie na trestný čin, podať trestné oznámenie v prípade podozrenia na pochybenie lekára s následkom smrti blízkej osoby súvisí na Slovensku s veľmi nízkou dôverou k justícii, zdlhavosťou súdnych konaní a s celkovo nízkou vymoženosťou práva. Nízka dôvera slovenskej verejnosti v justíciu a príliš dlhé konania na súdoch sú všeobecne známym problémom slovenského súdnictva, ako na to poukazujú aj európske prieskumy (napríklad podľa zistení prieskumu Eurobarometer (2015) je dôvera Slovákov k justícii na Slovensku až na predposlednom mieste v rámci skúmaných krajín Európy). V prípade trestných činov - pochybení lekárov trvajú súdne spory často dlhé roky (aj osem či viac rokov), pričom obeť sa v prípade podania trestného oznámenia dostávajú do náročnej životnej situácie a trpia spôsobom jej riešenia v slovenskej spoločnosti:

- **vyšetrovanie udalosti trvá veľmi dlhý čas** (len samotné vypracovanie znaleckých posudkov trvá niekedy aj viac ako rok, neexistuje pritom neustranný znalecký ústav, robia ich znalci z medicínskej praxe),
- **na rozdiel od páchatel'a si musia obeť samé platiť právne služby** – zastupovanie v súdnom konaní, respektíve už pri vyšetrovaní prípadu orgánmi činnými v trestnom konaní,
- **obete (poškodení) sú v nerovnom postavení vo vzťahu ku orgánom činným v trestnom konaní** – kým tieto inštitúcie majú na vyjadrenie lehoty v rozsahu 30 pracovných dní, obeť (poškodený) má na odvolanie stanovené iba tri kalendárne dni, pričom sú im písomnosti doručované často účelovo (v piatok popoludní, v období sviatkov),
- **obete (poškodení) v trestnom konaní voči páchatel'ovi nemajú právo aktívne vystupovať v súdnom procese**, sú tam len formálne prítomné,

- **v rámci vyšetrovania sú obeť v nerovnocennom postavení oproti páchatel'ovi** - poškodení (obeť, pozostalí) ani ich právny zástupca nemajú právo byť oboznamovaní so všetkými úkonmi rovnocenne páchatel'ovi a jeho právnomu zástupcovi, nemajú právo klásť páchatel'ovi otázky, ani znalcom,
- obeť trestného činu (pozostalí) v trestnom konaní **nemajú dokonca ani možnosť sa vyjadriť k rozsudku pre páchatel'a** (toto právo priznáva slovenská legislatíva iba páchatel'ovi a prokurátorovi),
- **slovenská legislatíva v trestnom konaní voči páchatel'ovi obetiam nepriznáva ani právo vyjadriť sa ku dopadom trestného činu na ich život** – tzv. victim impact statement (prehlásenie o rôznych dopadoch trestného činu na život), čo je bežne zavedené v mnohých vyspelých krajinách sveta - napríklad v susednej Českej republike ho už v roku 2013 zaviedol zákon č. 45/2013 Sb. (jeho význam a prínos pre českú súdnu prax analyzujú napríklad Válková a Gřivna 2013; tiež Jelínek 2013),
- **ich ujma je bagatelizovaná v spoločnosti** prezentovanými názormi o „*práve lekárov na robenie chýb*“,
- **na Slovensku doteraz nebol žiadny lekár za pochybenie odsúdený na nepodmienečný trest**, a to ani v prípade preukázaného závažného pochybenia s následkom smrti pacienta,
- **súd nemusí vyhovieť žiadosti obeť o neverejné pojednávanie**, čím môže dochádzať ku závažnej retraumatizácii obeť prítomnosťou verejnosti (na Slovensku je známy prípad, kedy v procese týkajúcom sa smrti dieťaťa v dôsledku pochybenia lekárky, ktorý trvá od roku 2009, na pojednávaní sa ako verejnosť zúčastnilo 40 lekárov, ktorí sa smiali a tleskali kolegyni pred očami plačúcej matky dieťaťa (Winnetou 2015),
- **súd páchatel'a nezaväzuje ani len k verejnému ospravedlneniu sa obetiam**, a to ani v prípade preukázaného závažného pochybenia s následkom smrti pacienta,
- **systém, ktorý pôvodne vznikol na ochranu obeť, v súčasnej dobe na Slovensku paradoxne chráni podstatne viac práva páchatel'ov trestných činov ako práva ich obeť.**

Tieto postupy zvyšujú riziko sekundárnej viktimizácie a retraumatizácie obeť trestných činov – lekárskeho pochybení. Sťažujú ich možnosť opätovne sa zaradiť do života, aj samotný proces odpúšťania u nich – a to najmä v prípadoch, kedy návrat k pôvodnému previktimizáčnemu stavu nie je možný a došlo ku dramatickej zmene ich životnej situácie a pôvodného životného štýlu. Spôsobujú im často závažný a zbytočný stres a – ako upozorňuje Čírtková (2014) – u obeť trestných činov (t. j. aj u pozostalých) v takýchto prípadoch dochádza:

- ku závažnému narušeniu ich životnej perspektívy,
- môžu byť narušené vzťahy v rodine i širšom sociálnom okolí (opúšťajú ich ľudia zo sociálneho okolia – výskumne to potvrdili napríklad Quinn De Valve 2005; Stadler 2006; in: Čírtková 2013, s. 88), dostávajú sa do izolácie, a to nielen kvôli „očierňovaniu obeť“, nerešpektovaniu súkromia, prenášaní viny na obeť, poškodzovaniu jej dobrého mena, či bagatelizovaniu ujmy a sekundárnej viktimizácii, ale i kvôli neistote ich životného okolia, ako s nimi teraz treba jednáť,
- podľa výskumov McMillana (2000, 2001, in: Čírtková 2013, s. 89) dochádza u obeť aj ku narušeniu ich pôvodných pracovných a kariérnych ambícií,
- prístup spoločnosti u nich vplýva na ich zdravotný stav, dôveru k spoločnosti, vieru v spravodlivý svet (Bierhoff 2002, in: Čírtková 2013, s. 70).

Na úrovni Európskej únie bola v uplynulých rokoch venovaná významná pozornosť situácii obeť trestných činov a ochrane ich práv. V krajinách Európskej únie existujú rôzne kompenzačné programy pre obeť trestných činov – poskytujú im poradenstvo v oblasti právnej, psychologickej, sociálnej, ako aj rôzne ďalšie odborné služby a podporu zo strany spoločnosti.



Do 16.10.2015 mali povinnosť zapracovať všetky členské krajiny EÚ Smernicu 2012/29/EÚ v oblasti práv, podpory a ochrany obetí trestných činov do svojej národnej legislatívy, čo Slovenská republika doteraz nezrealizovala (podľa: Európsky portál elektronickej justície 2016). A rovnako Slovensko v súčasnosti nemá vo vzťahu ku obetiam trestných činov – pochybení lekárov zriadený žiadny podporný mechanizmus, pozornosť sa venuje len obetiam trestných činov kvalifikovaných ako úmyselné trestné činy. Pritom postavenie obeť je samotnou obeťou subjektívne prežívané vo vzťahu ku vzniknutej traume v jej živote - a nie ku spoločenskej kvalifikácii úmyselnosti skutku. Ide o to, že sa samotný čin závažného ublíženia stal – a nie iba o to, aký úmysel mal pri ňom páchatel'. A je tiež nespochybniteľné, že o dopadoch trestného činu na život obeť sa nerozhoduje len počas samotného trestného činu, ale tieto dopady sú ovplyvnené aj následným prístupom spoločnosti (verejnosti, médií, orgánov činných v trestnom konaní, priebehom samotného súdneho procesu) po čine. V dôsledku dlhodobého riešenia následkov trestného činu – pochybenia lekárov (trestné stíhanie, súdne konania trvajúce roky) je obeť vystavovaná dlhodobej ruminácii v zmysle znovuožívovania negatívnych pocitov a bolestných spomienok na udalosť. Pokladáme preto za žiaduce procesy trestných činov – lekárske pochybení riešiť justične v skrátanom režime, urýchliť ich v záujme telesného aj duševného zdravia obeť a ich ochrany pred multitraumatizáciou.

Na Slovensku v súčasnosti chýba komplexná viktimologická starostlivosť pre tieto obeť. V dôsledku možnej dlhodobej multitraumatizácie vyššie popísanými postupmi v spoločnosti môžeme hovoriť o chýbajúcej podpore obetiam trestných činov – lekárske pochybení zo strany spoločnosti pri prekonávaní psychosociálnej krízy, ktorú trestný čin odštartoval, až o procese zhoršovania životnej situácie obeť trestných činov - pochybení lekárov súčasným prístupom slovenskej spoločnosti voči nim. U obeť trestných činov – lekárske pochybení na Slovensku v takejto situácii je pre obeť (poškodených, pozostalých) mimoriadne náročné začínať novú životnú etapu, v ktorej by prebiehal aj proces odpúšťania. Pritom práve proces odpúšťania je významnou súčasťou ich osobnej úzdravy, zvýšenia subjektívnej pohody a nachádzania nových životných perspektív (Worthington et al. 2001).

Odpustenie zo strany obeť trestného činu – lekárskeho pochybenia je mimoriadne prínosnou životnou stratégiou pre vinníka, pre samotnú obeť a v konečnom a neposlednom rade – aj pre spoločnosť, ktorej benefitom sú okrem iného aj ušetrené náklady za zdravotnú starostlivosť. V zahraničí je téme odpúšťania venovaná rozsiahla pozornosť. Pokladáme za dôležité, aby sa tejto problematike venovala aj na Slovensku širšia odborná – publikačná i výskumná – pozornosť, a aby špecifickej skupine obeť trestných činov – lekárske pochybení bola poskytovaná aj účinná potrebná podpora spoločnosti, komplexná viktimologická starostlivosť pre tieto obeť. Jej súčasťou by nepochybne mala byť aj systematická a dlhodobá odborná práca s odpúšťaním.

### **Zoznam bibliografických odkazov**

ECHEBURÚA, E., 2013. El Valor Psicologico del Perdón en las Víctimas y en los Ofensores. In: *Eguzkilore*, 27, 65-72. ISSN 0210-7900.

ELDELEKLIÖĖLU, J., 2015. Predictive effects of subjective happiness, forgiveness, and rumination on life satisfaction. In: *Journal of Social Behavior and Personality*, 43(9), 1563-1574. ISSN 0301-2212.

European Commission. 2015. *Budovanie dôvery v justičné systémy v Európe : fórum Assises de la Justice o budúcnosti justičnej politiky EU*. [online]. 22.10.2015. [2016-01-11]. Dostupné z: [http://europa.eu/rapid/press-release\\_IP-13-1117.htm](http://europa.eu/rapid/press-release_IP-13-1117.htm).

- Európsky portál elektronickej justície. 2016. *Obete trestného činu v trestnoprávnom konaní*. [online]. 22.10.2015. [2016-01-11]. Dostupné z: [https://e-justice.europa.eu/content\\_victims\\_of\\_crime\\_in\\_criminal\\_proceedings-66--sk.do?clang=sk](https://e-justice.europa.eu/content_victims_of_crime_in_criminal_proceedings-66--sk.do?clang=sk).
- HOROWITZ, M. J., 2003. *Liečba syndrémov podmienených stresom*. Trenčín: Vydavateľstvo F. ISBN 978-80-88952-18-2.
- JELÍNEK, J., 2013. Poškozený, jeho procesní práva a ochrana po novele trestního řádu provedené zákonem o obětech trestných činů. In: *Kriminalistika*, 46(3), 61-173. ISSN 1210-9150.
- JONES, R., 2003. Redeeming the Bad Memories of Your Past Sins. In: *The Journal of Biblical Counseling*, I Fall, 40-47. ISSN 1063-2166.
- KARREMANS, J. C. et al., 2003. When Forgiving Enhances Psychological Well-Being: The Role of Interpersonal Commitment. In: *Journal of Personality and Social Psychology*, 84(4), 1011-1026. ISSN 0022-3514.
- LINDEN, M., A. MAERCKER., 2011. *Embitterment – Societal, psychological and clinical perspectives*. Wien: Springer-Verlag. ISBN 978-0787-977-56-6.
- MAYNARD, C., R.L. PIFERI, R. L. JOBE., 2016. Role of Supportive Others in the Forgiveness Process. In: *Counseling and Values*, 61(1), 28-43. ISSN 2161-007X.
- MAERCKER, A. (Hrsg.), 2003. *Therapie der posttraumatischen Belastungsstörungen*. Zürich : Springer Medizin Verlag. ISBN 978-3-540-88488-0.
- NETO, F., 2007. Forgiveness personality and gratitude. In: *Personality and individual differences*, 43(8), 2313-2323. ISSN 0191-8869.
- PREŠINSKÁ, I., 2014. Význam procesu modelu odpustenia ako intervenčnej techniky v poradenstve a psychoterapii. In: *Československá psychologie*, 158(2), 179-192. ISSN 0009-062X.
- RONCERO, M. et al., 2013. Unwanted intrusive cognitions in the obsessive-compulsive spectrum disorders: analysis in clinical samples. In: *Clinical Neuropsychiatry*, 10(3), 84-89. ISSN 1724-4935.
- RAJ, P., C.S. ELIZABETH, P. PADMAKUMARI., 2016. Mental health through forgiveness: Exploring the roots and benefits. In: *Cogent psychology*, 3(1). ISSN 2331-1908.
- SCHAUER, M., F. NEUNER, T. ELBERT., 2011. *Naratívna expozičná terapia (NET). Krátkodobá terapia pre traumatické stresové poruchy*. Trenčín: F-vydavateľstvo. ISBN 978-80-88952-80-0.
- SEIFERT, S. L., I. D. ROBERTS., 2011. Alienation Hurts, but Why? In: Mac Donald, G. – Jensen-Campbell, L. A. (Eds.) *Review of Social Pain: Neuropsychological and Health Implications of Loss and Exclusion*. Washington, DC: American Psychological Association. ISBN 978-1-4338-0874-6.
- SZABLOWINSKY, Z., 2012. Self-forgiveness and forgiveness. In: *The Heythrop Journal*, LIII, 678-689. ISSN 0018-1196.
- ŠPATENKOVÁ, N., 2008. *Poradenství pro pozůstalé*. Praha: Grada. ISBN 978-80-247-1740-1.
- VÁLKOVÁ, H., T. GRIVNA., 2013. Nový zákon o obětech trestných činů a jeho význam pro aplikační praxi. In: *Trestněprávní revue*, 12(4), 83-87. ISSN 1213-5313.

WINNETOU., 2015. *Čomu preboha tlieskalo 40 lekárov v súdnej sieni?* [online]. 21. 1.2015. [2016-02-12]. Dostupné z: [www.winnetou.blog.pravda.sk](http://www.winnetou.blog.pravda.sk).

WORDEN, W. J., 2013. *Smútkové poradenstvo a smútková terapia. Príručka pre odborníkov z oblasti duševného zdravia*. Trenčín: F-vydavateľstvo. ISBN 978-80-88952-73-2.

WORTHINGTON, E. L., M. SCHERER., 2004. Forgiveness is an emotion-focused coping strategy that can reduce health risks and promote health resilience: Theory, review, and hypotheses. In: *Psychology and health*, 19(3), 385-405. ISSN 0887-0446.

WORTHINGTON, Jr., E. L. et al., 2001. *Unforgiveness, forgiveness, religion and health*. In T. G. Plante & A. C. Sherman (Eds.). *Faith and health: Psychosocial perspectives*. New York: Guilford Press, pp. 107-138. ISBN 978-15-7230-682-3.

Předpis č. 45/2013 Sb., 2013. *Zákon o obětech trestných činů a o změně některých zákonů*. [online]. 30.1.2013. [2016-02-12]. Dostupné z: <http://www.zakonyprolidi.cz/cs/2013-45>.

**Mgr. Elena Ištvanová**

CPPPaP Revúca

Kollárova 11, 050 01 Revúca

[elena.istvanova@centrum.sk](mailto:elena.istvanova@centrum.sk)

**Bc. Kristína Ištvanová**

študentka

Katedra psychológie FF UPJŠ v Košiciach

[kristina.i@centrum.sk](mailto:kristina.i@centrum.sk)

# VOLTAIROV ROMÁN CANDIDE – POKUS O VÝKLAD SYMBOLOV (z kapitol I. – XIII.)

Ján Jakubej

## Abstract

Autor, one of the most educated scholars in period of the Enlightenment, in this novel piercingly criticised infirmities and morale of contemporary society. Volumen can be perceived as a entertaining reading too, but I'm convinced, that is only the first plan. Writer observed for example self – conceit of noble families to their famous filiation. He was disgusted at brutality, used by armies anywhere in Europe. He esposed imperfections of medicine. I can say, that he excellency oriented in political and social affairs of his times. Unfortunatly, he gave anti - Semitic opinions, but it was typical. But in my opinion, Candide remain supertemporal writing.

## Úvod

Autor (Friedel 2006)<sup>1</sup> vo svojom diele (Voltaire 2007) satirickým - ba možno dokonca skonštatovať, že až cynickým - štýlom karhá neduhy dobovej spoločnosti. V predloženej práci sa na ne pozriem podrobnejšie. Samotný text tvoria citácie z diela, v poznámkach pod čiarou nájdeš, ctený čitateľ, môj komentár k nim. Nakoľko vo vydaní, ktoré sa mi dostalo do rúk, niet predhovoru, uvádzajúceho do kontextu, predložený príspevok môže slúžiť ako jeho skromné doplnenie. Prekážala mu prehnaná hrdosť viacerých šľachticov na svojich slávnych predkov: „...je synom sestry pána baróna (Buben, 2003),<sup>2</sup> ktorého si zámocká slečna ne vzala za manžela, pretože vraj nemohla preniesť cez srdce, že vzácny pán môže dokázať svoj šľachtický pôvod len do sedemdesiateho prvého kolena,<sup>3</sup> pretože búrlivé doby ho pripravili o zvyšok rodokmeňa.“ Táto pýcha sa však objavila už v staroveku a pretrvávala i v stredoveku (Joinville 2010)<sup>4</sup>.

Pozastavuje sa nad prílišnou nadváhou viacerých členov nobility: „Pani barónka vážila okolo tristo päťdesiat libier.<sup>5</sup> Vedela taktiež dôstojne uvítať hostí, čím na vážnosti ešte získavala. Jej sedemnásťročná dcéra Kunhuta bola vysokej postavy, plných tvarov a sviežeho

---

<sup>1</sup> Týmito slovami chváli filozofovo dielo Storočie Ľudovíta XIV.: „Zaoberá sa v ňom všetkými kultúrnymi aspektmi, vnútornou i zahraničnou politikou, obchodom i remeslami, políciou i armádou, štátnou správou i justíciou, náboženskými svármí aj cirkevnými záležitosťami, vedami aj krásnymi umeniami, celým verejným i súkromným životom až po anekdoty, samozrejme ešte v podobe rubriík, ktoré síce nie sú dobre prepojené, ale majú bohatý a živý obsah. Vďaka úžasnému nadaniu skvelého ducha, ktorý všetkému, čím sa zaoberal, dal nielen čírosť a priehľadnosť, ale aj farebnosť a lesklosť, zábavnosť a pikantnosť, toto dielo dodnes nestratilo pôvab pútavej aktuálnosti.“

<sup>2</sup> Baróna definuje ako „najnižší titul panského stavu, ktorému sa od panovníka nedostalo vyšších titulov grófa alebo kniežata. Latinský termín baro označoval pôvodne vládcovho služobníka, v stredoveku potom človeka v službách panovníka, ktorý spravidla dostal nejaké léno (stal sa kráľovským manom).“

<sup>3</sup> Tu vidieť jasne používanie neprimerane vysokých čísel, z ktorým sa ctený čitateľ stretne v spomínanom diele viackrát. Ak totiž počítam na jednu generáciu 20 rokov, potom by rod vymysleného baróna siahal až do čias Rímskej ríše, pretože 71 generácii by činilo 1420 rokov a ak ako základný bod vnímam rok vydania diela - 1759 - potom sa dostávam k roku 339 n. l. Hľadanie počiatkov v takýchto dávných epochách je však v historiografii typické až do začiatku 20. storočia. Ak nie je uvedený zdroj, jedná sa o moje vlastné myšlienky.

<sup>4</sup> Už sv. Ľudovít IX. (vládne 1226 - 1270) okrem iného svojmu synovi kládol na srdce: „Dbaj, aby si mal vo svojej družine mužov poctivých, múdrych a verných, ktorí by nebažili po bohatstve, nech sú stavu duchovného alebo ľudia svetskí, a rozprávaj s nimi často. A vyhýbaj sa spoločnosti nehodných. Načúvaj rád slovu Božiemu a udrž ho vo svojom srdci. Vyhľadávaj často modlitby a odpustenie. Maj rád vlastný prospech a vlastné dobro a maj v nenávisti všetko zlé, nech pochádza odkiaľkoľvek.“

<sup>5</sup> Libra = v tomto prípade pravdepodobne autor myslí francúzsku libru, ktorej hodnota činila cca 490g. Barónka by tak vážila približne 171,5 kilogramu.

vzhľadu - syn barónov bol opäť verným obrazom svojho otca.“ Treba však čestne priznať, že moletnejšie tvary symbolizovali hojnosť (Montari, 2004)<sup>6</sup>.

Voltaire zjavne dobre poznal Leibnitzove názory, čo dosvedčuje použitie myšlienky, že náš svet je najlepším zo všetkých možných svetov: „Panglos vyučoval metafyziko - teolo - kozmolo - nigológiu<sup>7</sup>. Podivuhodne dokazoval, že nikdy niet následku bez príčiny a že na tomto svete, ktorý je najlepší zo všetkých možných svetov (Burke 2007)<sup>8</sup>, je zámok milost'pána baróna najkrajším zo všetkých zámkov a pani barónka najlepšou zo všetkých mysliteľných baróniek.“ Podobne v jeho slovách možno nájsť odlesk Kantovej filozofie o účelnosti vecí: „A nakoľko všetko bolo stvorené za nejakým účelom, musí byť tento účel ten najlepší“ (Certau 2011)<sup>9</sup>. Odmietá verbovanie do armády pod vplyvom alkoholu: „Pýtame sa vás, či milujete kráľa Bulharov. To nie - nikdy som ho nevidel. Čože? Veď je to ten najroztomilejší zo všetkých kráľov. Na jeho zdravie sa musíme napiť. To teda veľmi rád, povedal Candide. A pil“ (Machiavelli 2010)<sup>10</sup>.

Nepozdáva sa mu ani trest smrti, ktorým bývala udržiavaná disciplína vojakov: „Súd na neho vzniesol otázku, či by sa mu viac páčilo 36 krát bežať uličkou celého pluku, alebo dostať naraz dvanásť olovených do hlavy. Chcel poznamenať, že človek má slobodnú vôľu a že teda nechce ani jedno, ani druhé. Ale nedalo sa teda nič iného, ako voliť. Rozhodol sa v mene Božieho daru, ktorý sa volá sloboda, že pobeží 36 krát uličkou“ (Holák 1974)<sup>11</sup>. Ostro kritizuje krutosti tridsaťročnej vojny (1618 - 1648). Nešetrí pritom ani jednu z bojujúcich strán: „Cez hromady mŕtvol a umierajúcich sa dostal k neďalekej dedine. Bola vypálená do základov. Bulhari ju vypálili do základov, pretože to bola dedina abarská. Zbití starci sa tu pozerali, ako umierajú podrezané ženy, ako k skrvaveným prsiam tisnú svoje deti a ako kúsok ďalej dokonávajú dievčatá s rozpáranými životmi, na ktorých predtým niekoľko hrdinov ukojilo svoju prirodzenú potrebu, a ako niektoré napoly upálené revú, aby ich dobili a ukončili ich muky. Zem navôkol bola poľkávaná vylezenými mozgami a tu a tam ležala odťatá ruka alebo noha. Candide vzal čo najrýchlejšie nohy na ramená a utekal do dediny. Bola to dedina bulharská a abarskí hrdinovia si tu zašantili podobne, ako v predchádzajúcej

---

<sup>6</sup> „Len presýtení boháči mohli hovoriť o šťastnej chudobe a spokojnej striedmosti. Skutočne hladní ľudia túžili napchať sa na prasknutie a občas to i robili, častejšie si však o tom len snivali.“

<sup>7</sup> Nigológia = hlúposť.

<sup>8</sup> „Leibnitz naplnil Platónov ideál - filozof sa stal knihovníkom, viedol totiž knižnicu vojvodu vo Wolfenbütteli a spomínaný pán konštatuje: „Vďaka tomuto impulzu tak filozof, ktorý v liste z roku 1679 vyhlásil, že knižnica by mala predstavovať ekvivalent encyklopédie, zostavil Plán na usporiadanie knižnice. Sféra poznania sa tu delila na deväť častí - tri zodpovedali tradičným vyšším fakultám - teológii, právu a lekárstvu - a k nim pristupovala filozofia, matematika, fyzika, filológia, história a varia.“

<sup>9</sup> „...Kant ako významný náboženský svedok morálnej uvedomelosti, ku ktorej vedú vedecké znalosti. Ale na rozdiel od väčšiny spiritualít táto duchovnosť nie je gnózou, to znamená inou znalosťou (...). Aby sme použili Lévinasov obľúbený pojem, nevyhnutnou podmienkou politickej a vedeckej legálnosti tu ostáva „subjektivita.““

<sup>10</sup> Niekedy - aj napriek nepopulárnosti tohto kroku - je nutné zverbovať čo najväčšie množstvo mužov, na čo otvorene upozorňuje: „Najčerstvejším príkladom nevyhnutnosti postaviť vlastné vojsko je všeobecne známy útok anglického kráľa Henricha VIII. proti francúzskemu kráľovstvu. Anglický kráľ neváhal vytvoriť vojsko výlučne so svojho obyvateľstva, hoci Anglicko nebolo vo vojne už tridsať rokov, a teda nemalo vojakov ani veliteľov, ktorí by už niekedy boli bojovali. Jednako neváhal nasadiť takéto neskúsené vojsko proti kráľovstvu, kde bolo plno veliteľov a dobrých vojsk, ostrieľaných v nepretržitých italských vojnách. To všetko bolo možné len preto, že kráľ je rozvážny muž a Anglicko dobre usporiadaná krajina, kde sa nezanedbáva vojenské umenie ani v čase mieru.“

<sup>11</sup> „Po nešťastnej bitke pri Hámroch neďaleko Trenčína roku 1708, v ktorej František Rákoci stratil skoro 3500 vojakov - kurucov, mnohí rebelanti sa rozpáchli do lesov, odkiaľ prepadávali nielen osamelé vojenské hliadky labancov - Nemcov, ale ozbýjali aj civilné obyvateľstvo. Veliteľ Trenčianskeho hradu Morelli von Mohrenberg nariadil poľovačku na nich a tých, čo chytili, bez milosti zastrelili. Pri jednej takejto expedícii chytili 32 vzbúrencov a na popravisku za hradbami mesta už padlo 8 delikventov. A keď už stála ďalšia skupina odsúdencov pred popravnou čatou, dostali od Morelliho nečakane milosť a prepustili ich na slobodu.“

dedine Bulhari“ (Ohler, 2006)<sup>12</sup>. Koniec - koncov domnievam sa, že Vestfálsko (Komenský 2009)<sup>13</sup> neurčil ako rodnú krajinu svojho hrdinu náhodne.

Vyslovil obdiv k miernosti anabaptistov: „Až akísi nepokrstený muž menom Jakub, vidiac, ako kruto jednú s bližným, s bytosťou rovnako neoperenou a rovnako dvojnohou (Platón, 2006)<sup>14</sup>, ako ostatní ľudia, mal s Candidom súcit. Vzal ho do svojho domu, očistil ho, dal mu chlieb (Delumeau, 1997)<sup>15</sup> a pivo, ponúkol mu dva zlaté a prejavil ochotu zasvätiť ho do výroby pravých perzských látok, ktoré sa vyrábajú v Holandsku - ak o to bude mať, samozrejme, Candide záujem. Candide si pred ním skoro ľahol na brucho, ako sa ukláňal“ (Arendtová, 2009)<sup>16</sup>. Pozastavuje sa nad rozšírením syfilisu, spôsobeným neviazaným intímny životom niektorých: „Môj drahý Candide, vy Ste poznali Paquettu, rozkošnú komornú našej pani barónky. V jej náručí som okúsil rajské slasti a tie mi privodili túto pekelnú chorobu. Paquetta ňou bola totiž nakazená a možno, že už na ňu zomrela. Dostala tento darček od jedného veľmi učeného františkána a ten ho mal priamo od prameňa, pretože ho dostal od nejakej starej grófkky, ktorá ho obdržala od akéhosi kapitána jazdectva. Ten zaň vďačil jednej markíze a tá ho dostala od pážaťa, ktoré ním obdaril akýsi jezuita, ktorý ho ako novic dostal priamo od jedného druha Krištofa Kolumba“<sup>17</sup>

Lekári si síce nechali dobre zaplatiť, no používali často nevhodné metódy, ktorými pacientovi skôr ublížili, prípadne oslabili už beztak oslabený organizmus: „Nemám ani groš

---

<sup>12</sup> Tridsať ročná vojna (1618 - 1648) sa vyznačovala dovtedy nevidanou krutosťou - a taktiež neúctou voči sakrálnym miestam. Skvelo sa na situáciu hodia slová nemeckého znalca: „Postihnuté boli i katedrály. Víťazi ich plienili, veľký záujem pritom bol o olovo, bronz a ďalšie kovy. Cenné liturgické náčinie bolo roztavené, liturgické rúcha odnesené; víťazi si odniesli dokonca obyčajné oltárne obrusy, náklady na výrobu látok každého druhu boli vysoké. Po vyplienení bol kostol často vypálený, tak sa tiež dali zahľadiť stopy.“

<sup>13</sup> Práve tu - vo Vestfálsku - bol 24.10.1648 uzavretý mier, ktorým sa tento krvavý konflikt završoval. Uzavretie mierovej zmluvy sa považovalo za takmer posvätný akt, čo dosvedčuje o devätnást rokoch neskôr pri rokovaní medzi Anglickom a Holandskom aj „učiteľ národov“: „Ja, posol mieru, nabádam vás v mene Boha mieru, aby ste pri tejto schôdzke nejednali o ničom inom, ako o veciach mieru a aby ste boli presvedčení, že budete v Brede pred najrozsiahlejším hľadiskom celého sveta a na vás sa budú upierať oči všetkých na nebi, na zemi, dokonca i v pekle. Budte teda blahoslavení, ak si budete počínať tak, aby vaše rady a skutky mohol korunovať šťastným úspechom Boha mieru, ktorý nás taktiež všetkých k mieru povolal, má v opovrhnutí tých, ktorí nenávidia mier, a ktorý svojimi svätými proroctvami dal oznámiť, že všetky národy, ktoré túžia vojnách, majú byť rozohnané (Žalm 68, 31), aby nebeskí anjeli mohli blahoželať k mieru tým, ktorí bývajú na zemi, aby vaše kráľovstvá a provincie i s národmi, ktoré bývajú okolo a sú ich priateľmi, mohli jasať v mieri a Satan, rozsievateľ zrádkov, aby musel so svojimi pomocníkmi škripať zubami.“

<sup>14</sup> Legenda hovorí, že sa ktorýsi žiak pýtal Platóna na definíciu človeka. Ten odvetil, že je to dvojnohá neoperná bytosť. Žiak na druhý deň priniesol do akadémie ošklbanú sliepku so slovami: „Toto je Platónov človek.“ Spomínaný filozof uvažoval nad rovnosťou oboch pohlaví, čo dokazuje napr. vyjadrenie: „Prijímaš teda spoločnosť žien a mužov, ako sme ho vysvetlili, aj pokiaľ ide o výchovu, aj o deti a o stráženie ostatných občanov, i to, že ženy majú - či už vnútri štátu, alebo v boji - spoločne vykonávať strážnu službu s mužmi, spoločne chodiť s nimi na lov ako psy a všade vo všetkom sa s nimi podľa zúčastňovať, a keď budú takto konať, že budú konať najlepšie a nie proti prirodzenému vzájomnému vzťahu mužského a ženského pohlavia?“

<sup>15</sup> „Ľudia pri nedostatku potravín jedli rôzne druhy mäsa (oslie, konské), korenky, rôznu zeleninu a bylinky. Podľa zachovaných písomných správ sa pokúsili dať tvar chleba i repe. Preto cirkev v skutkoch milosrdenstva na prvé miesto zaradila nasýtenie tých, čo trpia hladom.“

<sup>16</sup> Spoločné vlastníctvo novokrstencov a ďalších skupín radikálnych reformátorov stojí v ostrom protiklade s názorom na majetok u ich umiernených súputníkov. Autorka sa domnieva: „Je to skôr tak, že proces akumulácie kapitálu v modernej spoločnosti bol uvedený do chodu tým, že sa vytratil rešpekt k vlastníctvu. Na počiatku tohto procesu staja obrovské vyvlastňovania - vyvlastnenie roľníkov, ktoré bolo opäť takmer samovoľným sprievodným javom vyvlastnenia cirkevného a kláštorného vlastníctva po reformácii.“

<sup>17</sup> To, či syfilis priviezol do Európy práve objaviteľ (či skôr znovu objaviteľ) „Nového sveta“, ostáva sporným - niektoré výskumy tvrdia, že na oboch kontinentoch jestvoval od nepamäti - napr. v Európe už v antickom Grécku, no v neškodnej forme a až po mutácii sa stal smrteľnou chorobou.

a na celej zemeguli sa nenájde nikto, kto by mi pustil žilou alebo poskytol kúpeľ. (...) Panglos prišiel pri liečení len o jedno ucho a jedno oko“ (Thomová 1997)<sup>18</sup>.

Kritizuje Hobbesovo učenie „človek človeku vlkom“ ako nerozumné: „Zdá sa, že ľudia prírodu nejako pokazili, namietať. Tak napríklad sa stali vlkmi, hoci sa vlkmi nenarodili. Boh im nedal ani delá „dvadsať štvorky,“ ani bodáky - a pozri - oni si ich urobili, aby sa mohli zabíjať“ (Hobbes 2010)<sup>19</sup>. Napriek viery v rozum sa mi javí, akoby Voltaire uznával Božiu spravodlivosť: „A zatiaľ čo ukazoval tento dôkaz a priori, loď sa roztrhla úplne a všetci sa utopili. Zachránil sa len Panglos, Candide a onen surový námorník, ktorý nechal utopiť anabaptistu. Tej šelme sa podarilo šťastne doplávať k brehu, kam na doske doplával aj Candide a Panglos“ (Sláma 2010)<sup>20</sup>.

Spomína aj na katastrofické zemetrasenie, ktoré zničilo Lisabon roku 1755,<sup>21</sup> no tento raz - nevedno prečo - uvádza menší počet obetí, než aký sa odhaduje: „Ale sotva vstúpili do mesta... pocítili zrazu, ako sa im zem chveje pod nohami. More sa divoko zdvihlo, vzdúvajúc sa vlny zaliali prístav a odtrhli všetky lode, ktoré tu boli zakotvené. Ulice a námestia naplnili stĺpy dymu a popola, domy sa rúcali, strechy padali na základy domov a základy domov pukali. Tridsať tisíc obyvateľov rozličného veku a obojakého pohlavia zahynulo v troskách“ (Leitnerová, 1997)<sup>22</sup>. Naráža na neotesanosť „divochov“: „Pri krvavej hlave, odpovedal muž, ja som námorník a narodil som sa v Batávii.<sup>23</sup> Na cestách do Japonska som štyrikrát pošliapal krucifix. To si natrafil na toho pravého s tým svojim svetovým názorom“ (Rousseau 2010).<sup>24</sup>

<sup>18</sup> Negatíva tohto postupu a posledné chvíle života vznešených v období ranného novoveku skvelo vykresľuje na príklade madam de Montespan: „Verejne sa priznala k svojim hriechom a poprosila o odpustenie za škandály, ktoré spôsobila. Potom si veľmi svedomito usporiadala všetky záležitosti, služobníctvu a niekoľkým verným odkázala penzie a vnúčatám rozdala šperky. (...) Koncom mesiaca ochorela a smrtníci úder jej zasadili prehľadnú a púšťanie žilou, ktoré nariadil ošetrojúci lekár.“

<sup>19</sup> „Preto všetko, čo patrí do vojnovnej doby, keď každý je nepriateľom každého, patrí rovnako aj doby, keď ľudia žijú bez akejkoľvek istoty okrem tej, akú im poskytuje ich vlastná sila a vynaliezavosť. V takomto stave niet miesta pre prácu, pretože jej plody sú neisté; rovnako sa nevykonáva obrábanie pôdy, lodná doprava či spotreba tovaru, ktorý by sa mohol doviest' po mori; žiadne rozsiahle stavby; nijaký pohyb a preprava vecí, ktoré vyžadujú veľkú silu; nijaké poznávanie povrchu zeme; nijaké meranie času; žiadne umenie; žiadna literatúra; žiadna spoločnosť; ale čo je najhoršie - existuje trvalý strach a nebezpečenstvo násilnej smrti. A život človeka je osamelý, úbohý, škaredý, surový a krátky.“

<sup>20</sup> Jedná sa o protiklad - veď sa zachránil grobian, ktorý zavinil smrť iného a spravodlivý sa utopil. S podobnými protikladmi (oximoronmi) sa možno stretnúť v Mišne a Tosefte, napr. v traktáte Avot (Otcovia), IV. 22: „Rabi Eleazar ha - Kapar hovorieval: Narodené deti spejú k smrti, mŕtvi spejú k oživeniu, oživení k súdu, tak, aby spoznali, uznali a zistili, že On je Boh, On je ten, kto formuje, kto tvorí, kto do všetkého vidí, kto súdi, kto je sám svedkom, kto je sám sudcom, ktorému náleží rozsudok, On, nech je požehnaný. Veď pred ním niet žiadnej zvrátenosti, žiadneho zabudnutia, žiadneho porovnávania ani brania úplatkov, lebo všetko je Jeho.“

<sup>21</sup> Nakoľko román vznikol - ako je uvedené vyššie - roku 1759, jednalo sa o nedávnu udalosť, ktorá určite utkvela v pamäti súčasníkov.

<sup>22</sup> Podobné udalosti neboli v 18. storočí na „starom kontinente“ výnimočné, autorka napr. uvádza: „V roku 1783 postihlo Messinu silné zemetrasenie. Katastrofa si vyžiadala 60 000 ľudských životov a jediným úderom zničila s námahou sa rozbiehajúce projekty zlepšovania životnej úrovne obyvateľov na Sicílii.“

<sup>23</sup> Batávia = dnešná Jakarta. Dôležitý oporný bod holandskej Východoindickej spoločnosti. Na Bataviu ho premenovali práve Holanďania na počesť germánskeho etnika, žijúceho v časoch rímskeho impéria na ich území a známeho bojovnosťou. Zmieňuje sa o nich DION CASSIUS C. 2010. *Rímske dejiny*. In: SEGEŠ, Vladimír et al. *Vojenské dejiny Slovenska I/1. Od najstarších čias do konca 10. storočia*. Bratislava: Vojenský historický ústav. s.90 a 84: „Armádu vycvičil tak výborne, že aj jazda tzv. Batavov sa pustila raz cez Dunaj (Istros), plávajúc so zbraňami v rukách. Pri pohľade na to sa barbari triasli od strachu pred Rimanmi, ale sústredili sa na svoje vlastné záležitosti a Hadriana využili ako sprostredkovateľa vo svojich vnútorných nedorozumeniach.“

<sup>24</sup> S myšlienkou „primitívnosti divochov“ - nakoľko ju podľa mojej mienky nevníma iba negatívne - vyslovene polemizuje: „Nerád by som sa odvolával na neisté svedectvo dejín, ale kto by si nevšimol, že divoch nehoria túžbou vzdať sa svojho stavu a nedisponuje prostriedkami, ktoré by ho od neho vzdľaľovali? Fantázia mu nepracuje na plné obrátky, srdce nič nevyžaduje. Skromné potreby má na dosah ruky a nestihol dospieť na vyšší stupeň znalosti, prepotrebný, aby sa utiekal k náročnejším želaniam, chýba mu predvídavosť a zvedavosť. Na prírodné scény reaguje ľahostajne, lebo ich dôverne pozná, navôkol panuje stále rovnaký poriadok, dochádza

Ostro odsúdil aj nezmyselnosť inkvizičných tribunálov: „Keď bolo po zemetrasení, ktoré zničilo  $\frac{3}{4}$  Lisabonu, zišli sa miestni mudrci a usúdili, že najúčinnější prostriedok na zachránenie zvyšku mesta bude pekné a slávnostné upálenie (Nakonečný 2009)<sup>25</sup> kacírov. Potvrdila to aj univerzita v Coimbre a vyhlásila, že pohľad na niekoľko ľudí, ktorí sa pália v miernom ohni a za znamenitých obradov, je skutočne onen tajný a nikdy nezlyhávajúci prostriedok, ako zabrániť zemetraseniu. Chytili teda jedného Biskajca a usvedčili ho, že sa oženil s vlastnou kmotrou (Koláček, Černá 2000)<sup>26</sup>. a dvoch Portugalcov, ktorých obvinili, že z kurat'a, ktoré jedli, strhali sadlo. Po obede zviazali doktora Panglosa a jeho žiaka Candida. Prvého preto, že hovoril, druhého preto, že počúval a tváril sa (!) pritom, že súhlasí. Potom obidvoch zaviedli do oddelených komnát. Boli to komnaty pekne studené, kde človeku nikdy nebolo slnko na t'archu. O týždeň neskôr ich obliekli do žltých habitov a hlavy im ozdobili papierovými biskupskými čapicami. Candide mal na mitre a na rúchu obrátené plamene a diablov bez pazúrov a chvostov. Panglosovi diabli mali chvosty i pazúry a ich plamene šľahali rovno hore<sup>27</sup>. Takto oblečení kráčali v sprievode a počúvali veľmi dojemné kázanie, ktoré sprevádzala krásna hudba v znamenitej úprave. Za spevu mlátili Candida do taktu pekne po zadku. Biskajcov a dvoch chlapíkov, ktorí nechceli jesť slepačie sadlo, upálili a Panglos bol obesený, aj keď to nebývalo zvykom (Apfel 2008)<sup>28</sup>. Ešte toho dňa nastalo nové zemetrasenie, ktoré narobilo strašný rachot<sup>29</sup>.

V diele sa objavujú aj silné protižidovské tóny, pre danú dobu typické. Židia sú zobrazení ako obchodníci, smilníci a zbabelci: „Ale za tri mesiace, keď (bulharský dôstojník) prepil všetky peniaze a nabažil sa ma, predal ma jednému židovi. Volal sa don Isachar a viedol obchod v Holandsku a Portugalsku a vášnivo miloval ženy. Nesmierne sa o mňa uchádzal, no nič nevybavil... Aby si ma naklonil, odviedol ma do tohto domčeka, kde práve

---

k stále rovnakým zvratom, nemá náležite vyvinutého ducha, aby ho udivovali najväčšie zázraky, nemožno od neho očakávať filozofické vlohy, nevyhnutné pre človeka, aby začal skúmať každodenné javy. Nepozná duševné porovy, oddáva sa jedine pocitu momentálnej existencie bez akejkoľvek nadchádzajúcu budúcnosť, zúžený pohľad ho núti obmedzovať svoje plány nanajväčš na jediný deň.“

<sup>25</sup> Slávnostné upaľovanie nazývame autodafé. Prenasledovanie kacírov sa mimoriadne zostrilo po vydaní buly pápeža Inocenta VIII. *S páľčivou ľútosťou* (1484), začínajúcou nasledovne : „S páľčivou ľútosťou sme sa dozvedeli, že v niektorých krajinách Horného Nemecka, najmä v provinciách, mestách, dedinách, osadách a v biskupstve mohučskom, kolínskom, trevírskom, salzburskom a brémskom, je mnoho osôb obojakého pohlavia, ktoré nepamätajú na svoju spásu, odpadli od viery, nadväzujú kontakty s inkubami (astrálna bytosť mužského pohlavia, vyhľadávajúca sexuálne styky so ženami) a sukubami (astrálna bytosť ženského pohlavia, vyhľadávajúca sexuálne styky s mužmi) a svojimi čarodejníckymi formulami, predpoveďami, zaklínadlami a iným bezbožným poverčivým konaním, veštením, priestupkami, zločinmi a hrozbami ničia pôrody žien, zvieracie mláďatá, plody na poli, hrozná vo viniciach, ovocie na stromoch, ba dokonca mužov, ženy, dobytok, ovce a rôzne iné zvieratá, a taktiež vinice, záhrady, lúky, pastviny, polia, obilie a zeleninu všetkého druhu; ďalej že dokonca trápia a sužujú mužov a ženy, dobytok, hydinu, ovce, zvieratá všeobecne, mučia ich hroznými vonkajšími i vnútornými bolesťami a útrapami a bránia mužom v plodení, ženám v počatí a obom v pohlavnom styku; okrem toho sa neštítia zaprieť samu vieru, ktorú prijali pri svätom krste, svojimi bezbožnými ústami a páchať iné bezbožné skutky, priestupky a zločiny na popud nepriateľa ľudského pokolenia na záhubu svojich duší, na urážku Božieho majestátu a ako zhubný príklad a na zarmútenie mnohých iných ľudí.“

<sup>26</sup> Podľa cirkevného práva je totiž zväzok s príbuznou až do štvrtého kolena neprípustný ako krvismilný. Aj najnovšia publikácia Pápežskej rady pre rodinu jasným vyjadrením objasňuje úlohu manželstva: „Láska prežívaná v manželstve zahŕňa a prekračuje priateľstvo a uskutočňuje sa medzi mužom a ženou, ktorí sa sebe navzájom bezvýhradne darujú v úplnosti svojho mužstva a ženstva a manželskou zmluvou zakladajú spoločenstvo osôb, ktoré Boh zamýšľal pre počatie, zrodenie a ďalší rozvoj ľudského života. Tejto manželskej láske - a iba jej - patrí pohlavné darovanie sa, ktoré sa uskutočňuje skutočne ľudským spôsobom iba vtedy, ak je integrálnou súčasťou lásky, ktorou sa muž a žena navzájom bezvýhradne zaväzujú.“

<sup>27</sup> Pokiaľ je mi známe, diabli bez chvostov a pazúrov značia usvedčeného kacíra, s chvostmi a pazúrmí zatvrdnutého kacíra.

<sup>28</sup> V Európe kacírov upaľovali, aby sa dĺžkou utrpenia očistila ich duša, obesenie sa používalo v Anglicku a jeho amerických kolóniách. Smutným príkladom ostáva napr. proces v Saleme (1694).

<sup>29</sup> Tým sa jasne ukázala neopodstatnenosť viery v bosorky, ktorú osvietenci beztak rázne odmietali.



sme... Navrhli teda donovi Isacharovi, aby ma postúpil dôstojnému pánovi (veľkému inkvizítorovi). Ale don Isachar bol dvorný bankár a nechcel o tom ani počuť. Inkvizítor mu pohrozil, že ho upáli. To môjho žida vydesilo, i dohodli sa, že dom i ja budeme patriť obom spoločne. Židovi že budem patriť pondelky, stredy a soboty, inkvizítorovi potom ostatné dni v týždni. Táto dohoda trvá už šesť mesiacov. Rozumie sa, že boli hádky, lebo nebolo dohodnuté, či noc zo soboty na nedeľu patrí Starému alebo Novému zákonu“ (Doré 1990)<sup>30</sup>.

Autor kritizuje aj tri najvýznamnejšie mníšske rády svojich čias - benediktínov, františkánov a - pochopiteľne - jezuitov: „Beda, povedal Candide. Dobrý Panglos mi predsa toľko krát dokazoval, že všetky statky tohto sveta sú spoločné všetkým ľuďom a každý má na ne rovnaké právo. Ten františkán nám teda podľa týchto zásad mal ponechať toľko, aby sme mali aspoň na cestu... Bol s nimi ubytovaný jeden benediktínsky prevor, ktorý takto prišiel k lacnému koňovi a Candide a Kunhuta sa vydali cez Lucenu, Chillas a Lebrix na Cádiz. Práve tu vystrojovali loďstvo a chystali vojsko, ktoré malo priviesť k rozumu ctihodných otcov jezuitov v Paraguaji“ (Suchánek, Drška 2013)<sup>31</sup>.

Zosmiešnenia sa dočkal aj príliš svetský životný štýl renesančných pápežov: „Som dcérou pápeža Leva X. (Procacci 2007)<sup>32</sup> a princeznej z Palestriny. Do štrnástich rokov ma vychovávali v paláci, ktorému by všetky zámky tých vašich nemeckých barónov nemohli slúžiť ani za stajne. Jedny moje šaty mali väčšiu cenu, ako všetky znamenitosti Vestfálska dohromady... Vyrastala som uprostred radovánok, všetci boli ku mne úctiví a všetci do mňa

<sup>30</sup> Domnievam sa, že ide o odvolanie sa na vnímanie času v judaizme, napr. už v Genesis čítam: „A bol večer a bolo ráno, prvý deň.“ Čiže aj šabat sa svätí od piatka šiestej večera do šiestej sobotného večera.

<sup>31</sup> „Benedikt z Nursie (480 - 550) založil svoje kláštory v stredoitalskom Subiacu a na Monte Cassine a pre svojich mníchov spísal vzorovú rehoľu, ktorá mala umožniť harmonický a vyvážený kláštorň život. Benedikt vychádzal z predpokladu, že plné zasvätenie Bohu kladie na človeka značné nároky, a preto potrebuje podporu svojho okolia a vhodné materiálne i duchovné podmienky. Vo svojom diele, skladajúcom sa z úvodu a 73 kapitol, spojil prvky tradičných mníšskych foriem, askézy, duchovného vedenia a poslušnosti do funkčného systému. Kláštor sa mal stať uzavretou a sebestačnou rodinou otca - opáta a jeho duchovných synov - mníchov, kde denný režim je vyvážené rozdelený medzi modlitbu (opus Dei), čítanie a rozjímanie (lectio divina) a prácu (labor). Kandidáti vstupu do kláštora sa museli najprv osvedčiť a prijať všetky dôležité zásady mníšskeho života v skúšobnom období, zvanom noviciát. Po zložení celoživotných záväzkov zasvätenia Bohu (večné sľuby chudoby, čistoty a poslušnosti) zostával mních až do konca svojho života v kláštorenej komunite (stabilitas loci), kde zotrval v spoločenstve ostatných mníchov (spoločná práca, modlitba, ubytovanie a stravovanie). Postupne sa okolo neho (sv. Františka z Assisi (1181 - 1226)) zhromaždili prví žiaci, opát z Monte Sebasio im daroval malú kaplnku Portiuncula a roku 1209 predložil František Inocentovi III. na schválenie jednoduché pravidlá, ktorými sa mala komunita riadiť (Regula primitiva). Neuspel a je otázkou, či vôbec pomýšľal na založenie nejakého formálneho rádu. Upravené pravidlá pápež aproboval na jeseň 1210; v nich sa už objavil akcent na chudobu a pokánie. Na konci svojho života František rezignoval na vedenie rádu a jeho ďalšie formovanie prevzali jeho následníci. Roku 1219 došlo k ďalšiemu prepracovaniu regule (Regula non bullata) a až v novembri 1223 schválil Honorius III. jej definitívnu verziu (Regula bullata). Rehoľné pravidlá kládli dôraz na chudobu, zaobstarávanie si životných prostriedkov pastoračnou činnosťou, ale aj remeselnou prácou. Apoštolský život sa opäť stal ideálom, ku ktorému sa bolo žiaduce priblížiť.“

<sup>32</sup> Napriek tomu, že ním vedený lateránsky koncil (1513 - 1517) nepriniesol túžobne očakávanú reformu, vyjadruje sa o ňom mimoriadne pochvalne: „Lev X. vonkoncom nemal bojovnú a hnevľivú povahu svojho predchodcu (Júliusa II.) a keď František I. znovu vtrhol do Itálie, neváhal a uzavrel s ním dohodu, v ktorej mu postúpil nedávno získanú Parmu a Piacenzu, a podpísal s ním konkordát, ktorý do značnej miery uspokojoval tradičný galicizmus, francúzskeho duchovenstva i francúzsky dvor. Ale tieto pápežove ústupky vonkoncom neboli v jeho neprospech, naopak, posilnili jeho autoritu u generácie, ktorá už mala dosť bojovania. Okrem toho pochádzal z rodu Medicejských, patril teda k najbohatšiemu a najvzdelanejšiemu rodu Itálie, k rodu, ktorý za vlády Lorenza il Magnifico (Nádherného) urobil z Florencie nepopierateľnú kolísku italského humanizmu a predstaviteľku rovnováhy síl a ktorý sa teraz po búrlivej republikánskej epizóde vrátil do mesta zo znakom ľalie k moci. Príchod Leva X. na pápežský stolec spečaťoval v očiach súčasníkov šťastný zväzok Florencie z Rímom, písomníctva s kresťanstvom, humanizmu so zbožnosťou, a musel sa teda javiť nanajvyš priaznivo všetkým tým, ktorých humanisti vychovávali v uctievaní Krista a Platóna. Za Leva X. sa dvor a kúria skutočne stali miestom, kam sa schádzala veľká časť učenej Itálie a ktoré udávalo tón celému duchovnému životu polostrova. (...)Voltaire dokonca hovorí o storočí Leva X.“

vkladali mnoho nádejí.“ Pravdepodobne na vyplienenie Ríma Karolom V. (1530) sa vzťahuje nasledovná narážka (Seibt 1999)<sup>33</sup>. „Ale z ničoho nič na nás vyrazili piráti zo Salé a zajali nás. Naši vojaci sa bránili rovnako, ako vojaci pápežovi: zahodili zbrane, padli na kolena a prosili pirátov o rozhrešenie in articulo mortis“ (Collins 2009)<sup>34</sup>.

Voltaire varoval aj pred zhubnosťou občianskych vojen, veď koniec - koncov jeho rodným Francúzskom sa ich z náboženských dôvodov prehnalo len v 16. storočí niekoľko. Okrem toho v období osvietenstva - i neskôr - bývalo zvykom poukázať na nešváry doma vykreslením pomerov vo vymyslenej či exotickej krajine: „Keď sme tam prišli, Maroko sa topilo v krvi. Cisár Muel Ismael mal 50 synov a každý z nich svoju stranu, čo znamenalo päťdesiat občianskych vojen. Čierni proti čiernym, čierni proti hnedým, hnedí proti hnedým, miešanci proti miešancom, jedno vraždenie cez druhé po celej ríši“<sup>35</sup>. Preukázal taktiež znalosť „piatich pilierov islamu,“ hoci ostro nesúhlasil s názorom, že vojnu proti neveriacim - tzv. džihád, možno považovať za svätú: „Všetko bolo pobité. Vojaci, zajatci, námorníci čierni, bieli, hnedí, miešanci - aj môj kapitán. Ja som ostala ležať polomŕtva na hromade mŕtvol. Také výjavy, ako je známe, sa odohrávali na celom tom území v okruhu tristo míľ. Musím však povedať: nikto sa pritom nezabudol pomodliť päťkrát za deň, ako prikázal Mohamed“ (Korán 2008)<sup>36</sup>.

Všimol si, že viacero eunuchov sa vyznamenalo v opere prípadne ako dvorní radcovia: „Pochádzam z Neapola, povedal mi. Tam vyklieštia dve až tritisíc detí ročne. Niektoré umrú a tie, ktoré to prežijú, získajú buď omnoho krajší hlas než ženy, alebo sa vyberú do sveta spravovať štáty“ (Čchien, S' ma 2012)<sup>37</sup>. Zmieňuje sa aj o zmluve Františka I. s osmanským sultánom: „Dozvedela som sa, ako ho akási kresťanská mocnosť poslala ku kráľovi do Maroka. Mal tu s monarchom uzavrieť zmluvu, podľa ktorej by spomínaná kresťanská mocnosť dodávala kráľovi prach, delá a lode a pomáhala mu tak kaziť obchody iným kresťanom. Moje poslanie je skončené, povedal tento počestný klieštenec. V Ceute sa

---

<sup>33</sup> V biografii spomínaného vládcu autor konštatuje: „Po Karolovom úspechu nad Francúzmi dostala Itália rozhodne novú tvár. Štyridsať percent krajiny bolo priamo pod habsburskou vládou. Milánsky vojvoda Francesco Sforza uzavrel s cisárom mier a akceptoval španielske obsadenia, Benátčania sa naďalej správali prísne neutrálne a pri vyjednávaní s pápežom z rodu Mediciovcov Karol sľúbil násilím nastoliť vo Florencii opäť vládu tejto najvýznamnejšej meštianskej rodiny. Budúcemu vojvodovi Alessandrovi prisľúbil ruku svojej nemanželskej dcéry Margaréty.“

<sup>34</sup> Klimentov (Klimenta VII.) pontifikát zatienili výboje cisára Svätej rímskej ríše Karola V. do Itálie, čo pápežovi zabránilo dôraznejšie reagovať na luteránsku hrozbu. V máji 1527 Karolovo odbojné vojsko nespokojné pre nevyplatený žold pochodovalo na Rím, aby vydrancovalo mesto a vyplienilo Vatikán. Pápež ušiel do bezpečia tunelom spájajúcim Vatikán s blízkym Anjelským hradom. Väčšina príslušníkov Švajčiarskej gardy, ktorá kryla jeho útek, zaplatila za svoju vernosť životom - ich obeta sa dnes pripomína výročnou slávnostnou prisahou Švajčiarskej gardy vo Vatikáne. O mesiac neskôr Klement súhlasil, že Karolovi zaplatí obrovské výkupné. Potom mohol odísť do pápežského paláca vo Viterbe.“ K problematike pozri, ctený čitateľ, tiež: CHASTEL, André. *Vyplenění Říma. Od manýrismu k protireformaci*. Brno: Barrister& Principal, 2003. Podnetnú recenziu na toto dielo napísal MARCI, L. 2005. Chastel, A. *Vyplenění Říma. Od manýrismu k protireformaci*. Brno: Barrister & Principal, 2003, 303s. In: *Studia historica Nitriensia*, ročník 12, s. 279 - 280.

<sup>35</sup> Podobne postupoval napr. BAJZA, Jozef Ignác. *Príhody a skúsenosti mládenca Reného*. I. diel. Bratislava : Tatran, 1976, predovšetkým kapitola I. - VIII.

<sup>36</sup> Jedná sa o jeden z tzv. piatich pilierov islamu. Uvedené dielo ponúka základnú modlitbu moslima: „Boh je vysoko nad tým, je tým pravdivým kráľom, Niet boha okrem Boha, Pána trónu štedrého. Kto by vzýval popri Bohu iného boha, o existencii ktorého nemá dôkaz, jeho zúčtovanie bude u Neho. Veru neuspjú tí, ktorí vieru odmietajú. Povedz: Odpusti mi a milosťou ma zahrň, lebo Ty si ten najlepší, ktorý milosť dáva.“

<sup>37</sup> Eunuchovia získali značnú moc napr. na dvore čínskych cisárov, čo autor presvedčivo dosvedčuje (popisuje tu udalosti z roku 180 pred n. l.): „Čang Jen, kráľ v štáte Lu, vnuk cisárovnej Lü v materskej línii, bol ešte malý, čoskoro stratil oboch rodičov, bol sám a slabý, a preto cisárovná povýšila dvoch Čang - Aových synov od vedľajších žien do stavu kniežacieho - Ia menovala kniežat'om v Novom meste a Šoua kniežat'om v Le - čchangu, aby sa Taktiež povýšila staršieho komorníka Čang - cea a ustanovila ho za knieža z Ťien - Lingu. Lü - Žunga menovala kniežat'om z Ču - cch. Všetci eunuchovia vyšších funkcií dostali tituly kniežat Za priesmykom z rentou z päťsto domácností.“

nalodím a odvediem vás do Itálie“ (Kohler 2005)<sup>38</sup>. Rozhodne čítal aj o tvrdých zásahoch ruských cárov - napr. Ivana IV. Hrozného či Petra I. Veľkého proti bojarom: „Keď moje družky mohli chodiť, poslali ich do Moskvy. Ja som pripadla jednému bojarovi. Ten ma spravil záhradníčkou a každý deň mi vsadil tridsať rán palicou. Asi o dva roky nato bol však môj pán veľmož popravený kolom, ešte s tridsiatimi bojarimi, pretože spriadali pri dvore akési intrigy“ (Thomová 2004)<sup>39</sup>. Odmieťa hedonistický pohľad na ľudskú existenciu: „Ale mala som rada život. Viete, táto smiešna ľubosť je možno jedným z našich najbláznivejších sklonov. Či môže byť niečo bláznivejšieho, ako túžba vláčiť bremeno, ktoré máme chuť každú chvíľu hodiť na zem? Desiť sa toho, čím sme, no neustále na tom ľpieť? Hriať na prsiach hada, ktorý nás požiera tak dlho, pokiaľ nám nezožerie srdce?“ (Aurelius 1969)<sup>40</sup>.

## Záver

Ani v ďalších kapitolách autor nezmiernil svoje výhrady voči súdobej spoločnosti. Nepozdávali sa mu výsady feudálov. Zmienil sa aj o bájnóm Eldoráde. Zrejme tiež vedel, že Leonardo da Vinci sa pokúsil zostrojiť lietajúci stroj. Zavrhol otroctvo. Spomenul aj nedokonalosť „starého režimu“ vo Francúzsku. Zmienil sa takisto o atentátoch na monarchov „krajiny galského kohúta“ Henricha III. (1589) a Henricha IV. (1610). Bolo mu proti myslí nútiť mladších synov zo šľachtických rodín na cirkevnú dráhu. Vyslovil sa taktiež o dvoch slávnych bitkách proti Osmanskej ríši – pri Lepante (1571) a pri Viedni (1683). A mnohé jeho myšlienky ostávajú aktuálne dodnes - napr. odsúdenie skorumpovanosti súdneho systému. To je však už otázka, presahujúca rámec tohto príspevku.

## Zoznam bibliografických odkazov

APFEL, V., 2008. *Čas služobníkov diabla. Tri storočia procesov s bosorkami v Európe i zámorí*. Martin: Matica slovenská. ISBN 80-7090-868-6.

ARENDTOVÁ, H., 2009. *Vita activa*. Praha: Oikoymenth. ISBN 978-80-729-8413-8.

AURELIUS, M., 1969. *Myšlienky k sebe*. Praha: Svoboda.

BURKE, P., 2007. *Spoločnosť a viedění. Od Gutenberga k Diderotovi*. Praha: Nakladatelství Karolinum. ISBN 978-80-246-1319-2.

---

<sup>38</sup> Františka k uzavretiu dohody so sultánom Sulejmanom viedli predovšetkým obchodné záujmy. Francúzsky kráľ sa znovu pokúšal v Itálii o vojenské riešenie, sčasti aj ako odpoveď na intenzívnu aktivitu Karola V. v Stredomorí, ktorá vyvrcholila jeho ťažením do Tunisu roku 1535. Táto súhra Františka I. s Turkami, z proti francúzskych pozícií často kritizovaná, mala svoj pôvod v levantských obchodných záujmoch Francúzska, ktoré zaujímali v obchode s Orientom po dobytí mameluckého sultanátu v Egypte Turkami roku 1517 prioritné postavenie. To následne viedlo i k politickým stykom medzi Francúzskom a Vysokou portou v Carihrade (1532), ktoré však spočiatku nevyústili do žiadneho formálneho spojenectva. K tomu malo dôjsť roku 1536. Francúzskemu kráľovi to vynieslo pomoc osmanského námorníctva v západnom Stredomorí, čím kompenzoval straty janovskej flotily roku 1528.“

<sup>39</sup> Cár, známy svojimi rozsiahlymi reformami, správal sa niekedy kruto. Jeho syn Alexej pred ním roku 1716 ušiel do Viedne a kancelárovi Schönbornovi ozrejmil: „Môj otec je neľudský a krvilačný. Myslí si, že má ako Boh právo nad životom a smrťou. Prelial už veľa nevinnej krvi. Niekedy dokonca popravoval úbohých odsúdencov vlastnou rukou. Je zúrivy a pomstychtivý a neušetří nikoho. Keby ma teraz cisár vydal do jeho rúk, to by ma poslal na smrť.“

<sup>40</sup> Jeho opakom ostáva stoicizmus, založený na plnení si povinností a dosiahnutí vnútorného pokoja. K jeho popredným predstaviteľom patrili „filozof na tróne“, ktorý v danom diele píše: „Ak konáš svoju dennú povinnosť podľa príkazov zdravého rozumu - horlivo, neoblomne, s dobrým úmyslom a nikdy len ako niečo vedľajšie, a ak uchovávaš ono svoje božstvo v rýdzej čistote, akoby si ho mal vrátiť už teraz, ak zlučuješ oboje, bez očakávania čohokoľvek či bez obáv, no zotrávaš v konaní prítomnej povinnosti v zhode s prírodou a na statočnej pravdivosti v každom slove i výroku, potom budeš v živote šťastný. A vôbec nikto tomu nemôže zabrániť.“

- BUBEN, M., 2003. *Encyklopedie heraldiky. Světská a církevní titulatura a realie*. Praha: Libri. ISBN 80-7277-135-3.
- CERTEAU, M. de., 2011. *Psaní dějin*. Praha: Centrum pro studium demokracie a kultury. ISBN 978-80-7325-253-3.
- COLLINS, M., 2009. *Vatikán. Tajomstvá a poklady svätého mesta*. Bratislava: Ikar. ISBN 978-80-5512-016-4.
- DELUMEAU, J., 1997. *Strach na Západe v 14.- 18. storočí. Obklúčená obec. Diel I. Strach doliehajúci na väčšinu*. Praha: Argo. ISBN 80-7203-156-6.
- DION CASSIUS C., 2010. *Rímske dejiny*. In: SEGEŠ, Vladimír et al. *Vojenské dejiny Slovenska I/1. Od najstarších čias do konca 10. storočia*. Bratislava: Vojenský historický ústav. s. 83 – 90. ISBN 978-80-970434-4-3.
- DORÉ, G., 1990. *Biblia*. Bratislava: Gemini. ISBN 978-80-8526-5 00-1.
- FRIEDEL, E., 2006. *Kulturní dějiny novověku I. Krize evropské duše od černé smrti po první světovou válku*. Praha: Triton. ISBN 807254683X.
- HOBBS, T., 2010. *O človeku*. Bratislava: Kalligram. ISBN 978-80-729-8106-9.
- HOLÁK, J., 1974. *Beda odsúdeným! Ako sa za feudalizmu súdilo na Slovensku*. Bratislava: Osveta.
- JOINVILLE, J. de., 2010. *Rady umírajícího Ludvíka synovi*. In: *Templáři, křižáci a kacíři ve starých francouzských kronikách*. Ze starofrancouzských originálů vybral a přeložil Vaclav Černý. Praha: Accademia. s. 105 – 108. ISBN 978-80-200-1705-5.
- KOHLER, A., 2005. *František I. 1515 – 1547*. In: HARTMANN, Peter C. *Francouzští králové a císaři v novověku. Od Ludvíka XII. k Napoleonovi III. (1498 - 1870)*, s. 51 - 68. Praha: Argo. ISBN 80-7203-517-7.
- KOLÁČEK, P., Z. ČERNÁ., 2000. *Lidská sexualita - pravda a význam. Zásady pro výchovu v rodině*. Kostelní Vydří: Karmelitánské nakladatelství. ISBN 80-7192-495-4.
- KOMENSKÝ, J. A., 2009. *Anděl míru*. In: *Cesta světla*. Blansko: Miloš Palatka – Almi, s. 7 - 164. ISBN 978-80-9043-442-4.
- KORÁN., 2008. *Preklad do slovenského jazyka s vysvetlivkami a výkladom. Zväzok druhý*. Bratislava: Alja. ISBN 978-80-9699-670-4.
- LEITNEROVÁ, T., 1997. *Predané dcéry Habsburgovcov*. Bratislava: Ikar. ISBN 80-7118-477-2.
- MACHIAVELLI, N., 2010. *Úvahy o prvej dekáde Tita Livia*. Bratislava: Thetis. ISBN 978-80-9701-157-4.
- MARCI, L., 2005. *Chastel, A. Vyplenění Říma. Od manýrismu k protireformaci*. Brno: Barrister & Principal, 2003, 303s. In: *Studia historica Nitriensia*, ročník 12, s. 279 - 280. ISBN 80-8094-068-1.
- MONTANARI, M., 2004. *Hlad a hojnosť*. Bratislava: Kalligram. ISBN 807149562X.
- NAKONEČNÝ, M., 2009. *Lexikon magie. Rozšířené a přepracované vydání*. Praha: Argo. ISBN 978-80-2570-134-8.
- OHLER, N., 2006. *Katedrála. Náboženství - politika - architektura - dějiny*. Praha: H&H. ISBN 80-7319-040-0.
- PLATÓN., 2006. *Štát*. Bratislava: Kalligram. ISBN 80-7149-906-4.

- PROCACCI, G., 2007. *Dejiny Itálie*. Praha: Nakladatelství Lidové noviny. ISBN 978-80-7106-721-4.
- ROUSSEAU, J., J. 2010. *O pôvode a príčinách nerovnosti medzi ľuďmi*. Bratislava: Vydavateľstvo Spolku slovenských spisovateľov. ISBN 978-80-8061-429-4.
- SEIBT, F., 1999. *Karol V. - cisár a reformácia*. Bratislava: Ikar. ISBN 80-7118-668-6.
- SLÁMA, P., 2010. *Tanu rabanan (naši majstri hovorili). Antológia rabínskej literatúry*. Praha: Vyšehrad. ISBN 978-80-7021-722-1.
- ČHIEN, S' Ma., 2012. *Kniha vrchných pisařů. Výbor z díla čínského historika*. Praha: Universita Karlova – Karolinum. ISBN 9788024621548.
- SUCHÁNEK, D., V. DRŠKA., 2013. *Církevní dějiny. Antika a středověk*. Praha: Grada. ISBN 978-80-2473-719-5.
- THOMOVÁ, H., 1997. *Milenky francúzskych kráľov*. Bratislava: Ikar. ISBN 80-7118-449-2
- THOMOVÁ, H., 2004. *Zločiny v štátnom záujme*. Bratislava: Ikar. ISBN 805510705X.
- VOLTAIRE., 2007. *Candide*. Praha: Nakladatelství X.Y.Z. ISBN 978-80-7388-002-6.

**Mgr. Ján Jakubej, PhD.**

Univerzita Konštantína Filozofa v Nitre  
Filozofická fakulta  
Katedra histórie  
Hodžova 1, 949 74 Nitra  
jjakubej@ukf.sk

# THE NUMBER OF THE SINGULAR SQUARES IN THE SPECIAL LOCAL RING

Rastislav Jurga

## Abstract

This paper is focused on the study of the number of singular squares in the special local ring. The special local ring is the basis for the introduction of finite projective Hjelmslev plane that was used on the project of experiments.

## Preliminaries

Introduce the basic concepts. Let  $R$  be a finite commutative ring with the unit 1. Let a characteristic of the ring  $R$  be odd. Define

**Definition 1.** The ring  $R$  is called local if it has only unique maximal ideal. Denote this maximal ideal by the symbol  $I$ .

Call the elements of the set  $R - I = R^*$  regular elements of the ring  $R$ . Next, call the elements of the ideal  $I$  singular elements of the ring  $R$ .

**Definition 2.** The local ring  $R$  is called a special local ring if its maximal ideal is principal. Denote a generator of the ideal  $I$  by the symbol  $g$ , thus  $I = (g)$ .

Assume that there is  $k \in \mathbb{N}$  such that

$$g^k = 0 \quad (1)$$

**Definition 3.** An index of nilpotency is the smallest integer  $\nu \in \mathbb{N}$  such that

$$g^\nu = 0 \quad (2)$$

Denote a homomorphism from the ring  $R$  on a factor ring  $R/I$  by the symbol  $\varphi$ , thus  $\varphi: R \rightarrow R/I$ . The homomorphism  $\varphi$  is called canonical. It is obvious that  $R/I$  is a field, denote the factor ring  $R/I$  by the symbol  $\overline{R}$ .

**Definition 4.** An annihilator of the element  $a \in R$  is the set

$$Ana = \{x, xa = 0\} \quad (3)$$

**Lemma 1.** It holds for every  $\mu \in \mathbb{N}$

$$|Ang^\mu| = |Ang|^\mu \quad (4)$$

Proof. [1]

**Lemma 2.**  $|Ang| = |\overline{R}|$  (5)

Proof. [1]

**The number of the singular squares**

**Theorem 1.1.** Let  $W$  be a number of the singular squares in the special local ring  $R$ . Then it holds

1. if  $\nu = 2k$

$$W = 1 + \frac{|\overline{R}|^{\nu-1} - |\overline{R}|}{2(|\overline{R}| + 1)} \tag{1.1}$$

2. if  $\nu = 2k + 1$

$$W = 1 + \frac{|\overline{R}|^{\nu-1} - 1}{2(|\overline{R}| + 1)} \tag{1.2}$$

Proof.

1. Let  $\nu$  be even, consider classes of squares  $g^2, g^4, \dots, g^{\nu-2}, g^\nu = 0$  (the classes are regular multipliers of  $g^{2i}$ ). The class generated by the element  $g^2$  includes exactly

$$\frac{|R| - |I|}{2|\overline{R}|^2}$$

squares, because all squares in the class generated by  $g^2$  has the form  $x^2 g^2, x \in R^*$ . Let  $x_0 \in R^*$ . Search the number of elements  $x \in R^*$  for which it holds  $x^2 g^2 = x_0^2 g^2, g^2(x^2 - x_0^2) = 0$ . Then  $x^2 - x_0^2 \in Ang^2$ , thus  $x^2 - x_0^2 = kg^2$  (we want to ascertain the number of possibilities for  $k$ ). Consider the equation  $\overline{x}^2 - \overline{x}_0^2 = 0$  that has two solutions, thus the equation  $x^2 - x_0^2 = kg^2$  has exactly  $2 \llbracket g^2 \rrbracket$  solutions. Thus in the class  $\llbracket g^2 \rrbracket$  is exactly

$$\frac{|R| - |I|}{2|\overline{R}|^2}$$

elements. Analogically the class  $g^{2i}$  includes exactly

$$\frac{|R| - |I|}{2|\overline{R}|^{2i}}$$

squares. Then the number of all singular squares determines an expression

$$W = 1 + \frac{|R|-|I|}{2|\bar{R}|^2} + \frac{|R|-|I|}{2|\bar{R}|^4} + \dots + \frac{|R|-|I|}{2|\bar{R}|^{v-2}}$$

from which after a reordering we get

$$W = 1 + \frac{|\bar{R}|^{v-1} - |\bar{R}|}{2(|\bar{R}|+1)}$$

2. Similarly: the number of the singular squares of the special local ring  $R$  we get as sum of the number of squares in the classes  $0, g^2, g^4, \dots, g^{v-1}$ . Consider thus sum

$$1 + \frac{|R|-|I|}{2|\bar{R}|^2} + \frac{|R|-|I|}{2|\bar{R}|^4} + \dots + \frac{|R|-|I|}{2|\bar{R}|^{v-1}}$$

from which after the reordering we have

$$W = 1 + \frac{|\bar{R}|^{v-1} - 1}{2(|\bar{R}|+1)}$$

what was necessary to prove.

## Conclusion

The reached result enables to study the combinatorial properties of the conics in the projective Hjelmslev plane. The projective Hjelmslev plane was used on the project of the experiments.

## References

- CHVÁL, V.,1975. Niektoré vlastnosti kvadrík v Hjelmslevovej rovine. *Technical report*, I – 4-2/9a, Košice.
- JURGA, R.,2002. The special local ring and the divisors of zero. *Acta Avionica*, IV., No. 6, ISSN 1335 – 9479, p.50-52.
- JURGA, R.,1997. The cross-ratio in Hjelmslev planes. *Mathematica Bohemica*, 122, No. 3, p. 243-247.
- McDONALD, B., R.,1974, Finite rings with identity. *Marcell Dekker Inc.*, New-York.
- POPPER, K., R.,1997. *Logika vědeckého zkoumání*. Oikoymenh, Praha.
- VOPĚNKA, P.,2001. *Meditace o základech vědy*. Práh, Praha.

**RNDr. Rastislav Jurga, PhD.**  
rastojurga@gmail.com



# SOCIÁLNA A ÚZEMNÁ KOHÉZIA V ODKAZE JÁNA PAVLA II.

Slavomír Karabinoš

## Abstract

We are living a period full of paradoxes and contradictions. In almost every area of life we can be found growing inequality, which may subsequently lead to instability. This is evidenced by the current migration issues are of the greatest humanitarian disaster in Europe since the second world war. Slovakia, as a member of the European Union until the end as a country that not long taken over the presidency of the European Council can not ignore the current situation. The mission of my paper is to offer views on the current migration from the perspective of social and territorial cohesion, points to the risks, and to better illustrate, assist the description of the real situation in Western Europe, especially in Germany.

## Sociálna a územná kohézia

Jedným zo znakov súčasnej situácie vo svete je strata sociálnej a územnej kohézie pod vplyvom masovej migrácie. „Migrácia je proces, keď jednotlivci alebo celé skupiny ľudí opúšťajú miesto, kde sa narodili a hľadajú iné, lepšie miesto pre svoj život“ (Kriglerová, Vylitová 2007, s. 169). Napriek tomu, že migrácia je znakom súčasnej globalizácie, nejde o úplne nový jav. Už v minulosti bola bežná migrácia obyvateľstva z dôvodu vojen alebo zlých ekonomických podmienok. Migrácia pracovných síl bola v Európe oveľa skôr, ako vznikol jednotný trh založený na voľnom pohybe osôb, tovaru a kapitálu. „Medzinárodná migrácia obyvateľstva a pracovných síl bola dlhé obdobie v Európe spájaná s odchodom emigrantov predovšetkým na americký kontinent“ (Mothana 2008, s. 107). To bol prípad Rakúsko - Uhorska z ktorého mnoho Slovákov vycestovalo do zámoria. Odchádzali tam často len s minimálnymi alebo žiadnymi znalosťami jazyka a finančnými prostriedkami. V Spojených štátoch amerických pracovali zvyčajne manuálne a väčšinou vykonávali práce o ktoré nemalo domáce obyvateľstvo záujem. V súčasnosti je trend opačný a Európa, predovšetkým členské štáty Európskej únie čelia veľkému náporu migrantov predovšetkým z Ázie a Afriky. Migrácia na jednej strane vytvára veľké sociálne napätie a problémy so začlenením prisťahovalcov do spoločnosti, na druhej strane vzhľadom na starnutie obyvateľstva v Európe je nevyhnutným predpokladom pre ďalší ekonomický rozvoj Európy a Európskej únie. „Okrem starnutia obyvateľstva EÚ budú na rast pracovných síl z migrácie pôsobiť aj širšie sociálno-ekonomické procesy, a to nezaujím domáca pracovných síl o určité profesie“ (Mothana 2008, s. 107). Už teraz sa na voľnom trhu EÚ objavuje nedostatok pracovnej sily predovšetkým v oblasti manuálnej práce. Dôraz na vzdelanie a čoraz väčší počet vysokoškolsky vzdelaných ľudí zapríčinil, že väčšina mladých ľudí nespája svoju budúcnosť s manuálnymi profesiami.

Európska únia dáva veľký dôraz na voľný pohyb pracovnej sily a aj to bolo jeden z dôvodov, že voľný pohyb ľudského kapitálu sa považuje za jednu z najväčších výhod, ktoré zo sebou členstvo v EU prináša. Myšlienka voľného pohybu osôb, tovaru a služieb bola jednou z ústredných pri zakladaní Európskeho spoločenstva. Štatistický úrad Európskej únie - Eurobarometer sa pýtal občanov všetkých členských štátov čo pre nich znamená Európska únia. Väčšina respondentov uviedla, že je to možnosť slobodne cestovať a pracovať v Európe.

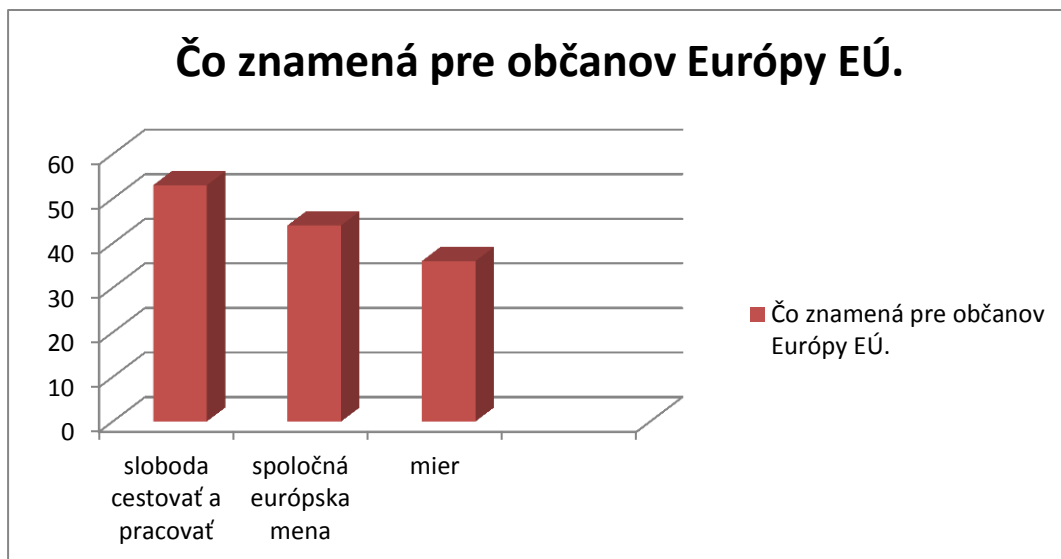

Graf 1 Výsledky ankety Eurobarometra  
Zdroj: <http://epp.eurostat.ec.europa.eu>

Z ekonomického pohľadu je teda prílev nových pracovných síl z krajín mimo Európskej únie nevyhnutný. Nebude to však znamenať v konečnom dôsledku začiatok veľkého sociálneho napätia medzi pôvodnými obyvateľmi Európy a pracovnou silou z Ázie alebo Afriky? Bývalý poradca troch amerických prezidentov (Richarda Nixona, Geralda Forda, Ronalda Regana) Patrick Buchanan vo svojej knihe s názvom „Smrť západu“ nachádza paralelu s Rímskou ríšou ktorá v čase svojho hospodárskeho rastu ako reakciu na pokles domáceho obyvateľstva prijímala veľké množstvo migrantov podobne ako v súčasnosti vyspelé štáty Európskej únie. Patrick Buchanan si všimol, že v čase ohrozenia neboli prisťahovalci ochotní brániť Rímsku ríšu do takej miery ako pôvodní obyvatelia, čo bolo jeden z dôvodov pádu Rímskeho impéria (Buchanan 2004, s. 20). Na ďalší paradox upozorňuje profesor Koloman Ivanička. „Dnes viaceré západoeurópske štáty zaznamenávajú stratu populácie a vymierajú. Pritom však žiadajú, aby napr. krajiny tretieho sveta prijali ich sociálny a ekonomický model“ (Ivanička 2006, s. 131). Ako je teda možné, že vyspelá

Európska únia starne a štáty Afriky, Ázie alebo Latinskej Ameriky zaznamenávajú vysoké prírastky obyvateľstva? Jednou z príčin je nepochybne životný štýl ktorý v Európe ktorý kladie do popredia úspech v kariére ako dôkaz kvalít jednotlivca, čím sa založenie rodiny odkladá na neskôr. Zároveň sa vplyvom kvalitnej zdravotnej starostlivosti dožívajú seniori vyššieho veku. Kritici globalizácie však poukazujú aj na ďalšie príčiny. „Kým ľudská práca pred vznikom veľkovýroby sa spájala s malými komunitami- rodinou, rodmi, obcami, zavedenie veľkovýroby spôsobilo veľké presuny obyvateľstva a stratu sociálneho zabezpečenia pracovnej sily a tým i trvalej udržateľnosti rodín a pôrodnosti. Len časť veľkých závodov prijala súčasnú úlohu výrobnú, sociálnu a kultúrnu inštitúciu. Korporácia v ére globalizácie ešte viac smerujú k voľnému zväzku s prácou, zbavujú sa záväzkov voči pracovnej sile a sídelným priestorom, v ktorých žijú výrobcovia“ (Ivanička 2006, s. 131). Znamená to aj zvýšený tlak na zamestnancov. Ochota presťahovať sa za prácou je v súčasnosti vnímaný zo strany zamestnávateľov ako veľká výhoda medzi uchádzačmi na trhu práce.

## Gastaerbeiter-ekonomický prínos alebo sociálne riziko?

Súčasná situácia v západnej Európe má svoj pôvod v povojnovom hospodárskom raste krajiny. Rýchly ekonomický rast znamenal nedostatok pracovných síl a navyše povinná vojenská služba znamenala ďalšiu absenciu mužskej pracovnej sily predovšetkým v Nemecku. Vláda Spolkovej republiky Nemecko sa preto rozhodla situáciu riešiť tzv. „gastaerbeitermi“ teda hosťujúcimi pracovníkmi. Išlo o pracovné sily z Talianska, Grécka, Španielska, Turecka, Tuniska a Juhoslávie ktoré sa mali po istom čase vrátiť do rodnej krajiny. Na začiatku sa predpokladalo s tzv. dvojročným cyklom, teda že hosťujúci pracovník sa po dopracovaní 2 rokov vráti do vlasti. Tento predpoklad sa však nenaplnil a to predovšetkým z ekonomických dôvodov. Zamestnávateľom sa nepáčilo, že po dvoch rokoch majú vymeniť už zaučeného a kvalifikovaného pracovníka za nového zamestnanca, ktorý nebol zaškolený na svoj druh práce a často ani neovládal jazyk. Výsledkom prvej fázy migrácie do Nemecka teda bolo, že sa „gastarbeiteri“ domov nevrátili, naopak do Nemecka prišli ich rodinní príslušníci a väčšina z nich sa v Nemecku usadila natrvalo. Tak vznikla druhá a tretia generácia „gastarbeiterov“ vyrastajúcich v Nemecku aj keď s koreňmi v cudzine. „Zatiaľ čo prvá generácia migrantov sa živila predovšetkým málo kvalifikovanou v priemysle a poľnohospodárstve, ich potomkovia si už zakladali vlastné firmy.“ (Merkelová: Multikulturalizmus v Európe zlyhal, 2010). Nakoľko populácie Nemecka strane, ekonomika krajina je závislá na príleve nových pracovných migrantov. „Predseda Zväzu nemeckých priemyselných a obchodných komôr (DIHK) Hans Heinrich Driftmann varoval, že nemeckému hospodárstvu v súčasnosti chýba asi 400.000 inžinierov a odborne vyškolených pracovníkov. Krajina tým podľa neho prichádza ročne o 25 miliárd eur, teda približne jedno percento hospodárskeho rastu.“ (Merkelová: Multikulturalizmus v Európe zlyhal, 2010). Nemecku je aj v súčasnosti jednou z krajín s najvyšším počtom prílevu pracovných migrantov zo všetkých krajín EU.

„V absolútnom vyjadrení sa najväčší počet cudzincov v EÚ zistil v Nemecku (7,2 milióna osôb), Španielsku (5,6 milióna), Taliansku (4,6 milióna), Spojenom kráľovstve (4,5 milióna) a vo Francúzsku (3,8 milióna). Cudzinci v týchto piatich členských štátoch spolu predstavovali 77,3 % z celkového počtu cudzincov žijúcich v EÚ-27.“ (Migranti a štatistika populácie migrantov 2013). Zvyšujúci sa počet pracovných migrantov otvára otázku ich začlenenia do spoločnosti. V tejto súvislosti je zaujímavá štúdia profesora Samigo Alrabau ktorý sa zaoberal otázkou integrácie prisťahovalcov do nemeckej spoločnosti. Zistenia jeho štúdie sú alarmujúce. „Veľmi málo Turkov v Nemecku má stálu prácu, jedná sa len asi o 20 %. Ostatných 80 % žije na tzv. Hartz IV (dávky štátnej sociálnej podpory). 70 % z ich detí nemá maturitu, odišli zo školy pred ukončením základného vzdelania.“ (Alrabaa, 2013). Pôvodný zámer migrácie, teda prílev nových pracovných síl do Európy sa tak často míňa svojmu efektu nakoľko veľká časť migrantov na miesto ekonomického prínosu upadá do závislosti na sociálnom systéme. Taliansky politológ Giovanni Sartori si kladie otázku, do akej miery môže spoločnosť prijať prisťahovalcov, ktorí odmietajú jej princípy? (Sartori 2005, s. 135) Jedným z problémov súčasnej globalizovanej ekonomiky je, že prisťahovalci v Európe si vytvorili vlastné geta so životným štýlom podobným ich domovskej krajine. Rovnaká situácia je aj v Nemecku. Výsledkom je, že často ani cudzinci dlhodobo žijúci v Nemecku neovládajú nemecký jazyk, žijú izolovane v zavretých getách, často odkázaný na sociálny systém. Migranti v Nemecku sa stávajú už aj politickou témou. Nemecká kancelárka Angela Merkelová priznala, že spolužitie Nemcov s imigrantmi nie je ideálne. „Snaha o multikultúrnosť zlyhala, úplne zlyhala“ (Merkelová: Multikulturalizmus v Európe zlyhal, 2010).

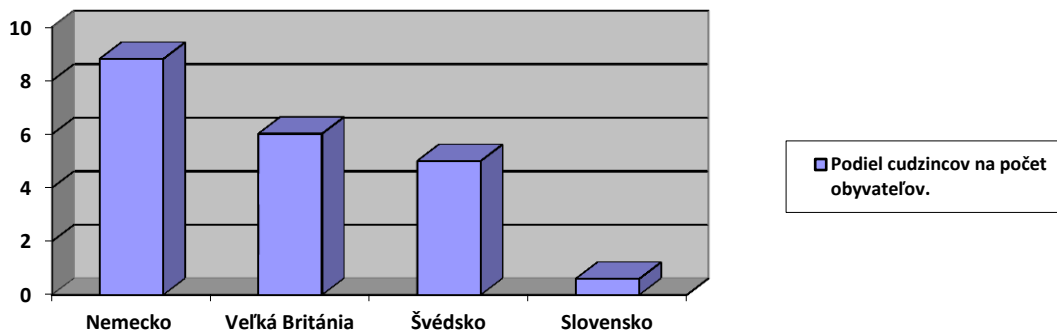

Graf 2 Podiel cudzincov na počet obyvateľov v %

Zdroj: epp.eurostat.ec.europa.eu

Nemecký týždenník Der Spiegel v jednom zo svojich vydaní prináša príbeh Kemala Özcantepe. Pochádza z Turecka má 39 rokov, z toho 13 rokov žije v Nemecku. Po nemecky vie len niekoľko slov a pozdraviť. Nikdy nebol nútený učiť sa po nemecky. Pracoval vo veľkokapacitnej kuchyni, neskôr v bufete, v súčasnosti je bez práce. Der Spiegel prináša aj ďalšie zaujímavé zistenie, týkajúce sa Tureckej komunity žijúcej v Nemecku. Paradoxne Turci žijúci v Turecku sú oveľa liberálnejší ako Turci žijúce v Nemecku. Turecká komunita žijúca v Nemecku sa tak upla na tradície rodnej krajiny, že odmietajú prijať mnoho prvkov modernej spoločnosti. Kým v Turecku je výber ženícha a nevesty rodičmi už zriedkavým javom turecká menšina v Nemecku stále považuje za jedno zo základných práv rodiča vybrať ženícha/ nevestu pre svoje dieťa. Samozrejme problematiku prisťahovalectva nemožno paušalizovať. Aj v Nemecku nájdeme množstvo príkladov úspešného začlenenia tureckej menšiny so spoločnosti stále však žije obrovská komunita prisťahovalcov- „gastarbeiterov“ na okraji spoločnosti, ktoré sa necíti byť plnohodnotným členom spoločnosti.

Riziká spojené s migráciou, pokiaľ ide o dopady na spoločnosť si uvedomoval aj nebohý sv. otec. Ján Pavol II. Známý je jeho výrok, že Európa bude buď kresťanská alebo nebude vôbec. Ako by chcel apelovať na to, že v tejto otázke nie je možné pozeráť len na ekonomické prínosy ale na celospoločenské dopady, ktoré nie je vždy možné vyčíslieť. Učenie cirkvi v tejto otázke sa snaží poukázať aj na sociálny rozmer. „Sociálna náuka cirkvi uznáva právo na emigráciu, ktoré musí byť garantované všetkým ľuďom. Každý musí mať právo slobodne opustiť svoju krajinu. Každá krajina má právo chrániť sama seba a brániť bezpečnosť vlastných obyvateľov.“ Tiež ma právo chrániť svoju vlastnú kultúrnu identitu, ktorá by mohla byť ohrozená vplyvom masových migrácií (Crepaldi 2010, s.116). Európa ako kontinent založený na kresťanských koreňoch je teda na jednej strane v súčasnosti vystavený skúške pomoci tým, ktorý z obáv o svoj život opúšťajú svoje domovy, zároveň sú však s touto pomocou spájané obavy, či táto pomoc nemôže v konečnom dôsledku Európe viac uškodiť. Sv. otec Ján Pavol II. Vždy súcitol s tými, ktorých vojna vyhnala z vlastných domov. Sám zažil najkrvavejší konflikt v dejinách ľudstva –2.svetovú vojnu na vlastnej koži. Zároveň bol však vždy prízvukoval, že Európa nesmie zabudnúť na svoj pôvod, pričom apeloval predovšetkým na slovanské národy ako na nositeľov novej kresťanskej tradície v časoch, keď západná Európa je čoraz viac sekularizovaná a nebojím sa povedať, že aj ateistická.

## Záver

Európa sa nachádza na križovatke, ktorá zásadným spôsobom zmení spoločnosť na najbližšie desaťročie. Zmeny, ktoré nastanú budú nezvratné a bez ohľadu na ich prínos zasiahnu tie najrôznejšie oblasti nášho života. Európa ako ju poznáme stráca svoje tradičné symboly a jedným z nich je aj kresťanstvo. V dokumentoch Európskej únie nenájdeme ani

zmienku o Bohu a kresťanstve a tomu zodpovedá aj prístup k otázke masovej migrácie. Strácame vzťah k prostrediu v ktorom žijeme, lebo vplyvom migrácie môžeme toto prostredie kedykoľvek zmeniť a zároveň sa zo spoločnosti vytráca akékoľvek prepojenie medzi jej jednotlivými členmi, čo bude mať za následok stratu kohézie a nárast individualizmu. Človek je však tvorom sociálnym, potrebuje si budovať vzťah nie len k okolitému prostrediu ale aj k ľuďom, ktorí s ním v danom prostredí žijú. A každý vzťah je založený na hľadaní spoločných prienikov, čím ich je viac, tým vyššia miera kohézie v spoločnosti.

### **Zoznam bibliografických odkazov**

ALRABAA, S., 2013. *Turci sú v Nemecku časovanou bombou*. [online]. 2013 [cit. 2015-2-4]. Dostupné z: <http://www.familysecuritymatters.org/publications/detail/turks-in-germany-are-a-time-bomb>

ANONYM, 2013. *Bündnis der Weggucker*. [online]. 2013 [cit. 2015-2-4]. Dostupné z: <http://www.spiegel.de/spiegel/print/d-73791863.html>

ANONYM, 2010. Merkelová: *Multikulturalizmus v Európe zlyhal*. [online]. 2010 [cit. 2015-2-4]. Dostupné z: <http://hn.hnonline.sk/svet-120/merkelova-multikulturalizmus-v-nemecku-stroskotat-410519>

ANONYM, 2011. *Povojnový boom Nemecka pritiahol tisícky gastarbeiterov*. [online]. 2011 [cit. 2015-2-4] Dostupné na internete: <http://www.ceskatelevize.cz/ct24/svet/140960-povalecny-boom-nemecka-pritahl-tisice-gastarbeiteru>

ANONYM, 2013. *Migranti a štatistika populácie migrantov*. [online]. 2013 [cit. 2015-2-4] Dostupné z: [http://epp.eurostat.ec.europa.eu/statistics\\_explained/index.php/Migration\\_and\\_migrant\\_population\\_statistics/sk](http://epp.eurostat.ec.europa.eu/statistics_explained/index.php/Migration_and_migrant_population_statistics/sk)

BUCHANAN, P., 2004. *Smrť západu*. Praha: Mladá fronta. ISBN 8020411038.

CREPALDI, G., 2010. *Kresťan v politike*. 2010. Siena: Nadácia Antona Tunegu. ISBN 978-80-971318-14.

IVANIČKA, K., 2006. *Globalistika*. 2006. Bratislava: Iura edition. ISBN 80-8078-028-5

KRIGLEROVÁ, E., VYLITOVÁ, R., 2007. *Migranti*. Bratislava: Nadácia Milana Šimečku. ISBN 80-89008-21-6.

MOTHANA, O., 2008. *Globálna ekonomika. Nové trendy a analýzy vybraných problémov*. Bratislava: SAV. ISBN 9788071441694.

SARTORII, G., 2005. *Pluralismus, multikulturalismus a prístahovalectví*. Praha: Dokorán. ISBN 80-7363-022-2.

### **Mgr. Slavomír Karabinoš**

Prešovská univerzita

Filozofická fakulta

Inštitút politológie

Ulica 17. novembra, Prešov

slavokarabinos@gmail.com

# NOVÁ PARADIGMA VO FILOZOFII A VEDE

Peter Kohút

## Abstract

The prevailing positivistic and postmodern materialistic and sensualistic paradigm is the main reason of deep crisis of contemporary philosophy and science. It is time to replace it by new paradigm able to grasp the whole reality in its unity and detect the exact mechanism of its behaviour at the basic level including forms of manifestation of its essence.

## Úvod

Prevládajúca pozitivistická a postmoderná materialisticko-senzualistická paradigma je hlavnou príčinou hlbokej krízy, v ktorej sa nachádza súčasná filozofia a veda. Je načase nahradiť ju novou paradigmou schopnou uchopiť rozumom celú realitu v jej jednote s odhalením presného mechanizmu jej fungovania na fundamentálnej úrovni vrátane foriem prejavovania jej podstaty.

## Kríza poznania

Čo je Pravdou nášho bytia? Dá sa spoznať? Dá sa uchopiť? Ako? Rozumom? Vierou? Rozumovým poznaním alebo duchovným nazeraním? Priblížili sme sa k nej alebo sa ona priblížila k nám? Už sme ju spoznali? Vieme, čo je podstatou života a vedomia? Poznáme podstatu hmoty a energie? Poznáme princíp výstavby celého vesmíru? Aká je základná stavebná jednotka, z ktorej je vybudovaná celá realita? Ako je celé bytie štruktúrované a v čom spočíva princíp jeho jednoty? Existuje Boh? Dá sa spoznať jeho podstata? Dala nám veda odpovede na tieto ontologické otázky bytia? Nedala a ani sa k nim nepriblížila. Dala nám na tieto otázky odpovede filozofia? Áno, čiastočne. Vo filozofii génia G.W.F. Hegela došlo k takému vzopätiu ľudskej mysle, že chýbal už iba malý krok, aby bola uchopená celá pravda úplne a komplexne v rámci ním rozpracovanej dialektickej logiky. Zjavila sa nám Pravda aj vo svojej stelesnenej podobe? Áno, skrz Ježiša Krista a jeho Slovo. To Božie Slovo je zároveň odhalením poznania podstaty našej existencie a celého vesmíru (bytia). Máme sa teda o čo oprieť, aby sme sa dopracovali k pravdivému poznaniu.

Objavenie **dialektického Princípu Jednoty** mi umožnilo zavŕšiť Hegelovu dialektiku a položiť základy novej vedy, hlavne teoretickej fyziky v oblasti kozmológie a časticovej fyziky, ktorým je venovaná hlavná pozornosť v mojich viacerých publikáciách (Kohút 2014, 2013). Zároveň som presvedčený, že poznanie tohto princípu je cestou k prekonaniu súčasnej krízy vo vede a filozofii, ktorá je dôsledkom vládnucej pozitivistickej paradigmy.

**Pozitivismus**, ktorý nastúpil na scénu po Hegelovi a ktorý si stanovil za cieľ vypracovať **metodológiu vedeckého bádania**, odmietol Hegel a s jeho dialektickou logikou a **absolutizoval formálnu logiku a matematiku** ako výlučné nástroje pre vedecké usudzovanie. Obmedzil vedecké bádanie len na oblasť zmyslovej empirie a uplatňovania pravidiel formálnej logiky a matematiky. Došlo tak k úpadku ľudskeho myslenia, ktoré sa stávalo stále viac formálnym, plytkým, povrchným, technickým a utilitárnym, zameraným na riešenie pragmatických úloh. Pozitivistická veda sa pýši tým, k akým významným vedeckým objavom a technickým vynálezom priviedla. Odhaliac mnohé tajomstvá hmoty prenikli sme do jej hlbín a na základe nadobudnutých poznatkov sme uskutočnili technickú a technologickú revolúciu napriek tomu, že podstata hmoty a energie zostala nespoznávaným tajomstvom. Bohužiaľ, tento **technický a technologický pokrok** nám nepriniesol vyšší stupeň slobody a duchovného rastu. Pravda o našej existencii taktiež zostala skrytá pre našich

zrakom. Namiesto nej sú predkladané všemožné mylné **iracionálne konštrukcie a špekulácie**. Teoretická fyzika je v súčasnosti už iba neprebernou zmesou absurdných teórií a hypotéz pohlcujúcich enormné náklady na ich následné testovanie na gigantických urýchľovačoch častíc. Pritom na odhalenie pravdy o tom, aká je podstata hmoty a vesmíru stačí prenikavá, tvorivá a otvorená myseľ, opierajúca sa o železnú logiku.

Súčasná postmoderna kráča v šľapajach pozitivistickej materialistickej paradigmy principiálne zakazujúcej zaoberať sa otázkami týkajúcimi sa podstaty bytia, čiže ontologickými otázkami ako nezmyselnými a nedostupnými nášmu poznaniu, o ktorých sa vraj nedá nič zmysluplné povedať. Tak celá podstatná oblasť reality je odstránená zo zorného uhla pohľadu. Ak však chceme prekonať súčasnú krízu vo filozofii a vede, musíme znovu otvoriť cestu k hľadaniu odpovedí na otázky týkajúce sa podstaty bytia a zmyslu našej existencie, čiže na ontologické otázky. Musíme prejsť k novej paradigme, ktorá nám umožní preniknúť pod povrch vecí javov a odhaliť podstatu našej existencie. Verím, že objavený **dialektický princíp jednoty** bytia je tým pravým kľúčom, ktorý otvára brány k pravdivému poznaniu.

### Princíp Jednoty

Ak chceme poznať, čím je realita ako celok, z akých elementárnych štrukturálnych jednotiek pozostáva a ako funguje vo svojej jednote, musíme začať úvahu na najvyššej úrovni abstrakcie, keď hovoríme o bytí ako takom, bytí, ktoré všetko v sebe obsahuje, ktoré **je absolútnom, celkom, jednotou všetkého**. Mimo neho už nič nie je. Ono existuje len samo osebe a samo pre seba. Je identické len so sebou samým, je vzťahom seba samého k sebe samému. Takýmto však môže byť, len ak sa rozčlení tak, že rozlíši v sebe niečo vo vzťahu k niečomu inému a stane sa tak **vzťahom dvoch strán (protipólov) (+/-)**, ich jednotou vo vzájomnom rozlíšení, čo môžeme schematicky znázorniť:

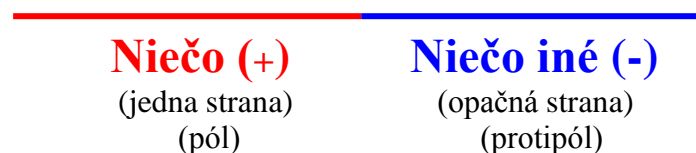

Bipolárny vzťah protipólov (+/-) je tak základnou štrukturálnou jednotkou bytia aj na jeho základnej úrovni, keď každý vyčlenený pól (+) je spojený so všetkými protipólmi (-) a opačne. Len zo svojich **bipolárnych vzťahov protipólov (+/-)** vytvára bytie svoju bohatú a rôznorodú štruktúru. To, akým spôsobom je celá realita (bytie) tvorená z elementárnych bipolárnych väzieb (+/-), vyplýva z **dialektiky celku a častí**, v súlade s ktorou vyčlenenie akejkoľvek časti (teda aj elementárnej) z celku znamená jej vyčlenenie zo všetkých ostatných častí celku takým spôsobom, že zároveň s nimi zostáva spojená, pričom tieto spojenia (väzby) sú takisto časťami celku. To je možné len vtedy, ak elementárnymi časťami sú bipolárne väzby protipólov, kde každý kladný pól (+) vytvára väzby so všetkým zápornými protipólmi (-) vesmíru a opačne:

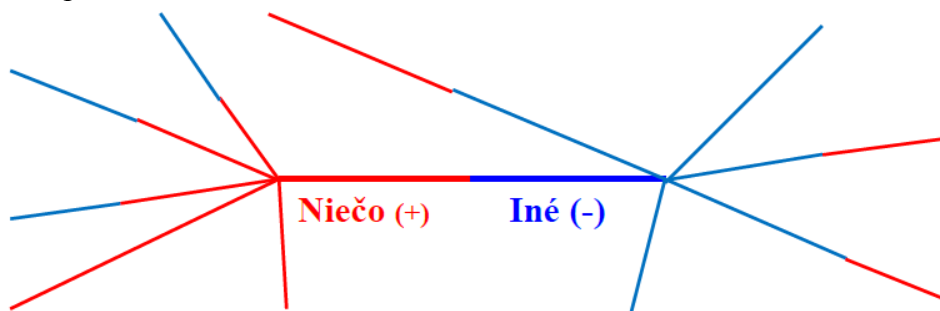

„Vesmír (celé bytie) je utkaný zo svojich elementárnych bipolárnych kvantových väzieb (+/-) takým spôsobom, že každý kladný pól „+“ vytvára väzby so všetkými zápornými protipólmi „-“ vesmíru a opačne. To znamená, že všetko je spojené so všetkým. Taký je presný mechanizmus Princípu Jednoty bytia“ (Kohút 2015, s. 477).

Je pozoruhodné, že bipolárny vzťah(+/-)ako produkt najvyššej úrovne abstrakcie, má veľmi konkrétny prejav v podobe elementárneho kvanta (porcie) energie, ktorý vo voľnej forme je kvantom žiarenia (svetla), čiže fotónom, ktorý je harmonickým oscilátorom vibrujúcim vďaka vzájomnému priťahovaniu a odpudzovaniu svojich protipólov, čo počas jeho letu sa prejavuje navonok ako vlnenie:

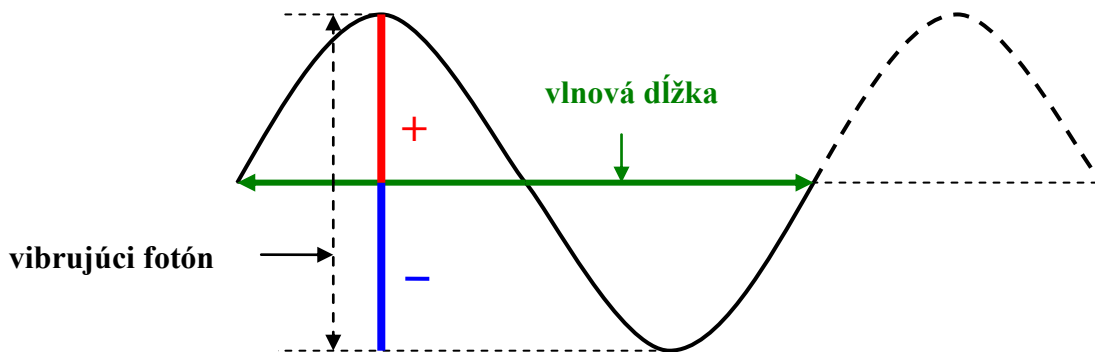

Fotón je vibrujúcim kvantovým dipólom či vibrujúcim svetelným vláknom (+/-), ktoré je zároveň elementárnym kvantom energie  $e_i$ , ktorého veľkosť je daná rýchlosťou vibrácie (frekvenciou)  $f_i$  podľa Planckovho vzťahu  $e_i = h \cdot f_i$ , kde  $h$  – Planckova konštanta.

Z týchto elementárnych kvantových dipólov (väzieb) – svetelných vlákien (+/-) je vybudovaná celá realita, teda aj elementárne častice, z ktorých pozostáva zmyslami vnímateľná hmota, t.j. elektrón, protón a neutrón:

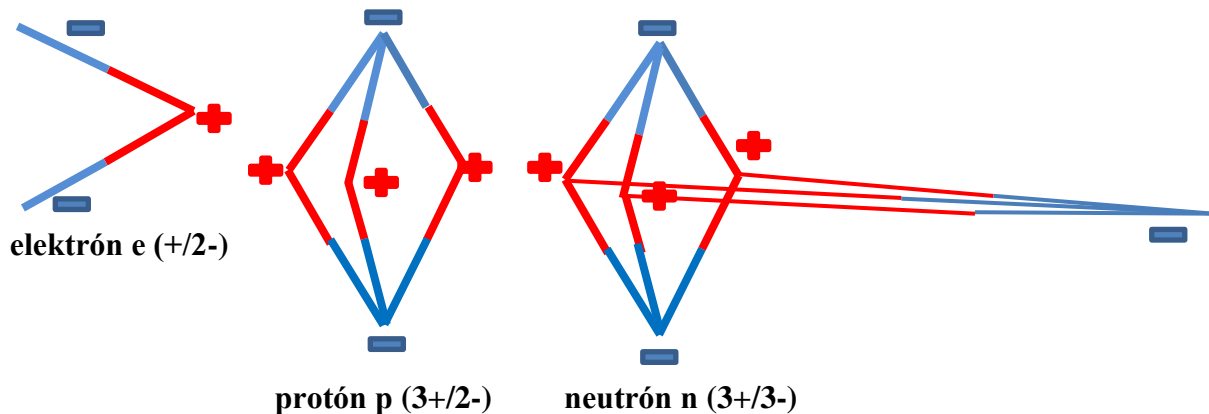

Z elementárnych kvantových väzieb je vybudovaný aj celý priestor, čiže tieto väzby sú zároveň elementárnymi kvantami (porciami) priestoru. Odlišujú sa od seba len obsahom energie a dĺžkou. Čím sú dlhšie, tým sú slabšie (platí tu vzťah:  $e_i d_i = \text{konštanta}$ , kde  $e_i$ ,  $d_i$  sú energia a dĺžka elementárnej kvantovej väzby  $i$ ).

Elektróny, protóny a neutróny, z ktorých je vystavaná zmyslami vnímateľná hmota, sú tvorené z veľmi krátkych kvantových väzieb (svetelných vlákien), kým veľmi dlhé vlákna, spájajúce objekty a nebeské telesá, tvoria kozmický priestor (vákuum). Všetky vonkajšie kvantové väzby, ktoré vychádzajú zo sledovaného objektu (častica, atóm, molekula, teleso) a spájajú ho s celým vesmírom, tvoria vákuum, ktoré daný objekt pri svojom pohybe „ťahá“ so sebou.



## Boh, človek, vedomie a informácia

To, že v bytí ako celku (vesmíre) je na jeho elementárnej kvantovej úrovni bipolárnych väzieb (+/-) všetko so všetkým spojené, znamená, že na tejto úrovni všetko priamo „komunikuje“ so všetkým a táto komunikácia je vlastne informačným procesom, čiže vesmír okrem toho, že je fyzikálnou štruktúrou, je zároveň aj štruktúrou informačnou, pričom fyzikálna štruktúra je nositeľom (médiom, hardvérom) jeho informačného obsahu (softvéru). V bytí ako celku, ktoré je uzavreté samo do seba, komunikuje všetko so všetkým, každá časť (štruktúra) so všetkými ostatnými. To znamená, že bytie v sebe samom komunikuje so sebou samým, a takýmto spôsobom si v svojej jednote (subjektivite) uvedomuje samo seba, čiže je osobným Bohom, ktorý nielen tvorí všetko zo seba samého (svojej energie – svetla), ale zároveň si uvedomuje seba samého na stále vyššej a bohatšej úrovni sebauvedomenia vďaka rozvíjajúcej sa vnútornej diferenciacii a štrukturalizácii (tvoreniu), čo sa navonok prejavuje ako rozpínanie (expanzia) vesmíru.

Podstatou bytia je teda osobný Boh, ktorého vedomie je stelesnené v najkomplexnejšej, najzložitejšej a najdynamickejšej fyzikálnej kvantovej štruktúre celého vesmíru, ktorá je fyzikálnym nositeľom najvyššieho vedomia. Je zároveň stelesnením **Božskej tvorivej Inteligencie (Rozumu)** a takisto najkomplexnejšej informácie celého vesmíru (bytia) o sebe samom. Základná stavebná jednotka – bipolárny vzťah protipólov je rozlíšením dvoch strán (stavov +/- ) a tým je aj **elementárnou jednotkou informácie - kvantovým bitom**. Komplexná vesmírna sieť elementárnych kvantových väzieb, kde každé „+“ je spojené so všetkými „-“, je tak najkomplexnejšou informačnou štruktúrou. Základom informácie je reflexia (odraz) jedného v druhom a v sebe samom (sebareflexia), to znamená komunikácia.

Objavený **Princíp Jednoty ukazuje, ako všetko so všetkým komunikuje**. Všetky fyzikálne procesy prebiehajúce vo vesmíre sú zároveň jeho informačnými procesmi súč dynamickou a priamou komunikáciou všetkého so všetkým. Táto večná komunikácia Boha so sebou samým je informačným procesom na najvyššej úrovni Božskej tvorivej aktivity, ktorá sa prejavuje na všetkých hierarchických úrovniach bytia. Vesmír je živým energeticko-informačným organizmom osobného Boha. Teoretická fyzika sa zaoberá iba úzko ohraničenou materiálnou oblasťou (hmota, energia, priestor) nepoznajúc jej podstatu a nevidiac informačný aspekt vesmíru, ktorý je oveľa dôležitejším, lebo je prejavom a predmetom Božskej tvorivej Mysle (Rozumu).

Ideálne, čiže informácia, nie je oddelené od svojho fyzického nositeľa. Základným účelom fyzikálnej štruktúry vesmíru je byť nositeľom jeho informačnej štruktúry (komplexnej informácie) a najvyššieho vedomia Boha. Bohatstvo vedomia či informácie je z jednej strany dané mierou zložitosti a komplexnosti svojej fyzikálnej štruktúry, z druhej strany ju vedomie pretvára, aby sa stala ešte zložitejšou, komplexnejšou a tým aj informačne bohatšou. Vedomie je formotvorným prvkom svojho fyzického prejavu. Aktivita vždy vychádza z vedomia, ktoré je tvorivým činiteľom vo vzťahu k jeho fyzickej (energetickej) manifestácii (forme). Bez nej však nemôže existovať.

Osobný Boh, ktorý vo svojej subjektivite je jednotou celého svojho bytia, nie je pasívnym produktom tejto jednoty, ale aktívnym tvorcom (Stvoriteľom) celej reality, čiže svojej vlastnej objektivity, v ktorej je stelesnený jeho tvorivý Rozum v súlade s jeho vlastnou dialektikou bytia – dialektickým princípom jednoty. Jednota, čiže subjektivita Boha, tak nie je iba dôsledok toho, že v bytí komunikuje priamo všetko so všetkým, ale práve opačne, v bytí komunikuje priamo všetko so všetkým práve preto, že Boh takto komunikuje sám so sebou a táto jeho komunikácia je tvorivým myslením (inteligenciou – Logom), ktorá formuje realitu jej štrukturalizáciou a diferenciaciou v zmysle dialektického princípu jednoty takým spôsobom, aby odpovedala Božiemu zámeru. Keďže subjektivita Boha spočívajúca v jednote bytia kráča ruka v ruke s jej prejavenu bohatou štruktúrovanou rôznorodosťou, čiže

objektivitou, nie je možné tieto dve strany – subjektívnu a objektívnu od seba oddeliť. Ako celé bytie je vedomím osobného Boha, tak aj bytie človeka spočíva v jeho vedomí. O bytí mimo rámec vedomia sa vôbec nedá hovoriť, lebo vedomie vytvára celú realitu, univerzálne vedomie Boha vytvára celú realitu svojho vlastného univerza, kým individuálne vedomie človeka vytvára jeho vlastnú individuálnu realitu. To, čo sa zdá byť mimo rámec individuálneho vedomia človeka je prejavom a stelesnením univerzálneho vedomia Boha. V duši (vedomí) človeka sa tak odráža (zrkadlí) duša (vedomie) celého bytia – čiže Boh. Princípom jednoty je prekonaný dualizmus ducha a hmoty, z ktorého doteraz víťazoslávne ťažil materializmus poukazujúc na to, že idealisti nevedia vysvetliť, ako môže nehmotný duch pôsobiť na hmotu a ovplyvňovať ju. Teraz tento problém odpadá, lebo je ukázané, že všetko je z tej istej matérie – svetla – energie – bipolárnych kvantových väzieb (+/-). Byť duchom neznamena byť nefyzikálnym bytím, iba bytím, ktoré vďaka princípu jednoty si uvedomuje samo seba. Ježiš povedal: „**Ja Som Svetlo tohto sveta**“ (Ján 8:12). Kristus je pravé svetlo, skrze ktoré povstal celý svet (vesmír). Všetko, čo povstalo (vesmír), má svetelnú (energetickú) podstatu, je z tej istej esencie (svetla, energie), akou je tá, z ktorej povstalo. Pochopenie podstaty svetla, t.j. energie, je kľúčom k pochopeniu podstaty celej našej existencie, existencie Boha, jeho vesmíru a našej duše.

Človek je verným obrazom Boha, a tak, ak spoznáva svoju vlastnú podstatu, jej formy, prejavy a mnohovrstvovú (hierarchickú) veľmi zložitú a komplexnú štruktúru, študuje zároveň, akým je Boh ako celok a aké je jeho Stvorenie. Hierarchické vrstvenie človeka adekvátne odráža hierarchické vrstvenie celého bytia - osobného Boha a jeho Stvorenia.

Najzákladnejšie vrstvenie je nasledujúce:

<b>Človek</b>	<b>Vesmír</b>
– fyzické telo	– zmyslami vnímateľná hmota
– vegetatívna vrstva (duša)	– éterická sféra
– zmyslová vrstva (duša)	– astrálna sféra
– mentálna vrstva (duša)	– sféra intelektu (inteligencie)
– duchovná (vedomá) duša	– kráľovstvo Ducha = Ježiš Kristus + Kráľovstvo Božie

Vzhlľadom k tomu, že nič sa nenachádza v ničom, ale všetko len vo vzťahu (väzbe) ku všetkému ostatnému, tak i jednotlivé vrstvy tvoriace samostatné štruktúry, vrátane kvantovej štruktúry ľudskej duše, sú len vo vzťahu k ostatným štruktúram vďaka ich vzájomným kvantovým väzbám. Základom nesmrteľnosti človeka je jeho duchovná duša, ktorá „predstavuje najvyššiu, najkomplexnejšiu, najzložitejšiu kvantovú štruktúru vystavanú z najjemnejších kvantových väzieb, zrkadliacu v sebe najvyššiu Božskú kvantovú štruktúru Ježiša Krista skrz ich vzájomnú väzbu – Ducha Svätého. Práve ona definuje podstatu človeka ako sebauvedomujúceho sa tvorivého subjektu „Ja som“, „Ja chcem“, „Ja myslím“ a „Ja cítim“. Ona dáva človeku jeho dôstojnosť a vznešenosť, lebo bezprostredne vyviera z Boha“ (Kohút 2015, s. 481). Duchovná duša je vnútorne štruktúrovaná podobne ako telo. Jej základnými stavebnými jednotkami sú tiež bipolárne kvantové väzby združujúce sa do kvázi atómových, molekulárnych, či bunkových štruktúr a funkčných celkov realizujúcich rôznorodé funkcie vedomia.

DNA, ktorá je sformovaná pri počatí po oplodnení vajíčka spermiov, sa stáva genetickým informačným kódom pre výstavbu nového ľudskeho organizmu a spúšťačom tohto procesu. Obsahuje okrem zmyslami vnímateľnej telesnej vrstvy aj všetky vyššie kvantové štruktúry odpovedajúce jednotlivým vyšším vrstvám človeka, ktorými sú vegetatívna, zmyslová (astrálna) a duchovná duša. Hneď po oplodnení preberá iniciatívu vegetatívna kvantová štruktúra (duša), ktorá obsahuje v sebe vzory, podľa ktorých sa proteíny, bunky a tkaniva usporadúvajú, čiže určuje (ukazuje a riadi), ako sa pri delení majú jednotlivé bunky špecializovať pri vytváraní jednotlivých orgánov, pričom do procesu

riadenia sa následne zapája aj zmyslová vrstva formujúc centrálnu nervovú sústavu vrátane mozgu. Najvyššia kvantová štruktúra duchovnej duše svoju aktivitu začína prejavovať hlavne po narodení tým, že vehementne prejavuje túžbu po vlastnom sebauvedomení. Táto túžba je hnacou silou človeka na jeho ceste k najvyšším métam ducha. Keďže štruktúra duchovnej duše je na začiatku veľmi jemná, potrebuje sa energeticky posilniť a obohatiť. Robí to tým, že čerpá pre seba energiu z fyzického, vegetatívneho a zmyslového tela (duše). Človek sa od svojho počatia rozvíja ako mnohovrstvová štruktúra, kde dominujúcimi, čiže riadiacimi sú vrstvy nadradené telesnej vrstve. Štúdium človeka len na úrovni fyzického tela, odmietajúc existenciu všetkých vyšších vrstiev, ich potrieb a nárokov, je prejavom nášho prevráteného prístupu, kde to, čo je najpodstatnejšie, odmietame ako neexistujúce, a to (fyzické telo), čo má len pomocnú úlohu slúžiť najvyššiemu účelu, sa považuje za najpodstatnejšie a vlastne jediné hodné našej „vedeckej“ pozornosti. Človek ako celostná mnohovrstvová bytosť vrátane kvantovej štruktúry jeho duchovnej duše je sformovaný v momente počatia, preto obhajoba umelého prerušenia tehotenstva nič nemení na skutočnosti, že ide jednoznačne o vraždu človeka, ktorému bola zmarená príležitosť pre jeho duchovný vývoj. Človek podobne ako vesmír je mnohoúrovňový systém. Ľudská duchovná duša ako do seba uzavretá komplexná kvantová štruktúra nesídlí v našom fyzickom tele, ako si to mnohí dodnes mylne predstavujú, je s ním iba v tesnom spojení vďaka vzájomným elementárnym kvantovým väzbám, ktoré sa po smrti fyzického tela uvoľnia. Teraz však táto naša duša aktívne pôsobí na naše telo a ovláda ho podľa našich zámerov. Smrťou fyzického tela zaniká a rozpadá sa okrem fyzického tela aj vegetatívna duša (vrstva), ktorej zmyslom a účelom ako nadstavbovej vrstvy nad fyzickým telom bolo zabezpečiť autonómne fungovanie tohto tela a všetkých jeho vitálnych funkcií. Smrťou fyzického tela vegetatívna duša stráca svoje opodstatnenie, ktorým je riadenie fyziologických vitálnych procesov ľudského tela a jeho orgánov, a preto zaniká. Prežíva tá časť zmyslovej duše, ktorá súvisí s jej senzitivitou (senzitivna, pocitová duša) a imaginatívnou schopnosťou. Rozkladá sa tá časť zmyslovej duše, ktorá bezprostredne riadi činnosť zmyslových orgánov a vyššej nervovej sústavy.

### **Nadzmyslová realita**

Vo svojich prácach z oblasti teoretickej fyziky som ukázal, že všetky známe sily (elektromagnetická, gravitačná, silná a slabá sila) sú len rôznymi prejavmi dvoch protichodných síl príťahovania a odpudzovania protipólov kvantových dipólov, pričom rozlišujem zároveň dve základné interakcie – lokálne a nelokálne pôsobenie. Kým nelokálne pôsobenie je realizované prostredníctvom kvantových väzieb (spojení protipólov), lokálne pôsobenie je dotykovým tlakovým pôsobením susedných kvantových dipólov na seba prostredníctvom ich priestorov. Naše zmyslové vedomie so zmyslovými orgánmi zraku, sluchu, čuchu, chute a hmatu neregistruje priame nelokálne väzby, iba lokálne dotykové pôsobenie. Fotóny dopadajú na sietnicu nášho oka, vibrujúci vzduch pôsobí meniacim sa tlakom (zvukové vlny) na náš sluch. Chuť a čuch sú vyvolané lokálnym pôsobením častíc, hmat dotykom predmetov. Vnímame teda len to, čo sa nám sprostredkováva lokálnym pôsobením. Celú obrovskú oblasť reality tvorenú z nelokálnych kvantových väzieb, cez ktoré sa realizuje priame nelokálne diaľkové pôsobenie (komunikácia), nevnímame ani našimi zmyslami, ani prístrojmi. Pritom táto realita je oveľa bohatšia a rôznorodejšia než tá, čo vnímame. To znamená, že najpodstatnejšia časť reality nám uniká, akoby nám na rozdiel od mnohých zvierat chýbal „šiesty zmysel“, ktorý napríklad holubom umožňuje, aby za každých okolností dokázali nájsť svoj domov, lebo bezprostredne „cítia“ svoje kvantové väzby naň. Ved' my nevidíme (nevnímame) ani veľmi dlhé kvantové väzby, ktoré tvoria priestor – kozmické vákuum zabezpečujúce gravitačnú príťažlivosť telies, a takisto kvantové väzby tvoriace kvantovú štruktúru našej duše ako aj celú nadzmyslovú realitu, ktorá je takisto fyzikálna, lebo ide o jemné a dlhé väzby (spojenia), ktoré však neodrážajú vnímateľné svetlo,

a preto sú neviditeľné. Čiže realita, ktorú zmyslami nevnímame, nie je metafyzickou, ale takisto fyzickou, len nedostupnou nášmu zmyslovému vedomiu, aj keď mnohé jej prejavy sú badateľné a experimentálne mnohokrát overené. Napríklad v kvantovej fyzike ide o známy jav, keď dve častice, ktoré tvoria jeden kvantový systém, vzájomne komunikujú (sú previazané) bez ohľadu na ich vzdialenosť. Je to celkom pochopiteľné, ak vychádzame z toho, že vďaka princípu jednoty všetko komunikuje so všetkým. Ide teda o nadzmyslovú realitu, ktorá je fundamentálna a odhaliteľná rozumom pomocou dialektickej logiky a jej prejavy experimentálne overiteľné.

## **Kríza západnej civilizácie**

Ako sa hovorí, koleso dejín sa nedá zastaviť. Táto fráza je odrazom skutočnosti, že vývoj ide stále dopredu vďaka hybnej sile, ktorou je napredovanie k stále vyšším métam spoločenského vedomia. Slobodná vôľa je darom Božím, ktorý umožňuje človeku kráčať vpred po rôznych cestách. Dá sa ísť cestou pravdy, lásky, spravodlivosti a dobra, ale aj cestou zla, lži, nenávisťi a nepravosti. Kritérium na odlíšenie toho, čo je dobré a pravdivé a čo zlé a lživé, je veľmi jednoduché – to čo vedie k spútavaniu slobody ducha človeka a jeho zotročovaniu je zlým a lživým, čo však vedie k rastu jeho slobody a ľudskej dôstojnosti, rozvoju tvorivosti – je dobrým a pravdivým.

Pravým zmyslom života nielen jednotlivého človeka ale aj celej spoločnosti by mala byť **cesta k pravde**, ktorá vedie do skutočného **života** v Božom Kráľovstve prostredníctvom Ježiša Krista a jeho Slova. Žiaľ západná civilizácia vrátane Európy žije v duchovnom chaoze a slepote, existenciálnej bezvýhodiskovosti a beznádeji. Jej skutočné hodnoty demokracie a osobnej slobody sú v ohrození, stávajú sa už len fasádou, za ktorou sa manifestuje diktatúra moci finančnej elity a nadnárodných korporácií. Byrokratický aparát Bruselu je v službách diktátu tejto svetovládnej finančnej elity, ktorej základnou stratégiou je ovládnutie človeka cestou jeho degradácie až na úroveň nemysliaceho, dobrovoľného ekonomického a duševného otroka. Nástrojom ovládania človeka je okrem ekonomickej závislosti aj lživá demagógia presadzovaná aj cez amorálnu politickú a ideologickú agendu Bruselu, okliešťujúcu krok za krokom osobnú slobodu človeka. Sociálne inžinierstvo (LGBTI, gender ideológia, ateistický pseudohumanizmus, diktát ideológie multikulturalizmu, rozvrat rodiny, pornografia, propagácia násilia, cielená islamizácia,...) je nástrojom zotročenia človeka. Démonická hra, ktorú rozohrala svetovládna mocenská elita s radikálnym islamom môže spôsobiť, že Zlo sa rozbesnie do nevídaných podôb. Provokovanie terorizmu ospravedlňuje následný boj proti nemu, okliešťovanie slobôd všetkých občanov a ešte väčšiu centralizáciu moci finančnej elity a nadnárodných korporácií, čo v skutočnosti znamená globálnu fašizáciu. Duchovne spustnutá Európa sa nachádza v stave bezvýhodiskovosti a beznádeje, rozkladu a zániku. Pôvodné európske obyvateľstvo rýchlo starne a vymiera vďaka úspešnému rozkladu rodiny, pričom prisťahovalci, hlavne z islamského sveta, vykazujú prudký populačný rast a začínajú neohrozene diktovať svoje požiadavky, ktoré sú v diametrálnom rozpore s demokratickými tradíciami a európskym demokratickým právnym systémom, ktorý je v rozklade a stáva sa bezcenným zdrapom papiera. Kresťanstvo je už len slabou, bezmocnou a odumierajúcou vierou neschopnou zabezpečiť dostatočne účinnú obranu proti riadenej invázii bojových moslimov prinášajúcich so sebou rozpínajúci sa násilný a vražedný islam ohrozujúci samotné základy Európy. Dokáže sa Európa ubrániť zámeru svetovládnych elít o jej zotročenie? Bez návratu ku kresťanstvu to nepôjde. Nakoniec ľudstvo, ak sa chce zachrániť, bude nútené precitnúť zo svojej duchovnej slepoty a vykročiť na cestu pravej histórie smerujúcej ku skutočnej slobode človeka v kráľovstve Ducha. Práve tie spoločenstvá a štáty budú najviac napredovať, ktoré budú podporovať rozvoj tvorivého potenciálu svojho obyvateľstva a nachádzať cestu k Pravde.

## Úloha Slovanov

Nádejou pre záchranu civilizácie v tejto kritickej situácii sme my Slovania, lebo sme najlepšie pripravení prijať Ježiša Krista (Pravdu) do svojej duše. Musíme si však plne uvedomiť úlohu, ktorá pred nami stojí ako výzva, aby sme mohli splniť to najkrajšie historické poslanie – doviest' civilizáciu k jej skutočnej histórii – Kráľovstvu Božiemu tu na Zemi. Staré národy ako Indovia, Egypťania, Peržania, Gréci, Židia, Románi, Germáni a Anglosasi už splnili svoju historickú úlohu a v súčasnosti sa nachádzajú na ukončených vetvách ľudského civilizačného evolučného stromu. Slovania sú stále na hlavnej neukončenej vetve. Najdôležitejšiu úlohu vo svete Slovanov hrá Rusko, ktoré sa vo veľmi krátkom čase prebralo zo svojej smrteľnej agónie a plné eufórie sa sebavedomo vydalo svojou vlastnou cestou. Silné Rusko predstavuje veľkú nádej nielen pre ostatných Slovanov, ale aj pre celú Európu. Rusko potrebuje silnú demokratickú Európu a silná Európa potrebuje silné Rusko. Rusko chce byť európske a aj Európa by mala chcieť byť viac európskou a demokratickou než transatlantickou a smerujúcou k fašizmu a islamizácii. Európa by si mala uvedomiť, že zámerom jej transatlantického partnera USA je oslabiť, rozvrátiť a ovládnuť ju, lebo on na upevnenie svojej moci a nadvlády potrebuje oslabovať, rozvracať a rozoštvávať všetkých a všetko, hlavne ak nevyšli zámery ovládnuť Rusko, ktoré si vytvára podmienky pre svoj budúci nebývalý rozmach, ktorý je nádejou pre celý svet. Rusko nepotrebuje nikoho kolonizovať, má u seba všetko potrebné pre svoj budúci rozvoj – zdroje, životný priestor, vzdelaných a dobrosrdečných ľudí, veľké vlastenectvo a odhodlanie ubrániť sa. Ponúka Európe bohaté možnosti, tá ich však žiaľ v mene „transatlantického“ vazalstva zatiaľ odmieta.

Slovania so svojou bohatou, emocionálne pestrou, senzitívnou a dobrosrdečnou ľudskou dušou túžiacou po jednote a láske sú protikladom technicky a technologicky orientovanému Západu. Sú preto schopní veľkej syntézy (zjednotenia) všetkých výdobytkov civilizačného pokroku vo všetkých sférach spoločenského vedomia. Kým rozvinutý západný racionalizmus bez primeraného rozvoja iných duchovných kvalít ľudskej duše a spoločenského vedomia zákonite skončil v slepej uličke suchopárneho iracionalizmu, formalizmu a ateizmu, Slovania tento racionalizmus pozdvihnú na vysokú úroveň ducha vo všetkých sférach – veda, politika, ekonomika, umenie, filozofia, viera. **Ľudovít Štúr** vo svojej práci „**Slovanstvo a svet budúcnosti**“ predkladá svoje skvelé postrehy:

*„V prírode po každom lete nastupuje jeseň a napokon zima, a tento zjav nachádzame aj vo svetových dejinách. Národy, ktoré sa v pracovnom zápale unavili, postupne odchádzajú z javiska, načo v dejinách nastáva čas mloby, zima duchovná, ktorou sa završuje jeden život.“*

*„No rozvoj človečenstva jednako neustáva, večné pravdy preto nehynú, ba naopak, ako sa príroda po zime s nastávajúcou jarou prebúda k novému, bujnému životu a s čerstvými silami svoju činnosť začína, tak je to aj v živote ľudstva.“*

*"Každý národ má svoj čas pod Božím slnkom, a lipa kvitne až dub už dávno odkvitol."* (pozn. lipa je symbolom Slovanov, dub – Germánov).

*„Pozdvihnite dlho sklúčené srdcia svoje, Slovania, a s pomocou Božou odvalu naberte k činom! Jalová je však každá márnomyseľnosť nacionálna, ktorá nijaký hlbší zárodok nemá v sebe. O ľudstvo ide koniec koncov, ktorého údmi sme my spolu so všetkými ostatnými národmi.“*

*„Objavilo sa vari od vzniku kresťanstva niečo lepšie, dokonalejšie a čistejšie, ako je ľudský vzťah k Bohu a ku všetkým jeho bližným...?“*

*"Kresťanská idea je zo všetkých tou najvznešenejšou už kvôli svojej ľudskosti".*

*"Kresťanské učenie je stálym, večným protestom proti všetkému bezpráviu, všetkému nátlaku, proti hanobeniu ľudskej dôstojnosti, zneužívaniu a ponižovaniu človeka".*

*„Národy, ktoré odvrhli Kráľovstvo Božie, spravodlivosť, opravdivé ľudské konanie, zabudli na Boha a zaujímali sa len o to "ostatné", teda len o veci svetské, rad za radom upadli, a tento výrok sa aj v budúcnosti ukáže ako pravdivý. Vzchopme sa, Slovania!“*

"Od Západu sme sa naučili veľa, veľmi veľa, ale nemôžeme začať tým, čím sa sám privádza k úpadku, ale tým, čím sa stal veľkým a mocným."

"Slovan nosí všetko v srdci a v duši a dokáže to aj vyjadriť silou prejavu."

Slovania už obdarovali ľudstvo mnohými geniálnymi osobnosťami. V oblasti vedy a techniky je napríklad takou osobnosťou nedocenený najväčší vedecko-technický génius všetkých čias - Nikola Tesla, ktorého mnohé objavy našli praktické využitie a výrazne zmenili tvár našej civilizácie, mnohé však ešte len čakajú na svoje praktické využitie. Úlohu, ktorá stojí pred Slovanmi v oblasti rozvoja poznania, presne vytýčil významný ruský filozof 19. storočia – **sofiológ Vladimír Solovjov** hlavne vo svojom celoživotnom diele „Filozofické základy celostného poznávania“. Základom slovanskej vedy budúcnosti by mala byť podľa Solovjova syntéza kozmológie, vedy, filozofie, teológie a umenia. Solovjov vedel, že len Slovania sú schopní **dospieť k odhaleniu jednoty bytia, k veľkej syntéze** všetkého, čo analytický rozum vo svojom poznávacom procese rozkúskoval, ale nezjednotil.

## Záver

Materialisticko-senzualistická pozitivistická paradigma vo vede a filozofii sa úplne vyčerpala a dospela do hlbokkej krízy, ktorá vrcholí v súčasnej postmoderne. Podstata hmoty definovanej ako to, čo sa sprostredkováva v zmyslovom vedomí, zostala nespoznaná, podobne ako aj podstata vedomia. Kríza pozitivistickej paradigmy je jasným signálom, že v budúcnosti by mala byť nahradená novou vedeckou paradigmou, ktorá bude schopná uchopiť rozumom celú realitu pomocou dialektického princípu jednoty ako základu budúcej filozofie a vedy. Nejde o metafyzický princíp, ale dialektický princíp, ktorý verne odráža dialektiku bytia. Tento princíp a jeho rôznorodé prejavy by sa mali v budúcnosti experimentálne overovať, no už v súčasnosti sú mnohými pokusmi potvrdzované a dokonca prakticky využívané. Postmoderna so svojím agnosticizmom a relativizmom nemá perspektívu. Nazrel čas znovu sa začať vážne zaoberať tým, čo je pre človeka, jeho pokrok a záchranu civilizácie najdôležitejšie. Poznanie konečnej Pravdy o našej existencii v jej všemožných prejavoch je **základom novej vedeckej a filozofickej paradigmy, odštartovaním významnej revolúcie v poznaní.**

## Zoznam bibliografických odkazov

HEGEL, G.W.F., 1992. *Encyklopedie filozofických vied I. Malá logika*. Praha: Svoboda. ISBN 80-205-0153-3.

HEGEL, G.W.F., 1986. *Logika ako veda I*. Bratislava: Pravda.

KOHUT, P., 2011. *God and the Universe*. Saarbrücken: VDM Verlag Dr. Müller. ISBN 978-3-639-33104-2.

KOHÚT, P., 2015. Princíp Jednoty (revolúcia v poznaní). In: *Sociálne poslanstvo Jána Pavla II. pre dnešný svet. Zborník z medzinárodnej vedeckej konferencie konanej v dňoch 23.-24. apríla 2015 v Poprade*. Ružomberok: Verbum. ISBN 978-80-561-0246-6, s.473-482.

KOHUT, P., 2014. *Crisis of Contemporary Theoretical Physics and the Truth in the Mirror of Dialectical Logic*. In: *Syntropy 2014(1)*, s.1-79. ISSN 1825-7968 [cit. 2016-04-10]. Dostupné z: <http://www.lifeenergyscience.it/english/2014-eng-1-01.pdf>

KOHUT, P., 2013. *The Unity Principle*. In: *Syntropy 2013(2)*, s. 220-242. ISSN 1825-7968 [cit. 2016-04-10]. Dostupné z: <http://www.lifeenergyscience.it/english/2013-eng-2-17.pdf>

KOHUT, P., 2012. *The Physical Universe as a Divine Quantum Information Structure*. In: *Scientific GOD Journal, Volume 3 Issue 3, March 2012*, s. 220-250. ISBN1475134649 [cit. 2016-04-10]. Dostupné z: <http://scigod.com/index.php/sgj/article/view/176/216>

KOHUT, P., 2012. Social and Spiritual Development of Mankind – The Way to Freedom. In: *Scientific GOD Journal*, Volume 3 Issue 11, December 2012, s.1015-1033. ISBN 1481893637 [cit.2016-04-10]. Dostupné z: <http://scigod.com/index.php/sgj/article/viewFile/239/275>

KOHÚT, P., 1993. *Aký je vesmír ako celok? Integrálna teória vesmíru*. Prešov: Datapress.

LYOTARD, J. F., 1984. *The Postmodern Condition: A Report on Knowledge*. Minesota: University of Minnesota Press. ISBN13: 978-0719014505.

ŠTÚR, L., 2015. *Slovanstvo a svet budúcnosti*. Bratislava: Nitrava. ISBN 9788097129057.

**Ing. Peter Kohút, PhD.**

pekohut@gmail.com

# PREČO JE INTROSPEKCIA PROBLÉMOM? Foucaultov odpor voči interiorite

Matúš Koločík

## Abstract

In this paper, we are approaching introspection, which we find in „The will to knowledge“ - the first in Michel Foucault's unfinished project of History of sexuality - as major problem, that should determine our reading of his subsequent books. Certain kind of self-analysis is a result of technique developed from christian confession. This technique creates fragmented individual and by penetrating his inner self, it offers a set of possibilities. Combined with knowledge about sexuality, this technique was incorporated into modern man's everyday life. According to Foucault, we have to refuse this mode of subjectivation and find ways to invent new ones.

## Úvod

Foucaultov etický projekt je zameraný na podlomenie súčasného zostavenia trojice moc-vedenie-subjektivita a snaží sa nájsť spôsoby úniku z dominantných foriem subjektivity modernity (Bernauer, Mahon 2005, s. 152). Dnes nie je hlavným cieľom objaviť, ale naopak odmietnuť, čo sme. Musíme vynaliezť a vytvoriť, čo by sme mohli byť, aby sme sa vyhli individualizácii a totalizácii moderných mocenských štruktúr (Dreyfus, Rabinow 2010, s. 323). Naliehavá úloha konštituovať etiku seba samého je nevyhnutná preto, lebo je pravdepodobne jediným zdrojom odporu voči politickej moci. Zápas o modernú subjektivitu prebieha medzi normalizáciou a odporom, ktorý sa prejavuje ako právo na odlišnosť, právo na variáciu a právo na premenu. Vo svojom strednom období sa Foucault pokúsil vytvoriť spôsob analýzy tých kultúrnych praktík, ktoré sú v našej kultúre nástrojom utvárania moderného individua ako objektu a subjektu. Ide o kultúrne praktiky disciplíny a sebareflexie, o rituály moci: panoptikum a svedelnica. Zahŕňa ich do širšej interpretačnej mriežky bio-moci, ktorá je tvorená technikami, zaisťujúcimi podrobenie tela a kontrolu populácie. Moderné individuum je výsledkom prenutia moci a vedenia: mocenských praktík a spoločenských vied (Dreyfus, Rabinow 2010, s. 248).

V týchto technikách, skrývajúcich sa za emancipačné vyhlásenia, Foucault nachádza proces normalizácie, zužovanie a ochudobňovanie ľudských možností. My by sme sa chceli v predkladanej štúdiu zamerať na jednu zo stratégií bio-moci, ktorú Foucault identifikoval ako určitý spôsob sebaskúmania. Táto sebareflexia, ktorá je v súčasnosti absolútne bežnou súčasťou našej väzby na inštitúcie a na seba samých má korene v kresťanskej technike spovede. Do dvadsiateho storočia sa dostáva aj pod ochranou psychoanalýzy. Problém introspekcie je dôležitý aj pre skúmanie Foucaultovho neskorého diela, pretože mnoho analýz a porovnaní, ktoré nachádzame v jeho štúdiách antiky vychádza práve z tohto kontextu<sup>1</sup>.

## Introspekcia a priznanie

Psychologické vedy a psychoanalýza sú Foucaultom často napádané. Naznačuje, že tieto vedy historicky konštituovali Homo psychologicus – rozdelený subjekt s vnútorným svetom – ako ich objekt. Ich cieľom je neustále podnecovať individuum k hlbokému hľadaniu

---

<sup>1</sup> Napr. uprednostňovanie „starosti o seba“ pred „poznaním seba samého“ v posledných cykloch Foucaultových prednášok na Collège de France, alebo kresťanské spytovanie svedomia a stoické anachoresis, o ktorom sa ešte zmienime. Samotné „hovorenie pravdy“ a parrhésia v určitom zmysle tiež patrí do tohto kontextu.



v nevedomí a v minulosti, aby sa preň vytvorila pevná, nielen sexuálna identita. K samotnému rozštiepeniu individua ale došlo už v kresťanstve. Človek si nemohol byť istý, ktoré časti jeho túžby a citov sú autentické, a ktoré sú vnuknuté diablom. To viedlo k neustálej pozornosti voči najmenším duševným pohybom a k ich nekonečnej interpretácii. Foucault uvádza ako úplne odlišný typ sebaskúmania stoické *anachoresis*. Ide o duchovné utiahnutie sa do seba samého, aby si mohol človek pripomenúť pravidlá činnosti, a činy, ktoré plánoval vykonať, ale nepodarilo sa mu to. Stoická sebaanalýza neslúži na rozvinutie procesov dešifrovania svojich chýb a hlbokých citov, ale je mnemotechnickou pomôckou.

Vo *Vôli k vedeniu* Foucault popisuje význam, ktorý sexualita získala počas 19. storočia v západnej civilizácii vďaka spojeniu s mocou. Skrz rozvíjanie sexuality, bio-moc rozšírila svoju sieť aj na tie najmenšie telesné a duševné hnutia. Na zintenzívnenie svojich efektov si privlastňuje spovednú techniku – *techné technôn, ars artium* – ovládanie svedomia (Foucault 2007, s. 43). Z kresťanského imperatívu “semlít vše, čo nese stopu sexuality, v nekonečnom mlýnu reči” (Foucault 1999, s. 27) modeluje paradigmu, ktorá sa rozšíri ďaleko za svoje prvotné teritórium. Spoveď sa dokonca stáva hlavnou procedúrou individualizácie, spôsobom, ako sa vzťahovať k sebe samému. Sexualita sa po začiatku 20. storočia preformuluje na záležitosť skrytých nebezpečných excesov tela, začala byť považovaná za podstatu individuálnej bytosti a jadro osobnej identity. To následne umožnilo aplikovať kontrolu, sledovanie a zasahovanie do života jednotlivcov na omnoho hlbšej úrovni. „Jakmile byla vědecky stanovena diagnóza perverze, bylo možné a nezbytné - pro dobro jedince a společnosti - uplatnit nápravnou technologii“ (Dreyfus, Rabinow 2010, s. 264).

Sexualita sa analyticky dešifruje vzhľadom na túžbu. Všetko, čo s túžbou súvisí, je do najmenších detailov zachytené v sieti *scientia sexualis* - analytickom vedení o sexualite - ktoré skúma túžby so zámerom odhaliť pravdu, posilniť morálku, alebo kvôli inému prospechu (Dreyfus, Rabinow 2010, s. 269). Foucault kontrastuje analytickú *scientia sexualis* a grécko-rímsku *technétú biú*, v ktorej hrala dôležitú úlohu ekonómia rozkoše (Foucault 1999, 69). *Afrodizia* sa v nej skúmali vzhľadom na slasť a s cieľom znásobovať slasť. Ide o obrovský posun, ktorý je pre Foucaulta zásadný z niekoľkých hľadísk, ale tu sa nimi nemôžeme zaoberať<sup>2</sup>. Prostredníctvom sexu a túžby moderný človek napĺňa odkaz delfskej veštiarne: *gnothi seauton*. Pravda o ňom je kdesi v ňom, v telesných túžbach a v tajných záchvevoch duše, no nemá prostriedky na to, aby ju dokázal nájsť a interpretovať. Na to je potrebný vstup počúvajúceho a viediaceho, úloha, ktorú na seba strategicky preberajú interpretačné vedy<sup>3</sup>. Práve tu zohráva kľúčovú úlohu psychológia a psychoanalýza.

Človek sa stáva „živočichom, ktorý se doznáva“ (Foucault 1999, s. 71), pretože výsledok spovednej techniky - „priznanie“ - je najvyššie hodnotenou technikou produkcie pravdy na západe. „Doznávajú se zločiny, vyznávame se z hříchu, doznávají se myšlenky a přání, přiznává se minulost a sny, přiznává se dětství, přiznává se nemoc, přiznává se bída, s co největší přesností se říká to, co se říká nejhůř. Doznává se veřejně, doznává se soukromně, rodičům, vychovatelům, lékařům, tomu, koho milujeme, a v radosti i bolesti sobě samému to, co nelze přiznat nikomu jinému a na základě čeho se píšou knihy. Dozáváme se, nebo jsme nuceni k doznání“ (Foucault 1999, s. 70).

Rodina, medicína, pedagogika, spravodlivosť, každodenná komunikácia – dokonca aj so sebou samým – sú preniknuté technikou hovorenia pravdy o sebe. Má totižto očistnú funkciu osloboditeľskej pravdy, ktorá sa vyplavuje na povrch a narušuje tým nepravdu,

<sup>2</sup> Môžeme však aspoň spomenúť Foucaultovo porovnanie Augustína a Sokrata: Vo svojich Vyznaniach Augustín skúma, či jeho náklonnosť, ktorú cítil voči istému mladíkovi neobsahovala prímes čohosi nečistého. Na druhej strane pre Sokrata je určujúce to, či k činu „afrodiziackého“ charakteru došlo, alebo nie, či bol schopný ovládnuť seba samého.

<sup>3</sup> Vid' kapitolu Subjektívujúci spoločenské vedy v Dreyfus, Rabinow 2010.

neslobodu, klamanie, teda moc. Moc nie je pre Foucaulta problémom preto, lebo sa na nás odkiaľsi zosúva a núti nás konať tak, ako nechceme (to je represívna hypotéza), ale preto, že sa v zložitých kombináciách s vedením podieľa na našej sebakonštitúcii.

Skúsime to vyjadriť veľmi zjednodušene: Foucault pozoruje v kresťanskej spovedi a v psychoanalýze analogický problém. Túžby, fantázie, sny, ku ktorým sa človek priznáva nereprezentujú skrytú pravdu zakorenenú v hĺbkach jeho osobnosti. Sú uzlom medzi mocenskou technikou a vnútrom jednotlivca, ktoré sa týmto vzťahom formuje do vyhovujúcej podoby. Hovoríme tu o technickom procese tvorby „vyhovujúcej“ subjektivity, ktorá vyžaduje individuálnu produkciu pravdy o sebe, zachytenie pravdy vo vedení a normalizačný zákrok. Takáto subjektivita je vyhovujúca v tom zmysle, že jej konštitúcia je pre ňu samú skrytá a jej sloboda sa teda odohráva vo vopred určenom poli možného myslenia a konania. Pre Foucaulta je kriticko-etickou úlohou pozorovať, aké podoby a funkcie na seba berú moderné mocenské techniky, ktoré pôsobia takto rafinovane – bez toho, aby sme ich my, zvyknutí na myslenie o moci v mantineloch represívnej hypotézy, boli schopní identifikovať. Na to je potrebná kritika historicky ustanovených limitov našej individuality.

## **Záver**

Sebaanalýza, či už za pomoci počúvajúceho, alebo bez neho, nás stavia pred úlohu otočiť náš pohľad dovnútra a praktizovať nekonečné hľadanie našej vnútornej reality. Prinajmenšom na západe je dokonca aj najsúkromnejšie sebaskúmanie spojené s mocenskými systémami: vedami a pseudovedami, náboženskými a etickými doktrínami. Presvedčenie, že pravdu je možné odhaliť sebaskúmaním svedomia a vyznávaním svojich myšlienok a skutkov teraz pôsobí tak prirodzene a samozrejme, že sa zdá nezmyslené tvrdiť, že také sebaskúmanie je ústredná zložka stratégie moci. Ak sú subjekt a pravda zviazané, ak sa západný človek vzťahuje k sebe prostredníctvom hermeneutiky svojej túžby a hľadá pravdu v sebe samom, nachádza len koreláty techník vbudovaných do našej histórie. Cena, ktorú subjekt platí za hovorenie pravdy o sebe samom, je prijať a udržiavať puto so špecifickou identitou, preniknutou líniami moci.

„Tato forma moci se uplatňuje v každodenním životě, který jednotlivce kategorizuje, označuje jej jeho vlastní individualností, svazuje ho s jeho vlastní identitou, vnucuje mu zákon pravdy, která musí identifikovat a který musí ostatní rozpoznat v něm. Je to forma moci, která z jednotlivce činí subjekt. Existují dva významy slova „subjekt“: být podřízený někomu jinému skrze kontrolu a závislost, a být svázán se svou vlastní identitou prostřednictvím vědomí nebo sebepoznání. Oba významy jsou formou moci, jež dobývá a podřizuje“ (Foucault 2010, s. 318). Foucaultov postoj je známy: cena je stanovená príliš vysoko, je nutné odporovať.

## **Zoznam bibliografických odkazov**

BERNAUER, J.W., MAHON M., 2005. Michel Foucault's Ethical Imagination. In: *The Cambridge companion to Foucault*. Ed. G. Gutting. Cambridge: Cambridge University Press, 149 - 175. ISBN 978-0-521-84082-8.

FOUCAULT, M., 1996. An ethics of pleasure. In: S. Lotringer (Ed.), *Foucault Live: Interviews, 1966-84*. New York: Semiotext, 257-274. ISBN 978-1570270185.

FOUCAULT, M., 1999. *Dějiny sexuality I. Vůle k věděni*. Praha: Herrmann & synové.

FOUCAULT, M., 2003. *Dějiny sexuality II. Užívání slasti*. Praha: Herrmann & synové.

FOUCAULT, M., 2010. Subjekt a moc. In: L.H. Dreyfus, P. Rabinow: *Michel Foucault. Za hranicemi strukturalismu a hermeneutiky*. Praha: Herrmann & synové, 312 - 336. ISBN 978-80-87054-20-8.

FOUCAULT, M., 2007. *The politics of truth. What is critique?*. Los Angeles: Semiotext(e). ISBN 978-1584350392.

**Matúš Koločík, Mgr. art**  
Prešovská univerzita  
Filozofická fakulta  
Inštitút filozofie  
Ul. 17. novembra 1, Prešov  
otaromatino@gmail.com

# NIEKTORÉ ASPEKTY KÚPEĽNÉHO CESTOVNÉHO RUCHU NA SLOVENSKU, JEHO PROBLÉMY A VÝZVY

Kamil Kyšľa, Lenka Rezníčková

## Abstract

This paper deals with the spa tourism in Slovakia based on the location of Slovakia and description of facts affecting its development. The paper is analyzing the meaning and division spas located throughout Slovakia. Spa tourism is also significantly involved in the development of the whole region and is a significant part of the economy of the state. It has an irreplaceable role in terms of employment and the amount of investments for the Slovak economy. After accession to the problems of spa tourism and regional development is described history and distinguish the spas in Slovakia. Subsequently, the spa-discussed traffic and diversification of foreign visitors Slovak spas. At the end of the post issue devoted to spas and important tasks that await spa tourism in increasing competitiveness within Europe and also it proposes various solutions to the issues raised.

## Úvod

Kúpeľný cestovný ruch (KCR) je aktivita, ktorá reprezentuje dôležité ekonomické odvetvie a stáva sa stále významnejším faktorom regionálneho rozvoja. KCR je dôležitý z pohľadu tvorby pracovných miest a je aj jedným z najväčších exportných odvetví. Významnú úlohu tvorí aj pri tvorbe investícií. Ide o časť ekonomiky, ktorá je fixovaná na miesto svojho vzniku (tzv. destináciu KCR). Neustále zvyšovanie počtu turistov vedie k zvyšovaniu zamestnanosti, je taktiež neodmysliteľnou súčasťou regionálnej politiky. Pre ekonomicky zaostané regióny je významný multiplikačný efekt. KCR je pri pomerne nízkych nákladoch schopný vytvárať pracovné miesta, a tým sa aj podieľať na raste ekonomiky (Tittelbachová 2008).

## História kúpeľníctva na území Slovenska

Rozvoj kúpeľov, kúpeľníctva a liečebných areálov súvisí z rozvojom spoločnosti, ako aj s rozvojom lekárskej vedy. Najlepšie obdobie dosiahlo kúpeľníctvo na prelome 19. a 20. storočia, čoho dôkazom je aj veľké množstvo stavieb postavených v tomto období plniacich tento účel. Kúpeľníctvo bolo v tomto čase na území Slovenka na vysokej úrovni a mohlo sa porovnávať s kúpeľmi vo vyspelejšej Európe. Hlavnou prednosťou slovenského kúpeľníctva bola účinnosť ponúkanej liečby v porovnaní so zahraničím. Najvýznamnejším negatívom bola nie veľmi vysoká kvalita služieb, ktorá vychádzala na vtedajšiu dobu z vysokých nárokov kladených na komfort a pohodlie. Postupom času sa kvalita ponúkaných služieb výrazne zlepšila a postupne rástol počet hostí. Najväčšie kúpeľné strediská boli zároveň významnými spoločenskými a kultúrnymi centrami a stretávali sa tu rôzne osobnosti z kultúrneho, spoločenského ako aj politického života. Počas prvej svetovej vojny nastalo postupné znižovanie kvality služieb v kúpeľoch, a tým spojený aj odliv značného počtu kúpeľných hostí. Pred rokom 1918 sa kúpele orientovali zväčša na hostí z Rakúsko-Uhorska a cudziny, avšak vznikom ČSR a zavedením hraníc sa táto klientela zo slovenských kúpeľov vytratila a bolo potrebné sa zameriavať na služby pre domácu, menej solventnú klientelu. Nastal čas liečenia poistených klientov, ale vzhľadom na konkurenčnú výhodu, ktorú mali české kúpele-lepšie zariadenie, propagácia a marketing, nastalo pre slovenské kúpeľníctvo veľmi zložité obdobie. Po skončení krízy sa situácia opäť zlepšila, dochádzalo k modernizovaniu liečebných domov a kvalita služieb mala stúpajúcu tendenciu, avšak k rozvoju dochádzalo v prevažnej miere iba vo väčších kúpeľoch schopných sa prispôsobiť bohatej klientele.

Postupné zvyšovanie dôležitosti kúpeľov v ČSR prerušila 2. sv. vojna a následné zoštatnenie (Husovská 2001; Knop 1999; Novotná 2009).

Od roku 1941 do konca druhej svetovej vojny začali kúpele navštevovať nemecké deti a museli prijímať stále viac zväčša nemeckých vojakov. Po 2. sv. vojne si väčšina kúpeľov vyžadovala rozsiahle opravy. Keďže na takéto investície nebola dostatočná vôľa, tak sa mnohé kúpele zatvorili, alebo sa zmenili na liečebné, rekreačné a rehabilitačné areáli. V tomto období bolo navrhnuté triedenie kúpeľov podľa ich významu s určením podmienok pre jednotlivé kategórie, podľa Balneologickej konferencie z r. 1947 vid' Tab.1.

Tab. 1 Triedenie kúpeľov podľa Balneologickej konferencie z r. 1947

Kategória	Význam	Kúpeľné miesta
1.	medzinárodný	Piešťany, Trenčianske Teplice, Sliač, Vysoké Tatry, Bardejovské kúpele, Smrdáky, Dudince
2.	celoštátny	Baldovce, Bojnice, Cigel'ka, Číž, Korytnica, Lúčky, Nová Ľubovňa, Rajecké Teplice, Sklené Teplice, Turčianske Teplice, Vyšné Ružbachy, Štós
3.	lokálny	všetky ostatné kúpele

Zdroj: Husovská 2001

V roku 1969 vznikol podnik Slovenské kúpele a žriedla so sídlom v Bratislave a od tohto obdobia do začiatku 90. rokov sa hlavným problémom slovenského kúpeľníctva stáva nesúlad medzi dopytom a ponukou kúpeľných služieb a to z dôvodu, že na uspokojenie vysokého záujmu o kúpeľnú starostlivosť neboli vytvorené dostatočné kapacitné možnosti. Prejavoval sa nedostatok finančných zdrojov na obnovu materiálno-technickej základne, čo sa odrážalo hlavne v kvalite poskytovaných služieb. Toto centrálné plánovanie v rámci kúpeľov v Československu spôsobilo ústup iniciatívy jednotlivých kúpeľov a investičná politika zapríčinila ich nedôveru v kvalitu kúpeľnej starostlivosti. (Eliášová 2007; Fialová 2004; Knop 1999)

### Slovenské kúpeľníctvo v období od roku 1989 až po súčasnosť na území Slovenska

Začiatok demokracie a nástup trhovej ekonomiky v roku 1989 najmä v oblasti vlastníckych vzťahov priniesol aj nové podmienky na rozvoj kúpeľných miest. Kúpeľné podniky sa zmenili na štátne akciové spoločnosti. Tie slovenské mali pôvodne celé ísť do druhej vlny kupónovej privatizácie ako v Česku. Slovensko však zvolilo iný typ privatizácie. Proces odštátňovania a privatizácie v kúpeľnej starostlivosti sa na Slovensku začal v roku 1994. Pred začatím privatizácie sa určili kategórie kúpeľných zariadení podľa toho, koľko akcií pripadne minoritným akcionárom a koľko majoritnému vlastníkovi, napr. Všeobecnej zdravotnej poisťovni, a.s., obciam, Reštitučnému investičnému fondu a Fondu národného majetku (FNM) SR. Hlavná privatizačná vlna v prebehla v rokoch 1995 – 1997, keď nastal prevod majetku štátu do vlastníctva nových nadobúdateľov. Koncom r. 1997 bolo sprivatizovaných 20 kúpeľných zariadení. Táto privatizácia prebiehala podľa zásad s tým rozdielom, že akcie kúpeľov väčšinou získali vopred určení nadobúdatelia.

Aj po privatizácii boli najdôležitejším zdrojom príjmov pre kúpele platby zo Sociálnej poisťovne, ktorá platila za liečbu. Postupne sa ale výška týchto poplatkov znižovala, vďaka čomu sa väčšina kúpeľov dostávala do existenčných finančných problémov. Nestabilita kúpeľníctva napomáhala aj nestále právne prostredie a časté zmeny legislatívy. V tomto slovenskom kúpeľníctve sa začínajú výrazne presadzovať silné najmä finančné skupiny, napr. J&T, Penta investments, Slavia Capital a ďalšie, vrátane zahraničných spoločností, so svojim

kapitálovým vkladom, ktorý im zabezpečuje úplné alebo čiastkové vlastníctvo kúpeľného podniku. Tieto silné finančné skupiny mali nerozdivel od dôb komunizmu silné manažérske osobnosti s jasne vypracovanou štruktúrou kompetencií, čo napomáhalo lepšej optimalizácii nákladov kúpeľov. Optimalizácia nákladov mala však aj negatívne prejavy a to hlavne na zamestnanosť a tvorbu nových pracovných miest, ktorá sa vo väčšine prípadov obmedzovala na minimum (Eliášová 2007; Medzová 1999).

### Kúpeľné miesta na Slovensku typológie

Rôznorodosť typov termálnych a minerálnych vôd na Slovensku podmienili vznik kúpeľnej a pitnej liečby. Kúpele majú v súčasnosti kvalitné kúpeľné prostredie a infraštruktúru, preto sú tiež vyhľadávanými centrami pre organizáciu konferencií, kongresov, kultúrnych podujatí, a taktiež sú miestami vhodnými na odpočinok a rekreáciu. Na Slovensku je základnou funkčnou a priestorovou jednotkou organizácie kúpeľníctva tzv. kúpeľné miesto. V súčasnosti sa na Slovensku nachádza 45 podľa ASK 25 kúpeľných zariadení, v ktorých pôsobí 31 kúpeľných podnikov. Počet ubytovacích zariadení bol 89, a ich počet sa za šesť rokov zvýšil o 25 %. Celková lôžková kapacita predstavovala 11 800 lôžok v 6 000 izbách. ([http://www.ask.sk/sk/liecebne\\_kupele.php](http://www.ask.sk/sk/liecebne_kupele.php))

Čo sa týka priestorového rozmiestnenia kúpeľných miest podľa krajov Slovenska, tak je pomerne nerovnomerné. Z 8 slovenských krajov 2 kraje vôbec nedisponujú kúpeľnými miestami. Sú to Bratislavský a Nitriansky kraj. Naopak, 2 kraje - Banskobystrický a Prešovský majú zastúpené po 6 kúpeľných miest Tab. 2 . Toto rozmiestnenie je predurčené geologickou stavbou.

Tab. 2 Počet kúpeľných miest v jednotlivých krajoch SR

Kraje SR	Počet kúpeľných miest
Bratislavský	0
Trnavský	2
Trenčiansky	3
Nitriansky	0
Žilinský	4
Banskobystrický	6
Košický	1
Prešovský	6
SPOLU CELÁ SR	22

Zdroj: Orosz 2007

Pri skúmaní veľkostného kritéria, teda podľa počtu lôžok, tak po prepočte na 10 000 obyvateľov je na Slovensku k dispozícii 20 lôžok v kúpeľných zariadeniach. Pri pohľade na najväčšie kúpele z hľadiska počtu lôžok, najväčšie zastúpenie má mesto Piešťany pri prepočte na 1 000 obyvateľov majú 133 lôžok. Na území Slovenska dominuje súkromné vlastníctvo. Najobľúbenejšou právnou formou je akciová spoločnosť, iba dve Dudince – Diamant a Marina Kováčová sú štátne podniky. Ďalšou zaujímavou typológiou, ktorú možno použiť, je rozdelenie kúpeľných miest podľa prírodného liečivého zdroja, ktorá je popísaná v Tab. 3

Tab. 3 Počet kúpeľných miest v jednotlivých krajoch SR

<b>Slovenská republika</b>		
<b>Druh</b>	<b>počet</b>	<b>%</b>
Klíma	6	27,27
Liečivá voda	17	77,27
Bahenné	3	13,64
Kombinované*	4	18,18

\* – v niektorých kúpeľných miestach sú kombinované prírodné liečivé zdroje, kúpeľné miesta sú teda zahrnuté i v iných kategóriách

Zdroj: [http://www.ask.sk/sk/liecebne\\_kupele.php](http://www.ask.sk/sk/liecebne_kupele.php)

Na území SR dominujú kúpele založené na účinkoch liečivej vody, kúpele s uhličitou minerálnou vodou, sírne kúpele, ... termálne kúpele. Minerálne pramene sú rozmiestnené nepravidelne, najviac termálnych prameňov sa ich nachádza na rozhraní 3 krajov – Trenčianskeho, Banskobystrického a Žilinského. Ďalšou kategóriou sú klimatické kúpele, tie sa nachádzajú na našom území väčšinou v oblasti Tatier. Malú časť tvoria kombinované kúpele, ktoré využívajú viaceré prírodné zdroje, typickým príkladom sú kúpele Smrdáky (peloidy a voda), Piešťany a Trenčianske Teplice (voda a klíma).

#### **Počet zahraničných návštevníkov kúpeľných zariadení na Slovensku za roky 2014 a 2015**

Počet zahraničných návštevníkov (z TOP 15 krajín) na SLOVENSKU sa v roku 2015 oproti roku 2014 zvýšil z 1 186 528 v roku 2014 na 1 377 172 v roku 2015 čo predstavuje nárast o viac ako 16%.

Tab. 4 Porovnanie zahraničných návštevníkov kúpeľov na území Slovenska za roky 2014 a 2015

<b>2015</b>		<b>2014</b>	
<b>KRAJINA</b>	<b>POČET NÁVŠTEVNÍKOV</b>	<b>KRAJINA</b>	<b>POČET NÁVŠTEVNÍKOV</b>
<b>ČESKÁ REPUBLIKA</b>	509 700	<b>ČESKÁ REPUBLIKA</b>	436 699
<b>POESKO</b>	168 358	<b>POESKO</b>	158 250
<b>NEMECKO</b>	158 857	<b>NEMECKO</b>	138 444
<b>RAKÚSKO</b>	81 589	<b>RAKÚSKO</b>	66 582
<b>MAĎARSKO</b>	69 563	<b>MAĎARSKO</b>	58 050
<b>SPOJENÉ KRÁĽOVSTVO</b>	64 891	<b>UKRAJINA</b>	55 185
<b>TALIANSKO</b>	59 294	<b>TALIANSKO</b>	48 994
<b>UKRAJINA</b>	51 591	<b>SPOJENÉ KRÁĽOVSTVO</b>	44 107
<b>SPOJENÉ ŠTÁTY</b>	40 553	<b>RUSKO</b>	41 137
<b>FRANCÚZSKO</b>	37 401	<b>FRANCÚZSKO</b>	31 130
<b>RUSKO</b>	29 664	<b>SPOJENÉ ŠTÁTY</b>	30 200

<b>ČÍNA</b>	28 154	<b>RUMUNSKO</b>	22 756
<b>RUMUNSKO</b>	27 904	<b>BIELORUSKO</b>	20 035
<b>ŠPANIELSKO</b>	27 258	<b>JUŽNÁ KOREA</b>	17 746
<b>IZRAEL</b>	22 395	<b>HOLANDSKO</b>	17 213

Zdroj: <http://www.sacr.sk/odborna-verejnost/analyzy-a-statistiky/statistiky/>

Najväčší počet návštevníkov k nám štandardne prúdi z Českej republiky, kde sa počet medziročne zvýšil o viac ako 73000. Množstvo českých kúpeľných hostí najlepšie kopírovalo celkový rast cudzincov, percentuálne ich počet rástol taktiež o približne o 16%. Významne množstvo cudzincov k nám prúdi aj z Poľska, Nemecka, Rakúska a Maďarska. Najvýznamnejší nárast o viac ako 47% je v počte kúpeľných hostí zo Spojeného kráľovstva. V prvej z 15 krajín sa prepadol iba počet ruských návštevníkov, a to hlavne z dôvodu uvalených sankcií Európskou úniou a to až o 38 % a to z 41 137 v roku 2014 na 29 664 v roku 2015. Do prvej z 15 krajín sa v roku 2015 dostalo aj Taliansko, Ukrajina, USA, Čína, Francúzsko, Rumunsko, Španielsko a Izrael. V roku 2014 mali namiesto posledných 4 spomenutých národov zastúpenie Holandsko, Južná Kórea, Bielorusko a Rumunsko.



Graf 1 TOP 15 vysielajúcich krajín AZCR na Slovensku za rok 2014 podľa počtu návštevníkov

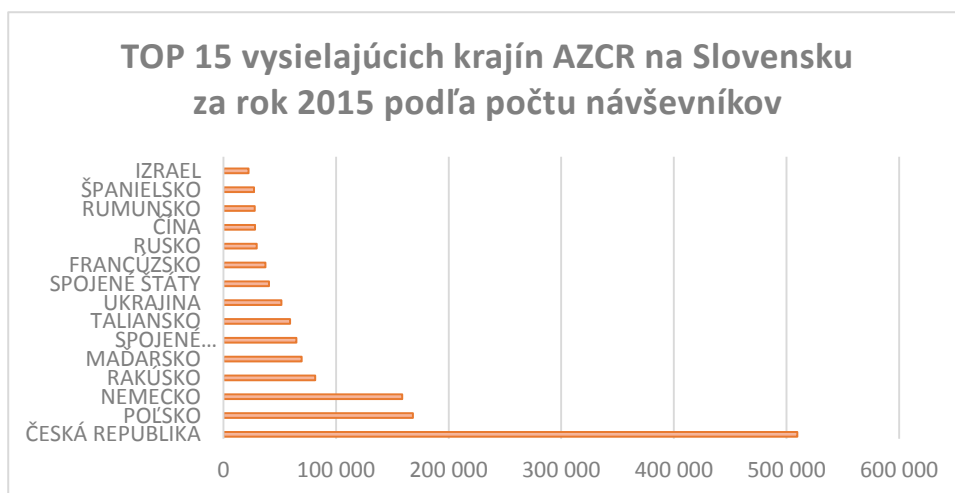

Graf 2 TOP 15 vysielajúcich krajín AZCR na Slovensku za rok 2015 podľa počtu návštevníkov



## Počet prenocovaní zahraničných návštevníkov kúpeľných zariadení na Slovensku za roky 2014 a 2015

Počet prenocovaní zahraničných návštevníkov (TOP 15 krajín) na SLOVENSKU sa oproti roku 2015 oproti roku 2014 zvýšil z 3 242 392 v roku 2014 na 3 606 679 v roku 2015 čo predstavuje nárast o viac ako 11%.

Tab. 5 Porovnanie prenocovaní zahraničných návštevníkov kúpeľov na území Slovenska za roky 2014 a 2015

2015		2014	
KRAJINA	POČET PRENOCOVANÍ	KRAJINA	POČET PRENOCOVANÍ
ČESKÁ REPUBLIKA	1 401 670	ČESKÁ REPUBLIKA	1 224 872
NEMECKO	451 439	NEMECKO	422 579
POĽSKO	430 259	POĽSKO	411 805
UKRAJINA	159 759	UKRAJINA	191 044
RAKÚSKO	156 767	RUSKO	166 562
MAĎARSKO	153 325	RAKÚSKO	134 000
SPOJENÉ KRÁĽOVSTVO	139 039	MAĎARSKO	125 099
TALIANSKO	121 641	TALIANSKO	100 291
IZRAEL	120 285	IZRAEL	99 417
RUSKO	107 265	SPOJENÉ KRÁĽOVSTVO	89 446
RUMUNSKO	96 355	SPOJENÉ ŠTÁTY	64 667
SPOJENÉ ŠTÁTY	86 258	FRANCÚZSKO	64 105
FRANCÚZSKO	76 222	RUMUNSKO	58 042
SRBSKO	55 818	BIELORUSKO	51 933
ŠPANIELSKO	50 577	HOLANDSKO	38 530

Zdroj: <http://www.sacr.sk/odborna-verejnost/analyzy-a-statistiky/statistiky/>

Najviac prenocovaní mali návštevníci z Česka, kde ich počet v roku zrástol medziročne skoro o 177 tisíc resp. o 11 % na 1 401 670 prenocovaní. Významné miesto v počte prenocovaní si drží Nemecko, Poľsko, Ukrajina, Rakúsko, Maďarsko, Spojené kráľovstvo a Izrael. Podobne ako pri počte návštevníkov sa výrazne znížil aj počet prenocovaní pri Ruskej klientele, a to skoro o 60000 prenocovaní, čo predstavuje viac ako 55 % úpadok. Výrazne sa zvýšil počet prenocovaní rumunských hostí skoro o 40000 prenocovaní, počet prenocovaní stúpol aj pri návštevníkoch zo Srbska, USA, a Španielska, naopak počet hostí klesol pri návštevníkoch z Holandska, Bieloruska a Francúzska.

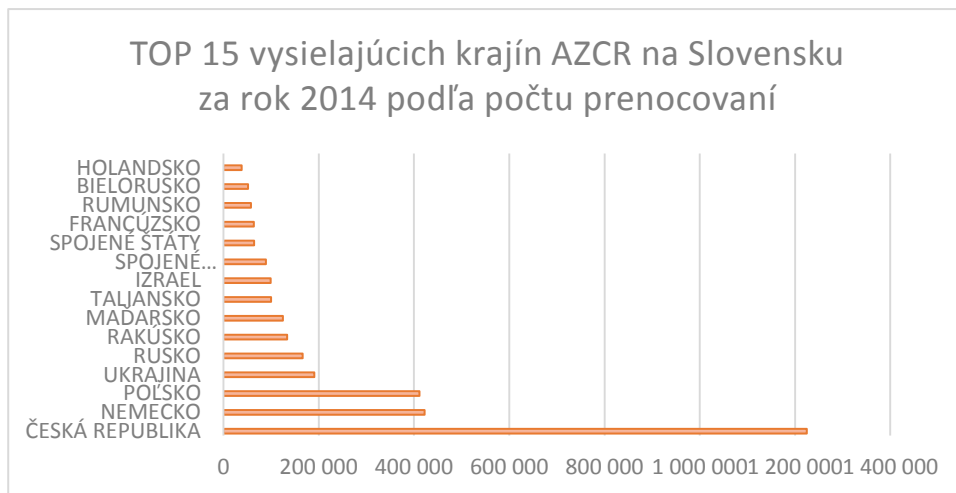

Graf 3 TOP 15 vysielajúcich krajín AZCR na Slovensku za rok 2014 podľa počtu prenocovaní

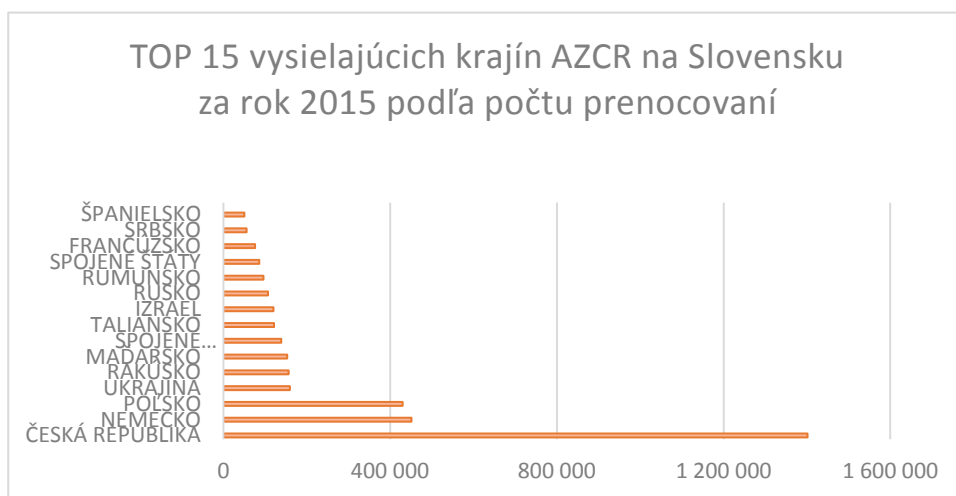

Graf 4 TOP 15 vysielajúcich krajín AZCR na Slovensku za rok 2015 podľa počtu prenocovaní

### Problémy a výzvy slovenského kúpeľníctva

Slovenské kúpeľníctvo má za sebou pomerne turbulentné obdobie. Pri skúmaní analyzovaných dát je vidieť pozitívny efekt v podobe rastu návštevnosti zahraničných kúpeľných hostí v slovenských kúpeľoch. Stále je však potrebné zapracovať na kvalite poskytovaných služieb, zväčšiť množstvo investícií, hlavne do budov využívaných na kúpeľne služby. Významne investície potrebuje aj oprava príslušných komunikácií, parkov, fontán atď. Ak má byť kúpeľníctvo konkurencieschopné v rámci Európy, sú potrebné značné investície do modernizácie kúpeľného vybavenia. Veľkým problémom je aj slabé mzdové ohodnotenie zamestnancov, čo má za následok odchádzanie veľkého množstva personálu do zahraničia.

Stratégia rozvoja CR do roku 2020 hovorí o okrem iného o zlepšení koordinovaného marketingu, propagácii a prezentovaní CR Slovenska, kde treba stanoviť jasný cieľ akým sa ma propagácia CR na Slovensku uberať. Slovenské kúpeľníctvo malo aj po spoločensko-politických zmenách v roku 1989 predpoklad byť „vlajkovou loďou“ cestovného ruchu. Prírodné liečebné kúpele majú nezastupiteľnú úlohu v prevencii chorôb. Kúpeľná liečba pomáha predchádzať civilizačným ochoreniam. Mnohé slovenské liečebné kúpele zaraďujú do svojho programu služby wellness, víkendové pobyty na skrášľovanie, odbúravanie stresu a pod., a to aj pod lekárskeho dozoru. Problémom, ktorý je vo veľmi malej miere naplnený je práve malá schopnosť „pochváliť sa“ čo je na slovenskom kúpeľníctve zaujímavé a čím je

výnimočné. Podstatnou otázkou v oblasti podpory domáceho cestovného ruchu zo strany štátu je aj jej výška a spôsob. V oblasti kúpeľných pobytov je legislatívne upravená zákonom č. 577/2004 (ZoZZ 2004): O rozsahu zdravotnej starostlivosti uhrádzanej na základe verejného zdravotného poistenia a o úhradách za služby súvisiace s poskytovaním zdravotnej starostlivosti, ktorý presne stanovuje kto a za akých podmienok má nárok na kúpeľňu liečbu hradenú v istom rozsahu štátom. Pomerne časté zmeny tohto zákona nedovoľujú vytvoriť dlhodobú koncepciu, ktorá by stanovila ako sa má slovenské kúpeľníctvo správať vo vzťahu k domácim návštevníkom. Aj kvôli tomu je sa do väčšej miery orientovať na zahraničných návštevníkov, čo sa nám aj darí. Nedostatky však vidím v malej orientácii sa na Arabský svet a na návštevníkov z krajín ako Japonsko, Čína a Južná Kórea. Práve návštevníci z týchto častí sveta sa mohli stať hybnou silou rozvoja CR a hlavne kúpeľného CR v Európe. Ich veľkou výhodou je to, že počet prenocovaní je vysoký, avšak je nevyhnutné nezabúdať na vyššie spomenutú kvalitu služieb, na ktorú je táto klientela obzvlášť citlivá. Táto klientela sa vyznačuje zväčša vyššou solventnosťou ako aj vďaka za kvalitne vykonané služby. V prípade ak sa v slovenských kúpeľoch týmto klientom zapáči, je pravdepodobné, že sa klienti z týchto krajín sa budú k nám radi vracat' (Matlovičová 2013).

Úplne najnovšie informácie z programového vyhlásenia vlády z roku 2016 hovorí: „Väčší dôraz sa bude klásť na podporu rozvoja kúpeľníctva“. Preto vláda posúdi možnosť zavedenia daňových zvýhodnení a osobitných stimulov pre rozvoj slovenského kúpeľníctva, čo vytvára nádej, že sa vytvoria predpoklady na výraznejší rozvoj slovenského kúpeľníctva. (<http://www.aktuality.sk/clanok/329574/programove-vyhlasenie-tretej-vlady-roberta-fica/>). V tichosti sa hovorí aj o vytvorených nových odpisových skupín, ako aj väčšie možnosti na využitia fondov EÚ, ktoré by veľmi význame pomohli rozvoju slovenského kúpeľníctva.

## **Záver**

V tomto príspevku je popísaný kúpeľný cestovný ruch na území Slovenskej republiky. Dôraz sa kladie na popísanie vývoja kúpeľníctva a faktorov ktoré výrazne ovplyvnili jeho vývoj. Najvýraznejšie sa prejavila na jeho kvalite a súčasnom stave privatizácia, ktorá prebiehala po prechode na trhové hospodárstvo. Významom pozitívom je aj rôznorodosť slovenského kúpeľníctva a jeho prevažne súkromné vlastníctvo ktoré kladie dôraz na ziskovosť tohto odvetvia. Nositeľom financií do tejto oblasti CR sú hlavne zahraniční hostia, ktorých celková návštevnosť je popísaná a rozobratá z hľadiska zastúpenia jednotlivých národov. V príspevku sú spomenuté aj problémy a výzvy ktoré stoja pred kúpeľným cestovným ruchom. Odporúča sa klásť dôraz na prilákanie zahraničných hostí a to hlavne z krajín Arabského polostrova a Ázie. Vláda SR si kladie za úlohu zlepšenie postavenia slovenských kúpeľov. Tieto informácie vytvárajú pocit pozitívnej zmeny, ktorá povedie ešte k silnejšej pozícii kúpeľníctva v rámci slovenského hospodárstva, ktorá by mala viesť k skvalitneniu služieb a zvýšeniu počtu návštevníkov.

## **Zoznam bibliografických odkazov**

<http://www.aktuality.sk/clanok/329574/programove-vyhlasenie-tretej-vlady-roberta-fica/>

[http://www.ask.sk/sk/liecebne\\_kupele.php](http://www.ask.sk/sk/liecebne_kupele.php)

ELIAŠOVÁ, D., 2007. *Podnikanie kúpeľných podnikov v novom ekonomickom prostredí*.

FIALOVÁ, D., 2004. České lázeňství. *Geografické rozhledy*, 13, č. 3, s. 76 – 77.

HUSOVSKÁ, E., 2001. *Slovensko – kúpele*. Bratislava: Príroda.

KNOP, K. a kol., 1999. *Lázeňství, ekonomika a management*. Praha: Grada publishing.

MEDZOVÁ, A., 1999. *Slovenské kúpele majú po privatizácii vyprofilovaných majoritných vlastníkov*; Dostupné z: ([www.etrend.sk/trend-archiv/rok-/cislo-/slovenske-kupele-maju-po-privatizacii-vyprofilovanych-majoritnych-vlastnikov.html](http://www.etrend.sk/trend-archiv/rok-/cislo-/slovenske-kupele-maju-po-privatizacii-vyprofilovanych-majoritnych-vlastnikov.html), 21. 4. 2016)

MATLOVIČOVÁ, K., KOLESAROVÁ, J. ŽIDOVÁ, A., 2013. Slovak spas in the context of change – current conditions, issues and challenges, in Dej M., Huculak M., Jarczewski W. (Eds) (2013): *Recreational use of geothermal water in Visegrad Group countries*, © Copyright by Institute of Urban Development, Kraków 2013, ISBN 978-83-89440-67-9, pp. 161 – 173

NOVOTNÁ, L., 2009. *Cestovní ruch v České a Slovenské republice – vývoj po roce 1989*. Diplomová práce. Univerzita Palackého v Olomouci.

OROSZ, Ö., 2007. *Vývoj lázeňství na Slovensku a jeho význam v současnosti*. Bakalárska práca. PŘF UK, Praha.

<http://www.sacr.sk/odborna-verejnost/analyzy-a-statistiky/statistiky/>

TITTELBACHOVÁ, Š., 2008. Politika cestovního ruchu. In: Wokoun, R., Malinovský, J., Daliborský, M., Blažek, J. a kol. (eds). *Regionální rozvoj – východiská RR, regionální politika, teorie, strategie a programování*. Linde Praha, s. 205 – 214.

**Ing. Kamil Kyšela, PhD.**

**Ing. Lenka Rezníčková, PhD.**

Technická univerzita v Košiciach

Baníctva, ekológie, riadenia a geotechnológií

Ústav zemských zdrojov, Oddelenie geo a montánneho turizmu

Boženy Nemcovej 32, Košice

kamil.kysela@tuke.sk

# STRATÉGIE ZVLÁDANIA RODINY SO ZÁVISLÝM ČLENOM

Nela Laciaková

## Abstract

At present, the issue of addiction in families frequent phenomenon that affects not only dependent member, but largely negative impact on other family members. My intention was to find out what is the impact of alcoholism on the family as a whole. Research I found out what the most common coping strategies stressful situations using family members of alcoholics and how they affect them in coping with the problem.

Výskum som realizovala priamo s účastníkmi spoločenstva Al-Anon, kde sa spoločne stretávajú najbližší príbuzní závislého člena. V rámci aktívnych účastí v mnohých skupinách som mala možnosť vypočuť si rozdielne názory, postoje a spôsoby riešenia zúčastnených. Z výpovedí účastníkov som zistila, že niektorí sa snažia aktívne riešiť problém, iní sa problému vyhýbajú a niektorí vyhľadávajú sociálnu oporu. Pred samotnou realizáciou výskumu bolo pre mňa zaujímavým zistením to, že stratégia vyhýbanie sa problému bola pre rodinných príslušníkov alkoholika účinnejšou ako aktívne riešenie problému. Toto zistenie vyplynulo z ich priamych rozhovorov o živote so závislým členom. Na meranie stratégií zvládania záťažových situácií som zvolila dotazník SPNS (r)- „Stratégie postupu náročných situácií“. Sledovanými výskumnými premennými boli vzdelanie rodinných príslušníkov alkoholika, typ a funkčnosť ich pôvodnej rodiny. Výsledky výskumu poukázali na zhodu s niekoľkými doterajšími teoretickými aj praktickými zisteniami, ktoré tvrdia, že rodinné prostredie ovplyvňuje výber spôsobov zvládania záťažových situácií. Rodina môže svojim správaním a využívanými stratégiami pomôcť ale aj uškodiť alkoholikovi. V práci som overila, že funkčnosť, typ pôvodnej rodiny a vzdelanie rodinných príslušníkov alkoholika vplýva na výber stratégií zvládania problému alkoholizmu v rodine. Ako účastníčka podporných skupín som postrehla jednotlivé fázy, ktorými prechádzajú rodinní príslušníci pri probléme alkoholizmu v rodine. Zo začiatku sa snažia pomôcť závislému, neskôr ho začnú kontrolovať a nakoniec sa stanú obeťou spoluzávislosti. Vo fáze spoluzávislosti strácajú svoju hodnotu a nie sú schopní uvažovať o veciach reálne. S niektorými respondentmi sa mi podarilo viesť aj bližší rozhovor v ktorom uviedli ako správne z ich pohľadu pristupovať k riešeniu problému. Podľa ich výpovedí by sa nemali sústrediť len na problémy alkoholika z dôvodu, že takéto ich správanie podnieti odpor alkoholika k spolupráci. Správny prístup a poznanie toho, ako čeliť problému alkoholizmu a aké sú vhodné stratégie zvládania záťaže s alkoholikom môže byť užitočné pri práci s rodinami, ktoré sú poznačené spoluzávislosťou.

## Úvod

V súčasnosti sa čoraz častejšie človek stretáva so záťažovými situáciami, s ktorými sa jemu vyhovujúcim spôsobom snaží vyrovnáť. Pre jednotlivca môže znamenať rovnaký problém rozdielny stupeň záťaže. Pre niektorých ľudí predstavuje záťaž snahu postaviť sa riešeniu problému, iní môžu hľadať únik zo situácie a vyhýbať sa riešeniu problému. V živote človeka môžu však nastať aj situácie, ktoré nezvládajú a následne si volia maladaptívne spôsoby vyrovnávania sa s problémami. Únik k alkoholu je častým javom vyskytujúcim sa v rodinách. Tento spôsob zvládania záťaže môže jedinec považovať na určitý čas za priaznivý, ktorý mu pomáha zabúdať na problémy. Rodinní príslušníci, ktorí žijú s alkoholikom sú vystavení silnej záťaži a v rodine dochádza k viacerým zmenám. „Zraniteľnosť osoby človeka evokuje zmysel podporného konania zo strany iných jednotlivcov“ (Ambrozy 2012, s. 14). Dôvodom, prečo sme sa snažili preskúmať problematiku

závislosti v rodine a zistiť, aké stratégie zvládania využíva rodina so závislým členom na alkohole je to, že v súčasnosti je problém alkoholizmu veľmi častým javom vyskytujúcim sa v rodinách a ovplyvňuje nielen samotného alkoholika, ale aj rodinu ako celok. Je dôležité poznať, ako vnímajú a vidia problematiku alkoholizmu rodinní príbuzní alkoholika, a ako sa snažia túto situáciu riešiť, respektíve aké stratégie zvládania im môžu pomôcť pri riešení problémov súvisiacich s alkoholizmom.

Výsledky realizovaného výskumu preukázali zhodu s niekoľkými doterajšími výskumnými zisteniami. Funkčnosť a typ rodiny ovplyvňuje človeka pri výbere stratégií zvládania záťažových situácií. Ľudia pochádzajúci z funkčných a úplných rodín si volia účinnejšie spôsoby zvládania záťaže. V mojej práci som zistila aj rozdiely s niektorými doterajšími výskumnými zisteniami. Z výpovedí účastníkov podporných skupín Al-Anon som preukázala, že stratégia vyhýbanie sa je pre rodinných príbuzných alkoholika v mnohých situáciách účinnejšou ako stratégia aktívne riešenie.

## **Materiál a metodika**

Typ výskumu bol kauzálny porovnávací. Prácou som zisťovala ako premenné typ, funkčnosť a vzdelanie rodiny vplyvajú na voľbu stratégií zvládania. Za základnú metódu zisťovania využívaných stratégií postupov v náročných situáciách som zvolila štandardizovaný dotazník SPNS(r), ktorého autormi sú Frankovský a Bagmartner. Dotazník SPNS(r) zahŕňa popisy 24 situácií, ktoré zahŕňajú 4 oblasti života, a to ohrozenie zdravia, existenciálne a morálne problémy, zamestnanie a financie a blízke interpersonálne vzťahy. Každý z uvedených oblastí života zahŕňa 6 popisov situácií. Na každý popis situácií sa viažu 3 možnosti stratégií správania sa a to vyhýbanie sa problému, hľadanie sociálnej opory a riešenie problému vlastným úsilím. Respondenti odpovedali na popisy uvedených situácií na 6 bodovej škále (1- určite nie až 6- určite áno), na ktorej určili, či by daný postup riešenia využili alebo nie. Pri výbere výskumnej vzorky som použila príležitostný nenáhodný výber. Vzhľadom k stanoveným cieľom a použitým metódam som oslovila účastníkov svojpomocného, duševného a liečebného programu Al-Anon a to v Ružomberku, Púchove, Poprade a Trenčíne. Dotazníky boli administrované skupinovo 60 účastníkom Al-Anon. Pre potreby výskumu som si respondentov rozdelila do niekoľkých podskupín podľa veku, a to podskupinu rannej dospelosti, strednej dospelosti, neskorej dospelosti a staroby. Ďalšie podskupiny boli vytvorené na základe úrovne dosiahnutého vzdelania (VŠ, SŠ), typu rodiny (úplná, neúplná) a funkčnosti rodiny (funkčná, dysfunkčná). Výskum som realizovala v roku 2015 po dohode so zodpovednými vedúcimi liečebných programov a účastníkmi navštevujúcich tento program.

## **Štatistické spracovanie údajov**

Štatistické spracovanie údajov prebiehalo prostredníctvom programu SPSS verzia 20.0. Pre opis výskumnej vzorky sme použili deskriptívnu štatistiku, postupy ako frekvenčné tabuľky, priemery, štandardné odchýlky a pod. Zistenie reliability jednotlivých subškál dotazníka SPNS(r)- Stratégie postupov v náročných situáciách prebiehalo prostredníctvom Cronbachovej alfy. Zisťovali sme normalitu rozloženia údajov pomocou Shapirovho-Wilkovho testu. Pre údaje, ktoré boli normálne rozložené sme použili parametrickú štatistiku, ak údaje neboli normálne rozložené sme použili neparametrickú štatistiku. Na overenie rozdielov v stratégií riešenie problému v závislosti od vzdelania rodinných príbuzných alkoholika sme použili Man-Whitneyho U testu. Na overenie rozdielov v stratégií sociálna opora v závislosti od typu rodiny sme zisťovali prostredníctvom t-testu pre dva nezávislé výbery. Rozdiely vo využívaných stratégiách riešenie problému v závislosti od funkčnosti

rodiny sme zisťovali prostredníctvom Man-Whitneyho U testu. Rozdiely vo využívaných stratégiách vyhábanie v závislosti od funkčnosti rodiny sme overovali prostredníctvom Man-Whitneyho U testu. Na overenie rozdielov vo využívaní stratégie riešenie problému v závislosti od typu rodiny sme zisťovali prostredníctvom t- testu pre dva nezávislé výbery.

## Výsledky výskumu

Vzhľadom k stanovenému cieľu výskumu som overovala niekoľko nasledujúcich hypotéz. V prvej hypotéze som vzhľadom k doterajším výskumným zisteniam predpokladala, že rodinní príslušníci závislého člena s vysokoškolským vzdelaním budú využívať vo väčšej miere stratégiu riešenie problému v porovnaní s rodinnými príslušníkmi stredoškolského vzdelania. Vypočítané rozdiely uvádzame v tabuľke 1.

Tab. 1 Výsledky Mann-Whitneyho U testu a priemerné hodnoty pre stratégiu riešenie problému v závislosti od vzdelania (N=60)

Vzdelanie	n	Mean	SD	Mean Rank	U	Sum of Ranks	Sign
Vysokoškolské	28	122,82	10,49	35,30	313,5	841,50	0,046
Stredoškolské	32	114,03	19,21	26,30	00	988,50	

Poznámka: n - počet osôb v skupine, Mean - priemer, SD - štandardná odchýlka, Mean Rank - priemerné poradie, U - Mann-Whitney U test, Sum of Ranks - suma hodnôt, Sign - hodnota významnosti.

Tabuľka 1 poukazuje na štatisticky významný rozdiel medzi rodinnými príslušníkmi stredoškolského vzdelania a rodinnými príslušníkmi vysokoškolského vzdelania. Na základe výsledkov môžeme konštatovať, že rodinní príslušníci s vysokoškolským vzdelaním budú vo väčšej miere využívať stratégiu riešenie problému v porovnaní rodinnými príslušníkmi stredoškolského vzdelania.

V druhej hypotéze som vzhľadom k doterajším výskumným zisteniam predpokladala, že rodinní príslušníci závislého člena pochádzajúci z úplnej rodiny budú využívať vo väčšej miere sociálnu oporu v porovnaní s rodinnými príslušníkmi pochádzajúcimi z neúplnej rodiny.

Tab. 2 Výsledky t- testu a priemerné hodnoty pre stratégiu sociálna opora v závislosti od typu rodiny (N=60)

Typ rodiny	n	Mean	SD	t	df	Sign
Úplné	36	107,79	15,54	0,179	58	0,859
Neúplné	24	107,06	16,02			

Poznámka: n - počet osôb v skupine, Mean - priemer, SD - štandardná odchýlka, t - testovacie kritérium t- testu, df - stupeň voľnosti, Sign - hodnota významnosti.

Na základe výsledkov uvedených v tabuľke 2 sme zistili, že nie je štatisticky významný rozdiel vo využívaní stratégií sociálna opora v závislosti od typu rodiny. Rodinní príslušníci závislého člena pochádzajúci z úplnej rodiny nebudú využívať vo väčšej miere stratégiu sociálna opora v porovnaní s rodinnými príslušníkmi pochádzajúci z neúplnej rodiny.

V tretej hypotéze som vzhľadom k doterajším výskumným zisteniam predpokladala, že rodinní príslušníci závislého člen pochádzajúci z funkčnej rodiny budú využívať vo väčšej miere stratégiu riešenie problému v porovnaní s rodinnými príslušníkmi pochádzajúci z dysfunkčnej rodiny.

Tab. 3 Výsledky Man-Whitneyho U testu a priemerné hodnoty pre stratégiu riešenie problému v závislosti od funkčnosti rodiny (N=60)

Rodina	N	Mean	SD	Mean Rank	U	Sum of Ranks	Sign
Funkčná	29	123,42	11,56	35,90	237,500	1292,50	0,003
Dysfunkčná	31	110,20	19,09	22,40		537,50	

Poznámka: n - počet osôb v skupine, Mean - priemer, SD - štandardná odchýlka, Mean Rank - priemerné poradie, U - Mann-Whitney U test, Sum of Ranks - suma hodnôt, Sign - hodnota významnosti.

Na základe výsledkov uvedených v tabuľke 3 sme zistili štatisticky významný rozdiel v stratégií riešenia problému v závislosti od funkčnosti rodiny. Preukázalo sa, že rodinní príslušníci pochádzajúci z funkčnej rodiny využívajú častejšie stratégiu riešenie problému v porovnaní s rodinnými príslušníkmi pochádzajúcimi z dysfunkčnej rodiny. Vo štvrtej hypotéze som vzhľadom k doterajším výskumným zisteniam predpokladala, že rodinní príslušníci závislého člena pochádzajúci z dysfunkčnej rodiny budú využívať vo väčšej miere stratégiu vyhýbanie v porovnaní s rodinnými príslušníkmi pochádzajúci z funkčnej rodiny.

Tab. 4 Výsledky Mann-Whitneyho U testu a priemerné hodnoty pre stratégiu vyhýbanie v závislosti od funkčnosti rodiny (N=60)

Rodina	N	Mean	SD	Mean Rank	U	Sum of Ranks	Sign
Funkčná	29	59,58	19,73	28,47	359,00	1025,00	0,270
Dysfunkčná	31	64,25	17,05	33,54		805,00	

Poznámka: Poznámka: n - počet osôb v skupine, Mean - priemer, SD - štandardná odchýlka, Mean Rank - priemerné poradie, U - Mann-Whitney U test, Sum of Ranks - suma hodnôt, Sign - hodnota významnosti.

Na základe výsledkov uvedených v tabuľke 4 sme zistili, že nie je štatisticky významný rozdiel v stratégií vyhýbanie v závislosti od funkčnosti rodiny. Rodinní príslušníci pochádzajúci z dysfunkčnej rodiny nebudú využívať vo väčšej miere stratégiu vyhýbanie v porovnaní s rodinnými príslušníkmi pochádzajúcimi z funkčnej rodiny. Na overenej piatej hypotézy som vzhľadom k doterajším výskumným zisteniam predpokladala, že rodinní príslušníci pochádzajúci z úplnej rodiny budú využívať vo väčšej miere stratégiu riešenie problému v porovnaní s rodinnými príslušníkmi pochádzajúcimi z neúplnej rodiny.

Tab. 5 Výsledky t-testu a priemerné hodnoty pre stratégiu riešenie problému v závislosti od typu rodiny (N=60)

Typ rodiny	n	Mean	SD	t	df	Sign
Úplná	36	124,28	11,56	3,021	58	0,004
Neúplná	24	112,38	17,99			

Poznámka: Poznámka: n - počet osôb v skupine, Mean - priemer, SD - štandardná odchýlka, t - testovacie kritérium t- testu, df - stupeň voľnosti, Sign - hodnota významnosti.

Na základe výsledkov uvedených v tabuľke 5 sme zistili, že je štatisticky významný rozdiel v stratégií riešenie problému v závislosti od typu rodiny. Preukázalo sa, že rodinní príslušníci alkoholika pochádzajúci z úplnej rodiny využívajú vo väčšej miere stratégiu riešenie problému v porovnaní s rodinnými príslušníkmi pochádzajúcimi z neúplnej rodiny.



## Diskusia

Pri formulácií hypotéz som vychádzala i z empirických a teoretických poznatkov. Výsledky výskumu preukázali štatisticky významný rozdiel v stratégií riešenie problému medzi rodinnými príslušníkmi stredoškolského vzdelania a rodinnými príslušníkmi vysokoškolského vzdelania. Na základe výsledkov môžeme konštatovať, že rodinní príslušníci s vysokoškolským vzdelaním budú vo väčšej miere využívať stratégiu riešenie problému ako rodinní príslušníci stredoškolského vzdelania. Pri formulácii tejto hypotézy sme vychádzali z doterajších výskumných zistení, ktoré ju potvrdzujú. Výskum Šolcovej a Kebzu (2003) preukázal niekoľko prediktorov zvládania záťažových situácií. To, v akej miere bude človek vo svojom živote využívať stratégiu aktívneho riešenia problému, závisí aj od úrovne dosiahnutého vzdelania. Záver výskumu poukazuje na to, že čím vyššie vzdelanie človek dosiahne, tým je väčšia jeho schopnosť ovplyvniť život pozitívnym smerom a využiť efektívne stratégie zvládania záťažových situácií. V nasledujúcej hypotéze som predpokladala, že rodinní príslušníci závislého člena pochádzajúci z úplnej rodiny budú využívať vo väčšej miere sociálnu oporu v porovnaní s rodinnými príslušníkmi pochádzajúcimi z neúplnej rodiny. Výskum Ondroušovej a Kyslovej (1996) preukázal, že ľudia pochádzajúci z úplných rodín vedia lepšie zvládať záťažové situácie vďaka fungujúcemu rodinnému systému, v ktorom je prítomná kohézia, adaptabilita a spokojnosť. Naopak v rozvedených rodinách je oslabenie rodinného systému, čo znamená, že ľudia musia využívať adaptívnejšie zdroje zvládania.

Iné výskumy uvádzajú odlišné výsledky ohľadom vplyvu formy rodiny na voľbu stratégií zvládania. Usporiadanie rodiny má veľký vplyv na fungovanie jedinca v jeho budúcnosti. Deti, ktoré boli vychovávané v úplnej rodine vyhľadávali sociálnu oporu v menšej miere ako deti vychovávané v neúplných rodinách. Dieťa, ktoré sa môže spoliehať na prítomnosť a starostlivosť rodiča, sa dokáže v budúcnosti lepšie adaptovať na situácie. Inými slovami povedané, že z dieťaťa sa stáva vyrovnaná osobnosť, ktorá sa dokáže spoliehať v problémových situáciách alebo v situáciách neistoty na seba, dôveruje svojim schopnostiam a sociálnu oporu vyhľadáva v menšej miere ako deti pochádzajúce z neúplných rodín. Vo výskume sa táto hypotéza nepotvrdila. Hypotéza nemusela byť potvrdená v dôsledku nedostatočného počtu respondentov vo výskume alebo v dôsledku skreslenia odpovedí účastníkmi výskumu. Na základe našej účasti v podporných skupinách pre spoluzávislých Al-Anon sme zistili niekoľko zaujímavostí z výpovedí niektorých respondentov. Účastníci výskumu, ktorí uvideli svoju pôvodnú rodinu ako neúplnú a označili ju za dysfunkčnú, v ktorej boli narušené medzilidské vzťahy, obmedzená komunikácia, sa nemohli spoľahnúť na najbližších rodinných príslušníkov pri ich problémoch s alkoholizmom v rodine. Respondenti vnímali svoju najbližšiu rodinu ako odmietavú, ktorá vo väčšine prípadov reagovala apatiou, ľahostajnosťou, podráždenosťou a hnevom. Nakoľko rodinní príslušníci alkoholika nemali podporu v najbližšej rodine, snažili sa vyhľadať sociálnu oporu v priateľoch, kamarátoch a niektorí uviedli aj návštevu psychológa. Niektorí rodinní príslušníci alkoholika uvideli, že často hľadajú oporu v známych, v zmysle svojho sebaopotvrdenia. Snažili sa, aby im priatelia potvrdili ich pravdu. Potvrdenie pravdy ich mohlo na určitý čas upokojiť a povzbudiť, ale nebolo to riešením problému. Na účasti niekoľkých stretnutí v Al-Anon sme zaznamenali vo viacerých prípadoch niekoľko spoločných znakov pre väčšinu rodinných príbuzných alkoholika. Rodinní príbuzní uviedli, že pri problémoch, ktoré prežívajú, si v konečnom dôsledku vedia najviac pomôcť sami. Potrebujú dostatok času a priestoru, aby si uvedomili, že je v ich rukách zmeniť situáciu, v ktorej sa nachádzajú. Poznanie, že len oni sami si môžu ovplyvniť život a smerovanie budúcnosti ich robí silnejšími, odolnejšími a skúsenejšími v záťažových situáciách.

Vo výskume som taktiež predpokladala, že rodinní príslušníci závislého člena pochádzajúci z funkčnej rodiny budú využívať vo väčšej miere stratégiu riešenie problému v porovnaní s rodinnými príslušníkmi dysfunkčnej rodiny. Táto hypotéza sa vo výskume potvrdila. Tieto zistenia sú v zhode s doterajšími výskumnými zisteniami Mlčáka (1996), Plaňavu (2000), Selikowitza (2005) a Sobotkovej (2007). Autori zisťovali vzťah medzi typom rodinného prostredia a druhom copingových stratégií. Výsledky výskumu preukázali vzťah medzi typom rodinného prostredia a využívanými copingovými stratégiami. Ženy pochádzajúce z funkčných rodín využívali aktívnejšie stratégie zvládania problémov ako napríklad emocionálnu, inštrumentálnu, sociálnu oporu, vyjadrenie emócií a plánovanie. Ženy pochádzajúce z dysfunkčných rodín využívali vyhýbavé copingové stratégie. Vyhýbavými copingovými stratégiami boli popretie existencie problému alebo mentálne aj behaviorálne vypnutie. Ďalej som predpokladala, že rodinní príslušníci závislého člena pochádzajúci z dysfunkčnej rodiny budú vo väčšej miere využívať stratégiu vyhýbanie v porovnaní s rodinnými príslušníkmi funkčnej rodiny. Hypotézu sme stanovili na základe predchádzajúcich výskumných zistení. Výskum Pavlůvčikovej a Beríkovej (2013) sa tiež zameriava na to, či existuje rozdiel vo využívaných copingových stratégiách vo funkčných a dysfunkčných rodinách. Preukázalo sa, že ľudia, ktorí pochádzajú z dysfunkčných rodín, využívajú maladaptívne stratégie, zatiaľ čo tí, ktorých rodinné prostredie je funkčné, riešia záťažové situácie aktívnejšie, cieľavedomejšie a dochádza v nich k častejšiemu využívaniu stratégie emocionálnej ventilácie. Autorky výskumu predpokladali, že respondenti pochádzajúci z funkčných rodín budú zvládať záťažové situácie aktívnejšie, čo sa potvrdilo v plnej miere.

Vo výskume sa táto hypotéza nepotvrdila. Hypotéza nemusela byť potvrdená v dôsledku nedostatočného počtu respondentov vo výskume, alebo v dôsledku skreslenia odpovedí účastníkmi výskumu. Nepotvrdenie hypotézy môžeme odôvodniť aj našim pohľadom na danú problematiku súvisiacu so stanovenou hypotézou. Myslíme si, že ľudia, ktorí pochádzajú z dysfunkčnej rodiny, boli vo väčšine prípadov vystavovaní záťažovým situáciám, na ktoré boli nútení nejakým spôsobom reagovať. Možno práve títo ľudia, ktorí vo svojej dysfunkčnej rodine nezažili podporu, pomoc a porozumenie sa snažili skôr riešiť situáciu, ako unikať pred problémami. V dôsledku toho sa v ich živote mohli stať odolnejšími v záťažových situáciách. Naopak ľudia pochádzajúci z funkčnej rodiny nemuseli byť v takej miere vystavení záťažovým situáciám, ako ľudia pochádzajúci z dysfunkčnej rodiny, a nemuseli riešiť také problémy aké zažívajú členovia dysfunkčnej rodiny. Z toho môže vyplývať, že pri stretnutí s problémami sa skôr vyhýbajú riešeniu problémov alebo nie sú pripravení priznať skutočnosť, s ktorou sa v živote nestretli. V záverečnej hypotéze som predpokladala, že rodinní príslušníci závislého člena pochádzajúci z úplnej rodiny budú využívať vo väčšej miere stratégiu riešenie problému v porovnaní s rodinnými príslušníkmi neúplnej rodiny. Výsledky výskumu preukázali štatisticky významný rozdiel.

Bratská (2008) uvádza niekoľko ochranných faktorov na úrovni jednotlivca aj na úrovni rodiny pri zvládaní záťažových situácií. Medzi ochranné faktory na úrovni jednotlivca zaraďuje ukončené stredoškolské alebo vysokoškolské vzdelanie, vyššia úroveň emocionálnej a morálnej inteligencie, schopnosť zvládať a riešiť záťažové situácie primeraným spôsobom, pozitívny vzťah k celoživotnému vzdelávaniu a k práci, zmysluplnosť práce, ktorá prináša pre jedinca hodnoty a pod. K ochranným faktorom na úrovni rodiny zaraďuje autorka funkčnosť rodiny, primerané materiálne zabezpečenie rodiny, zdravý životný štýl, schopnosť rodiny zvládať záťažové situácie konštruktívnym spôsobom, negatívny postoj k alkoholu a drogám, pozitívny prístup k celoživotnému vzdelávaniu, aktívny prístup, záujem a účasť na dianí v spoločnosti, regióne, komunitách a pod. Pri administrácii dotazníkov som sa snažila eliminovať všetky vonkajšie vplyvy, ktoré by mohli mať negatívny dopad na výsledky výskumu. V snahe odstránenia nežiaducich vplyvov som sa snažila zabezpečiť rovnaké

podmienky administrácie pre všetkých účastníkov výskumu. Na začiatku programu boli respondenti oboznámení s cieľom výskumu a nástrojmi merania. Zber údajov prebiehal až po ukončení jednohodinového stretnutia účastníkov anonymného programu pre spoluzávislých Al-Anon. V priebehu realizácie výskumu sme sa snažila respondentom poskytnúť dostatočný priestor v prípade nejasností alebo neporozumenia otázok týkajúce sa výskumu. Nedokázala sme zabezpečiť rovnaké zastúpenie rodinných príbuzných alkoholika z hľadiska zastúpenia pohlavia, nakoľko sa týchto stretnutí anonymného spoločenstva zúčastňujú prevažne ženy. Najväčšie zastúpenie vzorky z hľadiska veku tvorili respondenti vo veku strednej a staršej dospelosti, kde bolo takmer úplne rovnaké zastúpenie. Nepodarilo sa zabezpečiť rovnaké zastúpenie rodinných príslušníkov pochádzajúci z úplných a neúplných rodín, pretože v skupinách Al-Anon bola stredná prevaha respondentov neúplnej rodiny.

Vo výskume je možné, že došlo k miernejšiemu skresleniu výsledkov aj napriek tomu, že respondenti vyplňali dotazník anonymne. V dnešnej dobe môžu mať rodiny tendenciu javiť sa v pozitívnejšom svetle, môžu skresľovať skutočnú situáciu v rodine, popierať prítomnosť problémov v rodine a poukazovať na efektívne stratégie zvládania záťažových situácií, čo môže vyvolať sociálne žiaduce odpovede. Výskumnú vzorku tvoril príležitostný nenáhodný výber. Príležitostný výber poukazuje na skutočnosť, že nie je možnosť zovšeobecnenia výsledkov na celú populáciu, len na skúmanú vzorku výskumu. Nenáhodný výber znamená, že zvolená výskumná vzorka je nereprezentatívna.

## **Záver**

Výsledky výskumu preukázali zhodu s niekoľkými doterajšími teoretickými aj praktickými zisteniami, ktoré tvrdia, že rodinné prostredie ovplyvňuje výber spôsobov zvládania záťažových situácií. Z uvedeného vyplýva, že rodinní príslušníci závislého člena na alkohole budú ovplyvňovať to, ako bude alkoholik postupovať v riešení problému závislosti. Rodina môže svojim správaním a využívanými stratégiami pomôcť, ale aj poškodiť alkoholikovi. V práci sme overila, že funkčnosť, typ pôvodnej rodiny aj vzdelanie rodinných príslušníkov alkoholika vplýva na výber stratégií zvládania problému alkoholizmu v rodine. Preukázali sme štatisticky významný rozdiel medzi funkčnosťou pôvodnej rodiny a stratégiou riešenia problému. Z uvedeného poukazujeme na to, že rodinní príslušníci pochádzajúci z funkčnej rodiny využívajú častejšie stratégie aktívneho riešenia problému tým, že sa snažia získať informácie o probléme, hľadať sociálnu oporu v porovnaní s rodinnými príslušníkmi dysfunkčnej rodiny. Ďalej sme zistili, že rodinní príslušníci, ktorí pochádzajú z pôvodnej úplnej rodiny, využívajú vo väčšej miere stratégie riešenia problému ako tí, ktorí pochádzajú z neúplnej rodiny. Štatisticky významný rozdiel preukázal aj vplyv dosiahnutého vzdelania na využívané stratégie riešenia záťaže. Zistili sme, že príbuzní alkoholika s vysokoškolským vzdelaním využívajú častejšie stratégie riešenia problému ako príbuzní alkoholika so stredoškolským vzdelaním.

V závere článku uvádzam aj niekoľko poznatkov z výpovedí rodinných príslušníkov alkoholika zo skupinových sedení programu pre spoluzávislých Al-Anon, na ktorých som sa osobne zúčastnila v mestách Ružomberok, Poprad, Púchov, Trenčín a Prešov. Cieľom programu je, aby si spoluzávislí uvedomili, že aj oni majú svoj vlastný život a nemôžu sa neustále prispôbovať závislému členovi a zanedbávať svoje vlastné potreby. Učia sa akceptovať seba, vytvárať priateľské medziľudské vzťahy a dosahovať pokoj a nezávislosť. Väčšina účastníkov skupiny Al-Anon boli manželky alkoholikov. Pri viacerých výpovediach som postrehla niekoľko spoločných problémov, ktorými prechádzali príbuzní členovia alkoholika. Na začiatku, keď sa rodina dostáva do problému so závislým členom vstupuje do fázy, keď sa snaží situáciu zmeniť a myslí si, že je za ňu zodpovedná a musí svojmu blízkemu pomôcť. Avšak toto ponímanie vedie k zhoršeniu situácie, pretože svojím správaním

alkoholika tlačia ešte viac do závislosti. Na začiatku sa snažia rodinní príslušníci popierať problém a nepriznávajú, že majú v rodine závislého. Nepriznávajú to pred okolím a ani sami pred sebou. Rodinní príslušníci dodávajú, že je pre nich veľmi dôležité odpútať sa od alkoholika a nezameriavať sa len na jeho problémy. Vzťahy v rodine uvádzali účastníci programu ako celkovo narušené a oslabené. V časovom období, keď sa stanú rodinní príslušníci alkoholika spoluzávislými, prestávajú mať radi samých seba a strácajú svoju vlastnú hodnotu. Pre všetkých, ktorí majú možnosť zúčastňovať sa týchto skupín, sú tieto sedenia veľmi prínosnými, nakoľko si na základe skúseností s inými ľuďmi môžu vymeniť svoje názory, myšlienky, postoje a pod. Vďaka Al-Anon sa naučili myslieť racionálne a mať racionálny prístup k riešeniu problémov. Môže sa zdať, že pri probléme alkoholizmu v rodine môže byť aktívna stratégia riešenia problému užitočnejšia, avšak z výpovedí účastníkov programu bola stratégia vyhýbania sa prínosnou tým, že prestali riešiť alkoholika a jeho záujmy a snažili sa žiť svoj vlastný život. Z rozprávania účastníkov výskumu som zaznamenala aj fázy spoluzávislosti, ktorými príbuzní členovia rodiny prechádzajú. Zo začiatku sa snažia pomôcť závislému, neskôr ho začnú kontrolovať a nakoniec sa stanú obeťou spoluzávislosti. S niektorými respondentmi výskumu sa mi podarilo viesť aj bližší rozhovor, z ktorého uvádzam niekoľko postrehov rodinných príslušníkov alkoholika, ako správne z ich pohľadu postupovať pri riešení problémov spájaných s alkoholizmom v rodine. Dôležité je podľa nich zmena postoja, pretože zmena postojov mení aj správanie alkoholika. Najprv by sme sa mali naučiť ovládať samých seba a až potom životné udalosti okolo nás. Minulosť bola pre väčšinu príbuzných alkoholika neovládateľná. Vďaka Al-Anon sa naučili ovládať prítomnosť. Problémom rodinných príslušníkov bolo, alebo aj pre niektorých je, že nedokážu povedať nie, sú často zneužívaní, a to svedčí aj o ich zlej integrite. Na záver by som rada uviedla aj niekoľko priamych výpovedí členov programu: „Nech je naše áno, áno a nie, nie“. „Zober to tak, ako to je“. „Ja to neovplyvním ani nezmením, môžem to len prijať“. „Myšlienky majú neskutočnú moc“.

V preskúmaní danej problematiky vidím veľký prínos, nakoľko sme preukázalo, že typ, funkčnosť aj vzdelanie rodinných príbuzných alkoholika vplyvajú na výber voľby stratégií zvládania, ktorými môžu do značnej miery ovplyvniť problematiku alkoholizmu v rodine. Správny prístup a poznanie toho, ako čeliť problému alkoholizmu, a aké sú vhodné stratégie zvládania záťaže s alkoholikom môže byť užitočné pri práci a rodinami, ktoré sú poznačené spoluzávislosťou.

### **Zoznam bibliografických odkazov**

AMBROZY, M., 2012. *K niektorým spoločným prvkom medzi sociálnou prácou a filozofiou*. In: Sociálna práca v multikulturálnom prostredí v odkaze Mons. Viktora Trstenského. Ružomberok: Verbum, ISBN 978-80-8084-879-8.

BRATSKÁ, M., 2008. *Konstruktívne riešenie a zvládanie záťažových situácií*. Retrived May 5, 2015 from <http://www.pulib.sk/elpub2/FF/Dzuka3/03.pdf>

FRANKOVSKÝ, M., & LAJČIN, D., 2012. *Zvládanie náročných situácií v manažérskej práci*. Praha: Radix, spol. s.r.o.

GLASOVÁ, M., 2005. *Rodina a zdravie detí. Poznámky k spoločenskovedným výskumom*. Retrived May 5, 2015, from [http://www.family-sk.sk/download/File/obcasnik\\_10.pdf](http://www.family-sk.sk/download/File/obcasnik_10.pdf)

PAULÍK, K., 2010. *Psychologie lidské odolnosti*. Praha: Grada Publishing, a.s.

PAVLUVČÍKOVÁ, E., 2013. *Psychologické poradenstvo pre partnerov a rodiny*. Prešov: Akcent print.

SOBOTKOVÁ, I., 2004. Rodinná resiliencie. *Československá psychologie*, 48 (3), 233-244.

SOBOTKOVÁ, I., 2012. *Psychologie rodiny*. Praha: Portál.

ŠOLCOVÁ, I., & KEBZA, V., 2003. Prediktory sociální opory u české populace. *Československá psychologie*, 47 (3), 220-229.

VITKOVÁ, M., & ZÁBRODSKÁ, K., 2014. Coping a rezistencia voči mobbingu v kontexte paradigmatického prístupu. *Československá psychologie*, 58 (3), 254-269.

**Bc. Nela Laciaková**

Prešovská univerzita

Filozofická fakulta

Katedra psychológie

Ulica 17. novembra 11, 080 01 Prešov

laciakova.nela@gmail.com

# LÁSKA V ŽIVOTE JÁNA PAVLA II. AKO MORÁLNE POSOLSTVO PRE SOCIÁLNE SLUŽBY

Lýdia Lehoczka, Katarína Vanková

## Abstract

The paper focuses on the personality of the Saint John Paul II/Karol Wojtyła as a unique personality presenting love in all his attitudes and acts in all his life. The study focuses on his thinking and actions in touches of plurality and diversity of love: Christian love, panhuman love, love to belief, love to knowing, love to culture of interpersonal relationships, love to country, love to nature and art. It provides information about his humanity, charisma, charity, wisdom, forgiveness, ecumenism and holiness in the individual stages of life of Karol Wojtyła and the Holy Father. The publication depicts the extracts from his life as a moral message which means a precious value and inspiration for actions in the scope of social services along with care for the individuals, groups, families and communities who face unfavourable social situations. It reminds this significant personality of the 20th century through his contribution for culture of life, love to God and love to people.doc.

## Úvod

Ján Pavol II. bol človekom, ktorý prirodzeným spôsobom morálne vplýval na ľudí nachádzajúcich sa nielen v jeho bezprostrednej blízkosti, resp. v priamom kontakte s ním, ale i na takých, ktorí sa nachádzali vo väčších i veľkých vzdialenostiach. Prečo tomu tak bolo? Odpoveď pre nás predstavuje sila a charisma jeho osobnosti, pretkaná vše objímajúcou láskou. Vnímame ho ako človeka, ktorého srdce bilo v láske, s láskou a pre lásku v mnohorakosti jej podoby. Či už išlo o Lásku v zmysle kresťanskej viery, ale i lásku s podporou ekumenického dialógu, o spájanie veriacich i neveriacich ľudí cez lásku, o lásku k ľuďom zdravotne trpiacim, chudobným, o lásku k hodnotám v duchu slobody, humanizmu, čestnosti, pracovitosti a mnohých ďalších podôb najvyššej hodnoty v živote ľudí. *„Človek nemôže žiť bez lásky. Ostáva sám sebe nepochopiteľnou bytosťou a jeho životu chýba zmysel, ak sa mu nezjaví Láska, ak ju nezakúsi a určitým spôsobom si ju neosvojí, ak nemá na nej živú účasť“* (Ján Pavol II. 1996).

Cez lásku dokázal ovplyvňovať aj závažné politicko-spoločenské dianie a patrí k osobnostiam, ktoré sa v nemalej miere zaslúžili o pád komunistického režimu v strednej (východnej) Európe. Náš príspevok prináša spomienkovú rozpravu o jeho antropocentrizme i teocentrizme. Svätý Otec dokázal žiť s Láskou k Otcovi, Bohočlovekovi a ľuďom s celou hĺbkou svojej duše, a spájal tým pozemské i zemské. Pripomíname túto významnú osobnosť 20. storočia výňatkami z jeho života s hodnotou jemu vlastnou, Láskou, a približujeme ju ako morálne posolstvo pre oblasť sociálnych služieb, sprevádzaných starostlivosťou o ľudí nachádzajúcich sa v rôznych nepriaznivých sociálnych situáciách.

## Teoretické súvislosti

1. diskurz: Katolícka sociálna veda – ako samostatná vedná disciplína (genéza, vývoj, súčasné postavenie, jej predmet záujmu – sociálne položenie človeka, jej význam na sociálnom poli).
2. diskurz: Filozofická antropológia. Nachádzame ju aj v náuke Jána Pavla II. najmä v podobe jej personalistického smeru. Približuje tu hierarchiu bytia v podobe najvyšších hodnôt v súvislosti so skutočnosťou, že človek je *„bytie pre druhého“* (Letz 2006). Tieto myšlienky považujeme za morálny odkaz, ktorý nachádza svoje miesto aj v sociálnych službách pri pomoci osobám, ktoré sú na pomoc iných ľudí odkázaní a nevyhnutne ju potrebujú.

3. diskurz: Sociálne služby. Predstavujeme tu systém sociálnych služieb skladajúci sa zo služieb sociálnej prevencie, služieb sociálneho poradenstva a služieb sociálnej starostlivosti. Práve ostatný subsystém vyžaduje prítomnosť Lásky nielen na strane profesionálov vykonávajúcich starostlivosť o iných ľuďoch, ale i ďalších osôb našej spoločnosti.

**Katolícka sociálna náuka** vznikla koncom 19. storočia a datujeme ju najmä vydaním prvej sociálnej encykliky „*Rerum novarum*“ (pápež Lev XIII. 1891). Názory kresťanského sociálneho učenia majú však svoju skoršiu genézu (zmŕtvychvstanie Ježiša Krista, založenie Cirkvi, stredoveká škola scholastikov s vedúcou osobnosťou sv. Tomáša Akvinského, ako aj v ďalšom období kresťanských utopických socialistov a novovekých pápežských encyklík. *Jej súčasné postavenie je možné charakterizovať ako zodpovedné pripravovanie ľudí na nové tisícročie a spravodlivé riešenie rôznych spoločenských problémov a usporiadanie spoločnosti. Jednou z jej súčasných tém je socialita človeka a na strane druhej jeho individualizmus* (Höffner 2007). Predmetom Kresťanskej sociálnej náuky je sociálne položenie človeka a na sociálnom poli, kde sa poskytujú aj rôzne sociálne služby, zohráva táto náuka svoje významné miesto.

**Filozofická antropológia** predstavuje antropologický smer, ktorý poskytuje priestor pre poznávanie otázok miesta človeka vo svete a jeho podstaty. Práve hlavnými obsahovými kategóriami, ktorými štrukturuje svoju prácu z tejto vednej disciplíny autor Letz (2011) v podobe: *Osoba a personálnosť človeka, Sloboda človeka, Pôvod a konečné určenie človeka, Nesmrteľnosť človeka*, sa vo svojej náuke zaoberá aj Ján Pavol II. Viaceré kontemplácie sú smerované k *personalite* ako najvyššej hodnote v hierarchii bytia. Z nej vyplýva aj rozvoj osoby s účasťou, t.j. „*bytím pre druhého*“ s prítomnosťou dobra a najvyššej morálnej hodnoty: lásky. Prvopočiatky filozofickej antropológie siahajú do starovekého Grécka (Táles z Miléty, Herakleitos z Efezu, Protagoras, Platón, Aristoteles), do stredoveku (Tomáš Akvinský, Plotinos, Averroës). Filozofická antropológia vykazuje svoje prepojenie aj s **kresťanskou antropológiou**. Jej genézu je možné načrtnúť v biblickej antropológii, v kresťanskom staroveku a stredoveku (Gregor z Nyssy, Aurelius Augustinus, Blaise Pascal, Bonaventura, Tomáš Akvinský, M. Kuzánsky, R. Descartes, B. Spinoza a G. W. Leibniz). Novoveké obdobie (po „*antropologickom obrate*“) zastupujú: I. Kant, F. Nietzsche, W. Dilthey, B. Pascal, S. Kierkegaard, G. Marcel, P. Wust, K. Jaspers, J. P. Sartre, M. Heidegger, E. Fink, B. Welte, R. Le Senne, L. Lavelle, M.–F. Sciacca, E. Husserl, F. Hegel a mnohí ďalší. „*Otcami personalistickej antropológie sú veľkí kresťanskí myslitelia stredoveku, ako aj nemeckí a americkí personalisti na prelome storočí, najmä Wiliam Stern (1871–1938). Rozoznávame:*

- *francúzsky sociálny prúd: E. Mounier, J. Lacroix,*
- *nemecký fenomenologický prúd: M. Scheler, A. Brunner,*
- *dialogický prúd: F. Ebner, M. Buber, F. Rosenzweig, P. Landsberg a i.*“ (Letz 2011).

Práve osobnosť Jána Pavla II. má výrazný podiel na konštruovaní kresťanskej antropológie, zaoberajúcej sa človekom spojeným s Láskou k Bohu. *Cirkev čerpá svoje poznatky o človeku nielen zo skúsenosti, ale vnáša do problému človeka nový pohľad nie z nejakej „vtácej“, ale priam z Božej perspektívy, z Božieho zjavenia. To je jej vlastný prínos k riešeniu „tajomstva človeka“* (Tomko 2005). Pri riešení základných problémov ľudskej existencie sú veľmi dôležité prínosy jednotlivých náboženstiev. *Najmä veľké náboženstvá prinášajú hlbšie intuície, múdrosť, filozofiu alebo vyskúšaný etický kódex rôznych národov, lebo odhliadnuc od mýtov a omylov, predstavujú zväčša najvyššie výsledky ľudskej mysle v hľadaní absolútna. Keď ide o kresťanstvo, tak tu pristupujú vzácne poznatky z Božieho zjavenia.* (Tomko 2005). Na základe tradície kresťanského personalizmu existencializmu filozofie Tomáša Akvinského sa usiluje o hlbšie porozumenie človeka z horizontu jeho transcendentného spytovania *typ existenciálno–tomistický a transcendentálno–tomistický s viacerými prúdmi. Jeden z nich tvorí etický prúd, ktorí predstavujú: K. Wojtyła, T. Styczeń* (Letz 2011).

**Sociálne služby.** Teoretické východiská pre sociálne služby je možné nachádzať najmä v spoločensko-vednej disciplíne, ktorou je Sociálna práca. Ako v sociálnej práci, tak i v sociálnych službách je potrebné uplatňovať *humanisticko-sociálny prístup*, ktorý evidujeme aj v riešení rôznych sociálnych otázok u Jána Pavla II. Sociálne služby ešte neustále prechádzajú transformačným procesom, ktorý predstavuje dosiahnutie cieľa a ich reštrukturalizácie a deinštitucionalizácie. V nich je potrebné *zohľadňovať aktuálne sociálne potreby prijímateľov sociálnych služieb, ktoré by mali mať dostatočný priestor pre ich včasnú identifikáciu, objektivizáciu a legitimizáciu* (Vašečka 2006). V jednotlivých lokalitách by sa mala vytvárať sieť sociálnych služieb s ich patričnou dostupnosťou a udržateľnosťou. Táto by mala zohľadňovať predovšetkým aktuálnu socio-ekonomickú situáciu občanov. Zároveň aj ľudsko-právny rozmer rešpektovaním špecifických potrieb jednotlivých cieľových skupín s podporou individuálneho prístupu voči užívateľovi sociálnej služby a celkovej humanizácie. *Integrácia sa dotýka tejto oblasti s ambíciou vytvorenia modelu vzájomne prepojených a koordinovaných služieb.* Tieto sa môžu týkať identifikácie potrieb klienta za spolupráce viacerých subjektov, ďalej informácií o možnostiach riešenie nepriaznivej sociálnej situácie klienta a usmernenia pri voľbe adresnej sociálnej pomoci. Sociálne služby potrebujú okrem vlastných a špecifických poznatkov aj vedomosti z tematických okruhov charakteru sociologického, teologického, psychologického pedagogického, sociálno-filozofického, právneho, antropologického, etického, misijného. Celý systém sociálnych služieb tvoria *tri základné subsystémy: služby sociálnej prevencie, služby sociálneho poradenstva a služby sociálnej starostlivosti.* Pre výkon pomáhajúcej profesie vo všetkých týchto subsystémoch, je potrebné vykonávať svoju prácu s prítomnosťou lásky v mnohorakosti jej podoby. Lásky, pomocou ktorej citlivejšie vnímame problémy iných, nesústredujeme sa len na tie vlastné. Súčasný smerovanie sociálnych služieb vykazuje rozvíjanie ich komunitnej podoby, ktorej filozofia neobsahuje len terénnu podobu pomoci, ale zároveň aj posilňovanie úlohy rôznych typov komunít. V nich môže človek prežívať pocit spolupatričnosti a blízkosti spolu bližných a čerpať silu zo vzájomnej prítomnosti, ako aj možnosti vzájomnej pomoci. „*Dokonalosť človeka sa dá dosahovať len personálnym a sociálnym seba uskutočňovaním, v ktorom človek má uvedomelý a aktívny zástož. Toto zdokonaľovanie sa môže uplatniť len vtedy, keď človek cieľavedome berie zreteľ na iných, t. j. keď svojím zdokonaľovaním vytvára priestor pre zdokonaľovanie druhých ľudí. To však je možné len cieľavedomou kooperáciou až koaktivitou ľudí, ktorá vedie k utváraniu prirodzených a duchovných ľudských societ*“ (Letz 2011, s. 134).

## Metódy

Predmetom skúmania vo viacerých spoločenských a humanitných vedách sa stávajú ľudia a ich spoločenstvo. Súčasný metodologický trend vedeckého skúmania v tejto oblasti predstavuje tzv. „*interovaný výskum*“ (Loučková 2010). Umožňuje spôsob, akým sa môže kvantitatívny a kvalitatívny výskumný postup rozvíjania vedy prostredníctvom skúmania sociálnych javov harmonizovať. V minulosti boli tieto dva epistemologické postupy vnímané ako protichodné. Práve kombináciou oboch sa dá vo výskume docieľiť využitie silných stránok každej metodologickej pozície. Podľa konkrétnych riešených úloh sa rozhodujeme, či zvolíme túto podobu výskumu, resp. samostatne využijeme pozíciu hypoteticko-deduktívnu (v kvantitatívnej podobe výskumu) s matematicko-štatistickými metódami spracovania dátového materiálu, resp. induktívnu (v kvalitatívnej podobe výskumu) s hĺbkovou interpretáciou dát. Súčasný výskum by mali čoraz viac slúžiť potrebám ľudí. Medzi základné metódy zberu empirických dát v spoločenských a humanitných vedách patria: *zúčastnené pozorovanie, etnografické interview, genealógia, pološtrukturovaný rozhovor, zameraná (skupinová) diskusia, audiovizuálne metódy, obsahová analýza, mapovanie priestorových vzťahov, analýza sociálnych sietí a ďalšie* (Toušek 2014, s. 25). Ako zdroje dát nám môžu poslúžiť:

- Dokumenty – štatistiky, zápisnice, rozpočty, korešpondencia, zákony, spisy štátnej správy, samosprávy – (súdny spis, vyšetrovací spis, dôvodová správa...), výročné správy, vyhodnotenie, rozhodnutia, programy, organizačné schémy, vyhlásenia, mapy, fotografie...



- Archívne záznamy – dokumenty uchovávané v archívoch.
- Artefakty – výstupy fyzickej práce človeka, napr. nástroje, umelecké predmety, maľby.
- Mediálne výstupy – filmový materiál, články v tlači, reportáže.
- Existujúce individuálne štúdie – dáta (publikácie, prieskumy, ročenky).

Pri tvorbe predkladaného príspevku sme využili najmä dáta v podobe mediálnych výstupov a existujúcich individuálnych štúdií. Cieľom kvalitatívnej obsahovej analýzy týchto zdrojov je identifikácia prítomnosti lásky v postojoch a činoch SV. JÁNA PAVLA II./KAROLA WOJTYLU vo vybraných etapách jeho života. Predkladáme v tomto príspevku v stručnejšej podobe najhlavnejšie zistenia s nasledovnou interpretáciou (v časti DISKUSIA). Rámcový prehľad tvoria štyri základné obsahové kategórie, ktoré sme zvolili optikou konštant v živote Svätého Otca a sú spojené s hodnotou láska.

- **LÁSKA SV. JÁNA PAVLA II./KAROLA WOJTYLU KU KREŠŤANSKEJ VIERE FORMOVANÁ UŽ V JEHO DETSTVE.**
- **LÁSKA K ČLOVEKU.**
- **LÁSKA K POZNÁVANIU A K UMENIU.**
- **LÁSKA K PRÍRODE A ŠPORTU („PÁPEŽ-LYŽIAR“).**

## Diskusia

Spomienku na osobnosť Svätého Jána Pavla II. predkladáme v podobe jeho odkazu ako kultúrnej a duchovnej hodnoty pre celý svet. V diskusii predkladáme rozpravou o jeho človečenstve, múdrosti a svätosti vo vybraných etapách jeho života a kultivovanosti jeho osobnosti v dotykoch mnohosti a mnohorakosti podôb lásky (vyjadrených prostredníctvom uvedených obsahových kategórií). Otvárame tu priestor pre diskurz zameraný na možnosti uplatnenia jeho morálneho odkazu v oblasti sociálnych služieb pri starostlivosti o tých, ktorí nevyhnutne potrebujú pomoc pri riešení svojej nepriaznivej sociálnej situácie.

- **LÁSKA SV. JÁNA PAVLA II./KAROLA WOJTYLU KU KREŠŤANSKEJ VIERE FORMOVANÁ UŽ V JEHO DETSTVE.**

„Človek je povoláný k plnosti života, ktorý presahuje rozmery jeho pozemskej existencie, pretože spočíva v účasti na samom živote Boha“ (Jedličková 1995). Tento citát je vyjadrením veľkosti a nesmiernej hodnoty ľudského života v jeho zemskej i pozemskej fáze. Karol Wojtyła plnil poslanie duchovnej plnosti života už od svojho detstva. Vytváral život v skutočnej jeho duchovnej plnosti, budovaný na hodnotách kresťanských, s hlbokou vierou v Boha i v človeka. Vyjadroval sa veľmi konkrétne aj k rôznym sociálnym problémom v živote ľudí. Kritizoval zanedbávanie chudoby vo svete. Aktívne vystupoval proti rôznym deformáciám najmä vo vzťahu k ľudským právam (Figeľ 2007). Svoju hlbokú spiritualitu si zachovával počas celého života. Môžeme ju vnímať okrem iného aj z jeho podoby lásky a oddanosti k Duchu Svätému a Panne Márii.

Osobnosť Sv. Jána Pavla II. sa vyznačovala kultúrou viery a predstavovala kultiváciu ducha v hlbokom spojení s duchovnom. Biskup Karol Wojtyła si vybral pápežské heslo „Totus Tuus“ a tieto slová „Celý Tvoj“ boli skutočne počas celého jeho pontifikátu prítomné nielen v jeho vnútri, ale zároveň ich dokázal prenášať aj na iných ľudí, a to dokonca aj vtedy, keď komunikoval bez slov. O výnimočnej duchovnej sile Jána Pavla II. svedčí aj jedna z ostatných jeho fotografií zaznamenaná pri jeho modlitbe na sklonku jeho života ako príklad ľudsky dôstojného znášania fyzickej bolesti osoby trpiacej z dôvodu pokročilých zdravotných ťažkostí a výkonu duchovnej služby a spätosti so svojimi veriacimi až do posledných síl ako paralela s Ježišovým utrpením na kríži a úcty k životu ako Božiemu daru.

Láska k viere, Božiemu milosrdenstvu, Duchu Svätému i preblahoslavenej Panne Márii v živote Cirkvi i je zastúpená vo viacerých jeho encyklikách (napr. v *Dives in misericordia* (z 30. decembra 1980), *Domnum et Vivificantem* (z 18. mája 1986), *Redemptoris Mater* (z 25. marca 1987) alebo *Ecclesiae Eucharistia* (zo 17. apríla 2003). Základy viery získaval už v samotnom detstve.

### **Detstvo Karola Wojtyły (Dzieciństwo Karola Wojtyły):**

„*Wiadomo, jak wiele dla rozwoju ludzkiej osobowości i charakteru znaczą pierwsze lata życia, lata dziecięce, a potem młodzieńcze. Te właśnie lata łączą się dla mnie nierozzerwalnie z Wadowicami*“ (Korpyś, Rembielak 2014, s. 8).

Roky detstva a mladosti Karola Wojtyły boli spojené s jeho rodnými Wadowicami. Tu si predstavoval svoju budúcnosť. Jedna z úsmevných príhod z jeho detstva hovorí o tom, ako odpovedal na otázku, čím by chcel byť. Jeho odpoveď znela: „*pilotom*“. Argumentoval tým, že Poliak môže byť druhým Lindberghom, ale nemôže byť pápežom... a predsa sa tento Poliak pápežom neskôr stal.

Z Wadowic pramení aj jeho cesta do Ríma a svätosti, pri nich zohrali veľkú úlohu jeho rodičia ako prví učiteľia viery a života. Rodinu považoval sv. Ján Pavol II. za dôležitú hodnotu a stala sa aj jednou z centrálnych hodnôt jeho učenia. „*Rodina je základnou a nezastupiteľnou výchovnou komunitou, je miestom vytvárajúcim najlepšie podmienky pre získanie hodnôt duchovných i kultúrnych, ktoré pomáhajú človekovi pri utváraní jeho vlastnej identity*“ (Korpyś, Rembielak 2014, s. 8).

Tieto myšlienky sú aktuálne práve v súčasnosti, kedy evidujeme určitý pokles autority rodiny. Prinavrátene sociálneho poslania rodín vykazuje svoju dôležitosť. „*O úlohách a právach kresťanskej rodiny existuje veľa dokumentov. Tu chceme poukázať aspoň na niektoré: Konštitúcia Druhého vatikánskeho koncilu Gaudium et spes, 46– 61, Gravissimum educationis o kresťanskej výchove, posynodálna apoštolská exhortácie Jána Pavla II. Familiaris consortio, Chartu práv rodiny, ktorá stručne podáva základné práva, čo patria prirodzenému a univerzálnemu spoločenstvu, akým je rodina, List rodinám Jána Pavla II.*“ (Ďurica 2006).

Nielen na základe objektívnych príčin sú v súčasnosti v rodinách prítomné viaceré sociálne problémy, ale nedostatky vyplývajú aj zo subjektívnych príčin vnútorného života rodín. Na obidve tieto podoby by mali sociálne služby reagovať, a to najmä rozvíjaním služieb sociálneho prevencie so zameraním na predchádzanie vzniku rôznych sociálno-patologických javov v rodine.

#### ▪ **LÁSKA K ČLOVEKU**

Karol Wojtyła *bol človekom, ktorý sa stal pápežom a pápežom, ktorý ostal človekom*. Predstavuje pre nás príklad osobnosti, ktorá dokázala spojiť profánne so sakrálnym a sakrálné s profánnym tak, aby ani jedna z týchto kultúrnych hodnôt nezostala nedocenená. V jeho srdci bol človek hlboko prítomný. „*Keď stretnem človeka, tak sa hneď zaňho modlím, a to pomáha kontaktu s ním*“ (Korpyś, Rembielak 2014, s. 52).

Vedel komunikovať so všetkými vekovými kategóriami a vedel viesť dialóg bezprostredne a často aj vtípne, vždy však s prítomnosťou múdrosti a ľudskosti. Keď vykonával Karol Wojtyła pedagogickú činnosť, tak ho jeho študenti nazývali „*Wujkiem*“ – („Strýkom“). Považoval to za rodinné pomenovanie, ktoré symbolizuje tiež duchovnú oporu. Pôsoobil na mladých aj v dobe komunistického režimu pri sprítomňovaní hodnoty slobody aj napriek ťažkým časom duchovného útlaku.

Miloval poľský ľud, ale nezabúdala pritom na ľudí z celého sveta. Pri ukončení návštevy Svätého Otca v Poľsku v roku 1983 sa generál Jaruzelski postávať pápežovi, že sa tvrdo vyjadroval o komunistickom režime. Ján Pavol II. odpovedal, že iba reagoval na to, čo obsahujú zákony, prijaté komunistickým režimom. Práve táto návšteva je považovaná za dôležitý začiatok a podporu pádu tohto zriadenia a nastolenie slobody, ktoré malo význam pre krajinu Európy, ako pre celosvetové dianie.

Svätý Otec Ján Pavol II. bol pápežom dialógu s ľuďmi. Vedel sa rozprávať so všetkými spoločenskými skupinami, rovnako tak s predstaviteľmi rôznych cirkví v duchu ekumenizmu. Udelil vyše 1020 generálnych audiencií, stretol sa s 18 miliónmi pútnikov. Uskutočnil vyše sto zahraničných ciest, stretol sa s predstaviteľmi islamu, judaizmu, budhizmu, hinduizmu, šintoizmu a bol tvorcom spoločného dialógu a porozumenia medzi

ľuďmi. Dokázal verejne odpustiť aj atentátnikovi (menom Mohammad Ali Agča), ktorý ho dňa 13. mája 1981 postrelil. Aj v tejto podobe potvrdil Ján Pavol II. že bol, je a zostane skutočným Otcom všetkých ľudí. Pevnú lásku k ľuďom vystihuje aj jeho časté oslovenie: „*drahí bratia a milovaní synovia a dcéry*“, resp. jeho myšlienka, že *všetky cesty Cirkvi vedú k človeku*. (Ján Pavol II. 1996).

#### ▪ **LÁSKA K POZNÁVANIU A K UMENIU**

Druhým miestom, s ktorým bol Karol Wojtyła hlboko spätý, bol Kraków, kde sa s otcom presťahoval z Wadowic. Vybral si filologické štúdium na Jagellonskej univerzite, pretože si zamiloval literatúru a divadlo. Bol veľmi disciplinovaným študentom, skromným, s až asketickým správaním. Pripravoval sa na ďalšie štúdium zamerané na filozofiu a teológiu. Toto štúdium však prerušila druhá svetová vojna. Hitlerovská okupácia bola ťažkou dobou, ktorá pre Karola Wojtylu znamenala tragédiu vojny, prerušenie štúdia a 18.2.1941 aj smrť jeho milovaného otca. Po predchádzajúcej smrti matky, brata a teraz i otca, zostal bez rodiny. Podujal sa na fyzickú prácu na rôznych miestach. Jedným z nich bol kameňolom v Zakrzówku. Fyzickú námahu kombinoval so stále novým poznávaním, čítaním filozofických, teologických a literárnych diel. Jeho obľúbeným čítaním bola kniha, ktorú vtedy objavil: *O pravej úcte k Panne Márii od svätého Ludovíta Márie Grigniona z Montfortu*. Roku 1968 kardinál Wojtyła spomínal: „*Prežíval som úctu k Márii už ako dieťa a potom aj ako študent gymnázia či na univerzite, ale aký je obsah a hĺbka tejto úcty, to ma naučila až táto kniha.*“.... „*Som celý tvoj a všetko, čo mám, je tvoje, môj najdrahší Ježišu, skrze Máriu, tvoju svätú Matku*“ – týmito slovami z Grignionovej knihy sa modlil a často ich písal na svoje rukopisy. *Totus tuus* (celý tvoj) – tieto dve slová, ktoré z tejto knihy prevzal, stali sa devízou spirituality a služby Karola Wojtylu ako kňaza, biskupa, kardinála aj pápeža.

Nezabudol ani na svoju umeleckú lásku - divadlo a zúčastňoval sa na vystúpeniach tajného „Teatra Rapsodycznego“.

Mieczysław Kotlarczyk, doktor filozofie a zakladateľ „*divadla vnútorného slova*“, (neskôr *Rapsodického divadla*) rozmýšľal, že *povolaním Karola Wojtylu je živé slovo a divadlo*. Bol presvedčený, že úloha herca je blízka úlohe kňaza, ktorou je približovanie transcendentálnej pravdy a univerzálnych mravných hodnôt. „*Pán Ježiš zvolil za moje povolanie kňazstvo...*“ (Korpyś, Rembielak 2014, s. 13).

Hercom sa Karol Wojtyła teda nestal. Na jeseň roku 1942 vstúpil do tajného krakowského kňazského seminára („*Krakowskiego Seminarium Duchownego*“).

Jeho nadšenie pre spiritualitu a diela svätého Jána z Kríža ho viedlo k intenzívnemu učeniu sa španielčiny, lebo chcel jeho mystické diela čítať v origináli. 18. februára 1946 bol arcibiskup Sapięha menovaný za kardinála. Na prednáškach vstępoval klerikom, že podstatou každého dobre prežívaného kňazského povolania je umieranie pre seba, obetovanie seba samého, nezištné darovanie sa Kristovi a ľuďom. Na začiatku júla roku 1946 Karol Wojtyła zložil všetky skúšky, ktorými skončil štúdium teológie. Kardinál Sapięha sa rozhodol poslať ho na jeseň roku 1946 na ďalšie štúdiá do Ríma. Kvôli tomu urýchlil jeho kňazskú vysviacku. Karol Wojtyłasa celý október na duchovných cvičeniach intenzívne pripravoval na prijatie sviatosti kňazstva. Vysvätený bol ráno 1. novembra 1946 v súkromnej kaplnke krakowského arcibiskupa.

#### ▪ **LÁSKA K PRÍRODE A ŠPORTU („PÁPEŽ-LYŽIAR“)**

Ján Pavol II. bol prvým pápežom, ktorý lyžoval. Po výbere na pápežský post súdil, že túto záľubu nebude môcť vykonávať. Pri audiencii s prítomnosťou jedného športovca od neho dostal lyže. Pápež odpovedal: „*Neuvádzaj nás do pokušenia, lebo zídeme na lyžiach do doliny – a čo bude? – Nové konkláve!*“ (Korpyś, Rembielak 2014, s. 22).

Karol Wojtyła bol človekom hôr, mal rád turistiku a aktívny šport. Miloval Tatry a talianske Alpy, v prírode nachádzal možnosť hlbokej duchovnej meditácie a velebenia Božej veľkosti za krásy prírody. Príroda bola aj miestom, kde vznikali mnohé jeho diela: literárnej, publikačnej i sociálno-filozofickej tvorby.

Obdobie kaplanstva Karola Wojtyły sa spája s jeho turistickými výletmi pešo, ako aj jazdou na bicykloch spoločne so skupinou mladých ľudí, ktorá bola nazývaná „rodinka“ (rodinkou). Na tieto výlety bral so sebou aj kňazský habit a komplet ornátov, aby tu mohol odslúžiť aj sväté omše.

Pre Slovensko evidujeme okrem iného aj osobitný odkaz Jána Pavla II. Je patrónom slovenských horských záchranárov: „Netradičný liturgický sprievod tvorený zväčša z príslušníkov Horskej záchranej služby (HZS) v záchranárskych uniformách otvoril 21. októbra 2012 v Kostole sv. Cyrila a Metoda v Terchovej pontifikálnu svätú omšu, počas ktorej bol vyhlásený blahoslavený pápež Ján Pavol II. za patróna Horskej záchranej služby na Slovensku. Svätú omšu za účasti príslušníkov HZS, predstaviteľov Žilinského samosprávneho kraja, štátnej správy i miestnej samosprávy, ale aj širokej verejnosti pri televíznych obrazovkách, celebrol apoštolský nuncius v SR Mons. Mario Giordana s ordinárom OS a OZ SR Mons. Františkom Rábekom, vojenskými, policajnými, a hasičskými kaplánmi, správcom farnosti Terchová P. Pavlom Krutákom SVD a kňazmi z blízkeho okolia“ (Tlačová kancelária KBS 2012).

## Záver

Svätý Otec Ján Pavol II. sa staral s láskou o všetkých potrebných: „Civilizácia, ktorá sa odvracia od bezbranných, si zasluhuje barbarské meno a to aj napriek tomu, že by mala veľké úspechy hospodárske, technické, umelecké, vedecké. Cirkev, verná poslianiu, ktoré získala od Krista... požaduje v dejinách ľudstva lásku k blížnemu, zmierňovanie sociálnych rozdielov, prekonávanie etnických, rasových rozdielov a pomoc pre chorých, sirotu, seniorov, osôb so zdravotným postihnutím a bezdomovcov“ (Ján Pavol II. 1997).

Toto vyjadrenie vnímame ako priame morálne posolstvo nielen pre sociálnu službu, ktoré v sebe nesú tento rozmer pomoci, ale i pre ďalšie oblasti nášho spoločenského života. Množstvo sociálnych aktérov vykonáva rôzne podoby sociálnej pomoci, či už ide o verejných poskytovateľov sociálnych služieb, ale taktiež o neverejných s ich významným vkladom na tomto poli pôsobenia. Každodenne vykonávajú náročnú prácu, ktorej však ešte vždy chýba dostatočné morálne ocenenie, taktiež i finančné, ako aj celkové vnímanie jej profesijnej dôstojnosti. Zároveň prekonávajú rôzne podoby nedostatkov v praxi. V sociálnych službách je potrebná ich celospoločenská podpora, od úrovne štátnej až po municipálnu. Rôzne podoby ich výkonu, v sociálnej starostlivosti napríklad najmä dlhodobá starostlivosť potrebuje lásku, láskavosť a citlivosť pri jej plánovaní, riadení, financovaní i poskytovaní. Nemali by byť agendou len pre triádu: zadávateľov – poskytovateľov a prijímateľov sociálnych služieb, ale pre celú našu spoločnosť, aby sme tejto podobe sociálnej pomoci vytvárali čo najširší priestor pre jej bezproblémové uplatňovanie. Zabezpečovanie ľudskej dôstojnosti, ktoré je v sociálnych službách potrebné, môže byť efektívne naplnené len vtedy, keď pre výkon sociálnej starostlivosti v sociálnych službách budú vytvorené aj patričné podmienky. Na základe novely č. 485/2013 zákona o sociálnych službách sú rozšírené oblasti plnenia kvality sociálnych služieb o dodržiavanie základných ľudských práv a slobôd. Toto sú hodnoty, ktoré hlboko rešpektoval vo svojom živote aj Ján Pavol II. Jeho celoživotné postoje a činy a univerzálnosť jeho osobnosti zostávajú pre nás trvalým vzorom šírenia kardinálnych (ľudských) čností – DOBRA, LÁSKY, VIERY, ktoré sú tak potrebné v neposlednom význame aj pre oblasť pomoci potrebným ľuďom v podobe poskytovania sociálnych služieb.

## Zoznam bibliografických odkazov

HÖFFNER, J., 2007. *Kresťanská náuka o spoločnosti*. Z nem. originálu preložil Chabada, M. Trnava: Dobrá kniha. ISBN 978-80-7141-567-1.

JÁN PAVOL II., 1996. *Redemptor hominis* - encyklika Jana Pavla II. z 4. března 1979. Praha: Zvon, ČKN. ISBN 80-7113-178-4.

JÁN PAVOL II., 1993. *Familiaris consortio*. Trnava: Spolok svätého Vojtecha. ISBN 80-7162-030-0.

JÁN PAVOL II., 1995. *Evangelium vitae*. Trnava: Spolok sv. Vojtecha. ISBN 80-7162-097-1.

JEDLIČKOVÁ, M., 1995. *Encyklika pápeža Jána Pavla II. Evangelium vitae*. [online] 1995. [cit. 2016-03-24]. Dostupné z: <http://www.kbs.sk/obsah/sekcia/h/dokumenty-avyhlasenia/p/dokumenty-papezov/c/evangelium-vitae>

KORPYŠ, I., J. REMBIELAK, 2014. *Którędy do nieba?* Częstochowa: F.H.SFINKS. ISBN 978-83-63624-51-4.

LETZ, J., 2011. *Filozofická antropológia*. Trnava: FF TU v Trnave. ISBN 978-80-8082-498-3.

LETZ, J., 2006. *Kresťanská filozofia 20. storočia a jej perspektívy. I: Personalistické metafyziky*. Trnava: Trnavská univerzita v Trnave. ISBN 978-80-224-0903-2.

LOUČKOVÁ, I., 2011. *Integrovaný prístup v sociálnovednímvýzkumu*. Praha: SLON. ISBN 978-80-8642-979-3.

SOUKUP, M., 2010. *Antropologie v psychosociálnýchvėdách*. Praha: Pražská vysoká škola psychosociálnýchstudií. ISBN 978-80-904541-1-8 2010.

TOUŠEK, L., 2014. Vybrané aspekty metodologie aplikované antropologie. In: HIRT, T. a kol. *Vybrané kapitoly z aplikované sociální antropologie*. Plzeň: Západočeská univerzita v Plzni. ISBN 978-80-261-0122-2.

TOMKO, J., 2005. *Súčasný človek*. Prednáška kardinála Tomka 12.06.18:00 v UPC v Bratislave. [online] 2005. [cit. 2016-03-18]. Dostupné z: <http://www.tkkbs.sk/view.php?cisloclanku=20050612001>

VOJTKO, S., 2007. *Manželstvo a rodina v spisoch apoštolov sv. Jána a sv. Pavla*. Bratislava: Vydavateľstvo Sv. rodiny v spolupráci s vyd. Oto Németh. ISBN 80-89277-10-0.

## Iné zdroje

DVD „Karol“ - 4 dielny film, 1.- 2. časť „Človek, ktorý sa stal pápežom“, 3. a 4. časť „Pápež, ktorý ostal človekom“, 2011.

*Homilia Jana Pawła II w czasie Mszy Świętej, Sanktuarium św. Józefa w Kaliszu, 4 VI 1997 r.*

ĎURICA, J., 2006. *Sociálne postavenie kresťanskej rodiny na Slovensku*. [online]. 2006. [cit. 2016-04-07]. Dostupné z: <http://jezuiti.sk/admin/dok/47ee2ed6dd893.pdf>

*Dokumenty Druhého vatikánskeho koncilu I: Konštitúcie*. Trnava: Spolok svätého Vojtecha, 1993.

*Dokumenty Druhého vatikánskeho koncilu II: Dekréty a deklarácie*. Trnava: Spolok svätého Vojtecha, 1993.

*Charta práv rodiny* 22. októbra 1983 predložila Apoštolská stolica.

Tlačová kancelária KBS. 2012. *Horská záchranná služba má svojho patróna - bl. Jána Pavla II.* P:3, 21. 10. 2012 18:46, DOM. [online]. 2012. [cit. 2016-04-11]. Dostupné z: <https://www.tkkbs.sk/view.php?cislocclanku=20121021006>

**doc. PaedDr. PhDr. Lýdia Lehoczka, PhD.**

Univerzita Konštantína Filozofa v Nitre  
Fakulta sociálnych vied a zdravotníctva  
Ústav romologických štúdií  
Kasalova ul. 1, 949 74 Nitra  
llehoczka@zoznam.sk

**PhDr. Katarína Vanková, PhD.**

Univerzita Konštantína Filozofa v Nitre  
Fakulta sociálnych vied a zdravotníctva  
Ústav romologických štúdií  
Kasalova ul. 1, 949 74 Nitra  
kvankova@zoznam.sk

# SATYSFAKCJA ZE ZWIĄZKU MAŁŻEŃSKIEGO A POZIOM INTELIGENCJI EMOCJONALNEJ PARTNERÓW

Jacek Łukasiewicz, Kazimierz Świąś, Urszula Jastrzębska-Socha

## Abstract

Currently, emotional intelligence is recognized as an important predictor of success in relationships and achieving family happiness. It is assumed that the formation of emotional intelligence is a process that occurs throughout life. Similarly the happiness of a marriage is interpreted, it is understood as a process. It is therefore important to examine how emotional intelligence of partners affects marriage satisfaction. This paper attempts to analyze the relationship between the level of emotional intelligence of partners and their marriage satisfaction. The analysis of the results confirmed in part the phenomenon of relationship between emotional intelligence of partners and their marriage satisfaction. In the case only of the examined with a higher level of intimacy with the partner, who are characterized by the ability to use their emotions to support their thinking and actions. The study showed no differences in the level of marriage satisfaction and the level of emotional intelligence of partners, taking into account the length of the marriage. In contrast, the research showed that the length of the marriage is the factor that differentiates the correlation of relationship between marriage satisfaction and emotional intelligence. The largest number of such relationships occurred among the spouses with the longest marriage. In addition, the analysis of the results showed that gender differentiates the specifics of the relationship between the level of marital satisfaction and the level of emotional intelligence only in a narrow range

## Wstęp

Małżeństwo jako podsystem rodziny składa się z dorosłych osób pochodzących z różnych rodzin generacyjnych, wiążących się ze sobą, aby wspólnie mieszkać i żyć. Podstawą związku małżeńskiego jest miłość, ale także więź jednocząca męża i żonę, nazwana więzią małżeńską, która jest integralnym połączeniem miłości dwojga ludzi (Ryś 1999). Małżonkowie poprzez naturę małżeństwa, a także poprzez specyfikę danej pary posiadają wspólne zadania i cele, których realizacja umacnia lub osłabia związek. Siła związku zależna jest od postaw obojga małżonków oraz ich stosunku do małżeństwa. Małżonkowie wchodząc w związek małżeński przyjmują nowe życiowe role oraz próbują dopasować je do już istniejących ukształtowanych niezależnie. Dostosowywanie się do siebie w sposób bardziej lub mniej doskonały wymaga od nich podejmowania wzajemnego trudu. Ukształtowanie do pewnego poziomu harmonijnych modeli ról u obu współmałżonków jest dowodem istnienia silnej więzi między nimi i powstania nowej komórki rodzinnej (Ziemska 2009).

Mówiąc o powodzeniu w małżeństwie należy koncentrować się na subiektywnym poczuciu szczęścia małżonków a satysfakcję ze związku małżeńskiego rozumieć jako istotę dalszego rozwoju małżeństwa. Ze względu na istotny wpływ na stopień zadowolenia z życia żony i męża, a także na pełnione przez nich role społeczne powodzenie w związku małżeńskiego ma wymiar zarówno jednostkowy jak i społeczny (Liberska, Matuszewska 2001). Czynniki mającymi wpływ na poczucie satysfakcji ze związku małżeńskiego są: międzypokoleniowe powiązanie z rodziną generacyjną; wpływ ról małżonków na ich związek; kształtowanie małżeńskich tożsamości wpływających w znacznym stopniu na łatwość i jakość interakcji między małżonkami (Bagarozzi, Anders, 1986, za: Płopa 2008); a także określanie małżeńskich granic rozumianych jako poczucie wyraźnej, ale elastycznej odrębności i tożsamości małżonków (Braun-Gałkowska 2008); oraz regulacja tych granic umocnionych otwartością i jasnym komunikowaniem emocjonalnym swoich potrzeb i chęci

obojga małżonków do uzyskania równowagi w spełnianiu tych potrzeb. Czynnikiem wpływającym na satysfakcję małżonków jest sposób w jaki małżonkowie zarządzają szeroko rozumianym gospodarstwem domowym, a także atmosfera, mająca istotny wpływ na zaangażowanie obojga małżonków w sprawy małżeńskie. Istotną rolę na poczucie satysfakcji z małżeństwa ma także radzenie sobie współmałżonków z różnymi konfliktami małżeńskimi, a także z przyczynami ich powstawania, które są nieodzownym elementem relacji dwojga ludzi (Rostowski 2001).

Popularność inteligencji emocjonalnej rozumianej jako zbiór zdolności do poznawczej obróbki informacji emocjonalnych w szczególności zaś – do rozpoznawania i regulowania przez człowieka własnych i cudzych emocji oraz wykorzystywania ich do kierowania myśleniem i działaniem (Saloveya, Mayer 1999) sprawiło, iż termin ten stał się przedmiotem wielu naukowych i praktycznych badań. W wielu badaniach akcentowano potęgę inteligencji emocjonalnej jako ważnego predyktora powodzenia w relacjach międzyludzkich i osiągnięcia szczęścia rodzinnego (Goleman 1997). Głównym celem niniejszej pracy jest próba przeanalizowania związku pomiędzy poziomem inteligencji emocjonalnej partnerów a ich satysfakcją z małżeństwa. Celami pobocznymi są: ustalenie kierunku zależności między poziomem inteligencji emocjonalnej a poczuciem satysfakcji w różnych grupach stażu małżeństw, a także poszukiwanie czy płeć różnicuje poczucie satysfakcji ze związku małżeńskiego oraz poziomem inteligencji emocjonalnej.

## **Małżeństwo w aspekcie psychologicznym**

### ***Definicja małżeństwa i jego istota***

Problematyka dotycząca bliskich związków dwojga ludzi jest ciągle otwarta i budzi szerokie zainteresowanie. Mimo zmniejszenia się grupy respondentów określających posiadanie rodziny jako warunku udanego życia (Sikorska 1996; Braun-Gałkowska 2002; Plopa 2003) związek małżeński jest wciąż najbardziej powszechną, akceptowaną kulturowo formą życia dwojga ludzi (Plopa 2011). W literaturze spotyka się wiele definicji małżeństwa, które różnią się między sobą pod względem akcentowania jego ram formalnych, funkcji społecznych, jak również struktury wewnętrznej mówiących nam czym jest małżeństwo i jego istota (Braun-Gałkowska 1985, 2007). Określenie małżeństwa definiowane pod względem zadania małżeńskiego przedstawia J. Szczepański (1963) mówiąc, że małżeństwo jest społecznie unormowanym stosunkiem społecznym, w którym następuje przekształcenie czysto osobistego zaangażowania uczuciowego w trwałe przystosowanie i współdziałanie dla wykonywania zadań małżeństwa.

Tymczasem według Rolanda Cahena ” małżeństwo nie jest ramami formalnymi życia, ale dynamicznym centrum życiowym, którego siły współdziałają z formą i ją warunkują” (Cahena 1972, za: Braun-Gałkowska 1985). Natomiast M. Ziemska (1975) koncentruje się na bardziej wspólnotowych cechach małżeństwa. Podkreślając wspólnotę współmałżonków, „małżeństwo tworzy jedność dwu różnych indywidualności, dwu niepowtarzalnych osobowości, które decydują się dalsze życie spędzić razem”. Uważając małżeństwo za nową jakość, nową rzeczywistość między ludzką, która zarazem wyznacza warunki swego dalszego rozwoju. M. Braun-Gałkowska (1985) skłania się ku rozszerzeniu tego pojęcia, znajdując istotę małżeństwa już w samej decyzji wspólnego życia, którą nazywa - ich wspólnotą. Określa ją jako wspólnotę w zamierzeniu trwałą, realizującą i rozwijającą się w procesie wzajemnych oddziaływań małżonków, która jest dla współmałżonków ich sposobem życia, prowadzącym do umocnienia miłości i obopólnej pomocy małżonków, którego celem jest realizacja wspólnego dobra i zadań przez dwie osoby. Autorka za małżeństwo uważa związek w założeniu trwały przez całe życie, który przez stanowienie wieloaspektowej wspólnoty



życia dąży do realizacji wspólnego dobra. „Małżeństwo to nie tylko para ludzi, którzy zdecydowali się żyć razem i którzy są związani więzami prawnymi, ale nowa jakość mająca własne warunki tworzenia się i rozwoju, nowa osobna rzeczywistość międzyludzka istniejąca w takiej mierze, w jakiej istnieje zażyłość małżeńska” (Mucchielli 1972, s.36 za: Braun-Gałkowska 1985).

Zdaniem współczesnych psychologów pełniejsze rozumienie i zrozumienie istoty małżeństwa jest możliwe tylko przy ujęciu systemowym (Barnhill 1979; Bown 1978; Braun-Gałkowska, 1992; Minuchin, 1975; Radochoński 1987; Rembowski, 1972; Tyszkowska 1990). Koncepcję systemową charakteryzują trzy główne pojęcia: całościowość, cyrkularność i ekwifinalizm. Gdzie całościowość oznacza, że system jest czymś więcej niż prostą sumą jego części. Cyrkularność natomiast wyjaśnia sposób zachowania interakcji między elementami systemu: zgodnie z teorią systemu interakcji mają charakter sprzężenia zwrotnego. Nie powstają one na zasadzie linearnej przyczynowości. Ekwifinalizm mówi, że taki sam skutek mogą wywoływać odmienne przyczyny. Zatem zmiany zachodzące w systemie zależą nie tylko od jego warunków początkowych, ale także od struktury systemu i procesów w nim przebiegających (Liberska, Matuszewska 2001).

Podsumowując koncepcja systemowa umożliwia analizę wzajemnego układu między małżonkami i skutków tego układu dla innych podsystemów rodzinnych, pozwalając na charakterystykę sposobów w jakich dokonują się interakcje wewnątrz podsystemu małżeńskiego i na zewnątrz tego podsystemu, dając także możliwość na postrzeganie każdej jednostki w interakcji ze środowiskiem (Braun-Gałkowska 1992). Zestawienia przedstawionych powyżej definicji pokazują jak trudno badaczom jednoznacznie zdefiniować istotę małżeństwa. Kotlarska-Michalska (1998) stwierdza, iż trudno jest oddzielić w istocie małżeństwa cechy instytucji od cech związku czy wspólnoty. W następstwie tego najbardziej trafne wydaje się stwierdzenie, iż małżeństwo w ogólnym zarysie dotyczy określonego podsystemu rodziny, składającego się z dorosłych osób, które pochodzą z dwóch różnych rodzin generacyjnych, wiążących się ze sobą, aby wspólnie mieszkać i żyć (Plopa 2008).

### ***Funkcje i cele małżeńskie***

Według Adamskiego (1984) funkcje małżeńskie oznaczają pewną działalność małżonków nakierowaną na określony cel, który jest kontynuowany w ramach struktury rodziny czy też dla podtrzymania danej rodziny w jej stanie normlanym, bądź dla zaspokojenia potrzeb jednostkowych, takich jak pomoc w realizacji celów indywidualnych, prestiżowych i samo-realizacyjnych. Braun-Gałkowska (2008) utrzymuje, iż małżonkowie poprzez naturę małżeństwa, a także poprzez specyfikę danej pary posiadają wspólne zadania, gdzie cele jednostkowe jednej ze stron stają się w małżeństwie celami wspólnymi, gdzie dobro jednego z małżonków staje się dobrem wspólnym, a dobro wspólne staje się dobrem osoby: „Istotną treść dobra wspólnego w rodzinie stanowi dobro osoby” Kukołowicz (1973 s. 166). Wojtyła (1969) podkreśla, iż tworzenie dobra wspólnego nie oznacza podporządkowania jednostki wspólnocie. Lecz osoba działa wspólnie z drugą: spełniając przez to siebie. Nie stanowi to poświęcenia czy przekreślenia jednostki, ale sposób jej rozwoju.

Cele i funkcje małżeństwa modyfikowały się wraz ze zmianami kulturowymi, historycznymi, społeczno-ekonomicznymi oraz indywidualnymi. Pomimo tych zmian można wyróżnić stałe niezmiennie funkcje, które są przypisywane małżeństwu. Ówczesnie najistotniejszą funkcją małżeństwa była funkcja prokreacji podtrzymująca gatunek, którą łączono z funkcją seksualną małżeństwa. We współczesnym małżeństwie oddzielono od siebie te dwie funkcje. Gdzie aktualnie funkcja prokreacji jest łączona często z obniżeniem standardu życiowego czy z zagrożeniem dla rozwoju kariery zawodowej, przez co decyzja małżonków co do urodzenia dziecka ulega odroczeniu w czasie (Liberska 1995).

Kolejną funkcją łączącą się w sposób naturalny z funkcją prokreacji jest funkcja opiekuńczo-wychowawcza, którą obecnie po części przejęły instytucje opiekuńcze żłobki i przedszkola. Natomiast nastąpiła kompletna zmiana funkcji produkcyjnej, mogącej występować wciąż w minimalnym stopniu wśród rodzin. Współcześnie została ona wyparta przez funkcję ekonomiczną czy zarobkową (Liberska, Matuszewska 2001). Idąc za problematyką funkcji i celów małżeństwa należy zaznajomić się z klasyczną propozycją Z. Tyszki, który wyróżnił 10 podstawowych funkcji, spośród których przedstawił funkcje małżeńskie. Są nimi funkcje: materialno-ekonomiczna, która jest ściśle związana z zaspokajaniem potrzeb materialnych członków rodziny. Druga funkcja opiekuńczo-zabezpieczająca dotycząca opieki nad najmłodszymi i najstarszymi członkami rodziny. Kolejną funkcją jest prokreacja mająca na celu zaspokojenie potrzeb rodzicielskich i emocjonalnych współmałżonków. Czwartą funkcją jest funkcja seksualna, rozumiana jako aprobowana forma współżycia płciowego małżonków. Następną jest funkcja legalizacyjno-kontrolna, mówiąca o dwustronnej kontroli współmałżonków, a także monitorowaniu dzieci przez rodziców. Funkcja ta pełni w rodzinie jak i poza nią rolę dostrajania zachowań i działań. Natomiast funkcja socjalizacyjna, wprowadza dziecko w świat kultury konkretnego społeczeństwa, przygotowuje również do samodzielnego pełnienia ról społecznych. Następną z funkcji - klasowa pozwala wstępnie określić pozycje społeczną członków rodziny w strukturze społeczeństwa. Funkcja kulturalna rodziny zapoznaje i przekazuje młodemu pokoleniu historię kultury określonego społeczeństwa oraz wpajaniu norm i skali wartości. Dom rodzinny jest miejsce wypoczynku i pierwszą grupą do nawiązywania kontaktów towarzyskich składających się na funkcję rekreacyjno-towarzyską. Rodzina zaspokaja potrzeby emocjonalne członków rodziny, umożliwia także zaspokojenie potrzeb bezpieczeństwa, miłości, akceptacji oraz ekspresje osobowości. Zaspokojenie powyższych potrzeb jest oznaką funkcji emocjonalno - ekspresyjnej (Tyszka 1974).

Natomiast zdaniem M. Ziemskiej (1975) najważniejsze funkcje i cele małżeństwa rzutujące na jego wspólnotowy charakter to wzajemne zaspokojenie potrzeb psychicznych, seksualnych oraz społecznych. Kluczową funkcję odgrywa także wzajemna pomoc w realizacji celów indywidualnych małżonków, a także wspólne dążenie do poprawy warunków materialnych, zagospodarowania się i zabezpieczenia podstaw ekonomicznych rodziny. Wspólne pragnienie posiadania i wychowywania dzieci, przekazania im określonych wartości, własnego dorobku i tradycji kręgu kulturowego małżonków. Według Janickiej i Niebrzydowskiego (1994) funkcje małżeństwa, a także sposoby ich realizowania należy nawiązać do fazy życia rodziny. Gdzie w pierwszej fazie do narodzin pierwotnego dziecka, dominują funkcje emocjonalne, seksualne i ekonomiczne, w drugiej fazie po urodzeniu dziecka pojawiają się funkcje powiązane z opieką i wychowywaniem dziecka. Dla obojga małżonków funkcje te są najważniejszymi w pierwszym okresie życia dziecka. Tymczasem inne funkcje małżeństwa ulegają przeobrażeniu i pozostają podporządkowane zadaniom rodzicielskim. Należy nadmienić, że wiele wymienionych propozycji podstawowych funkcji małżeńskich jest przez badanych powielana. Wśród powtarzających się funkcji małżeńskich, można wymienić funkcje emocjonalno-seksualne i gospodarcze oraz wspólne zaspokajanie potrzeb przez współmałżonków.

### ***Role małżeńskie***

Role małżeńskie są powiązane z funkcjami małżeńskimi, pozycjami społecznymi, osobowością, charakterem, a także układem stosunków międzyludzkich (Matuszewska, 1995). Braun-Gałkowska (2008) wychodzi z założenia, że role społeczne kobiety i mężczyzny takie jak małżeństwo, macierzyństwo, ojcostwo nie wywodzą się z biologicznej konieczności czy też nie są determinowane przez instynkty. Mówi ona o rolach małżeńskich jako o zadaniach życiowych podejmowanych w sposób wolny, opierając się o własne wartości.

Natomiast Stamp (2004) przedstawia nasze role życiowe jako zespół istniejących zachowań, jakie odgrywamy w relacjach z innymi członkami rodziny, zarazem negocjując z nimi swoje i ich miejsce w ramach określonego systemu rodzinnego. Zdaniem M. Ziemskiej odmiennosc modeli ról rodzinnych u małżonków pochodzą nie tylko z różnic kulturowych czy subkulturowych, ale także z osobistych przeżyć współmałżonków, rozpoczynające się od okresu czesnego rodzicielstwa. Ponieważ ich modele ról kształtowały się niezależnie, dlatego muszą podjąć trud wzajemnego dostosowania się w sposób bardziej lub mniej doskonały (Ziemska 2009).

W ciągu całego naszego życia pełniimy równocześnie wiele ról, które są powiązane z rolami innych osób. Ta obustronna zależność ról sprawia, że mamy zarówno obowiązki jak i przywileje, wobec innej osoby, ale także ta osoba ma przywileje i obowiązki w stosunku do naszej osoby (Newcomb 1970). Pełnienie roli małżonka, czyli życiowego partnera w początkowej fazie związku małżeńskiego, opiera się głównie na negocjowaniu możliwości, metody działania w nowych rolach. Ponieważ każda osoba wchodząca w związek małżeński, ma własne wyobrażenia i oczekiwania jak oboje winni wypełniać rolę żony, męża (LaRossa, Reitzes, 1992). W ciągu życia w rodzinie pochodzenia możemy pełnić różne role poczynając od roli dziecka, wnuka, a następnie w rodzinie prokreacji rolę małżonka, rodzica. Wraz ze zmianą naszych życiowych ról społecznych zmienia się także nasza pozycja społeczna, odwołując się do przykładu nowo podjętych roli męża, żony. Zaznaczając, iż obie te role są ze sobą sprzężone, a ich wzajemna zależność objawia się tym, iż każda pozycja cechuje się określonymi przywilejami, jak i obowiązkami. Efektywność pełnienia ról przez nowożeńców, jest więc zależna od tego na ile przyswoimy sobie nakazy własnej roli, jak również nakazów roli współmałżonka. Gdy wytyczne - nakazy pokazują dokładne zasady i sposoby postępowania, wtedy możemy powiedzieć, iż są one wysoce ustrukturalizowane. Tego typu precyzyjne wytyczne roli, są charakterystyczne głównie dla rodzin tradycyjnych, gdzie zakres zobowiązań małżonków jest jasno określony przez wzorce kulturowe. Gdzie mąż jest zasadniczym żywicielem i głową rodziny, natomiast żona jest specjalistą w dziedzinie prowadzenia domu i opieki nad dzieckiem. W tym tradycyjnym modelu małżeństwa kobieta znajduje pozycję podporządkowaną (Taranowicz 1991).

Nowoczesne małżeństwa nie są tak mocno ustrukturalizowane, wykazują jedynie ogólne zasady współżycia małżonków, jego cele i wartości. Obecnie forma wypełniania ról małżeńskich jest zależna od współmałżonków, a różność ról zależy od dojrzałości kobiety i mężczyzny. Małżonkowie w początkowym etapie trwania małżeństwa podejmują najrozmaitsze próby uporządkowania codziennego wspólnego współżycia, mając na celu dążenie do wypracowania, a w rezultacie ukształtowania własnej odrębnej kultury rodziny. W toku wspólnego dopasowywania małżonkowie uczą się wzajemnego porozumiewania, słuchania, rozumienia i bycia rozumianym, wyrażania uczuć oraz bycia otwartym na partnera. W efekcie sposoby pełnienia ról przez męża i żonę harmonizują się. Zmiany te przyczyniają do zwiększenia psychicznej bliskości i wspólnoty małżonków, a także dają początek powstania modelu małżeństwa partnerskiego (Liberska, Matuszewska 2001). W tym modelu małżonkowie mają równe szanse w realizacji swoich dążeń w związku. Podkreśla to J. Witczak (1984) mówiąc, iż egalitaryzm jest podstawą do kształtowania się prawidłowych więzi w zakresie życia emocjonalnego, intelektualnego i erotycznego między mężem i żoną. Natomiast J. Szopiński (1986) łączy partnerstwo z więzią psychiczną łączącą małżonków. Zdaniem autora więź psychiczna jest pojęciem równoznacznym do pojęcia partnerstwo, która według autora koncentruje się na sferze emocjonalno-osobowościowej współmałżonków. Podsumowując obecnie role małżeńskie są mniej ustrukturalizowane biorąc pod uwagę ówczesny wodzący model tradycyjny. We współczesnej polskiej rodzinie role małżonków jako rodziców uległy modyfikacjom kierującym się ku równorzędności. Jednak aktualnie nie można wyróżnić jednego klarownego modelu, małżonkowie muszą sami wypracowywać przepisy ról, ustalać

wspólne cele, zasady i wartości współżycia. Według Plopa (2008) tym co różnicuje pary małżeńskie jest sposób, w jaki każde małżeństwo rozwija swoje liczne role i strategie, mające sprzyjać wykonywaniu różnych zadań. M. Ziemska (2009) akcentuje, że stworzenie do pewnego poziomu harmonijnych modeli ról u obu współmałżonków jest dowodem istnienia silnej więzi między nimi i powstania nowej komórki rodzinnej.

### ***Charakterystyka więzi małżeńskich***

Podstawą związku małżeńskiego zdaniem Ryś (1999) jest nie tylko miłość, ale także więź jednocząca męża i żonę, nazwana więzią małżeńską, która jest integralnym połączeniem miłości dwojga ludzi. W opinii K. Szopińskiej oraz J. Szopińskiego „więź małżeńska jest podstawowym elementem scalającym małżeństwo, warunkiem zdrowia psychicznego małżonków i ich pełnego funkcjonowania w społeczeństwie i w świecie” K. Szopińska, J. Szopiński 1980, za: Ryś 1999, s. 58). Natomiast według Łobodzińskiej (1970) celem i bazą małżeństwa jest więź psychiczna małżonków. Ukazuje jej istotę w relacji między małżonkami, ich wspólnymi życiowymi pasjami, celami oraz wzajemnymi zobowiązaniami wypełnienia potrzeb psychologicznych, ekonomicznych, jak również społecznych i zawodowych. Tymczasem rozwój więzi małżeńskich dokonuje się poprzez wartości intelektualne, estetyczne, religijne, allocentryczne. Także istotny wpływ na spójność więzi małżonków ma system wartości, w dużo większym stopniu, gdy zawiera wartości fundamentalne, niż system wartości, w którym wartości wybierane są w zależności od określonej sytuacji (Ryś 1999). Na integralność więzi małżeńskiej mają wpływ także więź osobowa, kulturalna oraz strukturalno-funkcjonalna. W zależności od współwystępowania określonych więzi i intensywności połączeń między nimi, stopień spójności więzi małżeńskiej może uzyskać różny poziom. Niewątpliwie współwystępowanie wszystkich rodzajów więzi jest najkorzystniejsze dla więzi małżeńskiej. Natomiast brak którejkolwiek z więzi prowadzi do niskiej spójności związku między żoną a mężem (Diakowicz 1988). Należy uznać, że więź małżeńska jest zależna od otwartości małżonków na tworzenie się głębokiej i intensywnej więzi między nimi. (Niebrzydowski 1988, za: Ryś 1999). Myślą przewodnią zależności więzi małżonków od psychofizycznego uznania, akceptacji partnera dzielącego wspólne zmartwienia i radości, są zaangażowania w utrzymanie domu; pełnienia roli partnera seksualnego, ról rodzicielskich, ról gospodarzy domu, jak także towarzysza w spędzaniu czasu wolnego (Tyszka 1979). Czynnikiem warunkującym wspólnotę więzi małżonków zdaniem Burgass i Schultz (za: Ryś 1999) są wzajemne okazywanie sobie uczuć, seksualny kontakt, emocjonalna zależność między współmałżonkami, zgodność, jeśli chodzi o temperament oraz cechy osobowościowe, kulturowe podobieństwo, wspólne cele, zainteresowania, chęć aktywnego uczestniczenia w życiu domowym, wiara w trwałość małżeństwa, wspólne podejmowanie decyzji. J. Szopiński opisał proces tworzenia się więzi na zasadzie osobowej relacji na trzech poziomach: na poziomie emocjonalnym, poznawczym, drażeniowym będących w sprzężeniu zwrotnym. W wyniku sprzężenia zwrotnego następuje rozwój współodczuwania, współrozumienia oraz współdziałania (Szopiński 1989, za: Ryś 1999). H. Izdebska natomiast zwraca uwagę na zasady, które mają za zadanie budować więź małżonków. Są nimi według autorki: wzajemny szacunek, poczucie odpowiedzialności za zobowiązania, a także spokój, bezpieczeństwo i zadowolenie partnera; poszanowanie praw, poglądów, zainteresowań, pracy zawodowej i społecznej współmałżonka; zrozumienie i tolerancyjność wobec partnera; empatyczność w relacji małżonków, samokontrola emocjonalna mająca na celu pohamowanie negatywnego afektu w stosunku do partnera (Izdebska 1986 za: Ryś 1999).

Więź między małżonkami ma istotne znaczenie dla całej rodziny. Ponieważ od tego, czy ich miłość się rozwija czy też nie, jest zależne nie tylko istnienie małżeństwa, lecz całej rodziny. Zdaniem autorki więź między żoną i mężem jest solą ziemi, która leży u podstawy rodziny i określa jej los. Od jakości więzi małżeńskiej zależy czy rodzina jako pełny system będzie efektywnie wypełniać swoje funkcje (Braun-Gałkowska 2008).

## ***Więzi emocjonalne w związku małżeńskim***

Definicje więzi małżeńskich nakreślają nam ważność i istotność wspólnoty małżonków do harmonijnego funkcjonowania i dalszego wzmacniania ich bliskości w związku małżeńskim. Więzy emocjonalna małżonków jest podstawową płaszczyzną kontaktu personalnego w małżeństwie. Wyraża się ona poprzez zdobytą wiedzę oraz wzajemne współodczuwanie przeżyć. Czynniki te determinują do powstaniu silnych emocjonalnych związków małżeńskich. Pogłębianie tej więzi zapewnia partnerom możliwość własnego wewnętrznego rozwoju. Składnikami wchodzącymi w płaszczyznę emocjonalną małżonków są: zaspokajanie potrzeb, empatia, otwartość w wyrażaniu uczuć, konflikty. Zdaniem autorki wybór współmałżonka jest zaspokojeniem potrzeby związanej z przeżywaniem przez człowieka własnej wartości (Zalewska 2002).

Według M. Ryś (1999) najistotniejszym wyrazem więzi emocjonalnej jest współodczuwanie, obejmujące sferę emocjonalną, odpowiedzialną za kontakt osobowy w małżeństwie. Współodczuwanie, zdaniem autorki, daje możliwość doświadczania radości i smutków drugiej osoby. Mówi ona o konieczności stosowania się do określonych wymagań, aby małżeńskie współodczuwanie mogło w istocie zaistnieć. Powyższymi przesłankami są: emocjonalna wrażliwość, spostrzegawczość, określony poziom doświadczenia, współdziałania oraz określony poziom inteligencji. Współrozumienie, zdaniem autorki to: kontakt werbalny i pozawerbalny partnerów na poziomie intelektualnym. Prowadzący do wymiany doświadczeń, refleksji, spostrzeżeń, a także motywuje do rozwoju poznawczego współmałżonków. Współrozumienie umożliwia również dostrzeganie oraz poszukiwanie nowych rozwiązań zaistniałego problemów. Dlatego współrozumienie w kontakcie małżeńskim jest tak istotne i niezbędne. Komponentami przyczyniającymi się do wzmocnienia współrozumienia współmałżonków są: aktywne słuchanie, rozumienie i tolerancja. Współrozumienie daje również możliwość małżonkom lepszego poznania siebie nawzajem, a także pogłębienia umiejętności postępowania i przewidywania zachowań partnera, co umożliwi na większą akceptację współmałżonka, dodatkowo wzmacniając zdolności do przebaczenia. M. Ryś (1999) wyjaśnia, że zaspokojenie płaszczyzny podstawowej potrzeb małżonków, przejawia się przede wszystkim w większym poziomie współrozumienia współmałżonków. Wyjaśnia, iż współdziałanie jest rezultatem istnienia współodczuwania oraz współrozumienia. Gdzie współdziałanie rozumiane jest jako troska o partnera, trwałość rodzinnego domu oraz dbałości o zaspokajanie potrzeb współmałżonka oraz dzieci.

Zdaniem J. Szopińskiego (1977) więź psychiczna uważana jest za zasadniczy czynnik trwałości małżeństwa, warunkujący zdrowie psychiczne małżonków oraz pełne ich funkcjonowanie w społeczeństwie. Według autora więź psychiczna buduje się i rozwija, gdy przeżycia psychiczne jednego z małżonków stają się częścią przeżyć drugiego. Jest to możliwe dzięki interakcjom małżeńskim, które realizują się poprzez: współodczuwanie, współrozumienie, współdziałanie. Przez współodczuwanie z drugą osobą, autor rozumie uczuciowe uczestnictwo w drugiej osoby radościach i smutkach. Czy to poprzez „ustawienie” się w jej roli, czy też poprzez wyobrażanie sobie, co druga osoba w danej chwili czuje lub przeżywa. Powoduje to powstawanie wzajemnych głębokich związków emocjonalnych między małżonkami. Współodczuwanie umożliwia obustronne przenikanie się przeżyć małżonków. Jest to dialektyczny proces, w którym osoba aktywna jest w inne indywidualności, zachowując jednocześnie własną autonomię. Tak rozumiany kontakt uczuciowy kieruje aktywnością, tworzy właściwy klimat i fundament dla doświadczania kontaktu seksualnego, percepcji partnera i komunikowania się z nim. Wzmacnianie się kontaktów małżeńskich może zawierać się również w sferze poznawczej. Naturą więzi poznawczej jest dążenie do wymiany wzajemnych spostrzeżeń, refleksji, doświadczeń. Stosunek poznawczy daje możliwość, aby traktować małżonka jako osobę równą sobie, ale

posiadająca własną hierarchię potrzeb i celów. Ta dwubiegunowość jest przede wszystkim wynikiem komunikowania się małżonków, którzy w zadowalający sposób potrafią rozmawiać nie tylko o sprawach przyjemnych, ale wyjawiać swoje życzenia i sprawy szczególnie dla nich drażliwe.

Autor reasumując wskazuje, iż współodczuwanie i współrozumienie umożliwiają zaistnienie współdziałania małżonków. Występuje skłonność do zwiększania się współdziałania w wypełnianiu zadań małżeństwa, natomiast ulega zmniejszeniu współdziałanie małżonków w sferze materialnej co jest motywowane ich odrębnością w aktywności zawodowej. Małżonkowie powinni się razem troszczyć nie tylko o dom, lecz również o jego atmosferę.

### **Satysfakcja ze związku małżeńskiego**

Zagadnienie uwarunkowań satysfakcji ze związku małżeńskiego jest kwestią kluczową dla dalszego rozwoju małżeństwa (Liberska, Matuszewska 2001). Potwierdza to M. Braun-Gałkowska (1985) mówiąc o powodzeniu w małżeństwie koncentruje się na subiektywnym poczuciu szczęścia małżonków, zaznaczając przy tym, że jest to przesłanka konieczna. Podkreśla także, iż jest niedostateczna mając na uwadze stanowisko oczekiwań społecznych. Motywuje przesłankę własnymi badaniami mówiącymi, iż „ograniczenie się małżeństwa tylko do celów wewnętrznych małżonków nie sprzyja powodzeniu związku” (Braun-Gałkowska, 1976 s. 225). Doświadczenia empiryczne koncentrujące się w obszarze małżeństwa w odniesieniu do pojęcia satysfakcji ze związku małżeńskiego ukazują dużą rozpiętość nazewnictwa. „Już w 1938 r. L. Terman zwracał uwagę na występowanie chaosu znaczeń dotyczących szczęścia małżeńskiego” (za: Rostowski 1987, s. 23). W latach siedemdziesiątych ubiegłego wieku dokonano wyjaśnienia najważniejszych pojęć mieszczących się w obszarze małżeństwa. Jednak rozległe zróżnicowanie słownictwa, takiego jak: przystosowanie małżeńskie, powodzenie, zadowolenie, stabilność, integracja, zgoda, szczęście, miłość, wówczas pozostawało wciąż na niskim poziomie. Ta wielość określeń, dała w latach osiemdziesiątych ubiegłego wieku początek posługiwaniu się terminem wielowymiarowym, jakim była „jakość życia”. Ta zmiana podejścia zapoczątkowała bardziej komfortowe dla badaczy uwzględnienie podstawowych wymiarów funkcjonowania małżeństwa (Spanier, Lewis, za: Rostowski 1987).

J. Rostowski twierdzi, że „dobry związek małżeński” jest swoistym procesem, którego wyniki są określane przez odpowiedni poziom: miłości, więzi interpersonalnej, intymności, podobieństwa, pożycia seksualnego, stosunku do dzieci, typu motywów wyboru partnera do małżeństwa” (Rostowski 1987, s. 30). Badacz ponadto zaznacza, iż wymiar małżeńskiego powodzenia czy dobrego związku małżeńskiego ulega zmianie jako funkcja każdej społeczności i każdej subkultury, nawet w obrębie tej samej społeczności. Natomiast Braun-Gałkowska mówiąc o dobrej jakości związku małżeńskiego posiłkuje się słownictwem „powodzenie małżeńskie”, „zadowolenie z małżeństwa”, „małżeństwo szczęśliwe” przy czym definiuje termin małżeństwa zadowolonego czy udanego, jako „związek trwały, w subiektywnym poczuciu małżonków oceniany pozytywnie” (Braun-Gałkowska 1985, 1992). Także Ziemska (1975) badając jakość małżeństwa, używa terminu „powodzenie”. Ponadto w piśmiennictwie funkcjonuje termin „przystosowanie małżeńskie” (Stephens, 1968), którego zwolennicy ukazują w nim nadrzędność dobra i rozwoju jednostki nad dobrem małżeństwa. W nawiązaniu do przedstawionej problematyki bywa też używany termin „szczęście w małżeństwie”. Przez Cz. Czapowca szczęście jest rozumiane jako zadowolenie z życia ujmowanego w całości, na zasadzie bilansu całości zdarzeń życiowych. Psycholog rozumie szczęście małżeńskie jako „zadowolenie z całokształtu zdarzeń stanowiących treść życia małżeńskiego” (Czapów 1985, s. 194). Badacz motywuje to twierdząc, że każde małżeństwo ma oprócz pozytywnych przeżyć swoje braki, które są nieuniknione i potrzebne by podnieść

wartość życia małżeńskiego (Czapów 1985).Zatem posiłkując się zdaniem Liberskiej i Matuszewskiej (2001) terminy „dobry związek małżeński”, „zadowolenie małżeńskie”, „powodzenie małżeńskie”, „przystosowanie małżeńskie”, a także „szczęście małżeńskie” ze względu na ich bliskoznaczność, a zarazem wieloznaczność autorki proponują nadać im kształt kryteriów wewnętrznych i zewnętrznych funkcjonowania związku małżeńskiego.

### ***Czynniki wpływające na satysfakcje w związku małżeńskim***

Satysfakcja ze związku małżeńskiego ma wymiar zarówno jednostkowy jak i społeczny, ponieważ istotnie wpływa na stopień zadowolenia z życia żony i męża, a także na pełnione przez nich role społeczne w tym rodzicielskie i zawodowe. Zagadnienie uwarunkowań mających wpływ na poczucie satysfakcji ze związku małżeńskiego jest znaczące dla rozwoju związku. Poniżej zostaną przedstawione najistotniejsze z nich.

### ***Wpływ rodzin generacyjnych na małżonków***

Badacze poczucie szczęścia współmałżonków pojmują jako proces, a nie jako stan osiągnięty w rzeczywistości (Braun-Gałkowska 1985,1992; Janicka i Niebrzydowski 1994). Zatem małżonkowie wchodzący w podsystem rodziny już na początku wspólnej drogi ustalają istotne dla obojga tematy: tożsamości określającej swoje granice, kierowanie gospodarstwem domowym, a także zarządzanie emocjonalnym klimatem w małżeństwie (Plopa 2008). Małżonkowie podczas tego pierwszego etapu także rozwijają małżeńskie i rodzinne tematy dotyczące podstawowych wartości, priorytetów i celów. Zagadnienia te ukazują metody reprezentowania siebie na zewnątrz społeczności (Kantor, Lehr 1975 za: Plopa 2008). Podstawowymi tematami, są także międzypokoleniowego powiązania z rodziną generacyjną, przez które para może identyfikować się z doświadczeniami pierwotnej rodziny, a także utrzymać z nią łączność. Definiowanie tych treści zespala małżonków, a także określa nową tożsamość pary w nawiązaniu do rodziny i społeczności (Hess, Handel 1985 za: Plopa 2008). M. Braun-Gałkowska (1985) wskazuje na zależność i ważność rodziny macierzystej. Podkreślając jej istotność i wpływ na kształtowanie się dojrzałości osobowościowej współmałżonków. Często bowiem małżonkowie starają się włączyć do małżeństwa dziedzictwo, jakie każde z nich wnosi od własnej rodziny generacyjnej. Gdzie niekiedy zdarza się, że jedna rodzina generacyjna bierze górę nad drugą. Funkcjonują również małżeństwa, gdzie występuje model mieszany, powstały na zasadzie kompromisów, co w rezultacie tworzy nowe tematy rodzinne (Bagarozzi, Anderson 1989; Napier 1988 za: Plopa 2008). Dlatego dojrzałość osobowościowa małżonków ma tu kluczowe znaczenie i zastosowanie (Braun-Gałkowska 1985). Ponieważ na początku wspólnej drogi młodzi małżonkowie oprócz ustalenia tematów, stoją przed zadaniem połączenia ich dziedzictwa z tematami obu rodzin generacyjnych. Ta początkowa trudność może skutkować wzmocnieniem harmonii w małżeństwie, ale również może być przyczyną konfliktów między małżonkami (Plopa 2008).

### ***Wpływ ról małżonków na ich związek***

Każde małżeństwo w odpowiedni dla siebie sposób rozwija liczne życiowe role (Plopa 2008). Podstawowe role rodzinne pochodzące z wczesnego dzieciństwa są ściśle powiązane z postępowaniem małżonków w ich życiu małżeńskim. Dlatego częstym powodem konfliktów stają się odmienne wzory ról, z których podczas trwania małżeństwa pary mogą stworzyć jeden wspólny wzór postępowania, dzięki któremu powstanie nowa mikrostruktura społeczna (Ziemska, 2009). Ponadto każda rola niesie za sobą określone oczekiwania względem, co do zachowania współmałżonka i swojego. Zgodność oczekiwań i zachowań ze strony obojga

współmałżonków prowadzi do harmonii małżeńskiej. Natomiast gdy zachowania czy oczekiwania któregoś z małżonków nie są zgodne z zachowaniami czy oczekiwaniami drugiego współmałżonka konsekwencją jest niezadowolenie i konflikt małżonków (Burr i in. 1979, za: Plopa 2008). Można wnioskować, że gdy oczekiwania małżonków są zbliżone. Istnieje większe prawdopodobieństwo na odczuwanie satysfakcji z partnera i samego związku. Ponieważ dopasowanie oczekiwań i zachowań współmałżonków wzmacnia tożsamość partnerów w ich związku oraz ich samych jako odrębne jednostki (Berger, Kellner 1985, za: Plopa 2008). M. Ziemska (2009) mówi o pewnym rodzaju dostosowania się współmałżonków, polegającym na wzajemnym przejmowaniu przez obojga partnerów nowych dla siebie sposobów zachowania i wartości przy pełnej akceptacji, choć bez wykorzystywania wszystkich rozwiązań partnera. Autorka zaznacza, iż nie zawsze dochodzi do wytwarzania wspólnych wzorów oraz ról żony i męża. Role mężów i żon oraz wyobrażenia co do ich pełnienia, aktualnie w społeczeństwie ulegają zmianom, nie są też jasno określone, ponadto tracą swoją wyrazistość, co przyczynić się może do braku jednomyślności pomiędzy partnerami (Klein, Johnson, 2000 za: Plopa 2008).

### ***Kształtowanie małżeńskich tożsamości***

Tożsamość małżeńską reprezentują atrybuty, cechy i charakterystyki małżonków. Formowanie małżeńskich tożsamości zdaniem Bagarozzi, Anders (1986) wpływa w znacznym stopniu na łatwość i jakość interakcji między małżonkami. Na etapie wczesnego małżeństwa partnerzy negocjują zgodność małżeńskich tożsamości, które podczas trwania związku rozwijają się. Kompromis dotyczący ich tożsamości kieruje partnerów do ukształtowania się pożądaných podstaw do pełnienia wyznaczonych ról i obowiązków określonych głównie za sprawą wyobrażeń osobistych tożsamości współmałżonków (Bagarozzi, Anders 1986 za: Plopa 2008). Według Kluwer (2000) małżeńska tożsamość służy przewidywaniu i uaktywnieniu interakcji pomiędzy współmałżonkami. Zdaniem autora znajomość systemu wartości i postaw współmałżonka, daje możliwość przewidzenia jego zachowań w określonych sytuacjach. Proces negocjacji podczas tworzenia się małżeńskiej tożsamości winien wspierać indywidualność każdego z współmałżonków, nie dopuszczać do zacierania się indywidualnych tożsamości partnerów. Spostrzeganie małżonków tylko z perspektywy tożsamości małżeńskiej może doprowadzić do zahamowania, u któregoś z współmałżonków prezentowania siebie społeczności zgodnie z jego tożsamością indywidualną (Kluwer 2000 za: Plopa 2008).

### ***Określenie małżeńskich granic***

Termin „granica” we współczesnej psychologii jest jednym z ważniejszych pojęć w odniesieniu do rodziny. Braun-Gałkowska mówi o granicy jako o poczuciu wyraźnej, ale elastycznej odrębności i tożsamości. W systemie rodzinnym odróżnia trzy rodzaje granic: pierwszą jest granica pomiędzy rodziną a otoczeniem. Autorka wyjaśnia, że rodzina musi stanowić odrębną grupę, aby członkowie rodziny żyli w bliskości, szczęściu i dobrej komunikacji. Druga granica to granica między podsystemami rodzinnymi, mowa tu o podsystemie małżonków, dzieci i dziadków. Podsystemy te w szczęśliwej rodzinie winny rozkładać się pokoleniowo. Dlatego każdy podsystem ma inne role oraz wyraźne, a zarazem elastyczne granice, które razem tworzą system zgodnych interakcji. Trzecim rodzajem granicy jest granica między osobami współtworzącymi rodzinne. Gdyż w strukturze i wspólnocie życia rodzinnego każdy ma prawo do własnej tożsamości, rytmu życia i własnego rozwoju (Braun-Gałkowska 2008). Carter i McGoldric (1989) mówiąc o granicach małżeńskich prowadzących do satysfakcji małżeńskiej nawiązują do postawy lojalności



obydwu partnerów wobec oczekiwań każdego z nich. Wyjaśniają, iż zewnętrzna granica małżeństwa dostosowuje i porządkuje intensywność kontaktów małżonków z rodziną macierzystą i przyjaciółmi. Autorzy utrzymują, iż granica ta winna być przez małżonków klarownie określona i zaakceptowana. Nadmieniają o konieczności negocjowania zewnętrznych granic po zawarciu związku małżeńskiego, mając na celu dobro związku. Strategie pomagające w ustaleniu zewnętrznych granic, są zależne od dwóch czynników. Pierwszym z nich są reguły granic, które panują w rodzinie generacyjnej każdego z małżonków, mające szczególnie wpływ na budowanie własnych granic związku. Drugim czynnikiem jest poziom i rozwój indywidualności i separacji od rodziny generacyjnej oby współmałżonków. Jeżeli rodzina pochodzenia ubiega się w równym stopniu o częstą łączność ze świeżo poślubioną parą, może dochodzić do napięć pomiędzy małżonkami, a także mogą mieć poczucie nadmiernej zależności od rodziny i doświadczać trudności w poszukiwaniu własnej małżeńskiej tożsamości (Carter, McGoldric 1989 za: Plopa 2008). Friedman (1991) prezentuje jeszcze inny czynnik połączony z zewnętrznymi granicami, mianowicie mówi on o sposobie zamknięcia procesu indywidualności od rodziny pochodzenia. Autor wykazuje, iż prawidłowo „indywidualizowany” małżonek może wziąć odpowiedzialność za swoje życie i małżeństwo, a także zachować odpowiedni poziom bliskości z innymi. Natomiast nieodpowiednie oddzielenie od rodziny generacyjnej może być stresujące dla jednostki. Osoba, która nie potrafi odłączyć się od rodziny pochodzenia, mając wobec niej poczucie szczególnego zobowiązania, może mieć problem w tworzeniu związku małżeńskiego. Należy pamiętać, iż jednostki, które konsekwentnie odcinają się od rodziny pochodzenia odbierają sobie emocjonalne, ekonomiczne, informacyjne wsparcie (Friedman 1991). Reasumując Veroff uważa, że zewnętrzne granice związku małżeńskiego powinny być wystarczająco otwarte, aby kontakty z innymi systemami były satysfakcjonujące, a także aby dawały możliwość działać parze w obrębie ich związku bez nadmiernej ingerencji innych osób. (Veroff i in. 2000 za: Plopa 2008). Ponadto należy wspomnieć, iż małżeńskie granice są odzwierciedleniem tolerancji dla autonomii i indywidualności małżonków, aby osiągnąć satysfakcjonującą równowagę indywidualności i bliskości w związku niezbędna jest negocjacja (Braun-Gałkowska 1985, 1992).

### ***Regulacja bliskości granic w związku małżeńskim***

Formułowanie czytelnych wewnętrznych granic małżonków, zdaniem Branu-Gałkowskiej winno być umocnione przez otwartość. Wyrażoną jasnym komunikowaniem emocjonalnym swoich potrzeb i chęci obojga małżonków do uzyskania równowagi w spełnianiu tych potrzeb (Braun-Gałkowska, 1985, 1992). Małżeństwa koncentrujące się mocno na silnej bliskości w związku, ukazują nacisk na konieczność bycia razem, akceptowania i współzależności. Pary prezentujące ten model bliskości, dążąc do całkowitej jedności ze współmałżonkiem, przez co wystawiają się na niebezpieczeństwo utraty własnej tożsamości (Anderson, Sabatelli 1999 za: Plopa 2008). Przeciwnym modelem do powyższego jest model gdzie małżonkowie akceptują i tolerują własne indywidualności oraz odmienne zachowania. Pary te spędzając mało czasu razem, tworząc relacje bliskie, ale obniżone w aspekcie namiętności i intymności. Ich wewnętrzne granice dają im autonomię myśli, emocji a także zachowań. Podkreślają oni swoją wynegocjowaną niezależność oraz przewagę indywidualności nad związkiem małżeńskim (Plopa 2008). Zdaniem Andersona i Sabatellia nie ma idealnego wzoru wewnętrznych granic małżonków. Czynnikiem determinującym według autorów jest to, czy i w jaki sposób ustalane wzory granic są akceptowane przez oboje małżonków. Wskazują przy tym uwagę, że sposób działania granic, jest zależny od tego na ile są spełniane oczekiwania partnerów (Anderson, Sabatelli za: Plopa 2008).

## ***Kierowanie gospodarstwem domowym***

Na zarządzanie gospodarstwem domowym składają się kierowanie pracami domowymi i rodzinnymi finansami. Podczas tworzenia strategii dla realizowania powyższych zadań, jest możliwe, że małżonkowie będą mieli rozbieżne poglądy na temat jakich strategii użyć. Osiągnięcie porozumienia odnośnie stosowanych strategii mających na celu realizację danych zadań, może wymagać trudnych negocjacji między współmałżonkami. Na przebieg ich mają wpływ różne czynniki. Jednym z nich jest doświadczenie socjalizacji z płcią, mowa tu o wielości ról jakie pełniemy w życiu, a które są oczekiwane z chwilą zawarcia związku małżeńskiego. Zgodnie z tradycyjną orientacją związaną z płcią mężczyzna powinien być w rodzinie odpowiedzialny za zasoby finansowe oraz prace fizyczne. Natomiast kobieta winna zajmować się szeroko rozumianymi obowiązkami domowymi oraz opieką nad dziećmi (Glantz, Pearce 1989 za: Płopa 2008). Kolejnym czynnikiem determinującym strategię nastawioną na zarządzanie są: konkretne umiejętności oraz zdolności obojga małżonków. Rozumienie tych kompetencji niekiedy może być oparte na stereotypach ról płciowych i innych naszych wcześniejszych doświadczeniach. One powodują, że kobiety często są traktowane jako bardziej kompetentne w wykonywaniu różnych zadań związanych z prowadzeniem domu. Ponadto Płopa (2008) przytacza badania, z których wynika, że kobiety, przez te stereotypy przejmują szablon typowych dla nich obowiązków, nawet jeżeli są aktywne zawodowo. Autor nakreśla występowanie teorii mówiącej, że tworzony system patriarchalny, przypisuje wyższy status i lepiej opłacalną pracę zawodową mężczyznom, a także większą władzę i kontrolę w związku małżeńskim. Wymienione powyżej czynniki występują w każdym związku małżeńskim. Na ich występowanie mają wpływ nasze wcześniejsze doświadczenia, oczekiwania co do małżeństwa, a także nasze subiektywne poczucie, że w danej roli małżeńskiej jesteśmy ekspertami. Ważną kwestią jest rozwój strategii odpowiedzialności finansowej. Negocjacje współmałżonków wokół zarządzania środkami są przede wszystkim odzwierciedleniem zagadnień dotyczących dominacji, zależności, kompetencji partnerów. Z tego powodu strategie łączy się z procesem indywiduacji, poczuciem własnej wartości i kompetencji. Nawiązując do satysfakcji małżonków z racji wyboru określonych strategii, jest ona zależna od tego czy wybrany plan działania jest zgodny z oczekiwaniami obojga małżonków. Toteż udane strategie to takie, które dają obojgu małżonkom poczucie satysfakcji, z powodu prawidłowego rozłożenia obowiązków i ufność, że są one właściwie zarządzane (Płopa 2008).

## ***Sterowanie emocjonalną atmosferą małżeństwa***

Ziemska (2009) mówiąc o harmonii i dysharmonii stosunków między małżeńskich ma na uwadze klimat emocjonalny współżycia małżeńskiego. Zdaniem badaczki trudność akceptacji partnera jest podstawowym ogniwiem określającym emocjonalną atmosferę w małżeństwie. W ocenie autorki atmosfera ma istotny wpływ na zaangażowanie obojga małżonków w sprawy małżeńskie, a dalej rodzinne. W następstwie istotności atmosfery w związku opisuje ona "ciepły" klimat, jako sprzyjający wzrostowi zaangażowania partnera, nasilenia się zainteresowania i dbałość o współmałżonka, a także spostrzegania u partnera zaangażowania w sprawy rodzinne oraz związane z gospodarstwem domowym. Natomiast „umiarkowany” klimat w związku, zdaniem badaczki objawia się wykonywaniem obowiązków zadań małżeńskich od niechęci, następuje tu zmniejszenie wzajemnej troski i dbałości współmałżonków. „Chłodną” atmosferę emocjonalną charakteryzuje bardzo małym stosunkiem współmałżonków względem siebie, a duża koncentracją partnerów na sobie. Przez co następuje oddalenie się od siebie, co prowadzi do zmniejszenia zainteresowania i troski o współmałżonka. Wtedy obserwujemy zanik współżycia, małżonkowie żyją obok siebie. Ziemska kładzie nacisk na klimat emocjonalny czyli wzajemną akceptację lub też jej brak w

małżeństwie, twierdząc, że jest uzupełniającym elementem motywującym małżonków do wypełniania ich ról. Podkreślając, że od poziomu atmosfery uczuciowej w małżeństwie jest zależna jakość wypełniania ról przez partnerów (Ziemska 2009).

Naturalnym wydaje się być łączenie małżeństwa z oczekiwaniami mającymi zabezpieczać emocjonalne potrzeby małżonków. Potrzeba posiadania kogoś kto nas zrozumie i wysłucha jest istotnym celem małżeńskim. Dlatego kluczowe wydaje się dobranie strategii umożliwiającej odpowiednie sterowanie emocjonalną atmosferą w małżeństwie. Rostowski wskazuje na potrzebę powstawania nowych strategii. Niezbędnych do okazywania emocjonalnego wsparcia, seksualnej bliskości, a także sterowania konfliktami w sposób zwiększający rozwój bliskości partnerów (Rostowski 1987). Zawarcie związku małżeńskiego wiąże się z oczekiwaniami, że partner zaspokoi potrzebę doświadczania wsparcia i poczucia przynależności. Ponieważ każdy pochodzi ze swojej czyli odmiennej od innych, rodziny generacyjnej. Dlatego małżonkowie wchodząc w nowy związek małżeński mogą stosować odmienne sposoby wyrażania bliskości, wsparcia, przywiązania. Z tego powodu nowożeńcy stoją przed wyzwaniem wzmocnienia przyjętych wzorców poprzez przyjęcie strategii, która będzie gwarantować obojgu współmałżonkom odczuwanie wsparcia i troski o siebie. Stąd należy położyć duży nacisk na proces negocjowania podzielonych spostrzeżeń i wzajemnie satysfakcjonujących strategii, aby zapewnić związkowi dalsze trwanie i jego rozwój (Rostowska 1995). Boss (1988) zwraca uwagę na płęć, która odnosi się do odmiennych strategii powiązanych z rozwojem, komunikacją oraz z wzajemnym wspieraniem się małżonków. Auto przytacza regułę, która rozpowszechnia, że kobiety bardziej są ukierunkowane na odpowiedzialność za poziom opiekuńczych i wspierających relacji intymnych w małżeństwie. Natomiast w odniesieniu do mężczyzn koncentruje się na niewystarczającym przygotowaniu do spełniania czyichś potrzeb emocjonalnych. Z tego stanowiska wnioskować można, iż jest kładziony większy nacisk na wagę kobiety, która w większym stopniu jest odpowiedzialna za wyrażanie uczuć i umiejętne udzielanie wsparcia emocjonalnego w rodzinie (Boss 1988 za: Plopa 2008). Braun-Gałkowska stwierdza, iż „nie wiadomo dokładnie, które różnice między osobami odmiennej płci płyną z natury, a które z uwarunkowań kulturowych i nie zawsze cechy typowe dla danej są warte wychowawczego popierania, gdyż mogą być tylko wynikiem niewłaściwych wyborów społecznych np. bierność kobiety czy niewrażliwość mężczyzny” (Braun-Gałkowska 2008, s. 88). Podsumowując powyższe stanowiska obu autorów możemy wywnioskować, iż jakość związku małżeńskiego jest zależna od tego jak są zdefiniowane role małżeńskie a przez co jakie strategie przez partnerów zostaną ustalone (Plopa 2008). Braun-Gałkowska (2003) akcentuje istotność poziomu zgodności oczekiwań obojga małżonków jako czynnik determinujący poziom satysfakcji emocjonalnej w związku małżeńskim. Nadmienia również, że w trakcie trwania związku oczekiwania małżonków mogą ulec zmianie, a zdaniem badaczki kiedy oczekiwania się zmieniają zmienia się też proces komunikacji, który może mieć istotne znaczenie dla stałości i satysfakcji małżonków (Braun-Gałkowska 2003).

Z kolei Rostowski (1987) podejmuje temat seksualnych relacji, przez które zdaniem autora są wyrażane bliskość i wsparcie małżonków. W wyniku czego pary rozwijają działania ukierunkowane na zaspokajanie wzajemnych potrzeb seksualnych, które tworzą specyficzną dla małżonków więź. Seksualne skrypty partnerów rozumiane jako motywy i zachowania, kierujące działaniem w sytuacjach seksualnych winny być podstawą rozwoju intymności i zażyłości partnerów. Dlatego powinny być negocjowane, z powodu różnic między partnerami (Rostowski 1987). Seksualność tworząc specyficzną więź między małżonkami staje się jednym z ważniejszych sposobów komunikowania, zainteresowania i zaangażowania w stosunku do partnera (Plopa 2008).

## ***Zarządzanie konfliktem***

Należy założyć, iż bycie w związku małżeński nieodzownie łączy się z obcowaniem z różnymi konfliktami małżeńskimi (Rostowska 2001). Ponieważ konflikty w małżeństwie mają istotną rolę, mianowicie pomagają doszukiwać się najlepszego wyjścia z różnych sytuacji. Braun-Gałkowska stwierdza, także „że nie ma konfliktów tam, gdzie nie ma wolności” (Braun-Gałkowska 2008, s. 46).

O konflikcie w małżeństwie badacze Scanzonio, Polonko (1980) mówią jako o czymś co może się zdarzyć tyle razy ile oczekiwania czy życzenia jednego z małżonków są niespójne z partnera wyobrażeniami. Konflikty według autorów mogą być powiązane z różnicami wartości, zachowań czy sposobów wykonywania władzy, a także wglądu do zasobów współmałżonka i zasobów związku w dochodzeniu do swoich celów (Scanzonio, Polonko 1980 za: Plopa 2008). Plopa (2008) wymienia stres jako jeden z możliwych czynników tworzących konflikt. Według badacza może być on odbierany jako stopień nacisku na współmałżonka. Zaznacza on, iż czynniki wywołujące stres dające efekt zaistnienia konfliktu, mogą powstać na zewnątrz małżeństwa, jak również wewnątrz niego zgodnie ze zmianami rozwojowymi małżonków czy też innych wewnętrznych przekształceń, jakim jest na przykład choroba. Autor utrzymuje, że małżonkowie dążą do własnego porozumienia w sprawach dla nich istotnych. Badacz przytacza, iż najbardziej istotnymi dla małżonków są: „ustalenia jasnej tożsamości pary, zarządzania gospodarstwem domowym, tworzenia emocjonalnego klimatu do udzielania sobie wzajemnego wsparcia” (Plopa 2008, s. 66). Nadmienia, iż głównym powodem narastającego konfliktu małżonków jest to w jaki sposób powyższe obowiązki powinny być z perspektywy obojga małżonków realizowane. Małżonkowie nieustannie są narażeni na renegocjowanie ich strategii do wypełniania małżeńskich obowiązków. Należy efektywnie rozwijać strategie zarządzające konfliktem. Strategie te powstają w modelach małżonków, jakie wynieśli z rodzin generacyjnych. Dlatego są one pod wpływem znaczenia jakie konfliktowi małżonkowie przypisują określenie. Wskazówką dla małżonków jest łączenie wspólnych dziedzictw pary z ich własnymi doświadczeniami i przemyśleniami, łącząc je z systemem strategii i reguł kształtujących stabilność rodziny (Plopa 2008).

Braun-Gałkowska apeluje, aby konfliktów małżeńskich nie tłumić, a rozwiązywać. Dzięki nabyciu tej umiejętności, której podstawą jest ujawnianie własnego zdania w sposób otwarty, ale nie raniący partnera można sytuacje trudne dla małżeństwa czy całej rodziny wykorzystać dla dobra rodziny. Zaznaczając, że dobra komunikacja pozwoli uniknąć niepotrzebnych konfliktów między małżonkami (Braun-Gałkowska 2008). W rozumieniu Rostowskiego (1987) konflikt może stać się źródłem lepszego zrozumienia potrzeb własnych i partnera. Zdaniem autora konflikty rozwiązywane konstruktywnie przyczyniają się do zmniejszenia liczby i częstości nieporozumień, a to prowadzi do zwiększenia spójności związku (Rostowski 1987). Ryś (1994) twierdzi, iż konfliktów nie należy się obawiać ani unikać, gdyż rozwiązywanie ich w sposób integrujący prowadzi do umocnienia wspólnoty małżeńskiej, a także pogłębienia zrozumienia i miłości małżeńskiej (Ryś 1994). Plopa pisząc, iż skuteczna komunikacja i umiejętność negocjacji są istotnymi czynnikami oddziałującymi na poziom satysfakcji ze związku małżeńskiego (Plopa 2008).

## ***Przyczyny konfliktów małżeńskich***

Istnieje się wiele obszarów, które mogą przyczyniać się do braku osiągnięcia satysfakcji w związku małżeńskim. Natomiast literatura przedmiotu koncentruje swoją uwagę na przyczynach konfliktów małżeńskich. Prezentowane są różne spojrzenia na dany problem przedstawiające różnorodne klasyfikacje źródeł konfliktów w związkach małżeńskich, gdzie dostrzegalne jest w nich podobieństwo wielu wspólnych czynników (Liberska i Matuszewska 2001).

Braun-Gałkowska (1985 s. 24) koncentruje się na czynnikach warunkujących powodzenie małżeńskie. Zdaniem autorki są nimi:

- „1. Czynniki działające przed zawarciem małżeństwa
  - A. Dojrzałość do małżeństwa
  - B. Wybór współmałżonka
2. Czynniki działające w czasie trwania małżeństwa
  - A. Uwarunkowania zewnętrzne
  - B. Uwarunkowania wewnętrzne

Podział ten jest nierozłączny, bo wszystkie uwarunkowania powodzenia małżeństwa są od siebie wzajemnie zależne.” Natomiast J. Rostowski (1987) wyodrębnił cztery płaszczyzny wzajemnej zależności małżonków. Podkreśla, że mogą być przyczyną powstawania konfliktów. Jako pierwszy poziom autor określił poziom behawioralny, który obejmuje formy wykonywania różnych czynności. Odnoszący się do sposobów wypoczynku czy wykonywania różnych prac domowych. Kolejny wyszczególniony poziom normatywny dotyczy norm i oczekiwań związanych z pełnionymi rolami małżonków. Badacz upatruje na tym poziomie źródeł konfliktów w rozbieżnościach małżonków pomiędzy wyobrażeniami odnośnie pełnienia przez nich ról małżeńskich, a także rodzinnych, a realnym ich wykonywaniem. Trzeci poziom osobowy odnosi się do charakterystycznych cech partnerów, ich dyspozycji, postaw. Autor upatruje tu jako przyczynę konfliktu niezgodność postaw małżonków w odniesieniu do religii, polityki, dużej rozbieżności systemów wartości partnerów czy braku tolerancji względem odmienności kulturowych czy rasowych. Także przyczyną zaistnienia konfliktu małżeńskiego mogą być negatywne cechy charakteru partnerów, takie jak egoizm, skąpstwo, lenistwo i pewne cechy temperamentu. J. Rostowski reasumując utrzymuje, że powyższe płaszczyzny wzajemnej zależności małżonków są mniej lub bardziej konfliktogenne. Zestawiając ze sobą dane poziomy i dzieląc je pod względem istotności dla jakości funkcjonowania małżeństwa, mniejszy wpływ na jakość związku ma poziom behawioralny ze względu na swój charakter ogólności. Natomiast stosunkowo wysoki poziom osobowy, przez co wykazuje on najbardziej znacząco ujemny wpływ na powodzenie związku małżeńskiego. Ponieważ konflikt małżeński wygenerowany na tym poziomie pozostaje w interakcji z cechami osobowości, które są mało podatne na zmiany (Rostowski 1987).

Podstawowe przyczyny konfliktów małżonków wymienia, także M. Trawińska (1977). Pierwszym z nich według autorki są cechy osobowe partnerów odnoszące się do nawyków, cech charakteru małżonków ocenianych przez partnera jako wady lub zalety oraz niski stopień wzajemnej tolerancji współmałżonków. W tym zawiera się także, brak chęci partnera do elastyczności oraz nierealizowanie zadeklarowanych postaw egalitaryzmu w związku. Drugim natomiast jest obiektywna sytuacja rodzinna, do którego zdaniem autorki przyczynić się mogą problemy lokalowy i materialne, zbyt duża ilość zadań i kumulacja ról rodzinnych i zawodowych. Trzecim źródłem konfliktów małżeńskich dla autorki są interakcje małżeńskie. Czynnikiem konfliktowym zdaniem M. Trawińskiej mogą być różnice w systemie wartości i celach życiowych małżonków. Badaczka wymienia także cechy charakteru, jako czynnik konfliktotwórczy, jak również niespójność preferowanych modeli małżeństwa, także wychowania dzieci czy sposoby prowadzenia domu. M. Trawińska przytacza wyniki badań par, z których wynika że najbardziej konfliktotwórczym obszarem w małżeństwie jest wychowywanie dzieci, czynnikiem zajmującym drugą pozycję jest niewierność, a trzecie miejsce zajmują spory finansowe. Badaczka nadmienia, że ważnym obszarem potencjalnego konfliktu małżeńskiego jest współżycie seksualne, rozumiane przez autorkę jako pole rozgrywania konfliktów powstałych w innym obszarze życia małżeńskiego.

Izdebska (1979) sądzi, że główne przyczyny konfliktów małżonków, mieszczą się w intymnych relacjach małżeńskich, a także w problemach życia codziennego rodziny. Upatruje przyczyny także w sposobie wychowywania dzieci oraz stosunku rodziców do

niech. Wspomina również o zmianach charakterologicznych małżonków, oraz rozbieżności partnerów w indywidualnych dążeniach i aspiracjach do osiągnięcia celu. H. Izdebska wymienia także subiektywne odczuwanie braku zadowolenia z małżeństwa przez partnera, które może prowadzić do konfliktów między partnerami. K. Godorowski (1985) wymienia odmienne przyczyny tworzenia się sporów małżeńskich. Są nimi zdaniem autora: nieprzygotowanie do pożycia małżeńskiego i rodzinnego, niewłaściwy dobór partnerów, nieznanostwo zasad współżycia, ujemne cechy charakteru i nawyki partnerów. Konfliktotwórcze dla małżeństwa może być także powielanie wzorów zachowań wyniesionych z rodzin generacyjnych obu małżonków, a także dużą różnicę kulturową i intelektualną partnerów. Natomiast A. Beck (1996) przedstawia sześć sfer, mogących wywołać konflikt małżeński. Są to: podział obowiązków domowych, sposób pełnienia ról małżeńskich, podejście do wychowywania dzieci, stosunki seksualne partnerów oraz sposób wspólnie spędzanego czasu, stosunki z rodziną partnera (Beck, 1996 za: Liberska, Matuszewska 2001). Liberska i Matuszewska twierdzą, że „konfliktogenna może stać się też rozbieżność między oczekiwaniami dotyczącymi idealnego małżonka i idealnego małżeństwa, a cechami i funkcjonowaniem rzeczywistego małżonka i małżeństwa. W istocie rozbieżność ta może być przejawem braku pełnej komunikacji w okresie przedmałżeńskim” (Liberska, Matuszewska 2001, s. 41).

### **Metodologia badań własnych**

Literatura prezentuje zagadnienie satysfakcji ze związku małżeńskiego nazywając je „subiektywnym poczuciem szczęścia małżonków” (Braun-Gałkowska 1985). Podkreślając, iż „ograniczenie się małżeństwa tylko do celów wewnętrznych małżonków nie sprzyja powodzeniu związku” (Braun-Gałkowska 1976). Autorzy omawiający powyższe zagadnienie po jego zdefiniowaniu koncentrują się głównie na czynnikach mających wpływ na satysfakcje w związku małżeńskim. Zaznaczając, iż „dobry związek małżeński jest procesem, którego wyniki są określane przez odpowiedni poziom: miłości, więzi interpersonalnej, intymności, podobieństwa, pożycia seksualnego, stosunku do dzieci” (Rostowski 1987). Literatura prezentująca powyższe zagadnienie zwraca uwagę także na przyczyny konfliktów małżeńskich, uniemożliwiających zadowolenie ze związku małżeńskiego. Przedstawienie różnorodnej klasyfikacji źródeł konfliktów w związkach małżeńskich, pozwala dostrzec w nich podobieństwo wielu wspólnych czynników (Liberska i Matuszewska 2001).

Przedmiotem podjętych badań była analiza zależności satysfakcji w związku małżeńskim a poziomem inteligencji emocjonalnej partnerów. Za najistotniejsze czynniki mające wpływ na poziom satysfakcji w związku małżeńskim uznano: więzi małżeńskie, rodzinę generacyjną obojga małżonków, kształtowanie małżeńskich tożsamości, granic, role małżeńskie, kierowanie gospodarstwem domowym, a także zarządzanie emocjonalnym klimatem i konfliktem w małżeństwie (Płopa 2008). Podstawę założeń teoretycznych w obszarze inteligencji emocjonalnej stanowi teoria twórców pojęcia inteligencji emocjonalnej P. Saloveya i J. D. Mayera (1990). Przyjęli oni, że inteligencja emocjonalna tworzy ramy organizacyjne pozwalające skategoryzować zdolności związane z pojmowaniem, zarządzaniem i wykorzystaniem uczuć (Salovey, Mayer 1994). Oryginalna wersja modelu inteligencji emocjonalnej Saloveya i Mayera stanowi teoretyczną podbudowę Kwestionariusza Inteligencji Emocjonalnej INTE. Autorzy w pierwotnym modelu przyjmują inteligencję emocjonalną jako jeden z elementów inteligencji społecznej. Określając ją jako zdolność do rozpoznawania oraz kierowania własnymi emocjami i uczuciami, a także zdolność do dostrzegania i kierowania emocjami i uczuciami innych. Przy definiowaniu inteligencji odwołują się także do znajomości różnorodnych stanów emocjonalnych. Ponadto podkreślali wykorzystywanie tych umiejętności w kierowaniu własnymi działaniami i motywami, a także zdolności do nawiązywania i podtrzymywania kontaktów z innymi. Uważali, że inteligencja emocjonalna wzrasta gdy człowiek trafniej ocenia i wyraża emocje oraz odpowiednio je reguluje i wykorzystuje w różnorodnych wymiarach funkcjonowania poznawczego (Salovey, Mayer 1999).

W związku z poruszonym problemem postawiono następujące pytania badawcze:  
Czy inteligencja emocjonalna partnerów ma związek z ich poziomem satysfakcji małżeńskiej?

Biorąc pod uwagę iż satysfakcja ze związku małżeńskiego oraz poziom inteligencji emocjonalnej są zjawiskami złożonymi, postawiono następujące pytania szczegółowe:

1. Czy staż małżeński ma związek z poziomem satysfakcji ze związku małżeńskiego oraz poziomem inteligencji emocjonalnej?
2. Czy płeć jest czynnikiem różnicującym satysfakcję ze związku małżeńskiego i poziomem inteligencji emocjonalnej?

### ***Hipotezy badawcze***

Hipotezy zostały oznaczone analogicznie do pytań badawczych. Jako główną hipotezę przyjęto, że:

Poziom satysfakcji z małżeństwa ma związek z poziomem inteligencji emocjonalnej.

W odpowiedzi na szczegółowe pytania badawcze przyjęto następujące hipotezy:

1. Staż małżeński:
  - a. różnicuje poziom satysfakcji ze związku małżeńskiego i poziom inteligencji emocjonalnej partnerów
  - b. różnicuje specyfikę związku między poziomem satysfakcji małżeńskiej a poziomem inteligencji emocjonalnej
2. Płeć:
  - a. jest czynnikiem różnicującym poziom satysfakcji ze związku małżeńskiego i poziomem inteligencji emocjonalnej
  - b. różnicuje specyfikę związku między poziomem satysfakcji małżeńskiej a poziomem inteligencji emocjonalnej

### ***Osoby badane***

Dobór grupy miał charakter celowy; do badań klasyfikowano małżeństwa sakramentalne z podziałem na określony staż małżeński. Grupę objętą badaniami stanowią 124 osoby. W czym przebadano 62 kobiety oraz 62 mężczyzn. W grupie badanych znalazły się pary o zróżnicowanym stażu małżeńskim. Zostały podzielone na cztery porównawcze grupy. Do grupy pierwszej zalicza się: od 1 do 3 lat stażu małżeńskiego. Druga grupa to przedział: od 4 do 12 lat stażu, do trzeciej wchodzi małżeństwa ze stażem od 13 do 21 lat i do czwartej grupy należą pary ze stażem powyżej 23 lat. Średnia wieku badanych to 40,5 lat. Natomiast najniższy wiek wśród grupy badanych osób to 23 lata, a najwyższy to 72,5 lat. Osoby badane były zróżnicowane pod względem: wieku, pochodzenia, stanu cywilnego, stażu małżeńskiego, liczby dzieci, wykształcenia, kierunku studiów, zawodu wyuczonego, zawodu wykonywanego, obecnego stanu zawodowego, typu rodziny pochodzenia. Osoby z grupy badanej wykazują, iż reprezentują małżeństwa będące w pierwszym związku małżeńskim. Wśród badanych małżeństw dominowały te z dwojgiem lub trojgiem dzieci 47%. Najliczniejszą grupę wśród badanych stanowiły osoby z wykształceniem średnim 48%, a także wyższym 44%, a najmniej liczną grupą są osoby z wykształceniem podstawowym i zawodowym 8%. Udział w badaniach był całkowicie dobrowolny. Badania polegały na pisemnej odpowiedzi na dwa kwestionariusze i ankietę własnej konstrukcji. Badanie trwało w czasie nieprzekraczającym 60 minut. Osoby badane pochodziły z obszaru województwa lubelskiego.

### ***Zmienne***

Odwołując się do tematu pracy i przyjętej problematyki badań, która koncentruje się głównie na zjawisku satysfakcji ze związku małżeńskiego oraz na poziomie inteligencji emocjonalnej, poddano analizie następujące zmienne. Dla weryfikacji hipotezy pierwsze, jak i

częściowo drugiej i trzeciej – badanie związku korelacyjnego – zmiennymi współwystępującymi są: inteligencja emocjonalna (wyrażana w skalach INTE) oraz satysfakcja ze związku małżeńskiego (wyrażana w skalach KDM-2). Dla weryfikacji dalszych hipotez.

Zmiennymi zależnymi są odpowiednio:

- *Satysfakcja ze związku małżeńskiego* – rozpatrywana w 4 skalach: skali Intymności, skali Samorealizacji, skali Podobieństw, skale Rozczarowania
- *Inteligencja emocjonalna* – analizowana w 2 czynnikach: czynnik I – do wykorzystania emocji do wspomaganie myślenia i działania, czynnik II – do rozpoznawania emocji, oraz wyniku ogólnego poziomu inteligencji emocjonalnej

Zmiennymi niezależnymi są:

- *Płeć osób badanych*
- *Staż w związku małżeńskim* - w niniejszej pracy małżeństwa zostały podzielone zgodnie z propozycją M. Plopa (2008) na cztery porównawcze grupy. Do grupy pierwszej zalicza się: 1-3 lata stażu małżeńskiego. Druga grupa to przedział: 4- 12 lat stażu, do trzeciej wchodzi 13-21 lat stażu i do czwartej grupy należą małżeństwa ze stażem powyżej 23 lat.

### ***Narzędzia i procedury badania***

Dla weryfikacji hipotez zastosowano: Kwestionariusz Inteligencji Emocjonalnej (INTE) i Kwestionariusz Dobrego Małżeństwa (KDM-2) oraz Ankiety własnej konstrukcji (metryczkę). Poniżej zostaną przedstawione zastosowane w niniejszej pracy narzędzia badawcze.

#### ***Kwestionariusz Inteligencji Emocjonalnej (INTE)***

Kwestionariusz Inteligencji Emocjonalnej INTE stworzyli N.S. Schutte, J.M. Malouffa, L.E. Hall, D.J. Haggerty'ego, J.T. Cooper, C.J. Guldena i L. Dornheim. Kwestionariusz INTE w Polsce został wydany w roku 2001 i był pierwszym narzędziem do badania inteligencji emocjonalnej bazując na koncepcji Saloveya i Mayera. Autorzy ci definiują inteligencję emocjonalną jako zbiór zdolności do poznawczej obróbki informacji emocjonalnych w szczególności zaś – do rozpoznawania i regulowania przez człowieka własnych i cudzych emocji oraz wykorzystywania ich do kierowania myśleniem i działaniem.

W kwestionariuszu wyróżniono następujące skale:

- *Czynnik I* - do wykorzystania emocji do wspomaganie myślenia i działania
- *Czynnik II* - do rozpoznawania emocji
- *Wynik ogólny* poziomu inteligencji emocjonalnej

#### ***Kwestionariusz Dobrego Małżeństwa (KDM-2)***

Kwestionariusz dobrego Małżeństwa (KDM-2) opracował J. Rostowski w 1987. Test był stosowany przez prawie dwadzieścia lat. Następnie został zweryfikowany przez M. Plopa po przeprowadzeniu analiz otrzymanych badań zgodnych z teorią. Podczas, której wyróżniono:

- *Skale Intymności* - oznacza wysoki poziom satysfakcji z bycia w bliskiej relacji z partnerem. U małżonka jest zauważalna potrzeba budowania relacji opartych na pełnym otwarciu, zaufaniu, bliskości, nieukrywaniu przed sobą ważnych spraw dotyczących pośrednio bądź bezpośrednio związku. Partnera charakteryzuje wysoka motywacja na rzecz pracy nad związkiem, dbałość o jego jakość i poczucie szczęścia zarówno partnera, jak i swoje. Partnerzy mają poczucie, że są blisko związani ze sobą, są przekonani, że łączy ich prawdziwe uczucie miłości.

- *Skale Samorealizacji* - małżonek odczuwa wysoki poziom satysfakcji z małżeństwa, które stanowi dla niego możliwość realizacji siebie, swojego systemu wartości, swoich zadań



życiowych. Poprzez pełnienie ról małżeńskich i rodzinnych odczuwa satysfakcję z faktu bycia tym, kim chciałby być. Małżeństwo jest sposobem na udane, szczęśliwe życie.

- *Skale Podobieństw* - między partnerami istnieje wysoki poziom zgodności co do realizacji ważnych celów małżeńskich i rodzinnych. Partnerzy wykazują podobne poglądy na rzecz rozwijania związku, spędzania wolnego czasu, organizowania życia rodzinnego, określania zewnętrznych granic rodziny, kultywowania tradycji rodzinnych, sposobów wychowywania dzieci.

- *Skale Rozczarowania* - małżonek ma poczucie porażki życiowej wynikającej z faktu zawarcia związku małżeńskiego. Bycie w związku „krępuje” jego poczucie niezależności i autonomii, dosyć często wyłaniają się myśli o zerwaniu związku i podjęcia próby ułożenia sobie życia na „nowo”. Bycie z partnerem nie sprawia przyjemności, nie występują tendencje do zbliżenia się uczuciowego do partnera. Dominują tendencje unikowe w rozwiązywaniu bieżących problemów. Wyraźnie zmniejsza się poczucie odpowiedzialności za związek.

## Dyskusja wyników i wnioski

Problemem głównym niniejszego badania było sprawdzenie, czy istnieje związek między inteligencją emocjonalną partnerów a poczuciem satysfakcji w związku małżeńskim. Uzyskany wzorzec wyników potwierdził tylko częściowo przyjętą hipotezę badawczą. Analiza uzyskanych wyników ukazuje, iż istnieje związek między satysfakcją ze związku małżeńskiego a poziomem inteligencji emocjonalnej, ale w aspekcie poczucia satysfakcji z bycia w bliskiej relacji z partnerem i zdolności wykorzystania emocji do wspomaganie myślenia, działania i ogólnie rozumianej inteligencji emocjonalnej.

Dodatni związek poczucia intymności jako element satysfakcji ze związku małżeńskiego oraz poziomem inteligencji emocjonalnej jest zgodny z teorią Plopy (2008), którego zdaniem, doświadczanie intymności w związku jest charakteryzowane przez uczucia bliskości i postrzeganego zrozumienia, których partnerzy doznają. Związki intymne zdaniem autora wiążą się z dzieleniem się bliskością doświadczaną między innymi w aspektach intelektualnych, emocjonalnych i społecznych. Twierdzi on, że intymność w związku może być źródłem ochronnego efektu małżeństwa. Autor generalizując wyniki badań z obszaru intymności małżeńskiej sugeruje ważność doświadczania afirmacji zarówno przez mężów, jak i żony w celu osiągnięcia satysfakcji emocjonalnej z małżeństwa.

Zgodnie z hipotezą pierwszą oczekiwano, że satysfakcja ze związku małżeńskiego ma związek z poziomem inteligencji emocjonalnej. Natomiast hipoteza trzecia sprawdzająca, czy płeć jest czynnikiem różnicującym poziom satysfakcji ze związku małżeńskiego i poziomem inteligencji emocjonalnej. Ukazuje schemat, który w części potwierdza daną hipotezę.

Badania pokazały, iż istnieją istotne różnice mówiące o zdolności do rozpoznawania emocji, w których żony uzyskały wyższe wyniki niż mężowie. Istnieją również istotne różnice w ogólnie rozumianej inteligencji emocjonalnej na poziomie tendencji, gdzie żony uzyskały wyższy wynik od mężów. Natomiast hipoteza trzecia różnicująca specyfikę związku między poziomem satysfakcji małżeńskiej a poziomem inteligencji emocjonalnej z uwzględnieniem zmiennej płci, częściowo potwierdza wyżej sformułowaną hipotezę. Wykazując, iż mężów odczuwających porażkę życiową wynikającą z zawarcia związku małżeńskiego, różni od ich żon, to iż charakteryzują się oni niższą zdolnością rozpoznawania emocji oraz niższym poziomem ogólnej inteligencji emocjonalnej. Przez co u mężczyzn może występować tendencja unikowa w rozwiązywaniu bieżących problemów małżeńskich, co w konsekwencji może prowadzić do zmniejszania się poczucia odpowiedzialności za związek. Ponadto czynnikiem różnicującym w tym aspekcie małżonków, są mężowie charakteryzujący się wyższym poziomem zgodności co do realizacji ważnych celów małżeńskich i rodzinnych, mających wyższe zdolności do rozpoznawania emocji oraz umiejętność wykorzystania ich do wspomaganie myślenia i działania w osiągnięciu satysfakcji małżeńskiej. Badania Plopy (2008) nad satysfakcją z małżeństwa a płcią, wykazały, że mężowie odczuwają wyższy poziom

zadowolenia ze związku niż ich życiowe partnerki ujawniają istotne różnice we wszystkich czterech skalach kwestionariusza KDM-2 autora. W badaniach własnych różnice te potwierdziły się częściowo odnosząc się do skali rozczarowania oraz podobieństw. Należy jednak nadmienić, iż w badaniach Plopy wzięło udział 651 par małżeńskich, co mogło mieć znaczenie, na różnice w obu badaniach. Natomiast badacz Bar-On w 1997 roku badał różnice między płcią a poziomem inteligencji emocjonalnej, w których wykazał wyższe wyniki kobiet tylko w zakresie: kompetencji interpersonalnych; zdolności utrzymywania więzi interpersonalnych; odpowiedzialności społecznej; emocjonalnej samoświadomości. Natomiast mężczyźni w tych badaniach otrzymali wyniki wyższe w skalach asertywność, samoakceptacja, niezależność, kompetencji przystosowawczych, tolerancji na stres oraz optymizmu wyższe. W następstwie czego badania Bar-Ona nie potwierdziły różnic międzypłciowych względem ogólnego wskaźnika kwestionariusza. Należy jednak zaznaczyć, iż wyniki Bar-Ona oparte są na zastosowaniu wielowymiarowych kwestionariuszy. Co nie do końca pozwala odnieść się do własnych badań. Pozwala jednak wysunąć wnioski, iż w przypadku mężczyzn potwierdzają one badania własne, które wykazują iż mężczyźni mający wyższą intymność charakteryzują się wyższą zdolnością rozpoznawania emocji oraz wyższą umiejętnością wykorzystania ich do wspomaganie myślenia i działania, a niższą ogólną inteligencją emocjonalną, gdy wykazują rozczarowanie małżeństwem. W celu dociekania przyczyn niższych wyników żon z badań własnych dotyczących poziomu inteligencji emocjonalnej, należy uwzględnić badania Petridesa i Furnhama (2000) ukazujące wyniki sugerujące, że kobiety mają tendencję do niedoceniaenia swoich umiejętności emocjonalnych. Wtedy prawdopodobnie zdaniem badaczy należałoby uznawać różnice kobiet za zaniżone, co za tym idzie korzyści mężczyzn za zawyżone (Petridesa, Furnhama 2000a, za: Jaworowicz, Matczak 2008).

Mając na uwadze pogłębienie danej hipotezy, dokonano porównania czterech grup małżeństw różnicujących się stażem małżeńskim. Analiza pozwoliła ustalić, że czynnikiem różnicującym żony i mężów w najmłodszym stażu małżeńskim okazała się zdolność do rozpoznawania emocji. Natomiast analiza danych mężów i żon dla stażu małżeńskiego od 13 do 22 lat uwidoczniła tendencję do różnicowania obu płci w umiejętności wykorzystywania i wspomaganie myślenia oraz działania w osiąganiu zadowolenia małżeńskiego. W przedziale 4-12 lat trwania związku i powyżej 23 lat nie wykazano różnic między płciami. Natomiast badania Plopy (2008) nad satysfakcją ze związku małżeńskiego a stażem małżeńskim wykazały, iż ogólny poziom satysfakcji małżeństwa jest wyraźnie niższy u żon tylko w pierwszych latach trwania małżeństwa. Natomiast w badaniach własnych nie zostało to potwierdzone. Czynnikiem znaczącym na zastaną różnicę w obu wynikach badań może mieć dużo mniejsza liczba przebadanych par w badaniach własnych.

Zgodnie z hipotezą drugą oczekiwano, że staż małżeński różnicuje poziom satysfakcji z małżeństwa i poziom inteligencji emocjonalnej. Dla żadnej z analizowanych skal nie uzyskano istotnych różnic co do wyników w wyodrębnionych grupach ze względu na staż związku małżeńskiego. W tej części hipoteza 2 nie znalazła więc potwierdzenia. Natomiast w części drugiej hipotezy różnicującej specyfikę związku między poziomem satysfakcji małżeńskiej a poziomem inteligencji emocjonalnej efekt weryfikacji był częściowo pozytywny. Analiza wyników wykazała, że staż małżeński jest czynnikiem różnicującym jakość związku między satysfakcją ze związku małżeńskiego a inteligencją emocjonalną. W grupie o najkrótszym stażu małżeńskim wystąpił jeden istotnie statystycznie związek między skalami satysfakcji ze związku małżeńskiego a inteligencji emocjonalnej, w następnych dwóch grupach nie było istotnych związków. Największa liczba takich związków wystąpiła u małżonków z najdłuższym stażem. Okazało się, że pary małżeńskie ze stażem od 4 do 12 lat, charakteryzujące się wyższym poziomie satysfakcji z bycia w bliskiej relacji z partnerem wykazują wyższy poziom ogólnie rozumianej inteligencji emocjonalnej. Pary o wyższym poziomie satysfakcji z bycia w bliskiej relacji z partnerem cechuje również wyraźna tendencja lepszej zdolności wykorzystywania emocji do wspomaganie myślenia i działania oraz umiejętności do rozpoznawania emocji.

Natomiast w związkach z najdłuższym stażem (powyżej 23 lat) pary charakteryzujące się wyższym poziomie intymności w relacji z partnerem, posiadają wyższe zdolności wykorzystania emocji do wspomaganie myślenia i działania, a także charakteryzują się lepszymi umiejętnościami rozpoznawania emocji, oraz wyższą ogólną inteligencją emocjonalną. Ponadto pary te (powyżej 23 lat), odczuwające porażkę życiową wynikającą z zawarcia związku małżeńskiego i wyróżniające się niższym poziomem inteligencji emocjonalnej, wykazują także niższą zdolność wykorzystania emocji do wspomaganie myślenia i działania, a także niższą umiejętność rozpoznawania emocji. Małżonkowie w związkach o najdłuższym stażu charakteryzujący się poczuciem wyższej satysfakcji z małżeństwa, które stanowi dla nich możliwość realizacji siebie, swojego systemu wartości i zadań życiowych posiadają też wyższą zdolność do rozpoznawania emocji oraz wyższą ogólną inteligencję emocjonalną. Ponadto małżeństwa w tym przedziale stażowym charakteryzujące się wyższym poziomem zgodności co do realizacji ważnych celów małżeńskich i rodzinnych mają wyższe umiejętności rozpoznawania emocji oraz zdolności wykorzystania ich do wspomaganie myślenia i działania. Wyniki badań własnych potwierdzają badania Mayera, Saloveya, Caruso z 2000 roku, z których wynika, że wzrost poziomu inteligencji emocjonalnej zachodzi wraz z wiekiem. Także badacz Bar-On w 1997 roku, stwierdził wzrost poziomu inteligencji emocjonalnej u osób w wieku 16-19, 20-29, 30-39 oraz 40-49 lat. Ponadto porównując dwie grupy 16-21 oraz 40-68 lat znaleziono różnice, na korzyść grupy 40-68 lat w zakresie testowym, jak i kwestionariuszowo mierzonej inteligencji emocjonalnej. Sukcesywne kształtowanie się i doskonalenie kompetencji inteligencji emocjonalnej zachodzi od najwcześniejszych lat życia, wraz z emocjonalnym i intelektualnym rozwojem dziecka (Mayer, Salovey 1997, za: Jaworowska, Matczak 2008). Zmiany zachodzące podczas rozwoju człowieka polegają zarówno na pogłębianiu się wiedzy emocjonalnej, jak i udoskonalaniu się wzorców przetwarzania informacji emocjonalnych (Jaworowska, Matczak 2008).

## **Zakończenie**

Współcześnie w wielu badaniach inteligencję emocjonalną uznaje się za ważny predyktor powodzenia w relacjach międzyludzkich i osiągnięcia szczęścia rodzinnego (Goleman 1997). Uważa się, iż kształtowanie inteligencji emocjonalnej jest procesem zachodzącym przez całe życie i polega zarówno na pogłębianiu wiedzy emocjonalnej, jak i udoskonalaniu wzorców przetwarzania informacji emocjonalnych (Jaworowska, Matczak 2008). Badacze podobnie interpretują poczucie szczęścia małżeńskiego rozumiejąc je jako proces, a nie jako stan osiągnięty i spełniony (Braun-Gałkowska 1992). Istotne jest zatem zbadanie, jaki związek ma inteligencja emocjonalna partnerów z satysfakcją z małżeństwa.

Celem podjętych badań było zbadanie związku poziomu inteligencji emocjonalnej z osiągnięciem satysfakcji małżeńskiej przez partnerów. Sformułowano następujący problem główny: jaki jest związek poziomu inteligencji emocjonalnej (czynnik I - zdolność do wykorzystania emocji do wspomaganie myślenia i działania, czynnik II - zdolność do rozpoznawania emocji, wynik ogólnej inteligencji emocjonalnej) partnerów z osiągnięciem przez nich satysfakcji ze związku? Przeprowadzono badanie kwestionariuszowe z zastosowaniem metody korelacyjnej na grupie 124 osób, w tym 62 kobiet i 62 mężczyzn. Przeprowadzone badanie pozwoliło na zbadanie siły związku pomiędzy satysfakcją ze związku małżeńskiego a poziomem inteligencji emocjonalnej partnerów. W badaniu wykazano również różnice w poziomie satysfakcji ze związku małżeńskiego i poziomie inteligencji emocjonalnej oraz specyfikę różnic między poziomem satysfakcji małżeńskiej a poziomem inteligencji emocjonalnej wynikających z długości stażu małżeńskiego. Zbadano także różnice tych dwóch czynników względem płci oraz specyfikę różnic między poziomem satysfakcji małżeńskiej a poziomem inteligencji emocjonalnej uwzględniając płeć jako czynnik determinujący.

Badania potwierdziły w części istnienie związku inteligencji emocjonalnej partnerów z poziomem satysfakcji z małżeństwa. Miało to miejsce tylko w odniesieniu do badanych o wyższym poziomie intymności w relacji z partnerem, charakteryzujących się zdolnością do wykorzystania emocji do wspomagania myślenia i działania. Badania nie wykazały różnic co do poziomu satysfakcji ze związku małżeńskiego i poziomu inteligencji emocjonalnej partnerów uwzględniając staż małżonków. Natomiast wykazały, że staż małżeński jest czynnikiem różnicującym współzależność związku między satysfakcją z małżeństwa a inteligencją emocjonalną. W grupie o najkrótszym stażu małżeńskim wystąpił związek między satysfakcją ze związku małżeńskiego a inteligencją emocjonalną. W następnych dwóch grupach nie było istotnych związków. Największa liczba takich związków wystąpiła u małżonków z najdłuższym stażem.

Badania ukazały również, iż istnieją istotne różnice mówiące o zdolności do rozpoznawania emocji, w których żony uzyskały wyższe wyniki niż mężowie. Istnieją również istotne różnice w ogólnie rozumianej inteligencji emocjonalnej, gdzie żony uzyskały wyższy wynik od mężów. Badania potwierdziły, iż mężów odczuwających porażkę życiową wynikającą z zawarcia związku małżeńskiego, różni od ich żon to, iż charakteryzują się oni niższą zdolnością rozpoznawania emocji oraz niższym poziomem ogólnej inteligencji emocjonalnej.

Badania wykazały, że mężowie odczuwający rozczarowanie ze związku małżeńskiego wykazują też niższą zdolność rozpoznawania emocji oraz niższą ogólną inteligencję emocjonalną. Zmienna płci wykazała, że w przypadku mężów odczuwających wyższe podobieństwo co do realizacji ważnych celów małżeńskich i rodzinnych występują też wyższe zdolności do rozpoznawania emocji oraz umiejętność wykorzystania ich do wspomagania myślenia i działania.

M. Plopa (2008) wskazuje że satysfakcja z małżeństwa może być determinowana przez standardy materialne małżonków. W kolejnych badaniach należałoby sprawdzić, czy faktyczne takie różnice istnieją. I jaki związek w tym aspekcie wykazuje poziom inteligencji emocjonalnej partnerów. Ciekawym aspektem, planując dalsze badania satysfakcji ze związku małżeńskiego, byłoby sprawdzenie jakie style radzenia sobie ze stresem przejawiają małżonkowie o różnym stażu trwania związku.

## **Bibliografia**

ADAMSKI, F., 1984. *Socjologia małżeństwa i rodziny*. Warszawa: Państwowe Wydawnictwo Naukowe.

BERGER, P. KELLNER H., 1985. *Marriage and the Construction of Reality: An Exercise in the Microsociology of Knowledge*.

BRAUN GAŁKOWSKA, M., 2007. *Poznanie systemu rodzinnego*. Lublin: Wydawnictwo KUL.

BRAUN-GAŁKOWSKA, M., 1985. *Miłość aktywna. Psychiczne uwarunkowania powodzenia w małżeństwie*. Warszawa: Instytut Wydawniczy PAX.

BRAUN-GAŁKOWSKA, M., 1992. *Psychologiczna analiza systemów rodzinnych osób zadowolonych i niezadowolonych z małżeństwa*. Lublin: Towarzystwo Naukowe Katolickiego Uniwersytetu Lubelskiego.

BRAUN-GAŁKOWSKA, M., 2003. Psychoprofilaktyka życia rodzinnego. [w:] *Psychologia w służbie zdrowia.*, red. I. Janicka, T. Rostowska, Łódź: Wydawnictwo Naukowe: UŁ.

CZAPÓW, C., 1985. Kształtowanie się osobowości a szczęście w małżeństwie. W. M. Grzywak-Kaczyńska (red.) *Erotyka w aspekcie zdrowia psychicznego*. Warszawa: PAX.

- DIAKOWICZ, L., 1988. Wpływ systemu wartości na spójność więzi małżeńskiej. [w:] *Rodzina jako system interakcji*, s. 153-167, Lublin: Wydawnictwo Uniwersytetu Marii Curie-Skłodowskiej.
- FRIEDMAN, E.H., 1991. Bowen theory and therapy. [in:] *Handbook of Family Therapy*. eds. A.S. Gurman, D.P. Kniskern, New York: Brunner/Mazel.
- GODOROWSKI, K., 1985. Konflikty małżeńskie i zapobieganie im. [w:] M. Grzywak-Kaczyńska, (red.). *Erotyka w aspekcie zdrowia psychicznego* s. 116-130. Warszawa: Wydawnictwo PAX.
- GOLEMAN, D., 1997. *Inteligencja Emocjonalna*. Poznań: Media Rodzina.
- IZDEBSKA, H., 1979. *Przyczyny konfliktów w rodzinie*. Warszawa: Instytut Wydawniczy CRZZ.
- JAWOROWSKA, A. I MATCZAK A., 2008. *Kwestionariusz Inteligencji Emocjonalnej INTE. Podręcznik. Wyd. 2 zmienione*. Warszawa: Pracownia Testów Psychologicznych Towarzystwa Polskiego.
- KOTLARSKA-MICHALSKA, A., 1998. Małżeństwo jako związek, wspólnota, instytucja, podsystem i rodzaj stosunku społecznego. *Roczniki Socjologii Rodziny. Studia socjologiczne oraz interdyscyplinarne t. X*, s. 49-66.
- KRIEGELEWICZ, O., 2005. Inteligencja emocjonalna partnerów a zadowolenie ze związku I strategie rozwiązywania konfliktów w małżeństwie. *Przeгляд Psychologiczny*. T. 48, nr 4, 431-452
- KUKOŁOWICZ, T., 1973. *Rodzina w procesie uspołecznienia dziecka*. Lublin: TN KUL
- LAROSSA, R., REITZES D., 1992. Symbolic Interactionism and Family Studies, [in:] *Sourcebook of Family Theories and Methods: A Contextual Approach*, eds. P. Boss, W. Doherty, R. LaRossa, W. Schumm, S. Steinmetz, New York: Plenum.
- LEDZIŃSKA, M., 2000. O niektórych próbach łączenia inteligencji i osobowości. *Psychologia Wychowawcza*, 43, 1-10.
- LIBERSKA, H. I MATUSZEWSKA, M., 2001. *Małżeństwo: męskość, kobiecość, miłość, konflikt*. Poznań: Wydawnictwo Fundacji Humaniora.
- ŁOBODZIŃSKA, B., 1970. *Małżeństwo w mieście*. Warszawa: Państwowe Wydawnictwo Naukowe.
- MAYER, J. D., SALOVEY, P., 1999. *Rozwój emocjonalny a inteligencja emocjonalna* Poznań: Rebis, s. 23-74.
- NEWCOMB, T.M., I IN., 1970. *Psychologia społeczna*. Warszawa: PWN.
- NIEBRZYDOWSKI, L. I JANICKA, J., 1994. *Psychologia małżeństwa*. Łódź: Wydawnictwo UŁ.
- PLOPA, M., 2007. *Psychologia rodziny: teoria i badania*. Kraków: Oficyna Wydawnicza „Impuls”.
- PLOPA, M., 2008. *Więzi w małżeństwie i rodzinie. Metody badań*. Kraków: Oficyna Wydawnicza „Impuls”.
- ROSTOWSKA, T., 1995. *Transmisja międzypokoleniowa w rodzinie w zakresie wybranych wymiarów osobowości*. Łódź: Wydawnictwo Naukowe UŁ.
- ROSTOWSKA, T., 2001. *Konflikty międzypokoleniowe*. Łódź: Wydawnictwo Naukowe: UŁ.

- ROSTOWSKA, T., 2009. *Małżeństwo, rodzina, praca a jakość życia*. Kraków: Oficyna Wydawnicza „Impuls”.
- ROSTOWSKI, J., 1987. *Zarys psychologii małżeństwa*. Warszawa: Państwowe Wydawnictwo Naukowe.
- RYŚ, M., 1999. *Psychologia małżeństwa w zarysie*. Warszawa: Centrum Metodyczne Pomocy Psychologiczno-Pedagogicznej Ministerstwa Edukacji Narodowej.
- SALOVEY, P., MAYER, J. D. , CARUSO D., 2004. Pozytywna psychologia inteligencji emocjonalnej. [w:] J.Czapiński (red.), *Psychologia pozytywna*. s. 380-398. Warszawa: PWN.
- SALOVEY, P., MAYER, J.D., 1990. Emotional intelligence. *Imagination, Cognition and Personality*, 8, 185-211.
- SALOVEY, P., MAYER, J.D., 1999. Czym jest inteligencja emocjonalna? [w:] P. Salovey, D. J. Sluyter (red.), *Rozwój emocjonalny a inteligencja emocjonalna*. (s. 23-69). Poznań: Dom Wydawniczy „Rebis”.
- SZOPIŃSKI, J., 1977. Wiąż psychiczna w małżeństwie. [w:] *Problemy Rodziny*, nr 1.
- SZOPIŃSKI, J., 1986. Synonimem wiąź psychiczna. [w:] *Problemy Rodziny*, nr 1.
- TARANOWICZ, I., 1991. Małżeństwo partnerskie- mity czy rzeczywistość. *Roczniki Socjologii Rodziny*. T. III, s. 227-244.
- TRAWIŃSKA, M., 1977. *Bariery małżeńskiego sukcesu*. Warszawa: Książka i Wiedza.
- TYSZKA, Z., 1979. *Socjologia rodziny*. Warszawa: Państwowe Wydawnictwo Naukowe.
- TYSZKA, Z., 1986. Sposób współżycia w rodzinie. [w:] *Problemy Rodziny*. nr 1.
- WITCZAK, J., 1984. Partnerstwo w małżeństwie. Cz. I-II. w: *Problemy Rodziny*, nr 4-5.
- WOJCISZKE, B., 1993. *Psychologia miłości. Intymność. Namiętność. Zaangażowanie*. Gdańsk: GWP.
- WOJTYŁA, K., 1969. *Osoba i czyn*. Kraków: ZNAK.
- ZALEWSKA, S., 2002. *Relacje pomiędzy małżonkami po odejściu dzieci z domu*. Warszawa: Wydawnictwo Sowa.
- ZIEMSKA, M., 1975. *Rodzina a osobowość*. Warszawa: Wiedza Powszechna.
- ZIEMSKA, M., 2009. *Postawy rodzicielskie*. Warszawa: Wiedza Powszechna.

**ks. dr Jacek Łukasiewicz SCJ**

Wyższa Szkoła Ekonomii i Innowacji w Lublinie  
Wydział Pedagogiki i Psychologii  
Zakład Psychologii  
Ul. Projektowa 4, 20-209 Lublin  
jacek.lukasiewicz@wsei.lublin.pl

**ks. prof. dr hab. Kazimierz Święs**

Katolicki Uniwersytet Jana Pawła II w Lublinie  
Wydział Teologii  
Katedra Prakseologii Pastoralnej  
Al. Raławickie 14, 20-950 Lublin  
kswies@kul.pl

# DIAGNÓZA R95 AKO SOCIÁLNO-EKONOMICKÝ PROBLÉM

Eudmila Lysá

## Abstract

The contribution deals with the informational value of the statistics stemming from the analysis of medical data. Syndrome of sudden death of a child is among the phenomena with low frequency but with high social weight. The evaluation of such data is complicated and requires the use of special evaluation methods. The problem of sudden death, it is possible to investigate as the problem medically, as well as a phenomenon occurring in the social and economic conditions. The author of the article offers a systemic perspective on the problem and examines it in its complexity. Paper is highlighting the need for a systemic approach to the detection of dependencies between the incidence of SIDS and factors affecting it.

## Syndróm náhleho úmrtia

Rozvoj a využívanie výpočtovej techniky, umožňuje spracovanie a hodnotenie javov, ktoré v minulosti neboli sledované. Predovšetkým v prípade vysokého počtu dát, je hodnotenie rýchle a takmer s neobmedzenou presnosťou. Na druhej strane využitie počítačov umožňuje sledovanie vysokého počtu dát v ich vzájomnej podmienenosti. Dostávame sa tak k hodnoteniu a hľadaniu súvislostí i tam, kde vzťahy medzi prvkami sú na prvý pohľad nepodstatné, či iba málo významné. Tak tomu bolo napríklad v zdravotníctve, kde geografické rozloženie niektorých javov skresľovalo ich významnosť. Štatistika je dobrým vodidlom, ale nie je univerzálnym nosičom odpovedí. Hlavne v zdravotníctve, kde každý pacient je jedinečným mixom genetických faktorov, vplyvom výchovy a civilizácie, vlastných názorov a postojov, psychiky a množstva ďalších vplyvov. Každý z nás je výsledkom systémového pôsobenia prostredia tak vnútorného ako aj vonkajšieho. Každé toto prostredie je možné ďalej členiť na blízke a vzdialené. Nikto z nás nežije izolovane od ostatných, teda aj naše systémy sa prelínajú a navzájom ovplyvňujú. To čo platí u väčšiny ľudí, nemusí platiť práve na danom, konkrétnom jedincovi. To čo platilo a úspešne bolo aplikované dnes, nemusí platiť už zajtra a vplyvom môže byť práve zmena niektoré prvku v danom systéme. Mnohí namietnu, že existuje určitá samoregulačná sila systému, ktorý sa vie vyrovnáť so vzniknutou nerovnováhou. Kde je hranica, kedy už systém nie je schopný vzniknutú nerovnováhu riešiť? To sú všetko otázky, ktoré v štatistike často nahrádza informácia o percente „úspešnosti“. Ak počujeme o výsledkoch liečby, ktorá je úspešná u 96% pacientov, na druhej strane sú 4%, kde liečba úspešná nebola. Preto aj výsledky štatistických šetrení sú iba vodidlom pri hľadaní riešenia, ktoré by mohlo byť ideálnym. Štatistika v medicíne je podporným prvkom v rozhodovacom procese a je nevyhnutné získané výsledky aj správne interpretovať. Pomerne často sa stretávame s účelovou interpretáciou jedného faktoru, bez súvislostí a väzieb k ostatným prvkom systému. Takáto interpretácia je nie len zavádzajúca, ale často priam nebezpečná.

## Súčasný stav problematiky – SIDS – Sudden Infant Death Syndrome

Doposiaľ nie je známa jednoznačná príčina syndrómu náhleho úmrtia dojčiat. Existujú však určité faktory, ktoré výskyt sledovaného syndrómu predikujú. Na syndróm náhleho úmrtia dojčiat u nás ročne zomrie niekoľko detí, ktoré po sebe zanechávajú zdrvených rodičov. Frekvencia sledovaného javu je pomerne nízka, k počtu živonarodených detí má klesajúci trend, ale napriek tomu je to jav s vysoko negatívnou spoločenskou váhou. Na Slovensku postihuje syndróm náhleho úmrtia dojčiat v priemere jedno dieťa na 2 000 až

1 000 živo narodených novorodencov. Syndrómom náhleho úmrtia dojčat'a je označovaný stav, kedy dieťa náhle nájdeme mŕtve, bez súvislosti s nejakými predchádzajúcimi prejavmi ochorenia. Najčastejší výskyt náhleho úmrtia dojčat'a je v jeho veku medzi 2. až 4. mesiacom, ďalej toto nebezpečenstvo prudko klesá. K náhlemu úmrtiu dieťaťa dochádza v noci, v spánku. Jednoznačná príčina náhleho úmrtia sa však iba málokedy preukáže. Všetky následné dostupné vyšetrenia sú negatívne. Z celého radu štúdií však vyplýva, že niektoré faktory môžu hrať v náhlom úmrtí dojčiat významnú úlohu a hľadajú sa rôzne vysvetlenia tejto situácie.

Faktory spájajúce sa s častým výskytom SIDS môžeme rozdeliť do dvoch základných skupín:

#### **A. Medicínske – genetické podmienky.**

Častejší výskyt SIDS v rovnakej rodine vedie k úvahám o genetickej (vrodenej) dispozícii ochorenia. Uvedenému problému sa venujú mnohí autori, ale súvislosť nebola zatiaľ jednoznačne preukázaná alebo vylúčená. V medicínskej klasifikácii ide o diagnózy:

- R95 syndróm náhlej smrti dojčat'a,
- R96 iná náhla smrť z neznámej príčiny,
- R98 smrť bez svedkov,
- R99 iné nepresne určené a nešpecifikované príčiny smrti.

Opakovaný výskyt v rodine, úmrtie iného súrodenca – dojčat'a je jedným z faktorov, ktorý vedie ku skúmaniu tohto javu z pohľadu genetickej závislosti. Každý jeden prípad je tragédiou, ktorá rozvíri hladinu názorov a špekulácií o možných príčinách. Často je ale problematické presné určenie typu diagnózy R a preto aj výsledky pre štatistické hodnotenie môžu byť skreslené.

Pri hľadaní vhodných metód na spracovanie súborov, dôležitú úlohu hrajú dva ukazovatele:

- početnosť súboru,
- typ rozloženia, ktorým sa sledovaná veličina riadi.

Od týchto dvoch podmienok sa odvíja ďalej formulácia hypotéz, výber funkcií či testov ďalšieho spracovania. Pri mnohopočetných súboroch sú problémy so pracovaním a následným zovšeobecnením výsledkov oveľa menšie, ako keď pracujeme s málopočetnými súbormi, kde sa počet pohybuje pod hranicou 30 prvkov.

#### **B. Sociálno-ekonomické podmienky.**

Syndróm náhleho úmrtia sa často vyskytuje práve v rodinách s horším sociálno-ekonomickým zázemím. V ďalšej časti sa budeme venovať súvislostiam medzi výskytom SIDS a týmito podmienkami. Ide o systémové pôsobenie a prelínanie sa týchto faktorov. Ktorý z nich je spúšťačom? V akej kombinácii týchto faktorov a ich intenzite prichádza k náhlemu úmrtiu? Je veľmi nebezpečné daný problém posudzovať iba jednostranne so zameraním sa na jeden faktor, či už u matky alebo dieťaťa. V dostupnej odbornej literatúre sa stretávame s rôznymi prvkami, ktoré sú označené ako „spúšťače“ syndrómu SIDS. V posledných rokoch je často diskutovaná otázka počtu povinných očkování u novorodencov do 1. roku života, pohlavie dieťaťa (chlapci sú ohrozenejší), etnické rozdiely (rómovia sú ohrozenejší), ročné obdobie (v zimných mesiacoch je výskyt častejší), teplota v miestnosti a podobne. Ak sledujeme závislosť výskytu SIDS iba na jednotlivých faktoroch samostatne, dostávame veľmi skreslené hodnotenie. Napríklad podmienenosť medzi počtom očkování a výskytom diagnózy R95. Na základe údajov Štatistického úradu Slovenskej republiky /ŠUSR/ sme určili koeficient korelácie medzi sledovanými znakmi za obdobie rokov 1992 – 2014



Tab. 1 Vývoj syndrómu SIDS vo vzťahu k počtu povinných očkovaní

rok	92	93	94	95	96	97	98	99	00	01	02	03	04	05	06	07	08	09	10	11	12	13	14
SIDS	13	8	14	12	16	9	20	15	20	7	9	26	16	26	20	27	16	25	24	11	32	18	26
Očkov.	8	8	8	8	8	8	9	9	10	10	10	10	10	10	10	10	10	11	11	11	11	11	11

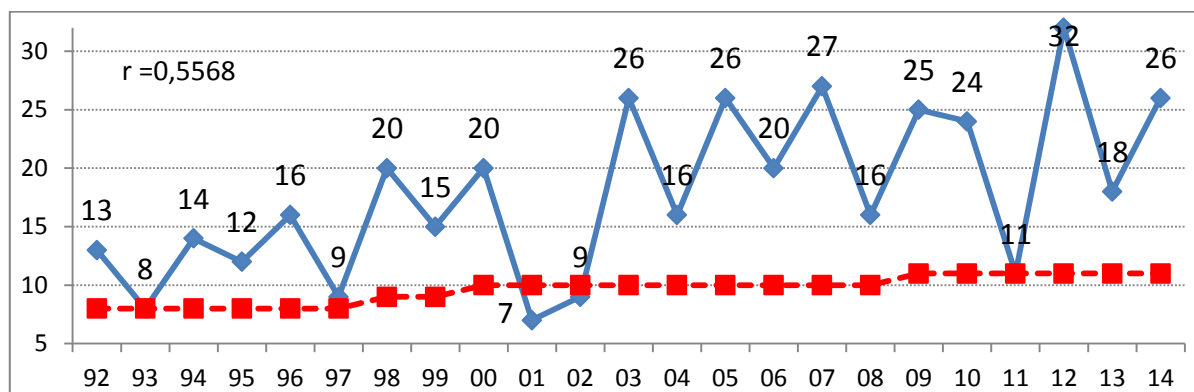

Graf 1 Výskyt SIDS na Slovensku v rokoch 1992-2014

Hodnota koeficientu korelácie  $r = 0,5568$  je skutočne vysoká. Ak sledujeme túto podmienenosť ešte aj vzhľadom na pohlavie dieťaťa, tak pre mužov je hodnota  $r = 0,33$  a pre ženy je to až  $0,64$ . Táto informácia ale nič nehovorí o čase očkovania, dostupnosti vakcín, zmene v ich zložení a podobne.

Tab. 2 Syndróm SIDS podľa pohlavia dieťaťa

rok	92	93	94	95	96	97	98	99	00	01	02	03	04	05	06	07	08	09	10	11	12	13	14
muži	8	7	10	6	9	5	9	8	10	6	4	13	8	16	12	16	11	10	15	3	18	7	10
ženy	5	1	4	6	7	4	11	7	10	1	5	13	8	10	8	11	5	15	9	8	14	11	16

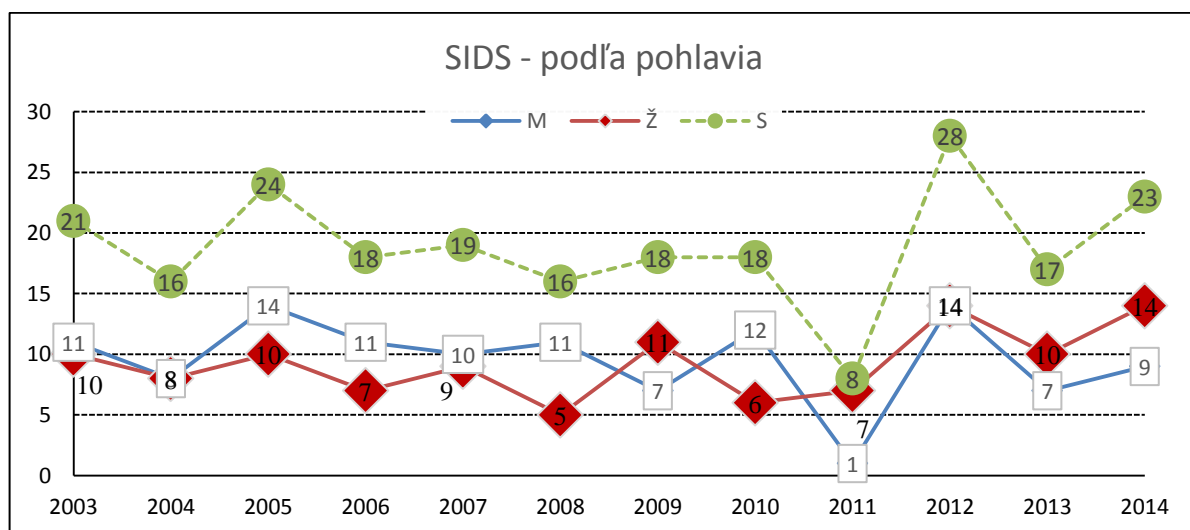

Graf 2 Výskyt SIDS na Slovensku v rokoch 1992-2014 podľa pohlavia dieťaťa

Touto problematikou sa zaoberá napríklad Fillo, Hackerová. Na základe dát Slovenského štatistického úradu sme sledovali počet prípadov SIDS vo vzťahu k pohlaviu poškodených /viď graf 2/, či k počtu živonarodených detí /graf 3/.

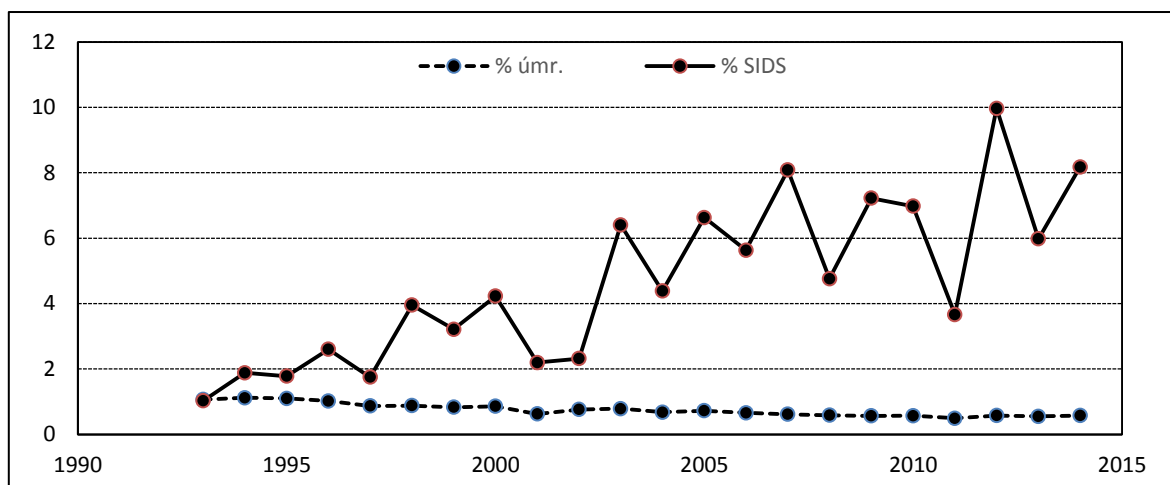

Graf 3 Percentuálne zastúpenie syndrómu SIDS a percentom úmrtnia z živonarodených detí

Pri pohľade na údaje v grafe 3 je zrejmé, že sa darí znižovať detskú úmrtnosť. Zatiaľ čo v roku 1992 bolo zaznamenaných 939 prípadov úmrtí do 1. roku, v roku 2014 to bolo 318 prípadov. Najnižší počet úmrtí bol v roku 2011, kedy zomrelo v tejto vekovej kategórii 300 detí. Počet náhlych úmrtí má práve opačnú tendenciu, keď percentuálne prípady SIDS tvorili v roku 2012 až 9,97% všetkých úmrtí. Z týchto čísel je zrejmé, že sa darí znižovať počet úmrtí z iných, známych príčin, na rozdiel od diagnóz R95-R99. Pri sledovaní frekvencie výskytu sme zistili zaujímavý jav. Z pohľadu geografického rozloženia, je najvyšší počet prípadov vo Východoslovenskom kraji.

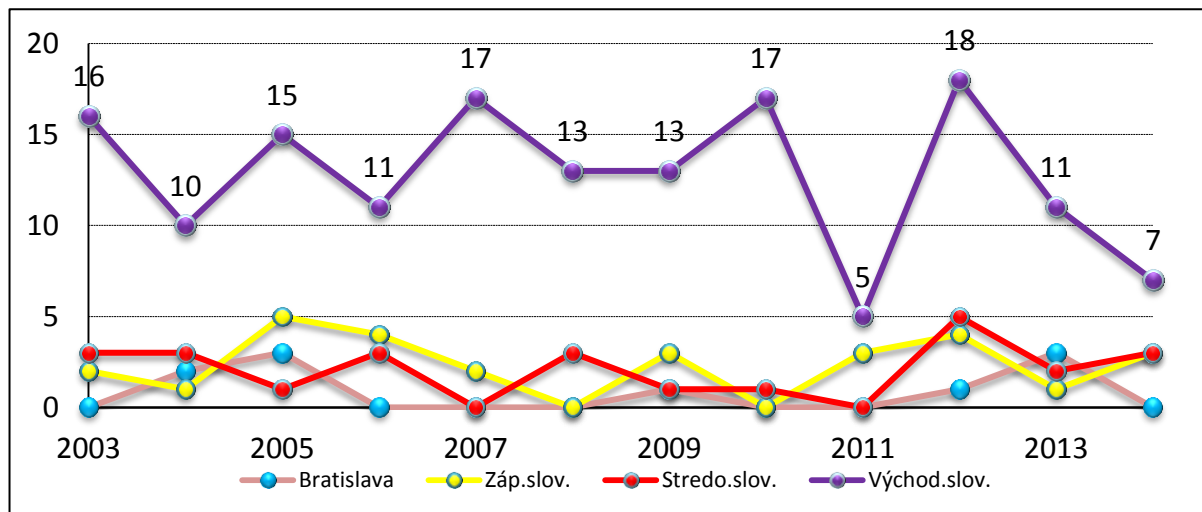

Graf 4 Výskyt SIDS v krajoch Slovenska za obdobie 2003-2014

Tab. 3 Výskyt SIDS v regiónoch Slovenska

kraj	2014	2013	2012	2011	2010	2009	2008	2007	2006	2005	2004	2003	S
BA	0	3	1	0	0	1	0	0	0	3	2	0	10
ZS	3	1	4	3	0	3	0	2	4	5	1	2	28
SS	3	2	5	0	1	1	3	0	3	1	3	3	25
VS	7	11	18	5	17	13	13	17	11	15	10	16	153

Východoslovenský kraj vykazuje nadpriemerné hodnoty v celom sledovanom časovom rade. Čo je príčinou? Aké faktory sú typické pre tento región a sledované časové obdobie? Je etnikum faktorom s výrazným vplyvom pri výskyte syndrómu? Túto otázku môžeme riešiť iba nepriamo, nakoľko nie sú verejne dostupné informácie o etnickej príslušnosti dieťaťa, ktoré zomrelo na diagnózu R95. Iba nepriamo môžeme potvrdiť tento predpoklad. Sledovali sme výskyt diagnózy R95 v jednotlivých okresoch Slovenska a porovnávali sme s počtom rómskeho obyvateľstva v daných oblastiach.



Obr. 1 Výskyt syndrómu SIDS podľa krajov na Slovensku

Východné Slovensko vykazuje mimoriadne vysoké počty výskytov v porovnaní s ostatnými sledovanými geografickými územiaми. Prečo práve Východné Slovensko? Aké faktory tu zohrávajú dôležitú úlohu pri výskyte SIDS? Pri podrobnejšom členení na okresy, sa tento predpoklad potvrdil a kryje sa so skutočnosťou, že práve v týchto okresoch žije najvyšší počet rómskeho obyvateľstva a tiež najväčšie percento Rómov žijúcich v osadách.

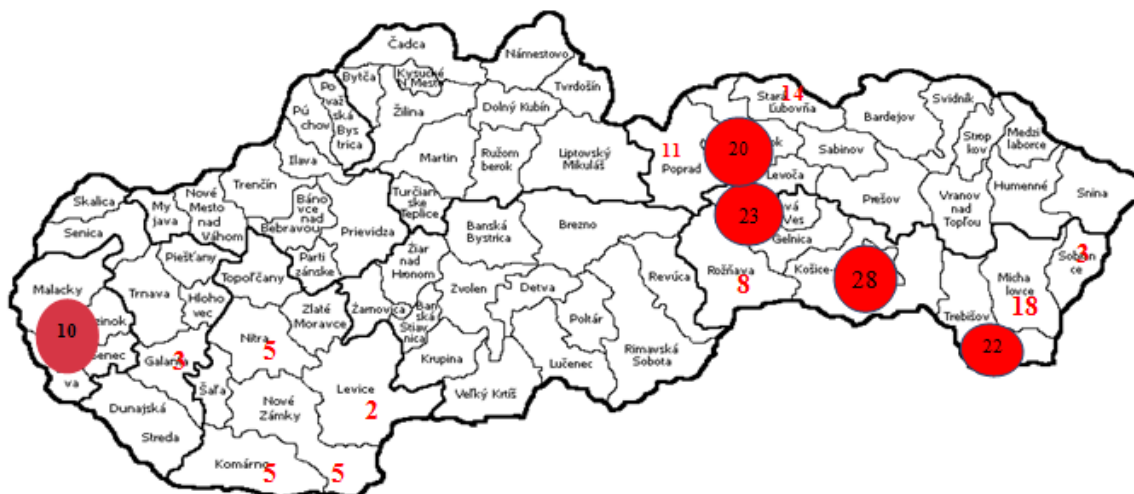

Obr. 2 Výskyt syndrómu SIDS podľa okresov Slovenska

K nosným faktorom výskytu patrí: koncentrácia rómskeho obyvateľstva, nízky vek matky, zlé ekonomické podmienky, vysoká nezamestnanosť, výskyt alkoholu, drog vo vybraných komunitách, uzavretosť komunit. V okrese Kežmarok je podiel rómskeho

obyvateľstva okolo 10% a z toho v osadách žije 20-25% z nich. V okrese Spišská Nová Ves žije rovnaký počet Rómov a v osadách žije 15-20 % Rómov. V okrese Trebišov a Košice, je situácia podobná. Výnimku tvorí okres Bratislava, kde je podiel rómskeho obyvateľstva menší ako 0,5% a osadách žije menej ako 1% z nich. Súčasne sú to okresy s najnižším priemerným vekom matky. Tento údaj je pomerne skreslený, nakoľko uvádza vek matky bez ohľadu na etnickú príslušnosť. Ktoré faktory hrajú ešte negatívnu úlohu v danom geografickom priestore? Určite sem patrí:

- Vysoká miera nezamestnanosti
- Nízky priemerný príjem v domácnosti
- Pôrodná hmotnosť dieťaťa
- Prístup k alkoholu, drogám, fajčenie matky v tehotnosti
- Nevyhovujúce bytové podmienky v osadách – spôsob kúrenia, počet miestností...

Tab. 4 Charakteristiky sledovaných okresov

	SIDS	% róm. obyv.	vek matky	% živonar. deti
Kežmarok	20	8 - 11	26 - 28	12,1 - 15,3
Stará Ľubovňa	14	8 - 11	26 - 28	12,1 - 15,3
Poprad	11	0,6 - 2	28 - 30	10,1 - 11
Spišská Nová Ves	23	4 - 8	26 - 28	12,1 - 15,3
Košice	28	4 - 8	26 - 28	12,1 - 15,3
Trebišov	22	4 - 8	26 - 28	10,1 - 11
Michalovce	18	4 - 8	26 - 28	9,1 - 10
Rožňava	8	4 - 8	26 - 28	9,1 - 10
Bratislava	10	0,0 - 0,5	31 - 33	12,1 - 15,3

Na základe štatistického vyhodnotenia na hladine signifikantnosti 0,05, všetky faktory vykazujú pozitívnu väzbu na výskyt syndrómu SIDS. Výnimku tvorí vek matky, ktorý je štatisticky málo významným faktorom pri výskyte syndrómu.

## Záver

Na uvedených príkladoch sme overovali vplyv iba niektorých z faktorov podieľajúcich sa na vznik SIDS. Problematika je ale oveľa širšia a vytvorenie „modelu ohrozenia“ novorodenca syndrómom náhleho úmrtia si vyžaduje individuálne popísať každý známy prípad úmrtia zaradený v diagnostickej skupine R95-R99. Cieľom bolo poukázať na škodlivosť jednostrannej interpretácie štatistických dát bez hlbších analýz a súvislostí.

## Zoznam bibliografických odkazov

ĎURDÍK, P. Klinika detí a dorastu JLF UK a MFN, [http://eng.jfmed.uniba.sk/fileadmin/user\\_upload/editors/DetsKlin\\_Files/Syndrom\\_nahle\\_umrtia\\_dojciat\\_-\\_handout.pdf](http://eng.jfmed.uniba.sk/fileadmin/user_upload/editors/DetsKlin_Files/Syndrom_nahle_umrtia_dojciat_-_handout.pdf)

HINDLS, R., HRONOVÁ, S., SEGER, J., FISCHER, J., 2007. *Statistika pro ekonomy*. Praha: Profesional Publishing. Osmé vydání, ISBN 978-80-86946-43-6.

HOLÁ, J. *Úvod do štatistické analýzy jednorozmerných dat*, Projekt reg. číslo: CZ.1.07/2.2.00/15.0357 Univerzita Pardubice, Fakulta zdravotníckych štúdií. Pardubice, IČ 00216275

<http://slovak.statistics.sk/wps/portal>

<http://datacube.statistics.sk/TM1WebSK/TM1WebLogin.aspx>

<http://www.uvzsr.sk/>

CHAJDIÁK, J., 2009. *Štatistika v exceli 2007*. Bratislava: Statis. ISBN 978-80-85659-49-8.

MELOUN, M., MILITKÝ, J., 2006. *Kompendium statistického zpracování dat*. Praha: Academia Praha. ISBN 80-200-1396-2.

ZVÁROVÁ, J., 2004. *Základy statistiky pro biomedicínské obory*. Praha: Karolinum. ISBN 80-7184-786-0.

**doc. RNDr. Ľudmila Lysá, PhD.**

Katedra manažmentu

PF KU v Ružomberku

Nábřežie Jána Pavla II., 058 01 Poprad

[ludmila.lysa@gmail.com](mailto:ludmila.lysa@gmail.com)

# JÁN PAVOL II. A RÓMOVIA

Martin Majda

## Abstract

Pastoral care of St. John Paul II. touched every part in the Church. Some are more known than others. And also this topic, that is the content of this work, is not so well-known. Work is devoted to the pastoral care of John Paul II. to Roma's issues. On the basis of his speeches, statements and testimonies of people, who worked with him, we also uncover this area of his pontificate.

## Úvod

Pastoračná starostlivosť dnes už svätého pápeža Jána Pavla II. pokrývala naozaj celý svet a všetky oblasti pastoračnej služby. Isteže niektorým skutočnostiam a problémom sa venoval s väčšou intenzitou a niektorým menej, ale azda niet oblasti do ktorej by nezasiahol. Táto jeho starostlivosť vychádzala z jeho lásky a starostlivosti o každého človeka, v ktorom videl Boží obraz, vykúpený Kristom Vykupiteľom a z túžby poukázať na dôstojnosť každej ľudskej bytosti a pozdvihnúť ju k čoraz väčšej dokonalosti (Redemptor hominis, bod 13). Aj otázka pastoračnej starostlivosti Jána Pavla II. o rómsku problematiku je výsledkom jeho lásky a záujmu naozaj o každého človeka, a aj keď táto oblasť nie je veľmi obsiahla, no predsa počas svojho pontifikátu sa dotkol aj tejto oblasti a cieľom tohto príspevku je zmapovanie práve týchto jeho aktivít. V slovenskom jazyku nie je dostupných veľmi veľa materiálov na túto tému. Azda najdôležitejším dokumentom, ktorý máme a ktorý vznikol na podnet Jána Pavla II. v súvislosti s rómskou otázkou, sú *Smernice pre pastoračiu Rómov*. Tieto *Smernice* sú jasným dôkazom starostlivosti Cirkvi a aj Jána Pavla II. o Rómov, ktorí, ako sa v dokumente uvádza, potrebujú špecifickú starostlivosť (Smernice pre pastoračiu Rómov 2007, s. 5). Ďalšími dôležitými dokumentmi, v ktorých sa Svätý Otec Ján Pavol II. vyjadruje k rómskej problematike, a z ktorých budem vychádzať, sú predovšetkým jeho príhovory k účastníkom medzinárodných kongresov, ktoré sa venovali pastoračii Rómov a ktoré sa uskutočnili: 16.9.1980, 9.11.1989, 7.6.1995, 21.3.1997, 1.12.2001 a posledný od 30.6. - 6.7.2003. Užitočnou pomocou sú aj záverečné správy a dokumenty zo spomenutých kongresov. Všetky príhovory sú dostupné na internetovej stránke Vatikánu, v sekcii *Pápežskej rady pre pastoračiu migrantov a cestujúcich*.

## Svedectvá

V snahe spoznať ešte viac vzťah Jána Pavla II. k Rómom, som oslovil pána kardinála Stanislava Dziwisza, ktorý prežil po boku Svätého Otca takmer 40 rokov, či by sa mohol k uvedenej téme vyjadriť. V osobnom rozhovore (Dziwisz 2016) povedal, že veľa informácií o tejto téme nemá. Uviedol, že ešte počas biskupskej služby v Krakove sa biskup a neskôr kardinál Wojtyła nemusel veľmi zaoberať rómskou otázkou, nakoľko v Krakovskej diecéze nežije veľa Rómov. Až neskôr, ako pápež, sa niekoľkokrát tejto téme venoval. Konkrétne spomenul, že sa veľmi tešil z blahorečenia prvého blahoslaveného Róma - Zefirína Jiméneza Mallu<sup>1</sup> zo Španielska, ktorý sa tak stal vzorom a príkladom pre všetkých Rómov na celom

---

<sup>1</sup> Stal sa mučeníkom počas občianskej vojny v Španielsku (1936 - 1939). Zefirín bol v pouličnom dave, keď odvádzali mladého kňaza, ktorý sa pokúšal vyslobodiť z rúk milicionárov. Zefirín sa priblížil a zvolal - Panna Mária, pomôž. Toľko ľudí proti jednému, a to ešte nevinnému. - Nič viac nepovedal, ale aj to stačilo, aby sa na neho niekoľko žandárov vrhlo a zbili ho, napriek pokročilému veku. Vo vrecku mu našli ruženec a to stačilo na to, aby ho odviekli do väzenia. Zastrelili ho v noci z 8. na 9. augusta 1936, zomieral s ružencom v ruke a so slovami na perách - Nech žije Kristus Kráľ. Blahorečený bol 4. mája 1997 (Riboldi 2007, s. 64 - 74).

svete. Z nasledujúceho úryvku homílie, ktorý Ján Pavol II. predniesol počas blahorečenia Zefirína, si môžeme všimnúť, na čo chcel upriamiť pozornosť Rómov a v čom im chcel predstaviť blahoslaveného Zefirína ako vzor: "Jeho život dokazuje, že Kristus je prítomný medzi rôznymi ľuďmi a rasami a že všetci sú povolani k svätosti, ktorú možno dosiahnuť, keď sa zachovávajú jeho prikázania a zotrúva sa v jeho láske. Zefirín prejavoval štedrosť a pohostinnosť chudobným, aj keď sám bol chudobným. Bol poctivý v práci, verný svojmu ľudu aj svojej rímskej tradícii. Nadovšetko bol ale človekom hlbokého náboženského presvedčenia. Častá účasť na svätej omši, úcta k Matke Božej a modlitba ruženca, účasť na aktivitách rôznych katolíckych spolkov, to všetko mu pomáhalo milovať Boha a blížneho celým svojím bytím. A preto, aj keď riskoval vlastný život, nezaváhal postaviť sa na obranu kňaza, ktorému hrozilo zatknutie, a bol pre tento čin uväznený, ale ani vo väzení nezabúdala na modlitby, ba ešte aj vo chvíli zastrelenia stískal v dlaniach ruženec. Blahoslavení Zefirín vedel zasiať zrodu a solidaritu medzi svojimi krajanmi a bol aj sprostredkovateľom pri urovnávaní konfliktov, ktoré časom vznikajú medzi Rómami a domácimi usadlíkmi, čím ukázal, že Kristova láska nepozná ani rasové ani kultúrne hranice. Dnes sa Zefirín prihovára pred tvárou nášho nebeského Otca za všetkých a Cirkev ho predstavuje ako vzor hodný nasledovania" (Podlejski 2002, s. 223-224).

Osobitný záujem pápeža Jána Pavla II. o Rómov môžeme vidieť aj v nasledujúcom svedectve kňaza Stanislava Opockého, ktorému raz zatelefonoval Svätý Otec, lebo nevedel, či používať slovo Róm, alebo Cigán. Na čo mu on odpovedal, že je dobre, keď tie pojmy strieda. (Opocki 2014) Toto svedectvo je dôkazom veľmi citlivého prístupu Svätého Otca k rómskemu národu. Nechcel sa ich dotknúť nevodne použitým slovom. Kňaz Stanislav Tomoň zasa spomína, že počas rómskej púte v Čenstochovej ešte v roku 2004, čo bolo len rok pred smrťou Svätého Otca, Ján Pavol II. pozdravil z Ríma, počas modlitby Anjel Pána, špeciálne rómskych pútnikov týmito slovami: "Dnes chcem osobitne pozdraviť rómskych pútnikov na Jasnej Hore. Ďakujem im za modlitby, žehnám novomanželom, ale aj všetkých Rómov v Poľsku" (Tomoň 2004).

## Dokumenty a príhovory

Značnejší záujem o rómsku problematiku resp. o problematiku kočovníkov, vystaňovalcov a pod. môžeme vnímať už pred pontifikátom Jána Pavla II. Napríklad v dokumente *Christus Dominus* Druhého vatikánskeho koncilu. Konciloví otcovia nabádali, že: "Nech sa venuje osobitná pozornosť veriacim, čo pre životné okolnosti sú iba málo účastní na riadnej spoločnej pastoračnej starostlivosti kňazov, alebo sa im jej vôbec nedostáva, ako sú napr. mnohí vystaňovalci, exulanti, námorníci, ako aj letecký personál, kočovníci (Rómovia) a im podobní." (Christus Dominus 2008, bod 18) Dokument taktiež vyzval národné biskupské konferencie, aby sa zaoberali s páľčivými problémami týchto ľudí. Pápež Pavol VI. za účelom uvedenia týchto smerníc, daných Druhým vatikánskym koncilom, do praxe, zaviedol niektoré štrukturálne opatrenia. V roku 1965 zriadil na Kongregácii pre biskupov - Medzinárodný sekretariát pre apoštolát kočovníkov, aby sa mohla poskytnúť duchovná pomoc ľuďom bez trvalého miesta pobytu. Tento medzinárodný sekretariát sa stal súčasťou Pápežskej Komisie pre pastoračiu migrantov a cestujúcich na základe *Motu Proprio Apostolicae caritatis* zo dňa

---

Dôležité je ešte poznamenať, že prebieha aj proces blahorečenia Emilie Fernandez Rodriguez de Cortes, Rómky, ktorá tiež zomrela počas občianskej vojny v Španielsku. Narodila sa 13.4.1914 chudobným kočovníkom, ktorí sa živili výrobou košov. Keď jej manžel mal narukovať do armády, len krátko po ich svadbe, ide prosiť kompetentných o jeho uvoľnenie. Reakciou na to bolo, že má narukovať a keďže sa v stanovenom termíne nedostavil - štátne orgány to považovali za dezerciu a aj Emíliu obvinili zo spolupráce. Zatkli ich obidvoch. Emília bola vtedy v požehnanom stave. Počas väznenia ju zatvorili do samoty, lebo nechcela prezradiť meno katechétky, ktorá ju vo väzení ešte viac učila o katolíckych pravdách, aby ju za to nepotrestali. Zomrela vo väzení 25.1.1939, len ako 24 ročná, krátko po pôrode, počas ktorého nedostala potrebnú pomoc. (Pettiti 2015)

19.3.1970 (Cornelio 2003). Táto Komisia pre pastoračiu migrantov a cestujúcich bola teda pripojená ku Kongregácii pre biskupov. Táto Komisia sa neskôr stala riadnou Radou pre pastoračiu migrantov a cestujúcich s plnou autonómiou a to na základe *Apoštolskej konštitúcie Pastor Bonus* zo dňa 28.6.1988, ktorú už vydal Ján Pavol II. (Hamao 2006) Vyjadril v nej aj túžbu, aby existoval nejaký orgán na úrovni každej biskupskej konferencie, ktorý by sa staral o potreby migrantov a cestujúcich a aby sa im tak poskytla účinná a vlastná duchovná starostlivosť (Smernice pre pastoračiu Rómov 2007, s. 3). Na Slovensku máme Radu pre Rómov a menšiny pri Konferencii biskupov Slovenska.

Hoci pastoračná starostlivosť Cirkvi o kočovníkov netrvá príliš dlho, predsa nedávni pápeži sa snažili k tejto činnosti povzbudiť a viac ju pozdvihnúť. Počas vôbec prvej rómskej púte v Ríme - 26.9.1965, pápež Pavol VI. povedal: "V Cirkvi nie ste na okraji, ale v istom zmysle ste v centre, vy ste v srdci. Ste v srdci Cirkvi, pretože ste sami, opustení. V Cirkvi nikto nie je sám. Ste v srdci Cirkvi, pretože ste chudobní a v núdzi o starostlivosť, vzdelanie a pomoc. Cirkev miluje chudobných, trpiacich, malých, vydedených a opustených" (Pavol VI. 2015). Bol to výnimočný prejav, na ktorý sa pápeži odvolávajú dodnes. Už v roku 1980 sa pápež Ján Pavol II. prihlásil k smerovaniu, ktoré naštartoval Pavol VI., povedal to v príhovore k účastníkom II. medzinárodného kongresu, ktorý sa venoval pastoračnej starostlivosti o Rómov a cestujúcich. (Ján Pavol II. 1980) V príhovore, z roku 1989 k účastníkom III. medzinárodného kongresu, Ján Pavol II. pripomenul, že tí, ktorí Rómov diskriminujú a správajú sa k nim kruto sú jednoznačne proti evanjelióvemu učeniu, pre ktoré je každý človek Božím dieťaťom. Rómov nemáme prijímať len v duchu akejsi tolerancie, ale v bratskom duchu. Povzbudzuje nás, aby sme ich čo najviac spoznali, študovali ich ťažkú históriu, ich psychológiu, ich jazyk, ich radosti a starosti. (Ján Pavol II. 1989) A aj v roku 1995, povedal účastníkom IV. medzinárodného kongresu: "Mnohé formy pastoračnej činnosti vykonávanej pre skupiny Rómov, cez národnú a diecéznu službu, cez kňazov, ktorí sa im venujú a v konečnom dôsledku aj cez Pápežskú radu pre pastoračiu migrantov a cestujúcich, tým všetkým sa ukazuje ako hlboko Cirkev miluje Rómsky ľud" (Cornelio 2003). Pápežove slová tiež narážajú na rad aktivít a organizácií, ktoré sa objavili v Cirkvi v prospech Rómov v relatívne krátkej dobe. V rovnakom prejave pápež pripomenul, že Cirkev neprehliada ani históriu Rómov, najmä jej tragické fázy. A v poslednom posolstve Jána Pavla II., ktorý adresoval prostredníctvom kardinála Angela Sodana účastníkom V. medzinárodného kongresu, nachádzame povzbudenie k tomu, aby sme odstránili všetko, čo nám bráni v uskutočňovaní skutočnej evanjeliovej lásky medzi nami (Ján Pavol II. 2003).

Počas jubilejného roka 2000 sa rómskej menšine, vďaka Jánovi Pavlovi II., dostalo až dvakrát výnimočnej pozornosti. Najskôr 12. marca 2000, ktorý bol v Cirkvi slávený ako "Deň zmierenia". Pápež vtedy nezabudol prosiť o odpustenie aj členov najslabších a najmenších skupín v spoločnosti, medzi ktoré patria aj potulní, kočovníci, Rómovia. Svätý Otec sa modlil týmito slovami: "Kresťania často popierali evanjelium, pridávali sa k mentalite sily, oni porušovali práva etnických skupín a národov, a ukázali pohrdanie ich kultúrami a náboženskými tradíciami: odpustite nám..." (Cornelio 2003). Tieto slová pápežovej modlitby sú prejavom uznania minulých krívd zo strany Cirkvi a zároveň sú trvalým pozvaním pre všetkých v Cirkvi preskúmať seba a svoje postoje a skutky voči týmto ľuďom na okraji spoločnosti. A druhý krát 2. júna 2000, v homílii pri oslavách jubilea migrantov a cestujúcich pápež Ján Pavol II. potvrdil rovnoprávne postavenie Rómov, ktoré majú v Cirkvi. Pápež poukázal na to, že napriek skutočnosti, ktorá je, nemali by byť pre nás cudzincami, alebo prisťahovalcami, ale spoluobčanmi svätých a členovia Božej rodiny (porov. Ef 2,19). Aj keď evanjelium nám kresťanom ukazuje takúto cestu, predsa musel Svätý Otec skonštatovať: "No napriek tomu sa stále vo svete stretávame s uzatvorenými zmýšľajúcimi postojmi, dokonca s odmietnutím, kvôli neopodstatneným obavám a starostiam o vlastné záujmy. Tieto formy diskriminácie sú nezlučiteľné s tými, ktorí patria ku Kristovi a do jeho Cirkvi" (Cornelio 2003). Akékoľvek opatrenia vykonané v prospech migrantov a cestujúcich sa musia riadiť pravidlom: "Vždy dať človeka a rešpektovanie jeho práv do centra" (Cornelio 2003).



## Záver

Aj nasledujúcim pápežom, Benediktovi XVI. a Františkovi, nebola a nie je rómska otázka ľahostajná. Svätý Otec Benedikt XVI. prijal Rómov na audiencii v roku 2011 a Svätý Otec František v roku 2015. Oni vo svojich príhovoroch zvyrazňujú predovšetkým historický odkaz pápeža Pavla VI., že Rómovia sú v srdci Cirkvi a pripomínajú vzor blahoslaveného Zefirína. Ako to vo svojom príhovore zvyrazil aj Svätý Otec František: „Máte príklad blahoslaveného Zefyrína Jiménezza Mallu, syna vášho ľudu, ktorý sa vyznačoval svojimi cnosťami, pokorou a čestnosťou a veľkou nábožnosťou k Panne Márii, nábožnosťou, ktorá ho priviedla k mučenictvu a k tomu, aby bol známy ako „mučeník ruženca“. Ponúkam vám ho dnes znovu ako vzor života a nábožnosti, aj pre kultúrne a etnické putá, ktoré vás k nemu viažu“ (František 2015).

Vidíme teda, že Rómovia majú v Cirkvi svoje miesto, v srdci Cirkvi. Mohli sme vidieť, že dnes už svätý pápež Ján Pavol II., ale aj jeho nástupcovia nám to pripomínali a záležalo im na pastorácii Rómov. Ostáva na každom jednom z nás, ktorí prichádzame do kontaktu s Rómami, či slová a povzbudenia pápežov nájdú odozvu v našom živote a či aj my pridáme ruku k budovaniu bratskejších vzťahov medzi nami, alebo nie.



Obr. 1 Pavol VI. s Rómami



Obr. 2 Ján Pavol II. a blahorečenie Zefirína

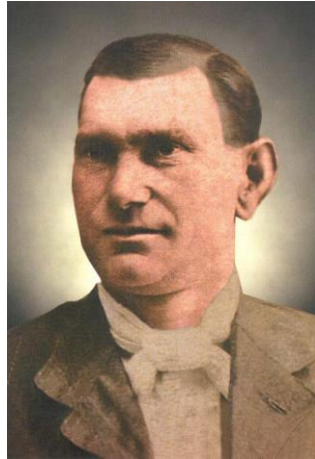

Obr. 3 Blahoslavený Zefirín

### Zoznam bibliografických odkazov

CORNELIO, L., 2003. *The Pastoral Care of Gypsies* [online]. Vatikán [cit. 2016-03-21]. Dostupné z: [http://www.vatican.va/roman\\_curia/pontifical\\_councils/migrants/documents/rc\\_pc\\_migrant\\_doc\\_2003085\\_Nomads\\_Budapest\\_Cornelio\\_en.html](http://www.vatican.va/roman_curia/pontifical_councils/migrants/documents/rc_pc_migrant_doc_2003085_Nomads_Budapest_Cornelio_en.html)

DZIWIŚZ, S., 2016. *Rozhovor*. Krakov, 4.3.2016. Audio nahrávka - archív autora.

FRANTIŠEK., 2015. *Pápež František účastníkom Svetovej púte Rómov: „Ste v srdci Cirkvi!“* [online]. Vatikán [cit. 2016-04-05]. Dostupné z: [http://www.vatican.va/roman\\_curia/pontifical\\_councils/migrants/documents\\_hf\\_nomads/hf\\_jpii\\_spe\\_19891109\\_3worldcongress-nomads\\_en.html](http://www.vatican.va/roman_curia/pontifical_councils/migrants/documents_hf_nomads/hf_jpii_spe_19891109_3worldcongress-nomads_en.html)

HAMAO, S., 2006. *Identity and specific pastoral care* [online]. Vatikán [cit. 2016-04-06]. Dostupné z: [http://www.vatican.va/roman\\_curia/pontifical\\_councils/migrants/pom2006\\_100-suppl/rc\\_pc\\_migrants\\_pom100-suppl\\_identita-hamao-en.html](http://www.vatican.va/roman_curia/pontifical_councils/migrants/pom2006_100-suppl/rc_pc_migrants_pom100-suppl_identita-hamao-en.html)

CHRISTUS DOMINUS, 2008. *Dokumenty Druhého vatikánskeho koncilu*. Trnava: SSV. ISBN 978-80-7162-388.

JÁN PAVOL II., 2014. *Redemptor hominis*. In: *Encykliky Jána Pavla II.* Trnava: SSV. ISBN 978-80-8161-050-9.

JÁN PAVOL II., 2003. *Telegramma del Santo Padre in occasione del V Congresso Mondiale della Pastorale per gli Zingari* [online]. Vatikán [cit. 2016-04-05]. Dostupné z: [http://www.vatican.va/roman\\_curia/pontifical\\_councils/migrants/pom2003\\_93S/rc\\_pc\\_migrants\\_pom93S\\_telegramma.html](http://www.vatican.va/roman_curia/pontifical_councils/migrants/pom2003_93S/rc_pc_migrants_pom93S_telegramma.html)

JÁN PAVOL II., 1989. *Speech of the Holy Father to the participants of the Third International Congress on the Pastoral Care of Traveling People* [online]. Vatikán [cit. 2016-04-05]. Dostupné z: [http://www.vatican.va/roman\\_curia/pontifical\\_councils/migrants/documents\\_hf\\_nomads/hf\\_jpii\\_spe\\_19891109\\_3worldcongress-nomads\\_en.html](http://www.vatican.va/roman_curia/pontifical_councils/migrants/documents_hf_nomads/hf_jpii_spe_19891109_3worldcongress-nomads_en.html)

JÁN PAVOL II., 1980. *The discourse addressed by John Paul II in occasion of the II International Congress on the Pastoral Care of Gypsies and Traveling Show People* [online]. Vatikán [cit. 2016-04-05]. Dostupné z: [http://www.vatican.va/roman\\_curia/pontifical\\_councils/migrants/documents\\_hf\\_nomads/hf\\_jpii\\_spe\\_19800916\\_2worldcongress-nomads\\_en.html](http://www.vatican.va/roman_curia/pontifical_councils/migrants/documents_hf_nomads/hf_jpii_spe_19800916_2worldcongress-nomads_en.html)

OPOCKI, S., 2014. *Cygan versus Rom* [online]. 2014 [cit. 2016-03-17]. Dostupné z: <http://wdolnymslasku.pl/blogi/zasady-przede-wszystkim-nakazy-w-ostatecznosci/752-cygan-versus-rom-o-absurdalnej-probie-wykorzenienia-cyganow-z-polskiego-jezyka>

PÁPEŽSKÁ RADA PRE PASTORÁCIU MIGRANTOV A CESTUJÍCICH 2007. *Smernice pre pastoračiu Rómov*. Trnava: SSV. ISBN 978-80-7162-651-0.

PAVOL VI., 2015. *Historický príhovor bl. pápeža Pavla VI. pri stretnutí s Rómami v Pomezii* [online]. 2015 [cit. 2016-04-06]. Dostupné z: [http://sk.radiovaticana.va/news/2015/10/23/historick%C3%BD\\_pr%C3%AD\\_hovor\\_bl\\_p%C3%A1pe%C5%BEa\\_pavla\\_vi\\_r%C3%B3mom\\_v\\_pomezii/1181448](http://sk.radiovaticana.va/news/2015/10/23/historick%C3%BD_pr%C3%AD_hovor_bl_p%C3%A1pe%C5%BEa_pavla_vi_r%C3%B3mom_v_pomezii/1181448)

PETTITI, G., 2015. *Serva di Dio Emilia Fernandez Rodriguez de Cortes* [online]. 2015 [cit. 2016-03-17]. Dostupné z: <http://www.santiebeati.it/dettaglio/96425>

PODLEJSKI, Ž., 2002. *Sol' zeme a svetlo sveta*. Kapušany: Bens. ISBN 80-88998-38-7.

RIBOLDI, M., 2007. *Opravdivý Róm - blahoslavený Zefirín Jimenéz Malla*. Košice: OTA. ISBN: 978-80-969686-0-2.

TOMOŇ, S., 2004. *Romowie dla papieza* [online]. Częstochowa [cit. 2016-03-17]. Dostupné z: <http://www.jasnagora.com/wydarzenie-313>

**Mgr. Martin Majda**

Kňazský seminár biskupa Jána Vojtáššáka  
Spišská Kapitula 12, 053 04 Spišské Podhradie  
martinmajda@gmail.com

# SÚČASNÉ TRENDY NA DROGOVEJ SCÉNE V SLOVENSKEJ REPUBLIKE

Michal Marko

## Abstract

The issue of drug abuse and commission of drug-related crimes present a challenge for the security authorities at present. The author of the paper elaborates on the issue of exploring the drug scene and its developmental aspects. The paper describes the drug-related crimes and examines the relationship between drug use and criminal offenses. Subsequently, the author characterises the drug scene, its individual elements as well as the possibility of their exploration. Specific attention is paid to persons involved in the commission of drug-related crime. The current statistical indicators, as well as the findings obtained from a research that has been carried out are used for presentation of the situation, structure and dynamics of drug related crime in the Slovak Republic. The contribution was realized within the scientific research project recorded at the Academy of the Police Force in Bratislava under no. 212 "Short-term Prognosis of Drug-related Crime in the Slovak Republic from 2015 to 2019".

## Úvod

Drogy a drogová kriminalita sa stali integrálnou súčasťou našej spoločnosti. Aj napriek tomu, že nežiaduce vplyvy týchto fenoménov na jednotlivca i na celú spoločnosť sú relatívne dobre známe a na ich elimináciu je každoročne vynaložených množstvo síl a finančných prostriedkov, doposiaľ sa nepodarilo nájsť univerzálny spôsob, ktorým by bolo možné tieto patologické javy zo spoločnosti odstrániť alebo aspoň minimalizovať ich vplyv do takej miery aby pre ňu nepredstavovali vážne riziko.

V súvislosti s hlavnou témou konferencie, ktorou je „Posolstvo Jána Pavla II.“ si dovoľujeme uviesť jednu z myšlienok tohto svätca, ktorá je venovaná práve problematike drog. Podľa Jána Pavla II. „obchod s drogami prispieva ku kriminalite a k násiliu, k deštrukcii rodinného života, k psychickej a emocionálnej deštrukcii mnohých jednotlivcov a spoločností, obzvlášť medzi mladými. Takisto podkopáva etický rozmer práce a zväčšuje počet ľudí vo väzení – doslova vedie k degradácii človeka stvoreného na Boží obraz. Tento devastujúci obchod tiež vedie k rozvráteniu vlády a rozkladá ekonomickú bezpečnosť a stabilitu národov (Štefák, s. 106). V súčasnej bezpečnostnej situácii sú za najvypuklejšie bezpečnostné riziká považované najmä terorizmus a nelegálna migrácia pričom ostatná trestná činnosť sa ocitla akosi na okraji verejného záujmu. To však neznamená, že drogová trestná činnosť sa prestala páchať, resp. že sa situácii natoľko zlepšila, že už jej nie je potrebné venovať zvýšenú pozornosť. Práve naopak, drogová trestná činnosť je na vzostupe a neustále sa vyvíja a prispôbuje aktuálnym spoločenským a právnym podmienkam. Vzhľadom na uvedené je nevyhnutným predpokladom efektívneho boja proti drogám a drogovej kriminalite dokonalá znalosť tejto problematiky v jej teoretickej ale i praktickej rovine. Pre bezpečnostné orgány je preto povinnosťou neustále skúmať a poznávať situáciu na drogovej scéne s cieľom identifikovať a skúmať jej podstatné prvky a zachytiť aktuálne trendy. Len na základe kvalitných a najmä aktuálnych informácií je možné efektívne realizovať tak preventívne ako aj represívne opatrenia. Znalosť operatívnej situácie na drogovej scéne je teda základným predpokladom efektívneho boja s drogovou kriminalitou.

## Všeobecná charakteristika drogovej kriminality

Pri skúmaní a hodnotení tak zložitého fenoménu akým je drogová kriminalita sa prejavuje určitá interpretačná nejednotnosť. Z nášho pohľadu je tomu tak preto, lebo tento termín je právne neurčitý a jeho chápanie je značne rôznorodé (kriminalita, ako spoločenský jav je mimo právna kategória). Tak v odbornej literatúre ako aj v bezpečnostnej praxi existuje viacero prístupov a modelov, ktoré sa pokúšajú charakterizovať drogovú kriminalitu. Pre potreby nášho príspevku využijeme kombináciu dvoch takýchto modelov, ktorých fúziou sa podľa nášho názoru podarilo vytvoriť model, ktorý vhodne charakterizuje fenomén drogovej kriminality. Prvým využitým modelom je ten, ktorý drogovú kriminalitu kategorizujeme na primárnu a sekundárnu. Primárnou drogovou kriminalitou rozumieme páchanie trestných činov, ktoré bezprostredne súvisia s nedovoleným nakladaním s návykovými látkami (drogami) - páchanie drogovej trestnej činnosti (§ 171 – 174 Trestného zákona). Termínom sekundárna drogová kriminalita označujeme súhrn páchaných a spáchaných trestných činov, ktoré sú vyvolané užitím drogy alebo potrebou jej použitia resp. droga (jej užitie či nakladanie s ňou) vyvoláva páchanie ďalšej trestnej činnosti - príčinná súvislosť s páchaním trestnej činnosti.

Uvedený model sme následne skombinovali s modelom Európskeho monitorovacieho centra pre drogy a drogové závislosti (ďalej len „EMCDDA“). Z výsledkov analýz jeho identity vyplýva, že tento model vychádza z tripartitného konceptuálneho rámca. Ten bol navrhnutý Paulom J. Goldsteinom (1985). Následne bol obohatený o právnu definíciu, čo prispelo k chápaniu drogovej kriminality v širšom kontexte. Výsledný model teda pozostáva zo štyroch skupín protiprávných konaní, ktoré súvisia s neoprávneným nakladaním s drogami. Týmito štyrmi skupinami sú:

- Konanie porušujúce príslušné protidrogové právne predpisy
  - Psychofarmakologicky podmienená trestná činnosť
  - Ekonomicky motivovaná kriminalita
  - Systémová kriminalita
- Konanie porušujúce príslušné protidrogové právne predpisy – z poznania bezpečnostnej teórie a praxe vyplýva, že problematika drog, nakladania s nimi ale aj ich zneužívania je upravená vo väčšom počte právnych predpisov. Z tohto hľadiska preto môžeme protidrogové právne predpisy charakterizovať v širšom a užšom slova zmysle. V širšom slova zmysle sa jedná o právne predpisy, ktoré obsahujú právne normy týkajúce sa neoprávneného nakladania s omamnými a psychotropnými látkami, jedmi a prekurzormi. Nie je pritom rozhodujúca ich právna sila či pôsobnosť, ani to či sa jedná o normu národného právneho poriadku či medzinárodnú právnu normu (napr. medzinárodné zmluvy a pod.) Nemusí ísť teda výhradne o normy trestného práva. V súvislosti protidrogovými predpismi v užšom slova zmysle využívajú výlučne ustanovenia Trestného zákona č. 300/2005 Z. z. v znení neskorších predpisov, ktoré upravujú nedovolenú výrobu omamných a psychotropných látok, jedov alebo prekurzorov, ich držanie a obchodovanie s nimi a šírenie toxikománie, konkrétne teda ustanovenia §§ 171 až 174 Trestného zákona. Uvedené trestné činy (skutkové podstaty) sú systémovo subsumované v I. hlave „Trestné činy proti životu a zdraviu, v treťom diely „Trestné činy ohrozujúce život alebo zdravie“.
- Psychofarmakologicky podmienená trestná činnosť – Základnou charakteristikou každej drogy je, že po vpravení do živého organizmu môže pozmeniť jednu alebo viacej jeho funkcií tým, že pôsobí na jeho centrálny nervový systém a môže vyvolať návyk. Každý človek, je individualita, ktorú charakterizujú jej psychické a fyzické danosti. Je preto prirodzené, že aj rovnaké množstvo drogy, ktorá je užitá dokonca s rovnakým obsahom účinnej látky pôsobí na každého konzumenta individuálne. Jednotlivé druhy drog vyvolávajú u konzumentov rôzne psychické stavy, pod vplyvom ktorých môžu páchať

trestnú činnosť. Nemožno jednoznačne tvrdiť, že užívanie niektorej z drog bude viesť k páchaniu trestnej činnosti a to z dôvodu, že účinok drogy je u každého jednotlivca individuálny a nemožno teda generalizovať jej účinok. Značný vplyv na túto skutočnosť má osobnosť jedinca, jeho predpoklady k páchaniu trestnej činnosti a nemenej významnú úlohu zohráva aj vplyv prostredia či spoločenskej skupiny v rámci ktorej sa osoba pohybuje. Okrem uvedených faktorov má na páchanie trestnej činnosti samozrejme vplyv aj množstvo ďalších determinantov. Aj napriek tomu, že vedecké štúdie nepreukazujú silnú väzbu medzi experimentálnym užívaním drog a páchaním trestnej činnosti, tak tieto štúdie naznačujú, že práve trestná činnosť predchádza užívaniu nelegálnych drog. To platí predovšetkým pre drogy spojované so závislosťou a problémovým užívaním ako sú napríklad heroín alebo crack. Z týchto štúdií taktiež vyplýva, že závislí užívatelia drog môžu páchať majetkovú trestnú činnosť za účelom financovania vlastného užívania drog. Pre niektorých recidivistov môžu drogy predstavovať súčasť deviantného životného štýlu, kedy utrácanie za drogy funguje ako demonstrácia bohatstva a spoločenského postavenia. Niektorí môžu pokračovať a stať sa pravidelnými alebo závislými užívateľmi, čo môže zapríčiniť ich zvýšené zapojenie do trestnej činnosti alebo nezákonnému obchodu s drogami. Preto medzi zapojením do trestnej činnosti a užívaním drog môže byť vzájomný vzťah v tom zmysle, že osoby z kriminálneho prostredia sú vystavené vyššiemu riziku vzniku problémov s drogami a osoby s problémami s drogami sú vystavené zvýšenému riziku zapojenia sa do trestnej činnosti (Carpentier 2007, s. 1).

- Ekonomicky motivovaná trestná činnosť – užívanie drogy je finančne náročné a postihuje nielen samotného konzumenta ale aj jeho blízkych. Ekonomicky motivovaná trestná činnosť priamo súvisí s nedostatkom finančných prostriedkov na zaobstaranie si drogy. Tento druh trestnej činnosti sa spravidla vyvíja spolu so vzrastajúcou potrebou užitia drogy za súčasného nedostatku finančných prostriedkov. Postupom času, kedy už osoba vyčerpala všetky dostupné - legálne zdroje príjmov prichádza často k tomu, že začne páchať trestnú činnosť s cieľom zaobstarat si drogu. V tejto súvislosti sú v praxi registrované rôzne formy kriminálnej kariéry u subjektov užívajúcich drogy. Vo vzťahu k uvedenej motivácii je možné uviesť, že koncept kriminálnej kariéry sa používa pre popis začiatku, pokračovania a konca kriminálnych aktivít recidivujúcich páchatel'ov. Z tejto zjednodušenej konštatácie vyplýva, že akceptácia tejto kategórie „kriminálna kariéra“ pri skúmaní a hodnotení drogovej kriminality má svoj význam. Na rozdiel od recidívy, ktorá tvorí všeobecný právny údaj o opakovanom páchaní trestných činov má kriminálna kariéra dynamický charakter. K uvedenému je možné dodať, že touto kategóriou je možné skúmať a posudzovať aj aktivity kriminálnych skupín. Osobitne ich intencionálne zapojenie, frekvencia, trvanie a spoločenská závažnosť nimi realizovaných nelegálnych aktivít.
- Systémová kriminalita – predstavuje kriminalitu, ktorá nesúvisí priamo s nelegálnym nakladaním s drogami. Je súčasťou drogovej trestnej činnosti a preto je charakterizovaná pojmom pridružená kriminalita. Tento pojem vystihuje jej charakter. Je tomu tak preto, lebo vo svojej podstate trestné činy v jej systéme sú v spojení s drogovou trestnou činnosťou. Navonok sa prejavuje ako jej dôsledok či súčasť. Napríklad sa jedná o trestné činy, ktoré sú páchané v rámci fungovania nelegálneho obchodu s drogami. Páchajú ich prevažne členovia kriminálnych skupín. Pri týchto trestných činoch sa obeťami stávajú často samotné osoby závislé od drog. Páchatelia využívajú závislosť osoby na droge a nútia takéto osoby k páchaniu trestnej činnosti (napr. k distribúcii drog, krádežiam a pod.) alebo k inej protispoločenskej činnosti (napr. k prostitúcii). Z iného uhla pohľadu paralelne s spáchaním drogovej trestnej činnosti kriminálne skupiny vyvíjajú protizákonné aktivity, ktorými zabezpečujú chod organizácie, jej ochranu a ďalší expanzný rozvoj. Typickými príkladmi sú korupcia či trestné činy násilnej kriminality, ktoré sú páchané pri

vymáhání dlhov alebo pri trestaní „neposlušných“ členov skupiny. Ďalšou veľkou skupinou nelegálnych aktivít súvisiacich s nelegálnym obchodovaním s drogami sú ekonomické trestné činy. Nelegálny obchod s drogami patrí medzi najvýnosnejšie aktivity v rámci fungovania čiernej ekonomiky. Podľa odhadov OSN predstavuje globálna ročná hodnota nelegálnych trhov s návykovými látkami 320 miliárd amerických dolárov (United Nations 2007). Pre lepšiu predstavu uvádzame, že táto suma predstavuje takmer 4 násobok HDP Slovenskej republiky. Práve obrovský zisk, ktorý tento nelegálny obchod generuje je dôvodom, prečo je pre kriminálne skupiny taký zaujímavý. Typickým príkladom systémovej trestnej činnosti je legalizácia príjmov z trestnej činnosti, ktorým konaním sa transformujú kriminálne zisky do legálnej ekonomiky.

Výsledný model teda pozostáva z kombinácie vyššie uvedených modelov a pre lepšiu názornosť sme sa rozhodli prezentovať ho graficky.



Schéma č. 1 Schéma kombinovaného modelu charakteristiky drogovej kriminality

## Charakteristika a vývoj drogovej scény v Slovenskej republike

Z teritoriálneho hľadiska môžeme drogovú scénu skúmať na nasledovných úrovniach:

1. Globálna úroveň – predstavuje úroveň, kde sa na problematiku zneužívania drog nahliada ako na celosvetový problém. Pri takomto prístupe ku skúmaniu drogovej scény je pozornosť venovaná celosvetovému stavu a trendom vo výrobe, distribúcii a užívaní drog ako aj problematike boja proti tomuto fenoménu. Pozornosť sa zameriava na svetovo najvýznamnejších producentov drog (medzinárodné organizované skupiny), centrá produkcie ako aj najvýznamnejšie obchodné cesty slúžiace k distribúcii produkovaných drog do celého sveta.
2. Makroregionálna – je úrovňou, kde sa drogová problematika skúma v rámci určitého kontinentu. Takýmito regiónmi, môžu byť samotné svetové kontinenty ale tiež menšie teritoriálne celky kreované alebo identifikované na základe kultúrnej, historickej či geografickej príbuznosti alebo na základe spolupráce krajín v rámci medzinárodných dohôd (Európska únia, Schengenský priestor, a pod.).
3. Národná úroveň – Každý štát má svoje špecifiká a tie sa prejavujú aj v oblasti zneužívania drog a páchaní drogovej kriminality. Na samotnú problematiku zneužívania drog má okrem právnej regulácie značný vplyv aj samotná kultúra a história štátu ale aj ekonomická či sociálna situácia obyvateľstva.

4. Regionálna úroveň – štáty sa spravidla administratívne členia na menšie teritoriálne celky, pričom každý takýto útvar sa vyznačuje špecifickým stavom a dynamikou drogovej problematiky. Rozdiely vznikajú na základe demografických, ekonomických ale i kultúrnych odlišností jednotlivých regiónov, pričom platí, že národná legislatíva je pre všetky regióny totožná.
5. Lokálna úroveň – predstavuje úroveň na ktorej sa problematika zneužívania drog skúma z teritoriálneho hľadiska v rámci určitej lokality. Takouto lokalitou môžu byť mestá, obce, mestské časti či dokonca konkrétne ulice alebo objekty (napr. obytné domy). Výhodou skúmania drogovej problematiky na lokálnej úrovni je menší počet prvkov a vzťahov vyskytujúcich sa na takomto teritóriu a s tým súvisiaca možnosť hlbšieho (kvalitnejšieho) poznania samotnej drogovej scény ako i možnosť lepšej identifikácie problémov.

Pre potreby nášho príspevku, sme sa rozhodli skúmať a hodnotiť operatívnu situáciu na úseku drogovej kriminality na národnej úrovni. Budeme teda charakterizovať drogovú scénu na území SR. Z nášho poznania nadobudnutého v procese výskumu vyplýva, že obdobie posledných desiatich rokov 20. storočia je možné z pohľadu zneužívania drog a páchania drogovej kriminality označiť za turbulentné. Táto turbulencia bola zapríčinená najmä tým, že SR sa po roku 1989, vzhľadom na zmenu spoločenských a ekonomických pomerov, transformovala z pohľadu drogovej problematiky z tranzitnej krajiny na krajinu cieľovú. Obyvateľstvo, ktoré do tohto obdobia malo iba obmedzené skúsenosti s drogami bolo takmer zo dňa na deň vystavené novým možnostiam, ktoré poskytoval nelegálny trh s drogami. To malo za následok prudký nárast počtu konzumentov drog ako aj osôb závislých na drogách. To sa negatívne odzrkadlilo aj na počte spáchaných trestných činov drogovej kriminality (primárnej i sekundárnej). Postupom času sa drogy úspešne etablovali v spoločnosti a stali sa jej integračnou súčasťou.

Na prelome tisícročí bola už situácia v oblasti drog takmer identická so situáciou v ostatných krajinách Európskej únie. Drogy sa cez Slovensko už nielen prevážajú a skladujú na jeho území, ale v krajine existuje aj rozvinutý drogový trh reagujúci na všetky trendy. Dostupné sú všetky druhy drog. Po roku 2000 je možné sledovať nárast záujmu o syntetické drogy. Tieto drogy<sup>1</sup> sa vyrábajú jednoduchým postupom v menšom množstve v domácich laboratóriách v bytoch, z liekov a liečiv obsahujúcich pseudoefedrín alebo prekurzorov pochádzajúcich zo zahraničia s obsahom efedrínu. (Národné monitorovacie centrum pre drogy 2014). V súvislosti s hodnotením situácie na drogovej scéne sme sa v roku 2015 prostredníctvom dotazníka obrátili na respondentov (87 príslušníkov Policajného zboru), ktorí mali zhodnotiť situáciu v oblasti drogovej problematiky v SR. Z výsledkov výskumu vyplynulo, že až 75 % respondentov si myslí, že situácia v tejto oblasti sa zhoršuje. Za stabilizovanú považuje situáciu v tejto oblasti 21 % respondentov. Iba 1 % respondentov sa domnievalo, že situácia sa v tejto oblasti zlepšuje. Zvyšné 3 % respondentov nevedeli stav drogovej problematiky posúdiť. Výsledky dosiahnuté dotazníkovou metódou sme následne overovali aj prostredníctvom riadených rozhovorov s odborníkmi z policajnej teórie a praxe. Z tých vyplynulo, že súčasná situácia na drogovej scéne je porovnateľná s okolitými krajinami (v regióne strednej Európy). Za nelichotivým hodnotením situácie na úseku drogovej kriminality videli predovšetkým súčasný trend súvisiaci s rozmachom nových syntetických drog. Počiatky tohto trendu boli zaznamenané približne v roku 2009 a naplno sa prejavili v roku 2011, kedy bolo potrebné v tejto súvislosti vykonať rozsiahlu novelizáciu zákona č. 139/1998 Z. z. Následnými opatreniami sa podarilo v priebehu roku 2013 eliminovať takmer všetky tzv. „kamenné obchody“<sup>2</sup>, kde sa nové syntetické drogy predávali (ich legálny predaj umožňovalo to, že tieto látky neboli zaradené v prílohe č. 1 zákona č. 139/1998 Z. z. a preto ich nebolo možné považovať za omamné resp. psychotropné látky). Aj

<sup>1</sup> Ide predovšetkým o amfetamín a metamfetamín (v podmienkach SR známy skôr pod označením pervitín).

<sup>2</sup> Klasické predajne s obsluhou. Obchody niesli označenie ako napr. „Crazyshop“, „Euphorishop“ a iné.



tento úspech však nemožno považovať za „absolútnu výhru“, nakoľko predaj tohto sortimentu drog sa premiestnil na internet, kde je len ťažko kontrolovateľný. Tento trend pretrváva až do súčasnosti.

Z pohľadu stavu a vývoja drogovej scény v roku 2015 možno konštatovať, že oproti roku 2014 nedošlo k výrazným zmenám. Najužívanejšou a najpredávanjšou syntetickou drogou je metamfetamín, a to hlavne z dôvodu jeho pomerne ľahkej dostupnosti z Českej republiky. Vzhľadom k tomu, že veľkokapacitnú výrobu metamfetamínu v Českej republike organizujú vietnamské skupiny, cena metamfetamínu za 1 gram rapídne klesla. Pohybuje sa v rozmedzí od 15,00 do 25,00 EUR. Dovoz metamfetamínu alebo rastlín rodu Cannabis (konopy) z Českej republiky sa stal najčastejším spôsobom zabezpečovania drog do regiónov Slovenskej republiky. Výroba metamfetamínu, resp. pestovanie rastlín rodu Cannabis (konopy) sú na Slovensku riešené skôr individuálne, ide hlavne o konzumentov, ktorí nie sú finančne zabezpečení tak, aby mohli získavať drogy nákupom. Na Slovensku bol zachytený aj kokain, extáza a hašiš, objavil sa khat a v operatívnej rovine boli získané informácie k výskytu fentanylu. Výskyt heroínu je stále sporadický, užívatelia majú zábrany predinjekčnou aplikáciou, ktorá je nekomfortná, existuje riziko nákazy, a preto je jednoduchšie prejsť na fajčenie metamfetamínu, resp. užívanie tabliet extázy alebo nových psychoaktívnych látok, ktorých užívanie v súčasnosti nenesie následky trestnoprávneho postihu. Naďalej pokračuje trend predaja a konzumácie nových psychoaktívnych látok, ktoré sú taktiež dovážané prioritne z Českej republiky, Poľska alebo sú zasielané z krajín východnej Ázie. Drogová trestná činnosť je páchaná organizovaným spôsobom, ktorý je však pri súčasných možnostiach veľmi ťažko dokázateľný. Jednotlivci využívajú hlavne nízke ceny v Českej republike. Organizovanosť je typická hlavne pre vietnamskú komunitu (metamfetamín, rastliny rodu Cannabis (konopa)) a Albáncov (kokain). Osoby slovenskej národnosti vykonávajú predovšetkým distribúciu metamfetamínu a rastlín rodu Cannabis (konopy). (MV SR. 2016)

Z hľadiska bezpečnostnej teórie je model kriminálnych skupín pôsobiacich na drogovej scéne z personálneho hľadiska tvorený osobami, ktoré pre potreby nášho príspevku kategorizujeme podľa činností resp. čiastkových úloh, ktoré plnia v rámci trestnej činnosti páchanej kriminálnou skupinou. Z tohto hľadiska tieto osoby kategorizujeme nasledovne:

1. Organizátori – ide o osoby, ktoré majú v kriminálnej skupine dominantné postavenie. Ich úloha spočíva najmä v plánovaní, organizovaní a koordinácii činnosti kriminálnej skupiny s cieľom jej efektívneho fungovania a dosahovania čo najvyššieho zisku. Postavenie týchto osôb je špecifické aj vzhľadom na fakt, že sa len zriedkavo podieľajú priamo na výrobe alebo obchodovaní s drogami. V organizačnej štruktúre kriminálnej skupiny zastávajú najvyššie priečky a ich identifikácia predstavuje veľmi náročný proces. Organizátori vykonávajú svoju činnosť spravidla cez sieť sprostredkovateľov či zástupcov, za dodržiavania prísnych zásad utajenia, čo výrazným spôsobom obmedzuje možnosti kompetentných štátnych orgánov pri ich identifikácii a následnom trestnom stíhaní. Organizátori sa do takéhoto druhu „podnikania“ zapájajú najmä v jeho začiatkoch kedy sa podieľajú najmä zabezpečovaní vstupného kapitálu, zaistením ochrany, nadväzovaní kontaktov a pod. Počas existencie kriminálnej skupiny plynú pre organizátorov významne podiely z realizovaných ziskov.

2. Osoby zabezpečujúce vstupné suroviny - jedná sa predovšetkým o osoby, ktoré zabezpečujú prísun surovín a ďalších potrieb nevyhnutných pre produkciu drog (prekurzory, katalyzátory, pomocné látky a pod.). Výroba každého druhu drogy vyžaduje odlišné vstupné suroviny a z toho dôvodu je aj táto skupina dodávateľov týchto surovín veľmi rozmanitá. Môže ísť o rôznych pestovateľov, obchodníkov s chemickými látkami, farmaceutov, distribútorov liekov a pod. Aj pri predaji týchto surovín platí, že len zriedkavo sú predávané priamo producentmi. Vo väčšine prípadov existujú rozvinuté distribučné siete, cez ktoré sa takéto látky dostávajú od ich producentov k spotrebiteľom.

3. Producenti drog – ide o osoby, ktoré sa priamo podieľajú na produkcii drog. Tieto osoby majú spravidla odborné znalosti nevyhnutné k samotnej výrobe drog. Vzhľadom na povahu výrobného procesu drog sa využívajú najmä poznatky z oblasti chémie. Produkcia je vykonávaná v priestoroch vybavených špecifickými technológiami a zariadeniami určenými, prípadne prispôbenými pre takúto produkciu. Jednotlivé prevádzky sa od seba odlišujú v závislosti od druhu vyrábanej drogy, množstva vyrábanej drogy ako i finančných možností a odborných znalostí producentov. Technologická úroveň prevádzok sa v praxi významne líši. Na jednej strane spektra vystupujú vysoko výkonné a moderne zariadené prevádzky a na strane druhej sú malé prevádzky s často nedostatočným alebo zastaraným vybavením, ktoré sú schopné produkovať len obmedzené množstvo drog. Prevádzky zaoberajúce sa výrobou drog sú pred verejnosťou a orgánmi presadzujúcimi právo utajované a často tiež prezentované ako prevádzky vykonávajúce legálnu podnikateľskú činnosť.

4. Prepravcovia drog (kuriéri) – zabezpečujú tranzit drog z miesta produkcie k ich odberateľom (dílery, resp. konzumentom). Jednotlivci alebo skupiny osôb sa špecializujú na prepravu drog, pričom táto činnosť má často medzinárodný charakter. Možnosť akými sa dá droga nelegálne prepraviť do cieľovej krajiny či oblasti je nespočetne veľa. Za týmto účelom sú využívané rôzne dopravné prostriedky, ktoré bývajú vybavené špeciálnymi úkrytmi, slúžiacimi na uskladnenie drog a ich tranzit. Do tejto skupiny osôb tiež zaradujem tzv. drogových kuriérov, ktorí pašujú drogy v rámci medzinárodnej osobnej prepravy. Drogy ukrývajú v batožine, pripevnené na tele alebo v oblečení, ktoré majú na sebe alebo pri sebe. Pomerne frekventovane využívanou metódou pašovania drog je aj ich tranzit vo vnútornostiach kuriéra. Pri takomto spôsobe sa droga vhodne zabalí a kuriér ju následne prehltnie, čím sa droga dostane do jeho tráviaceho traktu. Po úspešnom absolvovaní bezpečnostných kontrol pri vstupe na územie cieľovej krajiny kuriér drogu z tela prirodzene vylúči. Týmto spôsobom je možné pašovať aj viac ako 1500 gramov drogy. Pri pašovaní drog vo vnútornostiach osoby vzniká riziko, že obal drogy sa poruší a tá sa následne vo veľkom množstve dostane do organizmu kuriéra, čo môže vážne ohroziť jeho zdravie a v závažných prípadoch zapríčiniť i jeho smrť.

5. Díleri drog – tieto osoby zabezpečujú distribúciu od producentov ku konzumentom. Distribúcia drog je spravidla realizovaná cez sieť dílerov, pričom sa sleduje okrem utajenia samotných producentov aj ekonomická stránka a s tou súvisí akumulácia zisku (droga sa predáva ďalšiemu distribútorovi alebo konečnému konzumentovi drahšie alebo sa rôznymi prísadami zväčšuje jej množstvo a tým aj cena). Dílerov je možné z hľadiska ich činnosti ešte kategorizovať do dvoch skupín, a to na:

1. priekupníkov, ktorí sa zameriavajú na obchodovanie s drogami, pričom drogy predávajú spravidla ďalším dílerom. Skupina tzv. priekupníkov neprichádza do kontaktu s konečnými spotrebiteľmi a s drogou obchodujú zvyčajne vo väčších množstvách.
2. koncových dílerov, ktorí zabezpečujú predaj drog konečným užívateľom (konzumentom). Špecifikom tzv. koncových dílerov je, že drogu predávajú v menších dávkach v tzv. spotrebiteľskom balení (tzv. skladačky, marihuanové cigarety – tzv. "jointy", tabletky, drogy v zatavených injekčných striekačkách a pod.). Predaj drogy konzumentom býva realizovaný rôznymi spôsobmi. Medzi najbežnejšie patria:
  - bytový predaj – konzumenti navštevujú priamo byt, dom alebo iný priestor, kde sa díler zdržiava a tu si od neho drogu kúpia a v mnohých prípadoch si v tomto priestore alebo v jeho blízkom okolí drogu aj priamo aplikujú.
  - predaj drogy „po telefóne“ – pri tomto spôsobe sa kontaktuje konzument na dílera telefonicky, pričom si dohodnú na tom, o akú drogu má konzument záujem, na jej množstve, ako aj na mieste, čase a spôsobe realizácie obchodu. Díleri pri takomto spôsobe predaj spravidla reagujú iba na „objednávky“ od okruhu konzumentov, ktorých už osobne poznajú, alebo ktorí boli vopred doporučení alebo preverení. Takýto postup sa využíva z dôvodu konšpirácie a ochrany dílera pred orgánmi presadzujúcimi právo.

- pouličný predaj – kriminálne skupiny a ich díleri majú rozdelené územia, kde postávajú a ponúkajú na predaj rôzne návykové látky. Takýto spôsob predaja je využívaný najmä v oblastiach s vysokým výskytom drogového závislých. Vzhľadom na charakter drogovej scény v SR a pomerne veľké riziko odhalenia takejto činnosti sa tento spôsob predaja v SR takmer nevyskytuje. Pokiaľ prebieha predaj drog na verejne prístupnom mieste je táto transakcia spravidla vopred dohodnutá a nejedná sa o príležitostný nákup drog.
- Systém „mŕtvych schránok“ – tento systém funguje tak, že odberateľ zaplatí dílerovi požadovanú čiastku a ten mu prezradí miesto, kde je droga ukrytá. Týmto spôsobom sa eliminuje osobný kontakt dílera so „zákazníkom“. Výhoda využívania takéhoto spôsobu odovzdávania drogy je, že identita dílera ostáva utajená (odberateľ nepozná jeho identitu a dokonca ani jeho vonkajšie znaky). Tento spôsob tiež zaručuje, že díler nebude zadržaním počas odovzdávania drog.
- Poštovými zásielkami – ide o relatívne nový spôsob, uplatňovaný najmä v zahraničí. Pri tomto spôsobe si odberateľ drogu objedná prostredníctvom internetu a zároveň za ňu zaplatí bankovým prevodom (konečný užívateľia týchto finančných prostriedkov sú prakticky neidentifikovateľní). Po zaplatení mu je na určenú adresu prostredníctvom bežných poštových služieb doručená zásielka s drogou.

6. Ďalšie osoby, ktoré sa podieľajú na nelegálnom obchodovaní s drogami – ide prevažne o osoby zabezpečujúce sprostredkovanie obchodu či osoby poskytujúce ochranu. Ochranu členom kriminálnej skupiny, ktorá sa zaoberá nelegálnou výrobou, distribúciou a predajom drog zabezpečuje buď to vlastná skupina, alebo iná spravidla silnejšia kriminálna skupina. Za poskytovanie takejto ochrany platia díleri podielom z predaných drog. Samotná ochrana spočíva v tom, že dílerovi je umožnené predávať drogy na určitom teritóriu, odstraňovaní resp. zastrešovaní prípadnej konkurencie a samozrejme aj v poskytovaní fyzickej ochrany dílera. V niektorých prípadoch je možné konštatovať, že kriminálna skupina je spôsobilá dílerovi poskytovať aj určitý druh „právnej pomoci“ v prípade jeho zadržania políciou. Takáto pomoc spočíva vo využívaní kontaktov či už v prostredí polície, justície alebo advokácie s cieľom zabrániť v trestnom stíhaní resp. odsúdení takéhoto dílera. V tejto činnosti často zohráva významnú úlohu korupcia, ktorá je jedným z prostriedkov, ktorými je takáto ochrana zabezpečovaná.

Vyššie uvedené poznatky prezentujú iba teoretický model organizácie a riadenia kriminálnej skupiny pôsobiacej na úseku drogovej kriminality. Každá kriminálna skupina má svoje špecifiká, ktoré sa odzrkadľujú v systéme jej organizácie a riadenia. V praxi je takmer nemožné, snád s výnimkou veľkých drogových skupín (alebo naopak veľmi malých skupín produkujúcich minimálne množstvá drogy), aby jedna kriminálna skupina vo vlastnej réžii realizovala všetky činnosti počínajúc organizáciou trestnej činnosti, cez produkciu a zabezpečenie vstupných surovín na výrobu drogy až po jej predaj konečnému spotrebiteľovi. Aj v tejto oblasti spoločenského života sa uplatňuje špecializácia a internacionalizácia. V bezpečnostnej praxi sa preto často stretávame s tým, že systém kriminálnej skupiny tvoria väčšie či menšie subsystemy (organizačné celky), ktoré sú na sebe relatívne nezávislé a plnia len parciálne úlohy. Takéto menšie organizačné celky sa na celom obchode podieľajú iba parciálne a to ako súčasť kriminálnej skupiny alebo len ako „externý“ dodávateľ tovarov či služieb.

## Záver

Súčasnú bezpečnostnú situáciu v oblasti drogovej trestnej činnosti v Slovenskej republike môžeme hodnotiť ako stabilizovanú. Slovenskú drogovú scénu charakterizuje dynamická štruktúra, v ktorej sa paralelne s „tradičnými“ drogami vyskytujú čoraz frekventovanejšie nové, najmä synteticky vyrábané substancie. Práve tie predstavujú nové a závažné hrozby a to tak pre konzumentov, ako aj orgány zabezpečujúce ochranu práva. Rovnako ako v iných krajinách EÚ aj drogová scéna na Slovensku preberá trendy vyskytujúce sa na európskej či svetovej drogovej scéne. Tieto trendy sa následne prispôbujú legislatívnym ale i spoločenským podmienkam Slovenskej republiky. Na základe poznania súčasných trendov na drogovej scéne sa javí nevyhnutným pokračovať v boji najmä s novými syntetickými látkami, ktoré zaplavujú trhy a ktorých účinkov na ľudský organizmus nie je na rozdiel od „tradičných“ drog dostatočne známy. Nevyhnutnou podmienkou efektívneho boja proti drogovej kriminalite je aj naďalej, vzhľadom na charakter nelegálnych drogových trhov, prehlbovanie medzinárodnej spolupráce orgánov presadzujúcich právo.

## Zoznam bibliografických odkazov

- CARPENTIER, CH., 2007. *Drogy a trestná činnosť – složitý vzťah* [online]. In: 16. číslo informačného bulletinu „Drug in focus“. EMCDDA. 2007 [cit. 16. 10. 2014]. ISSN 1725-8480. Dostupné z: [http://www.emcdda.europa.eu/attachements.cfm/att\\_44774\\_CS\\_Dif16CS.pdf](http://www.emcdda.europa.eu/attachements.cfm/att_44774_CS_Dif16CS.pdf)
- MARKO, M., 2015. *Možnosti poznávania aktivít kriminálnych skupín na úseku drogovej kriminality: dizertačná práca*. Bratislava: Akadémia PZ v Bratislave, 2015. 143 s.
- MV SR, 2016. *Správa o stave a vývoji drogovej scény na území Slovenskej republiky v roku 2015* [online]. 2016 [cit. 2016-04-16] Dostupné z: <https://infoweb.minv.sk/info/pripkonania/nka/110316/>
- NÁRODNÉ MONITOROVACIE CENTRUM PRE DROGY, 2014. *Národná správa pre EMCDDA – Stav drogových závislostí a kontrola drog v Slovenskej republike rok 2003*, časť A, bod 10. [online] [cit. 2014-10-16] Dostupné z: [http://www.infodrogy.sk/narodnasprava/index.cfm?module=ActiveWeb&page=WebPage&s=04\\_10](http://www.infodrogy.sk/narodnasprava/index.cfm?module=ActiveWeb&page=WebPage&s=04_10)
- ŠTEFÁK, R. *Nová evanjelizácia v chápaní a náuke Jána Pavla II*. Bratislava: Christian Project Support. ISBN 978-80-970361-1-9.
- UNITED NATIONS, 2007. *World drug report 2007*, UN Office on drugs and crimes [online]. 2007 [cit. 12. 4. 2016] Dostupné z: [https://www.unodc.org/pdf/research/wdr07/WDR\\_2007.pdf](https://www.unodc.org/pdf/research/wdr07/WDR_2007.pdf)

## JUDr. Michal Marko, PhD.

Akadémia Policajného zboru v Bratislave  
Katedra kriminálnej polície  
Sklabinská 1, 835 17 Bratislava  
[michal.marko@minv.sk](mailto:michal.marko@minv.sk)

# NAD ÚVAHOU JOSEPHA RATZINGERA O KRÁSE

Monika Mičudová

## Abstract

Unser Beitrag erzählt über eine Vorlesung des Theologieprofessors Joseph Ratzinger mit Titel Betrachtung des Schönen, die im August 2002 in italienischen Rimini vorgetragen wurde. Ratzinger bei Anblick an katholischen Breviar merkt sich die Antiphone des vierundvierzigsten Psalmen in zweiter Woche der Fastenzeit, in der spricht man über „den schönsten aller Menschen.“ Am Mittwoch der Karwoche aber derselbe Psalm ändert seine Antiphone, in der diesmal ihr Text ändert sich auf „nicht Schönheit war in ihm.“ Falls spricht man in diesen Gedanken über dieselbe Person, dann ist es interessant, was eigentlich über ihre Schönheit man sagen kann. Von hier tritt Ratzinger seine Betrachtung über Schönheit ein, weil die erwähnten Texte notwendigerweise Fragen nach Schönheit erwachen. Ratzinger vergleicht die Gedanken über Schönheit in der Literatur der Antik, namentlich bei Platon, mit denen von Augustinus oder mit byzantinischen Quellen. Wir erlaubten uns von Ratzingers Texte zu Platons Dialogen über Schönheit abzulenken, in diesen Dialogen drückt sich eine der Gestalten, Sokrates, auch zum Begriff der Schönheit aus. Diese Theorien sind auch in Kunstwerken gegebener Zeit zum Merken. Ratzinger fragt sich weiter nach Ursprung der Schönheit und nach ihre Funktionen – ob sie dem Menschen im Denken und praktischem Leben hilft, was eigentlich die Schönheit bedeutet. Er bekommt sich zu den überraschenden in Tiefen hineinreichenden Fragen, auf deren er überraschende Antworten findet.

V tomto príspevku by sme sa radi zaoberali jedným textom teológa Josepha Ratzingera, neskôr pápeža Benedikta XVI. Text je sprístupnený na internete pod názvom Über das Schöne und Gute (O krásne a dobre), z ďalších publikovaní tohto textu spomeňme Die Betrachtung des Schönen na CD nosičoch a magnetofónových páskach nemeckej verzie Rádia Vatikán či taliansku verziu textu s názvom Gesù tra bellezza e dolore. Pôvodne autor tento text napísal pre svoj prejav v Rimini v auguste 2002 na stretnutí hnutia Comunione e liberazione. Z priestorových dôvodov sa nebudeme zaoberať textami, ktorými sa nechal autor inšpirovať, a ktoré o téme krásy hovoria v predchádzajúcich obdobiach. Joseph Ratzinger svoju úvahu začína paradoxom, ktorý nás postretne ešte raz už takmer na záver tejto úvahy. Autor si všíma, že vo večerách druhého pôstneho týždňa sa v antifóne žalmu hovorí „si najkrajší zo všetkých ľudí,“ zatiaľ čo vo Veľkom týždni v antifóne znie „nebolo na ňom krásy.“ O tej istej osobe akoby mali platiť obe protikladné vyjadrenia. Cirkev tu v prvom znení antifóny vidí Krista, najkrajšieho zo všetkých. Antifóna hovorí o kráse Boha, ktorá privádza k svätému erotu, keď človek s Cirkvou vyráža k volajúcej Láске, ako uvádza Ratzinger. Druhé znenie antifóny hovorí o Kristovi, na ktorom už neostala žiadna vonkajšia krása, ktorého Pilát ukazuje ľudu so slovami „Ecce homo,“ aby vzbudil voči nemu súcit, hovorí Ratzinger.

Autor si tu všíma históriu vnímania tohto paradoxu a následne prechádza do úvah o kráse. Tak napríklad Augustín, milovník krásna, tento text hlboko prežíval – videl, že antická teória krásy, prejavujúca sa najmä v umení sa tu dramaticky stáva otáznou, píše Ratzinger. Čo je krása, čo je krásne – odpovede treba nanovo vybojovať a pretrpieť. Aké je Ratzingerovo riešenie? Uvedený paradox je uňho „Gegensatz, aber nicht Widerspruch“ (protiklad, no nie protirečenie) (Ratzinger 2005). To Boh kladie pred nás celok pravej krásy, stavajúcej pred nás pravdu samu. Človeka napadá otázka, či bol Kristus krásny, alebo nie. Poza to však vzniká ďalšia otázka: je pravdou skutočnosti to krásne, a či to škaredé? Veriaci v Ukrižovaného Boha vie, že pravda je krása a krása je pravda, tvrdí Ratzinger. Celok krásy však preňho zahŕňa aj utrpenie i smrť.

To, že krása má čosi spoločné s utrpením, vedela aj grécka filozofia. Odbočme na chvíľu od Ratzingerovho textu a prečítajme si, čo o kráse hovorí antický autor. Napríklad Platón necháva hovoriť Sokrata a Hippiu vo svojich Dialógoch o kráse. Skúmajú, čo je to krása a navrhujú rôzne odpovede. Krása je krásne dievča, zlato alebo človek bohatý, zdravý, ktorý dostane krásny pohreb od svojich potomkov, či to, čo sa hodí, to, čo je užitočné, to, čo je výhodné, to, čo je príjemné zraku a sluchu či prospešná rozkoš. Žiadnu definíciu však nenájdu, každú z týchto odpovedí si musia poctivo vyvrátiť a Sokrates nakoniec povie, že už rozumie prísloviu „čo je krásne, nie je ľahké“ Platón (1979, str. 104). Ako vieme z dejín umenia, túžba po kráse bola pritom pre antiku veľkou témou. Vidíme to z detailov na dielach -- napríklad ešte aj drieky stĺpov, ako je známe, na aténskom Parthenone boli vytesané trošku objemnejšie než ich hlavice a pätky, aby sa len náhodou pri pozeraní z diaľky nezdali prištiehle.

Vráťme sa k Ratzingerovmu textu – ten uvádza príklad Platónovho Faidros, v ktorom krása dáva vzniknúť túžbe po pôvodnej dokonalosti a hľadaniu, vytrhávajúcom človeka zo všednosti. Človeka krása zraní ako presne trafený šíp. A práve to dáva človeku krídla, vraví Ratzinger. V inom texte, Symposion, sa hovorí, že milujúci smädia po niečom inom než je pôžitok lásky. U Platóna tento vlastný cieľ túžby ostáva bez mena. Ratzinger však pokračuje ďalej k Byzantíncovi Nikolajovi Kabasilasovi. Túžiacich ľudí zranil podľa neho Ženích sám, ktorý poslal ich očiam šíp krásy. Platón i Kabasilas so svojimi úvahami nemajú nič do činenia s esteticizmom, a ani s iracionalizmom, teda útekem pred jasnosťou a vážnosťou rozumu, ako to nazýva Ratzinger. Lebo krása je vyšším spôsobom poznávania, človek sa tu stretá s celou veľkosťou pravdy. Kabasilas hovorí – pričom ostáva pravým Grékom – že príčinou milovania je poznávanie a poznávanie zrodilo milovanie. Byzantský autor rozlišuje pritom poznávanie z druhej ruky, teda poučením a poznávanie vlastnou skúsenosťou. Treba ochutnať podstatu predmetu, ak máme parafrázovať Kabasilasove slová, aby sme mohli daný predmet milovať. A Ratzinger píše – zraňujúce trafenie lúčom krásy je vlastné poznávanie. Byť prevalcovaný, ak to tak môžeme povedať, krásou Krista, osobne dotknutý Jeho prítomnosťou je hlbším a reálnejším poznaním než púha racionálna dedukcia. Presné teologické myslenie ostáva potrebné. Sú však ochudobnené teológia i viera, ak znehodnocujú otras srdca so stretnutia s krásou ako pravý spôsob poznania. Násť opäť tento spôsob poznania je naliehavá výzva dneška. Teológia i pastorácia musia ľuďom sprostredkovať stretnutie s krásou viery.

Vzápätí sa Ratzinger dotýka toho najhlbšieho v ľudskom poznávaní – komu máme veriť? Všetko je tak názorné, tak múdre... tu si dovoľím odbočiť – v Ratzingerovom autorskom čítaní na magnetofónovej kazete z Rádia Vatikán zreteľne počuť jeho sugestívny hlas, s akým čítal túto otázku, z čoho je možno usudzovať, s akou vážnosťou a poctivosťou si ju autor kladie. Chce povedať, že argumenty často triafajú do prázdna, lebo je na svete príliš veľa protichodných argumentácií, takže si človek kladie uvedenú otázku. Stredoveká teológia to popísala slovami, že rozum má voskový nos – ak je človek šikovný, môže ten nos otáčať do najrôznejších smerov. Stretnutie s krásou, spôsobené zranením strelou šípu, však spôsobuje, že ľudská duša má teraz mierku a môže ňou správne posudzovať rôzne argumenty. Autor tu líči svoj osobný zážitok, aby ozrejmil povedané. Počul koncert s barokovou hudbou Johanna Sebastiana Bacha a riekol si, že ten, kto tú hudbu počul, vie, že viera je pravdivá. Vie to nie skrz za sebou nasledujúce uzávery, ale otrasením – tá hudba môže pochádzať len zo sily pravdy. Ratzinger ako ďalšie príklady sprostredkovania krásy uvádza byzantské ikony, západné románske umenie, gotiku. Tak ikony ukazujú, že vnímanie sa musí oslobodiť od púheho zmyslového dojmu a v modlitbe a askéze sa naučiť hlbšiemu videniu, hovorí Ratzinger doslova. Treba vidieť to, čo zmysly nevidia, a predsa sa to javí v zmyslovom svete.

Veľké obrazy kresťanského umenia prinášajú očisťovanie pozeraním, a toto očisťovanie je očisťovaním srdca. Toto práve človeka privádza k dotyku s pravdou. Presvedčivý dôkaz pravdivosti kresťanstva, jeho pravá apológia sú svätci a krása umenia,

ktorému dala vzniknúť viera. A Ratzinger tu opakuje, že musíme ľudí priviesť k dotyku s krásou, aby ich viera mohla rásť. Práve tak sa ich rozum stáva akcieschopným.

Proti tomuto sa dnes stavia námietka – posolstvo krásy sa stáva otáznym mocou lži, násilia...zla vôbec. Táto námietka je otázkou – je pravda pravdivá? Nie je všetka skutočnosť v základe zlá? Strach, že vlastnou pravdou je práve lož, to všetko škaredé a surové, kváril ľudí všetkých čias, zamýšľa sa Ratzinger opäť sugestívne. Dnes táto námietka formu tvrdiacu, že po Osvienčime už nemožno písať básne. Kde bol Boh pri spaľovacích peciach? Už nemožno hovoriť o dobrom Bohu. Táto námietka ukazuje, že čisto harmonický pojem krásy nám nepostačuje. Apolón, ktorý vo svojej kráse ukazoval to pravé božské, nepostačuje. A tu nám Ratzinger znovu ukazuje paradox o kráse v antifóne z breviára. V pašijách Krista nie je obdivuhodná grécka estetika so svojou túžbou po nepomenovanom zrušená, ale prekročená. Skúsenosť krásy prijala nový realizmus. Krása sama sa nechala biť, korunovať tŕním, oplŕvať...cez jej znetvorenú tvár sa zjavuje posledná, pravdivá krása. Krása idúca do krajnosti – a v tom sa preukazuje silnejšia než lož a násilie. Kto túto Krásu vnímal, vie, že pravda je poslednou inštanciou sveta. Je len novým trikom lži, že sa predstaví ako lož a vraví, že ponad ňu už nič nie je. Máme prestať hľadať pravdu či dokonca ju milovať. Ikona Krista nás oslobodí od tohto našepkávania, predpokladá však, že „sa necháme Ním zraniť a dôverujeme Láske, ktorá mohla riskovať odložiť vonkajšiu krásu, aby nám práve tak zvestovala pravdu Krásy“ (Ratzinger 2005).

Klamstvo, lož, sa však pokúša zaviesť človeka na scestie i ďalším trikom. Je ním falošná, klamlivá, do očí bijúca krása, ktorá človeka nevytrháva smerom nahor, lež zamuruje ho v sebe samom. Ako v Eve, ktorá chcela mať jablko, lebo bolo pekné, prebúdzá v človeku túžbu po majetku, moci, pôžitku, žiadostivosti. Možno to vidieť na reklamách, urobených s rafinovanosťou, aby človeka neprekonateľne lákali k uspokojeniu okamihu. Ratzinger z toho vyvodzuje, že kresťanské umenie sa musí vzoprieť kultu škaredosti, hovoriacemu, že len zobrazenie nízkeho je pravé osvietenstvo, a klamlivej kráse, ukracujúcej človeka.

A napokon si autor dáva odpoveď na vyššie spomenuté základné otázky o kráse. Odpoveď nemusí vymýšľať – ponúka ju Fjodor Michajlovič Dostojevskij so svojou vetou o tom, že krása nás zachráni. Ratzinger podotýka, že tá veta je veľmi citovaná, väčšinou sa však citujúci zabudnú zmieniť, že „Dostojevskij mieni Krista. To Jeho sa musíme učiť vidieť“ (Ratzinger 2005). Máme sa nechať zraniť šípom Jeho paradoxnej krásy. „Nič nás ku Kristovi neprivedie tak ako vierou stvorený svet krásna a svetlo na tvárach svätých, na ktorom je viditeľné Jeho vlastné svetlo“ (Ratzinger 2005). Joseph Ratzinger si všima úvahy o kráse, ako sa vyskytovali v dejinách, menovite u Gréka Platóna v antickom období a u Byzantínca Kabasilasa na sklonku stredoveku. Vo svojej vlastnej úvahe autor uvádza príklady z dejín umenia, predovšetkým z antického, barokového a byzantského. Uvažuje, ako môže umenie ukazovať krásu. Kládne si základnú otázku – čo je krása a nachádza na ňu odpoveď.

### **Zoznam bibliografických odkazov**

PLATÓN, 1979. *Dialogy o kráse*. Praha: Odeon. ISBN 13/3201-049-79.

RATZINGER, J., 2005. *Über das Schöne und Gute* [online]. 2005 [cit. 2005-06-05]. Dostupné z: <https://de.zenit.org/articles/joseph-ratzinger-uber-das-schone-und-gute/>

**Mgr. Monika Mičudová**  
momjaru@yahoo.de

# APPLYING COMPANY'S SOCIAL WORK AT THE SELECTED COMPANY

Zuzana Moravcová

## Abstract

At the beginning of this article we will discuss the approaches to define the term 'social policy', its subject matter and context of social work. The focus of this article is characteristics of implementation of corporate social work in the company ZSSK Cargo as through social care of workers by ensuring mandatory, contractual and voluntary care. At the end of this article we will discuss social work of the company during the creation of a new economic paradigm.

## The introduction

The success of every company stands on these important things: the way and style how it influences, leads and motivates its employees, so their skills, knowledge and abilities are used in the best possible way when reaching the same goals. The organizations must know the importance and the need of leading the human resources. The company must accept the human capital as the integrated part of its strategic leading, so the goal of the company's social work is met. The business should be seen as a tool of social care of a person. The profit of the company should be the profit for the employer and for the employee as well. The social work enters the field of the social policy as soon as the social needs of the inhabitants are not satisfied the way they should be. One of the areas of the social work is company's social work.

Company's social work is one of the important tools of the realisation of the social policy when it is needed to activate human factor, individual and collective development of the human resources, when reaching economical effects. Human resources are the most valuable, even the most expensive source. The importance of human resources is really needed, to create optimal working conditions for the growing and development, care for adequate salary rating, including 'package' of employees benefits and social benefits, to care for the safety and protection of the employees. The development of company's social politics leads to retention and stabilisation of the employees and to the growing of satisfied, stabile and qualified employees. At the end of this article we describe the system of the social work in the conditions of the company named ZSSK Cargo, inc., and we will write about the requirements for practical enforcement of the social work in the company.

## Applied social policy

The term social policy is defined by Schilling (1999, p. 250) as all actions and services, which are created for handling life situations by the social state. Social state seen from the wider perspective means that type of society, in which the state takes the responsibility for economical, political and social prosperity of its inhabitants. The life situation of a person, group or community, which is needed to control, are specified by specific social –political criteria, as for example unemployment, old age, illness, and so on.

Social politics is a purposeful effort of the state, subjects, and organisations to prevent the formation of causes of social imbalance. It creates conditions and participates at balanced development of the person, group, community and bigger community. The quality of life of the inhabitants clears out from social politics of the state. It is given by the life conditions



expressed by the summary of all material, social, culture and moral values, which are available to the people for the satisfying of their life needs.

The tools, which are used for solving social politics, are:

- legislation (constitution, laws, decrees, standards, ...),
- collective negotiation (tripartite, bipartite, ...),
- social program (strategic documents, conception, plans, ...),
- social incomes (social benefits, state support ...),
- social services (health, social care, education, housing, employment ...),
- the others: other benefits (medicaments, protective working tools, health tools, food, clothing ...), loans, discounts and benefits.

Links between social policy and social work are defined by Krebs (2007, p.17), he says that social policy is a policy that focuses primarily at a person, at the development and cultivation of his living conditions, dispositions, the development of his personality and his quality of life. Social policy is a part of modern society. It deals with solutions of those problems, which solutions are not mentioned in other social spheres, for example the economic sphere, and cultural aspects of society. Krebs (2007, p.37) also mentions that through social politics are enforced certain goals which should be known for their following the regularities of social development and should therefore be defined in its purviews. Enforcing goals show the potentials for future development, also the possibilities, which can in their latent form bring certain changes in social policy. Social politics goals correspond with the goals of social work, because the focus of social work, according Nilová (2005), is individual, group and community and social phenomena that affect these entities. Social work and social politics are closely linked. In these tendencies we understand social work as a means of realisation the care of humans in the legislative definitions, practical actions with theoretical justifications. Social work as a practical activity is focused on consulting, elimination, prevention, solution, rehabilitation and elimination of the negative impact of social environment on the individual, family and community. The executor of social work is social worker, in the position of the community, terrain, social worker, mediator, curator, probator and so on. Social work is realised by individual, group and community form. For interconnecting corporate social work and corporate social politics we need the definition of social work. Tokárová (2003, p. 23) says: "Social work in its various forms focuses on multilateral, complex transactions between people and their surroundings." Tokárová (2003, p. 44) defines company's social work - "its content is management, communication, social structure, social climate, social mobility, the effects of the labour process and social behaviour, a hierarchy of superiority and inferiority and its social effects, external relations between company on the one hand, sectors and companies on the other hand, conflicts, leisure time activities, retraining etc. " Tokárová expands the role of company's social work in providing the services involving care of the welfare and working environment. The quality of work of individual employees and work teams is conditional on work capability, i.e. qualifications (knowledge, skills, predispositions, etc.), motivation and a variety of social conditions, which ensuring is the matter of the employer, through the implementation of social politics and social work in the company.

### **Implementation of corporate social work in ZSSK CARGO, as**

The company ZSSK Cargo, Inc. is one of two new created successor companies formed on January 1, 2005 dividing of the former operator in passenger and freight transport - Railway Company, a. with. Its activity follows the more than 160-year history of railways in Slovakia. Its founder and hundred-percent shareholder is the Slovak Republic, represented by

the Department of Transport, Construction and Regional Development. The basic mission of ZSSK CARGO is the implementation of the transport and trade activities on the rail, but especially orientation on implementation of road-transport services for freight. Let me focus the attention to the vision that the company declared in its statutes. "The company's vision is to be a dynamic, modern and reputable transport company with a stable share of the transport market. The development company is focused on long-term financial stability, maintaining the current share of transport in the economic area of the market economy of the Slovak Republic and the European Union's competitiveness on the internal and international markets and ensuring sustained increase customer satisfaction and performance improvement" (PKZ, 2012). The declared company's vision is omitted the most important element, without which no vision could be fulfilled. It means human – employee, person.

Dočolomanská (1997) sets out the essential role of social care for the employees:

1. Social care is an instrument of protection, stabilization and development of human resources, both in terms of working, as well as human meaning.
2. The realization of social care for employees acquires "human dimension", it opens to staff their security, home, perspective. Working in favour of the organization and becoming part of our lives meaning and employees.
3. Social care staff represents an additional tool of management and human resource development. It also helps to achieve the strategic goals of the organization by its relationship with employees, creates a positive space for their personal motivation and self-realization in a desirable direction. Social care streamlines performance, loyalty to the organization and quality of lifestyle of employees.
4. Social care as the part of the system of development of human resources is the vision of the organisation, connection, needs and possibilities of every employee. It is also the subsystem and also the part of personal strategy of the company.

The area of social care for employees is wide. It includes lots of activities which common feature is the care of the workers in the office, but also non working hours (Hrašková, 2010). Social care, as part of the system of human resource development is the vision of the organization. It is the subsystem and also part of the company personnel strategy, the needs and potential of every employee in the company is therefore very important to develop employee care program, which is part of the concept of human resource management in the company. Care about workers in the company Hrašková (2010) divides into:

- Compulsory care - is performed in accordance with applicable legislation,
- Contracting care that is given by collective agreements concluded at the company level,
- Voluntary care that monitors mostly provide the necessary workers, development of their work skills, motivation and creating their good relationship with the company, and also contributes to the good reputation of the company. It is an expression of personnel policy of the company.

One of the unions, which ZSSK Cargo Inc. has in its structure, is the Human Resources Management Department. Mission and goals of the Department of Human Resources Management is a comprehensive security of management and development of human resources, focusing on management knowledge, management incentive system, management and planning of employment as well as to ensure social dialogue with employee representatives, including communication and cooperation with employees' representatives. Ensuring care for employees, ensuring the performance of health surveillance, investigation of occupational accidents, setting and checking OSH management and provision of vocational education, comprehensive employee care and support for managerial employees in employment relations. The Department processes such as: management competence, management incentive

system, implementation of social dialogue, management of social policy, management and planning of employment, the provision of personnel and payroll data and statistics, provision of prevention and health protection at work, investigating accidents and dangerous occurrences, ensuring the performance of health supervision, management training, sourcing and selection of employees, income in employment, adaptation of employees, implementation of personnel changes, staff disciplinary solution, recording and processing of attendance, comprehensive employee care, ensuring social dialogue with employee representatives termination of employment.

It is very important to develop a program of employee care in the company. Social protection is a set of methods, procedures, tools and techniques that ensure the specific social needs of employees. To meet the social needs of employees serving the social fund established by ZSSK Cargo as, which is designed to create favourable conditions in the area of employee care, the recovery of mental and physical strength and to provide other social activities. Social fund may provide, for example, contributions for the purposes of a single social assistance allowance, meals, cash donation for multiple blood donation, donation at work anniversaries, a contribution to the regeneration of the workforce. One-off social assistance is provided in case of childbirth hard or fatal accidents, particularly a difficult life situation (e.g. during natural disasters and the deterioration of social conditions in the family for serious reasons), long-term sick leave, unfavourable social situation of families every year, deaths employee. An employer makes a third pillar pension savings under the current legislation and in accordance with the employer contracts. An employer may enter into contracts with employers' supplementary pension companies when filled the conditions for granting the employer's contribution to DDS employee. In cooperation with employers all trade unions within their capabilities, establish the conditions, especially in no working hours, for sports and cultural activities of employees. OZŽ with employers create conditions for organizing sports competitions finals railwaymen, which also qualified best athletes in the competitions organized within the USIC.

### ***The organizational structure of ZSSK Cargo Slovakia, inc.***

Organizational structure can be divided as it is presented in the annex 1. Human Resources Management Department in the social care of the employees sets up a separate unit responsible for the area of social program, employees benefits and processes related to staff bonuses. Human Resources Management Department creates the conditions for compliance with all law and legislative requirements in the area of employees care. When creating the organizational structure of the company are applied principles of flat, process-oriented organizational structure, internal market and controlling. Principle of flat organizational structure represents three levels of management. The first level of management represents Board of Directors and CEO. These bodies ensure the management of the company in accordance with the Statutes. The second level of management represents segments, section, division, department, office Board of Directors, Internal Audit, Project Management Office. These departments provide management process groups, respectively processes. The third level of control is represented by organizational units and departments to ensure the actual implementation process. Basic workplace is made up of organizational units and workplaces of the third level of management. Basic departments are:

- centres of operation,
- traction control centres,
- centres for maintenance and repairs of rolling stock.

Basic workplaces may have the place of work located, depending on the nature of the processes carried out. Understanding the Process-oriented organizational structure is used in order to meet customer requirements, maximize profits, minimize costs and remain competitive. The horizontal division of the organizational structure is based on a process-oriented, as each customer service processes through employees who carry out this process. Every process must have an owner responsible for its implementation. The principle of an internal market based on the assumption that the result of the implementation of each process is a valuable product with the specified parameters. Processes are implemented strategic business units and the business units to deal with each other. Their trade is in the planning process (creation of a business plan) specified by the so-called. Service Level Agreement (SLA) - contracts for the collection of a defined amount of the product with the specified quality and at a defined price. The principle of controlling is a crucial management tool that allows the development of process management to motivate employees on business outcome by evaluating called process performance. Controlling manages the planning process so as to be in line with company strategy defined, realistic, cost-effective and removes hidden reserves. Department of economy is material and formal sponsor of the internal market and the SLA.

### **Company's social work during creating a new economic paradigm**

In this part we will discuss about the paradigm, we will give you the definition of different philosophical views on it. Thomas Kuhn (1962) says that myths relate to what we call the paradigms. Paradigms - prevailing preconditions through which humanity looks at the world and is defining the border in search of the truth. Kuhn (1962) says that questioning the dominant paradigm is dangerous business if accompanied by strong resistance from those who are tied with the old paradigm. Kuhn (1962) also says that the new paradigms must come from the periphery of society. The new and especially real outlook on the nature and meaning of social work is therefore in the period of the new economic paradigm very necessary.

Paradigms are prevalent models, which determine e.g. roles that people have to play in the society; how people teach their children; how people should grow up; relationships between people, society and nature. In today's society the word myth generally gives the impression of something fake, a story that is not true. Nevertheless, Campbell (1988) says that it is a misunderstanding of the word. It says that the truth of the myth is not in its story, but in its metaphor. They are essentially the myths out of the truth or lie: They are metaphysical frame of his people by means of determining the truth and a lie. In this sense, myths are true as leading individual and society on the way of life in harmony with us, with others and with nature. They are false, unless the lead to conflict, confrontational relationship with oneself, with others and with nature. Campbell says that myths cause what Carl Jung names archetypes of the collective unconsciousness. Archetypes are derived from the Greek word arché and are the basis for Plato's and Aristotle's philosophy. Arché is generally translated as "first principle," "ultimate principles" and "unmoveable principle". In his world reputable book 'The structure of scientific revolutions' Kuhn puts the development of the evaluation of science, which initially was based on physics, but later was transferred into other areas. KUHN's term paradigm is more and more used in general speech. By the term paradigm is just meant model, theory, perception, assumption or frame structure relationship. In the most general sense, it is the way we see the world in terms of its understanding, interpretation. It comes from the Greek, originally it was a scientific term, but later it is often used in a general speech. The world literature is full of supporters and opponents of social-interpretation of the concept of paradigm. Paradigm is an example of the pattern, model, drawing, artwork and constellation. In philosophy the paradigm is understood as an arrangement and such semantic

units that determine how people play in any form of exploring the world recognize and evaluate yourself and the world in which they are. The paradigm is defined as a pattern, a set of basic (theoretical) principles and rules that allow developing science in width and solve problems within the model. Paradigm allows the scientific community in the period - normal science – to know in what area, what problems, what method to deal with. The origin and formation of scientific paradigms, e.g. Newtonian, are marks the beginning of the scientific revolution. The creation of Newtonian mechanics based on the first to fourth Newton's laws is the paradigm of the birth, followed by a period (two centuries) of normal science. With the arising of knowledge there are new theories in the field and new areas of reality closely related to the old paradigm.

Failure description, explanation, prediction, and generalization of the old paradigm raises its crisis, a crisis of normal science. That part of the scientific community, which is aware of the failure of the old paradigm, and are looking at new paradigms presented itself, respectively also theories that come on to post a new paradigm within which to further develop normal science. The cycle - crisis - revolution - normal science - a new crisis can run simultaneously in a scientific discipline in several areas. At present, if assumed to be a new paradigm, then it should take the form of axiomatic theories, no matter what area of knowledge goes. Paradigm is generally a summary formulation methods problems, methodological resources to address them, the standard methodology of elaboration and the like. They are opinions, theories, methods, methodologies, etc. which are recognized in the field.

The new paradigm should not only integrate responses to the main challenges of today. That would be bad public policy program. The main problem of significant negative and widespread phenomenon is not only inherent corruption, tax evasion and other forms of serious expansion of economic crime, but it is also a fact that the consequences of that state and the cost ratio increased debt management company in particular by denying the rule of law. In essence, the basic fundamentals touch distorting the essence and roots of democracy. The current debate whether the solution to European problems should be preserved, or growth promotion, at present. We believe that it is particularly significant and important new understanding, new interpretation, application and legal regimentation of a new social paradigm of the right to constitutional principles. This is natural because it is a constitutional fundamental of the company, the state, its organization and existence in the spirit of democratic and effective, in every area. The paradigm integrates in itself in science and practice of the system analogies and causal relationships. A causal relationship with all the consequences arising from the globalized economy is among the fundamentals of methodology of economic science and constitutional law. In this context, it can be concluded that the definition thus understood the modern paradigm is also defining a new form of the Constitution and its principles of national policy on the principles of efficiency, solidarity, social justice. If the new paradigm, so it has to be a paradigm built solidly on the principles of democracy, real democracy, not partisan, ideological or interest competencies of capital or other such institutions, such as various multinational organisms, transnational foundations and in particular about the constriction interests of certain social groups.

## **Conclusion**

Behind the success of every company and business are people. People have a direct impact on productivity and are a source of competitive advantage for enterprises. It is necessary to be endowed with skilled and motivated employees. One way to attract potential candidates and at the same time as retaining quality staff, is an attractive offer employee benefits, fair corporate social policies and resulting social programs. Employee benefits increase employee satisfaction at work, affecting staff turnover, job performance and not subject to inflation creates a better working environment for administering higher performance.

## List of bibliographical references

- DOČOLOMANSKÁ, S., 1997. Miesto a úlohy sociálnej starostlivosti v systéme odboru rozvoja ľudských zdrojov. In *Personálny a mzdový poradca podnikateľa (PMPP)*. ISSN 1335-1508.
- HRAŠKOVÁ, D., 2010. *Podniková sociálna politika*. In: *Práce a Mzdy*, [online]. 01.02.2012. Dostupné z: <http://www.poradca.sk/SubPages/OtvorDokument/Clanok.aspxidclanok>
- KACHAŇÁKOVÁ, A., 2007. *Riadenie ľudských zdrojov*. Bratislava: Vydavateľstvo SPRINT-vfra, ISBN 978-80-89085-83-5.
- KREBS, V. a kol., 2007. *Sociální politika*. Praha: ASPI. ISBN 978/80-7357-276-1.
- KUHN, S. T., 1997. *Struktura vědeckých revolucí*. Praha: OIKOYMENH.
- PODNIKOVÁ KOLEKTÍVNA ZMLUVA ZSSK CARGO 2012, Riadiaci dokument. Označenie 2 05 PKZ 2012 v 1.0.Registratúrna značka: AD-13.
- PODNIKOVÁ KOLEKTÍVNA ZMLUVA ZSSK CARGO 2013, Riadiaci dokument. Označenie 2 05 PKZ 2013 v 1.0.Registratúrna značka: AD-13.
- PODNIKOVÁ KOLEKTÍVNA ZMLUVA ZSSK CARGO 2014, Riadiaci dokument. Označenie 2 05 PKZ 2014 v 1.0.Registratúrna značka: AD-13.
- SCHILLING, J., 1999. *Sociálna práca*. Trnava: SAP. ISBN 80-88908-54-X.
- TKÁČ, V., 2004. *Odbory, zamestnávateľia, zamestnanecké rady* (Európa, právo a prax), Košice: PressPrint. ISBN 80-89084-13-3.
- TOKÁROVÁ, A. a kol., 2003. *Sociálna práca*. Prešov: AKCENT PRINT. ISBN 80-968367-5-7.

### **Mgr. Zuzana Moravcová**

Catholic University in Ružomberok  
Faculty of Pedagogy  
Hrabovská cesta 1, 034 01 Ružomberok  
zuzanakurkova@centrum.sk

# ČLOVĚK V BEZPEČNOSTNÍM SYSTÉMU A VYMEZENÍ POJMŮ KOMPLEXNÍ BEZPEČNOSTI

Stanislav Nečas, Eduard Bruna, Viktor Porada

## Abstract

Constant changes, which follow evolution in every part of social life, are affected by influence of globalization and integration processes, but also influenced by ineligible and socially negative actions - all kinds of threats and risks. That is why it is necessary to reinforce every part of security management with consideration of present problems of workers in the field of security management. This article deals with actual threats, with people and with their role in the security system, definition of the concept of complex safety, relationship between safety and prosperity of economical growth, safety strategy of the Czech Republic in the action of security manager with consideration of human factor and guaranteeing safety based on practical experiences and their possible use in the field of safety management.

## Úvod

Současný svět, jednotlivé státy, společnosti a další významné i méně významné společenské subjekty na státní, ale také na regionální úrovni, jakož i všechny sféry života lidí procházejí dynamickým vývojem. Neustálé změny, které vývoj ve všech oblastech společenského života provázejí, jsou ovlivňovány jednak vlivem globalizačních a integračních procesů, ale také nežádoucími a společenskému vývoji neprospěšnými jevy – různými hrozbami a z nich vyplývajícími riziky. Při všech takových změnách na lidské činnosti nezávislých i změnách vyvolaných záměrně (úmyslně), vždy dochází k určitému ohrožení stability a jistot, a rovněž k omezování (např. omezování suverenity států ve prospěch ochrany práv a svobod občanů a v důsledku posilování postavení nestátních subjektů). Výsledky procesů vývoje a společenských změn mohou, a také často bývají zneužívány. Z historie i doby nedávne známe příklady, kdy se teroristické organizace, extremistické skupiny, náboženské sekty, organizovaný zločin, se dopustily násilí a zavražďovacími akcí. Lze konstatovat, že tyto subjekty znamenají v současnosti primární hrozbu pro státy, společnosti, instituce i občany. Nacházíme se v etapě vývoje světa, kdy bezpečnostní rizika nabývají nových forem a stará a známá bezpečnostní rizika jsou modifikována možným zneužitím nových technologií, možností zneužití zbraní hromadného ničení, chemických i biologických zbraní. Informační a komunikační sítě vážně ohrožují a napadají počítačová piráti, zvyšuje se agresivita, ale bohužel i projevy různých forem terorismu. Terorismus v posledních letech, zejména po New Yorku, Madridu, Londýnu, Paříži a jinde se stává noční můrou politiků, vojáků, policistů, hasičů, zdravotníků, bezpečnostních analytiků i prostých občanů.

Příčiny soudobého terorismu je obtížné hodnotit, vždy záleží na subjektivních názorech toho, kdo interpretuje či hodnotí příčiny terorismu. Nejčastěji se lze setkat s názory, že terorismus má příčinu v chudobě či v náboženském fundamentalismu. Někteří komentátoři však argumentují, že terorismus nemá jednoznačnou příčinu v chudobě, neboť bylo prokázáno, že majetkové poměry mnohých teroristů jsou nebo byly relativně dobré. Je patrné, že teroristické organizace jako je Al Kajdá potřebují především vzdělané a finančně zajištěné členy, kteří mohou proniknout do západní společnosti, aniž by vyvolali jakékoli podezření. Lze se tedy setkat s názory, že terorismus pramení spíše z ideologických důvodů: nenávist k západní kultuře a demokracii, nenávist ku kapitalismu a konzumní společnosti, nenávist k jinému druhu náboženství, jakož i nenávist k individualismu. V některých případech nemusí jít ani o ideologické důvody, může jít např. o mocenské ambice některé skupiny ovládnout

určité území. Zcela samostatným globálním problémem v současné době, který již teď významným způsobem paralyzuje západoevropskou společnost, je válka v Sýrii a Islámský stát a jejich hrozby a možné důsledky.

## Hrozby

Jsou tyto primární hrozby nutnou součástí společenského vývoje, či se jedná pouze o nahodilé jevy na společenském vývoji nezávislé? Havárie, nehody, kriminalita, násilí, tragické události, teroristické útoky – to vše je součástí každodenní reality, která je nám sdělovacími prostředky vytrvale prezentována. Tento obraz světa podporuje i převládající kultura tím, že neustále produkuje pořady založené na násilí, o blízcích se přírodních i umělých katastrofách apod. K tomu se přidává celkové společenské klima, v němž dominují navzájem si konkurující podnikatelé, média, podniky, ekologické organizace i aktivisté, kteří nás neustále varují, čeho dalšího bychom se měli bát. Život se pomalu stává soutěžením mezi různými druhy strachu. Strach se stal kulturním fenoménem, jehož prostřednictvím signalizujeme svou nejistotu existence (příhodné pro dnešní etapu migrace v Evropě). Dnes jsme nuceni bát se doslova všeho. V důsledku toho vzniká ve společnosti klima intenzivní nedůvěry a člověk se stává potenciální a někdy i faktickou obětí nejrůznějších druhů, mnohdy jen imaginárních ohrožení.

I když nám tyto hrozby připadají neosobní a vzdálené, přesto je pro nás řada nebezpečí, byť méně katastrofických, v každodenním životě zcela reálná. V podstatě se dá říci, že každá lidská činnost je pro člověka zdrojem rizik. Uvědomíme-li si, že doma, na pracovišti, v tramvaji, na ulici či při jízdě autem, zkrátka stále se pohybujeme v určitých konkrétních situacích, z nichž každá je spojena i s určitými riziky, které se liší jen svou povahou, závažností a pravděpodobností vzniku, pak je zřejmé, že se z hlediska integrity naší osoby, příp. vlastnictví majetku, trvale nacházíme ve „stavu ohrožení“. Z tohoto pohledu jsme nepřetržitě součástí nějakého, více či méně organizovaného, „bezpečnostního systému“, nikoliv však jenom jako možná oběť.

## Člověk v bezpečnostním systému

Postavení člověka je na rozdíl od ostatních prvků jakéhokoliv bezpečnostního systému specifické tím, že ve většině systémů této povahy vystupuje současně ve třech základních rolích:

- je cílem, resp. předmětem ochrany, zpravidla na prvním místě v pořadí chráněných hodnot a zájmů;
- je jedním z rozhodujících nástrojů k dosažení cíle tím, že způsobem svého chování aktivně působí na ochranný systém a tím je spoluodpovědný za jeho spolehlivost;
- je jedním z rizik, kterými je cíl ohrožován, v podobě vlastního selhání (ať již úmyslným či nedbalostním jednáním).

Na člověka v bezpečnostním systému bychom proto měli pohlížet jako na potenciální oběť, ochranný prvek a riziko současně - do všech těchto rolí se promítají psychologické zákonitosti lidského chování. Zatímco pozice potenciální oběti a ochranného prvku se v ideálním případě pozitivně doplňují, role rizika, tj. selhání člověka, vždy působí protichůdně. Tímto faktem je dána obecně uznávaná nevypočitatelnost lidského faktoru v bezpečnostním systému, což je příčinnou řady potíží při jeho vytváření, provozování a zvláště pak zajištění jeho dostatečné účinnosti v organizacích. Důsledkem je mj. Zejména skutečnost, že v praxi, a to ve všech fázích životního cyklu, bývají objektivně existující zákonitosti interakce mezi člověkem a bezpečnostním systémem velmi často, právě z důvodu jejich složitosti, opomíjeny.



## Vymezení pojmů komplexní bezpečnosti

Teoretické zázemí problematiky komplexní bezpečnosti vychází z hierarchicky uspořádaného souboru základních pojmů pro sledovanou oblast, jejichž vymezení je platné všeobecně, tedy i pro regionální oblasti:

**Základní funkci státu** (*fundamental state function*) je zajistit ochranu chráněných zájmů státu a trvale udržitelný rozvoj státu.

**Chráněné zájmy** (předmět nouzového plánování) či základní zájmy státu (*protected/defended state affairs*) jsou cíle státu, které jsou prioritně ochraňovány (v ČR a ve většině dalších zemí to jsou životy a zdraví lidí, majetek, životní prostředí, existence státu a v poslední době kritická infrastruktura) a je pečováno o jejich rozvoj.

**Bezpečnost** (*safety*) je stav, při kterém je přijatelná pravděpodobnost vzniku újmy na chráněných zájmech. Je to základna, bez které není možný zdravý vývoj lidí, životního prostředí, technologie a celé lidské společnosti.

**Zajištění bezpečnosti** (*security*) je vytvoření pocitu bezpečí / jistoty lidí, zajištění veřejného blaha, trvalého rozvoje zdravého životního prostředí a spolehlivého provozu technologických (fyzických i kybernetických) zařízení.

**Nebezpečí** (*danger*) je stav, při kterém vzniká nebo může vzniknout újma na chráněných zájmech.

**Škoda** (*harm/damage*) je újma na životě a zdraví lidí, majetku, životním prostředí a lidské společnosti.

**Zranitelnost** (*vulnerability*) je náchylnost ke vzniku škody.

**Dopad** (*impact/effect/consequence*) je nepříznivý účinek (působení) jevu v daném místě a čase na chráněné zájmy.

**Nepřípustný dopad** (*inadmissible impact*) je dopad, který může způsobit nebo způsobí škodu na jednom či více chráněných zájmech.

**Pohroma** (*disaster*) je jev, který vede nebo může vést ke škodě na chráněných zájmech státu (tj. jev, který vede nebo může vést k dopadu na chráněné zájmy státu). V českém jazyce jsou v definovaném smyslu používány pojmy „*porucha, nehoda, havárie, pohroma, kalamita, katastrofa*“, mezi kterými jsou významové rozdíly. Z pohledu kybernetiky je pohroma jeden z možných stavů systému zahrnujícího lidskou společnost a životní prostředí, který vede nebo může vést ke škodě na jednom či více chráněných zájmech státu. Význačné světové a evropské finanční instituce (Světová banka, Evropská banka, orgány OSN a další) používají pojem pohroma obvykle pro jevy s malým počtem obětí; je-li počet obětí větší (obvykle více než 25), používají pojem *katastrofa* (*catastrophe*).

**Ohrožení** danou pohromou (*hazard*) je soubor maximálních dopadů pohromy, které lze očekávat v daném místě za specifikovaný časový interval s pravděpodobností rovnou stanovené hodnotě. Podle technických norem je obvykle určeno velikostí pohromy, která se vyskytne s pravděpodobností větší nebo rovné 0.05 s ohledem na četnostní rozdělení pro časový interval sto let. Pro klasifikaci některých pohrom existují stupnice založené na jejich fyzikální velikosti i stupnice založené na ocenění velikosti jejich dopadů podle popisných znaků. Pro specifické účely se používají statistiky založené na četnostním rozložení pro 1 000 a 10 000 let.

**Riziko** (*risk*) je míra výskytu nepříjemných dopadů vyvolaných největší očekávanou pohromou v daném místě. Je to pravděpodobnost, že vznikne nebo může vzniknout událost nebo soubor událostí, které zcela mění žádoucí (původně předpokládaný) stav či vývoj chráněných zájmů státu z hlediska jejich celistvosti a funkce. Je určeno mírou (velikostí) ohrožení od daného jevu a mírou zranitelnosti chráněných zájmů v daném místě a v daném časovém intervalu, tj. je místně a časově specifické. Riziko je úměrné velikosti ohrožení,

technické zranitelnosti a zranitelnosti vyvolané počtem lidí. V kvantitativní rizikové analýze je riziko pravděpodobnost vzniku nežádoucích dopadů na chráněné zájmy.

**Hrozba** (*threat*) je míra výskytu útoku (teroristického nebo vojenského) v daném místě. Je to pravděpodobnost, že vznikne nebo může vzniknout událost nebo soubor událostí, zcela odlišných od žádoucího (původně předpokládaného) stavu či vývoje chráněných zájmů státu z hlediska jejich celistvosti a funkce. Je určena schopností útočnicka, zranitelností chráněných zájmů státu a úmyslem útočnicka.

**Scénář** (model) pohromy (*disaster scenario*) je soubor izolovaných i propojených dopadů pohromy v prostoru a čase, který vyvolá nebo může vyvolat pohroma v určitém místě, tj. jedná se o časový sled událostí po vzniku pohromy v prostoru postiženém dopadem pohromy.

**Nouzová situace** (*emergency/emergency situation*) je stav, který vyvolá vznik pohromy. Obvykle se klasifikuje do 5 kategorií (0–5), které se pro jednoduchost označují barvami (nejvyšší pak posloupností barev - žlutá, oranžová, červená). V české legislativě se pro některé nouzové situace používá označení mimořádná událost.

**Hodnocení pohromy** (*disaster assesment*), hodnocení ohrožení (*hazard assesment*) a hodnocení rizik (*risk assesment*) spojených s pohromou v daném území, místě, časovém intervalu jsou pracovní metody rizikového inženýrství.

**Řízení rizika** (*risk management*) je plánování, organizování, přidělování pracovních úkolů a kontrola zdrojů organizace tak, aby byly minimalizovány ztráty, škody, zranění nebo úmrtí vyvolané různými pohromami. Rizika se snižují snížením zranitelnosti objektů, populace, životního prostředí, státu atd. (v těchto souvislostech se používá také pojem zmírňování dopadů, které při výskytu pohromy nelze odvrátit). Podle většiny technických norem a standardů se při plánování, projektování, výstavbě a provozu chráněných zájmů snížení zranitelnosti provádí pro všechna rizika, jejichž pravděpodobnost výskytu je větší nebo rovná 0.05. Tím se vytváří inherentní bezpečnost systému zahrnujícího lidskou společnost, objekty a životní prostředí (tj. tzv. Projektové pohromy by měly být zvládnuty projektem, předpisy pro územní plánování a výstavbu, provozními předpisy, předpisy pro zvládnutí nouzové situace a instrukcemi pro zvládnutí kritických situací a jejich výskyt by tudíž neměl ohrozit udržitelný rozvoj).

**Řízení bezpečnosti** (*safety management*) spočívá v plánování, organizování, přidělování pracovních úkolů a v kontrole využívání zdrojů organizace s cílem dosáhnout požadované úrovně bezpečnosti. Zvýšení bezpečnosti se dosáhne využíváním (aplikací, realizací, implementací) technických, právních, organizačních, vzdělávacích aj. ochranných opatření. V úvahu se berou i rizika, jejichž pravděpodobnost výskytu je menší než 0.05, ale dopady s nimi spojené jsou velmi závažné (kruté). Řízení bezpečnosti je běžné při plánování, projektování, výstavbě a provozu technických zařízení a objektů jakými jsou elektrárny, přehrady, jaderná zařízení aj., a je tudíž základem jaderné bezpečnosti, radiační ochrany a ochrany před nebezpečnými chemickými látkami, zaváděné direktivou *Seveso II*. V technickém slangu mluvíme o tom, že v rámci tohoto managementu se zohledňují tzv. nadprojektové havárie. Kromě vytváření inherentní bezpečnosti systému zahrnujícího lidskou společnost, objekty a životní prostředí prosazuje tento typ managementu ještě tzv. princip předběžné opatrnosti tím, že zvažuje pohromy či jejich velikosti, jejichž výskyt je tak málo pravděpodobný, že je nepředvídaný.

**Krizové řízení** (*crisis management*) je řízení, jehož cílem je předcházet vzniku možných kritických situací, zajistit přípravu na zvládnutí možných kritických situací, zajistit zvládnutí možných kritických situací v rámci působnosti orgánu krizového řízení a plnění opatření a úkolů uložených vyššími orgány krizového řízení (ke zvládnutí se zpravidla používá právní opatření „vyhlášení krizové situace“, které umožňuje dočasně omezit práva lidí a použít nadstandardní zdroje), nastartovat obnovu a další rozvoj. Základní fáze tvoří prevence, připravenost, odezva a obnova. V některých pojetích je krizové řízení součástí řízení bezpečnosti,

v jiných zase se krizové řízení používá jen pro případ zvládnutí kritických situací vyvolaných pohromami a pro zvládnutí „běžných“ nouzových situací se používá nouzové řízení.

Obrana proti globálním rizikům a hrozbám musí být rovněž globální, musí se do ní zapojit celá společnost. Lidé nemohou nechat starost o svou bezpečnost na bedrech státu. Ani ten nejlépe fungující stát nemůže zajistit bezpečnost všech svých subjektů proti globálním hrozbám. Ochrana se musí stát součástí společenské zodpovědnosti za vlastní činnost všech institucí (národních i nadnárodních). Nedokáže-li bezpečnost organizace zajistit nikdo z jejího okolí, nezbyvá jejímu vedení nic jiného než postarat se o obranu proti bezpečnostním rizikům vlastními silami. Mezi vnitřní bezpečností a ohrožením zvenčí existuje reálná vazba. Dokáže-li vedení organizace zajistit v jejím vnitřním prostředí účinnou obranu proti vnějším hrozbám, přestane být organizace pro vnějšího narušitele lákavým cílem. Argument, že je to velmi nákladné a organizace musí v zájmu zajištění své bezpečnosti ohrozit produktivitu vlastních podnikatelských aktivit, není pravdivý. Podnikatelské subjekty by měly v úsilí o zajištění své vnitřní bezpečnosti postupovat stejně. Musí začít od maličkostí, začít důsledně dodržovat existující interní bezpečnostní předpisy a přestat je považovat za zbytečné obtěžování. Staré české přísloví říká, že příležitost dělá zloděje. V organizaci s dobře zajištěnou bezpečností se nesmí stát v stát v žádném případě. Teprve tehdy, dokážou-li všichni pracovníci organizace ochranu proti bezpečnostním hrozbám považovat za každodenní součást svých pracovních činností (a uvědomí si, že je to jejich povinnost, za kterou nesou osobní zodpovědnost), vznikne vnitřní prostředí, ve kterém je možné účinně uplatnit moderní bezpečnostní technologie a zajistit profesionálně prováděný management bezpečnosti.

## **Bezpečnost a prosperita ekonomického růstu**

Bezpečnost je jednou ze základních podmínek prosperity a ekonomického růstu. O prosperitě často hovoří nejen politici, ale i podnikatelé, investoři, manažeři. A právě manažeři a vedoucí pracovníci jsou odpovědní za bezpečnost - osob, majetku, výrobních procesů, informační technologie apod. S cílem dosáhnout maximální zisk jsou často přijímána opatření bez bezpečnostní analýzy, neracionálně a nesystematicky. Bez dostatečné bezpečnostní analýzy jsou zaváděny nové služby, nové produkty. Problémem jsou bezpečnostní investice a celkové náklady na zajištění bezpečnosti. Bezpečnost je dnes nedílnou součástí řízení. Je nepochybné, že vzrůstající nároky na ochranu proti možným bezpečnostním rizikům si vyžadují zvýšení provozních nákladů a také určité investice. Vedení organizace by však neměla tato rizika vnímat jako pasivní a na jejich pokrytí vytvářené kapitálové rezervy považovat za nezbytnou zátěž dlouhodobých pasiv. Bezpečnostní rizika mohou patřit k rizikům generujícím přidanou hodnotu. Ovšem pouze za předpokladu, že organizace dokáže komerčně využít inovační nápady, jejichž realizace povede k vzniku nových produktů či služeb a jejich konkurenční výhodou bude právě garantovaná bezpečnost.

Změna charakteru podnikatelského prostředí na počátku 21. století sebou přinesla novou kategorii podnikatelských rizik, rizika bezpečnostní. Zajistit ochranu proti těmto rizikům je pro mnoho organizací složitým problémem. Pokud je problém vůbec řešitelný. Složitý problém ochrany proti nové kategorii bezpečnostních rizik, vyvolaných mezinárodním terorismem, je zatím neřešitelný. Pak zbývá jediné: naučit se s ním žít! Ty organizace, které přijdou na to jak, mají naději přeměnit toto poznání v nezanedbatelnou konkurenční výhodu. A mohou opřít o její praktické uplatnění úspěšnost rozvoje svého inovačního podnikání. Je tedy nanejvýš potřebné věnovat pozornost globálním rizikům, vědecko-technickému pokroku a také podstatě konzumní společnosti. Bezpečnostní manažeři musí rovněž reagovat na zdokonalující se technologie průniku do informačních systémů a objektů.

## Bezpečnostní strategie ČR v činnosti bezpečnostního manažera

V Bezpečnostní strategii ČR je bezpečnostní hrozbou míněn takový fenomén, který má potenciální schopnost poškodit zájmy ČR. Může být přírodním na člověku nezávislým jevem, nebo může být způsoben subjektem nadaným vůlí a úmyslem, tzn., zamýšlí ji, připravuje a realizuje jedinec, skupina, organizace či stát. Každý manažer, tedy nejen bezpečnostní manažer je konfrontován v oblasti zajištění bezpečnosti s **faktory neformálními**, kterými jsou: politické (hrozba mezinárodního terorismu, radikalizace politických subjektů, prorůstání organizovaného zločinu do politických a ekonomických struktur aj.); hospodářské (extrémní konkurence, používání nelegálních prostředků aj.), kriminální (násilí, nelegální obchod, podvody aj.) environmentální (globální) změny klimatu, vliv lidské činnosti na životní prostředí aj.

Dále jsou to **faktory formální**: legislativní (objektivně působící bezpečnostní hrozby mají svůj odraz v právu, z něhož vyplývají povinnosti, jejich plnění je zatíženo sankcí); změna manažerské kultury (vychází z vlivu EU a zahraničního managementu pracujícího v ČR; jestliže je bezpečnostní aspekt přejímán tvořivě a s akceptací potřeb a podmínek českého prostředí, je to v pořádku. Pokud však je implementován pouze zahraniční bezpečnostní manuál, bývá to zpravidla ke škodě věci. Lze shrnout, že: povinností managementu je zabývat se bezpečností v rámci stanoveného rozsahu (jedná se zejména o oblast požární ochrany, BOZP, krizového řízení, nakládání s utajovanými informacemi, ochrany osobních údajů, prevenci kriminality apod.); právní řád činí management firmy, organizace či instituce odpovědným za realizaci opatření v oblasti řádné správy svěřeného majetku, současně je management vybaven základním rozsahem práv; bezpečnost je prostorem uplatnění morální odpovědnosti managementu (etický kodex apod.); bezpečnost je integrální součástí moderní firemní kultury.

**Bezpečnost jako problém obecného povědomí** – nebývá lidmi pojmána komplexně, je ovlivněna haló efektem, bezpečnostní opatření bývají přijímána vcelku chladně nebo i odmítavě, málokdo si uvědomuje cenu, kterou za svou bezpečnost platí. Jelikož bývá bezpečnost chápána jako obecný problém, představuje také věčné politické téma.

**Bezpečnost jako politikum** – chápat bezpečnost jako důležitou stránku politické správy země je nezbytné, proto je politická reprezentace přístupná k debatě na toto téma. Bývá tomu tak i na firemní úrovni. V plné míře se projevuje bezpečnost jako politikum při komunikacích s veřejností v průběhu nestandardních situací, tj. Při mimořádných událostech, průmyslových haváriích v době krizových situací apod.

**Bezpečnost ve státní správě a samosprávě** – bezpečnost je chápána jako veřejný statek a jako jedno ze základních práv občana. Stát zajišťuje bezpečnost makrosystému, v jeho rámci vytváří podmínky pro bezpečnostní zájmy privátních subjektů, plní svou roli v oblasti tvorby bezpečnostní legislativy a zajišťování průchodu práva. V neposlední řadě se v poslední době čím dál častěji ukazuje potřeba osobní ochrany osob, např. před fyzickým útokem, ochrana rodinných příslušníků apod. V souladu s bezpečnostní strategií státu se soustřeďuje pozornost na: obranu země (vojenská, diplomatická, informační); ochranu vnitřního pořádku a zákonitosti; ochranu materiálních aktiv (hmotné a finanční statky); ochranu nemateriálních aktiv (životy a zdraví obyvatelstva, životní prostředí, informace, dobrá pověst země; dodržování kontinuity práva, politické a správní kultury a mezinárodních závazků; personální a organizační kontinuitu činnosti bezpečnostního managementu, včetně bezpečnostního managementu ústředních správních orgánů a krajských správních orgánů.

Pokud jde o bezpečnost v komerčním sektoru, zde je implicitní součástí konkurenčního boje. Jde o povinnosti ve směru k zajištění ochrany života a zdraví lidí, ochrany životního prostředí, prevenci závažných havárií a přípravy na řešení krizových situací, požární ochrany. Podstatné dodržování stanovených pravidel pro některé specifické

komerční oblasti jako jsou výroba bezpečnostního materiálu, výroba zbraní, nakládání s infekčním materiálem aj. Rozvoj bezpečnosti v komerčním sektoru brzdí absence specializované legislativní normy, jež by řešila komplexně ochranu majetku Činnost bezpečnostního managementu jako nositele procesu vedoucího k usměrňování, příp. ovlivňování jevů k dosažení požadovaného cíle je shodná s činností managementu v jiných oblastech lidské činnosti, platí zde stejné principy a pracovní metody.

## **Lidský faktor a zajištění bezpečnosti**

Lidský faktor by měl být součástí chráněných zájmů v jakémkoliv bezpečnostním systému, tedy nejenom v těch případech, kdy je přímo vystaven konkrétním rizikům. Např. i v oblasti informační bezpečnosti musí být zajištěna ochrana zaměstnance určité organizace jako nositele informací či prostředníka přístupu k citlivým údajům nebo jen k příslušným technologiím. Rozdíl je tedy pouze v tom, na jaké pozici se člověk jako potenciální oběť v hierarchii chráněných zájmů nachází. Toto postavení se odvíjí z povahy, závažnosti a pravděpodobnosti vzniku rizik, jimiž je ohrožován. Opatření, jimiž by měla být rizika optimalizována, tj. snížena na přijatelnou míru, by měla zahrnout a zohlednit některé obecné vlastnosti lidského chování. Z nich je pro člověka v roli možné oběti nehody podstatná zejména jeho připravenost na ohrožující situaci a její bezpečné zvládnutí.

Okamžitá úroveň vnímání okolní reality a postoj k ní je kromě jiného významně ovlivňován faktorem vnitřního očekávání, podle kterého platí: „co neočekávám, nevidím“. Tato skutečnost bývá zdrojem mnoha těžkostí, s nimiž se v běžném osobním i pracovním životě setkáváme, tzn. i příčinou různých překvapení, a samozřejmě i nehod. Platí to však i naopak: „co očekávám, také lépe vidím“. Z toho vyplývá důležitý závěr: člověk, který je srozuměn s existencí určitých rizik ve svém okolí je schopen jim daleko lépe čelit. Proto např. v oblasti bezpečnosti práce patří seznamování zaměstnanců s pracovními riziky k jedné z nejvýznamnějších povinností zaměstnavatele. Obecně používáme pojmu „mentální vyladění“, kterým rozumíme vnitřní ztotožnění se s možností vzniku nebezpečné situace a tím i akceptování nutnosti dodržování určitých bezpečnostních pravidel. Jeho součástí je i občasná vnitřní komunikace typu, vím, co bych dělal, kdyby se teď stalo to či ono. Mentální vyladění přispívá ke správnému chování, a tím i k vyššímu stupni osobní bezpečnosti. Vnitřní akceptování bezpečného chování v různých situacích a modelové nacvičování představy o reakci na vznik nebezpečí vede k jejímu zkopírování do centrální nervové soustavy, tj. ke vzniku tzv. funkční informační matrice. Snad nejlépe lze roli člověka jako oběti dokumentovat na jeho chování v situaci bezprostředního ohrožení jiným člověkem. V běžném životě může docházet a také dochází k řadě situací tohoto druhu. Jeden z nejčastějších případů fyzického ohrožení bychom mohli označit jako situační napadení - tj. běžná situace při komunikaci s lidmi, kterou nehodnotíme jako střetovou, ale ona v ní přeroste (názorová neshoda, konfliktní či agresivní člověk apod.).

Pokud nejsme odborníky na řešení násilných útoků, platí pro nás v plné míře zejména to, že naše jednání ve styku s okolím by mělo vždy směřovat k předcházení vzniku pro nás ohrožujících situací. Je třeba si uvědomit, že psychika člověka, který zaútočí, ať již neplánovaně či v rámci úmyslného cílevědomého jednání bývá poměrně jasná. Jedná zpravidla čistě na základě iracionálního, sobeckého způsobu myšlení a napadne nás bez jakýchkoliv skrupulí a bez ohledu na nějaké právní či etické normy, sociální zvyklosti, následky apod. Jeho další výhodou je známý axiom – každá akce je rychlejší než reakce, zpoždění o desetinu vteřiny pro nás může být osudné. Reakce obětí jsou provázeny v prvních okamžicích typickými úlekovými stavy, určitým ustrnutím, resp. ochromením z překvapivé situace. To bývá umocněno emotivním účinkem vyvolaným např. verbální agresí, (u loupeží i maskováním a zbraní pachatele apod.). Každý člověk reaguje na ohrožující situaci úlekem,

což je přirozená reflexivní reakce, trvající několik málo sekund. Napadení vyvolává vždy negativní instinktivní reakce jako je strach, panika, tréma, hrůza případně vztek nebo zuřivost. Jestliže člověk těmito negativním emocím propadne, pak racionální myšlení ustupuje do pozadí a v jeho dalším chování se projeví převládající instinkt. V takové chvíli je nejdůležitější dostat se zpět do reálné duševní roviny, kdy je člověk schopen jednat racionálně, tedy posoudit okolní situaci a svou vlastní pozici v ní. Každý člověk má vlastní, individuální model vnímání okolností konkrétní situace, a proto i v reakcích na ně mohou být mezi jedinci značné rozdíly. To je také jeden z důvodů, proč je chování člověka, stává-li se obětí, vždy individuální a tedy mnohdy i velmi různorodé, a to i ve stejných či obdobných situacích. V praxi tak jednání člověka mohou představovat jak racionální postupy založené na okamžitém vyhodnocení situace, tak i instinktivní reakce, které však nelze pokládat vždy za bezpečné.

Jestliže okolnosti nasvědčují bezprostředně hrozícímu útoku nebo tento již začal, má člověk v roli oběti v podstatě dvě možnosti reakce: útek či obrana. Nikdo není povinen, a to např. ani v rámci plnění pracovních úkolů, snášet stav bezprostředně ohrožující jeho fyzickou integritu (s výjimkou některých profesí, např. příslušníků policie či hasičského záchranného sboru, kterým to ukládá zákon). Volba útoku jako řešení takové situace je závislá především na konkrétních okolnostech, tzn. fyzická nebo početní převaha útočnicka (-ů), mimořádná agresivita, použité zbraně, možnost, resp. ochota pomoci ze strany dalších osob a samozřejmě v neposlední řadě naše osobní dispozice (např. pohlaví, věk, fyzická kondice, duševní stav apod.) Jinak řečeno, nemáme-li šanci situaci zvládnout bez vážného nebezpečí pro svoji osobu, je útek jediným racionálním řešením a nelze jej pokládat za projev slabosti, protože ochrana života a zdraví má přednost před jakýmkoliv jinými hodnotami. Pokud člověk zvolí obranu anebo okolnosti situace mu už jinou alternativu nedovolují (útok již nastal), pak takové jednání musí být vedeno rozhodně a razantně tak, aby nebezpečí pro naši osobu bylo zcela eliminováno. K obraně při tom lze použít cokoli, co může za dané situace šanci na dosažení tohoto cíle zvýšit. Pro pozdější posuzování přiměřenosti obrany není totiž rozhodující jaké prostředky (tj. zbraně, jimiž ve smyslu trestního zákona rozumíme „vše co může učinit útok proti tělu důraznějším“) byly na obou stranách použity, ale jak byly použity. Způsob obrany a použité prostředky však tvoří pouze fyzický předpoklad jejího úspěchu. Pro člověka bez zkušeností a zvláštní přípravy na střetové situace je mimořádně významné i zvládnutí dalších, vzájemně se prolínajících aspektů, zejména vnitřní, subjektivní povahy. Člověk se musí následně vyrovnat se sociálními aspekty své pozice. Fyzická obrana, k níž je člověk nečekaně donucen okolnostmi, představuje náhlé střetnutí mezi bezohlednou agresivitou a „slušným vychováním“. S jistou nadsázkou můžeme říci, že slušné vychování je ve střetové situaci jeho největším nepřítelem - je nucen se v extrémně krátkém okamžiku stát přinejmenším stejně „bezohledným“ jako protivník a přijmout myšlenku, že musí použít násilí i s možným následkem na zdraví jiného člověka. U lidí s jistou úrovní právního vědomí, schopných v dané situaci reálně uvažovat, může navíc „negativně“ zapůsobit obava z možných právních důsledků takového jednání. Musí zvládnout svoji psychiku. Člověk je „bezpečnostním“ prvkem. Ohrožující situace vyžaduje u člověka vyrovnat se s reakcemi jeho vlastní psychiky na stav ohrožení. Ve většině případů potřebuje překonat překvapení, šok a negativní emoce, zejména strach, nebát se a snažit se stylizovat do role „silné osobnosti“, tj. člověka se zdravým sebevědomím a kladným sebehodnocením. Předpokladem je rychlý návrat do reálného duševního stavu – tzn. překonat šok a vyhnout se tak instinktivní úlekové reakci (strach, panika, tréma, hrůza, ustrnutí, zuřivost apod.). Už vyvolané negativní emoce může jen velmi těžko regulovat, protože je to otázka chemismů, které probíhají v těle nezávisle na jeho vůli. Tímto způsobem má „oběť“ šanci zůstat v situaci extrémního ohrožení člověkem schopným vnímat útočnicka jako lidskou bytost, jako jednu z důležitých podmínek pro racionální zvládnutí situace. Musí znát a respektovat taktické zásady.

I když člověk zvládne oba předchozí aspekty své situace „oběti“ nemá ještě vyhráno. K úspěchu je potřebná, samozřejmě kromě zhodnocení fyzického poměru sil, i znalost a ovládnutí základních taktických prvků bezpečného zvládnutí střetové situace. Patří k nim slovní komunikace s útočníkem - tím nejdůležitějším, co může pachatele násilného činu odradit, je probudit v něm třeba jen nepatrný záblesk osobního vztahu k oběti – jinak řečeno vytvoření emotivní překážky. Toho lze dosáhnout např. tím, že se napadený individualizuje, přestane být pro útočníka anonymní (např. projeví se verbálně). Taktická stránka věci zahrnuje dodržování určitého postoje (vzdálenost nad mez zásahu a vždy tváří k protivníkovi) a je-li ozbrojen i znalost obrany před určitým druhem zbraně, znalost sebeobránných prvků, znalost chování a reakcí agresivních osob, osob pod vlivem či v abstinenci návykových látek atd. Lidem, kteří nejsou specialisty na obranu, odborníci doporučují – na překvapivou situaci reagovat překvapivě – pokud již okolnosti nedovolují uniknout, snažit se vyvolat instinktivní úlekovou reakci na straně útočníka, jejímž účelem je krátkodobá ztráta orientace (např. silný, výrazný a neočekávaný zvuk, světlo - v noci zhasnutí nebo oslnění) a tím ztráta kontroly situace. V praktické situaci téměř vždy použitelnou metodou, je dočasné blokování zrakových vjemů útočníka (tzn. použitím pevného předmětu nebo i tekutiny apod. k hození proti obličejí) a ochranný reflex útočníka vzápětí využít k útěku nebo i jeho fyzickému překonání.

Mechanismy, které působí na chování člověka v roli potenciální oběti nehody jsou samozřejmě daleko komplexnější, než jak zde byly popsány. Ale i z naznačených problémů je zřejmé, že úspěšné řešení ohrožujících situací klade na nepřipraveného člověka tak velké nároky, že pravděpodobnost nezvládnutí situace, resp. jeho selhání, je poměrně vysoká. Aplikujeme-li tento závěr na reálný život, nutně se vtírá otázka: vyplývá určitá zdrženlivost lidí v ochotě poskytnout jiným pomoc jenom z nezájmu anebo i z jednoduché úvahy „na to nemám“. Ač to nezní příliš eticky, můžeme vstup do konfliktu jiných osob, kde je navíc střelná zbraň, pokládat za skutečné hrdinství nebo spíše hazard? Tragické následky některých událostí naznačují odpověď. Druhou funkcí, kterou člověk v bezpečnostním systému plní, je funkce jednoho z prvků systému. Tato pozice vyžaduje především spolehlivé, bezchybné a přesné plnění určitých úkolů. Nejslabším článkem bezpečnostního systému je zpravidla člověk. Toto konstatování není samo o sobě příliš objektivní a můžeme jej slyšet často, obvykle tehdy, stane-li se selhání lidského faktoru bezprostřední příčinou nežádoucí události. Příčin, proč je člověk slabinou systému je celá řada. Většina z nich spočívá v podstatě jeho samého, resp. zákonitostech jeho chování. Ze zkušeností lze uvést ty, s nimiž se v praxi nejčastěji můžeme setkat. Tj. obecné postoje lidí k oblasti bezpečnosti: podceňování hrozeb, zvláště když dlouhodobě nebyli účastníky nebo oběťmi mimořádné události; tendence vnímat požadavky bezpečnosti jako omezující, často až zbytečně obtěžující a tím i jejich odsouvání na poslední příčky v hierarchii důležitosti; a zvláště nebezpečný každodenní stereotyp jejich činností.

Kromě těchto subjektivních faktorů však existuje i jedna velmi častá objektivní příčina, pro kterou člověk nemůže spolehlivě plnit svoji funkci v bezpečnostním systému. Tím je obvykle nepřizpůsobení systému, nejčastěji jeho stavebně technického provedení, možnostem a schopnostem a někdy i návykům lidí, kteří se v něm pohybují. Projevuje se to např. v míře „odolnosti“ bezpečnostních opatření vůči nedbalosti či úmyslnému jednání člověka. Původní příčina však byla jinde – technické řešení systému nepočítalo s přirozenou reakcí zaměstnanců na novou překážku. K nápravě tohoto stavu pomohlo až dodatečné instalování akustické signalizace otevřených dveří nad definovaný časový limit. Podobné reakce, resp. způsoby chování lidí v bezpečnostním systému, vedou k přesvědčení, že důležitým předpokladem pro zvýšení účinnosti jakéhokoliv systému ochranných opatření je respektování dominantní role člověka, které je nutné podřídit, přizpůsobit nebo alespoň zohlednit v koncepci daného systému a vytvářet tak podmínky příznivé pro akceptování jeho prvků, včasné předcházení i bezpečné řešení kritických situací. To, že člověk může být

současně obětí, by jej mělo teoreticky motivovat k dodržování jistých pravidel. V praxi to však zpravidla funguje jen u lidí nebo profesí vystavených v extrémní míře nebo každodenně vážnějším rizikům. V ostatních případech je sice zvláštnost postavení lidského činitele v bezpečnostním systému všeobecně uznávána, ale přesto v reálném životě stále velmi často nedoceňována.

Co znamená respektování úlohy člověka v bezpečnostním systému?:

- dosáhnout u člověka určitý stupeň znalostí o správném, tedy bezpečném chování v konkrétních podmínkách a zajistit jejich uplatňování v praxi;
- sladit jeho fyzické a duševní možnosti a schopnosti s provedením a funkčním nastavením bezpečnostního systému.

Ukažme si to na příkladu bezpečnostních systémů vytvářených na ochranu před kriminálními útoky, u kterých je potřeba maximální spoluúčasti člověka na vlastní ochraně zvlášť patrná.

### **Praktické zkušenosti a jejich možné využití**

Zkušenosti ukazují, že pravděpodobnost těchto útoků ovlivňuje z pohledu potenciálního pachatele nejen kritérium velikosti „kořisti“, ale i obtížnost jejího dosažení, která je dána mj. i chováním zaměstnanců v běžném provozu. Toto chování má obvykle dvě stránky: dodržování provozních pravidel, daných interními předpisy organizace; aktivita, resp. stupeň pozornosti či míra obezřetnosti vůči okolí. I když váhu tohoto kritéria nelze exaktněji vyjádřit, není pochyb o tom, že pachatelé, pokud volí mezi jinak srovnatelnými podmínkami, dávají přednost místům, kde zaměstnanci projevují evidentně laxní přístup k bezpečnostním pravidlům a zjevnou nevšímavost k okolí před místy, kde chování personálu vykazuje po této stránce prvky profesionality. Zaměstnanci tak mnohdy, aniž to vůbec tuší, mohou mít jistý „podíl“ na tom, že událost nastala. To však platí i naopak. Mnohdy registrují a reagují na situace, které mohou souviset s přípravou trestného činu a ať již nevědomky nebo cílevědomým jednáním pachatele odradí. V tomto smyslu můžeme hovořit o určité formě *viktimgenního* chování. V zájmu ochrany pracoviště před kriminálními delikty je samozřejmě žádoucí, aby jednání zaměstnanců směřující k odvrácení činu bylo uvědomělé. Vyplývá z toho, že dodržování bezpečnostních pravidel a pravidel obezřetnosti musí být přirozenou součástí chování zaměstnanců nejen za mimořádných situací, ale i v každodenním provozu organizace. Je to nejen projev jejich profesionality, ale i forma přímé účasti na preventivním působení před vznikem a následky nežádoucích nehod jakékoliv povahy. Toho lze dosáhnout zejména systematickou a průběžnou profesionální přípravou zaměstnanců v oblasti bezpečnosti provozu, která spočívá:

1. v jejich neformálním zaměřování na identifikaci s cíli a zájmy organizace;
2. ve zvyšování účasti personálu na bezpečném provozu, tj. sladění jeho chování s konkrétními podmínkami pracoviště, zejména seznámení s riziky;
3. v proškolení z hlediska bezchybného ovládnutí technických zabezpečovacích prvků, systémů a zařízení a znalosti jejich funkce, stupně odolnosti stavebně mechanických zábran v konkrétních podmínkách pracoviště, úkoly a oprávnění pracovníků ostrahy apod.;
4. v seznámení s pravidly prevence a bezpečného chování v ohrožujících situacích včetně nácviku jejich zvládnutí pod odborným vedením zaměstnance, odpovědného za bezpečnost provozu, který doporučí personálu specifické zásady bezpečného chování, odpovídající podmínkám pracoviště případně i osobnostním rysům zaměstnance (u vyhraněných typů), z praxe můžeme říci, že čím vyšší úroveň přípravy, tím častěji se vyskytují prvky racionálního jednání člověka v kritických situacích (totéž platí i pro chování lidí, kteří takové situace již prožili).



Samozřejmě pro optimální efekt odborné bezpečnostní přípravy a její akceptování je důležitý obsah a forma jakou je v organizaci prezentována. V praxi však navíc bývá velmi podceňován i vliv dalších okolností na chování lidí v oblasti bezpečnosti, které mohou výrazně přispívat ke zvyšování jejich spolehlivosti v bezpečnostním systému. Např. v personální oblasti jde o individuální posuzování osobnostních rysů zaměstnanců zařazených na, z hlediska funkcí organizace, exponovaných či citlivých pozicích nebo rizikových pracovištích. Potřeba kladení určitých požadavků na člověka v jistých funkcích či pozicích lze doložit i na příkladu, z hlediska předpisů velmi propracované, oblasti bezpečnosti a ochrany zdraví při práci, kde pro rizikové práce je zvlášť vyžadována nejen příslušná odborná způsobilost, ale i způsobilost zdravotní. Optimální funkce bezpečnostního systému je ve značné míře závislá na správném poznání a zhodnocení rizik, vůči kterým mají působit jeho ochranné účinky. Vyhodnocení (identifikace) rizik je proces založený na určení druhů rizik, stanovení velikosti (míry) jednotlivých druhů (kvantifikace) a následně jejich uspořádání podle nebezpečnosti (závažnosti) pro organizaci (klasifikace). Na základě toho pak lze provést optimalizaci rizik spočívající v jejich eliminaci nebo snížení na úroveň pro organizaci přijatelnou. Identifikace rizik je tedy jedním z významných nástrojů vytváření a udržování systému bezpečnosti organizace. Konkrétní metodický návod na hodnocení rizik daný obecně závaznými předpisy neexistuje (výjimkou je např. zjišťování a hodnocení rizikových faktorů pracovních podmínek podle zvláštních předpisů vztahujících se k ochraně veřejného zdraví na úseku bezpečnosti a ochrany zdraví při práci). V odborné literatuře se sice můžeme seznámit s různými pokusy o metodické postupy pro vyhodnocování velikosti rizik, včetně jejich matematického vyjádření, avšak tyto návody selhávají v okamžiku, kdy bychom do nich chtěli zahrnout lidský faktor. Zvlášť markantní je to v již několikrát zmiňované problematice bezpečnosti a ochrany zdraví při práci, která je nedílnou, na základě právních předpisů i povinnou, součástí bezpečnostního systému organizace. Lze to doložit na příčinách pracovních úrazů, jimiž je mimořádně časté selhání zaměstnance v důsledku podceňování nebo nedodržování stanovených bezpečnostních opatření k ochraně zdraví, které je vůbec nejčastější příčinou úrazů. Podle údajů uváděných zdroji Evropské unie až 80 % úrazů je zapříčiněno selháním zaměstnance, z toho 63 % v důsledku psychické zátěže (nahlédneme-li do statistik pracovní úrazovosti v České republice, nalezneme v nich údaje vyplývající z různých vyhodnocovacích hledisek a kritérií, avšak podrobnější analýzy z pohledu vlivu člověka a jeho psychiky na vznik a následky úrazů v nich, bohužel, objevíme jen sporadicky).

Dostáváme se tím k velice zajímavému rozporu, a to mezi příčinami nehod a platnou právní úpravou bezpečnosti a ochrany zdraví při práci, jejíž realizace v organizacích je de facto postavena na vyhodnocování rizik, tzn. zdrojů pracovních úrazů nebo nemocí z povolání. Předpisy, které hovoří o posuzování pracovních rizik obsahují široký výčet rizikových, řekněme vnějších, objektivních faktorů (prach, chemické látky, hluk, vibrace, neionizující záření a elektromagnetická pole, fyzická zátěž, pracovní poloha, zátěž teplem, zátěž chladem, psychická zátěž, zraková zátěž, práce s biologickými činiteli, práce ve zvýšeném tlaku vzduchu apod.), které mají být vzaty v úvahu, ale jen jeden z nich je subjektivní povahy, tj. přímo se dotýká možnosti selhání člověka v systému bezpečnosti práce (psychická zátěž).

V praxi se navíc faktor psychické zátěže zpravidla uplatňuje jen v případech činností spojených s nepřetržitým provozem nebo náročnou sociální interakcí a interpersonálními aktivitami. Skutečný podíl lidského faktoru na pracovní úrazovosti se do vyhodnocování rizik spojených s výkonem práce tedy téměř nepromítá. Přitom v některých profesích může mít stav psychiky člověka velmi výrazný vliv na úroveň jeho osobní bezpečnosti. Např. ve zdravotnictví působí jeden z významných faktorů, negativně ovlivňujících stav pracovní úrazovosti v tomto prostředí, jímž mohou být důsledky tzv. *syndromu vyhoření* (*Burn-out syndrom*), spojeného s pracovním vyčerpáním, nebo jinak řečeno, selhání zaměstnance trvale vykonávajícího psychicky zvlášť zátěžové činnosti. Kromě objektivně existujícího rizika

pracovního selhání v důsledku „syndromu vyhoření“, který se může projevit i v jiných oborech lidské činnosti, však existují i další faktory, resp. obecné vlastnosti lidské psychiky, které ovlivňují spolehlivost zaměstnance v bezpečnostním systému.

### **Seznam bibliografických odkazů**

ČECH, J. a kol., 2005. *Psychológia pre políciu a justíciu*. Trnava: Univerzita sv. Cyrila a Metoda v Trnave. ISBN 80-89034-91-8.

CHMELÍK, J., 2005. Současný stav a trendy páchání loupeží v peněžních ústavech. In: *Bezpečnost v podmínkách organizací a institucí ČR*. Sborník z mezinárodní konference SVŠES. Praha, s. 106 - 116. ISBN 80-86744-49-3.

IBL, P., 2005. *Bezpečnost v podmínkách organizací a institucí ČR*. Sborník z mezinárodní konference SVŠES. Praha. ISBN 80-86744-49-3.

KŘIVOHLAVÝ, J., 1986. *Já a ty (O zdravých vztazích mezi lidmi)*. Praha: Avicenum.

NÁCHODSKÝ, Z., 2000. *Přednáška na téma „Ochrana přepravy cenností České spořitelně, a. s.“*. Nepublikováno.

NEČAS, S., KLEMENTOVÁ, R., 1999. *Manažer a stres*. Brno: ČS, a. s.

NEČAS, S., PORADA, E., BRUNA, E., IBL, P., 2014. *Člověk a jeho role v bezpečnostním systému organizace*. Podhájska: Východoevropská agentúra pre rozvoj. ISBN 978-80-89608-19-5.

NEČAS, S.; SEILER, M. a kol., 2004. *Loupežná přepadení pracovišť s peněžním provozem a jejich bezpečnost (policejní, kriminalistické a technické aspekty teorie a praxe ochrany osob a majetku)*. Praha: Policejní akademie České republiky.

PORADA, V., RAK, R., 2015. *Případové studie primárního zajištění míst zásahu*. K. Vary: VŠKV.

RAK, R., PORADA, V., 2005. Pohled na bezpečnostní hrozby v informatice a telekomunikacích na přelomu roku 2004/2005. In: *Bezpečnost v podmínkách organizací a institucí ČR*. Sborník z mezinárodní konference SVŠES. Praha, s. 25 - 28. ISBN 80-86744-49-3.

SEILER, M., 2005. Bezpečnostní audit v organizaci. In: *Bezpečnost v podmínkách organizací a institucí ČR*. Sborník z mezinárodní konference SVŠES. Praha, s. 91 - 97. ISBN 80-86744-49-3.

SEILER, M., PORADA, V., 2000. Koncepce ochrany malých úřadoven. In: *Bezpečností teorie a praxe. Sborník policejní akademie ČR* –Praha: Policejní akademie ČR, zvláštní číslo, s. 211.

ŠUBRT, B., 2003. *Bezpečnost a ochrana zdraví při práci*. Ostrava: Anag. ISBN 978-80-7263-400-2.

### **doc. PhDr. Stanislav Nečas, CSc.**

Vysoká škola finanční a správní, Praha, stanislavnecas@vsfs.cz

### **doc. JUDr. Eduard Bruna, Ph.D.**

Vysoká škola finanční a správní, Praha, eduard.bruna@vsfs.cz

### **prof. JUDr. Ing. Viktor Porada, DrSc., dr. h. c. mult.**

Vysoká škola finanční a správní, Praha, viktorporada@vskv.cz

# STAV KOGNITÍVNYCH SCHOPNOSTÍ SENIOROV ŽIJÚCICH V DOMOVE DÔCHODCOV: ROZDIELY MEDZI VEKOVÝMI KATEGÓRIAMI

Dagmar Nemček, Alexander Simon

## Abstract

The aim of the study was to enlarge the knowledge about state of cognitive abilities of seniors living in old peoples' homes and compare the differences between age categories. Two groups of participants (n=31; mean age 77.7±5.4 years) were recruited for the study: seniors in age category 68-74 years (n=13) in mean age 71.4±3.2 years and seniors in age category 75-93 years (n=18) in mean age 82.2±4.1 years. The standardised Stroop Color-Word Test-Victoria version was used to measure the level of cognitive functions. Differences between age categories were analyzed with Mann-Whitney U-test. Mean scores of achieved results shows higher level of cognitive abilities in younger age category of seniors. Doesn't exist significant differences between evaluated age categories of seniors in state of cognitive abilities. Performances of both age categories of seniors are lower comparing the existing norms of cognitive abilities. We recommend to perform the exercises to improve or at least to maintain the existing level of cognitive abilities in seniors to become a part of everyday activities in old peoples' homes.

## Úvod

Starnutie je prirodzený, zákonitý a všeobecný jav, ktorému podliehajú všetky živé bytosti, teda aj človek. Starnutie je teda prirodzená súčasť ľudského života, ľudskej ontogenézy, je to prirodzený, nepretržitý, pozvoľne plynúci proces zmien, ktorým podlieha organizmus v priebehu času, ale ktoré sú takto označované až v neskorom veku (Čornaničová 2007). Sprievodným znakom starnutia organizmu nie je len postupné znižovanie fyzickej a psychickej výkonnosti, ale okrem iného aj prítomnosť intelektuálnych porúch, pri ktorých nastáva úpadok kognitívnych funkcií, často vzniká porucha vyšších nervových kortikálnych funkcií, medzi ktoré patrí pamäť, myslenie, orientácia, chápanie, počítanie, schopnosť učiť sa, jazyk a úsudok (Laca 2012). Kognitívne, čiže poznávacie schopnosti pomáhajú pri zisťovaní a spracovaní informácií o vonkajšom i vnútornom prostredí, za účelom prispôsobenia sa svojmu okoliu, prostrediu. Patrí sem recepcia – príjem, udržanie, triedenie a integrácia informácií; pamäť a učenie, vnímanie, pozornosť, orientácia, myslenie, expresívne funkcie (reč, kreslenie, mimické vyjadrovanie) (Kubíčková a Honzák 2003). Vo staršom veku sú tieto kognitívne schopnosti oslabené a nastáva tzv. kognitívne starnutie, ktoré Čunderlíková a Wirth (2009) rozdeľujú do troch stupňov podľa závažnosti: úspešné starnutie, normálne starnutie, patologické starnutie.

*Úspešné starnutie* možno spozorovať u niektorých osôb, u ktorých ani vo vysokom veku nedochádza k preukázateľným zmenám v pamäťových schopnostiach a ich výkon je porovnateľný s jednotlivcami mladšieho alebo stredného veku. *Normálne starnutie* predstavuje fyziologické zmeny v kognitívnych a ďalších psychických schopnostiach. Znamená to, že u väčšiny starších osôb dochádza vekom k drobným zmenám, ktoré sú charakterizované znížením pozornosti, s rastúcim vekom sa zhoršuje najmä vigilita, naopak selektivita pozornosti zostáva aj s vekom pomerne stabilná, zhoršením vybavenia si udalostí, miernym spomalením spracovania informácií (Klucká, Volfová 2009). *Patologické starnutie* sa prejavuje ako mierna kognitívna porucha a demencia. Mierna kognitívna porucha predstavuje patologickú situáciu, avšak pacienti ešte nespĺňajú kritériá pre demenciu. U časti chorých ide zrejme o počiatočné štádium demencie, u niektorých však k prechodu do demencie nepríde.

Preveniou kognitívneho starnutia je neustále aktivovanie kognitívnych funkcií prostredníctvom kognitívneho tréningu, najlepšie v kombinácii s pravidelnou účasťou na pohybových aktivitách a cvičení (Nemček 2012; Nemček, Wittmannová 2012; Labudová, Nemček, Antala 2012; Nemček 2013). Cieľom kognitívneho tréningu je okrem iného aktivizovať mentálne schopnosti seniorov, a tak prispievať k vytváraniu podmienok pre dobré fungovanie pamäti aj vo vyššom veku, dosiahnutie dostatočného stupňa nezávislosti seniora v každodennom živote, zdravé sebavedomie a záujem o nové poznanie a dianie okolo neho (Čunderlíková, Wirth 2009). Nájdenie zmysluplnej aktivity pre seniora, podporovanie seniora v jeho konaní, aby mal pocit potrebnosti, užitočnosti, pocit, že jeho život má zmysel aj vo vyššom veku. Nie je rozhodujúce, či ide o aktivity záujmové, alebo o aktivity bežného života, ale významným je nechať seniorov niečo robiť, a tým zabezpečiť spomínanú potrebu cítiť sa užitočným, potrebným (Kisvetrová et al. 2013). Čo sa týka aktivity seniorov a kognitívnych funkcií, Bayer (2010) konštatuje, že kognitívny tréning je možné chápať ako nefarmakologickú intervenciu na podporu kognitívnych funkcií. Údaje z pozorovacích štúdií poukazujú na to, že angažovanie sa v aktivitách, ktoré stimulujú kognitívne funkcie, je užitočné. Rovnako Kempermann (2009) hovorí, že úspešné starnutie je podmienené duševným stavom, ktorý nám umožňuje radowať sa zo zachovalého zdravia. Existuje viacero metód hodnotenia, testovania, získavania informácií o úrovni kognitívnych schopností a ich súčastí (Thorndike, Hagen 2013): verbálnej, kvantitatívnej a neverbálnej. Pri komplexnom posudzovaní kognitívnych funkcií a porúch sa uplatňuje napr. MMSE prístroj na zhodnotenie orientácie pamäte a pozornosti, reči (Tomagová 2009), ktoré sa doplňuje klinickým vyšetrením (Bóriková, Žiaková 2007), využitím dotazníka o mentálnom stave človeka SPMSQ (Pfeiffer, 1975), Stroopov test a pod. Pri hodnotení kognitívnych funkcií je potrebné mať na zreteli všeobecné vplyvy starnutia na kognitívny výkon. Kognitívne zmeny spojené s normálnym starnutím sú väčšinou mierneho až stredného rozsahu, a sú aj isté oblasti, v ktorých výkon zostáva stabilný alebo sa zlepšuje. Tento nerovnomerný spôsob postihnutia bol menej zjavný v skupine osôb 85 ročných a starších, u ktorých Spar a La Rue (2003) zistili všeobecný postupný úpadok troch základných zdrojov kognitívneho fungovania a to spomalenie rýchlosti spracovania informácií (ovplyvňuje pozornosť, pamäť a úsudok), úbytok zručností pracovnej pamäti (hlavne ak sa vyžaduje aktívna manipulácia s informáciami), zvýšený výskyt senzorických zmien (zhoršovanie zrakovej a sluchovej ostrosti) a pokles vnímania.

Cieľom nášho výskumu bolo prispieť k rozšíreniu poznatkov o stave kognitívnych schopností inštitucionalizovaných seniorov a zároveň poukázať na rozdiely z hľadiska veku, pričom sme predpokladali signifikantne vyššiu úroveň kognitívnych schopností v mladšej skupine seniorov oproti seniorom vyššieho veku vo všetkých úrovniach Stroopovho testu.

## Metódy

Výskumný súbor pozostával zo seniorov ( $n=31$ ) žijúcich v domove dôchodcov (ďalej DD) v Dunajskej Strede (ďalej DS) vo veku od 68 do 93 rokov (priemerný vek  $77.7 \pm 5.4$ ). Súbor seniorov sme rozdelili na dve vekové kategórie, a to seniori vo veku od 68 do 74 rokov ( $n=13$ ; priemerný vek  $71.4 \pm 3.2$ ) a seniori vyššej vekovej kategórie 75 až 93 rokov ( $n=18$ ; priemerný vek  $82.2 \pm 4.1$ ). V oboch skupinách seniorov sme realizovali jedno rázové testovanie kognitívnych schopností za prítomnosti psychológa prostredníctvom štandardizovaného psychotestu Stroop Color-Word Test – Victoria version (Bayard, Erkes, Moroni 2011), ktorý sa používa pre krátku administráciu a citlivosť k poruchám frontálneho laloku a je vhodný pre populáciu staršieho veku a je tiež meradlom výkonnosti mozgu, bežne používaný na neuropsychologické hodnotenia. Zvolený Victoria Stroop Test (ďalej VST) je zložený z troch predlôh veľkosti 21.5 x 14 cm a na každej z nich je šesť riadkov po štyroch položkách. Medzi riadkami je odstup 1 cm. V prvej časti „T“ má vyšetovaný pomenovať čo najrýchlejšie farby 24 bodov, vytlačených modro, zeleno, červeno a žlto. Každá farba je použitá šesťkrát a sú

zoradené v pseudonáhodnom poradí do vzoru, kde sa vždy objavujú iba raz v rámci riadku. Druhá časť „S“ je podobná tretej časti B s tým rozdielom, že body sú nahradené bežnými slovami (kedy, tvrdý, ale, nad), vytlačenými malými písmenami abecedy. Vyšetrovaná osoba musí povedať farbu, ktorou je podmetové slovo vytlačené a odhliadnuť od slovného obsahu. Tretia časť „B“ je podobná častiam T a S, ale farebnými podnetmi sú názvy farieb „modrá, zelená, červená a žltá,“ vytlačené písmenami malej abecedy tak, že farba tlače nikdy nezodpovedá názvu farby. Vo Victoria verzii sú predlohy prezentované vždy v rovnakom poradí **T, S, B**. Vyšetrované osoby boli inštruované, aby čo najrýchlejšie čítali alebo vyslovovali názvy farieb. Meranie času začalo bezprostredne po podaní inštrukcií. Časové hodnoty každého seniora sme zaznamenali do záznamového hárku. Na vyhodnotenie sme využili matematicko-štatistické charakteristiky (aritmetický priemer, smerodajná odchýlka, medián, minimum, maximum a variačné rozpätie). Hodnotenie výsledkov sme diferencovali z hľadiska veku a výsledky sme následne porovnali s existujúcimi normami podľa Spreena a Straussa (In: Simon 2013). Na komparáciu získaných údajov medzi vekovými skupinami sme použili neparametrický Mann Whitneyov U-test.

## Výsledky

Zistili sme, že priemerné hodnoty časov, za ktoré seniori splnili test poukazujú na vyššiu úroveň kognitívnych schopností v skupine mladších seniorov vo všetkých troch sledovaných úrovniach, pričom najväčšie rozdiely sme zaznamenali v najjednoduchšej úrovni T (4.56 s.) a paradoxne najmenšie rozdiely medzi mladšími a staršími seniori boli v najťažšej úrovni VST (B) a to 2.88 sekúnd (tab. 1). Tieto rozdiely neboli významné ani v jednej z častí VST, preto nami stanovenú hypotézu zamietame. Zaujímavým bolo zistenie, že najlepší čas vo všetkých troch úrovniach VST dosiahol senior zo skupiny starších seniorov, no na druhej strane najhorší výkon poukazuje taktiež na seniora zo skupiny staršej vekovej kategórie. Stredná hodnota (medián) bola v prospech mladšej vekovej skupiny seniorov vo všetkých troch úrovniach VST.

Tab. 1 Porovnanie hodnôt kognitívnych testov u seniorov z hľadiska veku

Základné matematicko-štatistické charakteristiky	Kognitívne testy / čas v sekundách					
	T		S		B	
	68-74 roční	75-93 roční	60-74 roční	75-93 roční	60-74 roční	75-93 roční
	sekundy					
aritmet. priemer	20.91	25.47	34.92	38.33	42.58	45.46
smerod. odchýlka	4.967	11.53	13.58	14.90	12.90	13.38
Medián	19.47	22.66	32.14	36.34	40.38	46.24
min.	15.27	14.23	21.41	18.29	28.63	21.86
max.	29.95	49.12	67.94	71.75	65.62	68.23
variačné rozpätie	14.68	34.89	46.53	53.46	36.99	46.37
<b>U – test</b>	0.581		0.628		0.701	
<b>Sign.</b>	NS		NS		NS	

Porovnaním výkonov vo VST s existujúcimi normami sme zistili, že mladšia veková kategória seniorov nášho súboru (68-74 roční) vykazovala vo všetkých troch úrovniach horšie výkony oproti normám (70-79 roční) aj keď vekové ohraničenie nášho súboru sa úplne nezodpovedá s vekovým ohraničením noriem (tab. 2). Najväčšie rozdiely priemerných hodnôt sme zaznamenali v časti „S“ VST a to až 15.88 sekúnd. Najmenšie rozdiely priemerných

hodnôt sme zaznamenali v najťažšej úrovni VST časti B a to len 3.75 sekúnd. Porovnanie priemerných hodnôt výkonov staršej vekovej kategórie (75-93 roční) s existujúcimi normami (80+) hovorilo v prospech seniorov podieľajúcich sa na tvorbe noriem v dvoch úrovniach VST, a to konkrétne v úrovni T a S a paradoxne lepšie výkony najťažšej úrovne B deklarovali zase seniori nášho súboru až o 15.67 sekúnd. Ďalšie značné rozdiely priemerných hodnôt, ktoré sme zaznamenali, boli v prostrednej úrovni S a to až 14.2 sekúnd ako sme už vyššie spomenuli bolo to v prospech noriem a najmenšie rozdiely boli deklarované najjednoduchšou úrovňou a to 6.6 sekúnd tiež v prospech seniorov podieľajúcich sa na tvorbe noriem.

Tab. 2 Porovnanie výkonov seniorov z DD v DS s normami VST podľa Spreena a Straussa (In: Simon, 2013)

Základné matematicko-štatistické charakteristiky	Seniori DD v DS		Normy VST		
	Vek (roky)				
	68-74	75-93	60-69	70-79	80+
<b>Časť „T“</b>					
aritm. priemer	20.91	25.47	12.71	15.00	18.87
smer. odchýlka	4.967	11.53	1.90	5.07	4.67
<b>Časť „S“</b>					
aritm. priemer	34.92	38.33	16.32	19.04	24.13
smer. odchýlka	13.58	14.90	3.33	5.10	5.13
<b>Časť „B“</b>					
aritm. priemer	42.58	45.46	31.82	38.83	61.13
smer. odchýlka	12.90	13.38	9.86	13.29	30.94

## Diskusia

Na nevyhnutnosť tréningu pamäte u starších ľudí s cieľom prevencie voči involučným zmenám na mozgu, hlavne zamedzeniu skoršiemu nástupu demencie, poukazuje mnoho výskumov (Tokovská 2014; Kabátová, Uričková, Botíková 2014). Mnohé štúdie tiež potvrdzujú pozitívny vplyv kognitívnych činností a aktívneho športovania na kognitívny výkon nie len u detí a mládeže (Kraček, Pačesová, Oliva, 2015; Kraček et al., 2015), ale hlavne u starších dospelých, predovšetkým výberom aeróbných pohybových činností (Nouchi et al., 2012; Theill et al. 2013). Vplyvom pravidelnej pohybovej aktivity sa zvyšuje asociačná pohotovosť, uvoľnenosť a pružnosť myslenia, rýchlosť rozhodovania, zlepšujú sa orientačné a pozorovacie spôsobilosti, organizácia pozornosti a spracovanie informácií (Kebza, 2005). V tejto súvislosti Gregor (2013) uvádza, že pravidelná pohybová aktivita výrazne prispieva k zmierneniu involučných zmien a procesov, zlepšuje vitalitu, a tak priaznivo ovplyvňuje priebeh starnutia.

## Záver

Na základe výsledkov nášho výskumu sme dospeli k nasledovným záverom:

- 1) neexistujú významné rozdiely v stave kognitívnych schopností medzi 68 až 74 ročnými seniormi a seniormi vo veku od 75 až 93 rokov;
- 2) obe skupiny inštitucionalizovaných seniorov disponujú nižšou úrovňou kognitívnych schopností v porovnaní s normami, no výraznejšie za normami zaostávajú seniori vo veku 68 až 74 ;

Vzhľadom na nízku úroveň kognitívnych schopností seniorov odporúčame, aby sa cvičenia na rozvoj, príp. na udržanie si určitej úrovne kognitívnych schopností, stali súčasťou

každodenných aktivít v inštitúciách pre seniorov. V každom prípade robíť „čokoľvek“ (aktivity kultúrno-spoločenské, či pohybové) má pozitívny vplyv na celkovú osobnosť človeka po stránke sociálnej, emocionálnej i edukačnej za predpokladu rozvoja tvorivosti, skúsenostného potenciálu formou teoretických vedomostí i praktických zručností. Koncept celoživotného vzdelávania súvisí úzko s fenoménom aktívneho starnutia. Svet dnes už nepatrí len mladým ľuďom (z pohľadu veku), ale i starším ľuďom, ktorí sú mladí duchom.

*Výskum bol realizovaný v rámci grantovej úlohy VEGA č. 1/0690/14 s názvom „Pohybová činnosť ako jeden z činiteľov podporujúcich úroveň kognitívnych schopností vybraných skupín populácie“*

### **Zoznam bibliografických odkazov**

BAYARD, S., J. ERKES, CH. MORONI, 2011. Victoria Stroop Test : Normative data in a sample group of older people and the study of their clinical applications in the assessment of inhibition in Alzheimer's disease. *Archives of Clinical Neuropsychology*. 28(3), 282 – 296.

BAYER, A., 2010. Intervencie podporujúce kognitívne funkcie vo vyššom veku. In: *Aktivizácia seniorov a nefarmakologické prístupy v liečbe Alzheimerovej choroby*. Bratislava: Slovenská Alzheimerova spoločnosť, s. 22 – 24. ISBN 978-80-970355-4-9.

BÓRIKOVÁ, I. a K. ŽIAKOVÁ, 2007. Problematika posudzovacích nástrojov v ošetrovatel'stve. In: *Ošetrovatel'ská diagnostika a praxe založená na dôkazoch*. Ostrava: OU, s. 13 – 17.

ČORNANIČOVÁ, R., 2007. *Edukácia seniorov*. Bratislava: Univerzita Komenského. ISBN 978-80-223-2287-4.

ČUNDERLÍKOVÁ, M. a M. WIRTH, 2009. *Aktivizačný program a tréning pamäti pre seniorov*. Bratislava: Centrum MEMORY. ISBN 978-80-970137-9-0.

GREGOR, T., 2013. *Psychológia športu*. Bratislava: Mauro. ISBN 978-80-968-0927-1.

KABÁTOVÁ, O., A. URÍČKOVÁ, A. BOTÍKOVÁ, 2014. Factors affecting the incidence of depression in the elderly. *Central European Journal of Nursing and Midwifery*. 5(3), 105 – 111.

KEBZA, V., 2005. *Psychosociální determinanty zdraví*. Praha: Academia. ISBN 80-200-1307-5.

KEMPERMANN, G., 2009. Nevydán na milosť a nemilosť času a svetu: plasticita stárnoucího mozku. In: *Perspektivy stárnutí z pohledu psychologie celoživotního vývoje*. Praha: Portál, s. 27 – 38. ISBN 978-80-7367-605-6.

KISVETROVÁ, H., P. KURKOVÁ, B. ŠVEJDÍKOVÁ, R. POPELKOVÁ, 2013. Používání sluchadla jako aspekt kvality života seniorské populace. In: *Mezinárodní konference Kvalita života 2013*. Liberec : Technical University, s. 53 – 62.

KLUCKÁ, J. a P. VOLFOVÁ, 2009. *Kognitivní trénink v praxi*. Praha: Grada. ISBN 978-80-247-2608-3.

KRAČEK, S., P. PAČESOVÁ, P. ŠMELA, M. ŠTEFANOVSKÝ, D. ČIERNA, 2015. Závislosť úrovne vybraných kognitívnych schopností v rankingu v džude u detí od 10 do 15 rokov. In: *Od výskumu k praxi v športe. Zborník vedeckých prác*. Bratislava: STU, 7 s. [CD-ROM]. ISBN 978-80-227-4485-0.

KRAČEK, S., P. PAČESOVÁ, V. OLIVA, 2015. Porovnanie úrovne vybraných kognitívnych schopností pravidelne športujúcej a nešportujúcej mužskej populácie. In: *Vedecké práce KSS a P 2015. Vedecký zborník*. Trnava: Univerzita sv. Cyrila a Metoda v Trnave, s. 140 – 146 [CD-ROM]. ISBN 978-80-8105-733-5.

- KUBÍČKOVÁ, N. a R. HONZÁK, 2003. Využití psychologických metod v klinické medicíně. *Praktický Lékař*. 83(10), 580 – 581.
- LABUDOVÁ, J., D. NEMČEK, B. ANTALA, 2012. *Pohyb pre zdravie*. Bratislava: END. ISBN 978-80-89-324-10-1.
- LACA, S., 2012. *Sociálna práca v paliatívnej a hospicovej starostlivosti*. Bratislava: Vysoká škola zdravotníctva a sociálnej práce sv. Alžbety. ISBN 978-80-8132-051-4.
- NEMČEK, D., 2012. Účasť na pohybovej aktivite a cvičení vo voľnom čase: indikátory kvality života seniorov. In: *Rekreačný šport, zdravie, kvalita života*. Košice: Univerzita Pavla Jozefa Šafárika, s. 210-218 [CD-ROM]. ISBN 978-80-7097-935-8.
- NEMČEK, D., 2013. Starnúť s pohybom a úsmevom. *Liek pre vaše zdravie*. 4(3), 12 – 13. ISSN 1337-5954.
- NEMČEK, D. a J. WITTMANNOVÁ, 2012. Indikátory a domény kvality života slovenských a českých seniorov žijúcich v domovoch dôchodcov. In: *Rekreačný šport, zdravie, kvalita života*. Košice: Univerzita Pavla Jozefa Šafárika, s. 219 – 227 [CD-ROM]. ISBN 978-80-7097-935-8.
- NOUCHI, R., et al., 2012. Beneficial effects of short-term combination exercise training on diverse cognitive functions in healthy older people: study protocol for a randomized controlled trial [online]. 2012 [cit. 2015-12-15]. Dostupné z: <http://link.springer.com/article/10.1186%2F1745-6215-13-200#page-1>.
- PFEIFFER, E., 1975. A Short Portable Mental Status Questionnaire for Assessment of organic brain deficit in elderly patients. *Journal of the American Geriatrics Society*. 23, 433 – 441.
- SIMON, A., 2013. Vplyv cvičenia na zmeny úrovne kognitívnych schopností seniorov. *Diplomová práca*. Bratislava: FTVŠ UK.
- SPAR, J.E. a A. LA RUE, 2003. *Geriatrická psychiatria. Stručný sprievodca*. Trenčín: Vydavateľstvo F. ISBN 80-88952-13-1.
- THEIL, N., et al., 2013. *Effects of simultaneously performed cognitive and physical training in older adults*[online]. 2013 [cit. 2015-12-15]. Dostupné z: <http://link.springer.com/article/10.1186%2F1471-2202-14-103#page-2>.
- THORNDIKE, E. & E. HAGEN, 2013. *Test kognitívnych schopností – TKS* [online]. December 2013 [cit 2015-12-15]. Dostupné z: [www.psychodiagnostika-as.sk](http://www.psychodiagnostika-as.sk)
- TOKOVSKÁ, M., 2014. Kognitívny tréning ako determinant aktívneho starnutia. *Lifelong Learning – celoživotní vzdelávání*. 4(2), s. 110 – 128. ISSN 1804-526X.
- TOMAGOVÁ, M., 2009. Meracie nástroje na posudzovanie kognitívnych funkcií u seniorov. *Profese on-line*. 2(2), s. 65 – 74. ISSN 1803-3430.

**Mgr. Dagmar Nemček, PhD.**

Univerzita Komenského v Bratislave  
 Fakulta telesnej výchovy a športu  
 Nábr. Arm. Gen. L. Svobodu 9, 814 69 Bratislava  
 dagmar.nemcek@uniba.sk



# TRANSLATION IN THE CLASSROOM

Martin Němec

## Abstract

Translation and translation oriented research in English Language Teaching (ELT) is always a controversial topic. It has recently been referred to as the “skeleton in the cupboard”. Yet, regardless of all the controversial arguments, it is used in the modern classroom and some teachers and educators say they can hardly teach without the support of the students’ mother tongue. This article clarifies and explains the position of translation in modern pedagogical approaches and suggests ways that will eliminate some of the controversies. It will present translation as one of many approaches used in modern ELT methodology as well as provide a solid foundation in CEFR and modern intercultural education based on mediation.

## Pedagogical Translation in Teaching EFL

Throughout the years, translation and pedagogical translation has received increasing attention by teachers’ educators and researchers who are focusing on the study of modern direct approaches for teaching foreign languages (EFL). Beeby (78-76) states that those who do not include translation among grammar-translation methods are looking for a place for it in other modern methods but many others still refuse to accept pedagogical translation as a valid method in EFL teaching (Atkinson 17). No matter how much attention has been brought into the field of pedagogical translation research in recent years, there is still a need for a precise definition of the concept. How is the expression “translation”, or more precisely “pedagogical translation”, in modern educational environments defined? How do the teachers use it? Is pedagogical translation used as a communicative tool or is it used for classroom management? How do future teachers perceive the concept of translation? What is the position of current educators? Delisle (5) defines “pedagogical translation” as follows: “Academic, or pedagogical translation is intended to help the student acquire the rudiments of a language, or at a more advanced level, to perfect his style. It is never an end in itself, but always a means.”

This definition of pedagogical translation does not include the use of L1 (mother tongue) in teaching or instructions in L1 for the teachers to organize their curriculum resulting in more efficient education. Atkinson (67) claims that the use of L1 to explain grammar, word definitions or more extensive explanations of lexicon also can hardly be considered as pedagogical translation.

Recently, more teacher educators and researchers no longer see translation as a controversial topic. Instead, their focus is on defining the precise position of all L1 to L2 (foreign language) and L2 to L1 activities in the present methodologies. Albir (69) argues that, “the situation of translation in today’s society is quite new”. He claims that a “new approach to critically reflect on the translation has already been made ... [and] a new conception of the teaching of translation already exists” concluding that “the role of the mother tongue in the process of learning a foreign language has been clearly reviewed and widely discussed”. The latest research does not fully serve as a solid foundation for incorporating pedagogical translation into modern EFL methods. Without a clear, thorough definition and clarification of the position of pedagogic translation in the modern education system, the gap in the everyday practice differs and digresses from the latest research.

Based on my personal qualitative research (Němec 2014), I can argue that the teacher educators create their own theories (subjective teacher’s beliefs (Janík 2006)) that they apply to their everyday teaching and lecturing. The use of translation (pedagogical translation) is mostly motivated by personal experience and the concept called “subjective teachers belief”

(Janík 2007). Teacher educators lack support in modern methodology, which results in their personal, subjectively created beliefs becoming the only methodological support for their work. The situation can be clearly demonstrated using the results of my qualitative research (Němec 2014) that focused on a group of fifteen teacher educators of various departments that teach in the English language from a few universities in the Czech Republic. When the respondents reflected on their personal experience, their answers were very similar. Respondent 7 claims *“[I...encountered translation] in its most classic form, grammar-translation form, due to the fact that I learned English from the text book for language schools where translation was always incorporated. And, as I recall, the teachers used translation a lot. [...] in high school, well, at the end of the lessons, there was translation as a form of language exercise, so we translated from Czech to English and from English to Czech. We also used the “testing method”, which means we translated sentences for ourselves....”* As a result, this respondent, probably under the influence of the personal experience, continues to use the translation in her teaching daily. *“When I teach practical language or phonetic and phonology and I want to show intonation, for example, I want to show the difference- the difference of why something wouldn't work in Czech at all and why they therefore have to learn it correctly in English. And they tell me, how would it be said in Czech, and I show them the difference proving why it's important to learn it correctly.”* (R7)

Respondent R4 underlines her own experience: *“Yes, I have experienced it [translation] often and in all forms. The drills, translations, translations of texts into English, translations into Czech, the drills can be oral, written, testing...”*. When asked how and if she uses the translation in her university teaching, she says: *“Often they need to translate it for themselves in order to say something- first, by putting together a Czech answer, then translating their response to finally speaking their answer and we are happy. As soon as we forbid that translation process, we don't help them much. They will be worse off and everything will only take longer.”* Although other respondents have had similar experiences, they use the translation differently. For instance, R5 states an example of how she works with translation: *“... in grammar, I sometimes point out to them what is the same. For example: prepositions. When there is the same preposition in Czech and English, I tell them to not worry about it, that it's the same, but when the preposition is completely different, I point out the differences.”* In this regard, the respondents also mention the irreplaceable service of L1, which offers a number of grammar skills that must be used and built upon: *[Many of the teachers of practical language] “... often come back to [their] mother tongue, as long as [they] have a homogenous groups of students, and use it to guide the students to finding connections and similarities in the languages, in grammar”. Many think this method of teaching, “would be ideal and would run smoothly.”*

Some others use translation to support the cultural understanding for detailed studies of the lexicon, or in a broader sense, of the language functions. Respondent 11 states: *“Well, just take Harry Potter. Everyone knows it; the kids love it. Now, imagine that you would translate a few names in the English language lessons in elementary schools. Suddenly it would become apparent what all the things they learn mean, how many new words kids suddenly know. And translation is not being used in elementary schools, usually they just let the pupils describe the content of a film, but they walk away with nothing from English, from the actual language.”*

Some respondents see the potential of using translation in studies of life, institutions, and other non-language phenomena. Respondent 11, again, says: *“Let them translate a recipe for a Christmas pudding and you will see they'll never make a mistake in it again. You give it to them as home work, then you ask, then you can speak English, and it's clear”*. It seems obvious that pedagogical translation has its place among other methods and can serve as a suitable supplement of any applied teaching method. But, the usage varies massively. The real

pedagogical translation concepts seem foggy and subject to many improvised and individualized approaches that pragmatically serve the momentary situation, subject or teaching environment in the particular classroom. The modern ELT methodology misses the broader debate on the usage of translation and lacks the clear and rationale base for positioning itself within modern communicative methods.

### **Different Perspectives in Pedagogical Translation Studies**

Recently, translation in the EFL classrooms became the center of attention to several language specialists and teacher educators. On the 6<sup>th</sup> of February 2015, during the conference at the Faculty of Arts (10<sup>th</sup> Brno International Conference of English, American and Canadian Studies), Eva Skopečková presented “Translation and Language Learning: Untapped Potential of Functionalist Approach to Translation in the Foreign Language Classroom”. Skopečková claims that translation is a communicative act and therefore should not be blocked from the EFL classroom. She believes that it should be re-focused in the context of modern ELT methodology. She draws on Nord (12), who incorporates SCOPOS translation theory in her studies, and uses Nord as a solid base to argue that the real and only valid ground for the definition of the right method in the EFL classroom is always according to the addressee (typically readers in the traditional literary translations and similarly, students in the EFL classroom).

Within the framework of Nord’s theory, one of the most important factors determining the purpose of a translation is the addressee. One must consider the culture-specific world-knowledge, the expectations, and the communicative needs of the intended receiver or audience of the target text. Every translation is directed at an intended audience, since to translate means “to produce a text in a target setting for a target purpose and a target addressee in target circumstances (Nord 12). Nord’s approach is also supported by Anthony Pym (2013) who claims, the “bad, bad, bad” adjectives can no longer be used for the qualification and definition of translation in the classroom. But, the great and “still untapped” potential (Skopečková) of translation lies in the addressee. Understanding the needs of the “addressee” in EFL classrooms will allow the redefining of translation and end the use of translation as a synonym for Grammar Translation method.

“There are very different concepts of what the term ‘translation’ means, both in research and among teachers. The more the operative concept involves communication and intercultural competence, the more favorable the attitude to translation, among both researchers and teachers, and the less it is conceptually opposed to language learning. One of the prime struggles is thus over the meaning of the term ‘translation’”. (Pym, Malmkjær, and Gutiérrez- Colón Plana 135). It seems that the focus on addressee might finally overcome the controversies described in the notorious discourse started by Luke Prodomou (5). In the introduction of the book, *Using The Mother Tongue* by Deller and Rinvoluceri (5) Prodomou states that until recently the mother tongue in the EFL classroom was a “... skeleton in the cupboard”. He says “... the metaphor is apt insofar as we have for a long time treated the mother tongue (L1) as a “taboo” subject, a source of embarrassment and, on the part of non-native speaker teachers in particular, a symptom of their failure to ‘teach properly’”. Considering and analyzing the traditional, critical and analytical studies and works by the opponents of translation and usage of L1 in the EFL classroom, we will realize that all the claims are, in the words of Mackey (9), “more a collection of opinions and feelings than an organized body of knowledge”.

Understanding the addressee and their communication needs seems to be the key to bring translation back to the teaching methods and to bring an end to the use of the word “translation” as a synonym for grammar-translation method. The needs of the addressee,

typically students or pupils, vary in time and depend mostly on their level of English and the educational institutions. Understanding the backgrounds of the addressees will allow educators to design the correct activities where translation will be understood and used as a tool that “... will help the student acquire the rudiments of a language ...” (Delisle 5).

### Mediation, translation and their reflections in CEFR

Addressee, as the key for setting up the methodology ground for the translation, also might be supported by the concept of mediation. The expressions first appeared in the German re-defined Grammar Translation Method before it was presented in documents of European Union (see below). Robert Weschler introduced the method as the “Functional Translation Method combined with Communicative Approach”. It was designed as a technique preferring the translation of ideas and not words. The important breakthrough similarities can be seen below in the table comparing the traditional Grammar Translation Method and Proposed Functional Translation.

Table 1 Comparison of Traditional Grammar Translation method and Functional Translation (Weschler 99)

Traditional Grammar-Translation	Proposed Functional-Translation
1. To decode technical texts (arcane input)	– To express one’s own ideas (useful output)
2. To elicit only one correct answer	– To negotiate meaning and train for tolerance of ambiguity
3. To prepare for absurdly detailed tests	– To supply with useful language for communication
4. To promote accuracy	– To promote fluency
5. To develop memorization	– To encourage experimentation

Based on Weschler (98-101) and his postulates, the goal of the Proposed Functional Translation method is to make learning enjoyable and effective by allowing the students to draw on their knowledge of their mother tongue (L1). Many adequate examples support his claims. Similarly, the *Common European Framework of Reference for Languages: Learning, Teaching, Assessment* (CEFR) designed by the Council of Europe (CE) as the result of the research project entitled *Language Learning for European Citizenship* published in 2002 is endowed with the tenets of the Communicative approach (section 3.4). Nevertheless, it is vital to understand how the expression “mediation” is used in the terminology of the CEFR: “In both the receptive and productive modes, the written and/or oral activities of mediation make communication possible between persons who are unable, for whatever reason, to communicate with each other directly. *Translation or interpretation, a paraphrase, summary or record*, provides for a third party a (re)formulation of a source text to which this third party does not have direct access. Mediating language activities –(re)processing an existing text – occupy an important place in the normal linguistic functioning of our societies.” (14)

In other words, mediation may be defined as the reformulation of an existing text which a third party cannot access-the target text does not reflect the meanings of the language users, rather they act as mediators between speakers of different languages (Marqués 41). All interactions can be further divided into *intralinguistic* and *interlinguistic*. Thus, to conclude, translation is considered an example of interlinguistic textual mediation. Table 2 shows the classification of mediation activities in the CEFR:

Table 2 Mediation activities (CEFR).

Oral mediation	Simultaneous interpretation Consecutive interpretation	Conferences, meetings, formal speeches, etc. Speeches of welcome, guided tours, etc.
	Informal interpretation	Foreign visitors in home country; native speakers when abroad; social and transactional situations; of signs, menus, notices, etc.
Written mediation	Exact translation	Contracts, legal and scientific texts, etc.
	Literary translation	Novels, drama, poetry, libretti, etc.
	Summarizing gist within L2 or between L1 and L2	Newspaper and magazine articles, etc.
	Paraphrasing	Specialized texts for lay persons, etc.

Pym et al. (27) draws on the fact that CEFR has been highly influential in many parts of the teaching profession, notably the promotion of multilingualism and the education of the entire person. The CEFR is also more credible as many of its individual passages have to be compared, interpreted and debated. This is mostly true of the following sections of the CEFR, which concern the relationship between translation and language learning (all emphasized passages were marked by the author of the article): The language learner/user's communicative language competence is activated in the performance of the various language activities, involving reception, production, interaction or *mediation (in particular interpreting or translating)*. Each of these types of activity is possible in relation to texts in oral or written form, or both. (CEFR 2.1.3)

In both the receptive and productive modes, the written and/or oral activities of mediation make communication possible between persons who are unable, for whatever reason, to communicate with each other directly. *Translation or interpretation, a paraphrase, summary or record, provides for a third party a (re)formulation of a source text to which this third party does not have direct access.* Mediating language activities – (re)processing an existing text – occupy an important place in the normal linguistic functioning of our societies. (CEFR 2.1.3) The learner does not simply acquire two distinct, unrelated ways of acting and communicating. The language learner becomes multilingual and develops interculturality. The linguistic and cultural competences in respect of each language are modified by knowledge of the other and contribute to intercultural awareness, skills and know-how. They enable the individual to develop an enriched, more complex personality, an enhanced capacity for further language learning, and greater openness to new cultural experiences. Learners are also enabled to *mediate, through interpretation and translation*, between speakers of the two languages concerned who cannot communicate directly. (43)

All these activities are referred to as “translation” or “interpretation”. However, “translation” and “interpretation” do not fully describe all of the other skills and activities described in CEFR.

## Conclusion

Heinrich Heine once mentioned that translation is “dancing in the chains”. The shackles of rules, expectations of the addressees, and the limits of each language bound creativity itself. Recently, pedagogical translation is removing the negative adjectives that did not allow translation to establish itself in modern teaching methods. Moreover, it is becoming more obvious that modern linguistics see translation as part of current intercultural competences that should be introduced into regular curricula, depending on the level of the pupils and students. “Skeleton in the Cupboard” seems to be replaced by modern attitudes with solid ground in the CEFR. Future research should establish solid ground for the theories based on CEFR and its emphasis on the intercultural communication realized through rich language devices. Even though the impact of teachers educators still improvising on the use of the pedagogic translation seems vast these days, the future research and general notion of translation as a communicative device transforming ideas and not words should help to overcome the drawbacks of the translation as used now.

Even though it seems clear that the translation and the usage of L1 in the classroom does not cover the same phenomena, it must be clearly projected in further studies and the EFL methodology should, based on the CEFR and recent level of research, accept pedagogical translation as a valid method in the classroom. This article only scratches the surface of a huge challenge to present the pedagogic translation as a creative and efficient method in the future and is far from reincarnating the not-totally-forgotten Grammar Translation Methods. And that is also the task for future.

## Bibliography

- ALBIR, A. H., 2001. *Traducción y traductología*. Cátedra.
- ATKINSON, D., 1987. “The Mother Tongue in the Classroom: A Neglected Source?” *ELT Journal* 41: s. 241-47.
- BEEBY, A., ENSINGER, D., PRESAS, M., 1998. “Investigating translation.” *Selected papers from the 4th International Congress on Translation, Barcelona*. Vol.2000.
- COUNCIL OF EUROPE., 2001. *Common European Framework of Reference for Languages: learning, teaching, assessment*. Strasbourg: Council of Europe, Cambridge University Press. [http://www.coe.int/t/dg4/education/elp/elp-reg/Source/key\\_reference/CEFR\\_EN.pdf](http://www.coe.int/t/dg4/education/elp/elp-reg/Source/key_reference/CEFR_EN.pdf). Accessed January 2013
- DELLER, S., RINVOLUCRI, M., 2002. *Using the Mother Tongue: Making the most of the learner's language*. Delta.
- DELISLE, J., 1988. *Translation: An Interpretive Approach*. Ottawa: Ottawa University Press.
- JANÍK, T., 2007. “Cílová orientace ve výuce fyziky: exkurz do subjektivních teorií učitelů.” *Pedagogická orientace* 17.1 :1 s. 2-33.
- JANÍK, T., 2005. “Zkoumání subjektivních teorií pomocí techniky strukturálních konceptů (SLT).” *Pedagogická revue* 57: s. 477–96.
- MACKEY, W., 1953-5 “The meaning of method”. Reprinted in W. R. Lee (ed.) *ELT Selections 2: Articles from the Journal 'English Language Teaching'*. London: Oxford University Press. s. 9-48.
- MARQUÉS A., 2013. “An overview of translation in language teaching methods: implications for EFL in secondary education in the region of Murcia.” *Revista de Lingüística y Lenguas Aplicadas* 8, s. 38-48.

- NĚMEC, M., 2014. *Didaktický překlad ve výuce angličtiny jako cizího jazyka*. Brno: Masarykova Univerzita, Pedagogická fakulta,. Web. 28 Mar. 2015. [http://is.muni.cz/th/35923/pedf\\_d](http://is.muni.cz/th/35923/pedf_d)
- NORD, Ch., 2005. *Text analysis in translation: theory, methodology, and didactic application of a model for translation-oriented text analysis*. 2nd ed. New York: Rodopi.
- PRODROMOU, L., 2002. "From mother tongue to other tongue: what is the place of the learners' mother tongue in the EFL classroom."
- PYM, A. 2015. "On Literacy and Translation." *Creating, Shaping, Signifying: 10th Brno conference of English, American and Canadian studies*. Masaryk University. Brno, Czech Republic, 5-7 February. Keynote Address.
- PYM, A., MALMKJÆR, K., 2013. *Translation and Language Learning: The Role of Translation in the Teaching of Languages in the European Union: A Study*. Luxembourg: Publications Office of the European Union.
- SKOPEČKOVÁ, E., 2015. "Translation and Language Learning: Untapped Potential of Functionalist Approach to Translation in the Foreign Language Classroom." *Creating, Shaping, Signifying: 10th Brno conference of English, American and Canadian studies*. Masaryk University. Brno, Czech Republic, 5-7 February. Conference Presentation.
- WESCHLER, R., 1997. "Uses of Japanese in the English Classroom: Introducing the Functional-Translation Method." *Kyoritsu Women's University Department of International Studies Journal*. Hamamatsu, Japan, s. 87-110.

**Mgr. Martin Nemeč, Ph.D.**

Masaryk University  
Faculty of Education  
Department of English Language and Literature  
Poříčí 7, 603 00 Brno  
Czech Republic  
nemecm@ped.muni.cz

# RÓMSKA OTÁZKA Z HĽADISKA VEREJNEJ MIENKY A PRÁVNEHO PORIADKU SLOVENSKEJ REPUBLIKY

**Dominika Neupauerová**

## **Abstract**

This thesis is devoted to analyzing the Roma issue from the perspective of public opinion and legislative of Slovak Republic. Roma issue is one of the most important and serious problematics in Slovak society. Experts have tried to solve it through many centuries, but it could never be solved complexly. In this thesis I analyze legislature changes of Romas position in Slovak Republic, and also opinions of Slovak citizens and their solutions of this particular problem. This research is based on a survey with basic questions which helped us with analyzing problems and their possible solutions.

## **Úvod**

Naša spoločnosť v 21. storočí prechádza veľkými zmenami dotýkajúcimi sa každej jej časti. Za všetky môžem spomenúť proces demokratizácie a transformácie národného hospodárstva. Či už sa pozeráme na oblasť kultúry, politiky, financií alebo medziľudských vzťahov. Na základe každodenného života a vlastných skúseností môžem povedať, že je to spôsobené aj kvalitatívnymi zmenami v porovnaní s minulosťou.

Slovensko patri medzi štáty, v ktorom žije vysoké percento Rómov a rómska otázka je na Slovensku považovaná za jeden z najťažších a najväčších spoločenských problémov. Cieľom tejto práce je stručne ozrejmiť čitateľom špecifiká rómskeho etnika ako aj ich súčasné postavenie na Slovensku. Aktuálnosť a každodennosť témy spočíva predovšetkým v tom, že sa netýka len rómskej populácie, ale aj majoritnej časti obyvateľstva. A preto som sa snažila v nasledujúcich kapitolách poukázať nato ako „upravuje“ legislatíva Slovenskej republiky daný problém a ako sa nato pozerá majorita Slovenskej republiky.

Cieľom príspevku bolo lepšie nazrieť na daný problém, analyzovať hlavné aspekty a problémy a následne aj verejnú mienkuobyvateľstva SR s navrhnutím možného riešenia.

## **Legislatívna úprava postavenia Rómov v SR**

Legislatívnu základňu upravujúcu postavenie národnostných menšín a etnických skupín na Slovensku tvorí predovšetkým Ústava Slovenskej republiky z roku 1992 a Ústavný zákon z 23.februára 2001, ktorým sa mení a dopĺňa Ústava SR č.460/1992 Zb. v znení neskorších predpisov, v ktorej je vyjadrená netradičná hierarchia právnych noriem. Koncepcia ústavnej ochrany menšín v SR je postavená na dvoch zásadách. Prvou je zásada rovnosti a nediskriminácie. Ide o všeobecný princíp, ktorý zaručuje článok 12. Ústavy Slovenskej republiky: „Základné práva a slobody sa zaručujú na území Slovenskej Republiky všetkým bezohľadu na pohlavie, rasu, farby pleti, jazyk, vieru a náboženstvo, politické, či iné zmýšľanie, národný alebo sociálny pôvod, príslušnosť k národnosti alebo etnickej skupine, majetok, rod alebo iné postavenie. Nikoho možno z týchto dôvodov poškodzovať, zvýhodňovať alebo znevýhodňovať“. V tejto súvislosti treba poznamenať, že žiadna právna norma v SR nepredpisuje kritéria pre identifikovanie sa určitej osoby s menšinou a neexistuje ani žiadna formálna procedúra uznania menšiny štátom. Podľa Ústavy SR príslušnosť konkrétnej osoby k určitej menšine spočíva výlučne na jej slobodnom rozhodnutí. Nikoho nemožno pri tomto rozhodovaní ovplyvňovať a všetky spôsoby nátlaku smerujúce k odnárodňovaniu sú zakázané čo je spomínané v článku 12 ods. 3 Ústavy (Koganová, Kopecký 2005). Tu by som rada poukázala na ten fakt, že po poslednom sčítaní ľudu na Slovensku,



ktoré sa konalo v roku 2011 sa k rómskej menšine prihlásili takmer 2 % obyvateľstva Slovenskej Republiky, čo predstavovalo 105,7 tisíc obyvateľov na Slovensku. V skutočnosti však prieskumy odhadujú toto číslo na niekoľko násobne vyššie a to konkrétne 450 tisíc rómskych spoluobyvateľov. Je dobre položiť si otázku, z akého dôvodu sa teda Rómovia nehlásia k svojej národnosti?

Druhou zásadou je princíp zaručujúci osobitné práva pre príslušníkov národnostných menšín a etnických skupín. Občanom, tvoriacim v SR národnostné menšiny alebo etnické skupiny sa zaručuje všestranný rozvoj, najmä právo spoločne s inými príslušníkmi menšiny alebo skupiny rozvíjať vlastnú kultúru, právo rozširovať a prijímať informácie v materinskom jazyku, združovať sa v národnostných združeniach, zakladať a udržiavať vzdelávacie a kultúrne inštitúcie. Občanom patriacim k národnostným menšinám alebo etnickým skupinám Ústava SR ďalej zaručuje za podmienok ustanovených zákonom okrem práva na osvojenie si štátneho jazyka aj právo na vzdelanie v materinskom jazyku; právo používať materinský jazyk v úradnom styku; právo zúčastňovať sa na riešení vecí týkajúcich sa národnostných menšín a etnických skupín. Je potrebné však uviesť, že výkon práv občanov patriacich k národnostným menšinám a etnickým skupinám, zaručených v Ústave SR nesmie viesť k ohrozeniu zvrchovanosti a územnej celistvosti SR a k diskriminácii ostatného obyvateľstva (čl. 34). Ústava v ustanoveniach čl. 12, 33 a 34 zakotvuje práva príslušníkov národnostných menšín a etnických skupín ako individuálne práva v súlade s medzinárodným štandardom uplatňovaným v európskych krajinách. Neobsahuje definíciu menšiny, nerobí rozdiel medzi pojmi národnostná menšina a etnická skupina, pričom obsah a rozsah ich práv je totožný (Koganová, Kopecký 2015). Je tiež potrebné poukázať nato, že Rómovia ako národnostná menšina majú svoj štatút len v SR. Vláda SR vo svojom uznesení č. 153 z roku 1991 deklarovala uznanie Rómov za národnostnú menšinu, prijala nimi požadované označenie Rómovia a garantovala im všestranný kultúrny a etnický rozvoj. Od roku 1991 sa Rómovia mohli po prvýkrát slobodne prihlásiť k svojej národnosti. Rómsky jazyk sa výslovne uvádza medzi regionálnymi a menšinovými jazykmi, ktoré SR uznáva na účely uplatňovania Európskej charty regionálnych alebo menšinových jazykov. Z týchto faktov vyplýva, že na Slovensku existuje aj v právnom zmysle rómska národnostná menšina, ktorá požíva všetky práva priznávané Ústavou SR národnostným menšinám (Koganová, Kopecký 2015).

### **Rómska otázka z hľadiska verejnej mienky**

Postavenie Rómov na Slovensku je oproti majorite horšie vo väčšine oblastí života – nezamestnanosť, nevzdelanosť, spôsob bývania, zdravotný stav, hygiena. Väčšina Rómov je odkázaná na pomoc štátu, preto sa stretávame s názormi, že slovenské väčšinové obyvateľstvo je slovenským štátom oproti Rómom diskriminované. Práve aj z tohto dôvodu sa môžeme na Slovenskú stretnúť s negativistickým postojom k tejto menšine.

Prepojiť verejnú mienku a právny poriadok Slovenskej Republiky, čo sa týka tejto otázky je naozaj veľmi ťažké. Obyvatelia Slovenskej Republiky v dnešnej dobe sú pobúrení, čo sa týka daného problému, a dosť často sa cítia frustrovaní respektíve oni sami sa cítia skôr diskriminovaní pričom tvrdia, že rómska menšina má samé výhody. Snažila som sa vytvoriť dotazník, kde mohli ľudia slobodne vyjadriť názor na danú problematiku, pri analýze týchto odpovedí, som sa stretla zo zaujímavými názormi. Cieľom tohto výskumu tiež bolo zistiť prečo sa slovenská majorita cíti byť na Slovensku diskriminovaná, čo slovenskej majorite na rómskom obyvateľstve v našej krajine prekáža, akým spôsobom možno Rómov motivovať k zlepšeniu ich života, ale najhlavnejším cieľom výskumu bolo zistiť, či sú slovenskí občania spokojní s riešením rómskej problematiky, a nájsť pre túto problematiku vhodné riešenia. Dotazník vyplnilo takmer 300 respondentov z celého Slovenska rôznej vekovej kategórie. 86 % percent bolo vo vekovej kategórii od 15-30 rokov, čo možno vyvodíť z toho, že dotazník bol propagovaný pomocou sociálnej siete facebook.

## Vyhodnotenie dotazníka

Otázka „**Z ktorej časti Slovenska pochádzate?**“ úzko súvisí z otázkou „**Aké názory na Rómov prevládajú vo vašom okolí?**“ Sledovala som tým, či sa názor na Rómov líši na základe toho z ktorej časti respondenti odpovedajúci na dotazník pochádzajú. Zistila som, že to nemá absolútne žiaden vplyv pretože až 90,9 % respondentov uviedlo, že v ich okolí prevládajú negatívne názory plus 3,4 % ľudí odpovedajúcich na dotazník, v odpovedi iné doplnilo prečo majú ľudia negatívny názor na Rómov.

V otázke „**Čo si myslíte o rómskej menšine na Slovensku ?**“ som sa snažila zistiť čo si obyvatelia Slovenskej Republiky myslia o rómskej menšine. Výsledok ktorý vyšiel pri analýze tohto dotazníka ma neprekvapil. Až 75 % respondentov odpovedalo na túto otázku, že rómski spoluobčania sú zvýhodňovaní pred ostatnými obyvateľmi SR. Argumentácia respondentov na túto odpoveď bola až prekvapivo podobná. Zhodli sa nato, že štátne orgány SR ich zvýhodňujú, tým, že im poskytujú finančné príspevky a výhody, sociálne byty a dávky. Tiež uviedli, že štát zanedbáva túto otázku a preto je táto menšina zvýhodňovaná. 12,1 % respondentov uviedlo, že rómska menšina nie je diskriminovaná a len 8,6 % respondentov odpovedalo na túto otázku, že Rómovia diskriminovaní sú, podložili to argumentmi ako napríklad, že majú málo pracovných príležitostí, menej príležitostí na osobný rozvoj, rasizmus a podobne.

Na otázku „**Čo si myslíte o podmienkach pre rozvoj Rómov v porovnaní s ostatnými obyvateľmi SR?**“ sa 41,4 % respondentov zhodlo na tom, že príslušníci rómskej populácie majú rovnaké podmienky a možnosti pre rozvoj ako ostatní obyvatelia. 35,8 % respondentov malo za názor to, že Rómovia sú zvýhodnení pre svoj rozvoj ako ostatní obyvatelia SR a len 17,7 % respondentov zhodnotilo, že Rómovia majú horšie podmienky pre svoj rozvoj. Otázka „**Ako vnímate pomoc štátu rómskej populácii ?**“ vyvolalo až u 69,4 % respondentov negatívnu odpoveď, ktorú podložili argumentmi ako napríklad, že štát uprednostňuje rómsku menšinu, pred ostatnými obyvateľmi SR, že naša krajina ich nenaučila pracovať a vzdelávať. Mnoho respondentov sa tiež vyjadrilo, že pomoc od štátu by bola fajn, keby bola efektívna a prinášala nejaké výsledky a nie že namiesto toho sa štátne orgány nechávajú Rómskou menšinou iba zneužívať a táto „pomoc“ je kontraproduktívna pretože vôbec nemotivuje Rómov k seba rozvoji, skôr naopak stávajú sa viac a viac pohodlnejšími. Len 10,3 % respondentov malo pozitívnu odpoveď podporenú aj týmito argumentmi: Štát vytvára rôzne aktivity a projekty, ktoré sa snažia pomôcť im.

Na otázku „**Aké sú podľa Vás najvhodnejšie opatrenia k tomu aby sa rómski obyvatelia lepšie začlenili do spoločnosti?**“ sa 43,5 % respondentov zhodlo na tom že najlepším a najvhodnejším opatrením bude motivovať mladých Rómov k štúdiu, k plánovaniu si svojej budúcnosti. Ďalších 17,7 % respondentov sa prikláňa k názoru aby boli do rómskych rodín v osadách na Slovensku priradené sociálne pracovníčky, ktoré by naučili tieto rodiny najnákladnejším sociálnym návykom (ako napr. hygienickým návykom). 25,5 % respondentov vyjadrili vlastný názor. Časť z nich sa priklonila k pozitívnejším a podľa mňa efektívnejším opatreniam, ktoré som spomínala už vyššie a časť z nich mala na túto otázku veľmi skeptický pohľad a niektorými návrhmi, ktoré respondenti uviedli, by boli porušené základné ľudské práva uvedené v druhej hlavy ústavy SR.

Otázka „**Aké by ste navrhovali riešenie na zlepšenie situácie rómskej otázky na Slovenku ?**“ bola v dotazníku čisto otvorená a takmer všetci respondenti uviedli, že Rómov je potrebné prinútiť pracovať. Je potrebné však poukázať na to, že na Slovenku je aj veľké množstvo nezamestnaných Nerómov. Padli návrhy, že Rómom je treba znížiť sociálne dávky, a ak ich majú dosť, tak len za prácu, napríklad zametanie chodníkov, upratovanie budov a tiež mnoho respondentov navrhlo aby mali nad sebou prísnych kontrolórov, ktorí budú na ich prácu dohliadať. Lebo ako mnoho respondentov uviedlo: „Bez práce nie sú koláče“. Čo sa

týka sociálnych dávok, niektorí navrhujú dávať ich len na maximálne 3 až 4 deti, pretože je to častokrát zneužívané. Veľmi častý návrh bol rovnosť zákona pre všetkých. Rómov je potrebné prevychovať. Ďalším častým návrhom bolo odobrať im deti a dať ich na internátne školy, respektíve na také školy, kde by boli vzdelávané špecializovaným systémom pre nich, kde by ich okrem základného učiva učili základné sociálne návyky. Ďalej by sa im tam rozvíjali ich talenty a dávali by sa im na motiváciu za vzor úspešný rómsky občania.

Samozrejme padli návrhy, ako zobrať Rómom všetky ich výhody, presťahovať ich na ostrov, ba dokonca návrhy ako sterilizácia rómskych žien, či „pustenie na nich“ nemenovanú politickú stanú a mnoho ďalších návrhov hraničiacich porušením základných ľudských práv a slobôd. Mnoho respondentov tiež uviedlo, že tento problém je nevyriešiteľný.

## **Analýza a riešenie rómskej problematiky**

Riešenie rómskej problematiky patrí medzi najrozsiahlejšie a najťažšie problémy, ktoré Slovensko riešilo a rieši. Už od roku 1989 sa problematikou rómskeho etnika zaoberajú rôzne inštitúcie, či už to boli vlády Slovenskej Republiky alebo mimovládne inštitúcie. Je tiež potrebné dodať, že po roku 1993, teda po vzniku Slovenskej Republiky, prechádzala naša krajina rôznymi organizačnými, ekonomickými a ďalšími zmenami inak povedané, mali sme dosť iných problémov, ale rómska otázka tu bola stále a je potrebné ju riešiť.

Ak chceme však venovať pozornosť riešeniu rómskej problematiky, musíme sa najprv zamyslieť nad tým a zanalyzovať to, čo za problém budeme považovať. Problémov týkajúcich sa tejto otázky je mnoho, ale ja osobne by som sa chcela zaoberať dvomi základnými problémami, ktoré sú podľa mňa a drvivý väčšiny respondentov „koreň“ problémov integrácie Rómov do spoločnosti.

Po prvé základnou chybou podľa môjho názoru je nedostatočné vzdelanie, samozrejme tiež antropogenetické predispozície a samotné zdravotné problémy nepredurčujú rómske deti na bezchybné včlenenie sa do školskej dochádzky. Tieto fakty len podčiarkuje nezodpovednosť zo strany rodičov, ktorí školskú dochádzku vidia len ako zdroj svojich príjmov a dieťaťu tak nevytvoria podmienky pre vzdelávanie. V rodine si deti oslovujú vzorce správania, ktoré si nesú so sebou po celý život. Rómskym deťom predovšetkým chýba motivácia k vzdelaniu, na čom sa zhodlo 45 % respondentov a ďalších 25 % respondentov vlastnými slovami rozvílo myšlienku o motivovaní k motivácii Rómov k vzdelaniu a plánovaní si svojej budúcnosti, či hľadani si zamestnania ako je už vyššie uvedené. Väčšina rómskych detí zlyháva v škole hlavne z dôvodu školskej pripravenosti, ktorá je v domácom prostredí malá alebo vôbec žiadna. Ďalej škola, ktorá chce v plnom smere rozvíjať potenciál svojich žiakov si musí nájsť cestu aj k ich rodičom. Naplno musí fungovať kooperácia medzi týmito dvoma celkami. Učiteľia by mali poznať sociálnu situáciu v rodinách, mali by ich občas navštevovať a tým pochopiť svojich žiakov. Veď podľa tvrdení Horňáka 93 % prospievajúcich horších žiakov pochádza z rodín s najnižším príjmom (až takmer 61 % ich žije v chatrči alebo jednoizbovom byte a skoro rovnaký počet žije v 3 až 4-generačnej rodine). Základy gramotnosti si okrem školy nemajú kde osloviť, nakoľko viac ako 23% rómskych rodičov priznáva negramotnosť, o niečo viac ako 46% nemá ukončenú ani základnú školu (Rosinský 2006).

Na základe vyššie uvedených poznatkov sa pristúpilo k špeciálnemu, alternatívnemu plánu výučby pre rómskych žiakov. Najčastejšie ukončená dochádzka rómskeho žiakov je v špeciálnej škole, kde rodičia (možno aj s vypočítavosťou) umiestňujú svoje deti. Najviac takýchto škôl sa nachádza na východnom Slovensku, konkrétne v prešovskom kraji, kde je aj najviac rómskych osád. Existuje viacero návrhov, ktoré mali napomôcť k napredovaniu rómskych žiakov: odklad povinnej školskej dochádzky, nulté alebo prípravné ročníky, výchovno-relaxačné letné pobyty, celodenný výchovný systém, vyrovnávacie a špeciálne triedy, príplatok pre učiteľov rómskych detí, bežné triedy s diferencovaným prístupom alebo

asistent učiteľa. Nie všetky novinky sa podarilo do školstva zaviesť, avšak pár sa vďaka zákonu 408/2002 z 28. júna 2002 podarilo presadiť v praxi.

Ďalším základným problémom, ktorý úzko súvisí s predchádzajúcim problémom je nezamestnanosť Rómov. Tak ako Rómovia nie sú motivovaní k vzdelaniu, tak ďalej v živote nebudú motivovaní k práci. „Aj keď oficiálne údaje o nezamestnanosti na základe etnickej príslušnosti chýbajú, prieskum Ministerstva práce, sociálnych vecí a rodiny SR v roku 1997 odhadol, že Rómovia sa podieľali na 17-18 % celkovej nezamestnanosti v roku 1996, z toho 40-42 % tvorili východné okresy s veľkou rómskou populáciou. Rovnako aj registre Národného úradu práce naznačujú, že v krajine ako celku predstavujú Rómovia 15-20 % všetkých registrovaných nezamestnaných v Slovenskej republike v roku 1997“ (Kurta 2012) Väčšina z nich sa spolieha len na sociálnu pomoc od štátu. Znovu však platí, že úspešnosť na trhu práce závisí od dosiahnutej školskej dochádzky a od úrovne segregovania. Kto mi dá prácu, veď som Róm, znie najčastejšia otázka, obhajovanie, či vysvetlenie zo strany Rómov. Vysoký stupeň nezamestnanosti je aj medzi mladými ľuďmi z osád. Dievčatá do 25 roku sú väčšinou na materskej dovolenke alebo tehotné. Sobášia sa takmer hneď po skončení základnej školy. V integrovaných osadách je situácia aspoň o trochu iná – mladé ženy pracujú buď ako upratovačky, lepšom prípade aj ako učiteľky hudby. Dlhodobá nezamestnanosť a istota sociálnych dávok zničila akúkoľvek pracovnú motiváciu a návyk. Rómovia nie sú zvyknutí pracovať a hlavne pracovať už nechcú. Hľadanie zamestnania špecifikujú len na úzky okruh okolia svojej osady. Dochádzať za prácou je pre nich nepredstaviteľné. A preto treba pre nich nastaviť systém tak, aby boli motivovaní hľadať si prácu, dochádzať za prácou a pracovať. Priklonila by som sa k slovám vyhlásenia splnomocnenca vlády SR pre rómske komunity Ábela Ravasza k Medzinárodnému dňu Rómov z 08.04.2016: Žijeme v tejto krajine spolu niekoľko storočí. Je našou zodpovednosťou, zodpovednosťou nás, majority, a aj Rómov, aby sme sa navzájom rešpektovali. Máme spoločnú zodpovednosť za túto krajinu. **Do spolourozhodovania o zlepšení životnej úrovne Rómov v rómskych komunitách a vytvorení podmienok pre lepšiu budúcnosť prizveme zástupcov Rómov, mimovládne organizácie a obce.** Pre Úrad splnomocnenca vlády SR pre rómske komunity to budú kľúčoví partneri, s ktorými budeme rokovať o nevyhnutných opatreniach v najdôležitejších oblastiach pre obyvateľov rómskych komunít: **vzdelávanie, zamestnanosť a bývanie.** Chcem vytvoriť medzirezortnú platformu a spolupracou s kompetentnými ministerstvami, miestnymi samosprávami, vyššími územnými celkami a mimovládnymi organizáciami **znižovať chudobu v rómskych komunitách a súčasne znižovať regionálne rozdiely.** Ekonomicky silnejšie regióny budú vytvárať viac podmienok pre zamestnávanie dlhodobo nezamestnaných Rómov a znížia sa sociálne rozdiely. Čo je najpodstatnejšie, programy, ktoré sa realizujú v obciach, kde sú rómske komunity, budú trvalo udržateľné a nebudú si vyžadovať ďalšie finančné investície.

## Záver

Žijeme v 21. storočí a je veľmi smutné, že aj v takom štáte, ako je Slovenská republika, žijú ľudia na hranici chudoby, bez práce, bez svojho vlastného bývania, bez úcty svojho okolia, žijúci v špine a v nekultúrnych podmienkach. Aj napriek tomu, že už roky sa snaží tento problém riešiť naša vláda. Rómsky problém ako mu hovoríme, je denne medializovaný a stretávame sa s ním na každom rohu. Rómovia sú bez pracovných zručností a preto postupne strácajú motiváciu a nádej zamestnať sa a tým pádom aj kvalitne žiť. Čo spôsobuje problémy nie len samotným Rómom, ale taktiež celej populácii Slovenskej republiky.

V príspevku som sa snažila hlbšie nazrieť na postavenie Rómov na Slovensku, z hľadiska právneho poriadku a z hľadiska verejnej mienky. Dospela som k dvom záverom, jednak, že legislatíva Slovenskej republiky našich občanov nijak neobmedzuje ani nestavia na

inú (nižšiu) úroveň ako majorita Slovenskej republiky. Na druhej strane však sami môžeme vidieť, že postavenie Rómov na Slovensku nie je najlepšie. Ako ste si mohli prečítať v mojej práci majorita nie je dva krát nadšená z rómskych spoluobčanov, a drvivá väčšina z nich je naklonená názoru, že si „za to“ môžu sami. Podľa môjho názoru, by sa vláda mala viac zamerať na tento problém, viac sa venovať Rómom a možno aj majorite „prihovorit“ aby voči nim boli niekedy tolerantnejší.

### **Zoznam bibliografických odkazov**

KOGANOVÁ, V., KOPECKÝ, P. *Rómska problematika na pozadí vybraných faktov zo slovenskej a rumunskej reality* [online]. [cit. 2016-4-19] Dostupné na internete: <http://www.ceprs.com/clanek.php?ID=240>

KURTA, S. *Rómska problematika a jej súčasné riešenia na Slovensku* [online]. [cit. 2016-4-19] Dostupné na internete: [http://is.bivs.sk/th/16173/bisk\\_b/Bakalarska\\_praca\\_Kurta.pdf](http://is.bivs.sk/th/16173/bisk_b/Bakalarska_praca_Kurta.pdf)

REVENGA, A. a kol. 2001. *Slovenská republika: Štúdiá o životnej úrovni, zamestnanosti a trhu práce*. Bratislava: Slovenská spoločnosť pre zahraničnú politiku. ISBN 80-968155-4-7.

ROSINSKÝ, R. 2006. *Čhavaleromale alebo motivácia rómskych žiakov k učniu*. Nitra: UKF. ISBN 80-8050-955-7.

*VYHLÁSENIE splnomocnenca vlády SR pre rómske komunity Ábela Ravasza k Medzinárodnému dňu Rómov*. [online]. [cit. 2016. 4. 19] Dostupné na internete: [http://www.minv.sk/?spravy\\_rk&sprava=vyhlasenie-splnomocnenca-vlady-sr-pre-romske-komunity-abela-ravasza-k-medzinarodnemu-dnu-romov](http://www.minv.sk/?spravy_rk&sprava=vyhlasenie-splnomocnenca-vlady-sr-pre-romske-komunity-abela-ravasza-k-medzinarodnemu-dnu-romov)

*Zákon č.460/1992 Zb. – Ústava Slovenskej Republiky*

*Zákon č. 408/2002 Z.z. ktorým sa mení a dopĺňa zákon č. 313/2001 Z.z. o verejnej službe v znení neskorších predpisov a o zmene a doplnení niektorých zákonov*

### **Dominika Neupauerová**

Trnavská univerzita v Trnave

Právnicka fakulta

Hornopotočná 23, 918 43 Trnava

dominika.neupauerova@elsa.sk

# NIETZSCHE, FOUCAULT, GENEALÓGIA

Stanislav Olejár

## Abstract

Genealogy gets in contrast to traditional historical method; its aim is to detect singularity of events outside each monotonous expedience. In genealogy don't exist fixed essences, necessary principles and metaphysical expediences. Instead of continuous progress genealogy finds discontinuity; instead of serious progress finds repetition and game. Genealogy avoids the search for depth; Instead of that she searches for surface of events, tiny details, small movements and subtle shapes. Genealogist finds out that hidden deep reason is illusion; he fights against depth, expediency and latency. He doesn't trust to historical identities; they're only just masks calling for identity.

## Úvod

Existuje dobrý dôvod k neobmedzenej inscenácii písania o foucaultovských problémoch, ktorý predznamenáva písanie štýlu tohto príspevku. (Áno, štýl sa píše, nepíše sa štýlom.) Nie kvôli Foucaultovej oddanosti scénografickému písaniu, ktoré cituje udalosť ako operátor písania, ale kvôli tomu, že tento operátor je zakaždým písaním samotným, avšak *genealogickým*, šedým a všedným – pre náš zrak podprahovým a podzemným, stručne: *vpísaným*. (Pre vpísanie je potrebné odhodlať sa myslieť, *ergo* písať, nie opisovať. Je potrebné písaním citovať myslenie, minimalizovať citáciu textov; ďalej, produkovať určitú ekonómiu slasti otvorením inakosti písania: v písaní sa pokúsiť uniknúť napísanému textu.) Tento príspevok sa pokúsi priblížiť genealógiu ako prácu s neviditeľným: genealógia je boh, ktorého možno diferencovať prácou, touto svetskou modlitbou; je modlitbou boha k práci pisateľa. Genealógia skúma rozptyľovanie historických udalostí, prehŕňa sa zvyškami historických udalostných intenzít, skúma príčiny ich odhodenia, meandre, ktorými sa „do tmy“ vyhodená udalosť kotúľala, ale aj príčiny tvarujúce tvarovanie tejto príčiny; každú udalosť demontuje na hordu *mikro-udalostí*, ktoré homogénnosť kauzálnej línie zaklínajú v mene kvánt *mikro-príčin*: genealógia je diagnostická, dešifruje a rozpája symptómy, študuje ich kombinatoriku a jej prislúchajúcou logikou stopuje neskombinované prvky.

Ani príspevok sa nebude pokúšať imitovať líniu montážnej linky, ale nechá sa napísať tzv. „*gotickým písaním*“, presnejšie atribútmi gotického písma; tzn., že príspevok sa pokúsi obohatiť vlastné písanie účinnosťou genealogického slovníka: povrch gotického písma je ukážkou genealogických príznakov. Je to písmo lomené, fraktúrové; rozdrobenie hĺbky a priblíženie povrchuprezrádza dekoratívnosť textúry. V určitom zmysle genealógia predstavuje dozdobenie histórie, gastronomicky – spôsob jej vychutnávania. Prečo by príspevok nemohol byť napísaný vkusným výberom zopár „nepatrných“ ozdôb Foucaultovho diela, riadiť sa ekonómiou slasti, prečo by jemu imanentné metaforizovanie, únik fašizácii reči, nemohlo predstavovať formu slasti, t.j. segment obohacujúci Foucaultovo dielo? Nie je nič horšie ako predstavovať si text ako intelektuálny problém; text je predmetom potešenia – napísal svojho času, s ohromnou radosťou, Barthes. Konečne, genealógia je napísaná kurzívou, vписuje do textúr ohyby, zlomy a oblúkom sa vyhýba pôvodnosti textúr. Písanie, ako každá udalosť, je inscenáciou písma v každom napísaní, je artikuláciou žijúceho tela, ktoré písaním absorbuje rozptýlenú škálu najprchavejších záchvevov, rytín, čiastočiek a celých inventárov herných emisií; telo je žijúcou hračkou vylučujúcou každý základ, dôvod, počiatok, každé centrum a bytie: je usadeninou, povrchovým zvetrávaním, ktoré zvetráva a vsádza povrch totožným zapečatením; napokon je pripravenosťou pre otextovanie – spovrchnenie: *zápis-prepis*. Pre túto pripravenosť je aj *disemináciou*.

Tu sa píše genealógia: zriecť sa (ako rieka), nechať odtekať objektivitu, prekvapkať ju prúdom a privteliť si tokové pôžitky; nepodceňovať telo ani v písaní – myslení. Nepredstavovať si rieku ako rozčlenenie na prameň a ústie, neuzamykať ju do mreží metafyzických splaškov. Každá rieka priamkovým odtokom odteká tejto redukcii na úsečku. Genealogická rieka je čosi celkom iné: zanecháva za sebou more a potápa sa v pevnine; zbavuje sa salinity, smädu a smútku, ktorý upomínajú – stáva sa sladšou, sviežejšou a dravšou. Očisťuje sa pre čerstvosť. Genealogická rieka sa očisťuje obtieraním hĺbky o povrch, utopením hĺbky na hladine povrchu; genealogická rieka preteká pod fyzikálnym zákonom nestlačiteľnosti kvapalín: povrchová tenzia o povrch sa neutápa v hĺbke, povrch nenasiakne tekutinou (povrch má vlastnú „hĺbku“ – v každom stvárnení vystlanú nepresakujúcim povrchovým tokom): tekutina sa rozptýli na kvapkové častice, opakovane sa vďaka suchému, nepresakujúcemu povrchu skvapalní – akoby z tej trecej intenzity vyschla – a od strachu z uschnutia, odkvapalnenia sa pripomenie ako deleuzovská *línia úniku* – ignorujúc túto dvojznačnosť skvapalnenia, ktorá ju umožnila, a ignorujúc túto ignoranciu, vďaka ktorej ju jej únik prevádza líniou úniku. t.j. otvára priestor, aby sa jej telo stalo tým istým vďaka tomu, že sa stane iným. Genealógia je prácou dvojice zápis-prepis, pracuje s poškrabaným, doškrtaným a ušpineným pergamenom (Foucault 1994); genealógia ako línia úniku píše poznámky k inakosti napísaného. Číta a prepisuje historický text, všima si poznámky a vpisuje do nich spoznámkovanú inakosť. Genealógia do slov vpisuje telá: necháva ich dýchať, jesť, piť, pracovať, potiť sa, súložiť, vyprázdňovať, zomierať a rozkladať sa; pracuje seizmograficky: zaznamenáva nálady, rozporenia, turbulencie a všima si ich kontaminácie. Kontamináciu umocňuje demontovaním kontaminovaných prvkov, rekontaminuje kontaminované. Rozmiestňuje inscenácie a inscenuje rozmiestňovanie: *premiestňuje*. Ako genealóg Foucault.

Je možné tak rozumieť jeho knihám? Možno ich skvapalniť, zvlhčiť a zmáčať – aj slzami? Pokrčiť? Je možné sa vpísať, čítať genealogické články genealogicky? Je možné sa premiestniť, rozmiestniť, obsadiť jeho text, a ako by povedal Barthes: žiť s Foucaultom? Stelesniť si Foucaulta? Nielenže je to možné: je to nevyhnutné, ak si od Nietzscheho nechceme nechať nadávať do učencov a čandalov. Textové privtelenia uskutočňoval aj Foucault: „*Najdôležitejším pravidlom pri výbere textov, ktoré v nej nájdete, bol môj vkus, moja slasť, emócie, smiech, prekvapenie, isté zdesenie alebo iný pocit, ktorého intenzitu by som možno teraz, keď pominul prvý okamih objavu, ťažko ospravedlňoval.*“ (Foucault 2003, s. 127). Citované pravidlo sa vzťahuje na Foucaultom nikdy nenapísanú knihu *Život ľudí zlopestných*; bolo by však „hlbokým“ nedorozumením domnievať sa, že práve kvôli nemu. Krehká je hranica medzi telom a textom: „*Bolo by mi záťažko povedať, čo som vlastne cítil, keď som čítal tieto útržky a rad ďalších, im podobných. Bez pochyby šlo o jeden z tých dojmov, o ktorých sa hovorí, že sú „fyzické“, ako by snád existovali nejaké iné.*“ (Foucault 2003, s. 128). Krehká je hranica medzi textom a telom. Sotva možno v tomto prípade hovoriť o jednotnom a zjednocujúcom trasovaní teritoriálnych plôch: telo a text sa rozpoznávajú podľa preliačín, týchto odštiepkov po zápise – ich vyhlbovaním, dotvárajúcim prepisovaním. Text má svoju pokožku, ochlpenie, pot, teplotu a zápach, dýchaním pulzuje; písanie (aj čítanie) je umením *skarifikácie*: nielen zlomom na povrchu tela, ale predovšetkým jeho kultivovaním – zjemňovaním, spomaľovaním, tieňovaním, stišovaním a vyhladzovaním; silou intenzity umlčaný povrch prehovára rečou krehkosti. Skarifikácia ako umenie kultivácie však hypostazuje krásu; presnejšie – hrou s povrchom vytvára jej diferencie, stišovaním reči funkcionalít moduluje zátišia, súradnice používania substituuje súradnicami prežívania, prekresľuje inakosť, toto „nevedno čo“. A genealógia si toto písanie privlastňuje tým, že ho zjazvením zviditeľňuje. Prvé riadky prvej Foucaultovej knihy (a nielen tej) hovoria za všetko: v *Dejinách šíalenstva* sú prítomné zvyšky lepy, prečnievajúce z ne-textu „pred knihou“, z medzery, z prázdnoty textu, v ktorej povalujúce sa hladujúce dieliky čakajú na krmny

proces písania; táto medzera predovšetkým znamená, že *Dejiny šialenstva* cez mreže napísala lepra uväznená v ruke malomocného, aby sa v písaní preškrtila, aby si doškrtaná podala ruku s posledným prežívším zinscenovaného príbehu, na ktorého už nezvýšil atrament – psychiatrom, ktorý mal žiť šťastne až do prečítania príbehu. Málokteré dieťa si pamätá prenatálne štádium, a ani psychiater nie je výnimkou; iba zabúda, že aj „choroba“ môže otehotnieť a splodiť „liečiteľa“, ktorý sa v mene liečebnej kúry inej „choroby“ bude považovať za sirotu. *Dejiny šialenstva?* Kniha mlčiaca o lepre, kniha skarifikovaná leprou.

### Iný predhovor k *Dejinám šialenstva* (genealogický rozptyl)

Príspevok hodlá dodržať sľúbenú genealogickú etiku písania, vyberá si šialenstvo. Že je lepra mocná, o tom svedčí tenzia písma podkutého udalosťou „choroby“; psychiater je v rozpakoch, rozčuluje sa: ako je možné, že je výplodom „choroby“ – a to nie hocijakej, ale „choroby“ z „choroby“, t.j. šialenstvom z lepry? Nielen spriahnutím sa tela s „mikro-telom“, baktériou sa dá ochoriť; „choroba“ sa môže neobmedzene vteľovať do „chorého“ tela – označovaním (do textového tela „úvodzovkovým uzátvorkovaním“), vymedzovaním, oddelením a napokon umlčaním, ktoré označením vyrobilo z „makro-tela“ presiaknutého „chorobou“ „mikro-telo“; šialenec, malomocný ako podivuhodná figúra musí imitovať prvok, ktorý ho „posadol“ („choroba“ spôsobuje, lebo jazyk označuje); na intenzívnejšie ozrejmienie: predstavme si situáciu, v ktorej príde za hriešnikom Boh a oznámi mu, aby sa kvôli bytostne priepastnému kvalitatívnemu rozdielu medzi nimi viac neopovážal k nemu modliť, aby sa utiekal k Satanovi – oveľa presnejšej metaforyluzy, s ktorou sa spojil. Čo znamená táto metafora? Že „choroba“ sa „nelieči“, ale vyzýva k nasledovaniu – a fakt, že tu dnes máme psychiatrov a psychológov, toto nasledovanie umocňuje: nasledovaním k obetovaniu, k „obetovaniu chorých“, ale aj „zdravých“ – podľa chuti, ako si kto zafinuje – podľa toho, ako je kto „chorý“, „zdravý“. Alebo presnejšie: „choroba“, „lieči“ „neduhy“ z prázdna; programuje ekonomiku túžby, zavádza súradnice toho, po čom má oddnes arbitrárna dvojica „chorý“ – „zdravý“ túžiť? Áno, „chorý“ má v *Dejinách šialenstva* prednosť, ale práve len ako dvojica, ako rozdvojenie, ako diabol, t.j. ako túžba po rozdvojení. „Choroba“ sa nelieči; „choroba“ totiž nie je „chorá“: „chorobou“ sa vyznačuje a diferencuje, „choroba“ je stratifikačný koordinátor vdychujúci vákuum zákona. Rozpaky, v ktorých sa psychiater (aj psychológ) – aspoň podľa Foucaulta to rozpaky boli – ocitajú, tento vákuovo balený zmätok presne deklarujú: psychiater, náš vypočúvateľ, zažil *epistemologickú inakosť*; zrejme očakával vznešenejší „pôvod“ svojho povolania (s požehnaním, možno aj „predestináciou“), ale namiesto toho sa stretáva s leprou ako oveľa presnejšou maskou vsadenou pod jeho pohľad. Áno, je to šialenstvo; šialenstvo, ktoré na seba vzalo ešte nevyspytateľnejšiu tvár, šialenstvo smerujúcemu nie k hĺbke, ale k povrchu: k *telu*. Na „počiatku“ bolo Slovo...ktoré vyslovilo, započulo a zapísalo telo – aj do malomocného tela. Na počiatku bolo slovo, ktoré povedalo: „*Počiatku niet.*“ A slovo sa stalo telom, a prebývalo medzi nami: ako *malomocný šialenec*.

Ak bolo implicitne naznačené, že psychiater zomrie, tak rozhodne leprou: príznakom lepry, ktorý bol v ňom odjakživa zakliesnený a vediac, že telo (nielen jeho) zahynie, bol bezodkladne pripravený načúvať reči ako „netelesnému“ prvku; reči, nie zdeseným výkrikom, vzletným výsmechom a bolestivým stonom, skrátka nie tomu, čo podkopávalo a rozpájalo dvojicu prepis-zápis; ak nie je možné citovať, symbolizovať telo, tak tento nemožný a znemožňujúci zvyškový segment, aby viac neznepokojoval, sa odteraz stane jeho *signatúrou*: vpiše sa, násilím sa vcituje do tela, odjakživa predznamenávajúc koniec dialektiky. (Ak artikulovaná reč potrebuje slová, tak oddeľujúca moc potrebuje telá.) Inými slovami, trebárs heideggerovskými, keď už písmo inscenuje: psychiater sa v pacientovi konfrontoval s vlastnou konečnosťou nielen ako smrteľník, ale aj ako blúdiaci exulant naprieč



dejinami, v ktorých voči minulosti nie je ani blízki, ani vzdialený, ale skrátka v blude (Heidegger 2012). Genealógia je jeho atakom. Ten „chorý“, s ktorým sa psychiater pokúša viesť „zdravý“ dialóg, je ešte stále „chorý“ na lepru, je revenantom lepry, telo ma posiate stigmami malomocenstva, a týmto „ešte stále“ ustigmatizuje psychiatrov pohľad na smrť.

Psychiater možno presvedčil prísediaceho, že je jeho klientom, možno presvedčil klienta o jeho chorobe a transformoval ho na pacienta; možno o celom procese presvedčil aj seba; ale nepresvedčil dejiny: malomocná ruka strhla oponu, aby ukázala zrkadlo preplnené nakazenými telami. Telá sa rozložili, zvrchované gesto oddelenia rozumu („zdravie“) od „ne-rozumu“ („choroba“) sa nerozložilo: zrkadlo pohltí všetko, čo sa mu ukáže, ale v tomto prípade platí, že všetko ukryté v ňom ostáva ukryté; a ako ukryté sa to odhalí, keď sa mu nič neukáže: *vydeľujúce gesto psychiatrického šialenstva*. Archeológia mlčania, ktorá odmieta viesť dialóg medzi diskurzom „šialenstva“ a diskurzom „rozumu“ bez prizmy diskurzu „psychického zdravia“. Dialóg medzi „rozumom“ a „ne-rozumom“ je v podstate monológ „rozumu“ o „ne-rozume“. (Foucault 1994) Šialenec, malomocný sa po nakazení „zdravím“ musel umenšiť, zmiznúť z dohľadu ako baktéria; psychiatrickému pohľadu však uniklo, že kontamináciou „zdravím“, týmto monológom „zdravia“ o „chorobe“, baktéria zmutovala na vírus (biologicky nemožný proces, textovo možná metafora historického procesu), ktorý radradom permutoval na psychiatriu a psychológiu – insígnie nepochopeného, nemožného a nechceného vypovedania pravdy o šialenstve, insígnie o podsúvaní psychiatrického šialenstva šialencovej normálnosti.

Psychológia a psychiatria nepredstavujú vírus, jeho oživenie a stelesnenie, kvôli parazitovaniu na „šalejúcom ne-rozume“; existujeaj recipročný parazitizmus, výhodný pre obe strany; ako príklad možno uviesť *mixotrofiu*, tento botanický jav ukazujúci vzájomné priľnutie organizmov za účelom zmnoženia možností žijúcich tiel. Pri mixotrofii dochádza k dvom paralelným javom: k autotrofii (organizmus prijíma živiny nesprostredkovane) a k heterotrofii (organizmus prijíma živiny skrze iný organizmus); pri mixotrofnej heterotrofii dochádza k vzájomne obohacujúcemu parazitovaniu – aj preto sa mixotrofia v botanike označuje ako poloparazitizmus. To však rozhodne nie je prípad psychológie a psychiatrie; rečou, ktorou o šialenstve vypovedajú, deklarujú inštitucionalizovaný parazitizmus – *ergo* jednosmerný, parazitizmus v pravom slova zmysle.

Šialenstvo nie je niečo, čo by sa jedných týkalo („blázni“) a druhých nie (psychológovia a psychiatri); šialenstvo je plurál, patrí všetkým, ale tak, že sa nikdy neprerozdeľovalo, nie to ešte (ne)spravodlivo. Každý si šalie „sebe vlastným“ spôsobom, najmä v stretnutí so „šialenstvom“ druhého. Šialenstvo sa snaží toto neuskutočnené gesto poprieť, snaží sa distribuovať, pretože je – ontologicky vzaté – *ničím*, hranicou, derridovskou diferenciou a bataillovskou transgresiou, ktorá sa nevládze ani len upokojiť a uspokojiť s vlastnou líniou úniku. V tom spočíva jeho *heterogenita*: najprv sa traumatickým bodnutím šialencovou blízkosťou (alebo inou traumatickou udalosťou) dostať pod osídla šialenstva, opustiť sa, rozptýliť sa do vonkajška, rozptýliť vonkajšok, nastoliť inakosť a zvrchované gesto oddelenia, a potom kladúc toto gesto vychádzajúce z pobývania v šialenstve, „kontaminované“ šialenstvom až do jeho stelesnenia, sa domnievať, že je šialenstvo privedené k normálnosti; šialenstvo však prejde na stranu normálnosti a nanovo v nej zošalie. Nikto nie je permanentne normálny, nikto nie je permanentne šialený, tak prečo šialenstvo oddeľuje? Šialenstvo je čitateľné iba *difúzne*, t.j. podmienka jeho čitateľnosti je mať vždy vonkajšok na dosah, „poruke“, že sa poneviera ako nikým a ničím netušený príznak čakajúci na vtelenie, práve aj opakovane do šialenca. Šialenstvo nestelesňuje šialenec; šialenstvo je práve táto *iterabilita* inkarnácie šialenstva, ktorá sa vo svojej vonkajškovosti prejaví vydeľujúcim gestom a voči ktorej má heterogénny vzťah aj šialenec. Aj v ňom šialenstvo produkuje oddeľujúce gesto šialenstva od „rozumu“; šialenec vie, že môže nanovo zošaliť, a preto môže Foucault napísať, že duševne chorý o svojej „chorobe“ rozhodne vie. (Foucault

1997). Tento poznatok v ňom implikuje „rozum“, to, že ním naďalej prechádza vonkajšok šialenstva, prostredníctvom ktorého sa číta, číta vzťah s vonkajškom a skrze ktorý sa naďalej šialenstvo diferencuje voči vonkajšku i voči sebe samému ako vonkajšku; inými slovami: šialencov „rozum“ je podmienkou existencie šialenstva, „ne-rozumu“, je gestom absorbovania vonkajška v šialencovi. Aby mohol šaliť, musí byť normálny. Preto nie je šialenstvo ani na strane normálnosti, ani na strane nenormálnosti.

Skôr ako do etiky a psychológie patrí svojim zvrchovaným gestom do ontológie a epistemológie – alebo ešte lepšie: *aleatórnej kryptológie*, v ktorej nielen úspešnosť rozšifrovania symptómov (šialenstva) podlieha náhode a jej nálade, ale aj ich zmysel, to rozšifrované, je čisto náhodný, v područí nového roztriedenia a rozmiestnenia symptómov v práve rozšifrovanom. V tomto bode nie je zaujímavé ani tak to, čo Foucault hovorí o nekonečných a nedokončených interpretáciách, že je možné interpretovať interpretované, že ak neexistuje nič okrem interpretácie, tak niet čo interpretovať, atď. Zaujímavý je tu rekonfiguračný akt, ktorým interpretácia je: interpretácia šialenstva je čistý akt rekonfigurácie. Šialenstvo nie je šialené vo vzťahu k tomu, čo normálnosť definuje ako šialené; šialenstvo nemôžeme definovať skrze normálnosť, pretože tú nielen že v sebe šialenec obsahuje – ona jeho šialenstvo podčiarkuje opakovaným poskytovaním medzery pre inkarnáciu šialenstva (normálnosť je v šialencovi pre šialenstvo *pred-vtelená*) bez toho, aby ho definovala. Ontologicky vzaté, bez zvrchovaného gesta oddelenia „rozumu“ od „nerozumu“, ani šialenstvo, ani normálnosť nemajú pôvod; ich pôvod je prekrížením oboch. Každý pôvod je nešľachtený bastard. V šialenstve sa ukazuje, že aj zmysel je len symptómom, a to symptómom jednoduchým – symptómom *ničoho*, ktorým šialenstvo je: symptómom konečnosti a konečnosťou interpretácie. Paradoxným zmyslom šialenstva je poukaz, že zmysel je v područí symptómov, že je z nich ukovaný a prázdny, aby podľa ľubovôle interpretačného vkladu odpovedal zmyslu interpretujúceho. V tomto okamihu sa šialenstvo programovo a metodologicky blíži ku genealógii. Šialenstvo ako akt rezignácie na zmysel, *ergo* interpretáciu *o sebe*, je sebainterpretáciou imanentnej prázdnoty; v prázdnote „dospieva“ k nemožnosti interpretácie: šialenstvo nemožno interpretovať, iba oddeľovať; šialenstvom zostarne každý interpretačný akt, skrehne na povrchu nepriepustnej materskej horniny, stáva sa oddeľovaním a oddeľovanie ako také sa stáva šialenstvom. Interpretácia je oddeľovaním, pretože je interpretáciou oddeľovania. Okrem interpretácie existuje už iba šialenstvo. Interpretácie a zmysly sú natoľko arbitrárne, že v čistom stave predstavujú práve iba oddelenia (alebo znečistenia *nezmyslom*); a nič viac –*nič šialenstva viac*. Aj tu sa šialenstvo blíži ku genealógii. Šialenstvo nemožno definovať, možno ho iba oddeľovať, a to tak, že sa toto oddeľovanie vpiše do udalosti šialenstva, že s ním sa šialenstvo stelesňuje pre textové telo, že všetky Foucaultove knihy po *Dejinách šialenstva* sú kmeňom tohto textového tela, ktoré Foucault ustavične nachádza vyhladované, pretože je oddeľovaním aj na hraniciach oddeľovania. „*Je zle? Bude ešte horšie!*“ Povie si genealógia; horšie v zmysle zmapovania objavujúcich sa predelov. Foucault ich nazýva *bzučaním diskurzu* (Foucault 1994). Tak komplikovanému pojmu ako je diskurz sa príspevok venovať nebude; stačí mu povedať, že je vyššie spomenutou hrou interpretácií, že hrá so šialenstvom skrývačky.

Čo teda znamená šialenstvo? Znamená to neobmedzene vystupovanie šialenstva zo seba samého a jeho rozpoznávanie sa v inom skrze hranicu, ktorá ho oddeľuje od inakosti vonkajška, ale ktorú môže ovládnuť a prekročiť, pretože prekračovanie je šialenstvom vonkajška, je oddelením aj od tohto oddeľovania, čelením inakosťou inakosti, t.j. keď má skúsenosť inakosti aj skúsenosť samej seba ako skúsenosti pre inakosť. Opäť genealógia, nič iné. Je to akt pomenúvania, ale nepomenovania, vnášania, ale neustanovovania, prietrž povrchu, neviditeľného *mikro-vrásnenia* a magmatického zasypania povrchových udalostí inými povrchmi, hĺbka rozprestierajúca sa do šírky, hĺbka, ktorá je z každej strany povrchovou udalosťou: *udalosťou povrchu*. Šialenstvo chce byť donekonečna rozpoznávané,

vydeľované a oslovované, pretože nemá meno. Chce byť interpretované a komentované, pretože nemá zmysel; chce byť naplnené, pretože neprestáva prskať symptóm po symptóme – sýti sa vlastným hladom po interpretácii; chce byť komunikované, pretože je nekomunikovateľné; a chce byť skrotené, pretože podnecuje k paranoi. A genealógia chce byť šialenstvom. Netreba sa čudovať označeniu za šialenca v mene tohto šialenstva; ani umlčaniu, pretože je neartikulované, nerozčlenené a bude umlčané v službe rozčleňujúcej artikulácie; jeho telo sa stane – ako hovorí Foucault – väzením duše. Telo, opäť. Telo, čiže genealógia. Samozrejme, genealógia neobsahuje iba telesný prvok; je však najväčším Nietzscheho tromfom proti filozofii, ktorá svojho času zanedbala telesnosť natolko, až ľudstvu nastražila metafyzické pasce. A z ľudí urobila prasce, ktoré kdečo požujú; všetko skonzumovať, to je pravý spôsob bravov, napísal svojho času Nietzsche. Genealógia proti filozofii a telo jej poslúži ako primárna kryptologická mriežka, aby kdečo nepožralo. Genealógia poslúži *roz mrežovaniu* tela, tohto väzenia duše. Tu je Nietzscheho krédo „*být priateľom najbližších vecí*“ prichytené *in flagranti*. Zanedbanie tela sa ukazuje v neporozumení šialenstvu, v jeho prepočítavaní na diskurz „rozumu“, v nepriznaní rozumnosti šialenstvu. Že bolo toto zanedbanie statočne intenzívne, o tom svedčí figúra starovekého blázna ako ozveny božieho hlasu; no od osemnásteho storočia šialenec vypovedal kvázi vyvlastnenie hlasu ako takého, neprehováral ani za seba, boh v jeho hlase mlčal, „prehováral žiadosťou o umlčanie“ – a bol umlčaný: skrze šialenstvo prehováralo meno „šialenca“; meno slúžilo šialenstvu diskurzívnych účelov: oddeľovalo jeho minulosť od prítomnosti, uvrhovalo pomenovaného do zakliatej, prázdnej budúcnosti, bolo iba spomienkou na minulosť, aby mu ukázalo, kým je teraz, a aby nezabúdalo, kým bude: už navždy. Genealógia kriesi jeho minulosť.

### **Záver: o jednej singularite Foucaultovho života**

Foucaultovmu písaniu sa zvykne podsúvať čítacia mriežka, ktorá ho predeľuje na archeologické a genealogické obdobie. Genealógia, samozrejme, nebude spadať pod archeologické obdobie. Spadajú tam však *Dejiny šialenstva*. Ako je možné, že si ich príspevok dovolil doteraz komentovať? Jednoducho preto, lebo si dovolil túto mriežku ignorovať, pretože ona ignoruje Foucaultovo písanie. Po prvé: takéto rozdelenie nehovorí absolútne nič a oblúkom sa vyhýba foucaultovským problémom; z účelových, tabuľkových diferencií ešte nikto nezmuďrel; zo zhŕňania problému ešte nikto neuchopil problém v jeho celku, t.j. v jeho multiplicítach (zhŕňanie je výsostne anti-genealogický a anti-foucaultovský diskurz: ukazuje, ako diskurz a genealógia nefungujú, znefunkčňuje ich); a po druhé: archeológia a genealógia nie sú obdobia, ale metódy, a ako také sú z genealogického hľadiska rozptýlené ako v „archeologickom“, tak aj „genealogickom“ období. Archeológia sa podľa Petříčka dotýka pohľadu. Svet nie je jednoduchá suma jestvujúcich vecí a existujúcich ľudí; je čosi vnútorne (aspoň naoko) súdržné, prepletené vzťahovým usporiadaním, ktorý však nie je od prirodzenosti viditeľný; vidieť vzťahovú podmienenosť sveta si vyžaduje uvoľnenie priestoru pre iný, „neprirodzený“ pohľad, ktorý je pohľadom pohľadu a viditeľnosťou podmienok videnia (Petříček 2009). Foucaultova archeológia chce odvrátiť pohľad od vecí a zamerať sa na pohľad, ktorý ich videnie umožňuje. Genealógia sa potom, už zo zvyku, chápe ako obohatenie tohto pohľadu o oko moci. Teda nielen divanie sa podmienkam viditeľnosti do očí, ale aj zatemnenie pohľadu po ich vylúpnutí, ich znovuuvidenie prostredníctvom moci, ktorá ich oživila a otvorila pre nové videnie sveta.

Ku genealógii sa Foucault dopracoval, ako inak, genealogicky, čistou náhodou. Keď Foucault skúmal počiatky klinickej medicíny, študoval aj archeológiu nemocníc v druhej polovici osemnásteho storočia; domnieval sa, že tým postihne postupnú inštitucionalizáciu lekárskeho pohľadu a jeho vnášanie do sociálneho diskurzu. Ako výsledok skúmania sa mu

naskytl zaujímavý objav: analýza architektonického pohľadu mu ukázala, že najzotrvačnejším princípom viditeľnosti tiel a vecí je systém centralizovaného pozorovania. Toľko Foucaultova cesta k panoptiku (Petříček 2009). Žeby archeológia objavila genealógiu? Sotva; možno však povedať, že objavenie genealogického diskurzu vďaka práci archeologického hĺbenia spočíva v prítomnosti genealogických segmentov už medzi archívnyimi nánosmi. Podobne aj najslávnejší vykladači Foucaultovho diela, Dreyfus a Rabinow, si myslia, že u Foucaulta neexistuje obdobie pred ani po archeológii alebo geneológii (Dreyfus, Rabinow 2010). Pokiaľ interpretátor pristúpi na klasifikačnú hru, musí brať jednoducho na vedomie, že sa jedná o odlišnú účinnosť Foucaultových zámerov a z nich plynúcich metodologických nástrojov. Ani tento príspevok nechcel pristúpiť na klasifikačnú hru popísaním genealógie; miesto toho chcel klasifikácie ukryť, zahrať si hru genealógie samotnej a distribuovať klasifikáciu skrytosti: prejsť textom, genealogicky v ňom zanechať stopy po geneológii – áno, aj obohatením o oko moci – diskontinuitným písaním proti obvyklému písaniu konferenčného príspevku, rozptýliť genealógiu medzi úvodu, jadrá a závery, poslať genealógiu, podľa mena, do archeológie, spolčiť sa v nej so šialenstvom, týmto spoločným menovateľom udalostných sérií a ich diskontinuitných interpretácií – týmto bzučaním diskurzu, ktorý vyplňa každé mlčanie nediferencovanej skúsenosti; zo strachu pred vlastným mlčaním umlčiava šialenstvo, šialenstvo každého textu...

### **Zoznam bibliografických odkazov**

BARŠA, P. a J. FULKA, 2005. *Michel Foucault. Politika a estetika*. Praha: Dokořán. ISBN 80-7363-020-6.

DREYFUS, H. L. a P. RABINOW, 2010. *Michel Foucault. Za hranicemi strukturalismu a hermeneutiky*. Praha: Hermann & synové. ISBN 978-80-87054-20-8.

FOUCAULT, M., 1994. *Dějiny šílenství*. Praha: Svoboda. ISBN 80-7106-085-2.

FOUCAULT, M., 1994. Nietzsche, genealogie, historie. In: *Diskurs, autor, genealogie*. Praha: Nakladatelství Svoboda, s. 75 – 94. ISBN 80-205-0406-0.

HEIDEGGER, M., 2012. *Anaximandrův výrok*. Praha: OIKOYMENH. ISBN 978-80-7298-474-9.

PETŘÍČEK M., 2009. Foucaultov pohled. In: *Signum temporis. Texty o semiologii a filozofii*. Ivanka pri Dunaji: F. R. & G., s. 75 – 86. ISBN 978-80-85508-92-5.

### **Mgr. Stanislav Olejár**

Inštitút filozofie

Filozofická fakulta

Prešovská univerzita v Prešove

olejar.stanislav@gmail.com

# KOMPARÁCIA PREFERENCIE HODNÔT U MLÁDEŽE

Lenka Pasternáková

## Abstract

The concept of values is perceived as an interdisciplinary concept that is researched from the perspective of several sciences and it is used in many scientific disciplines. The concept of values occupies not only disciplines such as philosophy, pedagogy, sociology, ethics and psychology, but it is generally considered a term that is commonly used without any academic or scientific skills required to work with such a term. Frequently used terminology operationalization of value orientation that we have encountered when studying Slovak and foreign scholarly literature and current empirical research into the given topic of value orientation draws from the monograph by Ján Grác, published in 1979. Since its publication it has been used as a starting point for numerous empirical studies on value orientation. Based on the research findings, the presented study points out to value preference and its comparison in young people in Slovakia and the Czech Republic. To identify the value orientation in young people we used the standardized test T-252 from Ján Vonkomer (Ho-Po-Mo, 1991) to find out value orientations, attitudes towards values and motivations to perform. To process the obtained results quantitatively we used basic procedures of descriptive and inductive statistics. When doing a phenomenological analysis we made a calculation of relative and absolute frequency, constructed tables of frequencies and charts. Averages as mean values described a level of educational, aesthetic, moral, economic and social value orientations. To determine a statistically significant difference between boys and girls in respective value orientations, we used the Mann-Whitney U-test. In addition, we applied a non-parametric analysis of variance, the Kruskal-Wallis test, to compare three median values of the respondents' value orientations. We believe that improving skills in being more tolerant towards a different lifestyle, skin colour, or religion, all of which often represent the fundamental determinants of values and value orientations, is the foundation for healthy relationships, as well as respect for others. Any kind of otherness may create a space for a new reality and a self-education.

## Úvod

V bežnom živote je *hodnota* najčastejšie chápaná ako synonymum pojmu cena, význam, dôležitosť (cena alebo hodnota drahokamov, hodnota materiálneho zabezpečenia, dôležitosť alebo hodnota správy). Ako ďalej uvádzajú Liessman (2010) a Krajčová (2012), často je tento termín používaný pri súhrnnom označovaní morálneho a charakterového profilu človeka (žiaduca hodnota človeka). Hodnota je subjektívne oceňovanie alebo miera dôležitosti, ktorú jednotlivec prisudzuje určitým veciam, javom, symbolom, iným ľuďom.

## Hodnoty ako interdisciplinárny pojem

Krajčová a Pasternáková (2009) definuje hodnoty ako regulátory ľudského správania. Uvedenú definíciu môžeme rozvinúť o pohľad na regulátory ľudského správania. Na jednej strane naše správanie usmerňuje vonkajšie prostredie (vonkajšie regulátory) a v závislosti na nich ich reguluje osobnosť človeka (vnútorné regulátory). Hodnoty v tomto ponímaní môžeme nazvať aj normami, ktorými sa človek počas svojho života riadi. Liessman (2010) sa zamýšľa nad tým, v akom zmysle sa dá vlastne hovoriť o hodnote človeka. V rámci týchto úvah nastolil otázku, či sa ten, kto by chcel v etickom zmysle hovoriť o hodnote človeka nedostáva do takých situácií, ktoré samy o sebe určujú pojem hodnoty. Poukazuje na akýsi presun pojmu hodnota z národného hospodárstva do etiky a politiky, čo sa udialo až

v polovici 19. storočia. Podľa Kansayeho (2005) *hodnoty* predstavujú trvalú vieru a presvedčenie v to, že spôsob špecifického správania alebo účel bytia je osobne alebo spoločensky uprednostňovaný pred svojim opakom alebo svojou antihodnotou (The Nature of Human Values 1973, s. 438). Prunner (s. 29 - 30) chápe hodnoty v troch významoch:

1. Hodnota ako kvalita vecí na ktoré sa orientuje ľudské úsilie zamerané na uspokojenie potrieb človeka.
2. Hodnota ako pozitívne ocenenie objektov ľudských väzieb.
3. Hodnota ako všeobecné kritérium, na základe čoho sú hodnotené rozličné objekty.

Morris (Krajčová, Pasternáková 2009) sa svojím teoretickým konceptom hodnôt a hodnotovej orientácie pravdepodobne najviac priblížil životnej realite. Jeho terminológia nahradila pojem hodnotová orientácia termínom životné cesty. Pri opise Morrisových 13 hodnotových orientácií, resp. životných ciest nachádzame 5 všeobecných hodnotových typov:

- sociálne ovládanie sa a sebakontrola;
- radosť a pokrok v konaní;
- utiahnutosť a sebestačnosť;
- chápacosť a súcitnosť;
- samolúbosť (alebo zmyslová radosť).

Každú zo životných ciest popisuje zdôraznením vysokej priority určitej hodnoty na úkor ostatných, nasledovným spôsobom:

1. Zachovanie toho najlepšieho, čo môže človek dosiahnuť,
2. Pestovanie nezávislosti ľudí a vecí,
3. Prejavovanie súcitu k iným,
4. Skúsenosť osamelosti a radosti,
5. Užívať si život prostredníctvom participácie v skupine,
6. Neustále zvládať meniace sa podmienky,
7. Dokázať skĺbiť rozmýšľanie, konanie a potešenie,
8. Dokázať sa tešiť z malých vecí,
9. Dosiahnuť radosť a mier prostredníctvom vnímavosti a otvorenosti novým myšlienkam,
10. Kontrolovať impulzy odporujúce vlastnému JA,
11. Zdokonaľovať vlastné JA prostredníctvom uvažovania o živote,
12. Používať telesnú energiu pre odvážne skutky,
13. Pestovať skromnosť a blízkosť k iným ľuďom a prírode.

Morris vypracoval súbežne s teoretickým konceptom načrtnutým vyššie aj test Cesty života, v ktorých popisuje 13 rôznych spôsobov života, ktorým respondent prisudzuje hodnoty na sedemstupňovej škále, kde je najvyššia hodnota priradená pozitívnemu vyjadreniu a najnižšia hodnota negatívne vyjadreniu úrovne „mať rád“.

Veľmi často používaná terminologická operacionalizácia hodnotovej orientácie, s ktorou sme sa stretli pri prieskume domácej odbornej literatúry a aktuálneho empirického skúmania v predmetnej problematike hodnotovej orientácie pochádza od Gráca ešte z roku 1979. Dodnes je používaná ako východiskový bod pre mnohé empirické štúdie zaoberajúce sa hodnotovou orientáciou. S jej nezastupiteľnou pozíciou v oblasti hodnôt a hodnotovej orientácie súhlasíme pre jej jasnosť a jednoznačnosť, akou vysvetľuje termín hodnotová orientácia. Definuje ho ako „spôsob ako a prečo sa určité javy a predmety odrážajú u daného človeka ako hodnoty a hodnotové systémy orientujúce ľudské správanie určitým smerom“. Možno teda konštatovať, že hodnotová orientácia predstavuje smerovanie k preferovaniu určitých hodnôt pred inými hodnotami, zároveň ju vnímame ako súvislý stabilný systém hodnôt, ktorý reguluje a usmerňuje správanie jedinca. Niektoré definície zdôrazňujú hierarchickosť v usporiadaní určitého súboru hodnôt prijatých jedincom, sociálnou skupinou alebo spoločnosťou, sústava zovšeobecnených postojov, záujmov a tendencií jednať za určitých okolností určitým spôsobom.

Hodnotové orientácie sú považované za významnú súčasť štruktúry osobnosti, v ktorej akoby sa zosumarizovali všetky životné skúsenosti, ktoré osobnosť vo svojom individuálnom rozvoji nadobudla. Všeobecne sa predpokladá, že rozvoj hodnotových orientácií má svoju genézu v tej etape historického vývinu, keď prestáva byť primárnym problémom uspokojovanie základných potrieb. Skúmanie hodnotových orientácií tak predpokladá poznávanie zmien v človeku, ako výsledku nových podmienok, uvedomovaniu si hodnôt pre vlastnú vnútornú orientáciu a pre spoločenskú prax. Problém zisťovania hodnotových orientácií predstavuje relatívne náročné úskalia tak z metodologického ako i metodického hľadiska (Krajčová, Pasternáková 2009). Popri zásadných zmenách hodnotovej orientácie, spôsobených napríklad radikálnymi zmenami v životných a pracovných podmienkach, môže dochádzať k radu zmien čiastkových, napríklad v poradí hodnôt, ktoré jedinec v rámci svojej hodnotovej orientácie preferuje. Tieto zmeny majú svoju intenzitu, svoj priebeh a svoje príčiny, ktoré sa svojím spôsobom môžu vzájomne krížiť a prelínať, upozorňuje Balogová (2011). Človek prikladá väčšiu hodnotu skutočnostiam, ktoré vlastnostiam jeho osobnosti najlepšie zodpovedajú, vyhovujú, sú s nimi v súlade. Vnútorná hodnotová orientácia človeka rozhodujúcou mierou koreluje s jeho duševným zdravím. Väčšia diferencovanosť a variabilnosť hodnotovej orientácie ovplyvňuje vývin osobnosti pozitívnym a stabilným smerom. Zdravá hodnotová orientácia obsahuje skôr viac približne rovnako dôležitých hodnôt, než malý počet extrémnych hodnôt.

## Hodnoty vo výskume

V súvislosti s analyzovanou problematikou sme uskutočnili výskum, ktorého cieľom bolo diagnostikovať hodnotové preferencie mládeže žijúcej na Slovensku a Česku. Na identifikáciu hodnotovej orientácie mládeže zo Slovenska a Česka sme teda použili štandardizovaný test Ho-Po-Mo na zisťovanie hodnotových orientácií, postojov k hodnotám a motivácie výkonu. Hodnotové orientácie podľa dotazníka „HO“ sú vzdelávacie, estetické, mravné, ekonomické a sociálne. Pre potreby výskumu sme skupinkovým výberom vybrali do výberového súboru dospelých z Slovenska (415 respondentov) a z Česka (420 respondentov). Na základe výskumných zistení môžeme konštatovať, že respondenti zo Slovenska dávajú v priemere na prvé miesto sociálne hodnotové orientácie (HS 40,05). V priemere na druhom mieste sú hodnotové orientácie vzdelávacie (HS 36,16), za nimi hodnotové orientácie mravné (HS 31,14), hodnotové orientácie ekonomické (HS 30,46) a na posledné miesto respondenti v priemere umiestnili hodnotové orientácie estetické (HS 27,10) (Tab. 1) (Obr. 1).

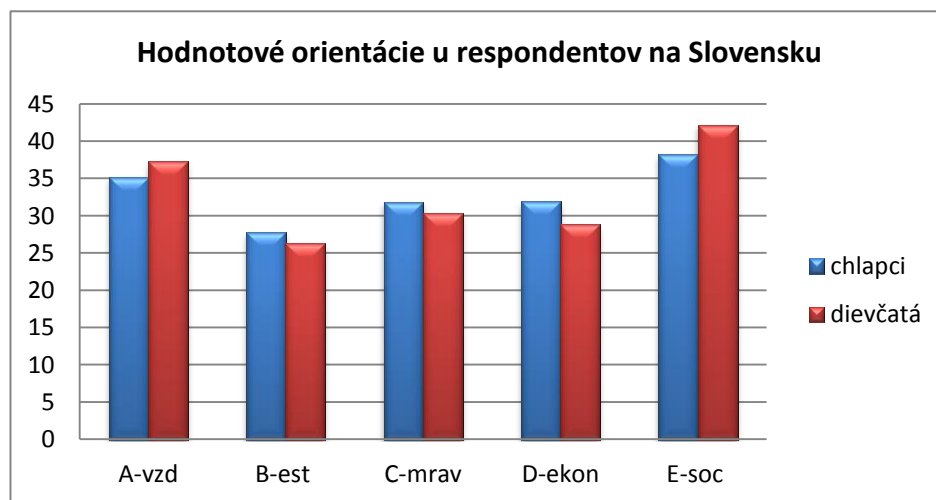

Obr. 1 Preferencia hodnotových orientácií u respondentov na Slovensku

Respondentky zo SR preferujú hodnoty sociálne (HS 42,18) a vzdelávacie (HS 37,25), potom mravné (HS 30,32), ekonomické (HS 28,83) a estetické (HS 26,31) (Tab. 1). Zistenie podľa dotazníka „HO“, že skúmané dievčatá preferujú estetické hodnoty najmenej, bolo pre nás prekvapujúce (Obr. 1). Podľa uskutočneného výskumu u chlapcov zo SR je podľa priemerov preferencia hodnôt v poradí: sociálne hodnotové orientácie (HS 38,20), vzdelávacie (HS 35,22), ekonomické (HS 31,88), mravné (HS 31,85) a estetické (HS 27,79).

Tab. 1 Priemerné skóre v hodnotových orientáciách a porovnanie ich úrovní u mládeže na Slovensku

HODNOTOVÉ ORIENTÁCIE	PRIEMER		
	dievčatá	chlapci	SPOLU
vzdelávacie	37,25	35,22	36,16
	Mann-Whitneyov U test	3,66 **	
estetické	26,31	27,79	27,10
	Mann-Whitneyov U test	2,53 *	
mravné	30,32	31,85	31,14
	Mann-Whitneyov U test	3,23 **	
ekonomické	28,83	31,88	30,46
	Mann-Whitneyov U test	4,39 **	
sociálne	42,18	38,20	40,05
	Mann-Whitneyov U test	5,77 **	

Legenda:

\*\* - testy sú významné na hladine  $p < 0,01000$

\* - testy sú významné na hladine  $p < 0,05000$

Pri analýze testovanej významnosti rozdielov medzi nameranými hodnotami hodnotových orientácií u detí na Slovensku sme zistili celý rad existujúcich štatisticky významných rozdielov. Významný štatistický rozdiel medzi nameranými hodnotami hodnotových orientácií sa nepotvrdil len v jedinom prípade medzi nameranými hodnotami u hodnôt mravných a ekonomických. V ostatných prípadoch sa významnosť rozdielov medzi nameranými hodnotami hodnotových orientácií jednoznačne potvrdila. Analýza dosiahnutých výsledkov výskumu umožňuje konštatovať, že významnosť rozdielov medzi nameranými hodnotami jednotlivých hodnotových orientácií je štatisticky významná.

Najpreferovanejšími v systéme hodnôt respondentov sú sociálne hodnoty. Rozdiely v zistených hodnotách jednotlivých hodnotových orientácií k hodnotovej orientácii sociálnej je teda jednoznačne v jej prospech. Existuje významný štatistický rozdiel medzi hodnotami poukazujúcimi na vzdelávacie hodnoty a hodnoty estetické, mravné a ekonomické. Z uvedeného vyplýva, že štatisticky významný rozdiel je teda i v prípade porovnania údajov poukazujúcich na úroveň sociálnych a vzdelávacích hodnôt. Rozdiely medzi nameranými hodnotami v prípade hodnôt mravných a estetických sú štatisticky významné. Ak porovnáme namerané hodnoty ekonomických hodnôt len vo vzťahu k estetickým hodnotám, je štatistická významnosť v prospech ekonomických (Tab. 2).



Tab. 2 Významnosť rozdielov medzi nameranými hodnotami v hodnotových orientáciách u mládeže na Slovensku

HODNOTOVÉ ORIENTÁCIE	PRIEMERY	HODNOTOVÉ ORIENTÁCIE U DETÍ NA SLOVENSKU				
		vzdelávacie	estetické	mravné	ekonomické	sociálne
		z-hodnota KW test	z-hodnota KW test	z-hodnota KW test	z-hodnota KW test	z-hodnota KW test
vzdelávacie	36,16	-	18,06**	10,38**	11,33**	6,26**
estetické	27,10	18,06**	-	7,67**	6,72**	24,33**
mravné	31,14	10,39**	7,67**	-	0,94	16,65**
ekonomické	30,46	11,33**	6,72**	0,94	-	17,60**
sociálne	40,05	6,26**	24,33**	16,65**	17,60**	-

Legenda:

KW test – Kruskal-Wallisov test

\*\* - testy sú významné na hladine  $p < 0,01000$

\* - testy sú významné na hladine  $p < 0,05000$

V rámci uskutočneného výskumu sme analyzovali aj testovanú významnosť rozdielov medzi nameranými hodnotami hodnotových orientácií u dievčat zo Slovenska. Pri tejto analýze v prípade hodnotových orientácií u dievčat žijúcich na Slovensku sa významný štatistický rozdiel medzi nameranými hodnotami hodnotových orientácií nepotvrdil len v jednom prípade – medzi nameranými hodnotami u hodnôt mravných a ekonomických. Na základe zisteného môžeme konštatovať, že respondenti z Česka najčastejšie preferujú estetické hodnotové orientácie (HS 35,03). V priemere na druhé miesto umiestnili mravné hodnotové orientácie (HS 33,59). Na mieste tretom sú podľa odpovedí respondentov hodnotové orientácie vzdelávacie (HS 32,46), za nimi nasledujú hodnotové orientácie sociálne (HS 31,29) a poradie uzatvárajú ekonomické hodnotové orientácie (HS 31,16) (Tab. 3) (Obr. 2).

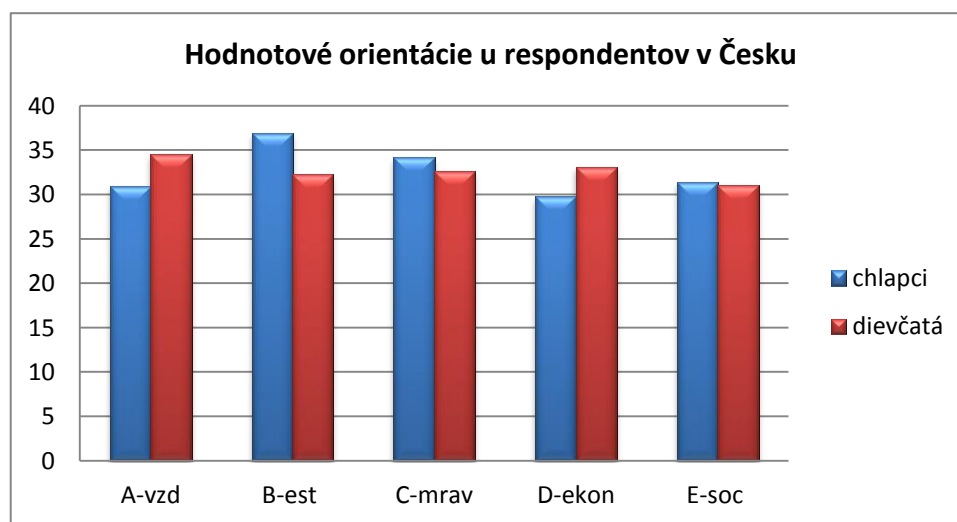

Obr. 2 Preferencia hodnotových orientácií u respondentov v Česku

Respondentky z Česka, ktoré sa zúčastnili výskumu, najčastejšie v priemere preferujú hodnoty vzdelávacie (HS 34,60). Na druhé miesto radia hodnoty ekonomické (HS 33,12), potom mravné (HS 32,68), estetické (HS 32,24) a celkové poradie hodnotových orientácií u dievčat z ČR uzatvárajú hodnoty sociálne (HS 31,08) (Tab. 3) (Obr. 2). Pokiaľ ide o hodnotových orientácií u chlapcov z ČR, ktorí sa zúčastnili výskumu, podľa získaných priemerov sú najviac preferované estetické hodnoty (HS 36,97). Toto zistenie bolo pre nás prekvapujúce. Tento výsledok by sme skôr očakávali u dievčat. Mravné hodnoty chlapci

zaradili na druhé miesto v ich preferencii (HS 34,22). Ďalšie v poradí boli sociálne hodnoty (HS 31,44) a vzdelávacie hodnoty (HS 30,97). Prekvapujúce zistenie bolo, že ekonomické hodnoty podľa dotazníka „HO“ preferujú chlapci najmenej (HS 29,81) (Tab. 3) (Obr. 2).

U respondentov z Česka sú najviac preferované estetické hodnotové orientácie. Chlapci ich umiestnili na prvé miesto, ale dievčatá ich radili až na miesto štvrté. Zo zrealizovaného výskumu teda vyplýva, že v tomto prípade je prítomný štatistický rozdiel z hľadiska pohlavia v prospech chlapcov. Mravné hodnotové orientácie boli respondentmi umiestnené na druhom mieste. Aj pri týchto hodnotových orientáciách je významný štatistický rozdiel z hľadiska pohlavia v prospech chlapcov. Významný štatistický rozdiel sa potvrdil aj u hodnotových orientácií vzdelávacích v prospech dievčat a ekonomických v prospech dievčat.

Tab. 4 Priemerné skóre v hodnotových orientáciách u mládeže v Česku

HODNOTOVÉ ORIENTÁCIE	PRIEMER		
	dievčatá	chlapci	SPOLU
vzdelávacie	34,60	30,97	32,46
	Mann-Whitneyov U test	5,09**	
estetické	32,24	36,97	35,03
	Mann-Whitneyov U test	4,95 **	
mravné	32,68	34,22	33,59
	Mann-Whitneyov U test	3,99 **	
ekonomické	33,12	29,81	31,16
	Mann-Whitneyov U test	5,66 **	
sociálne	31,08	31,44	31,29
	Mann-Whitneyov U test	1,65	

Legenda:

\*\* - testy sú významné na hladine  $p < 0,01000$

\* - testy sú významné na hladine  $p < 0,05000$

V našom výskume, ktorý sme realizovali, pri analýze testovanej významnosti rozdielov medzi nameranými hodnotami hodnotových orientácií u detí v Česku sme zistili rad existujúcich štatisticky významných rozdielov. Významný štatistický rozdiel medzi nameranými hodnotami hodnotových orientácií sa nepotvrdil v troch prípadoch: medzi nameranými hodnotami u hodnôt sociálnych a vzdelávacích; sociálnych a ekonomických; mravných a estetických (Tab. 5).

Tab. 5 Významnosť rozdielov medzi nameranými hodnotami v hodnotových orientáciách u mládeže v Česku

HODNOTOVÉ ORIENTÁCIE	PRIEMERY	HODNOTOVÉ ORIENTÁCIE U DETÍ V ČESKU				
		vzdelávacie	estetické	mravné	ekonomické	sociálne
		z-hodnota KW test	z-hodnota KW test	z-hodnota KW test	z-hodnota KW test	z-hodnota KW test
<b>vzdelávacie</b>	32,46	-	5,68**	3,37**	2,83**	1,16
<b>estetické</b>	35,03	5,68**	-	2,31	8,51**	6,84**
<b>mravné</b>	33,59	3,37**	2,31	-	6,21**	4,53**
<b>ekonomické</b>	31,16	2,83**	8,51**	6,21**	-	1,67
<b>sociálne</b>	31,29	1,16	6,84**	4,53**	1,67	-

Legenda:

KW test – Kruskal-Wallisov test

\*\* - testy sú významné na hladine  $p < 0,01000$

\* - testy sú významné na hladine  $p < 0,05000$

Pri analýze testovanej významnosti rozdielov medzi nameranými hodnotami hodnotových orientácií respondentiek z ČR sme zistili existujúce štatisticky významné rozdiely len v prípade porovnávania hodnôt vzdelávacích a sociálnych v prospech vzdelávacích) aj vzdelávacích a mravných v prospech vzdelávacích (Tab. 6). Vzdelávacie hodnoty sú u respondentiek v Česku na prvom mieste. Významný štatistický rozdiel medzi nameranými hodnotami hodnotových orientácií sa v ostatných prípadoch nepotvrdil.

Tab. 6 Významnosť rozdielov medzi nameranými hodnotami v hodnotových orientáciách u dievčat v Česku

HODNOTOVÉ ORIENTÁCIE	PRIEMERY	HODNOTOVÉ ORIENTÁCIE U DIEVČAT V ČESKU				
		vzdelávacie	estetické	mravné	ekonomické	sociálne
		z-hodnota KW test	z-hodnota KW test	z-hodnota KW test	z-hodnota KW test	z-hodnota KW test
<b>vzdelávacie</b>	34,60	-	2,61	3,03*	2,14	4,75**
<b>estetické</b>	32,24	2,61	-	0,41	0,47	2,14
<b>mravné</b>	32,68	3,03*	0,41	-	0,88	1,72
<b>ekonomické</b>	33,12	2,14	0,47	0,88	-	2,61
<b>sociálne</b>	31,08	4,75**	2,14	1,72	2,61	-

Legenda:

KW test – Kruskal-Wallisov test

\*\* - testy sú významné na hladine  $p < 0,01000$

\* - testy sú významné na hladine  $p < 0,05000$

Pri porovnávaní významnosti rozdielov u respondentov chlapcov z Česka sa významný štatistický rozdiel nepotvrdil medzi nameranými hodnotami hodnotových orientácií estetických a mravných, vzdelávacích a ekonomických, vzdelávacích a sociálnych. V ostatných prípadoch sa významnosť rozdielov medzi nameranými hodnotami hodnotových orientácií potvrdila. U respondentov z Česka dominujú estetické hodnoty. Rozdiely v zistených hodnotách hodnotových orientácií vzdelávacej a mravnej k hodnotovej orientácii estetickej je teda v jej prospech. Štatisticky významný rozdiel je i v prípade porovnávania údajov poukazujúcich na úroveň mravných a ekonomických hodnôt, mravných a sociálnych hodnôt, ekonomických a sociálnych hodnôt.

Cieľom výskumu bolo diagnostikovanie hodnotových preferencií detí staršieho školského veku zo Slovenska a Česka. Z výskumného materiálu vyplynulo, že respondenti žijúci vo vybraných krajinách strednej Európy preferujú vo svojom hodnotovom systéme sociálne hodnoty. Druhé najpreferovanejšie boli estetické hodnoty. Za nimi v poradí boli umiestnené mravné hodnoty a vzdelávacie hodnoty. Poradie preferencie hodnôt u respondentov zo Slovenska a Česka uzatvárajú ekonomické hodnoty. Respondentky zo SR a ČR na prvom mieste vo svojej hodnotovej orientácii podľa dotazníka "HO" majú vzdelávacie hodnoty. Na druhom mieste sú u nich hodnoty sociálne. Za nimi ďalšie v poradí sú hodnoty mravné, ekonomické a estetické. Cieľovosť a stabilita hodnotovej orientácie predstavuje zároveň stabilitu samotnej osobnosti. Od poznania procesu vývinu a špecifika účinku h. o. tvoriacich podstatnú časť osobnostnej charakteristiky závisí určenie jej smerovania v budúcnosti a schopnosť upevniť si aktívnu sociálnu pozíciu. Hoci mnohí autori uvádzajú, že východiskom vzniku hodnotových orientácií sú potreby, v prevažnej miere možno h. o. považovať za výsledok procesu socializácie. V jej dôsledku vzniká u človeka jeho základná hodnotová orientácia, ktorá v mnohom závisí od kvality vonkajších, exogénnych činiteľov, predovšetkým však od výchovných pôsobení. Ak človeka posudzujeme ako sociálnu bytosť, ktorá je determinovaná určitým sociálno-kultúrnym systémom, potom v rozličných kultúrnych spoločenstvách sa možno stretnúť s výskytom rozličných hodnotových orientácií.

Z uvedeného vyplýva, že vlastný hodnotový systém predstavuje u človeka vzájomné hierarchické usporiadanie, štruktúru uznávaných a želaných hodnôt. Často v tejto súvislosti hovoríme aj o hierarchii hodnôt. Ako sme už uviedli, hodnotovou orientáciou sa rozumie

zameranie osobnosti na určité hodnoty materiálnej a duchovnej kultúry spoločnosti. Hodnotové orientácie sú najdôležitejšou súčasťou štruktúry osobnosti, predstavujúcu určitú os vedomia, s ktorou úzko súvisia myšlienky a city človeka, a z hľadiska ktorej sa rozhodujú mnohé životné otázky. Systém hodnotových orientácií človeka predstavuje najvyššiu úroveň dispozičnej hierarchie, regulujúcej správanie človeka.

## Záver

Je pravdepodobné, že ak poznáme hodnotový systém toho ktorého človeka, získavame nielen obraz o jeho osobnosti, ale na jeho základe vieme do vysokej miery prognózovať aj jeho správanie (Zahatňanská 2015). Okrem determináčného charakteru správania, ktorý hodnotová orientácia nadobúda, je nesporným faktom, že hodnotová orientácia je *produktom socializačného procesu* (Veteška 2013). Hoci mnohí autori uvádzajú, že východiskom vzniku hodnotovej orientácie sú potreby, v prevažnej miere možno hodnotové orientácie považovať za výsledok procesu socializácie (Krajčová, Pasternáková 2009). Ďalšiu súvislosť podpory tvorby žiaducej hodnotovej orientácie u detí a mládeže a používania správnych metód pri výchove a vzdelávaní môžeme vidieť v príklade, ktorý dávajú dospelí. Či už pedagógovia, rodičia alebo ostatní. Kosturková a Majherová (2012) uvádzajú, že je potrebné byť príkladom pre deti a dospievajúcich.

## Zoznam bibliografických odkazov

- BALOGOVIÁ, B., 2011. *O zmysle života*. 2. dopl. vyd. Beogra: Academy of Serbian Orthodox Church. ISBN 978-86-86805-37-9.
- HUDEČEK, J., 1986. *Hodnotové orientace v motivační sfěře osobnosti*. Praha: SPN.
- KANSAYE, B., 2005. Value orientation of minor law-breakers in the republic of Mali. In *AFRICAN JOURNAL OF CRIMINOLOGY & JUSTICE STUDIES, AJCJS*; Volume 1, No. 2, November 2005. ISSN 15543897. Dostupné na:  
<http://www.umes.edu/cms300uploadedFiles/AJCJS/VOL1.2.KANSAYE%20NOTE.pdf>
- KOSTURKOVÁ, M., MAJHEROVÁ, M., 2012. Sociálna opora rodiny v krízových životných situáciách. In *Dilemata sociální pedagogiky v postmoderním světě*. Brno: IMS. ISBN 978-80-87182-27-7.
- KRAJČOVÁ, N., PASTERNÁKOVÁ, L., 2009. *Štýly výchovy v rodine v kontexte s hodnotovou orientáciou detí*. Prešov: Vydavateľstvo PU. ISBN 978-80-555-0003-4.
- KRAJČOVÁ, N., 2012. Súčasná rodina a vzdelávanie detí. In: *Problemy przekazu wartosci i komunikacji interpersonalnej we współczesnej szkole : dyskurs pedagogiczny*; tom 4. Jaroslaw: Wydawnictwo Państwowej Wyższej Szkoły Techniczno-Ekonomicznej im. ks. Bronisława Markiewicza. ISBN 978-83-88139-44-4. ISSN 2083-5434. s. 181 - 195.
- LISSMANN, K.,P., 2010. *Hodnota člověka. Filosoficko-politické eseje*. Praha: VIZE 97. ISBN 978-80-903759-7-0.
- PRUNNER, P., 2002. *Výzkum hodnot*. Plzeň: AND. ISBN 80-7177-710-2.
- VETEŠKA, J., 2013. *The role of qualifications and competences in initial and further education*. Chowanna, tom 2 (41), s. 179–191. ISSN 0137-706X.
- ZAHATŇANSKÁ, M., 2015. *Žiak s problémami v škole*. Prešov: Prešovská univerzita v Prešove FHPV. ISBN 978-80-555-0999-0.

**doc. PaedDr. Lenka Pasternáková, PhD.**

Prešovská univerzita v Prešove  
Ul. 17. novembra 1, 081 16 Prešov  
lpaster@unipo.sk

# KULTÚRNE DIMENZIE HODNOTOVÝCH POSTOJOV

Jana Pecníková

## Abstract

Values have played a major role in creation and formation of European cultural space. It was Europe found at the forefront of ideological, cultural, social and religious revolutions that was involved centrally in continuing search and reevaluation. Cultural values can be considered to be the result of cultural artistic activities that can be characteristic for its quality and not only quantity. Evaluation of this activity takes place on the basis of results that do need not have a form of just a material product. Cultural values are not regarded as a result of the moment of artistic activity. In this contribution we focus on integrated view on values being part of culture and we also deal with the art which is considered one part of cultural sphere. At the same time we also engage ourselves with the broader overview of the topic of cultural slavery as an antipode of approaches of one of the fundamental democratic values – freedom.

## Úvod

Hodnoty zohrávali a zohrávajú dôležitú úlohu pri tvorbe a formovaní európskeho kultúrneho priestoru. Aj vďaka ich neustálemu hľadaniu a prehodnocovaniu bola (i je) Európa dejiskom ideologických, kultúrnych, spoločenských a náboženských prevratov. *Samozrejme, hodnoty ľudí upokojovali, tie očakávané ich, naopak, znepokojovali, podnecovali k činnosti a zjednocovali* (Brožík 2006, s. 115). Hodnoty sú ukryté za mnohými historickými udalosťami, ovplyvňujú svetové dianie a sú príčinou mnohých konfliktov.

Pri pohľade do histórie pojmu hodnota je zaujímavé tvrdenie Whiteheada (1970), ktorý používa pojem hodnota na označenie vnútornej reality udalosti. Avšak, chápanie sveta ako hodnotovej udalosti je problematické bez historického zaťaženia tradíciou. Prítomnosť, kvalitu a polaritu hodnôt zisťuje jedinec až v súvislostiach udalostí života. Hodnoty nemôžeme stotožňovať s vlastnosťami, ktoré človek zámerne prezentuje tak, ako by boli hodnotami. Hodnoty sa prejavujú v racionálnych, funkčných vzťahoch udalostí, poznatkov a ideí, ktoré sa menia bez ľudského pričinenia.

## Relatívna povaha hodnôt

Práve rýchlo sa meniaci povaha hodnôt spôsobuje relatívnosť hodnôt a hodnotových rebríčkov. Pri prírodných katastrofách, či zmenách politického režimu, sa do popredia dostávajú často diametrálne odlišné hodnoty, ako tie, ktoré boli platné dovtedy. Morris (1956) ako prvý prichádza s teóriou hodnotových polí, v ktorých hodnoty navzájom súvisia, tvoria celok a zmena v jednej oblasti sa automaticky prejaví aj v ostatných. Ustanovuje relatívne a premenlivé hodnotové kritériá. Ak by sme sa priklonili k názoru Várossa (1970, s. 224) o tom, že „*hodnota je kvalitou funkcie, meranou adekvátnou normou*“, tak zisťujeme, že pri tejto snahe o merateľnosť hodnoty absentuje myšlienka, podľa ktorej je pre človeka, ktorý koná tak, aby uspokojil svoju potrebu, hodnotou čokoľvek. Človek je v tomto vzťahu premennou veličinou, ale i tým, kto určuje kvalitu tohto vzťahu normou. Váross (1970) nepovažuje hodnoty za čosi dané, hodnota hodnôt nespočíva len v užitočnosti. Hodnoty podľa neho závisia od kvality ich funkcií. „*Preto sa hodnoty menia tak rýchlo, preto sa ľudia časom naučili diferencovať celé skupiny hodnôt podľa povahy rôznych funkcií, ktoré jedna a tá istá vec môže nadobúdať v živote ľudí*“ (Brožík 2007, s. 8). Várossova definícia (1970) je v dnešnej dobe považovaná za prekonanú, nakoľko dáva so súvisu subjekt, objekt i normu hodnotenia. Kritici jej vyčítajú, že môže viesť k zjednodušovaniu a tvorbe predsudkov.

Z tohto dôvodu dnes dochádza ku kategorizácii hodnôt, ktoré delíme na etické, estetické, ekologické, právne, kultúrne, a i. Starí Gréci pred Sokratom rozlišovali len dve kategórie hodnôt a to pozitívne (dobré) a negatívne (zlé). Každý jedinec hodnotí na základe vlastných postojov, noriem a tieto hodnotenia môžu protirečiť normám iných ľudí, tzv. *kvalita funkcie* je totiž pre každého iná. Príkladom je zistenie anglického literárneho vedca Eliotta v 2. polovici 19. storočia, ktorý spozoroval, že hodnota každého nového literárneho diela do istej miery mení všetky dovtedy existujúce klasické literárne hodnoty. Nové umelecké dielo môže hodnoty predchádzajúcich období zvýrazniť, oživiť a prípadne prekonať. Morris (1956) to nazýva premenlivým hodnotovým pólom. Hodnotu pre jedinca môže mať všetko jestvujúce, ale nemusí to byť rovnakou hodnotou pre všetkých ľudí. Hodnoty nie sú totožné ani s vlastnosťami svojich nositeľov. Každý jedinec si tieto hodnoty uvedomuje inak, čo závisí do veľkej miery od noriem. Voľba týchto noriem taktiež nemôže byť svojvoľná. Hodnota je výsledkom hodnotenia. Nič nemá hodnotu samo o sebe, ale nadobúda ju až procesom a v procese ľudskej činnosti. Tradícia stotožňovania hodnôt s normami je prítomná najmä v etike.

Hodnotiace stanovisko sa prejavuje formou názoru, ktorý odráža vlastnú osobnú skúsenosť. Názor prezentuje mentálny postoj k hodnotám, človek si často osvojuje prevzaté názory a vzory a riadi sa nimi vo vlastnom konaní. Treba rozlišovať vzory a vzorce správania (modely konania). Jazykovo sprostredkovaná skúsenosť (komunikácia) je často najdôležitejším východiskom pri tvorbe názorov človeka na život, svet a i. Toto tvrdenie potvrdzuje aj Homola (1972, s. 206) podľa ktorého „*se lidské hodnoty získávají zkušeností.*“ Jedinec prisudzuje cenu/hodnotu podľa štandardov skupiny, rozlišuje to „dobré“ a to „zlé“ na základe týchto noriem. Každý jedinec (identita) má svoj vlastný osobný systém hodnôt, ktorý dopĺňa spoločný systém, ktorý zdieľa so svojim okolím, sociokultúrnou skupinou (Slatinská, 2015). Hodnotový systém spoločnosti je určený vzťahom človeka k svetu, jeho postavením vo svete, ako aj vzťahmi s okolím a motívmi jeho činnosti.

Pocíťovanie integrácie sa prejavuje na úrovni hodnôt. Jedinec si osvojí hodnoty spoločnosti a na základe vlastného konania vie, či je jeho konanie posudzované ako vhodné alebo nevhodné. Tento hodnotový atribút pomáha zorientovať sa v hodnotovom systéme. Každý nositeľ kultúrnej identity si osvojil tieto hodnotové normy. Riadi sa podľa nich vo svojom konaní a taktiež podľa nich posudzuje konanie okolia. Tieto tlaky a ciele sa začínajú uplatňovať ako motivačné štruktúry a vedú k rozporu medzi tým, čo človek očakáva sám od seba a čo od neho očakávajú druhí. Na tomto princípe vznikajú rozdiely medzi všeobecným kultúrnym hodnotovým systémom a vybranými hodnotami kultúry, ktoré sa stali súčasťou motivácie individua. Každý totiž automaticky uplatňuje hodnotové meradlo pri svojej voľbe. Môžeme konštatovať, že hodnotové systémy usmerňujú a riadia život jedinca, dávajú mu zmysel a sú i motivačným činiteľom (snaha o dosiahnutie ideálu).

Hodnoty sú často predmetom náboženského a filozofického skúmania. Filozofické teórie sa pokúšali preukázať závislosť hodnôt od subjektu. Psychologické štúdie prepájajú hodnoty s aktivitou subjektu, prípadne upozorňujú na podstatu hodnoty v emocionálnosti ľudskej bytosti. V našej práci sa prikláňame k sociologicko-kultúrnemu rozdeleniu hodnôt Vajdu (1993), ktorý rozlišuje hodnoty mravného konania, hodnoty povahových vlastností človeka, hodnoty medziľudských vzťahov a hodnoty ľudského konania. Toto rozdelenie reflektuje odlišnú povahu hodnôt a je prepojené so sociokultúrnym prostredím jedinca. Individuálne hodnoty si určuje každý sám, sociálne resp. kultúrne hodnoty určujú vzájomné vzťahy v spoločnosti. Univerzálne hodnoty odrážajú vyššie ideály pre súžitie v globálnej kultúre. Inštitucionálne hodnoty sa prejavujú formou noriem. Všetky sú navzájom prepojené a tvoria ucelený hodnotový systém. Za najstarší vedecký pokus o zafinovanie hodnôt je považovaný Sprangerov dotazník z roku 1928 na zisťovanie hodnotových orientácií, na základe ktorého stanovil, že hodnoty sú hierarchicky usporiadané. Najnižšie sa nachádzajú

ekonomické hodnoty, najvyššie kladie religiózne hodnoty. Od týchto jednotlivých stupňov sú odvodené hodnotové orientácie: teoretické, ekonomické, estetické, sociálne, politické, kultúrne, náboženské a i. Toto rozdelenie bolo neskôr považované za neobjektívne, napriek tomu je používané dodnes.

## Kultúrne hodnoty

Pokiaľ definujeme kultúrne hodnoty, musíme brať do úvahy viacero spoločensko-vedných prístupov. Niektoré názory z prvej polovice minulého storočia vnímajú kultúru len ako množinu výsledkov ľudskej činnosti a neuznávajú myšlienku kultúry ako trvalého procesu (Brožík 2006). Ostrý kontrast je viditeľný pri otázke o skutočnom svete hodnôt, ktorý je vnímaný v dvoch polaritách, buď ako svet spoločenských hodnotových vzťahov, alebo ako svet materiálnej a duchovej kultúry. Kultúrne hodnoty sú neustále utvárané a pretvárané každou spoločnosťou a každým jej príslušníkom. Kultúrne hodnoty sa zvyčajne delia na dve základné skupiny: materiálne a duchovné, avšak táto kategorizácia nemusí byť definitívna pričom jeden a ten istý objekt či vzťah môže byť vnímaný ako súčasť oboch. Kultúrne hodnoty sú súčasťou sveta hodnôt ako takého a závisia od činnosti človeka. „*Mimoriadna dôležitosť bola prisudzovaná aj etnickým, kultúrnym a náboženským hodnotám, lebo dominujú emotívnemu cíteniu národa*“ (Čulenová 2012, s. 98). Definovanie kultúrnych hodnôt by malo brať do úvahy aj duchovnú podstatu kultúry a hodnoty s ňou spojené. Osobitosť kultúrnych hodnôt vyplýva už z ich názvu. Kultúra je mnohokrát stotožňovaná s umením, avšak umenie je len jednou z kultúrnych foriem. „*Umenie ako reflexia kultúry, ako výpoveď o kultúrnych hodnotách skutočne v určitom zmysle reprezentuje celok kultúry, v nijakom prípade ho však nemôže zastúpiť, či dokonca nahradiť*“ (Brožík 2006, s. 76). Kultúrne hodnoty považujeme za výsledok kultúrnej tvorivej činnosti, ktorá je charakteristickou kvalitou a nie je reprezentovaná len kvantitou. Hodnotenie tejto činnosti prebieha na základe výsledkov, ale jej výsledok nemusí byť len vo forme materiálneho produktu. Kultúrna hodnota nemusí byť len výsledkom momentu tvorivej činnosti.

Pri výskume hodnôt je nevyhnutné stanoviť presne čo sú a čo už nie sú kultúrne hodnoty. Tieto kultúrne hodnoty sa vždy viažu k určitému kultúrnemu priestoru a preto je dôležité zohľadniť tieto hodnoty v kontexte danej kultúry. Prejavuje sa to najmä pri umeleckých dielach. Nie každé umelecké dielo má aj kultúrnu hodnotu, môže mať však estetickú hodnotu. Umelecké dielo je tiež formou komunikácie, odrazom spoločenského vedomia a jeho hodnota sa často posudzuje nie podľa toho, čo je zobrazené, ale ako (akým spôsobom) je to znázornené. Pri umeleckých hodnotách ako súčasti kultúrnych hodnôt je podľa Brožíka (2007) dôležité rozlišovať medzi:

1. umeleckou hodnotou (jedinečnosť, pôvodnosť)
2. hodnotou umeleckého diela (subjektívna podmienenosť objektívnej hodnoty)

Umelecká hodnota diela spočíva v jeho spracovaní, použití vhodnej techniky, inovatívnosti postupu či vo zvolenom motíve. Avšak, ani umelecká, ani estetická hodnota nemusí zároveň znamenať, že dielo bude považované za hodnotné. Hodnota umeleckého diela súvisí so širšími súvislosťami. Mnoho umeleckých diel je považovaných za hodnotené až po určitom čase, nakoľko ich hodnotu preveruje čas. Kultúrna potreba je výsledkom záujmovej preferencie takých hodnôt, ktoré sú dielom tvorivej činnosti človeka, a ktoré človeka povýšil na dominanty svojho spôsobu života. „*Kultúrne potreby, podmienené záujmom, sú aktívne vzťahy spoločného subjektu k hodnotám nevyhnutným pre tvorivý spôsob jeho jestvovania*“ (Brožík 2007, s. 43). Znaky, ktoré nám uľahčujú identifikáciu hodnôt by sa nemali zamieňať za samotné hodnoty. Hodnotenie je vždy procesom porovnávania, ale nie každé porovnanie je hodnotením.

Skúsenosť s uspokojovaním vyšších kultúrnych potrieb vedie k „personalizácii“ a modeluje každého jedinca individuálne. Aj „*umenie nám pomáha pochopiť zmysel a hodnotu našich vlastných rolí a všetkého, čo s nimi hodnotovo súvisí*“ (Brožík 2007, s. 67). Kultúra je mnohokrát vnímaná ako systém povinností, ktoré človek musí rešpektovať, ak chce žiť v spoločnosti, ktorá prijala tento systém (normy). Kultúrne normy sú systémom pravidiel, ako hodnoty realizovať a pravidlá sú špecificky účelovo vyjadrené normy, založené na schopnosti merať hodnotu (myslenú hodnotu). Domnievame sa, že hodnoty sú ukotvené vo vedomí ľudí, ich predstavách, a stávajú sa často východiskom i cieľom ľudského snaženia. Každý jedinec sa preto orientuje hodnotami a orientuje sa na hodnoty.

### **Kultúrne dimenzie hodnotových postojov**

Dnešnú spoločnosť označujeme ako civilizáciu s vysokou úrovňou rizík a nebezpečenstiev. Preukázateľne v nej dochádza ku kríze dôvery a zodpovednosti, čo sa často nazýva krízou hodnôt a hodnotových postojov. Hodnoty hrajú kľúčovú úlohu vo vývoji ľudskej spoločnosti. Avšak k ich zneužívaniu dochádza v dobe technickej revolúcie, podobne ako v minulosti, keď boli hodnoty zneužívané ideológiami, ktoré odporovali ľudským právam, ľudskej dôstojnosti. Dnes sa tento pocit stupňuje prehlbujúcim sa extrémizmom a terorizmom. Ako uvádza Tondl (2010, s. 3): „*Růst nebezpečí a také jejich rozsahu i dosahu je také podstatně ovlivněn tím, že soudobá civilizační úroveň poskytuje nesrovnatelně větší i zhoubnější rozsah rizik a možností zneužití vymožeností dostupných a disponibilních technických prostředků.*“ Hodnoty sú prítomné aj v zdanlivo nesúvisiacich prejavoch jedincov. Sú zneužívané radikálnymi skupinami, šíria sa virtuálnym priestorom a často sa stávajú príčinou sporov.

Rozhodovanie človeka je vždy voľbou medzi možným a prípustným (tolerovateľným), toto rozhodnutie uplatňuje a rešpektuje isté hodnoty a hodnotové postoje, ktoré sa prejavujú v spoločnosti vo forme noriem. Každá kultúra si vyvinula vlastný systém týchto noriem, ktoré sú predpokladom jej fungovania. Hodnoty a normy vedú spoločnosť k tzv. civilizovanému správaniu (Todorov 2008). Etické, sociálne a kultúrne normy sú vzájomne prepojené a spájajú sa s globálnou hodnotou a kultúrnou atmosférou, ako aj jej tradíciami, predstavami a úlohami. Tieto normy vytvárajú funkčné hranice systému, ktoré by nemali byť prekročené. Tondl (2010) upozorňuje na to, že hodnoty i normy sú viazané na ľudskú činnosť, pričom determinujú kvalitu týchto vzťahov a vedú k šíreniu týchto hodnôt prostredníctvom komunikácie. „*Jde o komunikační procesy, o jazykové i mimojazykové formy komunikace, o využití sociálních vzorů, preferovaných podob lidského jednání a chování*“ (Tondl 2010, s. 6). Interkultúrna komunikácia predpokladá znalosť hodnotových systémov. Bez ich pochopenia a aplikácie v praxi, je vzájomná komunikácia problematická. Problémom tolerancie sú hodnoty kultúrnych systémov, ktoré popierajú naše vlastné. Do akej miery sa dajú tolerovať je individuálne a súvisí so stupňom rozvinutia interkultúrnej identity jedinca.

Procesom komunikácie, porozumenia, adekvátneho prijatia a vhodnej interpretácie je možné takmer bezproblémové šírenie hodnôt medzi odlišnými kultúrami. Nevyhnutným predpokladom je rešpektovanie odlišností v spoločensky tolerovateľnej miere a medziach. Pri predpoklade, že hodnota je platná v spoločnosti, ale nemusí byť považovaná za univerzálnu a pripustiť možnosť výnimiek, vedie k uľahčeniu interkultúrnej komunikácie. Jedným z najčastejších problémov pri konfrontácii hodnôt dvoch rozličných kultúrnych skupín sú odlišné sociálne vzory. Ak kedysi boli jasne určené rodové pozície, vzťahy a vymedzené úlohy jednotlivých členov v spoločnosti, tak dnes čelíme novým, neštandardným a neobvyklým situáciám, spojeným s globálnymi zmenami a technickou vyspelosťou, a z tohto dôvodu je potrebné opätovne zamerať pozornosť na hodnoty a ich dosah na konanie jedinca či skupín.



Z tohto dôvodu sa prikláňame k myšlienke, že práve vzdelávací systém by mal zahŕňať komplexné znalosti o spoločnosti, človeku a kultúre v najširšom zmysle. Ak v minulosti bola táto výchova ovládaná ideológiou, tak dnes sa otvára priestor (najmä na stredných a vysokých školách) priniesť tieto znalosti študentom v inovovanej podobe. Z predchádzajúceho tvrdenia vyplýva, že aj znalosť ako hodnota môže byť zneužitá a manipulovateľná. Znalosť ako hodnota predpokladá vnímanie a hodnotenie z oboch uhlov pohľadu, pozitívneho i negatívneho, čo vedie k prejavu v konaní človeka: prijatiu či neprijatiu situácie, osoby, a pod. Tolerantný hodnotový postoj by mal viesť k akceptovaniu permissívnych podmienok, teda zohľadneniu toho, či je aktivita/osoba možná, dovolená alebo aspoň tolerovateľná. „*Na tom nic nemění ani známá skutečnost, že mnohé z toho, co dnes pokládáme za nepřijatelné, nevhodné a dokonce často i škodlivé, bylo považováno minulými generacemi za normální, standardní a zcela přijatelné*“ (Tondl 2010, s. 12). Tu je opäť prítomná neustála dynamika v tomto procese.

Vývoj hodnôt a hodnotových postojov nebol pokojný ani bezproblémový, v histórii môžeme pozorovať, že vznikol z konfliktných koncepcií, ktoré ovplyvnil kultúrny a civilizačný vývoj a odráža sa najmä v tvorbe kultúrnych, umeleckých a technických artefaktov. Celý vývoj rozvoja ľudského poznania bol sprevádzaný novými hodnotovými nárokmi a krízami. Pri hodnotových postojoch je potrebné brať do úvahy ich alternatívnosť sprevádzanú hľadaním nových, lepších a dokonalejších konceptov. Nakoľko hodnoty sú zložkami v procese rozhodovania, je dôležité ich integrovanie do procesu interkultúrnej komunikácie. Hodnotová úroveň človeka dnes čelí novým výzvam. V minulosti boli hodnoty viazané na náboženstvo a silné rodinno-sociálne vzťahy, jedinec bol determinovaný výchovou v rodine, čo viedlo k znalosti pojmov ako česť, poctivosť či pravdovravnosť. Z toho vplývala aj hrdosť niektorých povolání. Najmä ľudská solidarita bola považovaná za pozitívnu hodnotu. „*Střídání hodnotových postojů v globálním nazírání na civilizační vývoj a podmínky života lidského rodu není jen záležitostí naší doby, ale má své starobylé projevy již v nejstarších etapách vývoje lidského rodu. (...) Krize a konflikty v současné společnosti nebývají většinou podmíněny rozdíly v civilizační úrovni, nejde zpravidla o „konflikty civilizací“, ale spíše o konflikty různých hodnotových orientací*“ (Tondl 2010, s. 18-19). Tento názor stojí v opozícii voči tvrdeniam Huntingtona (2001), ktorý vo svojom diele nekladie až taký dôraz na hodnotové postoje spoločností, ale skôr vníma materiálnu stránku vyspelosti civilizácií.

Problémom rozvoja komplexných hodnotových postojov je vedecký i intelektuálny rezortizmus, ktorý má svoje korene v 19. storočí a spočíva v úzkej špecializácii, ktorá limituje medziodborovú komunikáciu. Následkom tejto uzavretosti je spochybňovanie relevancie niektorých odborov a znalostí, pričom chýba vzájomný rešpekt. Práve hodnotiace úlohy a výzvy si vyžadujú interdisciplinárny prístup. Spôsob skúmania hodnôt sa často aplikuje formou teoretickej interdisciplinárnej platformy sociálnych a humanitných vied. V protipóle tu stojí axiologické vnímanie hodnoty a filozofické ponímanie hodnôt, ako niečoho metafyzického v oblasti hodnotiaceho vedomia. Práve skúmanie toho, ako sa filozofia hodnôt odráža v praxi, interpretácia hodnôt si vyžaduje rozvoj „*vied o kultúre*“ (Kondrla 2013, s. 9).

Axiológia, ktorá vznikla v 1. polovici 20. storočia, reflektuje len do istej miery dynamiku hodnotových orientácií. V nich sa prejavuje množstvo sociálnych skupín, kultúr, či subkultúr, ktoré vyznávajú odlišné hodnotové postoje. Ako uvádzame ďalej, skúmanie hodnôt sa vyvíjalo v dvoch líniách (axiológia a filozofia), ktoré dnes dopĺňajú ostatné sociálno-humanitné odbory v snahe vytvoriť čo najkomplexnejší pohľad na systém hodnôt.

## Filozofia hodnôt vs. axiológia

Pri filozofii hodnôt je potrebné zdefinovať antropologický základ, ktorý tvorí viacero prelínajúcich sa vedných disciplín v odbore sociálnych a humanitných vied. Hľadanie „koreňov“ či „pôvodu“ sa najčastejšie spája s gréckou filozofiou. Filozofické chápanie sveta hodnôt sa zvyčajne vracia k Platónovi (Predanociová 2010), pre ktorého sú hodnoty pravda, dobro a láska považovaná za vrchol ideí tvoriacich podstatu nášho sveta. Hodnoty umiestnené do sveta ideí sú považované za nemenné, večne platné a nezávislé od človeka. Ich odraz je však prítomný (zafixovaný) v ľudskom konaní a správaní sa. Koncept hodnôt sa však prejavuje až v novoveku, pojem axiológia zavádza francúzsky filozof Lapié, ktorý sa vo svojom skúmaní zameriava na slobodnú vôľu, normu a hodnotiaci akt (Kondrla 2010). Axiológia vníma hodnoty ako súčasť ľudskej praxe, produkt ľudskej aktivity a vedomia či nástroj regulácie ľudského konania. Z filozoficko-metafyzickej roviny prenáša hodnoty do praktického kontextu. Základným východiskom axiológie je skúmanie akcií a reakcií, ktorých výsledkom je vznik hodnotiacej štruktúry.

Filozofia hodnôt, ako druhá línia skúmania hodnôt, vníma „*hodnoty ako objekty o sebe, ktoré majú transcendentálnu podobu*“ (Kondrla 2013, s. 13). Tento prúd sa formuje v 19. storočí a vychádza z konfliktu metafyziky s pozitivizmom. Otázka hodnôt sa viaže na slobodné konanie človeka. Takáto „*konceptuálna hodnota nie je konceptom človeka a spoločnosti, ale je absolútnym konceptom ducha, systému alebo prírody*“ (Kondrla, 2013, s. 16). V tomto prípade nastáva problém v definovaní materiálneho rozmeru hodnôt. Už Lotze (in Kondrla, 2010) si uvedomuje, že rozlišovanie dobra a zla sa nedeje len na báze poznania hodnôt, ale súvisí s ich prežívaním a osobnými skúsenosťami. Aj človek, ktorý má slobodnú vôľu potrebuje pravidlá, dokonca i na v úrovni ideí (dobra, krásy, pravdy) sa orientuje vďaka normám. Hodnotiť môže človek len na základe existencie archetypu (vzoru), ktorý porovnáva s realitou.

Pre utvorenie hodnotiaceho názoru je potrebný svetonázor. Ak však predpokladáme, že hodnoty nie sú všeobecne platné, pretože sa viažu len na danú situáciu, hodnotu, dobu či podmienky, môžeme pochybovať o ich skutočnej existencii. Aj pri hodnotení minulých udalostí, a ich interpretácii, sa prejavuje náš hodnotiaci postoj a náš vzťah ku kultúrnym hodnotám. Cieľom je dať zmysel daniu a nájsť súvislosti s celkovým kontextom kultúry. Reflexia hodnôt starých kultúr si vyžaduje vnímanie širších súvislostí a nie prácu s informáciami vytrhnutými z kontextu. Kultúru treba vnímať ako globálny prejav človeka, ktorý vo svojom správaní vychádzal z hodnôt, či už v rovine poznania, alebo konania. Hodnoty majú mať regulačnú funkciu, ktorá však neobmedzuje slobodu. Už Scheler i Kierkegaard spozorovali, že hodnoty nie vždy vieme identifikovať a rozpoznať, ale vždy sú prítomné v rozhodovacom procese, ako podstata cieľa konania. Ich osvojovanie je spojené s procesom socializácie. Aj hodnoty, ktoré predstavujú kultúrne dedičstvo, sa automaticky neprenášajú z generácie na generáciu, ale každý jedinec si ich musí opätovne osvojiť. Zaujímavým spôsobom pristupuje k otázke hodnôt Hofstede (2006), ktorý predpokladá, že hodnoty sú všeobecné tendencie k dávaniu prednosti určitým stavom skutočnosti pred inými. Hodnoty sú prostriedkom pre spoznávanie kultúry, pretože v jej jadre sú tie pravé – skutočné hodnoty. Predstavujú jej najstabilnejší a najvnútornejší prvok a odvíjajú sa v nich ostatné znaky kultúrnych skupín.

Základné zložky kultúry sú v tomto koncepte: hodnoty, symboly, hrdinovia a rituály. Hodnoty odrážajú kultúru spoločnosti a sú determinované výchovou, rodinou a školou. Hofstede (2006) preto rozlišuje hodnoty na dve zložky:

1. žiaduce hodnoty – hodnoty z globálneho pohľadu
2. požadované hodnoty – hodnoty podstatné pre jedinca

Avšak podľa Hofstedeho (2006) je len zdaním, že kultúrne hodnoty budú pod vplyvom globalizácie podliehať zmene, nakoľko jadro kultúry (hodnoty) sa mení veľmi pomaly a odovzdáva sa z generácie na generáciu. Dnes sa z pohľadu humanitných a sociálnych vied nepretržite tvorí hodnotiaci profil človeka a dochádza k osobnej interitorializácii hodnôt konkrétneho kultúrneho systému (Poliak 2015). V 21. storočí sa opätovne dostáva do pozornosti pojem hodnota. „*Filozofia hodnôt sa v tomto ohľade akoby drží stranou, nechce sa zapájať do procesu modernej globalizácie, ktorá je založená na jednotnom chápaní sveta a jeho systému a postavenia človeka v ňom*“ (Kondrla, 2010, s. 12). Hodnoty sú v dnešnom ponímaní prepájané s potrebami. Do popredia vystupuje problém s „inakosťou“. „*Neschopnosť prijať iné do svojho systému, akceptovať to a zakomponovať do systému*“ (Kondrla 2010, s. 24). Pri tomto procese konfrontácie s iným/nepoznaným dochádza k porovnávaniu. Akceptácia iných hodnôt ohrozuje našu vlastnú podstatu, pretože sme tolerantní len do tej miery, do akej to „iné“ nespochybňuje náš vlastný systém.

Ak by sme sa pozreli do histórie, v minulosti boli hodnotové normy v Európe prioritne určované autoritou cirkvi, viazali sa na vieru. Dnes, v modernej spoločnosti orientovanej na pokrok, máme problém s lineárnym pochopením vývoja dejín a neustála potreba nových a rýchlejších reakcií na výzvy neposkytuje priestor na tvorbu noriem na základe ustálených hodnôt. Predpoklad straty autority vedie k akceptovaniu diverzity hodnôt a plurality systému hodnôt ako takeého. Súčasné normy stanovené autoritami sú zvyčajne len prejavmi moci. „*Hodnoty sa stávajú súčasťou veľkého príbehu, sú jeho milníkmi, ktoré ukazujú cestu. (...) Neistota z iného, cudzieho alebo radikálne nového je natoľko veľká, že v kontexte veľkého príbehu nakoniec toho, kto nejde cestou overených hodnôt, označíme za nie-normálneho*“ (Kondrla 2010, s. 29). V hodnotovej polarite je za normálny považovaný stav, keď je naše správanie, prejavy či konanie pre ostatných pochopiteľné.

Hodnoty vznikajú v procese, tvoria sa v priebehu dejín, sú výsledkom aktívnej tvorby a činnosti. Nesmieme zabúdať, že slúžia ako transformátor aj v procese komunikačného aktu. „*Hodnota vyjadruje to, čo sa pokladá za dôležité, čomu jednotlivec alebo skupina pripisuje význam*“ (Olejárová 2007, s. 8). Aj vzhľadom na toto tvrdenie, môžeme predpokladať, že sú práve hodnoty tým, čo do veľkej miery ovplyvňuje kolektívnu identitu spoločenstva, či už národa, komunity, kultúry a i. Súčasná európska kultúra je z celkového pohľadu skôr indiferentnou a sama seba charakterizuje v abstraktných pojmoch ako sloboda, rovnosť, demokracia, solidarita, trvalý rozvoj a otvorený trh. Tzv. západná kultúra preferuje univerzálnosť kultúrnych hodnôt napriek tomu, že táto univerzálnosť sa neodráža na chode a riadení jednotlivých štátov. Táto rôznorodosť systémov vedie k uznávaniu rôznych hodnôt v rôznych kontextoch. Ku kultúrnej fragmentácii dnes dochádza už vo vnútri štátov, kde vznikajú paralelné kultúrne svety. „*Mnoho ľudí verí, že šťastie lze nájsť v završení svobody ve znamení bezstarostné nespoutané volnosti, že sociální spravedlnost je pouze jiným výrazem pro nárok mít podíl na tomto štěstí, jež je totožné s absencí jakýchkoliv závazků, a že rovnost je synonymem pro rovný podíl na materiálních statcích, jež bezstarostný život umožňují*“ (Di Fabio 2009, s. 16). Spoločnosť, ktorá stráca dôveru v budúcnosť sa zatvára a izoluje, čo vedie k rezignácii a odmietnutiu ideálov slobody a rovnosti.

Slobodná spoločnosť, ktorá sa takto fragmentuje, rozdeľuje ľudí na skupiny namiesto deklarovanej rovnosti (na mladých či starých, mužov/ženy, postihnutých, a pod.). Sloboda – jedna zo základných demokratických hodnôt je v dnešnej spoločnosti spájaná prioritne s bezpečnosťou (ochranou pred teroristickou hrozbou). Ochrana štátu a neustále konflikty však destabilizujú ideu slobody, ako univerzálnej hodnoty.

## Kultúrne otroctvo

Už francúzsky renesančný filozof Boétie (2014) vo svojom diele *O dobrovol'nom otroctve* prichádza s tvrdením, že život bez slobody nemôže byť šťastný. Sloboda človeka je podľa neho limitovaná strachom. „Tí dole“ sa boja moci, „tí hore“ sa boja o moc. Teóriu moci neskôr rozvinuli vo vlastných konceptoch Hobbes a Weber (2009). Filozofiu slobodných prináša Berd'ajev (2000), ktorý odmieta západoeurópsku racionalistickú tradíciu a prináša opak filozofie otrokov. Táto teória je založená na intuitívnom až spirituálnom vnímaní slobody, pričom sloboda nie je jediným objektom skúmania. Človek nemá byť otrokom bytia. „*Poznání osobnosti a svobody souvisí s osobním rozumem, s vůlí a aktivitou*“ (Berd'ajev 1997, s. 63). Sloboda sa prejavuje cez aktívne konanie, ktoré je založené na tejto hodnote. Sloboda v teoretickej rovine, bez uplatnenia v praxi, môže byť spochybňovaná.

Súčasnú otroctvo súvisí s procesom socializácie, ktorá prechádza do stavu spoločenskej hypnózy, ktorá človeka púta. Spoločnosť slobodných ľudí nemôže utvárať vládu sily a silných, ale má viesť k solidarite. Avšak človek sám si vytvára otroctvo a závislosť na spoločnosti vďaka zdokonaľujúcej sa civilizácii. Civilizácia pomohla vymaniť človeka spod nadvlády prírodných síl. Civilizovaný človek pretvára svet okolo seba pomocou intelektu, avšak jej sprievodnými javmi sú útlak, vykorisťovanie, utrpenie veľkých mas ľudí, ktoré sa ospravedľujú hodnotami civilizácie. Aj spisovatelia ako Tolstoj či Rousseau vo svojej tvorbe upozorňujú, že civilizácia potláča slobodu a robí z ľudí jej otrokov, pričom im sľubuje oslobodenie. Nakoľko rozvoj civilizácie sleduje materiálnu bázu, potláča vo veľkej miere hodnotu ľudského života. „*Člověk cítí, jako by byl rozdrčen touto nesnesitelnou mnohostí, rozdrobeností, podmíněčností civilizovaného světa*“ (Berd'ajev 1997, s. 97). Kultúra a civilizácia budú vždy existovať spoločne, ale v istom zmysle je civilizácia staršia a pôvodnejšia, kultúra sa vytvára až neskôr. Proces civilizácie prebieha najmä na úrovni kolektívnej identity, avšak kultúra je individualizovanejšia. Civilizovaný človek neznamená automaticky kultúrny.

Ako sledujeme v dnešnej spoločnosti, civilizácia môže kultúru potláčať a robiť z jej nositeľov otrokov iných hodnôt, ako tých, ktoré tvorili jadro ich pôvodnej kultúry. Kultúrne štýly často napodobňujú tradície, čerpajú z nich a prinášajú do nich nové, inovované prvky. Kultúra je totiž dodnes založená na kvalite výberu. Preto aj kultúrna elita nemá viesť k aristokratizmu, čo by znamenalo zánik a postupnú degradáciu jednotlivých kultúrnych vrstiev, a teda kultúry ako takej. Kultúru tvoria tvorivé činy slobodných jedincov, nie otrokov kultúry. Subjektivita autorov tvorivou aktivitou preniká do objektívnosti sveta, pričom hlavným kritériom je odraz hodnôt a dokonalosti v rámci kultúrnej normy. Človek sa však môže stať otrokom kultúrnych hodnôt, ktoré sú presadzované vyššou autoritou.

Pri otázke kultúrneho otroctva je podstatný vzťah medzi slobodou a autoritou. Mill (1995) už v 19. storočí naznačuje, že slobodu v spoločnosti majú zaručovať slobody a práva, ako aj reprezentatívna skupina, ktorá má vystupovať v snahe o tzv. verejné blaho spoločnosti. Avšak „*všade tam, kde existuje vládnuca vrstva, značná časť morálky danej spoločnosti vychádza z vlastných záujmov tejto vrstvy a jej pocitu nadradenosti*“ (Mill 1995, s. 13). Nerovnosť v sociálnom postavení sa odráža aj na nefunkčnom chode spoločnosti. Vedomie kolektívnej slobody sa prejavuje vierou v spoločenskú autoritu, ktorá nie je oslabená ani zistením, že inde vo svete, napr. v inej krajine, je táto autorita odsudzovaná. Človek, ktorý akceptuje autoritu, spojenú s jeho kultúrnym prostredím, bez výhrad, sa stáva otrokom. Sloboda myslenia a vlastný názor sú nahrádzané imitovaním a preberaním myšlienok a názorov, ktoré zastáva táto autorita. Takýto človek resp. skupina je ľahko manipulovateľná, čo sa najčastejšie prejavuje vo forme rôznych kultúrnych zoskupení, ktoré propagujú ideologické myšlienky, fašizmus a pod.

Viera v slobodu v spoločnosti je prepojená s ideou pravdy. „*V skutočnosti heslo, že pravda vždy zvíťazí nad prenasledovaním, je jednou z tých príjemných nepravd, ktoré si ľudia opakujú, až kým im nezovšednejú. Odporuje tomu každá skúsenosť. Dejiny oplývajú príkladmi, keď pravda podľahla prenasledovaniu. Ak ju nemožno potlačiť navždy, umlčívajú sa na dlhé veky*“ (Mill 1995, s. 31). Ani fakt, že s niečím súhlasí väčšina neznamená, že je to skutočne pravdivé.

Pri kultúrnom otroctve je dôležité potlačiť slobodné myslenie, ktoré ohrozuje doktríny a ideológie. Na rozdiel od činov, myslenie nemá hranice dané kultúrnym spoločenstvom, a nevyžaduje si nevyhnutne moc, aby sa mohlo realizovať. Pluralita názorov má väčšiu šancu viesť k progresu, ako jedna ideológia, ktorá vládne formou totality. „*Európa podľa môjho úsudku, vďačí za svoju pokrokovosť a mnohostrannosť vývoja práve spomínanej pluralite*“ (Mill 1995, s. 67). Práve pod vplyvom globalizačných trendov, pozorujeme túto rovnakosť v rozličných kultúrach a ich systémoch. Ani pôvodné hodnoty nedokážu odolať tlaku a novým trendom. Ich unikátnosť je postupne nahrádzaná uniformnosťou. Za dva nevyhnutné predpoklady ľudského rozvoja sú považované sloboda a mnohotvárnosť podmienok. Ak nedochádza k ich rešpektovaniu, vedie to k masovosti, uniformite, amorálnosti a neprirodzenosti, ktorých následkom je strata hodnôt, oslabenie vnútornej štruktúry kultúrneho spoločenstva a taktiež strate kultúrnej diverzity. Spoločnosť má právo byť suverénou nad človekom, ale len ak mu umožňuje slobodný rozvoj. Dodržiavanie všeobecných pravidiel, platných pre všetkých rovnako, má viesť k tomu, aby členovia spoločenstva vedeli, čo majú očakávať. Suverenita/autorita nemôže vziať človeku slobodnú vôľu, ani možnosť rozhodovať sám za seba.

## **Záver**

Predpokladáme, že dôležitým kritériom boja proti kultúrnemu otroctvu je uznanie hodnoty každého jedinca. Táto individuálna sloboda je dnes ohrozovaná extrémnym nacionalizmom, novými technológiami, industrializáciou či prejavmi intolerancie. Kultúrny systém má umožniť jedincovi, aby v ňom rozpoznával osobné slobody, ktoré ho neobmedzujú v rozvoji. Každá kultúra je špecifická vo svojich zvykoch, tradíciách a formuje jedinca. Negatívnom je, keď hodnotové postoje jedinca odrážajú jeho postavenie ako otroka systému a namiesto osvojenia si poznania a otvorenia svojej identity interkultúrnym prejavom, ich odmieta a ostáva limitovaný v uniformnom priestore okolo seba.

## **Zoznam bibliografických odkazov**

- BERĎAJEV, N., 1997. *O otroctví a svobodě člověka*. Praha: Oikoymenh. ISBN 80-86005-50-X.
- BERĎAJEV, N., 2000. *Filosofie svobody*. Praha: Votobia. ISBN 80-7198-486-8.
- BOÉTIE, E., 2014. *O dobrovol'nom otroctve*. Bratislava. ISBN 978-80-971397-2-8.
- BROŽÍK, V., 2007. *Hodnotové orientácie*. Nitra: Polianka. ISBN 80-8050-958-1.
- BROŽÍK, V., 2006. *O hodnotách a ľudoch*. Nitra: Polianka. ISBN 80-8050-958-1.
- ČULENOVÁ, E., 2012. *Jazyk: Matrica alebo plášť?* Banská Bystrica: Univerzita Mateja Bela. ISBN 978-80-557-0409-8.
- DI FABIO, U., 2009. *Kultura svobody*. Brno: Centrum pro studium demokracie a kultury. ISBN 978-80-7325-195-6.
- HUNTINGTON, S. P., 2001. *Střet civilizací. Boj kultur a proměna světového rádu*. Praha: Rybka publishers. ISBN 80-86182-49-5.

- HOMOLA, M., 1972. *Motivace lidského chování*. Bratislava: SPN. bez ISBN.
- KONDRLA, P., 2010. *Hodnoty a postmoderna*. Bratislava: Iris. ISBN 978-80-89256-50-1.
- KONDRLA, P. et. al., 2013. *Tri aspekty skúmania hodnôt*. Ljubljana: KUD. ISBN 978-961-6894-29-6.
- MILL, J. S., 1995. *O slobode*. Bratislava: IRIS. ISBN 80-88778-07-7.
- HOFSTEDE, G., HOFSTEDE, G. J., 2006. *Kultury a organizace: Software lidské mysle*. Praha: Linde. ISBN 80-86131-70-X.
- MORRIS, CH., 1956. *Varieties of Human Values* [online]. 1956 [cit. 2014-06-26]. Dostupné z: <https://ia600308.us.archive.org/20/items/varietiesofhuman010598mbp/varietiesofhuman010598mbp.pdf>
- POLIAK, P., 2015. *Interkultúrne rozdiely v manažmente organizácií*. Banská Bystrica: Belianum. ISBN 978-80-557-1029-7.
- PREDANOCYOVÁ, E., 2010. *Filozofický koncept cnosti v gréckej klasickej filozofii*. Nitra: UKF. ISBN 978-8080-9471-49.
- SLATINSKÁ, A. 2015. *Írsky jazyk a identita: revitalizácia a ochrana*. Banská Bystrica: Belianum. ISBN 978-80-557-1012-9.
- TODOROV, T., 2008. *Strach z barbarů*. Praha: Paseka. ISBN 978-80-7432-111-5.
- TONDL, L., 2010. *O aplikáciách etických hodnot a hodnotových postojů I*. Banská Bystrica: Univerzita Mateja Bela. ISBN 978-80-557-0015-1.
- OLEJÁROVÁ, M. et. al., 2007. *Charakteristika vybraných krajín z pohľadu interkultúrnej komunikácie*. Banská Bystrica: Univerzita Mateja Bela. ISBN 978-80-8083-507-1.
- VAJDA, J., 1993. *Etika*. Nitra: Enigma. ISBN 80-8547-123-X.
- VÁROSS, M., 1970. *Úvod do axiológie*. Bratislava: Epona.

**PhDr. Jana Pecníková, PhD.**

Univerzita Mateja Bela, Filozofická fakulta  
Katedra európskych kultúrnych štúdií  
Tajovského 40, 974 01 Banská Bystrica  
jana.pecnikova@umb.sk

# NIEKTORÉ OBLASTI PRÁVA V KONFRONTÁCI SO SOCIÁLNOU NÁUKOU CIRKVI

Martin Píry

## Abstract

The author deals with the tendency of relative human rights and the progress in the European legal space. In particular, the article regards to the question of "right to abortion", "right to happiness" surrogate motherhood and euthanasia after their legal analysis contrasts to the social doctrine of the Church. The problem of examining is not only the legal rules, whether European or international character but also in view of decisions of courts particular to emphasis to the European Court of human rights. The author draws attention not only to the regimentation of abortion rights but also to the de facto legalization of trafficking through surrogacy.

Cieľom môjho príspevku je prezentovať vybrané problémy vývoja práva v jeho základnej rovine katalógu ľudských práv. Tento vývoj a jeho tendencie dávam do konfrontácie so sociálnou náukou Cirkvi (ďalej len sociálna náuka) s koncentráciou na encykliku Jána XXIII. *Pacem in teris*. Problematika vývoja ľudských práv a tendencií vývoja práva sa nedá chápať izolovane od historických a filozofických súvislostí vývoja idey ľudských práv vôbec. Ak tieto historické skutočnosti dostaneme do istého zrkadlenia vo vzťahu k sociálnej náuke, vzniká veľmi zaujímavo nastavený základ pre posúdenie niektorých najnovších a veľmi zložitých otázok. Tento problém som preto neabrastahoval len na čisto právnickú tému, ale dovolil som si ho dať do interakcie s filozofiou a následne do istej kritickej koherencie práve s učením pápežov. Sociálna náuka Cirkvi je veľkou výzvou pre svet tohto tisícročia a to bez ohľadu na to, či je adresát tohto učenia veriaci alebo ateista. Aj ja sa snažím vyabstrahovať samotnú náuku, ktorú dostávam do konfrontácie s profánnym výkladom ľudsko-právnej doktríny bez teologického obalu.

V modernej právnej vede sa čoraz častejšie spomínajú ako istý základ, aj keď len metaforický, neodnateľnosti prirodzeného práva a teda aj ľudských práv slová Antigony v Sofoklovej hre, ktorá hovorí kráľovi Kreonovi „... Tvoj zákaz, vôľa smrteľníka, nemá takú silu, aby rušil nenapísane a neochvejné božie zákony...“ Podľa viacerých autorov sa práve na tomto mieste definuje neodnateľnosť prirodzených ľudských práv (Strážnická 2013, s. 25) Je zaujímavé, že aj liberálna právna veda, ktorá sa odvoláva na práve tento príbeh, tak viac menej zväzuje svoj výklad práva s večným zákonom a teda prirodzeným právom.

Spojenie s prirodzeným právom hľadali na definovanie práv jednotlivca voči autorite – štátu, panovníkovi, aj oveľa mladšie myšlienkové prúdy. Spomeniem Thomasa Hobbsa či Barucha Spinozu. V období do buržoázných revolúcií a v čase buržoázných revolúcií sa problematika vývoja práva skôr zaoberala témou postavenia jednotlivca k autorite štátu, a to tak, aby boli zabezpečené ochrana práv každého a istá miera rovnosti. Koncept existencie štátu sa sústreďoval na filozofiu spoločenskej zmluvy. V tomto duchu je možné chápať aj úvodné dokumenty ako bola Magna charta libertatum 1215, Habeas Corpus Act 1679, Bill of Rights 1688. Neskoršie dokumenty sa už dajú hodnotiť ako skutočný vznik ľudských práv, keďže sa nezamerajú len na otázky vzťahu k suverénovi (štátu resp. inej autorite), alebo z toho derivovaných spoločenských vzťahov (ako príklad uvediem Habeas corpus act). Ich obsah a cieľ je oveľa širší a snaží sa reglementovať aj také sociálne interkacie a koherencie, ktoré už nie sú vzťahom dominantna – štátu, vladára, a občana/podaného. Tieto prvogeneračné katalógy ľudských práv skutočne idú od osoby človeka k jeho vzťahom s inými ľuďmi k suverénovi, teda štátu navzájom. Môžeme o nich hovoriť aj ako o právach tvrdého jadra (Strážnická 2013, s. 35) Ich najslávnejšie dokumenty sú Deklarácia nezávislosti 1776 a Deklarácia práv občana a človeka 1789. Po druhej svetovej vojne aj vo svetle prežitých skutočností je možné vidieť veľký dôraz a rozvoj ľudských práv a doktrín a impozantný

rozvoj práv druhej generácie známej ako práva sociálne a kultúrne a do tretice aj vznik práv tretej generácie. Všetky tieto generácie práv boli podmienené prirodzenou požiadavkou na život človeka ako dôstojný a v interakcii s inými ľuďmi. Predovšetkým v Európe, ale čiastočne aj v krajinách Severnej Ameriky, je možné badať istú snahu o práva novej generácie, ktoré sú značne pod vplyvom rozvíjajúceho sa hnutia Novej ľavice a Frankfurtskej školy kultúrneho marxizmu. Je otázne, či v tejto novej generácii ide o objavovanie práva alebo skôr jeho tvorbu metódou sociálneho inžinierstva. Osobitnú kategóriu vývoja ľudských práv dala regionálna európska história. Ako vážny prelom v otázkach ľudských práv je možné vnímať aj vznik Európskeho dohovoru o základných ľudských právach a slobodách. Európsky dohovor vznikol na pôde Rady Európy. Európsky dohovor podpísali 4. 11. 1950 všetky členské štáty Rady Európy a do platnosti vstúpil 3. 9. 1953. K Dohovoru bolo neskôr prijatých 14 dodatkových protokolov. Je málo známe, že Európska únia ako celok nikdy k Dohovoru nepristúpila. Naopak, Európska únia prijala po dlhej diskusii vlastný ľudsko-právny katalóg známy ako Charta základných práv EÚ, ktorá je právne záväzná a je súčasťou primárneho práva EÚ (Brenčíč 2015, s. 843-856). Charta samotná obsahuje nielen práva prvej generácie, ale aj práva ďalších troch generácií, vrátane nových práv, z ktorých niektoré sa vzťahujú výlučne na práva občanov EÚ. Je potrebné uviesť, že aplikáciu týchto dokumentov má v rámci EÚ a členských krajín Rady Európy v kompetencii justičný orgán (ESLP a SDEU). Pre pochopenie činnosti justičných orgánov EÚ si dovoľím vrátiť sa do histórie USA. Existuje učebnicové rozhodnutie *Marlbury vs. Madison* zo začiatku predminulého storočia, ktoré hovorí o možnosti zrušiť akýkoľvek zákon federálnym rozhodnutím súdu, ak odporuje Ústave USA. Na podobnom základe funguje systém rozhodovania súdov ESLP a SD. Práve rozhodovacia činnosť s možnosťou rušenia národnej legislatívy je dôležitý moment pri vzniku novej generácie ľudských práv. Môžeme doslovne hovoriť o momente, keď súdy neobjavujú právo, ale ho tvoria. Teda sme svedkami vývoja ľudských práv od prirodzených požiadaviek na dôstojný život človeka k právam kolektívnym a transgeneračným (právo tretej generácie na priaznivé životné prostredie), až k novej generácii ľudských práv, podľa môjho subjektívneho úsudku značne zideologizovanej. Postoj sociálnej vedy je determinovaný časom, priestorom a spôsobom, akým sa v danej dobe prijímal proces reglementácie ľudských práv. Pokiaľ sa pri základných právach prvej generácie postoj kresťanskej vedy nemení, čiastočne je možné to isté povedať o druhej generácii práv, pri tretej bolo treba hľadať správny čas na stotožnenie sa s niektorými právami. Napriek tomu je možné konštatovať, že kresťanské učenie obsiahnuté v sociálnej vedy je ak nie spolutvorcom, tak iste plne stotožnené, s tromi generáciami ľudských práv. Pri právach novej generácie, ako uvidíme, sa sociálna veda dostáva do antagonistického postavenia. Napríklad v otázke práva na život mal pápež Ján Pavol II. jednoznačné vyjadrenie skoro *ex cathedra* („*celou mocou mi danou*“) odmietajúce akúkoľvek relativizáciu tohto práva.

Oproti vývoju ľudských práv, vývoj sociálnej vedy Cirkvi mal menej dynamický a skôr koherentný vývoj. Encykliky a rôzne štúdie, ktoré vychádzali v priebehu dejín Cirkvi, viac alebo menej nachádzali svoj materiálny prameň v Biblii, či už nového, alebo starého zákona. Ako všeobecný začiatok, vo formálnom zmysle slova, sociálnej vedy je možné vnímať encykliku pápeža Leva XIII. *Rerum novarum*<sup>1</sup>. Pri skúmaní historických udalostí veľmi pomáha použitie metódy „*setz im leben*“<sup>2</sup>. Vznik prvej encykliky, zaoberajúcej sa sociálnou otázkou a nevyhnutne aj nástrojom štátu na reguláciu spoločenských vzťahov, teda právom, mal svoju predohru a svoje konkrétne spoločenské rámce. Bezbrehý kapitalizmus skutočne mnohokrát neľudským spôsobom vykorisťoval robotníkov, vrátane detí a žien. Bojovný liberalizmus, mnohokrát reprezentovaný konšpiratívnym spôsobom rôznych lóží,

<sup>1</sup> Encyklika *Rerum novarum* (O nových veciach) z 15. mája 1891 je odpoveď Cirkvi na rozmach marxizmu, ale aj stále s prehlbujúcou biedou robotníkov a neetickosť vtedajšieho kapitalizmu.

<sup>2</sup> *Setz im leben* je hermeneutická pomôcka pochopenia textov, zákonov a podobne, zasadením do konkrétnej doby a jej širším poznaním. Názov pochádza z biblickej hermeneutiky.



nevidel dôvod existencie Cirkvi a náboženstva ako takého. Nie je správne vynechať vznik marxizmu, ktorý ideologicky vychádza opätovne z ideí buržoáznej revolúcie, ale stavia ju do pozície triedneho boja, ktorý je nositeľom vývoja ľudskej spoločnosti. Vo filozofii práva človek so svojimi právami a povinnosťami, ktorý bol známy z čias filozofie stredoveku, zaniká a vzniká človek, ktorý je silne poznačený voluntarizmom a subjektivismom.

„Predencyklikové“ (myslím tým encykliku *Rerum novarum*) obdobie je reprezentované smermi viacerých prúdov, z ktorých si dovoľím vybrať najmä práce a názory Frederica Le Playa (Dlugoš 2011, s. 30), ktorý z hľadiska práva rozdelil vlastníctvo na obecné, rodinné a patronátne ako vlastníctvo priemyselných a obchodných komplexov. Tieto myšlienky nadobúdajú aktuálnosť v Európe čeliacej demografickej tragédii. Aj na Slovensku sa začína veľmi vážna téma ohľadom právnej subjektivity rodiny. Systematickejšie pristupoval k téme biskup E. Kettler. Lev XIII. ho dokonca považoval v oblasti sociálnej náuky za svojho predchodcu. Dá sa povedať, že obidvaja zhrnuli riešenie sociálnej otázky do jednak požiadavky dôstojnosti človeka ako v bytí samom, tak aj v práve na jeho rozvoj, slobody korporáčného združovania, či solidarity robotníkov, a zároveň nedotknuteľnom práve na vlastníctvom ako protipól marxizmu. Na rozdiel od ľudsko-právnych katalógov, ktoré operujú s právom na strane subjektu práva a povinnosťou na strane štátu, katolícke sociálne učenie je iné. Už v diele Tomáša Akvinského *Summa Theologica* I-II sa okrem požiadavky na rešpektovanie prirodzeného zákona uvádza rovnováha práv a povinností. Ved' samotné učenie je položené nielen na osobnostnom práve konkrétnej osoby, ale aj princípe solidarity a subsidiarity. Napríklad mnou spomínaný inštitút vlastníctva nebol len v práve vlastníť, ale aj v celom rade definovania jeho účelu. V *Rerum novarum* 19, Lev XIII. jasne požaduje brať do úvahy aj účel vlastníctva a bohatstva, a to práve v solidarite a pomoci núdznym. Celý katalóg sociálnych práv, ktoré sú obsahom encykliky ako právo na odpočinok, osobitné podmienky detí a žien a podobne, ďaleko predišli svoju dobu harmonizáciou s inštitútom vlastníctva. Veľa práv druhej generácia, takzvaných sociálnych práv, má svoje korene v základe tejto encykliky. Ak encyklika *Rerum novarum* poskytla pravdivú strednú cestu medzi bezbrehým liberalizmom a nenávisťou sršiacim marxizmom 19. storočia, tak priamo otázky ľudských práv sa ako veľká výzva po skončení II. svetovej vojny dotkla iná encyklika. Ján XXIII. vydal v roku 1963 pápežskú encykliku *Pacem in terris*, ktorá býva niekedy označovaná aj ako katalóg základných ľudských práv a povinností katolíckeho sveta (Štefaňák 2013, s. 42). Ján XXIII. na rozdiel od súčasného vnímania liberálnej verzie ľudských práv vychádza z dvojčky právo vs. povinnosť. Ako nespochybniteľný základ práv považuje právo na život každej ľudskej bytosti. Toto obrovské dielo nie je možné v takejto krátkej úvahe zhodnotiť celé, ja si dovoľím len prezentovať niektoré úlomky. Ján XXIII. hneď v úvode tejto encykliky spomína základnú zásadu, ktorá, ako budeme neskôr vidieť, tak veľmi kontrastuje so súčasným liberálnym chápaním práva a spoločnosti. *„Každý človek je osoba, t.j., že vo svojej prirodzenosti je obdarený rozumom a slobodnou voľou, a preto ako taký má práva a povinnosti, ktoré vyplývajú priamo z jeho prirodzenosti a z tohto dôvodu sú všeobecné, nenarušiteľné a neodcudziteľné“*<sup>3</sup> V ďalšom bode encykliky sa okrem iného spomína aj *„právo na dôstojnú životnú úroveň a právo na výživu“*.

Kontrast s moderným vnímaním ľudských práv je daný ešte jedným bodom. Práva jednotlivca ako osoby chápe pápež vždy v interakcii so „spoločným dobrom“, teda v reálnej koherencii spoločnosti a spoločenstva. Aj právny poriadok (*Pacem in terris* 29) chápe ako dobrý len vtedy, ak je postavený na mravnom, teda prirodzenom zákone a základe. V premostení na list Leva XIII., *Annum ingresi*, Ján XXIII. hovorí, že nie je možné schvaľovať názory, ktoré tvrdia, že vôľa jednotlivcov je prvým a jediným zdrojom práv. Teda katolícke učenie jasne trvá nielen na nositeľovi práv, ktorým je človek, ale aj na vzájomnom súlade práva a povinnosti, a to všetko na základe prirodzeného zákona. Ak aj sme svedkami istej klasifikácie, táto vychádza od človeka smerom k jeho sociálnej interakcii. Podľa *Pacem*

<sup>3</sup> *Dokumenty sociálnej náuky Cirkvi. 2007. Trnava : Spolok sv. Vojtecha, s. 279.*

in terris je to právo človeka, pretože je človek, právo človeka, pretože je členom spoločnosti (sociálne práva) a právo človeka, pretože je členom ľudskej rodiny (Štefaňák 2013, s. 64). Problém je teda nielen odlišné chápanie nositeľa práv človeka, ale aj istá miera relativizmu prirodzeného zákona v neskorších obdobiach (Spiazzi 1997, s. 117). Učenie sociálnej náuky tak stojí na niektorých bodoch, ktoré môžeme vnímať ako pilotné pre konfrontáciu s modernými trendmi vývoja ľudských práv:

- a.) Princíp osoby - človeka a jeho dôstojnosti.
- b.) Princíp vyváženia práva a povinnosti.
- c.) Princíp spoločného dobra a vzájomnej interakcie subjektov práv.

Dovolím si na tomto mieste istú mieru experimentu, a to použiť na klasifikáciu ľudských práv hlavne akcent na novú generáciu práv Aristotela. Konkrétne jeho učenie o substanciiach a akcidentoch (Anzebacher 2010, s. 63).

- a.) Princíp viažuci sa na substanciu – osoba, človek. Človek prirodzene má mnohé vlastnosti, ktoré ho definujú ako muža a ženu, blondiaka alebo plešatého, heterosexuála alebo gaya. Tie vlastnosti sú však vo vnímaní Aristotela akcidenčné. Teda ak chceme vyhodnotiť, prečo je človek človekom, tieto vlastnosti sú nepodstatné pre samotný fakt existencie človeka. Katolícka náuka hovorí o právach, ktoré sa podľa prirodzeného zákona viažu na človeka ako človeka. Dôvodom práv teda nie je pohlavie, rod, sexuálna orientácia, farba vlasov a podobne, ale samotný fakt človeka. V náboženskom význame chápaného ako človeka stvoreného na Boží obraz.
- b.) Akcidenčné vnímanie ľudských práv, kde sa dôvod práva odvodzuje od akcidentov. Teda mám práva, lebo som žena, gay, ect. Sociálna náuka Cirkvi priznáva všetky obsahové základy rovnosti ľudí, ale neodvodzuje ich od ich vlastností, ale samotného faktu človeka.

„Substančné“ myslenie v kontexte ľudských práv bolo veľmi blízke aj pápežovi sv. Jánovi Pavlovi II. Ten ešte ako Karol Wojtyła v diele *Láska a zodpovednosť* (Milosc i odpowiedzialnosc, Lublin, 1960) chápe človeka ako základný a osobný. Uvádza, že človeka nie je možné zredukovať len na „špecifické individuum“, človek je podmetom, v ktorom je plnosť a dokonalosť partikulárneho bytia (Grochowski 2011, s. 8). Oproti tomu akcidenčné vnímanie ľudských práv je charakteristické pre súčasný rozvoj generácie „nových“ práv. Tento rozmach úzko súvisí s rozmachom ideológie ľavicového liberalizmu a kultúrneho marxizmu. Tento nie je postavený výlučne na filozofii Engelsa a Marxa, ale spája v sebe aj silné prvky freudizmu. Na ňom sú postavené hnutie Novej ľavice, feministické hnutie či gender ideológia. Tento prúd stavia vnímanie ľudských práv odvodených buď parciálne, alebo úplne od akcidentov, individualisticky bez interakcie na druhú osobu a spoločnosť. Ak však pripustíme akcidenčnú formu ľudských práv, prichádzame do konfrontácie nielen so sociálnou náukou, ale aj so zásadou univerzálnosti a rovnosti. Podľa zásady univerzálnosti majú všetci ľudia rovnaké právo bez ohľadu na to, či sú ženy, muži, gayovia, heterosexuáli. Akcidenčné vnímanie však abstrahuje z kategórie človek subskupiny, pri niektorých je pritom akcidentom len sexuálna preferencia, a týmto dáva extra práva napriek právam ostatných. Forma prijímania a zakomponovania do právneho „organizmu“ takýchto nových práv je rôzna. Keďže mnohé nové práva narušujú tradičné vnímanie spoločnosti, len ojedinele sú prijímané spôsobom štandardným pre tvorbu zákonov v širšom zmysle slova. Ide najmä o tieto formy kreovania nových práv mimo III. generáciu práv:

- Rozhodnutia Európskeho súdneho dvora pre ľudské práva.
- Rozhodnutia Európskeho parlamentu nezáväzného charakteru, ktorých prezentovaným cieľom nie je priamo meniť existujúci právny stav, ale skôr podávať informáciu. Ide o rôzne správy, odporúčania a podobne.
- Závery medzinárodných konferencií v podobe deklarácií.

Je na prvý pohľad zaujímavé, že pokiaľ sa práva I.-III. generácie prijímali a stávali sa pre štáty záväznými istým procesom reglementácie a legitímácie v rámci národných zákonodarných zborov, práva novej generácie nie sú zväčša takto prijímané. Rozhodnutia Európskeho súdneho dvora pre ľudské práva pritom samy o sebe nevytvárajú nové práva vo forme nejakého normatívneho aktu. Vznik nových práv sa deje subsumciou existujúcich spoločenských vzťahov rôzneho charakteru pod existujúce práva extenzívnym výkladom týchto práv. Nie ojedinele sa stáva zdôvodnením rozhodnutia súdu aj dokument Európskeho parlamentu, ktorý bol pôvodne prijatý ako informačná správa alebo odporúčanie. Uvediem niekoľko príkladov, ktoré okrem iného svedčia aj o istej miere politizovania európskeho justičného systému. Politizácia rozhodnutí „Štrasburského súdu“ sa prejavila aj v kauze Lautsi vs. Taliansko, vo veľkom spore ohľadom slobody náboženského vyznania a práva na výchovu. Išlo ľudovo o kauzu „kríž“ na talianskych školách, ktoré boli predmetom žaloby, keďže „tzv. malý senát“ skonštatoval porušenie práva už len samotnou prítomnosťou kríža na stenách. Tento judikát vykazoval znaky veľmi subjektívne znásilnenej reality a výkladu predmetného ustanovenie Dohovoru. Žalobca, ako vyplýva z relatívne objemného spisu, nepreukázal, že by Taliansko v rámci edukatívneho procesu akokoľvek nútilo deti prejavovať úctu voči krížu či realizovať akékoľvek náboženské úkony. Na tomto mieste je potrebné citovať: *„Prítomnosť kríža môže byť prirodzene interpretovaná žiakmi všetkých vekových kategórií ako náboženský symbol, a títo sa cítia byť vychovávaní v školskom prostredí označenom daným náboženstvom. To, čo môže byť pre veriacich žiakov povzbudzujúce, pre žiakov iného náboženstva, alebo pre tých, ktorí nevyznávajú žiadne náboženstvo, môže byť emocionálne rušivé. Negatívna sloboda nie je obmedzená absenciou náboženských služieb alebo náboženského vzdelávania. Vzťahuje sa aj na praktiky a symboly vyjadrujúce konkrétne alebo všeobecne vieru, náboženstvo alebo ateizmus. Toto negatívne právo si zasluhuje osobitnú ochranu, najmä ak je to štát, ktorý vyjadruje vieru, a osoba sa dostala do situácie, ktorej sa nemôže vyhnúť, alebo len s neprímeraným úsilím a obetou“* (Kapišovská 2005). Až rozhodnutie veľkej komory ESDLP skonštatovalo, že sťažovateľke neboli porušené práva. Keďže rozhodnutia ESDLP majú istým spôsobom kvalitu, o ktorej pojednáva americký precedens Marbury vs. Madison, teda moc meniť zákony národných štátov, reálne hrozila séria žalôb na krajiny, ktoré sú stranami Dohovoru a majú v štátnej symbolike kríž. Rozhodnutie Lautsi vs. Taliansko je síce signifikantné pre poznania metód výkladových pravidiel európskej justície, ale zďaleka nie je najväčším precedensom rozhodnutím vo vzťahu k sociálnej náuke Cirkvi. Je však dobré poznať ho, práve preto, že reprezentuje snahu realizovať taký výklad Dohovoru, ktorého znenie je inak celkom jasné, ktoré náboženstvo chápe ako rušivý element a zavádza právo výchovy bez náboženstva bez ohľadu na sociálnu interakciu v danej konkrétnej spoločnosti. To znamená, že tu už nejde o možnosť výberu a právo na výchovu podľa svojho vlastného uváženia (čo je v súlade s Dohovorom), ale o právo jednotlivca prinútiť spoločenstvo - obec, štát, zmeniť tradície a normy, pokiaľ by sa jemu samému zdali urážlivé, alebo ich jednoducho odmietal.

Inými rozhodnutiami sú známe judikát Patton vs. UK a judikát Vo vs. Francúzsko. Obidva tieto judikáty sa týkajú práva na interrupciu. Eo ipso netvorí nový normatívny akt, ale interpretujú čl. 2 Európskeho dohovoru. Tento článok hovorí: „Právo každého na život je chránené zákonom“ (Čapek 2010). ESDLP konštatoval (syntéza obidvoch rozhodnutí), že pod pojmom „každý“ nie je možné brať život nenarodeného dieťaťa, lebo by sa preukázalo, že má väčšiu cenu ako život matky (Paton vs. UK). Ak aj nenarodení majú „právo na život“, tak toto právo je bezvýhradne limitované právami a záujmami matky (Vo vs. Francúzsko). Európsky rozhodovací proces tak výrazným spôsobom zmenil dikciu čl. 2 na selektívne právo na život, pričom záujem matky je postavený nad rámec práva na život. Keďže pri procesnej otázke ako môže rozhodnutie ESDLP siahať na národné zákonodarstvo, som si dovoľil odbočenie k precedensom USA, dovoľím si ho aj na tomto mieste. V roku 1846 podal otrok afrického pôvodu Dred Scott návrh na emancipáciu z otroctva. Základný argument je zásada americkej Deklarácie nezávislosti *„Všetci ľudia boli stvorení ako rovní.“* V roku 1857 Najvyšší súd

Spojených štátov argumentoval okrem iného tým, že síce klauzula o rovnosti platí, ale sa nevzťahuje na otrokov, a že oslobodenie by poškodilo záujmy jeho vlastníkov.

V konečnom dôsledku posledná téma, ktorú načrtnem, je téma surrogátneho materstva a práva na dieťa. Moderným trendom riešenia neplodnosti, alebo iných dôvodov, je dať si ho vynosiť náhradnej matke. Takáto náhradná matka tak činí za odmenu. V Slovenskej republike je takýto obchod zakázaný a je vnímaný právne ako obchodovanie s deťmi. Iná situácia je v USA a UK, či niektorých iných krajinách (India, Ukrajina), kde sú viac menej takéto obchody legalizované, a to dokonca pod záštitou práva na dieťa a práva na súkromie. Surogátne dohody však kumulatívne spĺňajú tri základné znaky:

- a.) Prevzatie „tovaru“ dieťaťa.
- b.) Ponúknutie a prevzatie platby za tovar.
- c.) Uplatnenie si väd tovaru.

Sme svedkami toho, že z dieťaťa sa stáva klasický res commercii. Z pohľadu vývoja ľudských práv po Patonovi je logické, že ak nenarodené dieťa je limitované záujmami matky v práve na život, obmedzenia práv dieťaťa v záujme práva na dieťa je možné aj po narodení. Bizarnosť uplatnenia si väd z tovaru je podčiarknutá viacerými rozhodnutiami, keď bolo možné (rozhodnutia súdov v UK) vrátiť dieťa, ak bolo postihnuté autizmom či nemalo predpokladanú farbu očí.

Trend ľudských práv zameraných výhradne na akcidenčné vnímanie človeka alebo trend, ktorý ponúka možnosť rozhodovať o živote smrti inej osoby, a tým popiera základnú zásadu rovnosti všetkých ľudí, nie je v súlade so sociálnou náukou a nebojím sa povedať, že ani s normami civilizovanej spoločnosti. Ľudské práva prvej a druhej generácie a parciálne aj tretej generácie mali v stredobode človeka, čo bolo a je úplne v súlade s učením sociálnej náuky. Odbočenie, ktoré nastalo upretím podstaty práv na akcidenty a pod. vplyvom výraznej ideologizácie problematiky, či rozvratu myšlienky rovnosti, nastáva zvrät, ktorý nás núti hľadať paralely v minulosti. Sociálna náuka odsudzuje takúto selektívnu spravodlivosť a atomizáciu spoločnosti. Na záver do tretice si dovoľím tretíkrát citovať americkú jurisprudenciu už raz citovanú ako Deklaráciu nezávislosti spojených štátov amerických: „Všetci ľudia sú stvorení rovní a majú tie isté *nescudziteľné práva*.“

### Zoznam bibliografických odkazov

ANZEBACHER, A., 2010. *Úvod od filozofie*. Praha: nakladateľstvo Portál, s.r.o, ISBN 978-80-7367-727-5.

BRENČIČ, M. 2015. *Nekonečný príbeh? Pristúpenie Európskej únie k Dohovoru Rady Európy o ochrane ľudských práv a základných slobôd*; Justičná revue, 67, č. 6-7.

ČAPEK, J., 2010. *Evropská úmluva o ochrane ľudských práv a základných slobôd*. Praha : Linde. ISBN 978-80-7201-804-8.

DLUGOŠ, F., 2001. *Sociálna náuka cirkvi a Pápež Lev XIII*. Ružomberok: vydavateľstvo Verbum. ISBN 978-80-716-6.

*Dokumenty sociálnej náuky Cirkvi. 2007*. Trnava : Spolok sv. Vojtecha. ISBN 978-80-7162-694-7

GROCHOLEWSKI, Z., 2001. *Filozofia práva v náuke Jána Pavla II*. Košice: Viena. ISBN 80-88922-37-2.

KAPIŠOVSKÁ, A. 2005. *Lautsi proti Taliansku - rozsudok z 3. novembra 2009 k sťažnosti č. 30914/05 pre porušenie článku 2 Protokolu č. 1 (právo na vzdelanie) a článku 9 Dohovoru (sloboda myslenia, svedomia a vierovyznania)*. In: Justičná revue. [elektronická verzia článku publikovaná na portáli [www.epi.sk](http://www.epi.sk)]

SPIAZZI, R., 1997. *Základy sociálnej etiky*. Trnava: Dobrá kniha. ISBN 80-7141-167-1.

STRÁŽNICKÁ, V. a kol., 2013. *Medzinárodná a európska ochrana ľudských práv*. Bratislava: EUROKODEX, s.r.o. ISBN 978-80-89447-95-4.

ŠTEFANÁK, O., 2013. *Úvod do katolíckej sociálnej náuky*. Ružomberok: vydavateľstvo Verbum. ISBN 978-80 -561-0055-4.

**JUDr. Martin Píry, PhD.**

Univerzita Mateja Bela  
Právnická fakulta  
Katedra správneho práva  
Komenského 20, Banská Bystrica  
martin@piry.sk

# CASE STUDIES OF INVOLVEMENT OF VOLUNTEERS IN ORGANIZED EVENTS

**Kristína Pompurová, Marta Vránová, Andrej Malachovský**

## **Abstract**

A new, dynamically developing trend in the global environment is organization of events and volunteering. The goal of this paper is therefore to assess the involvement of volunteers in the organization of some events in selected regions of Slovakia. The article, based on structured interviews, evaluates the activity and management of volunteers participating in selected events organized in the relatively homogeneous administrative regions of Slovakia. The results from the volunteers' activities and management in the Nitra Theatre Festival, Pohoda and Uprising Reggae Festival confirmed the notion that volunteers play a major role in planning and organizing events in the regions. The degree of coordination of their activity is also quite high. An optimal amount of involvement of volunteers in organizing events may contribute to the generation of positive economic and non-economic effects for the region.

## **Introduction**

Although the attention on organized events has been paid in scientific literature only within the last few years, the roots of the events go back to ancient history. Currently the sources are concerned about the organized events, their role and importance, their impact on society and culture, and tourist participation at organized events. The literature speaks about managing the events, with the objective to meet the needs of all stakeholders, i.e. not only the requirements of the organizers and visitors, but also the expectations of the host community, such as sponsors, media and co-workers - employees working for the organizers and volunteers.

Volunteers have an important role in the organization of selected types of events such as festivals. A volunteer is people, of their own free will, in their free time and without pay provide certain service to a volunteering recipient (event organizer). Volunteers can be a part of large and important events (e.g. The Beijing Olympics - half a million volunteers, Vancouver - 29.5 thousand, London - 60 thousand, Sochi – 25 thousand Volunteers), but also events with national, regional or local significance. Volunteers of organized events can be distinguished as so-called core team volunteers, who perform operational tasks necessary to ensure the event. The event, however, could be permanent, seasonal or temporary in nature (Holmes and Smith 2009).

The number of volunteers at major festivals is high and mostly consists of young people. The volunteers are thus a part of an important cultural event. They gain many extraordinary and valuable experiences applicable in various ways of life. In order to keep volunteering effective at an event, it needs to be effectively organized. Well-prepared volunteer program may enhance the performance and professionalism of organizing an event and preserve the spontaneity and creativity of the volunteers (Müllerová, Doležalová et al. 2011). The volunteer's engagement to the organizing team of the event represents a systemic change and must be desirable and acceptable to everyone involved in the event (Tošner and Sozanská 2006). Effective involvement of volunteers in the organization of an event requires planning and organization. These are mainly (1) mapping the needs of the event and program planning, (2) preparation of a draft for the volunteer's workplace, (3) recruitment of volunteers (4) interview, placement to a suitable location (5) orientation and training, (6) management of volunteers and motivation, (7) evaluation of results and (8) some type of reward (Majdúchová 2006). Managing the volunteers is the role of a coordinator, or a manager

of volunteers. This may be a member of the organizing team or volunteer who has the support of a guarantor of a volunteer program during the event.

When searching for the volunteers, the organizer of the event should rely on the organizations that collect, record, keep, prepare and send volunteers or directly reach selected individuals. For major events it is necessary to start with finding workers in advance. As reported by Robinson, Wale and Dickson (2010 p. 116), volunteers assisting the Olympic Games in London (2012) were sought as far back as 2009, while recruiting the members of the main organizing committee and staff began even earlier.

## **Aim and methodology**

The scientific objective of the paper is to assess the activities and management of volunteers participating in selected events organized in relatively homogeneous administrative regions of Slovakia. We focus on the analysis of the specific activities of volunteers and we also assess the degree of professionalism of their management. We work with the available choice of events which we chose based on the following criteria: type (cultural events such as the most visited kind of event in terms of theme); forms (festival as the most visited type of cultural events); importance of the event (the national importance of events for tourism development in Slovakia); periodicity (annually). The locations met the criteria of engagement for volunteers in the organizing team and venue in similar administrative regions of Slovakia with selected towns in the western part. These events needed to have accessible transportation and have similar binding interactions of natural and human components determining their potential for the Slovak economy and tourism development (Michniak et al. 2015). We used the structured interviews with relevant coordinators of selected events to obtain information on volunteerism at the organized events.

## **Analyzed events**

The analyzed events differ in environment (interior, exterior), duration and the time of the venue, average attendance, type of the event (theater, music) and the attractiveness of the program. Nitra Theatre Festival is the largest theater festival in Slovakia. It is a non-competitive festival of mostly famous European theaters. It has been organized annually from 1992 in the city of Nitra. It focuses on unconventional, innovative and inspiring dramatic works, and includes a variety of programs. It provides space for presentation of regional arts and cultural activities. The theme of the festival is different every year to satisfy the needs of visitors, taking into account current trends and perspectives of the theatre arts.

The main organizer of the festival is the Association of the Nitra Theatre Festival. An integral part of the organizational team is volunteers who annually contribute to the success of the event and visitor satisfaction. Pohoda Bažant Festival is a multicultural music festival, which has been organized annually since 1997 in Trenčín, usually the third weekend of July. Since 2000 it has been the largest Slovak music festival (averaging 30 thousand visitors). According to the European Festival Awards Europe, it is the best European festival in the medium-sized category. Apart from the main music venue, this festival also includes minor musical genres, the typical fun activities, literary meetings, theater performances, dance workshops, discussions, reading, the League for Mental Health, as well as a non-profit NGO zone. The wide range of art (music, theater, film, literature) attracts all age groups. The organizational preparation of the festival is done by the Agency Pohoda, s.r.o. The organizing team is supplemented by volunteers. Uprising Reggae Festival has been organized since 2008 in Bratislava's Zlaté piesky (a natural outdoor swimming pool complex); according to the European Festival Awards it ranks among the top forty best European festivals. The festival

presents several musical genres - reggae, dancehall, ska, latino, hip-hop, dub, dubstep, ragga-jungle and dnb. Apart from the music programme there are various accompanying events (a soccer tournament, a race on water bikes, an exhibition of bikers, skaters, dancehall workshop, practitioners of Capoeira or yoga, exhibitions, street art etc.), creating satisfaction of different groups. In all the mentioned festivals, volunteers are a part of the organizing team of the event, but the organizer of Uprising Reggae Festival used the willingness of volunteers for the first time in 2014.

### Activity and management of volunteers participating in selected events

Selected events differ in the average number of volunteers who participate in the preparation and realization of events (Nitra Theater Festival: 150, Bažant Pohoda: 600, Uprising Reggae Festival: 45). We assume that the reason for a large number of volunteers at the Festival Pohoda is the vast surface area (airport), where there are more opportunities for voluntary activities. In the Uprising Reggae Festival the number of volunteers is lower due to their involvement only in specific activities (cleaning services). The volunteers' activities and their degree of responsibility also vary due to the different orientation of the events.

The volunteers at the Bažant Pohoda Festival are mostly involved in guiding visitors in the festival areas, providing information, managing the traffic in the parking lot, controlling the festival wristbands at the entrance, guarding various areas of the event. The volunteers also hold the position of so-called crowd assistant who oversees the health and safety of visitors of the events, they monitor the situation in the camps with tents, so as to prevent any robberies, take care of the cleanliness of events etc. Volunteers do not work throughout the whole festival, but work in 8-hour shifts. The volunteers in Nitra Theatre Festival are involved in preparation and realization of the event, which includes activities such as controlling and registration of Festival performers, technical work at the events (construction of stages, carrying equipment etc.), taking care of guests and VIP guests, participation in Theatre Fair and the accompanying events. Volunteers accompany and take care of domestic or foreign theatre groups, accommodate the guests, help with transportation of guests and some material. In the project Tulip for You, the volunteers take part in creative workshop with the aim to bring together visually impaired children and healthy children. Volunteers are also part of the office, press center and team bloggers, who care about writing articles, publishing posts and photos on social networks and websites. Volunteers hold positions of staff members assistants, such as the assistant of director of the festival, assistant of the festival photographers, art manager assistant etc. Volunteers at Uprising Reggae Festival provided the cleanliness on the events (they cleaned the festival area in shifts). The volunteers may carry out various activities, from helping to participating in the preparation and realization of events with different degree of responsibility. Although the volunteers are not paid for their work, the organizer gives them certain advantages (Table 1), which allow them to gain feeling of recognition and usefulness.

Table 1 Benefits provided to volunteers at selected events

Benefits	Divadelná Nitra	Bažant Pohoda	Uprisingreggae festival
accommodation	yes	no	no
food, refreshment	yes	yes	yes
clothes	yes	no	yes
promotional things	yes	no	yes
entrance ticket	yes	yes	yes
transport to venue of event	no	yes	no



transport from venue of event	no	yes	no
entrance ticket for friends, family members, etc.	no	no	no
others:	<ul style="list-style-type: none"> <li>– teambuilding events during a year,</li> <li>– non-formal meetings after events</li> <li>– possibility of using experience from events in practice.</li> </ul>	<ul style="list-style-type: none"> <li>– separate tent city.</li> </ul>	<ul style="list-style-type: none"> <li>– entrance ticket to the winter Uprisingreggae festival,</li> <li>– separate tent city.</li> </ul>

Source: Self-processing.

Accommodation for volunteers is provided only at the Nitra Theatre Festival as the other two festivals, volunteers can stay at campsites called a tent town. The organizer of the festival Pohoda is the only one which provides transportation to and from the event, in the form of repayment of the transportation costs. Any of the organizers can provide free tickets for friends and relatives of the volunteers. Students are offered apprenticeship within their study field, expert consultations and in the case of the Nitra Theatre Festival, some expert consultations and inside knowledge. The intention is to widen the students' theoretical knowledge on event management by practical experience. Effective involvement of volunteers in event management requires a planned and well organized process. As such, we focused on finding the degree of professionalism of voluntary work based on individual approaches and tools for volunteer management.

In two of the selected events (the festival Pohoda and Nitra Theatre Festival), there is an externally paid employee who is in charge of managing the volunteer coordinators and to create the working conditions and clearly defined role. The above findings show an increasing use of outsourcing in order to ensure provisions of quality services for organizing events. In the Pohoda festival, the coordinator of available volunteers and the management team as well are paid positions. The Coordination of volunteers of the Uprising Reggae Festival is the duty of a manager, who is a member of the organizing team, i.e. a paid employee, and at the same time is a representative of the festival organization itself. The existence of a co-ordinator is a key element in managing volunteers at the event and is a factor in the quality management of volunteers. The managing activities at selected festivals are represented relatively equally (Table 2).

Table 2 List of activities of volunteer management

Activities performed	Divadelná Nitra	Bažant Pohoda	Uprisingreggae festival
examination of needs for event and planning of needs of volunteers	yes	yes	yes
preparation and proposal of volunteers' work places (work load)	yes	yes	yes
recruitment of volunteers	yes	yes	yes
interview, choice of proper work position	yes	no	yes
psychological assessment of volunteers	no	no	no
trainings	yes	yes	yes
coordination of volunteers and their motivation	yes	yes	yes

assessment of volunteer work (total contribution, efficiency of their help)	yes	yes	yes
remuneration and evaluation of volunteers	yes	yes	yes
Detection of volunteer satisfaction (feedback)	yes	yes	yes
evidence of volunteers	yes	yes	yes

Source: Self-processing.

There are several ways of addressing the potential volunteers in the process of recruitment. The most often used and effective method of hiring volunteers is considered according to the event coordinators official event website, social networks, media which are in line with current trends of marketing communication (Marčeková and Malachovský, 2015). The organizer of the festival Pohoda has established a separate website for volunteers ([www.pohodavolunteers.sk](http://www.pohodavolunteers.sk)). The organizers of the Nitra Theatre Festival address potential volunteers with posters and lectures at universities and they also cooperate with selected university departments. Registration of volunteers is carried out online by filling in the registration form on the official website of the event.

The recruitment of volunteers is a mass calling for help where no special skills and education are required. Such method of recruitment is typical for finding volunteers for one occasion and such work can be provided by any individual. When selecting volunteers for the events no predefined criteria are used. In the case of the festival Pohoda former volunteers are preferred. The volunteers from the previous years who were undisciplined or ineffective are excluded from the volunteer register. Nitra Theatre Festival is open to all volunteers who have a certain amount of free time. Sometimes there are specific criteria used for recruitment like specific language skills or different specialization. Some activities at the festival are easier, manual work where a predefined criteria is important.

Each volunteer should be informed about the work at the event as it is necessary to have training before the event with information about the aims, values, mission and volunteer workload. Guidance and training can have different forms. There are several ways of training for the needs of the Bažant Pohoda Festival: (1) information is sent in advance by e-mail; (2) training on safety and health at the worksite of the event; (3) initial meeting with volunteers in order to provide basic information the day before the festival at the venue site; (4) allocation of times and patrol of volunteers to the in the head of the shift; (5) the distribution and identification of specific tasks and activities.

Training of the Nitra Theatre Festival includes: (1) the transmission of information in advance in the form of newsletter and social networks; (2) participation in team-building-information seminars prior to the event; (3) volunteer workshop; (4) training in occupational safety and health; (5) volunteer training by managers of the festival areas, depending on specific requirements. In addition to these activities, a volunteer manual is included in the training of the volunteers, which describes responsibilities of volunteers, rules of manner at the festival and the various areas in which volunteers can work. In the Uprising Reggae Festival, organizers train the volunteers in the following areas: (1) initial information meeting for registering and signing the contracts with the volunteers; (2) guarding the festival; (3) the allocation of volunteers into groups in zoned area, along with a timetable; (4) training in occupational safety and health. Recognizing the work of volunteers after the event is an important and necessary part of maintaining and motivation of the volunteer (Table 3).

Table 3 Forms of remuneration of volunteers at selected events

Form of remuneration and evaluation	Divadelná Nitra	Bážant Pohoda	Uprisingreggae festival
vote of thanks, praise	yes	yes	yes
presents, symbolic remuneration	yes	no	yes
diploma	no	no	no
public praise	yes	no	no
indication of volunteer names in annual report	no	yes	no
provision of entrance tickets for event	yes	no	yes
invitation of volunteers for informal meetings, trips, etc.	yes	no	no

Source: Self-processing.

We assume that because of the low use of various forms of awards at the festival Pohoda and Uprising Reggae Festival is due to the volunteers being given favourable conditions and adequate benefits for carrying out their functions as well as for many volunteers an appreciation for the mere attendance at popular events of national importance. To provide for conditions of volunteers at selected events, the resources or funds from sponsors as well as own resources are used, depending on the currently available funding and budgeting for the event.

When working with volunteers, it is suggested to keep records providing information for the purpose of the events and satisfying the needs of other organizations. The evidence of the data consist of personal and contact information, evaluation of volunteers and their contracts. Evidence from the Nitra Theatre Festival is supplemented with information on language skills and other volunteer skills, photo and type of voluntary activity performed at the festival. The Uprising Reggae Festival registry of volunteers includes contact information, a contract for volunteering, previous experience with volunteering and guidance document on occupational health and safety. The organizers of the Nitra Theatre Festival settle any potential accident insurance and liability insurance for damages caused to volunteers. The Pohoda Festival has only accident insurance for volunteers. The Uprising Reggae Festival organizer volunteers do not provide any insurance.

The negative experiences of coordinators and volunteers at selected events include, for example unsuitable candidates with a lack of accountability, low language skills, volunteers who broke the prescribed rules, theft, breach of discipline. The coordinators of selected events expressed satisfaction with the work of volunteers and agreed on the fact that their position within the team was meaningful. We inquired whether there was a follow-up survey carried out about visitors' satisfaction with volunteer activities at the festival. These surveys are conducted at Uprising Reggae Festival using a questionnaire based on a drawing that includes the potential to win a prize. This is an interesting way to encourage visitors to fill out a questionnaire to obtain feedback while ensuring mutual satisfaction. Conversely, a survey, which the goal of increasing satisfaction of the volunteers with conditions of all selected events is conducted most frequently through personal interviews, during the event or after the event, and sending e-mail with a request for expressions of satisfaction, or with a questionnaire. The Festival Pohoda tries to encourage volunteers to complete the questionnaire with a chance to win tickets for next year's festival.

## **Evaluation of the results and discussion**

The form of volunteering, as well as the whole society, is strongly influenced by the historical development of the country, traditions, but at the same time by the contemporary social, economic and political situation (Šerý, 2014). In the recent years, demographic and socio-economic trends such as an aging population and a high rate of unemployment increase the interest of the government representatives, organizations and businesses in volunteering. Volunteers are thus becoming a valuable element in many spheres of the society. Our primary aim has been to identify and assess elements of volunteer management as well as the degree of involvement of volunteers in organizing selected events. We have come to the conclusion that the help of volunteers in organized events is, according to the theory, mainly an activity of a short-term character. Event organizers are trying to appeal to potential volunteers especially via the Internet, together with the use of highly effective and relatively unobtrusive social networks as they bring recommendations and reviews of friends, or of selected social groups. One of the examples of the good practice is an appeal to volunteers through lectures at universities and more effective cooperation with the academic environment, as is the case of a festival Divadelná Nitra. We also agree with the opinion of Robinson, Wale and Dickson (2010) that it is necessary to seek and inform volunteers in sufficient time period before an event.

Volunteers have to be treated properly not only within the process of recruitment, but also after the event. First of all, the process of assessment of volunteers' work should be done directly at the event. In this regard, the methods and principles applied in volunteering assessment should be used in the same extent as the principles and methods of paid employees in the case of the selected events, since with the use of this principle it might be demonstrated that the work of volunteers at the event is of the same importance as the work of paid staff. Evaluation should be seen as a means to achieve better results and improve Human Resources Management.

At the selected events, a majority of volunteers is involved in activities where they come into a direct contact with attendants. In this case it is recommended to acquire the information about the rate of visitors' satisfaction with the work of volunteers at the event. The findings might include some highly valuable information that are applicable to the evaluation of a volunteer and his future activities, or on the other hand, in the case of some negative experience from the side of attendants that might be a means of termination of the relationship between a volunteer and an organizer. The feedback is an important element for the improvement of services provided. There are various types of incentives for volunteers to participate in organizing events. However, among them, the incentives associated with the use of acquired knowledge, experience and contacts in the future, e.g. in the future career prevail. Event organizers may take these aspects into consideration to be able to overcome specific barriers with regard to the performance of volunteer activities (lack of free time, the need for earnings), and certified volunteers should be provided with extensive references, or recommendations for a future employer. A volunteer will thus receive a confirmation of the position performed at the event, job description, acquired skills and competences, together with the assessment of the volunteer's performance from the organizer. The content of recommendations should be adjusted with regard to the relevance to the vacant job position that a volunteer is applying for. Employers might benefit from high quality recommendations in terms of an easier choice of an appropriate employee for the vacant post, while these recommendations should also provide information on the candidate's skills, abilities, work habits and acquired experience. Volunteer experience is also appreciated among employers, and at the same time it is a valuable contribution to the CV of every individual. Thus, to be a part of an organizing team of an important event might be mutually beneficial.

The results of primary data resources have confirmed the views of theorists that volunteers play an important role in planning and arranging organized events. Thanks to them, subsequently organized events raise a number of not only economic but also non-economic (political, social and environmental) effects on the area in which they take place, and they also stimulate further positive development of the regions. In accordance with Regionalisation of Tourism in the Slovak Republic (MH SR 2005), the regions where examined events are organized (Nitra, Trenčín, Bratislava region) have a very high potential for visits of organized events. Regarding this aspect, we assume that there is an opportunity for the support of organized events in terms of increased attendance, and also the possibility for cooperation among the various subjects involved in the development of the destination with a focus on volunteering.

According to the Marketing Strategy of the Slovak Tourist Board (SACR 2013), one of the main goals of tourism in Slovakia is to use the brands of important Slovak events to raise awareness of Slovakia. Regional tourism organizations operating in the regions in which the selected events are organized predominantly focus on promotional activities. However, the organized events are not provided with sufficient support with regard to tourism (Šebová 2015). We assume that the use of volunteering at events contributes to improving the reputation of the event, as well as the organizer, the region, and also to the impact on development of human capital which is a part of the destination offer. Therefore we believe that the regional tourism organizations should attempt to promote events intensively, and in the field of marketing communication they should use volunteering as a specific competitive advantage, which would ultimately help to increase attendance at the events and in the destinations, and it would also affect the financial income of the entities involved in the development of the destination, and finally improve the economy in the region, highlight the culture and traditions and create a positive image of the area in which the events take place.

Development of volunteering in the organized events should be also supported by volunteer centres which are located in the regions, and which should focus on providing information to potential volunteers and creating volunteer manual for a particular event in a much greater extent. We think that such an approach would minimize the negative experience of organizers with volunteers and also increase awareness of these activities. Enhanced awareness of volunteering involves also higher requirements on event organizers, who should draw attention to the provision of volunteer coordinators as well as other members of the organizing team trainings in order to have sufficient information about volunteering not only at the events, but also in general.

Besides various trainings, volunteer centres operating in the regions offer also several day management trainings, which are considered to be one of the means of employee trainings. These trainings should be taken by coordinators of volunteers of the selected events at least once per two years, or through the mutual exchange of experience among the coordinators, which may also contribute to the improvement of the volunteer management. Workshops, trainings, seminars focused on the volunteer management at events are considered to be appropriate forms with regard to their effects on the development of tourism in the region. Volunteering at events is rarely seen and examined with regard to the development of tourist destinations, in spite of the fact that a volunteer might be seen as a means of improving the quality of services, satisfying the needs of visitors, improving the experience of the event, and it may ultimately affect the rate of attendance as well as the attractiveness of the tourist destination (Navrátil et al. 2013). In this regard, we assume it would be useful to strengthen and systematize examinations of volunteer tourism, including also examinations of involvement of volunteers in organized events which dynamize the field of tourism.

## Conclusion

Organized events are an important factor in the creation of offers, and at the same time they play an important role and may also significantly contribute to the field of tourism. In Slovakia, the potential of organized events is rarely used to its full extent as a part of destination offers and products in tourism. Volunteering in tourism is diversified in several respects. This paper has focused on volunteering at events in tourism. Organizing teams of many events are formed by volunteers as well, whose activities contribute to better and more efficient arrangement and performance of events. Planning the number of volunteers is a part of management of organized events with regard to the process of staff recruitment. Organized events and volunteers have to form mutually beneficial relationships to ensure long-lasting cooperation. In this regard, inhabitants of a town or region with an interest to present their local culture and traditions are often engaged in organized events. Growing interest in volunteering in cultural activities puts a higher pressure on organizers and their understanding of incentives for volunteering to be able to improve the volunteer management. Event organizers should therefore understand the needs of visitors besides the needs of volunteers.

Considering the performance and abilities of volunteers as human resources, they are able to ensure the prosperity of the event, achieve the objectives of organizers and contribute to the development of the tourist destination. In the article, we have examined the extent of volunteers' involvement in organizing the selected events in order to detect the use of management of volunteers. While examining an interest in volunteering at events, we have investigated the length of participation in events, volunteering incentives, possibilities of providing trainings prior to events, sources of information concerning volunteering opportunities, benefits of volunteering, as well as negative experience. We have characterized the selected cultural events, processed and reviewed the information gained from volunteer coordinators, and with this base we have acquired an overview with regard to the process of volunteer management, as well as the level of participation of volunteers in activities at the selected events. Furthermore, in accordance with various elements of volunteer management we have identified the extent and degree of professionalisation of voluntary work at the selected events. Specific issues of volunteering in tourism, which also include volunteering in organized events, have not been adequately studied in the Slovak environment. Therefore we believe that the findings of our analysis will provide interesting and sufficient information to further similar solutions.

**Grant support:** 1/0509/16 *Perspektívy rozvoja dobrovoľníckeho cestovného ruchu na Slovensku*

## References

- HOLMES, K., SMITH, K., 2009. *Managing Volunteers in Tourism: Attractions, Destinations and Events*. Oxford: Elsevier. ISBN 978-0-7506-8767-6.
- MAJDÚCHOVÁ, H., 2006. Manažment dobrovoľníkov – 1. časť. *Efekt*, 4(1), 34. ISSN 1336-3344.
- MARČEKOVÁ, R., MALACHOVSKÝ, A., 2015. Nové trendy v marketingovej komunikácii podnikov cestovného ruchu ako faktor regionálneho rozvoja. In: Klímová, V., Žitek, V. (eds.). *18th International Colloquium on Regional Sciences. Conference Proceedings*. Brno: Masarykova univerzita. pp. 713–721. ISBN 978-80-210-7861-1.
- MH SR, 2005. *Regionalizácia cestovného ruchu v Slovenskej republike*. Bratislava: Ministerstvo hospodárstva Slovenskej republiky. ISBN 978-80-225-2907-5.

MICHNIAK, D. et al., 2015. The impact of selected planned motorways and expressways on the potential accessibility of the Polish-Slovak borderland with respect to tourism development. *Moravian Geographical Reports*, 23(1), 13–20. ISSN 1210–8812.

NAVRÁTIL, J. et al., 2013. The model of identification of the tourism development areas: A case study of the Šumava Mts. and South Bohemia tourist regions (Czech Republic). *Moravian Geographical Reports*, 21(1), 25–40. ISSN 1210–8812.

ROBINSON, P., WALE, D. DICKSON, G., 2010. *Events management*. Wallingford; Cambrige, Cabi. ISBN 978-1845936822.

SACR, 2013. *Marketingová stratégia Slovenskej agentúry pre cestovný ruch na roky 2014 – 2020*.

ŠEBOVÁ, L., 2015). Oblastná organizácia cestovného ruchu Región Liptov a jej vplyv na regionálny rozvoj cestovného ruchu. In: Klímová, V., Žitek, V. (eds.). *18th International Colloquium on Regional Sciences. Conference Proceedings*. Brno: Masarykova univerzita. pp. 691–696. ISSN 978-80-210-7861-1.

ŠERÝ, M., 2014. The identification of residents with their region and the continuity of socio-historical development. *Moravian Geographical Reports*, 22(3): 53–64. ISSN 1210–8812.

TOŠNER, J., SOZANSKÁ, O., 2006. *Dobrovolníci a metodika práce s nimi v organizáciách*. Praha: Portál. ISBN 80-7367-178-6.

**doc. Ing. Kristína Pompurová, PhD.**

**PaedDr. Marta Vránová, PhD.**

**doc. Ing. Andrej Malachovský, PhD.**

University Matej Bel

Faculty of Economics

Tajovského 10, Banská Bystrica

kristina.pompurova@umb.sk

marta.vranova@umb.sk

andrej.malachovsky@umb.sk

# THE POLITICAL DIMENSION OF FEMINISM - POLISH WOMEN'S ROLE IN BUILDING DEMOCRACY IN THE BEGINNING OF XX CENTURY

Małgorzata Posylek

## Abstract

The history of democracy in Poland in the beginning of XX century would not be possible without women's participation. A remarkable role falls to suffragists, whose active involvement in struggling against occupants and creating the basics of political system after regaining independence contributed to obtain equal rights by all citizens regardless of their sex and education. "In Poland, being devoid of its statehood and divided among occupants political conditions had a particularly huge impact on social life, including women's situation, its basics and undertaken activities" (Nietyksza 1994 : 84). Struggling for women's equal rights in social and political life at the turn of XIX and XX century became the aim of Polish women, those living in Poland as well as those living abroad. They undertook a series of activities with the objective of obtaining an access to study at universities, a free choice of employment, regarding their interests and political rights, including voting rights and changes in civil code regulations, having made a woman and her wealth entirely dependent on her husband's will. Having obtained equal rights, Polish women contributed not only to ameliorate their living conditions, but also to build and develop democracy.

Udział polskich kobiet w życiu społecznym i politycznym na przełomie XIX i XX wieku miał głównie wymiar aktywnej walki o odzyskanie niepodległości<sup>1</sup>. Nie ograniczał się jednak wyłącznie do działań wojskowych i równie silnie zaznaczał się w takich dziedzinach, jak: polityka, w tym polityka samorządowa, oświata, samopomoc, kultura, gospodarka, prasa (Nałęcz 1994, s. 73). Wszystkie one miały jednak wspólny cel: utrwalenie więzi narodowych i związków młodego pokolenia z polskością (Pakszysz, Heller 1999, s. 81) oraz zbudowanie nowego, demokratycznego systemu władzy, opierającego się na dwóch fundamentalnych wartościach: wolności oraz równości obywateli.

Opracowania naukowe oraz materiały prasowe pochodzące z badanego okresu, wskazują na fakt, że Polki jeszcze przed sformułowaniem pojęcia „równouprawnienie”, na równi z mężczyznami walczyły o wolność. Zastępowały swych mężów, gdy szli na wojnę przeciwko najeźdźcom, dbając nie tylko o rodziny, ale także rozwijając potencjał ojczyzny. Niejednokrotnie same stawały w obronie ojczyzny, np. Zofia Chrzanowska, która w 1675 roku uratowała miasto Trembowłę przed Turkami. Biorąc czynny i ofiarny udział w walkach o niepodległość, jak Emilia Plater bohaterka powstania listopadowego - przywódca oddziału powstańczego, czy Anna Pustowójtówna uczestniczka powstania styczniowego. Kładąc zasługi dla oświaty - królowa Jadwiga, czy też dbając o rozwój edukacji - Klementyna Hoffmanowa z domu Tańska, która napisała książkę *Pamiętka po dobrej matce*<sup>2</sup> (Petrażycka-Tomicka 1931, s. 5).

Duch narodowy i obywatelski w polskich kobietach był w nich rozwinięty od czasów najdawniejszych. Odegrały one ważną rolę w budowaniu państwa polskiego „zarówno przy wprowadzeniu chrześcijaństwa, jak i w rozwoju oświaty i ogólnej kultury (...)” (Peplowska 1918: 45). Polskie emancypantki postulując równouprawnienie kobiet, nie miały bowiem na myśli wyłącznie chęci uzyskania korzyści dla siebie, ale dla dobra wszystkich w imię

---

<sup>1</sup> Polska w tym okresie znajdowała się pod obcym panowaniem trzech państw zaborczych: Austrii, Prus i Rosji.

<sup>2</sup> Klementyna Hoffmanowa z domu Tańska jest autorką pierwszej polskiej książki posiadającej cechy utworu feministycznego. *Pamiętka po dobrej matce* napisanej w roku 1819 r. „Chociaż autorka głosiła, że Polki powinny być przede wszystkim żonami i matkami, to z drugiej strony podkreślała konieczność kształcenia kobiet” (Wiśniewska 2014: 136).



konieczności „spełnienia zadania, jakie z ich natury wypływa, wobec potrzeb nadchodzącej doby. Zadaniem tym jest włączenie etyki na altruizmie opartej, do zasad kierujących ustrojem społecznym. Do tego nieodzowną jest zamiana biernej dotychczasowej roli przedstawicielk altruizmu na czynny i bezpośredni współdział w samorządzie społecznym”<sup>3</sup> (Kuczalska-Reinschmit 1903, s. 244).

Wizja równouprawnienia prezentowana przez Polki była odmiennie rozumiana niż w krajach zachodnich, gdzie celem było „wyzwolenie spod męskiej dominacji”. Feministki znad Wisły poprzez pracę społeczną i oświatową, którą traktowały jak służbę narodową walczyły nie o prawa płci, lecz „o »równość w możliwości poświęcenia«, o obywatelskie obowiązki i uczestnictwo w odbudowie państwa »bez różnicy płci«” (Ksieniewicz 2004, s. 95).

W grudniu 1896 roku zaczęło ukazywać się główne pismo ruchu feministycznego o nazwie „Ster”<sup>4</sup>. W roku 1907 na pierwszych stronach numeru 1-2 przeczytać można było założenia programowe pisma, które stało się organem równouprawnienia kobiet. Koncepcja „Steru” zakładała reprezentowanie wszystkich ludzi, którzy współdziałając w ogólnych dążeniach wolnościowych działają na rzecz zniesienia ucisku, będącego następstwem stosowania różnic płci. Pismo domagające się równouprawnienia dla kobiet bez względu na przynależność do klasy społecznej, jednej miary sprawiedliwości, etyki, czystości obyczajów, swobody sumienia i praw obywatelskich dla wszystkich bez różnicy płci, wyznania i narodowości, miało stać się miejscem swobodnej wypowiedzi „myśli własnych” oraz wyrażania „uczucia własnego serca”, ale także zdobywania praw i podejmowania przebudowy ustroju społecznego (por. „Ster” 1907).

Dążenie do równouprawnienia w obszarze polityki, stanowiące podstawę do tworzenia nowego, demokratycznego ustroju, było głównym postulatem powstających już w XIX wieku ruchów kobiecych. Działania kobiet w obszarze polityki, które były członkiniami lub sympatyczkami partii politycznych „często spotykały się (...) z zarzutami niestosowności swoich postulatów wobec braku niepodległości państwa polskiego. W wielu środowiskach i ugrupowaniach politycznych, uważano bowiem, że walka o niepodległość winna być nadrzędna wobec wszystkich innych zagadnień. (...) Dlatego też feministki (...) wypowiadały się w tej kwestii na łamach „Steru” dowodząc, że walka o równouprawnienie nie koliduje z walką o niepodległość” (Sierakowska 1994, s. 249).

Przykładem mogą tu być działania o charakterze narodowo-wyzwoleńczym prowadzone przez kobiety, w utworzonych w roku 1911 Oddziałach Kobięcych Związku Strzeleckiego, gdzie w okresie podzaborowym i w czasie I Wojny Światowej, podejmowały czynności wywiadowczo-kurierskie (Piłsudska 1989, s. 125). W kwietniu 1913 roku powstała także Liga Kobiet Polskich Pogotowia Wojennego, której celem była nie tylko walka o niepodległość, ale także „(...) kruszenie w społeczeństwie polskim wałów indyferentyzmu, torowanie w zapuszczonym gąszczu myśli nowych dróg dla haseł wolnego zwycięskiego jutra. Zebrania dyskusyjne, urządzone przez Ligę wspólnie z innymi, również jak ona zakonspirowanymi podówczas, nielicznymi organizacjami Niepodległościowymi, pomimo nieustającej grozy aresztów, budziły coraz żywsze zainteresowanie i ogarniały coraz szersze kręgi, usiłując przygotowywać umysły do oczekiwanych wydarzeń” (Śliwińska 1918, s. 33-34).

Aktywność kobiet dotyczyła zarówno mieszkańek miast, jak i wsi. Brały one udział w akcjach rewolucyjnych, demonstracjach i manifestacjach, ponosząc ciężkie konsekwencje, podobnie jak ich mężowie (Mędrzecki 1994, s. 165). Nie ograniczały się one jednak do walki bezpośredniej. Działania te w znacznej części skupiały się na edukacji, której celem było

<sup>3</sup> W przytaczanych tekstach pochodzących z lat 1903-1933 dokonano zmian w pisowni archaizmów, adaptując je do pisowni obecnie obowiązującej.

<sup>4</sup> Czasopismo „Ster - Dwutygodnik dla Spraw Wychowania Kobiet i Pracy Kobiet” pod redakcją Pauliny Kuczalskiej Reinschmit, wydawane było we Lwowie w latach 1895-1897, a od roku 1907 w Warszawie, gdzie stało się organem Związku Równouprawnienia Kobiet.

pobudzanie ducha patriotyzmu. Szczególnie widoczne były one w zaborze pruskim, w którym nasilały się procesy germanizacji narodu polskiego. „Na uwagę zasługuje zwłaszcza stowarzyszenie „Warta” w Poznaniu, formalnie „Towarzystwo Przyjaciół Wzajemnego Pouczania się oraz Opieki nad Dziećmi”, w którym w praktyce główny wysiłek skierowany został na tajne nauczanie. Skupiono się na nauczaniu języka polskiego i historii Polski, akcją objęto dzieci ze środowisk niezamożnych” (Nietyksza 1994, s. 96).

Wiek XIX to okres, w którym kobiety uzyskały szerszy dostęp do wykształcenia podstawowego i średniego. Nadal jednak miały bardzo utrudniony dostęp do edukacji na poziomie uniwersyteckim. Uniwersytet Jagielloński w Krakowie, który uchodził za „twierdzę konserwatyzmu” nie dopuszczał bowiem możliwości studiowania na nim kobietom, co zmuszało je do podejmowania nauki na zagranicznych uczelniach. Dopiero od roku 1897 zaczęto udostępniać miejsca pierwszym kobietom zarówno w Krakowie, jak i we Lwowie. Pierwsze studentki mogły podjąć naukę na wydziale filozofii, a od roku 1900 na wydziale lekarskim. W roku 1897 prawo do studiowania w charakterze słuchaczek zwyczajnych, przyznano kobietom na wszystkich uniwersytetach austriackich, w tym również w Galicji. W zaborze niemieckim nastąpiło to w roku 1908, kiedy to pozwolono kobietom studiować na wszystkich uniwersytetach niemieckich. Na polskich uczelniach nastąpiło to dopiero w roku 1918. Od tej pory kobiety mogły podejmować naukę na wszystkich kierunkach studiów, we wszystkich polskich uczelniach (Mazurczak 1995, s. 190).

Jedną z głównych działaczek, podejmujących problem konieczności podniesienia poziomu oświaty i wychowania oraz równouprawnienia i uświadamiania kobiet, była Kazimiera Bujwidowa. W Galicji (w zaborze austriackim), gdzie mieszkała „do lat 70. XIX wieku nie było średniego szkolnictwa żeńskiego (z wyjątkiem pensji, gdzie pobierały naukę dziewczęta z „dobrych domów”). W miastach powiatowych działały jedynie szkoły ludowe, które nauczały na poziomie elementarnym” (Furgał 2009, s. 27). Sprawa poziomu kształcenia kobiet stała się więc głównym obszarem działań ruchu kobiecego w Krakowie. „Z czasem akcje i agitacje polityczne ruchu kobiecego galicyjskiego odnosić się będą do sytuacji politycznej kobiet i ich statusu prawnego w państwie, rodzinie, małżeństwie, czego wyrazem były m.in. akcje podpisywania petycji adresowanych do Urzędu Namiestnikowskiego, sejmu krajowego we Lwowie, jak i bezpośrednio do parlamentu w Wiedniu. Działalność polityczna, rozumiana jako praca i aktywność na forum publicznym, była dla kobiecych stowarzyszeń zakazana. Paragraf 30 ustawy o związkach politycznych z 1867 roku wykluczał cudzoziemców, kobiety i młodzież ze wszystkich politycznych związków i organizacji w monarchii habsburskiej. Paragraf wykluczał jednocześnie możliwość powstania i organizowania się w kobiecych stowarzyszeniach, które wysuwałyby polityczne zadania, takie jak: prawo głosu w wyborach na szczeblu municypalnym, krajowym lub do parlamentu wiedeńskiego” (Dadej 2009, s. 32).

Kazimiera Bujwidowa domagała się reformy szkół dla dziewcząt oraz zmiany koncepcji wychowania młodzieży, postulując na Zjeździe Kobiet Polskich w Krakowie w 1905 roku, wprowadzenia bezpłatnego nauczania na wszystkich poziomach. Walczyła również o prawa polityczne kobiet oraz o zmianę przepisów kodeksu cywilnego, które w ówczesnym kształcie całkowicie uzależniały kobietę i jej majątek od woli męża, przekonując: „kobieta powinna uwierzyć w samą siebie i zdać sobie ze swojej wartości sprawę. Powinna żyć dla siebie, nie zaś dla mężczyzny lub dziecka. Powinna mieć własne cele, własne pragnienia, dążenia i ideały, a nie tylko być reflektorem, zwierciadłem mężczyzny” (por. Kwiatek 1994, s. 255-260). Wynikało to z faktu, że położenie kobiet w XX wieku napotykało na szereg przeszkód i ograniczeń, które nie dotyczyły mężczyzn. Odmawiano im, czy wręcz zabraniano wielu rzeczy, zarezerwowanych wyłącznie dla mężczyzn. Mężczyzna, gdy osiągnął pełnoletniość mógł korzystać z nieograniczonej pod względem indywidualnym wolności, oraz z praw politycznych i socjalnych. Kobieta traktowana była natomiast przez

wszystkie kodeksy cywilne, jak osoba niesamodzielna, która wymaga opieki męża, odmawiając jej tym samym prawa do dowolnego rozporządzania własną osobą i prawa świadczenia w sądzie bez zezwolenia męża. Mąż był jej panem, co szczególnie widoczne było w przysiędze małżeńskiej, bowiem przy zawieraniu małżeństwa mąż ślubował kobiecie tylko wierność, natomiast kobieta, oprócz wierności musiała przysięgać również posłuszeństwo.

Zdaniem K. Bujwidowej brak praw politycznych dla kobiet oraz możliwości zdobycia należytego wykształcenia, ograniczenia w obszarze pracy zawodowej, nierówne przepisy ustawodawstwa dotyczące małżeństwa oraz macierzyństwa i ojcostwa, są przejawem rażącej niesprawiedliwości, wymagającej działań. Ruch kobiecy w Krakowie podjął to zadanie, pokazując mężczyznom, że kobieta z początku XX wieku jest świadoma swoich praw i nie zgadza się na rolę bezkarnie krzywdzonej poddanki. „Kobieta dzisiejsza nie tylko czuje (bo czuła zawsze), ale i rozumie, że dzisiejsze jej stanowisko w społeczeństwie jest na bezprawiu oparte, a z chwilą zdobycia tej świadomości już nie ustanie w pracy i walce ani na chwilę, by owo bezprawie usunąć. Dopiero wolna kobieta stanąć będzie mogła obok mężczyzny, by z nim razem inne bezprawia usuwać. I w tej to idei do przyspieszenia tej chwili dążyć powinny nie tylko wszystkie kobiety, lecz i mężczyźni społecznie!” (Bujwidowa 1903, s. VI- VII).

Głos emancypantek szczególnie widoczny był w prasie kobiecej. Za pierwsze pismo ruchu feministycznego uznaje się „Przedświt. Dwutygodnik dla Kobiet”, który ukazywał się w latach 1893-1896 we Lwowie. Czasopismo było bojowym organem feministycznym walczącym m. in. o: prawa wyborcze kobiet, tworzenie gimnazjów dla dziewcząt, prawo do nauki na uniwersytetach oraz do zrzeszania się kobiet w związki i organizacje, dostęp do wyższych stanowisk w szkolnictwie itp. W nurt feministyczny wpisywały się także tygodniki: „Bluszcz” wydawany w latach 1865-1939, „Świt” Marii Konopnickiej ukazujący się w latach 1884-1887 i dwutygodnik społeczno-literacki „Nowe Słowo” pod redakcją Marii Turzimy, wydawany w Krakowie w latach 1902-1907.

Tygodnik „Bluszcz”- stanowił symbol, wzór i punkt odniesienia dla prasy kobiecej ukazującej się przed drugą wojną światową. „Świt”, którego charakter można pokreślić, jako liberalno-demokratyczny o kierunku postępowym, skupiał się na walce o równouprawnienie kobiet. Pismo to było silnie zwalczane przez „»ówczesne kręgi konserwatywno-klerikalne, ośmieszane i plugawione« - jak pisał do J. I. Kraszewskiego A. Pietkiewicz „Pług”- »żadne z pism warszawskich nie wzbudziło tylu jawnych napaści i potajemnych intryg, jak ten nieszczęsny „Świt”, za który na Konopnicką zaostrzyły się pióra i języki zjadliwe»” (Sokół 2008: 9). „Nowe Słowo” z kolei charakteryzował „(...) odważny ton oskarżania mężczyzn o zniewolenie kobiety. Kształt współczesnej cywilizacji nadali mężczyźni, zdaniem Turzimy, dopasowując prawodawstwo, obyczaj, relacje płci, a także obowiązujący wizerunek kobiecości i męskości jedynie do własnych potrzeb” (za: Gawędzka 2008, s. 78), co było nowością na polskim rynku prasowym.

Demokratyczne postulaty równouprawnienia, pełni praw obywatelskich oraz prawa wyborczego, które pozwalałoby na powszechne, równe, bezpośrednie i tajne głosowanie oraz dawałoby prawo wybieralności, pojawiały się na licznych zjazdach organizacji kobiecych. Były także tematem przewodnim licznych publikacji w tym broszur: „Wyzwalająca się kobieta” z 1906 roku i „Wyborcze prawa kobiet” z 1907 roku. Zdaniem Z Golińskiej - jednej z bojowniczek o prawa kobiet: „Tylko na tej drodze, na drodze równości umysłowej i równego, albo i wyższego przejścia obywatelskimi obowiązkami mogą kobiety uzyskać równouprawnienie w opinii ogółu, które poprzedzić musi zrównanie praw obywatelskich. Na tej również drodze złożą dań swoją kulturze, która jest dotąd przeważnie wytworem ducha, energii i wiedzy mężczyzn” (Golińska 1903, s. 214). Konieczność zrównania praw dostrzegali również profesor Dybowski, który w książce „O kwestyi tak zwanej kobiecej ze stanowiska nauk przyrodniczych” stwierdził: „Dążyć winniśmy do osiągnięcia najwyższego dobra dla człowieka, tj. wolności dla wszystkich i dla wszystkiego, co uznajemy na mocy logicznego

myślenia za prawdę, słuszność i sprawiedliwość, zaś pierwszym warunkiem na drodze do niego jest równouprawnienie kobiet” (za: Kuczalska-Reinschmit 1903, s. 245).

Dążenia do utworzenia demokratycznego państwa, w którym obowiązuje zasada suwerenności ludu, a wola większości rozumiana jest jako decyzja podejmowana w powszechnych wyborach bądź referendach, odnosi się do praw wyborczych (Lewandowski 1008: 284), dlatego tak ważnym postulatem kobiet stało się równe dla wszystkich obywateli prawo wyborcze. Jak podaje M. Turzyna: „Prawo wyborcze powinno być przede wszystkim powszechne - to znaczy, że wszyscy dorośli ludzie, bez różnicy płci, powinni mieć współdziałal w samorządzie gminy, prowincji narodowości i państwa, do którego należą, za pośrednictwem wybranych przez siebie przedstawicieli” (Turzyna 1906: 101). Powinno być również bezpośrednie, co oznacza, że każdy wyborca powinien sam oddać swój głos, aby uniknąć niebezpieczeństwa, że jego zastępca czy pełnomocnik wybrany lub narzucony, będzie głosować wbrew jego interesom, dając tym samym obywatelom pewność wyboru (Turzyna 1906, s. 102).

Demokracja jak podaje D. Gawin „ (...) jako system polityczny, nie dotyczy wyłącznie sfery politycznej. Jej wpływy sięgają także innych przestrzeni życia społecznego” (za: Lewandowski 2008, s. 285). Mając tego świadomość, polskie kobiety początku XX w. podejmowały walkę o niezależność we wszystkich dziedzinach życia oraz równe prawa bez względu na płeć, stan posiadania, wykształcenie i przynależność klasową. Oczywiście na pierwszy plan wysuwała się kampania na rzecz równouprawnienia w polityce, która pozwoliłaby kobietom tworzyć nowe struktury władzy po odzyskaniu niepodległości oraz czynnie uczestniczyć w budowaniu nowego ładu społecznego. Na czele akcji zorganizowanej w 1908 roku, której celem była reforma praw wyborczych stanęły: Maria Konopnicka, która wspaniałą mową na cześć równouprawnienia obu płci, wygłoszoną na łamach czasopism: „Nowa Gazeta”, „Ster” i „Bluszcz”, otworzyła wiec kobiet we Lwowie i Maria Dulębianka, przedstawiona jako kandydatka na posła do sejmu przez Komitet Równouprawnienia Kobiet, poparty przez Stronictwo Ludowe (Walewska 1909, s. 42).

Oprócz Związku Równouprawnienia Kobiet, kwestią kobiecą interesowały się także ugrupowania polityczne. Postulat równouprawnienia popierały socjalistki, które między innymi „(...) w czasopiśmie społeczno-kulturalnych, wychodzących po 1905 roku pod auspicjami PPS-Lewicy wiele miejsca poświęcały sytuacji ekonomicznej i społecznej kobiet” (Sierakowska 1994: 250). Udział kobiet w działalności PPS związany był także z realizacją postulatu równouprawnienia kobiet, który obecny był nie tylko w europejskim, ale także w międzynarodowym ruchu robotniczym (Waniek, 15.04.2016).

Ważnym miejscem wymiany poglądów oraz podejmowania wspólnych działań na rzecz walki o prawa wyborcze kobiet były zjazdy i wiece kobiet polskich. Jednym z nich był Zjazd Kobiet Polskich zorganizowany w dniach 8 -9 września 1917 roku w Warszawie, w sali Towarzystwa Higienicznego. Wydarzenie to stało się ważnym elementem kampanii kobiet, które M. Kozłowski określił, jako „pierwsze przerwianie tej przykłej ciszy, która za kulisami popiera reakcję zamilczaniem najbardziej podstawowych postulatów narodowych” (Budzińska-Tylińska 1918, s. 72).

Obrady otworzyła przewodnicząca Komitetu Organizacyjnego - Justyna Budzińska - Tylińska, wypowiadając m. in. te słowa: „My Polki nie chcemy być biernymi widzami, lecz chcemy czynu, chcemy wziąć bezpośredni udział w akcie zmartwychwstania państwowości polskiej. Wszak przeszłość kobiety polskiej świetlanym zaznaczyła się szlakiem w dziejach naszego narodu, a w okresie stuletniej niewoli, jako też teraz podczas tej wojny, kobieta polska dała i daje niezbita dowody energii, samodzielności i głębokiego umiłowania Ojczyzny” (Budzińska-Tylińska 1918, s. 5-6), co miało podkreślić znaczenie, jakie w przeszłości odegrały Polki w tworzeniu podstaw wolnego państwa oraz ukazać, że przyszłość również nie może być budowana bez ich udziału.

Podczas konwencji, która miała: podnieść ducha i pobudzić do czynu o słuszne prawa kobiet, stanowiących ponad połowę narodu polskiego, obojętnym uświadomić ważność sprawy, opornych przekonać, że polityczne równouprawnienie Polki jest koniecznością dziejową; a zwolennikom dać gotowy, skryształowany program akcji, w celu prawno-politycznego zrównania kobiet i mężczyzn, jako równych obywateli Niepodległego, Demokratycznego Państwa Polskiego, podjęto następujące uchwały polityczne:

1. Zjazd wypowiada się za niepodległą, zjednoczoną, demokratyczną Polską i wzywa kobiety do tej twórczej pracy.
2. Stojąc na gruncie pięcioprzymiotnikowego głosowania i uznając takie stanowisko za jedynie wskazane, Zjazd Kobiet Polskich domaga się przyznania kobietom wszelkich praw politycznych na równi z mężczyznami.
3. W imię dobra Ojczyzny i demokracji naszego narodu niezbędnym jest przyznanie kobiecie czynnego i biernego prawa wyborczego do samorządu miejskiego i wiejskiego.
4. Zjazd uchwała utworzenie bloku politycznego, którego celem ma być nieustająca akcja o prawa polityczne- kobiet.
5. Zjazd uchwała powołanie Rady Narodowej kobiecej, która w przyszłości wejdzie do międzynarodowego komitetu praw kobiet (por. Budzyńska-Tylicka 1918).

Pierwszą instytucją, która w 1900 roku, nadała polskim kobietom równe i pełne prawa członkostwa był Związek Narodowy Polski w Stanach Zjednoczonych, który tym samym dowiódł, że idzie z prądem cywilizacji współczesnej, uznając kobietę jako człowieka równego mężczyźnie. Jak powiedział K. Żychliński, Prezes Zarządu Centralnego Z. N. P. „Doniosłą tę, a mądrą uchwałą Sejm Związkowy nie tylko usunął niesprawiedliwość społeczną, ale zyskał niezmiernie na liczbie członków, powadze, miłości ogólnej na Wychodźctwie w Ameryce” (Pamiętnik jubileuszowy 1925, s. 22).

Rezolucja Sejmu Nadzwyczajnego z marca 1900 roku głosiła: „Z chwilą, gdy w naszych szeregach znalazły się Polskie kobiety, wiemy dobrze, że przybywają nam potężne siły, które pozwolą jeszcze skuteczniej pracować dla dobra Polaków w Ameryce i w uciemiężonej Ojczyźnie naszej. Wierzmy, że przy ich pomocy skuteczniej zapobiegać będziemy niebezpieczeństwu wynaradawiania się pokoleń, urodzonych poza krajem ojczystym” (Pamiętnik jubileuszowy 1925, s. 5).

W Polsce równouprawnienie kobiety uzyskały 7 listopada 1918 r. Punkty: 4. i 5. Proklamacji Rządu Lubelskiego ustanowiły: „Sejm ustawodawczy zwołany będzie przez nas jeszcze w roku bieżącym na podstawie powszechnego bez różnicy płci, równego, bezpośredniego, tajnego i proporcjonalnego głosowania. Ordynacja wyborcza będzie ogłoszona w ciągu najbliższych kilku dni. Czynne i bierne prawo wyborcze będzie przysługiwało każdemu obywatelowi i obywatelce, mającym 21 lat skończonych. Z dniem dzisiejszym ogłaszamy w Polsce całkowite polityczne i obywatelskie równouprawnienie wszystkich obywateli bez różnicy pochodzenia, wiary i narodowości, wolność sumienia, druku, słowa, zgromadzeń, pochodów, zrzeszeń, związków zawodowych i strajków” (Tymczasowy Rząd Ludowy Republiki Polskiej 1918<sup>1</sup>). Pełne prawa wyborcze Polki otrzymały 28 listopada 1918 r. w myśl dekretu Tymczasowego Naczelnika Państwa Józefa Piłsudskiego, który w artykule 1stwierdza, iż: Wyborcą do Sejmu jest każdy obywatel państwa, bez różnicy płci, który do dnia ogłoszenia wyborów ukończył 21 lat (Dz.U. 1918 nr 18 poz. 46), natomiast pierwsze wolne wybory odbyły się 20 stycznia 1919 r.

Otrzymanie praw wyborczych przez polskie kobiety, skomentowała w publikacji „Prawo wyborcze kobiet” Z. Daszyńska-Golińska, podkreślając zwycięstwo demokracji oraz nowego ładu społecznego, który dzięki działaniom emancypantek zmieniły mentalność klasy rządzącej. „Na podstawie ogłoszonej ordynacji wyborczej, którą poznać należy, otrzymują Polki pełne prawo wyborcze, a zatem prawo wyboru posłów tak zwane czynne, oraz

wybieralność zwaną prawem biernym. Możemy zatem głosować, a nawet stawiać kandydatki na posłów” (Daszyńska-Golińska 1918, s. 4-12). Autorka wzywała również do podjęcia przygotowań do partycypacji wyborczej, w pierwszych w dziejach Polski wyborach z czynnym udziałem kobiet „(...) w imię tych nowych wartości, które Polki ofiarować pragną powstającej z martwych Polsce, nieśmy do urny wyborczej zapał i trzeźwość, godność Polki obywatelki, wiarę w prawo wolnego człowieka i poczucie obowiązku wobec ojczyzny” (Daszyńska-Golińska 1918, s. 18).

Do czynnego udziału w wyborach zachęcano także w piśmie „Kobieta w Sejmie”, gdzie w Deklaracji Komitetu Wyborczego Kobiet Postępowych akcentowano, iż „Obecny rząd Republiki Polskiej jest reprezentantem warstw dotąd spychanych i upośledzanych. Jest to rząd ludowy i demokratyczny. W ogłoszonej ustawie wyborczej daje szerokim warstwom ludowym prawa wyborcze, daje on również po raz pierwszy prawo głosu kobiecie. Dzięki tej ustawie kobieta otrzymuje równość polityczną, zaś w naturalnej konsekwencji tego, przystępując do akcji wyborczej, kobieta dotąd upośledzona i prawnie wyzyskiwana - idzie z tymi hasłami, które przyświecają warstwom demokratycznym i ludowym” (Deklaracja Komitetu Wyborczego Kobiet Postępowych 1919). Dlatego też tak ważne jest, aby jak najwięcej osób, dotąd marginalizowanych mogło w przemyślany sposób wybrać swoich reprezentantów w Sejmie.

W roku 1921 prawo wyborcze kobiet zostało potwierdzone w ustanowionej w dniu 17 marca Konstytucji. Na jej mocy ustanowiono, iż: „Prawo wybierania ma każdy obywatel polski bez różnicy płci, który w dniu ogłoszenia wyborów ukończy lat 21, używa w pełni praw cywilnych, zamieszkuje w okręgu wyborczym przynajmniej od dnia poprzedzającego ogłoszenie wyborów w Dzienniku Ustaw. Prawo głosowania może być wykonywane tylko osobiście (...)” (Konstytucja RP z dnia 17 marca 1921, art. 12). Efektem czynnego prawa wyborczego był udział kobiet w ciałach ustawodawczych (tab. 1). W sejmie ustawodawczym w roku 1919 zasiadało 8 kobiet, do Sejmu I kadencji weszło z wyborów 9 posłanek i 3 senatorki, do Sejmu II kadencji 8 posłanek i 4 senatorki, do Sejmu III kadencji natomiast 17 posłanek i 4 senatorki. Tendencja wzrostowa na korzyść ilości reprezentantek kobiet w parlamencie miała jednak charakter okresowy. W IV kadencji nastąpiła bowiem radykalna zmiana trendu i liczba kobiet spadła z 21 w poprzedniej kadencji do 8 (2 posłanki i 6 senatorek), obniżając się w V kadencji jeszcze kolejne 3 reprezentantki (1 posłanka i 4 senatorki).

Tabela 1. Udział kobiet w parlamencie w dwudziestoleciu międzywojennym

Kadencja	Lata	Parlament	
		Sejm	Senat
Sejm Ustawodawczy	1919-1922	1,80	-
Parlament I kadencji	1922-1928	2,02	3,60
Parlament II kadencji	1928-1930	1,80	3,60
Parlament III kadencji	1930-1935	3,37	3,60
Parlament IV kadencji	1935-1938	0,97	5,20
Parlament V kadencji	1938-1939	0,48	4,16

Źródło: opracowanie własne na podstawie (por. Szpunar 2010).

Podsumowując należy stwierdzić, że postulaty polskich emancypantek, które poczynawszy od XIX wieku dążyły do zrównania ich praw w życiu społecznym i politycznym zostały uwieńczone sukcesem, a ustrój demokratyczny pozwolił im realizować się we wszystkich dziedzinach życia, w tym także w obszarze polityki.

## Bibliografia

- BUDZYŃSKA – TYLICKA J., 1918. *Zasadnicze uchwały polityczne Zjazdu Kobiet Polskich*. [w:] *Pamiętnik Zjazdu Kobiet Polskich w Warszawie w roku 1917*, Budzińska-Tylicka J. (red.), Warszawa: Komitet Wykonawczy Zjazdu Kobiet Polskich, Biblioteka Uniwersytecka w Warszawie [online] 1918, [cit. 2016-04.15] <http://ebuw.uw.edu.pl/dlibra>
- BUJWIDOWA K., 1903. *Przedmowa* [w:] *Głos kobiet w kwestyi kobiecej*, praca zbiorowa, Kraków: Stowarzyszenia Pomocy Naukowej dla Polek im. J. I. Kraszewskiego, Biblioteka Uniwersytecka w Warszawie [online] 1903, [cit. 2016-04.15] <http://ebuw.uw.edu.pl/dlibra>
- DADEJ I., 2009. *Czytelnia dla kobiet jako miejsce i przestrzeń krakowskiego ruchu kobiecego. Salon czy własny pokój?* [w:] *Krakowski szlak kobiet. Przewodniczka po Krakowie Emancypantek*, Furgał E. (red.), Kraków: Fundacja Przestrzeń Kobiet. ISBN 978-83-928639-0-8.
- DASZYŃSKA-GOLIŃSKA Z., 1918. *Prawo wyborcze kobiet*, Warszawa: Związek Polskich Stowarzyszeń Kobięcych, Biblioteka Uniwersytecka w Warszawie [online] 1918, [cit. 2016-04.15] <http://ebuw.uw.edu.pl/dlibra>
- DEKLARACJA Komitetu Wyborczego Kobiet Postępowych, 1919. „Kobieta w Sejmie” nr 1, Biblioteka Uniwersytecka w Warszawie [online] 1919, [cit. 2016-04.15] <http://ebuw.uw.edu.pl/dlibra>
- DEKRET o ordynacji wyborczej do Sejmu Ustawodawczego z dnia 28 listopada 1918 roku (Dz. U. 1918 nr 18 poz. 46), Internetowy System Aktów Prawnych [online] 1918 [cit. 2016-04-23], <http://isap.sejm.gov.pl>
- FURGAŁ E., 2009. *Emancypacyjny Kraków* [w:] *Krakowski szlak kobiet. Przewodniczka po Krakowie Emancypantek*, Furgał E. (red.), Kraków: Fundacja Przestrzeń Kobiet. ISBN 978-83-928639-0-8.
- GAWĘDZKA A., 2008. *Feministki - ewolucjonistki, feminiści - ewolucjoniści. Strategie publicystyki „Nowego Słowa”, „Teksty z Ulicy. Zeszyt Memetyczny” nr 12*. ISBN 978-83-87248-16-1.
- GOLIŃSKA Z., 1903. *Kobieta Obywatelka* [w:] *Głos kobiet w kwestyi kobiecej*, praca zbiorowa. Kraków: Stowarzyszenie Pomocy Naukowej dla Polek im. J. I. Kraszewskiego, Biblioteka Uniwersytecka w Warszawie [online] 1903, [cit. 2016-04.15] <http://ebuw.uw.edu.pl/dlibra>
- KONSTYTUCJA Rzeczypospolitej Polskiej z dnia 17 marca 1921 r. [online] 1921 [cit. 2016-04-23], <http://libr.sejm.gov.pl>
- KSIENIEWICZ M., 2004. *Specyfika polskiego feminizmu*, „Kultura i Historia” nr 6.
- KUCZAŁSKA-REINSCHMIT P., 1903. *Z historii ruchu kobiecego* [w:] *Głos kobiet w kwestyi kobiecej*, praca zbiorowa. Kraków: Stowarzyszenie Pomocy Naukowej dla Polek im. J. I. Kraszewskiego, Biblioteka Uniwersytecka w Warszawie [online] 1903, [cit. 2016-04.15] <http://ebuw.uw.edu.pl/dlibra>
- KWIATEK A., 1994. *Kazimiera Bujwidowa. Poglądy i działalność społeczna* [w:] Żarnowska A., Szwarz A., *Kobieta i świat polityki. Polska na tle porównawczym w XIX i w początkach XX wieku.*, Warszawa: Wydawnictwo DIG, ISBN 978-83-854-902-41.
- LEWANDOWSKI A., 2008. *Deformacje wyborcze a procedury demokratyczne*, „Dialogi polityczne” nr 10. ISSN 1730-8003.

- MAZURCZAK D., 1995. *Dążenia kobiet polskich do wyższego wykształcenia na przełomie XIX i XX w.* [w:] *Studia kobiece z psychologii, filozofii i historii*, Miluska J., Paksusz E. (red.), Poznań: Wydawnictwo Naukowe Uniwersytetu Adama Mickiewicza, ISBN 83-232-0653-8.
- MĘDRZECKI W., 1994. *W społecznościach lokalnych i parafii. Kobiety w życiu publicznym wsi polskiej na przełomie wieków* [w:] Żarnowska A., Szwarc A., *Kobieta i świat polityki. Polska na tle porównawczym w XIX i w początkach XX wieku.*, Warszawa: Wydawnictwo DIG, ISBN: 978-83-854-902-41.
- NAŁĘCZ T., 1994. *Kobiety w walce o niepodległość w czasie pierwszej wojny światowej* [w:] Żarnowska A., Szwarc A., *Kobieta i świat polityki. Polska na tle porównawczym w XIX i w początkach XX wieku.*, Warszawa: Wydawnictwo DIG, ISBN: 978-83-854-902-41.
- NIETYKSZA M., 1994. *Tradycyjne i nowe formy aktywności publicznej kobiet w warunkach zaborów* [w:] Żarnowska A., Szwarc A., *Kobieta i świat polityki. Polska na tle porównawczym w XIX i w początkach XX wieku.*, Warszawa: Wydawnictwo DIG, ISBN 978-83-854-902-41.
- PAKSZYSZ E., HELLER W., 1999. *Publiczna przestrzeń*. Poznań: Wydawnictwo Naukowe Uniwersytetu im. Adama Mickiewicza, ISBN 83-232-09867.
- PAMIĘTNIK Jubileuszowy na 25-lecie Równouprawnienia Kobiet w Związku Narodowym Polskim, Chicago: Komitet Jubileuszowy, Biblioteka Uniwersytecka w Warszawie [online] 1925, [cit. 2016-04.15] <http://ebuw.uw.edu.pl/dlibra>
- PEPŁOWSKA E., 1918. *Równouprawnienie polityczne kobiet* [w:] *Pamiętnik Zjazdu Kobiet Polskich w Warszawie w roku 1917*, Budzińska-Tylicka J. (red.), Warszawa: Komitet Wykonawczy Zjazdu Kobiet Polskich, Biblioteka Uniwersytecka w Warszawie [online] 1918, [cit. 2016-04.15] <http://ebuw.uw.edu.pl/dlibra>
- PETRAŻYCKA-TOMICKA J., 1931. *Związek Równouprawnienia Kobiet we Lwowie. Przyczynek do Historji równouprawnienia kobiet w Polsce*, Kraków: Gebethner i Wolff, Biblioteka Uniwersytecka w Warszawie [online] 1931, [cit. 2016-04.15] <http://ebuw.uw.edu.pl/dlibra>
- PILSUDSKA A., 1989. *Wspomnienia*. Warszawa: Instytut Prasy i Wydawnictw „Novum”.
- SIERAKOWSKA K., 1994. *Aspiracje polityczne Związku Równouprawnienia Kobiet Polskich wieków* [w:] Żarnowska A., Szwarc A., *Kobieta i świat polityki. Polska na tle porównawczym w XIX i w początkach XX wieku.*, Warszawa: Wydawnictwo DIG, ISBN 978-83-854-902-41.
- SOKÓŁ Z., 2008. *Wzór osobowy kobiety i model rodziny na łamach prasy kobiecej w latach 1863-1914*, „Biuletyn Informacji Bibliotecznych i Kulturalnych” Wojewódzkiej Biblioteki Publicznej w Łodzi, nr 12.
- „STER”, 1931, nr 1-2. Biblioteka Uniwersytecka w Warszawie [online] 1931, [cit. 2016-04.15] <http://ebuw.uw.edu.pl/dlibra>
- SZPUNAR M., 2010. *Kobiety w polityce - aktywne czy pasywne?* [w:] *Kobiety w polityce*, Marszałek-Kawa J. (red.), Toruń: Wydawnictwo Marszałek, ISBN 978-83-7611-669-3.
- ŚLIWIŃSKA L., 1918. *Udział Polek w wojnie obecnej*, [w:] *Pamiętnik Zjazdu Kobiet Polskich w Warszawie w roku 1917*, Budzińska-Tylicka J. (red.), Warszawa: Komitet Wykonawczy Zjazdu Kobiet Polskich, Biblioteka Uniwersytecka w Warszawie [online] 1918, [cit. 2016-04.15] <http://ebuw.uw.edu.pl/dlibra>



TURZYMA M., 1918. *Wyzwalająca się kobieta*, Kraków: Gebethnera i Spółki, Kraków, Biblioteka Uniwersytecka w Warszawie [online] 1906, [cit. 2016-04.15] <http://ebuw.uw.edu.pl/dlibra>

TYMCZASOWY RZĄD LUDOWY Republiki Polskiej - 7 listopada 1918, [online] Lublin-Kraków, [cit. 2016-04-23] <http://lublin1918.tnn.pl>

WALEWSKA C., 1909. *Ruch kobiecy w Polsce*, cz. II, Warszawa: Gebethner i Wolff, , Biblioteka Uniwersytecka w Warszawie [online] 1909, [cit. 2016-04.15] <http://ebuw.uw.edu.pl/dlibra>

WANIEK D., 2016. *Kobiety PPS*, [online] 2016 [cit. 2016-02-15], [www.przeгляд-socjalistyczny.pl](http://www.przeгляд-socjalistyczny.pl)

WIŚNIEWSKA P.M., 2014. *Wizerunek kobiety w mediach. Analiza porównawcza tematyki poświęconej kobietom w prasie polskiej i niemieckiej u schyłku pierwszej dekady XXI wieku*, Poznań: Wydawnictwo Naukowe Silva Rerum. ISBN 978-83-64447-30-3

**mgr Małgorzata Posylek**

Pedagogical University of Cracow

Faculty of Humanities

Institute of Political Science

Podchorążych 2, Cracow, Poland

[malgorzata.posylek@gmail.com](mailto:malgorzata.posylek@gmail.com)

# THE POLITICAL IMAGE - ANALYSIS OF THE PROCESS OF MEDIATIZATION AND THEATRICALIZATION IN TERMS OF ELECTORAL SUCCESS

Małgorzata Posylek

## Abstract

A progressing process of theatricalization and mediatization in social and political life as well as an increasing role of mass media in creating public opinion have become a way of being known for a great number of politicians. The use of modern tools of mass communication, such as: conferences, events, happenings with theatrical means, interviews, photo sessions for the most widely-read magazines and tabloids comes down to self creation of actors on polish political scene. Undeniable is the fact of decrease of public opinion interest in politics in its original form and the fact of tabloidization phenomenon increase. This phenomenon takes various forms: mainly photos and sensational, outrageous, scandalous articles concerning minor issues of politics and mostly connected with politicians' private affairs and their most spectacular speeches. The subject of analysis presented in this article encompasses demonstration of modern media communication forms. What is more, the author is willing to prove that media commercialization is a phenomenon that to a high extent influenced the process of abandoning traditional forms of communication, in favor of entertainment that creates new reality, affecting support from electorate.

## Wstęp

Proces mediatyzacji i tabloidyzacji polityki, która stała się uzależniona w swych funkcjach od środków masowego przekazu oraz jest stale kształtowana przez interakcje z nimi, dał okazję politykom do zdobycia rozgłosu i znalezienia się w gronie tzw. celebrytów. Kandydaci podobnie jak gwiazdy zabiegają o popularność, biorąc udział w licznych programach telewizyjnych, nie tylko o charakterze publicystycznym, ale także rozrywkowym, gdzie rozpoznawalność i popularność nie wynika z osiągnięć, lecz głównie z aprobaty publiczności. Nowoczesne metody komunikacji charakteryzują się znacznym angażowaniem się polityków w grę polityczną, noszącą znamiona spektaklu oraz gry aktorskiej. Konflikty polityczne, kampanie oraz inne intrygujące zdarzenia mają postać wyreżyserowanych przedstawień, w których przeciętnemu widzowi trudno jest odróżnić prawdziwy obraz polityka, od zreżymowanej roli. Przedmiotem analizy przedstawionej w tym artykule jest badanie zachowań i kształtowania decyzji wyborczych społeczeństwa pod wpływem informacji płynących z mediów oraz czynników determinujących ich preferencje w zakresie kreowania wizerunku. Badania sondażowe przeprowadzono w roku 2012 i 2015 w powiecie częstochowskim, a ich celem było udowodnienie tezy, że wraz z ewolucją mediów i polityki następuje transformacja postrzegania rzeczywistości przez społeczeństwo.

## Kreowanie wizerunku w dobie mediatyzacji tabloidyzacji polityki

Rozwój znaczenia mediów przyczynił się do wzrostu zainteresowania problematyką wizerunku w obszarze polityki, który w szczególny sposób prezentowany jest podczas kampanii wyborczych, w spotach reklamowych oraz licznych programach telewizyjnych. Według B. Newmana „wizerunek jest pewnym stanem subiektywnej wiedzy na temat polityka lub elementów propagowanego przez niego programu; w tym sensie wizerunki polityczne nie istnieją w oderwaniu od podmiotów politycznych, które wpływają na opinie i postawy” (za: Kolczyński, Sztumski 2003, s.101). Powinien on stanowić spójny i całościowy obraz polityka, zwykle budowany na potrzeby kampanii wyborczej, uwzględniający jego

cechy osobowości, temperament, wiedzę oraz jego cechy fizyczne. Dopasowanie polityka do określonych wyobrażeń społecznych, powinno zatem obejmować wykreowanie jego wizerunku w taki sposób, by zyskał on akceptację jak największej rzeszy społeczeństwa.

Działalność polityczna nierozzerwalnie związana jest z mediami, dzięki którym politycy komunikują się ze społeczeństwem. Ich rola w ostatnich latach uległa znacznym zmianom, media stały się bowiem propagatorami określonych postaw, wpływających na podejmowanie działań pod wpływem emocji oraz kreowanie obrazu świata z wykorzystaniem szeroko pojętej komunikacji perswazyjno-informacyjnej. Zjawisko to określane jest mianem mediatyzacji i „(...) oznacza, że media stają się centralne w procesie społecznym, a funkcje związane z komunikacją coraz istotniejsze dla większości instytucji społecznych, w tym politycznych” (Piontek 2011, s. 21).

Jednym z głównych obszarów mediatyzacji jest polityka<sup>1</sup>. M. Meyen mediatyzacją polityki nazywa „proces narzucania systemowi politycznemu reguł i logiki działania właściwej ośrodkom komunikowania masowego” (Oniszczyk 2011, s. 14). Szczególny wymiar tego zjawiska ma miejsce w okresach przedwyborczych, jest to tzw. proces mediatyzacji polityki, polegający na tym, że gra polityczna rozgrywa się poprzez media. Zmiany w procesie komunikacji politycznej, które można nazwać „popularnym komunikowaniem politycznym” (Piontek 2011: 31) spowodowane zostały także procesem tabloidyzacji mediów oraz przejściem technik marketingowych do tej pory stosowanych w kampaniach politycznych przez dziennikarzy (schemat 1).

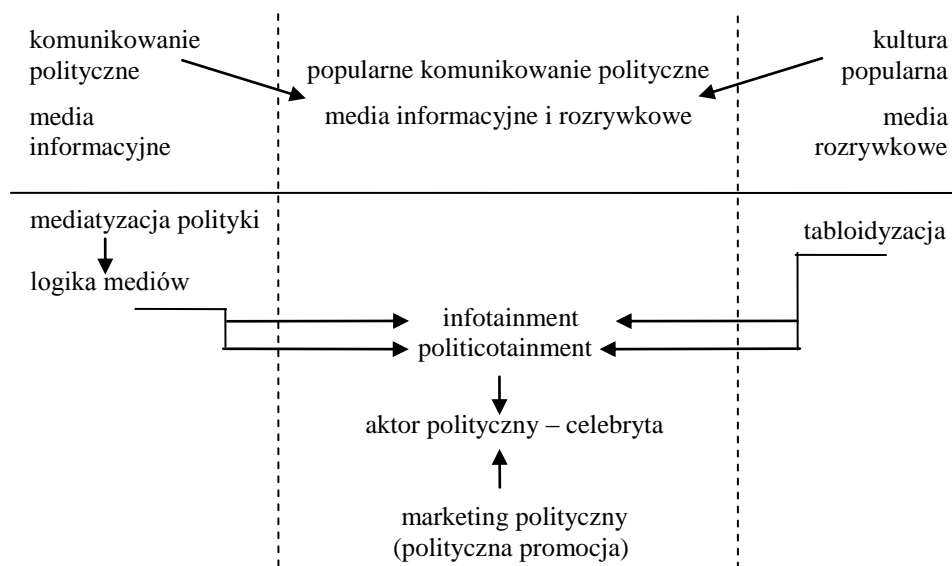

Schemat 1. Popularne komunikowanie polityczne

Źródło: (Piontek 2011: 32).

Linia pomiędzy wiadomościami a rozrywką, między dziennikarzami a prowadzącymi medialne przedstawienia znacznie się zatarała, tworząc sytuację, w której wątki publicystyczne są dostosowane do rozrywki, a konflikty sensacje nacechowane są znacznym ładunkiem emocjonalnym. J. Katz twierdzi, że został stworzony nowy rodzaj dyskursu wiadomości, która łączy w sobie hollywoodzkie filmy, kulturę telewizyjną, muzykę pop, pop-

<sup>1</sup> S. Michalczyk klasyfikuje zjawisko mediatyzacji w kontekście komunikowania politycznego w trzech znaczeniach. 1. Jako rosnące scalanie się rzeczywistości medialnej z rzeczywistością społeczną i polityczną. 2. rosnące doświadczanie polityki w sposób pośredni poprzez media. 3. zasady działania politycznego i zasady funkcjonowania systemu medialnego, które są ustawowo regulowane w ramach tego samego systemu prawnego, (Michalczyk 2005: 25).

art, czasopisma o gwiazdach, tabloidy, programy telewizyjne i amatorskie filmy wideo (za: Louw 2005, s.109).

Demokracja medialna stała się dominującą formą we współczesnej polityce, która obecnie jest głównym źródłem działań politycznych i informacji o nich. Media są oficjalną sceną polityczną, na której działa teatr polityczny i prezentowane są dramaty polityczne. We współczesnych czasach obrazy i spektakle medialne odgrywają coraz większą rolę w polityce i innych dziedzinach życia społecznego. Na zjawisko to znaczny wpływ miał proces tabloidyzacji, który spowodował przesunięcie linii mediów z dala od istotnych kwestii krajowych i międzynarodowych w kierunku rozrywki i plotkarstwa, prowadząc do postrzegania polityki w kategorii widowiska. Zdaniem P. Dahlgrena polityka „nie istnieje już jako rzeczywistość mająca miejsce poza mediami, jedynie jako relacjonowana przez dziennikarzy. Polityka jest raczej w coraz większym stopniu organizowana jako fenomen medialny, planowana dla mediów i wykonywana we współpracy z nimi” (za: du Vall, Walecka-Rynduch 2012, s. 108), co budzi jednak obawy o przyszłość demokracji oraz jej rolę w generowaniu określonych postaw społecznych.

### **Teatralizacja polityki**

Współczesna komunikacja polityczna nosi znamiona spektaklu oraz gry aktorskiej, co jest przejawem teatralizacji życia społecznego. Zjawisko to coraz wyraźniej wykazuje tendencję do rozszerzenia swego pierwotnego znaczenia, odwołującego się do procesów zachodzących w teatrze, do opisu zachowań i sytuacji społecznych i stanowiącego klucz do zrozumienia zachowań we współczesnej polityce. Termin teatralizacja można zdefiniować, jako: nadawanie czemuś teatralnej formy, przy zastosowaniu używanych w teatrze środków wyrazu. To proces, charakteryzujący się przerostem formy nad treścią, grą, podczas której aktor-polityk świadomie wykorzystuje konwencjonalne techniki aktorskie, takie jak: budowanie roli, ruch sceniczny, mimikę, mowę ciała oraz spontaniczną ekspresję, w celu kształtowania postaw politycznych za pomocą emocji. Jak pisał B. Brecht: rozbudziwszy emocje tłumu można bowiem sprawić, by społeczeństwo zatraciło zdolność krytycznej oceny faktów (Kijowski 2001, s. 21).

Postępująca teatralizacja życia społecznego i politycznego może być bardzo różnie interpretowana, co wynika z faktu przenikania się teatralnej i społecznej teorii nauki. Według E. Goffmana metafory życia jako teatru mają szerokie spektrum oddziaływania. Autor „Człowieka w teatrze życia codziennego” zauważył, że wszystkie ludzkie interakcje są w pewnym sensie bardzo podobne do gry, nie tylko w sensie uogólnień na temat ludzkiej kondycji, lecz informacji z życia codziennego na poziomie mikro-interakcji występujących między jednostkami, które zebrane razem stanowią ludzkie doświadczenia. W spektaklach aktorzy starają się przekazać publiczności w szczególności wrażenia otaczającego ich świata. Dzięki zastosowaniu dialogu, gestów, rekwizytów i kostiumów, aktorzy tworzą nową rzeczywistość dla widzów, pokazując im problem do rozważenia (Kivisto, Pittman 2011, s. 328).

Obecność polityków w mediach w znaczący sposób przyczyniła się do rozwoju procesu teatralizacji polityki, polegającej na nadawaniu czemuś teatralnej formy, przy zastosowaniu używanych w teatrze środków wyrazu. Spektakle stały się medialnymi konstrukcjami, które poza zwykłymi i charakterystycznymi dla codziennych standardów programami mają postać popularnych wydarzeń przyciągających uwagę mediów i opinii publicznej. Poprzez udratyzowane przedstawienia rozgrywane się na scenie politycznej oraz relacjonowanie codziennej walki i licznych oskarżeń pod adresem przeciwników politycznych, działania te stały się pasją mediów, które przy ich pomocy przyciągają masowego odbiorcę do ich programów. Polityka kierowana jest w stronę teatru, a dziennikarze zajmują miejsce krytyków

teatralnych. Oczywiście sięgając do historii można zauważyć, że działania władzy zawsze zawierały pierwiastek teatralny, jednak to polityka przeważała nad teatrem polityki. Obecnie działania, w których aktorzy polityczni odgrywają swoje role w serwisach informacyjnych oraz licznych programach publicystycznych i rozrywkowych, stały się elementem komunikacji politycznej.

Zdaniem B. Dobek-Ostrowskiej: „Wszechobecność mediów, szczególnie aktywność paparazzi, tabloidyzacja prasy i komercjalizacja mediów elektronicznych, doprowadziły do tego, że znane szerokiej publiczności osoby, nie tylko gwiazdy show-biznesu, aktorzy, artyści, popularni sportowcy, ale także politycy, stali się obiektem zainteresowania” (Dobek, Ostrowska 2009, s. 244).

## **Polityczni celebryci**

Wzrost znaczenia sław w naszej kulturze spowodował powstanie nowego zjawiska określanego mianem celebrytyzacji. Procesu, w którym za pośrednictwem mediów „tworzone” są sławy, w celu budowania bliskich relacji ze społeczeństwem, utożsamiania się z nimi oraz naśladowania ich zachowań. W ten sposób media wpływają na postawy odbiorców oraz budują własny (w zależności od reprezentowanych poglądów) sposób widzenia świata, wpływając również na przebieg kampanii wyborczych. W wyniku nagłaśniania oraz sztucznego kreowania autorytetów, poprzez prezentowanie w określony sposób informacji o szansach wyborczych danego polityka czy partii politycznej, można bowiem wywoływać zamierzony efekt na zasadzie „samospełniającego się proroctwa” (Golinowski 2012, s. 102).

Według T. Olczyka: „Celebrytyzacja w szerokim sensie to trend w komunikowaniu o polityce prowadzący do mediatyzowania polityków za pomocą tych samych środków retorycznych, ram medialnych (*news frames*) i struktur narracyjnych, jakich używa się do prezentacji celebrytów. Innymi słowy, chodzi o konstruowanie zapośredniczonego medialnie wizerunku osoby politycznej zgodnie z wzorami stosowanymi przy konstruowaniu wizerunku celebryty” (Olczyk 2013, s. 23).

W. Osiatyński opisując z kolei zjawisko celebrytyzacji w kontekście kreowania autorytetów politycznych przez media, zwraca uwagę na bardzo ważny czynnik, generujący zainteresowanie wyborców. Jego zdaniem „dla polityka nie ma nic gorszego, niż milczenie na jego temat. Nic zatem dziwnego, że politycy starają się za wszelką cenę dostać na pierwsze strony gazet i - przede wszystkim - na ekrany telewizyjne. Do Sejmu przychodzą w czasie transmisji telewizyjnych; chodzą tam, gdzie są kamery, czasem organizują imprezy, o których ma być głośno w mediach, czasem dokonują skandalicznych aktów, dzięki którym mogą zaistnieć publicznie” (Osiatyński 2004, s. 168). Media zacierają też granice w relacjach ukazujących życie publiczne i prywatne polityków, przekazując informacje o sensacyjnym zabarwieniu oraz budzące silne, często skrajne emocje. Polityka stała się częścią kultury celebrytów, a partie polityczne i jej przedstawiciele starają się na wzór gwiazd seriali zyskać popularność, która zapewni im poparcie. To spowodowało, że politycy coraz częściej funkcjonują w rolach medialnych celebrytów, co jest następstwem zmiany sposobu postrzegania polityki i polityków. Współczesny wyborca rzadko interesuje się programem wyborczym, nie zawsze nawet zgadza się z doktryną polityczną kandydata, na którego oddaje głos, ważniejsza stała się popularność, przedkładająca się na wyniki poparcia w sondażach. Zdaniem T. Olczyka efektem tego procesu jest zacieranie się różnic między politykiem a celebrytą, oraz transformacja kampanii wyborczej, która jest szczególnym przypadkiem procesu zanikania granic między polityką a rozrywką (Olczyk 2009, s. 113).

## Teatralizacja i celebrytyzacja polskiej polityki - wyniki badań empirycznych

Przedstawiona analiza jest fragmentem badań, których celem było ustalenie czynników generujących zachowania wyborcze i postawy wyborców wobec zjawiska kreowania wizerunku na potrzeby kampanii wyborczych oraz teatralizacji i mediatyzacji w obszarze polityki. Kwestionariusz ankiety zawierał 41 pytań zamkniętych, przy czym przedstawione tu wyniki zostały ograniczone do 12., które najlepiej oddają charakter procesu mediatyzacji i teatralizacji polskiej polityki w procesie kreowania wizerunku.

Badania, którym poddano losowo wybraną grupę 500 pełnoletnich mieszkańców powiatu częstochowskiego, posiadających czynne prawo wyborcze<sup>2</sup>, wykonano w okresie od 1 sierpnia do 30 września 2015 roku. Charakterystykę badanych przedstawia tabela 1.

Tabela 1 Charakterystyka respondentów

Ankietowani	Ogółem				Kobiety				Mężczyźni			
	2012		2015		2012		2015		2012		2015	
	Liczba	(%)	Liczba	(%)	Liczba	(%)	Liczba	(%)	Liczba	(%)	Liczba	(%)
	500	100	500	100	252	50,4	255	51,0	248	49,6	245	49,0
<b>Wiek :</b>												
18-29	110	19,4	112	22,4	48	19	53	20,8	62	25	59	24,1
30-45	159	31,8	173	34,6	83	32,9	92	36,0	76	30,7	81	33,1
46-60	146	28,8	148	29,6	75	29,8	81	31,8	93	28,6	67	27,3
ponad 60	85	20	67	13,4	46	18,3	29	11,4	39	15,7	38	15,5
<b>Wykształcenie:</b>												
podstawowe	53	10,6	16	3,2	19	7,5	5	2,0	34	13,7	11	4,5
zawodowe	111	22,2	139	27,8	51	20,2	53	20,8	60	24,2	86	35,1
średnie	202	40,4	237	47,4	108	42,9	138	54,1	94	37,9	99	40,4
wyższe	134	26,8	108	21,6	74	29,4	59	23,1	60	24,2	49	20,0
<b>Miejsce zamieszkania:</b>												
miasto	347	69,4	421	84,2	161	63,9	204	80,0	186	75	217	88,6
wieś	153	30,6	79	15,8	91	36,1	51	20,0	62	25	28	11,4

Źródło: opracowanie własne

Ze względu na ograniczoną objętość artykułu, zostaną zaprezentowane tylko ogólne wyniki badań (bez podziału ze względu na wiek, miejsce zamieszkania oraz wykształcenie respondentów) oraz wnioski. Zagadnienia, stanowiące treść badania podzielone zostały na trzy obszary: tabloidyzacja i mediatyzacja polityki, wizerunek polityczny oraz teatralizacja polityki.

### Obszar pierwszy: tabloidyzacja i mediatyzacja w polskiej polityce

Proces tabloidyzacji jest ściśle związany ze współczesnym ruchem kulturowym, który charakteryzuje się komercjalizacją życia oraz spadkiem tradycyjnych wartości. Polega ona na wzroście znaczenia informacji mało ważnych oraz wydarzeń o drugorzędnym znaczeniu i umieszczaniu ich na pierwszym planie oraz skupianiu uwagi na opowieściach, które mają niewielką wagę dla polityki i gospodarki, ale budzą większe zainteresowanie ludzi newsami, dając gwarancję popularności (Posyłek 2015: 152). Teza ta ma swoje uzasadnienie również w odniesieniu do rynku politycznego.

<sup>2</sup> Czynne prawo wyborcze określa Ustawa z dnia 5 stycznia 2011 r. (Dz. U. z 2011 nr 21 poz. 112) Kodeks wyborczy, w art. 10 §1, ust. 1- 4.

Tabela 2 Czy interesują Pana(a) artykuły na temat polityków zamieszczane w tabloidach? – odpowiedzi respondentów

Rok:	2012	2015	2012	2015
Płeć:	kobiety		mężczyźni	
zdecydowanie tak	17,1	17,8	4,4	10,4
raczej tak	20,2	17,2	20,6	13,2
trudno powiedzieć	22,3	17,4	37,5	16,5
raczej nie	19,8	21,2	23,4	34,2
zdecydowanie nie	20,6	26,4	14,1	25,7
Razem:	100,0	100,0	100,0	100,0

Źródło: opracowanie własne

Jak wynika z przeprowadzonych badań, Polacy chętnie czytają tabloidy, przy czym tendencja jest malejąca (tab. 2). W roku 2012 aż 48,8 proc. kobiet i 37,5 proc. mężczyzn preferowało ten rodzaju wiadomości. W roku 2015 było ich już znacznie mniej – 35,0 proc. kobiet i 23,6 proc. mężczyzn. Trudno tu jednak mówić o zwrocie ku „kulturze wysokiej”, lecz raczej ku „kulturze cyfrowej”. Z roku na rok rośnie bowiem odsetek osób, które śledzą informacje o politykach i ich rodzinach w serwisach plotkarskich (plotek.pl, pudelek.pl, kozaczek.pl itp.), oraz w cyfrowych wydaniach tabloidów („Fakt i „Super Express”) o czym świadczą liczby ich użytkowników (tab. 3).

Tabela 3 Ranking serwisów plotkarskich w listopadzie 2015 r.

Serwisy plotkarskie w listopadzie 2015 roku					
serwis	real users	odslony ogółem	krajowe odslony mobilne	czas na RU [godz:min:s]	Zasięg (%)
plejada.pl	3.392.424	128.499.530	29.506.983	00:17:39	13,77
gwiazdy.wp.pl	3.115.517	87.311.841	19.671.298	00:11:29	12,64
pudelek.pl	2.367.912	242.217.801	92.123.060	01:43:45	9,61
pomponik.pl	1.852.488	72.568.847	24.679.418	00:23:47	7,52
plotek.pl	1.694.760	62.621.291	19.919.174	00:13:58	6,88
pudelek.tv	949.342	7.671.881	2.929.563	00:14:49	3,85
party.pl	685.159	8.494.367	3.908.362	00:04:15	2,78
kozaczek.pl	596.572	27.060.611	11.974.970	00:15:22	2,42
eska.pl - hotplota	502.549	2.638.796	1.171.801	00:09:33	2,04

Źródło: (Megapanel PBI/Gemius) wirtualnedia.pl [cit. 09.02.2016].

Podobną tendencję odnotowano w przypadku zainteresowania społeczeństwa życiem prywatnym klasy rządzącej, które nie ogranicza się do nich samych, ale także ich rodzin. Ł. Przybysz zwraca uwagę na fakt, że „W powszechnym mniemaniu wydaje się, że osoby publiczne nie wykonują zwyczajnych czynności, nie mają przypadłości zwykłych ludzi i prowadzą wyjątkowe życie, różnią się diametralnie od pozostałych, „szarych” członków społeczności. Stąd też zapewne wzmożone zainteresowanie odbiorców oraz mediów komunikatami opartymi na koncepcji ukazywania osób pełniących funkcje publiczne w sytuacjach nieoficjalnych. (...) [Media ukazując polityków] jako przeciętnych ludzi o zwyczajnych nawykach, wysyłają mocny perswazyjnie komunikat, który trafia do odbiorców (...). Jest to także odwrócenie archaicznej koncepcji ukazywania władcy/polityka jako kogoś wyjątkowego, zdystansowanego wobec pospółstwa, nad którym sprawuje władzę” (Przybysz 20015, s. 50). Politycy więc często chwalą się rodzinami oraz opowiadają o swoim życiu prywatnym, zamieszczając w mediach wywiady i publikując ich zdjęcia, a czytelnicy chętnie zapoznają się z ich treścią (Posyłek 2015, s. 153).

Zwolennikami ujawniania szczegółów z życia prywatnego polskich polityków w roku 2012 było 46,4 proc. kobiet oraz 42,3 proc. mężczyzn, natomiast w roku 2015 – 35,4 proc. kobiet i zaledwie 18,2 proc. mężczyzn (tab. 4).

Tabela 4 Czy jest Pan(i) zwolennikiem ujawniania przez polityków w mediach, szczegółów z ich życia rodzinnego (wywiady, fotografie)? – odpowiedzi respondentów

Rok:	2012	2015	2012	2015
Płeć:	kobiety		mężczyźni	
zdecydowanie tak	23,0	19,3	10,9	8,9
raczej tak	23,4	16,1	31,4	9,3
trudno powiedzieć	24,2	16,5	27,8	31,2
raczej nie	15,1	25,0	19,4	19,6
zdecydowanie nie	14,3	23,1	10,5	31,0
Razem:	100,0	100,0	100,0	100,0

Źródło: opracowanie własne

Podjęcie decyzji wyborczych uwarunkowane jest szeregiem czynników, zarówno tych ze sfery społeczno-ekonomicznej (opieka zdrowotna, rynek pracy, bezpieczeństwo itp.), jak i psychologicznej. Ludzie mogą brać udział w wyborach po to, by uzyskać swego rodzaju gratyfikację psychologiczną lub możliwość ekspresji. Mogą także kierować się powiązaniem i zależnościami, jakie wynikają z układów rodzinnych, lojalności, przyjaźni, litości, albo też z poczucia obowiązku wobec kraju. Mogą także kierować się emocjami, które w okresie kampanii wyborczych potęgują media. Mechanizm emocjonalnego podjęcia decyzji politycznych polega na kierowaniu się wrażeniami o charakterze pozytywnym i negatywnym. Często są one nieracjonalne, co jednak nie przeszkadza w dokonywanym wyborze. Decyzje wyborcze mogą więc wynikać z potrzeby zaspokojenia własnych potrzeb psychologicznych (głosowanie na ugrupowanie, które dominuje w sondażach), aby pośrednio znaleźć się w gronie zwycięzców. Mogą wynikać także z oddziaływania osób trzecich, np. mediów i być skierowane przeciwko jakiejś osobie lub zjawisku społecznemu, których celem jest nakłonienie wyborcy do podjęcia określonych zachowań (por. Annusewicz 2004, s. 1-20).

Tabela 5 Czy przekazy medialne mają wpływ na Pana(i) decyzje wyborcze? – odpowiedzi respondentów

Rok:	2012	2015	2012	2015
Płeć:	kobiety		mężczyźni	
zdecydowanie tak	12,3	19,2	10,5	17,3
raczej tak	25,0	29,4	29,4	23,8
trudno powiedzieć	23,4	19,1	33,9	25,7
raczej nie	21,4	8,0	16,1	13,5
zdecydowanie nie	17,9	24,3	10,1	19,7
Razem:	100,0	100,0	100,0	100,0

Źródło: opracowanie własne

W dobie demokracji medialnej decyzje wyborcze opierają się na „konstruktach medialnych”, kreujących rzeczywistość oraz interpretujących zjawiska w niej zachodzące, dlatego też stanowią one główny filar strategii ugrupowań politycznych i ich działaczy (tab. 5). W roku 2012 – 37,3 proc. kobiet i 29,9 proc. mężczyzn potwierdziło, że na ich decyzje wyborcze wpływ mają przekazy medialne. W roku 2015 odsetek ten był jeszcze wyższy i wynosił odpowiednio 48,6 proc. wśród kobiet i 41,1 proc. wśród mężczyzn. Może to świadczyć o trudnościach z wyrażaniem własnych opinii przez społeczeństwo, ale także o



braku umiejętności odróżniania subiektywnych wyobrażeń przedstawianych w mass mediach od rzeczywistości.

Media charakteryzuje bardzo silne oddziaływanie na odbiorców, które dotyczy również sfery politycznej. Dzięki nim społeczeństwo ma możliwość nie tylko pozyskania informacji o klasie politycznej i jej działaniach, ale także kształtowania opinii na ich temat. „Zmianom uległy wzorce komunikowania politycznego. Nie jest to już obecnie przekaz koncentrujący się na polityce partyjnej, pochodzący bezpośrednio od tych konkretnych grup społecznych, a dyskurs medialny, w ramach którego promuje się partie i ich program przed odbiorcami mediów” (Głowacki 2011, s. 36). Zależność między polityką a środkami masowego przekazu jest dostrzegalna także przez społeczeństwo, w opinii którego trudno byłoby współczesnemu politykowi zaistnieć bez ich udziału (tab. 6).

Tabela 6. Czy Pana(i) zdaniem współczesny polityk może zaistnieć bez udziału mediów? – odpowiedzi respondentów

Rok:	2012	2015	2012	2015
Płeć:	kobiety		mężczyźni	
zdecydowanie tak	28,5	25,2	10,1	31,6
raczej tak	27,8	12,7	30,2	13,8
trudno powiedzieć	14,3	20,6	30,3	27,8
raczej nie	16,7	24,1	17,3	12,7
zdecydowanie nie	12,7	17,4	12,1	14,1
Razem:	100,0	100,0	100,0	100,0

Źródło: opracowanie własne

W roku 2012 było to 56,3 proc. kobiet i 40,3 proc. mężczyzn, natomiast w roku 2015 – 37,9 proc. kobiet i 45,4 proc. mężczyzn. Wśród mężczyzn nastąpił wzrost ilości osób potwierdzających tę tezę o 5,1 proc. w stosunku do 2012 roku, natomiast wśród kobiet wzrost odpowiedzi przeczących o 12,1 proc. Zachowania te można tłumaczyć niewielkim odsetkiem bezpośredniego udziału kobiet w życiu politycznym oraz narastającym procesem medialnej saturacji dyskursywnej. Zbytne nasycenie „przestrzeni społecznej określonymi treściami i sposobami ich prezentacji” (Kopecka-Piech 2015, s. 56) może bowiem wywoływać skutek odwrotny od zamierzonego, a tym samym ograniczyć zainteresowanie prezentowanymi informacjami.

Na poziom poparcia kandydatów, niezaprzeczalny wpływ mają również sondaże przedwyborcze, będące bazą wiedzy dla komitetów wyborczych, które po zapoznaniu się z ich wynikami odpowiednio modyfikują i dostosowują strategię wyborczą, szczególnie w obszarze kształtowania wizerunku. Są także komunikatem, dzięki któremu społeczeństwo jest informowane o rozkładzie poglądów i preferencji wyborczych. Wyniki badań opinii publicznej przedstawiane w mediach nie są czynnikiem generującym poparcie (tab. 7), jednak politycy przywiązują do nich znaczną wagę. Na ich podstawie dokonują bowiem modyfikacji strategii wyborczych, w tym weryfikacji programów wyborczych i działań promocyjnych w procesie kreowania wizerunku. Sondaże przedstawiane podczas kampanii wyborczych w mniejszym stopniu niż na polityków wpływają na potencjalnych wyborców. W roku 2012 - 44,4 proc. kobiet i 33,9 proc. mężczyzn deklarowało, że nie mają one wpływu na podjęcie decyzji na kogo oddać swój głos. W roku 2015 odsetek ten był jeszcze wyższy i wynosił 45,7 proc. wśród kobiet oraz 41,0 proc. wśród mężczyzn.

Tabela 7. Czy wyniki badań opinii publicznej prezentowane w mediach, mają wpływ na Pana(i) ostateczną decyzję wyborczą? – odpowiedzi respondentów

Rok:	2012	2015	2012	2015
Płeć:	kobiety		mężczyźni	
zdecydowanie tak	9,9	10,4	5,6	11,6
raczej tak	25,9	23,5	27,8	19,3
trudno powiedzieć	19,8	20,4	32,7	28,1
raczej nie	20,2	20,3	20,6	17,9
zdecydowanie nie	24,2	25,4	13,3	23,1
Razem:	100,0	100,0	100,0	100,0

Źródło: opracowanie własne

Zdaniem O. Annusewicza eksploatowanie prywatności w działalności publicznej w celu zdobycia politycznego poparcia wyborców, stało się realnością i codziennością (Annusewicz 2011: 273), a polityczny celebryta musi stale utrzymywać wysoki poziom rozpoznawalności oraz popularności. Przejawem tych działań jest udział w licznych programach telewizyjnych nie tylko o charakterze publicystycznym, ale także rozrywkowym, gdzie rozpoznawalność i popularność nie wynika z osiągnięć, lecz głównie z aprobaty publiczności. Jak wynika z odpowiedzi udzielonych przez respondentów (tab. 8), zdecydowanie więcej kobiet - w roku 2012 było to 48,8 proc., a w roku 2015 – 40,6 proc., popiera udział polityków w programach rozrywkowych. Najprawdopodobniej wynika to z faktu mniejszego zainteresowania mężczyzn tego rodzaju programami. W roku 2012 odpowiedzi twierdzącej udzieliło 38,7 proc., a w roku 2015 – 25,6 proc. mężczyzn.

Tabela 8. Czy jest Pan(i) zwolennikiem udziału polityków w programach rozrywkowych i imprezach z udziałem gwiazd? – odpowiedzi respondentów

Rok:	2012	2015	2012	2015
Płeć:	kobiety		mężczyźni	
zdecydowanie tak	17,8	12,1	8,5	5,4
raczej tak	31,0	28,5	30,2	20,2
trudno powiedzieć	25,0	23,1	31,5	34,2
raczej nie	15,9	19,7	18,5	21,3
zdecydowanie nie	10,3	16,6	11,3	18,9
Razem:	100,0	100,0	100,0	100,0

Źródło: opracowanie własne

Spadek zainteresowania tym rodzajem rozrywki oznacza, iż społeczeństwo jest bardziej świadome ich manipulacyjnego wymiaru, co przedkłada się na coraz bardziej krytyczne postawy wobec polityki. Stwierdzenie to potwierdzają także odpowiedzi na pytania dotyczące współczesnych polityków celebrytów. W roku 2012 fascynacja tym stosunkowo nowym na polskim rynku zjawiskiem była wysoka, a respondenci uważali, że jeśli polityk chce zdobyć poparcie, musi stać się popularny, jak gwiazda show-biznesu (tab. 9). Opinię tę podzielało 51,2 proc. kobiet oglądających swoich ulubionych przedstawicieli władzy w telewizjach śniadaniowych i pismach kobiecych. Wśród mężczyzn odsetek ten wynosił 36,7 proc. W roku 2015 odnotowano odwrotny trend w tym zakresie. Zarówno wśród kobiet, jak i mężczyzn przeważały opinie, oddzielające polityków od zachowań prezentowanych przez osobowości medialne. Odpowiedzi takiej udzieliło 41,2 proc. kobiet oraz 43,5 proc. mężczyzn. Przeciwnego zdania było 34,3 proc. kobiet oraz 27,9 proc. mężczyzn, a więc mniej o 16,9 proc. wśród kobiet i o 8,8 proc. wśród mężczyzn w stosunku do poprzedniego badania.

Tabela 9. Czy Pana(i) zdaniem współczesny polityk powinien być celebrytą? – odpowiedzi respondentów

Rok:	2012	2015	2012	2015
Płeć:	kobiety		mężczyźni	
zdecydowanie tak	22,6	11,1	10,9	8,5
raczej tak	28,6	23,2	25,8	19,4
trudno powiedzieć	23,0	24,5	35,1	28,6
raczej nie	15,5	21,2	18,1	18,4
zdecydowanie nie	10,3	20,0	10,1	25,1
Razem:	100,0	100,0	100,0	100,0

Źródło: opracowanie własne

W literaturze przedmiotu można spotkać się ze stwierdzeniem, że dla współczesnych polityków, ale również dla ich elektoratu, program polityczny nie jest najważniejszym elementem. Przykładem mogą być wyniki badań przeprowadzonych w 1998 roku przez F. Plassera, Ch. Scheuchera i Ch. Sanfta, które wskazują, że pozytywny wizerunek stanowi najważniejszy czynnik, determinujący szanse kandydata na sukces wyborczy, ważniejszy niż umiejętności wykorzystywania mediów czy kompetencje w zakresierozwiązywania konkretnych kwestii politycznych (Cwalina, Falkowski 2005:213). „Mediatyzacja kampanii powoduje symbolizację polityki, mniejszą rolę odgrywa w niej racjonalny dyskurs, a większą dramaturgia wydarzeń, powodowanie różnego typu napięć emocjonalnych, które spychają nawet na dalszy plan programy polityczne i spory ideologiczne” (Michalczyk 2005, s. 27).

Aby potwierdzić te tezy, zapytano respondentów o ich pogląd w tej sprawie (tab. 10). Wśród badanych przeważały odpowiedzi wskazujące na świadomy wybór, gdzie program polityczny, który reprezentuje jest ważniejszy niż tylko medialny obraz kandydata. W roku 2012 było to 46,5 proc. kobiet i 42,3 proc. mężczyzn. W roku 2015 wskaźnik ten był jeszcze wyższy i wynosił 47,1 proc. odpowiedzi kobiet i 55,2 proc. mężczyzn. Czynnikiem, który zapewne wpłynął na ten proces, jest brak zaufania do mediów oraz troska o przyszłe pokolenia. Dobry program wyborczy daje bowiem szanse na polepszenie sytuacji gospodarczej i społecznej, a tym samym na łatwiejsze życie, zarówno obecnego pokolenia, jak i następnych.

Tabela 10. Czy przed podjęciem decyzji o wyborze kandydata, zapoznaje się Pan(i) z jego programem wyborczym? – odpowiedzi respondentów

Rok:	2012	2015	2012	2015
Płeć:	kobiety		mężczyźni	
zdecydowanie tak	29,4	24,7	31,1	27,5
raczej tak	17,1	22,4	11,2	27,7
trudno powiedzieć	23,4	25,2	31,1	23,2
raczej nie	18,0	23,1	6,1	13,6
zdecydowanie nie	12,1	4,6	20,5	8,0
Razem:	100,0	100,0	100,0	100,0

Źródło: opracowanie własne

## Obszar drugi: wizerunek polityczny i jego kreowanie

Współczesne kampanie wyborcze charakteryzują się strategią ukierunkowaną na kreowanie wizerunku oraz utrwalenie go w świadomości społecznej. Niewątpliwie na proces ten w znacznym stopniu wpłynął rozwój technik marketingowych, szczególnie w obszarze marketingu politycznego, pozwalając na wykorzystywanie nowoczesnych kanałów masowego komunikowania oraz stosowanie elementów socjotechnicznych do kreowania wizerunku

polityka. Kreowanie wizerunku oraz utrwalenie go w świadomości potencjalnych wyborców, stało się bowiem głównym elementem działań specjalistów od wizerunku, którzy w ten sposób chcą wyeliminować lub chociaż umniejszyć, coraz częściej pojawiający się ambiwalentny stosunek wyborców do polityki i partii politycznych.

Wizerunek w polityce kreowany jest poprzez wykorzystanie wizualnego wrażenia, w taki sposób, aby informacja ta została utrwalona w świadomości obywateli (Kaid 2004, s. 21). Obraz ten zwykle jednak znacznie odbiega od rzeczywistości. Zdaniem społeczeństwa, wizerunki polityków prezentowane w mediach zwykle nie mają żadnego związku z prawdziwą osobowością kandydatów, lecz są w taki sposób przedstawiane, aby w oczach wyborców wzbudzić zaufanie i sympatię, lub też niechęć do kontrkandydata (tab. 11). Wyborcy są jednak coraz bardziej świadomi tej praktyki sztabów wyborczych. W roku 2012 było to 55,6 proc. kobiet oraz 52,4 proc. mężczyzn, a w roku 2015 - 65,2 proc. kobiet oraz 73,7 proc. mężczyzn.

Tabela 11. Czy Pana(i) zdaniem medialny obraz polityków jest zgodny z rzeczywistością? – odpowiedzi respondentów

<b>Rok:</b>	<b>2012</b>	<b>2015</b>	<b>2012</b>	<b>2015</b>
<b>Płeć:</b>	<b>kobiety</b>		<b>mężczyźni</b>	
zdecydowanie tak	15,4	6,2	9,5	5,4
raczej tak	21,9	15,6	30,4	12,4
trudno powiedzieć	7,1	13,0	7,7	8,5
raczej nie	26,6	39,7	15,3	42,6
zdecydowanie nie	29,0	25,5	37,1	31,1
Razem:	100,0	100,0	100,0	100,0

Źródło: opracowanie własne

Jednym z głównych elementów determinujących wybór kandydata jest jego wygląd zewnętrzny. W dobie „kultu piękna” i skłonności ludzi do „wyidealizowanych na różne sposoby obrazów” (Goffman 1981, s. 74), gdzie atrakcyjny wygląd, na który składają się: strój, fryzura, wzrost, wygląd twarzy, sylwetka i głos jest niezbędny do osiągnięcia sukcesu, sztaby wyborcze coraz częściej sięgają po pomoc wizażystów i stylistów, których zadaniem jest zapewnienie odpowiedniego wyglądu kandydatowi. Jest to bardzo ważny element kreacji wizerunku, ponieważ jak zauważyła M. Szpunar - osoby atrakcyjne fizycznie są zwykle postrzegane jako: sympatyczne, przyjazne, wrażliwe, towarzyskie, miłe i interesujące, a także szczęśliwsze i mające większe szanse na szczęście w przyszłości (Szpunar 2009, s. 107).

Atrakcyjny wygląd może zatem być znaczącym czynnikiem w procesie wyborczym, bowiem od niego może być uzależnione uzyskanie sympatii wyborców. Zachowania te noszą miano „efektu aureoli” i polegają na przypisywaniu osobom atrakcyjnym fizycznie innych cech pozytywnych (atrakcyjność jest tu swego rodzaju parawanem, przysłaniającym inne mniej pozytywne cechy, które często stają się zupełnie niezauważalne). Zależność ta jest często wykorzystywana w kampaniach wyborczych. Specjaliści od wizerunku zauważyli bowiem silny związek pomiędzy informacją, którą polityk przekazał o sobie, i która została zaakceptowana oraz pozytywnie oceniona przez społeczeństwo, a opinią na jego temat, która nawet w przypadku wystąpienia w toku kampanii ewentualnych błędów, czy potknięć, pozostaje nadal niezmienna. Coraz częściej „efekt aureoli” jest wykorzystywany przez osoby niezwiązane z polityką, a aspirujące do tej roli „dlatego karierę polityczną mogą dziś robić aktorzy, sportowcy, prezenterzy telewizyjni, których atutami nie są nowatorskie pomysły na rozwiązanie ważnych problemów społecznych, lecz ich twarze, które masom są znane i miłe kojarzone. Przyjemność kojarzenia tych postaci, pochodząca z zupełnie innych sfer rzeczywistości, przekłada się na zaufanie do nich w sferze polityki” (Pawłeczyk 2005, s. 95).

Tabela 12. Czy według Pana(i) atrakcyjność fizyczna jest czynnikiem decydującym o wyborze kandydata? – odpowiedzi respondentów

Rok:	2012	2015	2012	2015
Płeć:	kobiety		mężczyźni	
zdecydowanie tak	12,4	13,9	9,7	8,7
raczej tak	26,3	24,3	20,6	21,2
trudno powiedzieć	26,7	25,2	34,2	29,6
raczej nie	18,7	16,7	23,0	24,3
zdecydowanie nie	15,9	19,9	12,5	16,2
Razem:	100,0	100,0	100,0	100,0

Źródło: opracowanie własne

Atrakcyjność fizyczna nie jest czynnikiem warunkującym oddanie głosu na danego kandydata (tab. 12). Odsetek odpowiedzi twierdzących był wyższy u kobiet – w roku 2012 udzieliło jej 38,7 proc. kobiet oraz 30,3 proc. mężczyzn, natomiast w roku 2015 - 38,2 proc. kobiet oraz 29,9 proc. mężczyzn dało odpowiedź twierdzącą. Kobiety częściej niż mężczyźni zwracają uwagę na urodę, co wykorzystują sztaby wyborcze. Motywy uroku osobistego i emocji pojawiają się więc coraz częściej także w portretach polityków mężczyzn, jako dopełnienie ich politycznych poglądów (Kostro 2014, s. 183).

### Obszar trzeci: teatralizacja i jej wymiar polityczny

Spektakle multimedialne będące pożywką dla współczesnego społeczeństwa, służą nie tylko do inicjowania określonego sposobu życia, ale również ukazywania wydarzeń w sposób przyciągający uwagę. Dramatyzm sytuacji stał się również elementem gry politycznej. Zdaniem E. Goffmana „osoby zajmujące pewne pozycje społeczne nie mają trudności z dramatyzacją swoich zachowań, ponieważ działania służące realizacji zasadniczego celu związanego z daną rolą jednocześnie świetnie się nadają do przekazywania informacji o przymiotach i cechach przypisywanych sobie przez wykonawcę” (Goffman 1981, s. 70). Politycy grają, wcielając się w postaci, które spowodują wzrost poparcia i nie jest to dla wyborców tajemnicą. Dowodem są odpowiedzi udzielone przez badanych (tab. 13). W roku 2012 - 51,8 proc. kobiet i 46,4 proc. mężczyzn, a w roku 2015 - 62,3 proc. kobiet i 58,0 proc. mężczyzn potwierdziło, że politycy odgrywają swoje role. Sama gra nie budzi negatywnych skojarzeń, biorąc pod uwagę fakt, że wszyscy w swoim życiu odgrywamy jakieś role. Problem występuje wówczas, gdy poprzez zabiegi z wykorzystaniem teatralnych rekwizytów odgrywane są spektakle, których celem jest wprowadzenie wyborcy w błąd. Ten sposób manipulacji może być bardzo niebezpieczny, ponieważ dzięki niemu polityk-aktor może osiągnąć poparcie znacznej liczby wyborów, nieświadomych manipulacji, której ulegli.

Tabela 13. Czy zgadza się Pan(i) ze stwierdzeniem: „Polityka to teatr, a politycy to aktorzy odgrywający swoje role”? – odpowiedzi respondentów

Rok:	2012	2015	2012	2015
Płeć:	kobiety		mężczyźni	
zdecydowanie tak	21,1	33,9	14,5	27,5
raczej tak	30,7	28,4	31,9	30,5
trudno powiedzieć	23,1	20,1	29,4	24,4
raczej nie	15,9	12,1	17,3	11,3
zdecydowanie nie	9,2	5,5	6,9	6,3
Razem:	100,0	100,0	100,0	100,0

Źródło: opracowanie własne

Polityczny dyskurs, przede wszystkim w okresie prowadzenia kampanii wyborczych, coraz częściej przyjmuje formę spektaklu teatralnego. Działania te są sposobem zachęcania do podejmowania decyzji poprzez kierowanie się emocjami, a nie rozumem. Elementy audiowizualne oddziałujące na sferę emocjonalną wyborców, są bowiem znacznie bardziej efektywne od elementów merytorycznych, wpływających na sferę poznawczą. Jako przejaw teatralizacji życia politycznego M. Kanabrodzki (antropolog widowisk) uznał „świadomość wyborców, że mamy do czynienia z iluzją. Oglądając dyskusję z udziałem polityków, wiemy, że jest to pewna konwencja, ale godzimy się na to. Poddajemy się jej, i przyjmujemy za prawdziwą. W teatrze, uczestnicząc w akcji spektaklu, mamy świadomość fikcji, ale podchodzimy do sztuki całkiem serio” (Brief 15.02.2010).

Teatralizacja działań, która jest następstwem teatralizacji życia społecznego stała się również częścią polityki, czego dowodem jest przewaga odpowiedzi twierdzących na zadane pytanie (tab. 14). Zdaniem 42,6 proc. kobiet i 37,9 proc. mężczyzn, proces teatralizacji debaty publicznej stał się faktem. W roku 2015 odsetek respondentów, którzy podzielają tę opinię jeszcze wzrósł i wyniósł 51,0 proc. wśród kobiet (wzrost o 8,4 proc.) oraz 51,9 proc. wśród mężczyzn (wzrost o 14 proc.).

Tabela 14. Czy Pana(i) zdaniem teatralizacja debaty publicznej stała się częścią współczesnej polityki? – odpowiedzi respondentów

Rok:	2012	2015	2012	2015
Płeć:	kobiety		mężczyźni	
zdecydowanie tak	12,4	18,6	10,9	15,7
raczej tak	30,3	32,4	27	36,2
trudno powiedzieć	30,3	27,1	37,5	25,8
raczej nie	16,2	12,4	16,1	12,1
zdecydowanie nie	10,8	9,5	8,5	10,2
Razem:	100,0	100,0	100,0	100,0

Źródło: opracowanie własne

Spodziewać się należy, że tendencja ta nadal będzie się nasilać, biorąc pod uwagę antagonizmy występujące pomiędzy partiami politycznymi, wszelkimi sposobami starającymi się zwrócić na siebie uwagę, jednocześnie podejmującymi działania, których celem jest dyskredytacja przeciwnika.

## Zakończenie

Podsumowując należy stwierdzić, że kreowanie wizerunku na rynku politycznym w dobie rosnącej roli mediów, stało się w znacznym stopniu uzależnione od nich, co jest faktem dobrze rozpoznawalnym przez społeczeństwo. Procesy mediatyzacji i teatralizacji życia społecznego, które również objęły swym zasięgiem politykę, wpłynęły na zmianę strategii kampanii wyborczych. Kampanie programowe zostały więc zastąpione kampaniami wizerunkowymi, a wystąpienia polityków zbliżyły się swym poziomem merytorycznym do występów celebrytów typu „gwiazda znikąd” (Annusewicz 2011, s. 270). Osób, które nie posiadają żadnych innych osiągnięć poza kreowaniem się w mediach, czyli są „znani z tego, że są znani”. Transformację polityki, która przybrała postać wizerunkowej, B. I. Newman określa jako *age of manufactured images* (Cwalina, Falkowski, Newman 2011, s. 129). Wniosek ten potwierdzają wizerunki medialne polskich polityków, które najczęściej są dalekie od rzeczywistości.

Zdaniem M. Kolczyńskiego „większość potencjalnych odbiorców ma na starcie dowolnej kampanii idealny obraz pożądaných przymiotów polityka i ocenia rzeczywistych kandydatów według modelowych kryteriów - w konsekwencji tworząc subiektywny wizerunek polityków, ubiegających się o ich poparcie, zgodnie ze schematem: obraz idealny → informacje o kandydacie (bodźce kampanijne) → reakcja odbiorcza (1) podtrzymanie - faktyczny brak efektów działań wizerunkowych lub (2) odrzucenie wizerunku danego kandydata, (3) modyfikacja - polegająca na rozszerzeniu i wzbogaceniu obrazu idealnego realnymi cechami kandydata lub (4) zmiana obrazu idealnego” (Kolczyński 2008, s. 282).

Koncepcja kreowania wizerunku na potrzeby kampanii wyborczej oraz podejmowane przez polityków wysiłki, w celu zdobycia i utrzymania popularności, nie zawsze jednak przedkłada się na poziom poparcia. Decyzje wyborcze podejmowane przez społeczeństwo są bowiem coraz bardziej świadome i opierają się na programach i opisanej w nich wizji przyszłości, a nie jak wydaje się politykom i ich sztabom wyborczym, generowane są za pomocą środków informacyjno-perswazyjnych i socjotechnicznych. Świadomość tych działań potwierdzają wyniki badań przeprowadzonych w roku 2012, a jeszcze bardziej uwidaczniają wyniki z roku 2015. Analiza zebranych danych pozwala więc potwierdzić tezę, że wraz z ewolucją mediów zmienia się nie tylko świat polityki, ale także następuje zmiana w postrzeganiu rzeczywistości przez ludzi. Co z kolei generuje poziom zaufania wobec polityków i przedkłada się na uzyskiwany przez nich poziom poparcia.

## **Bibliografia**

ANNUSEWICZ, O., 2011. *Celebrytyzacja polityki*, „Studia Politologiczne” vol. 20 „Polityka na szczeblu samorządu terytorialnego”. ISBN 978-83-7151-008-3.

ANNUSEWICZ, O., 2004. *O naturze preferencji wyborczych, czyli racjonalne i irracjonalne przesłanki decyzji wyborczych* [w:] *Przestrzeń polityki i spraw wyznaniowych*, Górowska B. (red.), Warszawa: Aspra. ISBN 83-88766-9-0.

BRIEF, 2008. *Polityk jest produktem PR-u* [online] 2008 [cit. 2010-02-15], [www.brief.pl](http://www.brief.pl)

CWALINA, W., FALKOWSKI, A., 2005. *Marketing polityczny. Perspektywa psychologiczna*, Gdańsk: Gdańskie Wydaw. Psychologiczne. ISBN 83-89574-76-4.

CWALINA, W., FALKOWSKI, A., NEWMAN, B. I., 2011. *Political Marketing. Theoretical and Strategic Foundations*, London, New York: Routledge. ISBN 978-0-7656-2916-6.

DOBEK OSTROWSKA, B., 2009. *Porozumienie czy konflikt? Politycy, media i obywatele w komunikowaniu politycznym*, Warszawa: Wydawnictwo Szkolne PWN. ISBN 978-83-262-0193-6.

DU VALL, M., WALECKA-RYNDUCH, A., 2012. *Politicaltainment jako przejaw tabloidyżacji polityki*, „Społeczeństwo i Polityka” nr 1. ISSN 1732-9639.

GŁOWACKI, M., 2011. *Polityka medialna Danii, Norwegii i Szwecji. Analiza porównawcza interwencji państwa w systemy telewizyjne*, Toruń: Wydawnictwo Marszałek. ISBN: 978-83-62363-39-1.

GOLINOWSKI, J., 2012. *Tabloidyżacja wizerunku polityki w mediach - anatomia zjawiska* [w:] *Odslony współczesnej polityki*, Golinowski J., Laska A. (red.), Bydgoszcz: Uniwersytet Kazimierza Wielkiego. ISBN 978-83-7096-854-0.

GOFFMAN, E., 1981. *Człowiek w teatrze życia codziennego*, Warszawa: Państwowy Instytut Wydawniczy. 83-06-00.567-8.

- KAID, L. L., 2004. *Handbook Of Political Communication Research*, Mahwah, New Jersey: Lawrence Erlbaum Associates, Inc. ISBN 978-0805837759.
- KIJOWSKI, A. T., 2001. *Teoria Teatru. Rekonesans*, Gdańsk: TowerPress [online] 2001 [cit. 2016-03-15], [www.kijowski.pl/teoria.pdf](http://www.kijowski.pl/teoria.pdf)
- KIVISTO, P., PITTMAN, D., 2011. *Goffman's Dramaturgical Sociology Personal Sales in a Commodified World [w:] Illuminating Social Life: Classical and Contemporary Theory Revisited*, Kivisto P. (red.), London: Sage Publications Ltd. ISBN 978-1-4129-7815-6.
- KOLCZYŃSKI, M., 2008. *Strategie komunikowania politycznego*, Katowice: Uniwersytet Śląski. ISBN 978-83-226-1656-7.
- KOLCZYŃSKI, M., SZTUMSKI, J., 2003. *Marketing polityczny. Kształtowanie indywidualnych i zbiorowych opinii, postaw i zachowań*, Katowice: Śląsk. ISBN 83-7164-245-8.
- KOPECKA-PIECH, K., 2015. *Wymiary i skutki saturacji medialnej w przestrzeniach otwartych i zamkniętych na przykładzie analiz centrum handlowego Sky Tower i projektu P.I.W.O. „Studia medioznawcze” nr 4(63)*. ISSN 1641-0920.
- KOSTRO, M., 2014. *Łagodny uśmiech żelaznych dam... Argument płci w dyskursie o kobietach politykach w prasie społeczno-politycznej*, „Socjolingwistyka” nr XXVIII. ISSN 0208-6808.
- LOUW, P. E., 2005. *The Media and Political Process*, London: Sage Publications Ltd. ISBN 0-7619-4084-7.
- MICHALCZYK, S., 2005. *Komunikowanie polityczne: teoretyczne aspekty procesu*, Katowice: Śląsk. ISBN 83-7164-432-9.
- OLCZYK, T., 2013. *Celebrytyzacja polityki - politycy i ich rodziny w „Twoim Stylu” i „Vivie”* „Media, Kultura, Komunikacja Społeczna” nr 9. ISSN 1734- 3801.
- ONISZCZUK, Z., 2011. *Mediatyzacja polityki i polityzacja mediów. Dwa wymiary wzajemnych relacji*, „Studia medioznawcze” nr 4. ISSN 1641-0920.
- OSIATYŃSKI, W., 2004. *Rzeczpospolita obywateli*, Warszawa: Rosner & Wspólnicy. ISBN 83-89217-67-8.
- PAWEŁCZYK, P., 2005. *Marketing polityczny w dyktaturze mas [w:] Problemy współczesnej demokracji w ujęciu socjotechnicznym*, Pawelczyk P. (red.), Poznań: Wydawnictwo Naukowe INPiD UAM. ISBN 83-87704-92-X.
- PIONTEK, D., 2011. *Komunikowanie polityczne i kultura popularna. Tabloidyżacja informacji o polityce*, Poznań: Wydawnictwo Naukowe WNPiD UAM ISBN 978-83-62907-13-7.
- POSYŁEK, M., 2015. *Nowe oblicze polityki w mediach – tabloidyżacja, infotainment, politainment i kreowanie faktów*, „Studia Socialia Cracoviensia”, nr 2 (13). ISSN 1732-9639.
- PRZYBYSZ, Ł., 2015. *Polityk jako zwykły niezwykły człowiek w mediach. Analiza wizerunków politycznych w kontekście zwykłości*, „Zeszyty Naukowe KUL”, nr 2 (230). ISSN 0044-4405.
- SZPUNAR, M., 2009. *Atrakcyjność interpersonalna i jej wpływ na budowanie wizerunku i interakcje z innymi [w:] Rola informatyki w naukach ekonomicznych i społecznych. Innowacje i implikacje interdyscyplinarne*, Zieliński Z. (red.), Kielce: Wydawnictwo Wyższej Szkoły Handlowej. ISBN 978-83-89274-35-9.



USTAWA Kodeks wyborczy z dnia 5 stycznia 2011 roku (Dz. U. z 2011 nr 21 poz. 112),  
Internetowy System Aktów Prawnych [online] 2011 [cit. 2016-04-23], <http://isap.sejm.gov.pl>

WIRTUALNE MEDIA, 2016. *Plejada.pl przed Gwiazdy.wp.pl na czele serwisów  
plotkarskich, w dół Pudelek*, [online] 2016 [cit. 2016-02-09], [www.wirtualnemedial.pl](http://www.wirtualnemedial.pl)

**mgr Małgorzata Posylek**

Pedagogical University of Cracow

Faculty of Humanities

Institute of Political Science

Podchorążych 2, Cracow, Poland

malgorzata.posylek@gmail.com

# CRITIQUE OF GUYER'S READING OF KANT'S REFUTATION OF IDEALISM IN "KANT AND THE CLAIMS OF KNOWLEDGE"

Mazdak Rajabi

## Abstract

In this paper I try to refute Guyer's reading of Kant's *refutation of idealism* in a way in which I defend Kant's idealism which has been denied by Guyer. By the notion of idealism according to Kant's philosophy I mean we are not allowed to use space referring to thing in itself, as opposed to Guyer's claim. In other words according to Kant objects of experience are objectively constructed by subject based upon lawful connection between them, as he expresses in the first analogy of experience, overlooking what they are really in themselves as mind-independent reality. I shall show Kant's refutation of idealism does not involve any knowledge of thing in itself as opposed to Guyer's reading; rather, Kant uses outer thing as an object of experience, that is, outer things are experience-sensations under application of categories. Some scholars such as Allison (2004) have defended Kant's idealism. Dina Emundts (2010) shows, as opposed to Guyer's claim, Kant has located refutation of idealism in the right place, namely after analogies of experience in edition B. She also shows refutation of idealism can attain its goal and it does not thus fail; that is, it can rebut problematic idealism. I endeavor to concentrate on the issue which indicates Kant uses outer thing in refutation of idealism in edition B as object of experience not as thing in itself. Meanwhile, I rebut Guyer's argument and adduce my own reasons point-by-point in order to defend Kant's idealism.

First and foremost, I should clarify what Guyer claims in order to show the difference between his reading and mine. Guyer as well as Strawson (1966, p. 26) has stated that Kant added transcendental deduction shortly before publication of *critique*, since he had decided to argue for the validity of experience by analogies of experience between self-consciousness and consciousness of objects (1987, pp. 1-11). Another part of his contention is that Kant's critical theory is a mixture and ambiguous one, which has already been stated by Kemp Smith (2003, p. xxix). Kemp Smith believed that Kant was ambivalent to explicate his own ideas. Besides, Guyer strictly contends that Kant in refutation of idealism was a realist. I will not deal with his first claim, since Emundt (2010) has refuted his argument based on the validity of experience by lawful connection of one object with other objects as stated in the first analogy. By the last claim but, which is important for my argument, he argues against Kant's idealism regarding his refutation of idealism and later writings so as to show space can be assigned to things outside us as things in themselves. I will try to refute this part of his account.

Guyer has set up his argument against idealism based upon two premises: according to the first one, Kant is ambivalent, as I already mentioned, concerning conformity of reality to our a priori epistemological conditions. The second one is pertaining to two methods used by Kant in prologomena, which is regressive or analytic, and in *Critique*, which is synthetic. (Guyer 1987, pp. 4-6) He therefore concludes Kant is not idealist, at least after edition B of the first critique, for he has applied space referring to thing-in-itself. I shall deal with the first premise.

Kant, at least in edition B (Kant 1996), is not ambivalent about conformity of reality to our a priori conditions. According to Copernican revolution, Kant realizes cognition as an interaction between intuiting and conceiving (senses and understanding), but Guyer contends Kant, in inaugural dissertation, draws another argument based on which the faculty of intuition can intuit completely independent of understanding and thereby represent external objects. This is one important basis for Guyer's understanding of refutation of idealism in

edition B in a realistic way. This foundation leads him to refer space to thing in itself as noumenon. However, Kant's claim is that a relation among contingents is possible only if there is a relation between them all, on the one hand, and a single cause of them all, on the other. This claim presupposes that the "real" use of the intellect does provide some noumenal knowledge of the same objects which appear phenomenally to us in the form of space and time, since the relation of the mutual dependence of contingents upon a single necessary cause is supposed to be the same relation; if the relation is seen intuitively it is called space (Kant, 1996, edition B).

Guyer then asserts that Kant in his early writings had not believed in refutation of idealism: „But the positive content of this dogmatic use of the intellect is still very limited. Though a number of ideas corresponding to the later categories are employed here (Kant's theory of a general harmony [§22, 2:409] invokes the concepts of substance, interaction, causation, and of the modalities of necessity and contingency), the propositional content of our noumenal knowledge of phenomena on this account is confined to a single thesis: that the objects which appear to us phenomenally are, metaphysically, contingents dependent upon a common cause for their mutual relation. And this is more a claim about an ontologically distinct object to which ordinary objects are related than a noumenal insight into the real nature of those objects themselves” (Guyer 1987, p. 18).

Guyer continues Kant in edition B turned to believe in realism which means that space can be referred to thing in itself. However, Kant even in edition B did not believe in refutation of idealism in order to refer space to thing in itself. If Kant clearly asserts (B 1215) that representation makes possible object in the faculty of understanding, Guyer's emphasis on refutation of idealism as denying idealism will be futile. What Kant emphatically states in refutation of idealism (B 275-279) is that empirical cognition of I determined in time presupposes stability of thing outside I. The existence of things are approved by Kant only in a transcendental way, thus that would not be a judgment of experience, that is to say, approval of the existence of things outside us perceived by our outer sense confirms outer things in space “as the condition of time-determination; i.e., the consciousness of my own existence is at the same time an immediate consciousness of the existence of other things outside me.” He tries to prove that outer things cannot be inferred from inner experience, as idealism had already contended.

Kant, in refutation of idealism note 1, contends that inner experience is based upon outer experience, that means experience or “empirical cognition” of I is always in time, which in turn, needs to outer experience of unchangeable things outside me. The main problem would be that whether or not it is consistent with Kant's Copernican revolution. Kant states: “Of course, the representation I am, which expresses the consciousness that can accompany all thinking, is that which immediately includes the existence of a subject in itself, but not yet any cognition of it, thus not empirical cognition, i.e., experience;” (B 277).

I should now return to transcendental deduction to clarifying Guyer's problem with refutation of idealism. It would seem to be the case that the core of Guyer's argument to show Kant's ambivalence in his transcendental deduction is based on Kant's own understanding of experience. Guyer states that Kant's positions in B 218 and B 219 are different and even contradictory. However, one might understand them completely different from Guyer's view. He understands the first part of Kant's statements as objective meaning of experience and the second part of Kant's statements as merely subjective conception of experience (Guyer, p. 81). One can show that these two parts are not necessarily divergent: in B 219 Kant states that apprehension (Guyer himself has translated it as such) is juxtaposition of representations contingently, but he continues that cognition of objects through perceptions in any experience requires that manifold is represented objectively in time through a priori connecting concepts which carry necessity along with them, and experience is thus possible only through these

necessary connection of perceptions (B 219). According to Kant cognition differs from apprehension, so that cognition always includes the function of uniting or necessary combination, but in apprehension (lower than cognition in experience) the representations are combined contingently.

Guyer however contends that Kant's unity of consciousness does not involve any representation of connection of representations (Guyer p. 82), but that is not the case. Kant, in the same paragraph which I already referred to, clearly states that ..., experience is thus possible only through a representation of the necessary connection of the perceptions (B 219). This representation is sufficient to necessarily connect our representations to objects. As Guyer contends A 107 is crucial, since Kant suggests, as an alternative way, consciousness of the unity of the self itself requires consciousness of objects to begin with. How one can understand it in coherence with the idealistic reading of Kant's first critique? Guyer himself contrasts apperception as ascription to the subject with apperception as ascription to an object as though Kant has contrasted as such (Guyer, p. 84). However, It would seem to be the case that Kant did not define apperception in two contradictory ways, rather He stated two aspects of apperception instead: The subjective aspect of apperception and the objective aspect (R 224, 15; 85, B and B 139). According to Kant the apperception has two functions which are not contradictory at all. It is condition of connecting of manifold of representations referring to an object, on the one hand, and is condition by which all representations belong to a subject, on the other. These two aspects constitute Kant's transcendental idealism which is against empiricism, on the one hand, and is against skepticism as well as dogmatic idealism, on the other hand.

Another problem with Guyer's reading is that he has not noticed the point Allison states (Allison, 2004, p. 160). According to Allison, Kant's problem is a "cognitive fit" in which ingredients are the representations of sensibility and the a priori rules of thought which must be fit. Therefore, commentators such as Guyer conflate the transcendental deduction with the refutation of idealism in order to refute Kant's idealism. I agree with Allison on this point, since the whole book of Guyer relies on the conflation mentioned. It would seem to be the case that Guyer seeks a causally explanatory approach to knowledge, but Kant sought a phenomenologically descriptive approach to it (Rockmore, 2011, p. 41). Kant strictly states in letter to Hertz: „I asked myself, namely: on what grounds rests the reference of what in us is called representation [Vorstellung] to the object [Gegenstand]”? (Kant, letter to Herz, 11 February 1772, in Correspondence, 132, Notes and Fragments.) Guyer seems to be right to attribute ambivalence to Kant about thing in itself. Rockmore attributes such ambivalence to Kant as well, but in a different way. According to him Kant in his first critique is representationalist, but in his next works seems to be constructivist. Constructivism means objects are constructed by subject under a priori rules of understanding. Kantian constructivism derives from his Copernican revolution. Despite the fact stated by Rockmore (2011, pp. 47-8) that Kant himself was ambivalent to choose between causal and representational theory of perception or non-representational and constructivist theory of perception, it would seem to be the case that his whole system never allows us to violate the law of our phenomenal world which is our possible experience. Yet Guyer insists on demonstrating Kant is a representationalist, while he seems to be instead a Platonist, at least to the extent that a priori conditions of experience such as space cannot be experienced. He divides world into two parts: first, the phenomenal world which subject can experience. Second, a noumenal world in which we act as autonomous beings with free will.

Guyer is not noticing potential phenomenological approach in Kant's first critique, according to which it is arguable to read Kant in a Husserlean way so that there would not be any difference between appearance and object. In other words, representations would be the same objects not as referring to beings as something else or things in themselves. They can be

regarded as only given to us, despite the fact that they are given to our minds from outside us. However, Kant's noumenon (thing in itself) seems to be a real difficulty in his system, since its causal relation to our cognition will not be intelligible if causality can only be applicable to our experience. Guyer tries to find a way from Kant's own writings to resolve the problem, but the solution cannot be found where Guyer seeks, since applying space to thing in itself would completely destroy Kant's all Copernican revolution. Another reading of Kant's whole works could be a reasonable solution to overcome difficulty of thing in itself. He clearly states the meaning of thing in itself: „the proud name of an ontology, which presumes to offer synthetic a priori cognitions of things in general in a systematic doctrine (e.g., the principle of causality), must give way to the modest one of a mere analytic of the pure understanding” (A 247/ B 303).

Another way of resolving the thing in itself problem is the double-aspect thesis, which is not a theory. It is embedded within the critical philosophy, in which, depending on the interpretation, it is sometimes thought to play a central role. It is formulated by Kant in the B preface to the first Critique at a time when he has apparently already moved away from representation. It can be considered as a fallback effort, after Kant has acknowledged the failure of a representational approach to knowledge. It is intended to save his version of the modern causal theory of perception without demonstrating that representations in fact represent something, hence without an analysis of the relation of representations to objects that is called for in the Herz letter (Rockmore 2011, p. 51). It would seem to be the case that double-aspect thesis, as Rockmore (2011, p. 51) explains it, cannot satisfactorily resolve the problem of noumenon and phenomenon in Kant's refutation of idealism, since some crucial critiques have been stated by some great scholars. The double aspect thesis, as Allison's critics (e.g., Ameriks, Guyer, and Langston) point out, seems to deny or at least to threaten the familiar ontological reading of the Kantian object as an ordinary object of experience in pointing toward an unknown, transcendental object. It is important that Kant deleted the expression “transcendental object” in the second edition. The double-aspect thesis seems to be unconvincing: On merely textual grounds, the double-aspect thesis simply fails. Kant, responding to Hume, grasps causality along the lines of Leibniz's principle of sufficient reason. Since Kant requires cause of appearances so as to explain them as effect, he cannot dispense with some form of ontological input. Yet even if he could, the double-aspect thesis fails for other reasons. If it is the case, as Kant claims, that if there is an appearance, then something appears, it does not follow that a particular phenomenon is also an appearance. According to Kant we can only decide on empirical grounds if we are dealing with an appearance or a thing in itself (B62, 186). This is possible if and only if there is a way to cognize a thing in itself other than through its appearance. Yet since there is no way at all to cognize things in themselves, this possibility is not provided for us. And since there is also no way to show phenomena are appearances, in practice one cannot infer that if there is a phenomenon, something appears. It finally does not follow that a phenomenon is also a thing in itself. In fact, double-aspect thesis could not be the case if a thing in itself does not appear. Hence the whole line of argument based on the double-aspect thesis appears flawed (Rockmore 2011, p. 54).

However, it is possible to correct double-aspect thesis. A possible way for correcting Allison's double-aspect thesis (1990, pp. 3-6) is to transform it into another view which would not require us to consider representations as phenomena; A coherent textual reading requires to keep thing in itself epistemologically and differs phenomena from representations instead. The second part of Allison's argument is intelligible, since only in the second critique human beings considered as noumena which are acting as autonomous ethical beings in the world of noumena, it means things in themselves outside them. It would seem to be the case that the Rockmore's approach is the best way of explaining thing in itself. As Rockmore

proposes, based on Kant's own approach, Kant's phenomenological approach could be a reasonable one to knowledge. True appearances (*Erscheinungen*) based on Kant's distinction between phenomena and noumena suggest that there can be two approaches to knowledge: One is based on cognition of noumena, which appears or not to appear in the form of representations. The other is based on phenomena, in Kant's case on the construction of phenomena.

Kant's transcendental idealism according to which he deliberately supposed thing in itself as a necessary part of his first *critique* can be defended based on Rockmore's approach, since Kant was thus neither a realist nor a problematic or dogmatic idealist, but he was a transcendental idealist. I now attempt to set up my own argument. My argument is based on two premises: The first premise is that Kant clearly states that "the categories as a priori conditions for any possible experience are at the same time a priori conditions for the possibility of objects of experience" (A 111). The statement, I think, can considerably show my goal, namely epistemic transcendental a priori conditions of experience are constructing conditions by which the objects of experience are formed as objects. I use Rockmore's "construction" in order to show without these conditions there are only manifold of intuitions intuited in space and time. The first premise means Kant's *transcendentalism* with which Guyer agrees. My second premise is Kant in his first *critique*, even in edition B, does not refute his idealism, he refutes instead dogmatic or problematic idealism which I call it psychological idealism. He asserts that it is impossible to know thing in itself, since thing in itself will always remain a transcendental presupposition to explain the unknowable outer source of our given data, but a necessary presupposition so that our knowledge will fall down without it. Guyer does accept my first premise, but he refutes my second premise, since he endeavors to show that it is possible to assign space to thing in itself as Kant himself asserts it in edition B and his later writings. I endeavor to show the two premises mentioned consist on Kant's transcendental idealism as a completely systematic epistemology which idealism is a necessary part of it.

As Longuenesse has explained (2000, p. 239) the empirical objects go back to acts and effects of a transcendental self. I find it plausible, since transcendentalism exactly means what she states. I add a further emphasis according to which we cannot go outside border of empirical realm to requiring cognition, since the transcendental idealism is shown by the characteristic according to which we are always in the realm of phenomena which is objective on the one hand, and it is subjective, because it is rooted transcendently in the categories and the unity of apperception on the other hand. This is exactly what I call Kant's transcendental idealism. Longuenesse called the distinction between things in themselves and objects of appearance as *the way* we know things and *what* we know about them (2006, p. 72); I think it could be a plausible way to defend idealism of Kant even in refutation of idealism against its opponents, because there are not two worlds, things in themselves (noumenon) and objects of experience (phenomenon), but there is only one world in which we can find two aspects: unknowable aspect which should necessarily be presumed to explain our experience transcendently, and knowable one which is possible to gain which is the phenomenal world. That is to say, only in our phenomenal experience we can hint at noumenon as though it is undeniable presupposition to explain our knowledge; It seems thus Kant is not a realist as well as Locke, since the source of cognition is not only sense data as phenomenologists claim, and he is not an idealist as well as Berkley, since presentations in our understanding are not mere appearances as Berkley claimed. He is a transcendental idealist, since he accepts that we cannot know beyond the phenomenal realm but our experience has the objective validity, since given data are given from outside us. It seems that Kant's world is one world in which one can see things from two aspects. That is to say, one can see the single world from the two-aspect view.

However, so many critiques have been put forward against Kant's idealism. Allison has depicted all of them (1996, pp. 3-26). I think that one of the most crucial arguments against Kant's transcendental idealism among contemporary commentators has been contended by Guyer (1987, p. 280). Guyer's argument is very substantial, since he acknowledges, as I already mentioned, Kant's transcendentalism but does not accept his idealism. I now want to clearly depict refutation of idealism and then defend Kant's idealism against it, since he argues against Kant's transcendental idealism by using the very Kant's own refutation of idealism in edition B of the first critique. He states that Kant in edition B did not want to highlight the refutation of idealism against what he had already written in edition A; thus, he did not state necessary logical conclusions from his refutation of idealism in edition B. In what follows I attempt to show Guyer's argument seems to be implausible because of two reasons. First, although Kant states in edition B that empirical consciousness of our own existence can prove the existence of objects outside me (B xl, B 275), he did not mean to go beyond the border of phenomenal experience, for outside the border is unknowable for us. There is not any permanent thing in itself knowable for us outside our experience-sensations, as opposed to Guyer's contention. That is to say, although Kant proposed in refutation of idealism an idea by which he explains that time-determinations can refer to things-in-space outside us, he does not contradict himself in edition A; he only wants to transcendently emphasize on things in themselves as necessary condition for explaining the given data, not to prove the ability of knowing them directly; since, if he wanted to prove their existence, thus he would give an metaphysical argument which contradicts his Copernican revolution; Guyer puts forward such an argument, as opposed to Kant's idealism.

Second, Guyer's argument is based on a statement with which I totally disagree due to the reason I put forward. He contends Kant has to choose between reduction of objects to subjective appearances or accepting the existence of things in themselves (1987, p. 282). My reason against his view is that there is a third way: admittedly, Kant has to accept things in themselves, but just as a priori transcendental presupposition for explaining our experience, not as an ontological claim. Thing in itself is to be a necessary a priori transcendental presupposition which always remains unknowable, although Kant's transcendental method cannot remove it; hence, thing in itself has to be as the source of given data, but as an epistemic condition, not as an existent which is knowable for us. It would seem to be the case the third way is based on the transcendental idealism: it is transcendently impossible to know thing in itself, as I elucidated in the paragraph above, on the one hand, and constitution of the objects of experience does not mean the reduction of them to only subjective presentations on the other hand, for they have also the objective validity. That is, Analogies of experience in addition to the categories and the transcendental unity of apperception entail the objective validity of our experience. Our presentations are not referred to things in themselves outside us, for things in themselves are not knowable unless one claims that understanding can move beyond the phenomenal presentations as Guyer claims. We can only necessarily presuppose things in themselves from transcendental a priori point of view, which in turn, leads us to concede Kant's transcendental idealism.

Above all, Guyer puts forward another argument for his reading of refutation of idealism. He explains that refutation of idealism in edition B published in 1787 was opaque and insufficient to attain its main goal, namely affirming the existence of things in space outside us. He goes further by quoting from some pieces of Kant's *Nachlass* (1987, pp. 290-1) according to which he wants to show that Kant himself believed in realism, namely things outside us are knowable by referring space to them. As he expresses, such phrases assures us that Kant's distinction between external objects and our presentations of them are a real one. Emundt (2010) has given a convincing solution to affirm the right location and success of Kant's refutation of idealism in edition B. I do not deal with it, but I only asserts the

distinction between things as objects of experience and things as things in themselves (noumenon), as it was given above, could be a vital difficulty in understanding Kant's transcendental idealism, especially because of a Kant's fragments Guyer quotes (1987, p. 291), but it does not mean we can go beyond the transcendental conditions such as space. One of such fragments seems to be really ontological: „The impossibility of determining [our] existence in the succession of time through the succession of representations in us, and yet the actuality of this determination of [our] existence, [requires] an immediate consciousness of something outside me, which corresponds to these representations, and this intuition cannot be mere illusion. ... (and which does not exist merely in my representation (rather (as thing) in itself) (R 6 323, 18:6 43).”

It seems this fragment does not express any ontological claim about thing in itself, as opposed to Guyer's account; if that is the case then we have to affirm the presupposition of thing in itself is necessary so that we are compelled to accept it not ontologically but transcendently- In other words things appear in us as if they exist outside us, therefore we have to suppose it to explain objective validity of our given presentations. Consequently, the admission of thing in itself does not lead us to accept its existence in a realistic way. One can find Longuenesse's distinction plausible to refute Guyer's account: thing in itself is *the way* we know it and the same thing as an object of experience is *what* we know about it, since there is only one thing which can be seen from two-aspect view. Although, Guyer does not accept epistemological role of refutation of idealism (1987, pp. 294-5), I think the foundation by which he comments Kant's refutation of idealism can be seen from another standpoint. He insists on ontological commitment to objects instead of transcendental self as the condition of time-determination, but I think time-determination of subjective states given by inner sense can be explained by spatiality of objects of experience as mere objects not as things in themselves. That is to say, the outer source of our objects is supposed to be outside us in a transcendental meaning not in an ontological one. As a result, we cannot go beyond the border of our phenomenal knowledge, unless we destroy all transcendental conditions of knowledge which Kant has already established.

The final argument for refutation of idealism, as Guyer puts forward (1987, p. 297), indeed constitutes two arguments: First, representation of time depends on representation of space, which in turn, depends on the existence of enduring objects outside self and its representations; second, subjective successions are caused by objects conceived outside self and its representations. I think it is plausible if one claims that these two arguments cannot prove independent existence of the objects which are ontologically outside self, but these arguments can only show Kant has to emphasize on things in themselves for his transcendental epistemology- In other words, he has to presuppose, epistemologically not ontologically, them to explain the objective validity of our experience of phenomenal world, since categories and the unity of transcendental apperception do not suffice to explain it. I affirm Kant cannot give a compelling argument to explain the objective validity of our experience only with a priori epistemic conditions, but he adds things in themselves as though they are also a priori transcendental condition of the experience; therefore, he does not circumvent his limited epistemic regulations. Furthermore, Kant explains objective validity of our experience with Analogies. As Emundt notices very well (2010, p. 184) that Kant justifies the ground for time-determination by the Analogies. Therefore, we would not have any experience at all – neither outer nor inner – if we did not determine our representations according to the Analogies. But if we determine our representations according to the Analogies, it is obvious that there are real outer objects. The reason for this, as Emundt mentions (2010, p. 184), is that the conditions for time-determination are such that we must refer to an absolute persistent substance which is spatial, not in an ontological meaning. Furthermore, as Emundt continues (2010, p. 184), to determine something in time is only



possible in a way that includes the objective status of at least some of our representations which are not imaginary ones. Therefore, the time- determination makes possible conceiving of something as independent of our inner states. If time- determination is only possible in this way, all experience – that is, all inner experience – presupposes the existence of outer objects. This is the way by which Kant justifies the objective validity of our representations in Analogies and refutation of idealism. Moreover, I should here add further consideration about transcendental point of view which I defend against Guyer's account. Kant has stated refutation of idealism, its content and its location, to contend noumena are ontologically outside us as opposed to Allison who reads it epistemologically. I already emphasized how philosophically important to understand thing in itself transcendently, but I do not acknowledge Allison's understanding of epistemologically. Thing in itself is transcendently epistemological presupposition for justifying objective validity of our experience; thus, it has ontological implications, but not as Guyer understands it in a realistic way. Kant added it to the second edition so as to defend his transcendental idealism against some critiques which had been stated by Garve and Feder in *Göttingische Gelehrte Anzeigen*, 19 January 1782 had been identified it with Berkley's subjective idealism. (Emundts, 2010, p. 181) Emundts tries to show refutation of idealism is enough to refute problematic idealism (2010, p. 177), and I endeavor to show Kant, by referring space to outer things, does not contradict his own unknown thing in itself. Kant writes: „the proud name of an ontology, which presumes to offer synthetic a priori cognitions of things in general in a systematic doctrine (e.g., the principle of causality), must give way to the modest one of a mere analytic of the pure understanding” (A 247/ B 303).

Thus, all discussion of Kant in the analytic is about reality of thing as object of experience- sensations under categories- not as thing in itself. However, according to Guyer, it seems that Kant has tended to realism after 1787, but he has never asserted that we are able to realistically accept the existence things outside us. Guyer insists on assigning realistic implications to Kant's refutation of idealism, at least he tries to give an account according to which Kant's later writings have some realistic implications as opposed to edition A. Although it seems that those phrases after 1787 are coherently inconsistent with *critique* edition A, I do not state, as Guyer contends, that Kant was a realist after 1787. I elucidated those phrases will not inconsistent with Kant's main claims of *critique* edition A, if they are not understood from an empiricist point of view. Another problem with Guyer's argument is that even if it is accepted that we should affirm the existence of things in themselves, it does not necessarily follow that Kant's own idealism is refuted, because there is a compelling argument for it as Allison states (2004, p. 15): the way by which sensibility provides a capacity for understanding to ordering sense data is a good reason for Kant's idealism. The opponents of Kant's idealism cannot refute such a key role of sensibility; similarly, Guyer's argument cannot refute it. The main point is that sensibility, from Kant's transcendental view, cannot receive thing in itself, but its receptivity occurs in space and time; therefore, intuitions of sensibility cannot find any way to penetrate thing in itself. I think thus the Guyer's claim does not prove Kant's realism, rather only shows a further aspect about Kant's idealistic philosophy that I think it should be explained in accordance with Kant's whole transcendental idealistic philosophy.

The receptivity of intuition and the *spontaneity* of understanding constitute a concept from sense data in a way reason cannot cognize thing in itself, but it always deals with object of experience. By contrast, the claim about ascribing space to thing in itself, as Guyer claims, ultimately affirms the existence of thing in itself in order to comprehensively explain our experience. However, If it is acknowledged that space and time in addition to categories and the pure unity of apperception do not suffice to explain the objective validity of our experience and Kant's transcendental idealism at the same time, it need not to add something

else such as referring to thing in itself for making possible the objective validity of our experience, rather it requires to affirm thing in itself only as the outer presupposition of our inner states in the same way Kant explains in Analogies and refutation of idealism.

Above all, Guyer's account of refutation of idealism seems to rely on an unstated fundamental premise: if it is possible to assign space to thing in itself, thus Kant's idealism will be refuted. Maybe this critique is plausible from two points of view: First, from absolute idealistic view according to which presupposition of thing in itself as an unknowable thing is indeed implausible, because establishing any limit entails exceeding it; thus, thing in itself as unknowable thing is unnecessary and non-idealistic as Hegel states (2004, pp. 14-15). Second, from an empiricist's view such as Guyer's one according to which our representations can ultimately be referred to things outside us. First critique can be plausible, but I do not accept Guyer's argument by which he tries to show Kant is a realist after *critique* edition B. I accept the most serious problem of *critique* could be the very supposition of thing in itself, even it is presumed as a transcendental presupposition, as I already explained, but Guyer's account of refutation of idealism replaces accepted Kant's transcendental idealism with an implausible realistic account of Kant's philosophy. I do not want to consider refutation of idealism from phenomenological point of view, rather I only mention Guyer is not noticing a potential phenomenological, in Husserlian way, approach in Kant's first critique. According to phenomenological point of view it is arguable to read Kant's object of experience in a way so that there would not be any difference between appearance and object. In other words, representations would be the same objects not regarding their beings as something else or things in themselves. The representations can be regarded as only given to us, despite the fact that they are given to our minds from outside us; however, the fundamental problem of Husserl's phenomenology is this is not philosophy, since it puts the existence aside, in parenthesis. Thing-in-itself is considered inside the consciousness, but according to Kant's phenomenology it is outside our phenomenal consciousness. Heidegger who also believes that the appropriate method is phenomenological has provided a link between phenomenology and ontology. Heidegger understands this approach as permitting access to what Husserl calls the things themselves (*die Sachen selbst*), that is, what is directly given in experience, as distinguished from Kant's thing in itself (*das Ding an sich*), which is not and cannot be given in experience (1962, pp. 3-4). However, Heidegger as well as Husserl cannot establish a real philosophy of Being as Plato and Aristotle did.

## Conclusion

In the final analysis, as I delineated in the previous paragraphs transcendental idealism rests on both transcendental and idealism. I think transcendental means intuitions on the one hand, and conceptual cognition, on the other hand; the former is rooted in given data and also is receptive which empiricists believe in, and the latter is the principle in which anti-empiricists believe, but Kant combines both of them in a transcendental way which consistently results in a transcendental idealism: receptivity of intuition and spontaneity of cognition are necessary in order to constitute our experience in a way in which a priori conditions of the experience cannot be referred to thing in itself. That is what exactly means Kant's idealism. According to Kant the only way of cognition is through the concepts; hence, the a priori conditions in any concept, even concepts in the judgments of perception, are subjective, namely they belong to the power of spontaneity of human understanding on the one hand, but they cannot guarantee the objective validity of our experience on the other hand as opposed to Allison's account. Therefore, Kant finally justifies the objective validity of our experience with Analogies in addition to refutation of idealism. The experience is a result of receptivity and spontaneity which means transcendental characteristic of Kant's philosophy.

Furthermore, space cannot be referred to thing in itself which means Kant's idealism; we cannot thus know anything beyond our phenomenal experiences. Although it seems Kant cannot completely guarantee the objective validity of our experience only with a priori conditions, characteristics of thing in itself always remains unknowable for the power of understanding in the realm of experience. The contradiction of Kant's philosophy between phenomenon and thing in itself is due to really philosophical characteristics that each real philosophy as such has and suffers. These real philosophies are thoughts of Plato, Aristotle and only Kant in modern period.

## References

- ALLISON, H. E., 1990. *Kant's Theory of Freedom*. Cambridge: Cambridge University Press.
- ALLISON, H. E., 1996. *Idealism and freedom: Essays on Kant's theoretical and practical philosophy*. New York: Cambridge University Press.
- ALLISON, H. E., 2004. *Kant's Transcendental Idealism*. New Haven & London: Yale University Press.
- EMUNDTS, D., 2010. *The Refutation of Idealism in The Cambridge Companion to Kant's Critique Of Pure Reason*. Edited By Paul Guyer. New York: Cambridge University Press.
- GUYER, P., 1987. *Kant and the Claims of Knowledge*. Cambridge: Cambridge University Press.
- HEGEL, G. W. F., 2004. *Phenomenology Of Spirit*. Translated by A. V. Miller with Analysis of the text and Foreword by J. N. Findlay, Oxford and New York: Oxford University Press.
- HEIDEGGER, M., 1962. *Kant and the Problem of Metaphysic.*, trans. James S. Churchill Bloomington: Indiana University Press.
- KANT, I., 1996. *Critique Of Pure Reason*. translated by Pluhar, W. S., introduction by Kitcher, P., Indianapolis/Cambridge: Hackett Publishing Company Inc.
- KANT, I., 2004. *Prolegomena to Any Future Metaphysics with Selection from the Critique of Pure Reason*. Translated and Edited By Hatfield G., New York:Cambridge University Press.
- KANT, I., 2005. *Notes and Fragments*. Edited by Paul Guyer, Translated by Curtis Bauman, Paul Guyer, Frederick Rauscher. Cambridge: Cambridge University Press.
- KEMP SMITH, N., 2003. *A Commentary to Kant's Critique Of Pure Reason*. New York: Palgrave MacMillan.
- LONGUENESSE, B., 2000. *Kant and the Capacity to Judge: Sensibility And Discursivity In The Transcendental Analytic Of The Critique Of Pure Reason*. translated by Wolfe, Princeton & Oxford: C. T. Princeton University Press.
- LONGUENESSE, B., 2006. *An Interview With Beatrice Longueness*. New York: University.
- ROCKMORE, T., 2011. *Kant and Phenomenology*. Chicago and London:The university of Chicago Press.
- STRAWSON, P. F., 1966. *The Bounds Of Sense: An essay on Kant's Critique of Pure Reason.*, London & New York:Routledge.

## Mazdak Rajabi, PhD.

Institute for Human and Culture Studies  
Tehran, Iran

# TRESTNÝ ČIN TERORIZMU AKO LEGITÍMNY DÔVOD OBMEDZENIA OSOBNÉJ SLOBODY PRI ZADRŽANÍ A VÄZBE

Sergej Romža

## Abstract

Terrorism as a global threat may potentially affect any individual, any government department or any institution. Terrorism affects fundamental social, cultural and social values, which in effect increases the danger he poses to the proper functioning of society. For this reason is the primary task of state power adopting adequate legislative - technical measures (legislative framework), which would allow to adopt and implement effective instruments to prevent and fight against terrorism.

## Úvod

Terorizmus je spoločenský fenomén, ktorý sa vyznačuje vysokou mierou štruktúrovanosti a prierezovosťou, t.z., že postihuje všetky oblasti spoločenského života bez výnimky. Spoločenský status tohto fenoménu sa odvíja, okrem iného aj od následkov, ktoré sú s ním spojené. Terorizmus je globálny fenomén, a teda neobmedzuje sa len na formálne zadefinované hranice jednotlivých štátnych útvarov, a to aj vzhľadom na špecifické ciele a formy, ktoré sú s ním spojené.

Terorizmus je zároveň dynamický fenomén, čo sa prejavuje predovšetkým v obmenách využívaných metód, postupov a prostriedkov, na dosiahnutie stanoveného cieľa. Statusu a významu terorizmu musí korešpondovať adekvátna reakcia štátu, ktorého primárnou úlohou je zabezpečiť ochranu svojich občanov a ich majetku, pred dôsledkami terorizmu, čo vyvoláva potrebu prijímať adekvátne – efektívne opatrenia tak preventívneho, ako aj represívneho charakteru.

## Pojem terorizmu a východiská medzinárodnej normatívnej úpravy terorizmu

Precizovanie pojmu terorizmu sa javí nevyhnutným, vo vzťahu k úvahám štátnej moci, pri voľbe nevyhnutných preventívnych a represívnych opatrení. Bez vymedzenia významných znakov terorizmu, bez poznania vlastnej podstaty spoločenského javu, nemožno prijať účinné opatrenia na jeho potlačenie – negovanie. Napriek intenzívnej snahe všetkých zainteresovaných subjektov, participujúcich v rôznej miere na boji proti terorizmu, sa doposiaľ nepodarilo unifikovať definíciu pojmu terorizmu. Je tomu tak vďaka rôznorodosti politických a ekonomických záujmov, rozdielnym kultúrnym, sociálnym a historickým podmienkam (Brzybohatý 2014). Slovný základ pojmu terorizmu je odvodený z latinského výrazu „terrere“, čo znamená hroziť, zavražďovať. Vo všeobecnosti možno terorizmus charakterizovať ako sociálny fenomén využívajúci násilie (Brzybohatý 2014, s. 14). Terorizmus možno chápať ako násilnú metódu extrémistických hnutí, pre ktorú je typické organizované a plánované deštruovanie a vraždenie alebo hrozba týmito postupmi k zavražďovaniu a vydieraniu štátnych orgánov, obyvateľstva, za účelom dosiahnutia určitých, či politických národnostných, či iných cieľov, danej teroristickej organizácie (Chmelík, Porada 2003). Inštitucionálna snaha o univerzálne zadefinovanie pojmu terorizmu, na pôde OSN, sa zavŕšila prijatím Rezolúcie Rady bezpečnosti OSN 1566 (2004), keď terorizmus definuje ako trestné činy proti civilistom, páchané s úmyslom spôsobiť smrť alebo vážne ublíženie na zdraví, alebo branie rukojemníkov, s cieľom vyvolať stav teroru vo verejnosti alebo u skupiny osôb zavraždiť obyvateľov alebo prinúť vládu alebo medzinárodnú organizáciu, aby konali alebo sa zdržiavali akéhokoľvek konania. Nazdávam sa, že predmetná definícia terorizmu je príliš štruktúrovaná, ideovo nekonzistentná, keď kumuluje v sebe rôzne definičné kritériá. Navyše je v nej obsiahnutá tautológia, keď určitý pojem sa objasňuje prostredníctvom toho istého pojmu.

Rovnako Európska únia, pre svoje interné potreby, zadefinovala pojem terorizmu, vo svojom Rámcovom rozhodnutí o boji proti terorizmu (čl. I) z roku 2002, podľa ktorého teroristické trestné činy sú trestné činy uvedené v zozname pozostávajúcom prevažne zo závažných trestných činov proti osobám a majetku, ktorý vzhľadom k ich charakteru alebo súvislostiam, závažne poškodzuje krajinu alebo medzinárodnú organizáciu, za predpokladu, že boli spáchané s cieľom závažným spôsobom zastrašiť obyvateľstvo alebo protiprávne prinútiť vládu alebo medzinárodnú organizáciu ku konaniu alebo zdržaniu sa realizácie úkonov alebo závažným spôsobom destabilizujú alebo ničia základné politické, ústavné, hospodárske alebo sociálne štruktúry krajiny alebo medzinárodnej organizácie. K prezentovanej definícii sa žiada poznamenať, že táto rámcovo – ideovo nadväzuje na definíciu terorizmu obsiahnutú v spomínanej Rezolúcii Rady bezpečnosti OSN 1566 (2004) a zároveň zásadným spôsobom akcentuje predovšetkým hmotnoprávne kritériá definície terorizmu. Pozitívom tejto definície je nepochybne snaha o vyjadrenie podstaty terorizmu z hľadiska cieľov terorizmu a následkov, ktoré sú spojené s teroristickými aktivitami.

Samozrejme o terminologické vymedzenie terorizmu sa pokúšajú aj jednotlivé národné štáty. Konkrétne Veľká Británia pojem terorizmu objasňuje – vymedzuje v obsahu protiteroristického zákona „Terorism Act 2000“, kde terorizmus chápe ako „akciu alebo hrozbu akciou, zameraných na ovplyvnenie vlády alebo medzinárodnej vládnej organizácie, alebo na zastrašenie verejnosti alebo jej časti za účelom presadzovania politických, náboženských, rasových, či ideologických cieľov a zahŕňa alebo spôsobuje hrubé násilie voči osobe; vážne škody na majetku, ohrozenie života človeka, rôzne riziko pre zdravie a bezpečnosť verejnosti alebo závažný zásah alebo narušenie elektronického systému. Z prezentovanej definície terorizmu je zrejмый jej akcent predovšetkým na ciele sledované terorizmom, ale predovšetkým na detailné zmapovanie možných následkov spojených s terorizmom.

V Izraeli Ministerstvo spravodlivosti v roku 2010, vypracovalo návrh protiteroristického zákona, ktorého súčasťou bola aj definícia terorizmu, ktorá svojimi signifikantnými znakmi bola nepochybne ideovo inšpirovaná definíciou terorizmu vypracovanej vo Veľkej Británii. Ruská federácia, v rámci svojej protiteroristickej legislatívy, konkrétne v zákone: „o reakcii na terorizmus“, z roku 2010, terorizmus definuje ako ideológiu násilia a násilnej reakcie na riešenia prijaté štátnou mocou, orgánmi miestnej správy alebo medzinárodnými organizáciami, spojené so zastrašovaním obyvateľov a inými formami protiprávnych činností (Kubičková 2006). Prezentovaná definícia sa zameriava na vymedzenie možných príčin teroristických útokov.

Vo všeobecnosti za najkomplexnejšiu sa považuje definícia terorizmu vypracovaná skupinou vedcov v USA, ktorí terorizmus chápu ako „metódu vzbudenia strachu prostredníctvom opakovaných násilných alebo vykonávaných tajnými alebo polotajnými jednotlivcami, skupinami, či štátnymi orgánmi z idiosynkratických, kriminálnych alebo politických dôvodov, pričom na rozdiel od atentátov nie sú priame obeť pravým terčom útokov. Okamžité ľudské obeť násilných aktov sú obvykle buď vybrané náhodne (príležitostné terče) z cieľovej verejnosti alebo zámerne (reprezentatívne, či symbolické terče) a slúžia na odovzdávanie správy. Komunikačné procesy medzi teroristami (organizáciou), (ohrozenou) obeťou a hlavným terčom, sú založené na násilí a šírení strachu, sa využívajú na manipuláciu hlavného terča (verejnosti) tým, že sa z nich stávajú terče, požiadaviek alebo vynútenia pozornosti v závislosti od toho, či ide o zastrašovanie, násilné donucovanie alebo šírenie propagandy (Encyklopedie světový terorizmus – od starověku až po útok na USA 2001, s. 16). Z prezentovaného prehľadu jednotlivých definícií terorizmu je zřejмый, že tieto sú poznamenané ideologickým a politickým sporom jednotlivých autorov (Schlesinger 2004). V platnom medzinárodnom práve neexistuje v súčasnosti žiadny univerzálny zmluvný dokument, ktorý by upravoval a zastrešoval ako jediný paralelne všetky formy terorizmu a postihoval vykonávateľov teroristických útokov (Svrček 2014). Na pôde OSN legislatívny korpus boja proti terorizmu, je tvorený viacerými medzinárodnými zmluvami, dohovormi, ktoré postihujú jednotlivé parciálne otázky súvisiace s bojom proti terorizmu.

Medzi najvýznamnejšie dokumenty, ktoré boli prijaté na pôde OSN patria:

- Dohovor o trestných a niektorých iných činoch spáchaných na palube lietadla, TOKIO, 1963, vyhl. č. 102/1984 Zb.);
- Dohovor o potláčaní protiprávneho zmocnenia sa lietadla; Haag, 1970 (vyhl. č. 96/1984 Zb.);
- Dohovor o potláčaní protiprávnych činov ohrozujúcich bezpečnosť civilného letectva; Montreal, 1971 (vyhl. č. 16/1947 Zb.)
- Medzinárodný dohovor proti braniu rukojemníkov; New York, 1979; (vyhl. č. 36/1988 Zb.);
- Dohovor o potláčaní protiprávnych činov proti bezpečnosti námornej plavby; Rím, 1988 (oznámenie MZVSR č. 175/2001 Z.z.);
- Medzinárodný dohovor o potláčaní bombového terorizmu; New York; 1977 (oznámenie MZVSR č. 382/2001 Z.z.);
- Medzinárodný dohovor o potláčaní financovania terorizmu; New York; 1999 (oznámenie MZVSR č. 593/2002 Z.z.);
- Medzinárodný dohovor o potláčaní činov jadrového terorizmu; New York; 2005 (oznámenie MZVSR č. 308/2007 Z.z.);

Prezentované medzinárodné dohovory, zabezpečujú minimálny štandard povinnej spolupráce, v rámci členských štátov OSN, na úseku boja proti terorizmu.

### **Trestnoprávne opatrenia v boji proti terorizmu v Slovenskej republike**

Vláda Slovenskej republiky predložila do Národnej rady Slovenskej republiky návrh, ktorým sa mení a dopĺňa zákon č. 300/2005 Z.z., Trestný zákon, ktorý následne na základe predloženého návrhu o pozmeňovacích návrhoch poslancov Národnej rady SR, aj Národná rada SR schválila a nasledovne tento bol publikovaný aj v Zbierke zákonov pod č. 444/2015, s účinnosťou od 1.1.2016. Tak ako sa to konštatuje aj v dôvodovej správe k predmetnej novele, návrh zákona bol vypracovaný na základe uznesenia Bezpečnostnej rady Slovenskej republiky č. 460 z 25. novembra 2015 a uznesenia vlády Slovenskej republiky č. 639 z 25. novembra 2015. Návrh predmetného zákona ideovo vychádzal (nadväzoval) z Národného akčného plánu boja proti terorizmu na rok 2015 – 2018, schválený uznesením vlády Slovenskej republiky č. 213 zo dňa 9. apríla 2015.

V preambule dôvodovej správy k novele Trestného zákona sa zároveň konštatuje, že predmetná právna úprava nadväzuje na úpravu obsiahnutú v medzinárodných zmluvách, ktorými je Slovenská republika viazaná. Predmetná novela, ktorú možno pre potreby ďalšieho výkladu označiť ako „protiteroristický balíček“, explicitne vymedzuje ciele, ktoré sú sledované prijatím tohto „balíčka“, keď konštatuje, že cieľom je zefektívniť boj proti terorizmu vytvorením legislatívnych predpokladov v oblasti získavania informácií, rozšírením možnosti využívať opatrenia preventívnej povahy a v neposlednom rade úpravou vyvodzovania trestnej zodpovednosti v prípade stíhania trestných činov terorizmu, vrátane s tým súvisiaceho trestného konania. Zákonodarcu potrebu prijatia „antiteroristického balíčka“, okrem iného, odôvodňuje aj dynamiku vývoja jednotlivých foriem terorizmu, na ktoré je potrebné reagovať vytváraním adekvátneho legislatívneho rámca, ktorý by umožňoval využívať aj efektívne prostriedky tohto boja.

## ***Trestnoprávne (hmotnoprávne) opatrenia v boji proti terorizmu***

Predmetná novela Trestného zákona „antiteroristický balíček“, nadväzuje na doterajšiu normatívnu úpravu týkajúcu sa fenoménu terorizmu, a to tak vo všeobecnej, ako aj v osobitnej časti Trestného zákona. „Antiteroristický balíček“ sa v prvom rade premietol do normatívnej úpravy Trestného zákona, obsiahnutej v jej všeobecnej časti v rámci druhého dielu, ktorý je marginálne označený ako „osobitné kvalifikačné pojmy“, kde v ust. § 140b, sa taxatívne vymedzuje okruh trestných činov, ktoré majú charakter trestných činov terorizmu. V zmysle ust. § 140b Trestného zákona „trestnými činmi terorizmu sú trestný čin založenia, zosnovania a podporovania teroristickej skupiny, podľa § 297, trestný čin terorizmu a niektorých foriem účasti na terorizme, podľa § 419, zločin spáchaný členom teroristickej skupiny a zločin spáchaný z osobitného motívu, podľa § 140 písm. e).

Prijatý „antiteroristický balíček“, v osobitne časti Trestného zákona, vo vzťahu ku trestnému činu založenia, zosnovania a podporovania teroristickej skupiny, podľa § 297 Tr. zákona, koriguje len dolnú hranicu trestnej sadzby doposiaľ ustanovenú, z osem na desať rokov. Zároveň predmetný „antiteroristický balíček“, v rámci skutkovej podstaty trestného činu terorizmu a niektorých foriem účasti na terorizme (§ 419 Tr. zák.), rozširuje existujúcu skutkovú podstatu o postihovanie financovania a podporovania páchatel'ov trestného činu terorizmu aj na ich aktivity, ktoré nie sú priamo spojené so samotným spáchaním trestného činu terorizmu, myslím tým financovanie bežných životných výdajov takýchto páchatel'ov alebo poskytovanie akýchkoľvek prostriedkov na účely ich bežného fungovania (tzv. „*day-to-day activities of individual terrorist*“).

## ***Trestnoprocesné opatrenia v boji proti terorizmu***

Prijatý „antiteroristický balíček“ na rozdiel od Trestného zákona, postihuje Trestný poriadok prierezovo, keď novelizuje celý rad procesných inštitútov, vrátane procesných inštitútov, s realizáciou ktorých sú spojené zásahy do základných občianskych práv a slobôd. Osobitnú pozornosť si zaslúžia predovšetkým nasledovné zmeny jednotlivých ustanovení Trestného poriadku:

- rozširuje sa vecná pôsobnosť Špecializovaného trestného súdu aj o všetky trestné činy terorizmu, tak ako sú tieto taxatívne vymedzené v ust. § 140b Tr. zákona (porov. § 14 písm. j), k) Tr. zákona);
- rozširuje sa doterajší okruh väzobných dôvodov, ustanovených v § 71 ods. 1 písm. a) – c) Tr. poriadku, aj o ďalší autonómny väzobný dôvod, u ktorého postačuje, že obvinený je stíhaný pre niektoré z trestných činov terorizmu (porov. § 71 ods. 2 Tr. poriadku);

K uvedenému väzobnému dôvodu sa žiada poznamenať, že ide o autonómny väzobný dôvod, ktorý je nekonzistentný s väzobnými dôvodmi vymedzenými v ust. § 71 ods. 1 písm. a) – c) Tr. poriadku, nakoľko na jeho založenie postačuje samotná formálna právna kvalifikácia skutku, pre ktorú je voči obvinenému vedené trestné stíhanie, ako trestný čin terorizmu, bez ďalších obmedzujúcich podmienok. Ide o nesytemové opatrenie, ktoré nedôvodne naburáva doterajšiu koncepciu väzobných dôvodov, ktoré potenciálne prináša riziko možnosti jeho zneužitia v aplikačnej praxi. Je pravdou, že doterajšia judikovaná súdna prax Európskeho súdu pre ľudské práva, interpretuje a aplikuje ust. čl. 5 ods. 1 písm. c) Dohovoru o ochrane ľudských práv a základných slobôd, tak, že na pozbavenie osobnej slobody, podľa čl. 5 ods. 1 písm. c) „Dohovoru“, stačí na začiatku dôvodné podozrenie zo spáchania trestného činu, ale krátko na to musia existovať aj ďalšie „vážne a dostatočné dôvody väzby“ (Svák 2003).

K uvedenému sa žiada osobitne poznamenať, že prípadné ďalšie väzobné dôvody, okrem dôvodov vymedzených v ust. § 71 ods. 1 písm. a) – c) Tr. por., musia mať skutkový a nie formálny charakter, ako je tomu v prípade teroristického väzobného dôvodu, podľa § 71 ods. 2 Tr. por. Navyše vyvstáva v tejto súvislosti aj ďalší problém, ktoré ho podstata spočíva v tom, že samotná dôvodnosť vedeného trestného stíhania voči obvinenému (ako jedna z materiálnych väzobných podmienok) síce postačuje ako autonómny dôvod na vzatie obvineného do väzby, avšak bezprostredne na to, musí pristúpiť aj skutkový väzobný dôvod. Prijatý protiteroristický balíček však neustanovuje žiaden časový cenzus po uplynutí ktorého, by k dôvodnosti samotného trestného stíhania musel pristúpiť aj skutkový väzobný dôvod, podľa § 71 ods. 1 písm. a) – c) Tr. por. Z uvedeného teda vyplýva, že novelizácia ust. § 71 ods. 2 Tr. por. nevyhovuje požiadavkám na zákonné pozbavenie osobnej slobody dotknutej osoby (obvineného), ustanovených v čl. 5 ods. 1 písm. c) „Dohovoru“.

Novela Trestného poriadku („antiteroristický balíček“) zároveň rozšírila možnosť aplikácie ust. § 76a Tr. por., aj na trestné činy terorizmu. Novela Tr. poriadku teda umožňuje obvinených, ktorí sú stíhaní pre trestné činy terorizmu, väzobne stíhať po dobu 60 mesiacov. Predmetné opatrenie je svojou povahou konzistentné vo vzťahu typovej závažnosti trestných činov, pre ktoré možno predĺžiť maximálnu lehotu väzby v rozsahu ustanovenom v § 76a Tr. por. Podstatným sa javí, že možnosť predĺženia materiálnej lehoty väzby, ustanoveným spôsobom podľa § 76a Tr. poriadku, nie je naviazaná výlučne na formálnu podmienku týkajúcu sa uplatnenej právnej kvalifikácie, teda, že určitý skutok bol právne kvalifikovaný ako trestný čin terorizmu, ale je naviazaná aj na splnenie materiálnej podmienky, spočívajúcej v obtiažnosti veci alebo iných obdobných závažných dôvodov. Rovnako nemožno namietat ani dôvodnosť zmeny normatívnej úpravy týkajúcej sa možnosti nahradenia väzby prostriedkami podľa § 80 a § 81, v prípade trestných činov terorizmu, ktorá je naviazaná na výnimočné okolnosti prípadu. „Protiteroristický balíček“ zásadným spôsobom zasiahol aj do normatívnej úpravy týkajúcej sa inštitútu zadržania podozrivého, podľa ust. § 85 ods. 1 – 4 Tr. poriadku, ako aj inštitútu zadržania obvineného, podľa ust. § 86 ods. 1 Tr. por., keď v oboch prípadoch zákonodarca predĺžil doterajšiu maximálnu dobu zadržania (48 hod.) na 96 hodín.

Predmetné opatrenie možno hodnotiť ako nesystémové opatrenie, nakoľko predĺžená – maximálna lehotu väzby je v danom prípade naviazaná výlučne na konkrétnu právnu kvalifikáciu skutku, ako trestného činu terorizmu. Aj keď trestné činy terorizmu z hľadiska typovej závažnosti patria k najzávažnejším trestným činom, napriek uvedenému Trestný poriadok pozná typovo rovnako závažné aj ďalšie trestné činy a napriek tomu ich nezaradil do kategórie trestných činov, u ktorých sa predlžuje maximálna lehotu zadržania na 96 hodín. Navyše zákonodarca nijako bližšie neobjasňuje úvahy akými sa spravoval pri svojom rozhodovaní o predĺžení maximálnej lehoty zadržania.

Vzniknutá situácia je o to závažnejšia, že pri inštitúte zadržania podozrivého, podľa § 85 ods. 1 Tr. por., právna kvalifikácia skutku sa vyznačuje nižšou mierou pravdepodobnosti ako je tomu pri zadržaní obvineného. Jednoducho pri zadržaní podozrivého postačuje všeobecné podozrenie, pri zadržaní obvineného sa vyžaduje dôvodné podozrenie v rozsahu a za podmienok ustanovených v § 206 ods. 1 Tr. poriadku. Zákonodarca, v tejto súvislosti nijako neobjasňuje, aký účel má plniť predĺženie maximálnej lehoty zadržania. K uvedenému sa žiada osobitne poznamenať, že zadržanie resp. zatknutie podozrivého, či obvineného musí logicky nadväzovať na už existujúce podozrenie zo spáchania trestného činu a nesmie slúžiť na to, aby sa už v jeho priebehu získal podklad pre dôvodnosť podozrenia (Ivor 1997).

V tejto súvislosti sa žiada osobitne zdôrazniť, že inštitút zadržania podozrivého z terorizmu nemôže mať preventívny charakter, jeho aplikácia je možná len v prípade dôvodného podozrenia zo spáchania niektorého z trestných činov terorizmu (Ivor, Málíková 2014).



Otázku možnosti, dôvodnosti a podmienok zadržania obvineného, či podozrivého zo spáchania trestných činov terorizmu, opakovane riešil aj ESLP, pričom v tejto súvislosti konštantne judikuje, že je potrebné rozlišovať rôznu mieru podozrenia zo spáchania trestných činov terorizmu, u podozrivého a obvineného, ktorá v prípade podozrivého sa vyžaduje na úrovni bonafide a v prípade obvineného musí byť podozrenie „dôvodné“, avšak v každom prípade musí byť konkrétne, teda musia existovať určité fakty alebo informácie, ktoré sú schopné presvedčiť, že existovali „dôvodné“ motívy podozrievať dotknutú osobu zo spáchania trestného činu terorizmu, a to v súlade s čl. 5 ods. 1 písm. c) „Dohovoru“ (Svák 2003).

V každom prípade akékoľvek zásahy do základných ľudských práv a slobôd musia byť podrobené testu:

- legality, čo vyjadruje jeho súlad s vnútroštátnou a medzinárodnou normatívnou úpravou, ktorou je Slovenská republika viazaná;
- legitimity, čo znamená, že príslušné uplatnenie donucovacej moci v konkrétnom prípade musí byť dodatočne odôvodnené sledovaním určitého verejného záujmu, z povahy veci nevyhnutne vyžadujúceho takéto obmedzenie;
- proporcionality, čo vyjadruje požiadavku vyváženosti medzi zásahom alebo obmedzením práva určitej osoby a nebezpečnosťou, či závažnosťou skutku, ktorý je predmetom trestného konania. V uvedenom kontext predmetný zásah, resp. obmedzenia tohto práva nesmie prekročiť hranicu toho, čo je bezprostredne nevyhnutné na dosiahnutie sledovaného cieľa.

V tejto súvislosti možno, aj za cenu určitej nepresnosti, konštatovať, že zásahy do základných práv a slobôd realizovaných jednotlivými trestnoprocenými inštitúciami, spĺňajú elementárne atribúty legality, problematickým sa však javí naplnenie požiadavky proporcionality pri týchto zásahoch. Jednoducho požiadavka proporcionality nemôže byť naplnená výlučne tým, že trestné činy terorizmu sa vyznačujú vysokou mierou typovej závažnosti, oproti iným druhom trestných činov. Jednoducho ani vysoká typová závažnosť spáchaného trestného činu terorizmu neodôvodňuje obmedzenie osobnej slobody podozrivého, či obvineného, v rozpore s limitmi vyplývajúcimi tak z ústavnoprávnej, ako aj medzinárodno-právnej garancie určitého štandardu ľudských práv a slobôd.

### Zoznam bibliografických odkazov

BRZYBOHATÝ, M., 2014. Pojem a príčiny terorizmu; In.: *Spoločnosť proti terorizmu*; Plzeň: Aleš Čeněk.

*Encyklopedie světový terorismus : Od starověku až po útok na USA*. Praha: Svojtka & Co., 2001.

CHMELÍK, J., V. PORADA, 2003. Odhalování a vyšetřování terorizmu. In: *Problémy konstituování a rozvoje policejních věd, teorie policejní bezpečnostní činnosti a transferu vědeckých poznatků do policejní praxe*. 1. díl. Praha: Policejní akademie ČR.

IVOR, J., 1997. *Zaistenie osôb v trestnom konaní*. Bratislava: IURA EDITION.

IVOR, J., E. V. MÁLIKOVÁ, 2014. Obmedzenie osobnej slobody osoby podozrivej z terorizmu ako súčasť proti teroristickej legislatívy vybraných štátov. In.: *Spoločnosť proti terorizmu*. Plzeň: Aleš Čeněk.

KUBIČKOVÁ, T., 2006. *Protiteroristické zákony Ruskej federácie z pohľadu medzinárodnej ochrany ľudských práv*. Bakalárska práca. Brno: Masarykova univerzita.

SCHLESINGER, P., 2004. Terrorism – The Definitional Problem Cleveland, Care Wesbern Reserve. *Journal of International Law*; vol. 36.

SVÁK, J., 2003. *Ochrana ľudských práv (z hľadiska judikatúry a doktríny štrasburských orgánov ochrany práv)*. Bratislava: EUROKODEX.

SVRČEK, M., 2014. Právne a inštitucionálne inštrumenty Organizácie spojených národov aplikované v boji proti terorizmu. In: *Spoločnosť proti terorizmu*. Plzeň: Aleš Čeněk.

Rozsudok ESLP BROGAN a spol. c. Spojené kráľovstvo, séria A č. 145 –B, s. 32 – 33, ods. 59.

**doc. JUDr. Sergej Romža, PhD.**

Univerzita Pavla Jozefa Šafárika

Právnická fakulta

Kováčska ul. č. 26, 041 80 Košice

sergej.romza@upjs.sk

# ESTETICKÉ VNÍMANIE

Alexandra Rychtarčíková

## Abstract

Aim of the following contribution is to describe the process of aesthetic perception of art. It presents a dialogue between the aesthetic object, which can be either natural or artificial, and aesthetic perceiver, responsible for perceiving, understanding and hence evaluating the object and expressing opinions and judgements about it. Moreover, it deals with the difference between aesthetic value and aesthetic quality. The quality is one of the features of an object, arisen during the process of adopting an aesthetic attitude and experiencing the object, while the value is created as a reaction and response to the object via perceiver's subjectivity and individuality. Later, in the conclusion, the whole thesis is compared with the contemporary and postmodern aesthetic perception.

Estetika, náuka o vnímaní, poznávaní a tvorení súdov o umení. Možnosť dôjsť ku poznávaniu vizuálu objektov a ich hodnoteniu na základe skúsenosti a predstavivosti, konfrontovanými s aktuálnou percepciou objektov zmyslovými orgánmi vnímateľa. Predmetom skúmania je teda umenie, konkrétne estetické situácie, vyvolávajúce na základe vzťahu „*vnímateľ – estetický predmet*“ estetický zážitok, či už príjemný alebo nie, či už pozitívny alebo negatívny, pre prisúdenie estetických hodnôt a kvalít. Tu sa treba pristiaviť pri definovaní jednotlivých prvkov rovnice.

Estetický objekt je opisovaný ako objekt prírodný alebo ako umelý artefakt, vytvorený ľudskou rukou, ktorý má estetickú hodnotu, pričom, samozrejme, môže byť nie len konkrétny ale i abstraktný. O spojení umelecké dielo však hovoríme až vtedy, ak je to objekt s estetickou hodnotou a zároveň je vyrobeným umelým artefaktom. Tu sa nutne vynára potreba človeka nielen ako autora diela ale aj ako autora estetického súdu. Estetický vnímateľ je univerzálny človek s rozvinutými zmyslovými orgánmi a už istou umeleckou skúsenosťou. Čo sa však týka ontogenézy estetického vnímania, resp. vnímateľa, o vzniku prvých súdov môžeme hovoriť až po dovŕšení približne desiateho roku života. Deti do tohto roku viac menej krásu a škaredosť nerozlišujú, respektíve sú často konfrontované so vzormi rodiny a spoločnosti, v ktorej sa nachádzajú a taktiež ich preberajú ako modely v rámci vzdelávania. Neskôr sú však schopné samostatného estetického vnímania na základe zberu informácií z objektov, ich kategorizovania a porovnávania medzi sebou. Estetické vnímanie je založené samozrejme na situácii a subjektivite, avšak vždy na rovnakom vzorci správania – percepcia, observácia a explorácia. Estetický zážitok z diela je pre súdy nevyhnutný, a preto je potreba prežiť ho dokonale. Závisí od vzdialenosti vnímateľa a objektu – či už časovej, mysliac nadčasovosť, resp. spätosť diela s érou, v ktorej vzniklo a zároveň čas venovaný observácii, alebo priestorovej, fyzickým postojom vnímateľa k dielu – ten môže byť buď príliš blízko a vnímať ho ako skutočnosť, čím nedochádza ku tvorbe súdov, alebo zase príliš blízko, čím sa významový obsah diela stráca na úkor technického prevedenia a formálnych výrazových prostriedkov. Avšak pri správnej vzdialenosti sa vnímateľ obohacuje, ponára sa do seba, začína sebareflexia, zaujíma aktívny tvorivý postoj, často nasledovaný inšpiráciou a pochopením okolitého sveta a tvorbou estetickej hierarchie. Samozrejme, vnímanie je ovplyvnené aj sémantikou a jazykom, ktorými dielo komunikuje a tento komunikačný kód by mal byť zjavný aj prijímateľovi, v našom prípade vnímateľovi objektu.

Estetický zážitok je teda proces nadmieru komplikovaný, avšak predsa komplexný. Na začiatku dochádza k zaujatiu istou kvalitou, prevedením diela v obsahu i forme a k tvorbe estetického postoja. Spracovaním percepcie a jej implementovaním do života jednotlivca, akýmsi ponorom do seba, vzniká estetická odpoveď, prisúdenie hodnôt. Dôležité je venovať pozornosť aj rozdielu medzi estetickou hodnotou a kvalitou. Kvalita ako taká je akási

vlastnosť objektu, zatiaľ čo hodnota je mu prisúdená až na základe súdov, vnesených vnímateľom o danom objekte na základe porovnania s inými, úplne odlišnými alebo príliš podobnými objektmi. Kvalita je pri hodnotení dôležitá nie len ako vlastnosť diela, označujúca tvar, farbu a iné kategórie, ale aj ako emócia, ktorá sa stáva hybnou silou pri tvorbe umenia ale aj pri vnímaní, prežívaní. Takáto emocionálna kvalita z diela vyžaruje, vnímateľ ju pociťuje ako súčasť estetického zážitku. Je založená na subjektivite, nakoľko je ovplyvnená podvedomím jednotlivca a jeho jedinečnými asociáciami a automatickými reakciami.

Na druhej strane, estetická hodnota je miera uspokojenia našich potrieb. Pri estetickom hodnotení však musíme brať do úvahy vyššie potreby, vlastnosti diela ako originalitu, jej novosť, aktuálnosť, autenticitu, a zároveň aj jej technické prevedenie a náročnosť jazyka. Tieto hodnoty sa vytvárajú v priebehu estetického zážitku, zaujatí estetického postoja pri percepcii diela. Zaujímavosťou je, že opakovaným vnímaním dochádza k tvorbe iných postojov, iných zážitkov, čím sa nám i samotný objekt javí ako iný, nový, zameriavame sa na jeho iné zložky a prvky a tým pádom vynášame i iný estetický súd, jeho estetická hodnota sa mení. Tu sa vynára teda ďalší rozdiel medzi estetickou hodnotou a kvalitou – zatiaľ čo kvalita je trvalá vlastnosť objektu, ktorá je nemenná a statická, hodnota sa mení od percepčných schopností – ich hĺbky, intenzity a času. Netreba taktiež zabudnúť, že pri hodnotení nejde ani tak o samotnú krásu, ktorá z diela vyplýva, nakoľko tvorí len jednu z jej mnohých kvalít, konkrétne sa jedná o tzv. terciálnu kvalitu, vlastnosť, ktorá sa vynára na základe prežitia estetického zážitku, ale aj o iné kategórie. Slovo estetický sa nemôže stať synonymom ku slovu krásny, príjemný, atraktívny, zladený v istej harmónii, proporciách a perspektíve. Je potrebné vnímať kategórie ideálu, harmónie, akejsi kalokagatie ako správneho pomeru duše a tela, ktoré sa rozvinuli ako základ umenia a ľudskej kultúry už v antickom Grécku, ale zároveň aj novodobé kategórie postmoderného života ako hnus, škaredosť, nechut' či nevkus.

K tejto zmene a vzniku takpovediac protipólnych kategórií došlo v modernej spoločnosti hneď pre niekoľko dôvodov. Jednak k tomu došlo na prelome 19. a 20. storočia, kedy sa pre nárast a bohatnutie meštianskych vrstiev vyčlenila akási stredná trieda, ktorá sama túžila po umení a prahla vyrovnat' sa elite, čím sa umenie začalo rozširovať a postupom času pomaly degradovalo ale aj pre moderné globálne problémy. Svet poznačili vojny, ostal zmrzačený nedemokratickými zriadeniami, vplyvom totalitarizmu či nacizmu, prirýchlym rozvojom spoločnosti vo vede a technike, cestami do vesmíru, zrýchlením doby, vplyvom médií a stratou ľudskeho kontaktu, dehumanizáciou či akousi stratou intimity a jej oplzlým degradovaním na čiru pudovosť. To všetko vytvorilo podmienky pre novú spoločnosť a novú generáciu umelcov, ktorá sa k narastajúcim problémom už nedokázala vyjadrovať krásou ale práve potrebou šokovať nastavením pokriveného zrkadla. Zmena sveta ako takého, zmena morálnych hodnôt je preto nasledovaná zmenou na jeho nazeranie, interpretáciu a umelecké okomentovanie a následne i tvorbou nového estetického vnímania.

Estetické vnímanie v období postmoderny je tak charakterizované prirýchlom rozvojom doby. Zo všetkých strán na nás útočia rôzne produkty médií a aj akékoľvek iné objekty s rôznou umeleckou a estetickou hodnotou. Umenie je pre všetkých, je znížené medzi najnižšie masy. Elitárske vnímanie umenia je konfrontované s napodobeninami masovej a populárnej kultúry. Produkty sa stávajú gýčom, mávajú klišéovitú formu a akoby sú tvorené, v umeleckom okruhu častované obľúbenou frázou, prvým plánom. Človek ako vnímateľ diela a ten jediný, ktorý dokáže na základe svojej percepcie, ako zberu informácií o danom objekte, vynášať súdy a prisudzovať dielu jeho estetickú hodnotu, je v tomto období zmätený, prirýchlo prepína medzi jednotlivými objektmi a zaujíma mnoho estetických postojov, často však plytkých a prázdnych. Zrazu, akoby sa ocitol vo víre foriem a obsahov s problémom ich hierarchizácie a kategorizácie, a teda bez akejsi finálnej estetickej kvality a hodnoty. Dielo vníma maximálne povrchovo, zaoberá sa bohužiaľ často len tým, čo mu ako jednotlivcovi prináša pôžitok, nadšenie, upadá do hedonizmu, ba až ľahostajnosti spojenej dokonca len

s vlastnou reflexiou a narcizmom. Moderný človek sa zvykne prirýchlo nadchnúť, no trpí aj prirýchlym opadnutím týchto emocionálnych a hodnotových módov. Okrem zahltenia artefaktmi je však ovplyvnený aj množstvom kde akých recenzií, rebríčkov, keďže dnes, akoby profesionálne hodnotiť a súdiť mohol každý, pričom len ten jeho názor, často nepodložený argumentmi a príkladmi, bol jediný dokonalý.

Problémov súčasného estetického vnímania je teda niekoľko – zmena spoločnosti, nárast médií a degradácia umenia na predvídateľnú šablónu a produkcia gýču pre novovzniknutú konzumnú societu bez empatie a sebareflexie, zmena formálneho jazyka umelcov, prínos nových médií a zahltenie vnímateľa často protichodnými názormi „kritikov“. Vnímateľ je takto spomínanými defektmi motivovaný k zmätočným súdom, najhoršie klesá k rezignácii percepcie ako takej. Správne poznanie spôsobu estetického vnímania, prisudzovania estetických hodnôt a kvalít však môže vytvoriť platformu, cez ktorú bude vnímateľ schopný pochopiť aj novovznikajúce umenie a prestane byť len slepým nasledovateľom populárneho nadiktovaného umenia bez vlastného názoru. Obroda prinesie nielen opätovné a pevnejšie zlúčenie umenia so spoločnosťou, ale i vnútorný pozdvih jednotlivca.

### **Zoznam bibliografických odkazov**

ZUSKA, V., 2001. *Estetika*. Praha: Triton.

ECO, U., 2006. *Skeptikové a těšitelé*. Praha: Argo.

KULKA, T., 2014. *Umění a kýč*. Praha: Torst.

ŠABÍK, V., 2003. *Diskurzy o estetike*. Bratislava: Vydavateľstvo Spolku slovenských spisovateľov.

### **Alexandra Rychtarčíková**

VŠMU, divadelná dramaturgia a réžia

Ventúrska 3, 813 01 Bratislava

arychtarcikova@gmail.com

# VÝVOJ PROGRAMATIKY SLOVENSKÝCH POLITICKÝCH STRÁN

Miroslav Řádek

## Abstract

Operation of political parties that are linked to the existence competitively policy of liberal democracy of the western type, is subjected to institutionalized research since the end of WW2, when it was recognized as a separate political science the social discipline. Analysis of political parties and movements as active participants in political life is realized methods, including in particular the behavioral, functional, historic. At the same time interest is devoted to political parties' programs that offer different types of voters in the elections and on the basis of which partially gaining confidence. For political analysts and public opinion, the documents are also important for elementary legibility political events. Therefore, the conference focuses on the contribution of relevant programs of political parties. The basic method of preparing paper was to study the documents, historical and comparative method. Due to the fact that the programs of political parties is rather marginal attention paid before each election, the aim of this paper is to highlight the key points of their programmatic development.

## Úvod

Po páde komunistickej vlády v Československu sa v obidvoch republikách mali uskutočniť slobodné parlamentné voľby. 12. decembra 1989 bola na Slovensku vymenovaná nová vláda pod vedením Milana Čiča, ktorej úlohou bolo najmä pripraviť prvé slobodné voľby. Rok 1990 bol prelomový. Počas neho sa po páde komunistického režimu začali klást' základy demokracie, uskutočnili sa po 44 rokoch slobodné parlamentné (8. – 9. júna 1990) a komunálne voľby. “Hlavným nositeľom týchto zmien na Slovensku bolo hnutie Verejnosť proti násiliu. Na jeho čele stáli dovtedajší disidenti, ale aj ďalší politicky aktívni občania. Pred voľbami však VPN vzala na svoju kandidátku populárnych a známych bývalých vysokých komunistov. Prispelo to síce k jej víťazstvu, ale neskôr to bola príčina jej rozpadu” (Bardi, Mair 2008, s. 231).

Na republikovej úrovni (nie federálnej) vznikla vládna koalícia VPN s KDH a DS. Poslanci získali mandát na dvojročné volebné obdobie, čo sa neskôr ukázalo ako nie veľmi šťastné riešenie (vláda nemala dost' času na to, aby sa preukázali aj pozitívne výsledky jej pôsobenia). “To sa odrazilo na výsledkoch vládnych strán v ďalších voľbách. Federálna vláda začala ihneď riešiť naliehavé ekonomické problémy, ktoré boli priamym dôsledkom plánovanej ekonomiky - liberalizácia trhu v lete 1990 začala i zákonom o slobodnom podnikaní, boli prijaté zákony o veľkej privatizácii, ktorá sa mala uskutočniť kupónovou metódou. Sovietske okupačné vojská odišli do polovice roku 1991 z Československa. 1. júla 1991 bola zrušená Varšavská zmluva” (Blondel 1990, s.145). Nové demokratické smerovanie krajiny bolo potvrdené aj prominentnými návštevami – Margaret Thatcher v septembri 1990, George Bush v novembri 1990.

Prvé demokratické voľby do orgánov Federálneho zhromaždenia, ako aj zastupiteľských orgánov obidvoch republík v júni roku 1990 skončili jednoznačným víťazstvom demokratických síl. Na Slovensku vytvorilo vládnu koalíciu VPN – MNI, KDH a DS, ktorá získala 86 poslaneckých mandátov, predsedom vlády sa stal V. Mečiar. V opozícii zostala SNS, KSS, koalícia MKDH-ES a Strana zelených. Socioekonomická línia, odrážajúca rozpor medzi vlastníkami a zamestnancami, reprezentovaný pravicovými a ľavicovými stranami nemala reálny základ v ekonomike ani v sociálnej sfére. Pre formovanie ľavého póla politického spektra mala významnú úlohu úspešná transformácia KSS na sociálnodemokratické pozície

s novým názvom Strana demokratickej ľavice (SDL). Okrem toho obnovila svoju činnosť Sociálnodemokratická strana Slovenska (SDSS).

### **Kresťanskodemokratické hnutie – ochrana tradičných hodnôt v európskom kontexte**

Kresťanskodemokratické hnutie je konzervatívnou stranou, ktorá patrí k najstabilnejším politickým stranám na Slovensku v rámci stranického systému. Pre časť verejnosti sa prekvapivo nedostalo do parlamentu v ostatných parlamentných voľbách v roku 2016. Náznaky erózie volebnej podpory však existovali najmä v posledných mesiacoch pred parlamentnými voľbami, kedy podpora KDH klesala k 6%. KDH pristupovalo pred voľbami v roku 2002 k európskej téme hlavne so zdôrazňovaním problematiky identity, kultúrnej a duchovnej dimenzie Európy hodnôt, medzi ktorými nechýbajú tradičné kresťanské hodnoty. Otázka členstva bola v KDH otázkou nájdania slovenskej identity v európskom politicko-kultúrnom kontexte. Voľba o vstupe sa javila vo vtedajšej situácii ako nevyhnutná pre ďalší rozvoj strednej a východnej Európy. Je však dôležité povedať, že hnutie kritizovalo niektoré nedostatky EÚ ako napríklad protekcionizmus, problematiku poľnohospodárstva a ďalšie. “V ich chápaní by nemala byť Európska únia príliš federalistickým štátom, ale dobre fungujúcou organizáciou, ktorá ponecháva určitú mieru suverenity svojich členov. Politický konzervativizmus, ku ktorému sa KDH hlási a ideologické zázemie sa prejavuje v obave, aby zjednocovanie Európy nepredstavovalo potieranie kultúrnych zvláštností. Z tohto dôvodu hnutie presadzuje zachovanie suverenity členských štátov” (Gyárfášová 2011, s. 57). Predstavu predstaviteľov KDH vyjadruje formálne koncept Deklarácie SR ako člena EÚ o zvrchovanosti v kultúrno-etických otázkach. V nich strana s odvolávaním na princíp subsidiarity odmieta priamu vnútroštátnu aplikáciu takých predpisov, ktoré by sa týkali ochrany života, ochrany rodiny, inštitúcie manželstva ako fundamentu spoločnosti, výchovy, zdravotníctva a vzdelania.

KDH v súvislosti s Lisabonskou zmluvou zakomponovalo svoje argumenty do volebného programu v roku 2006 s názvom Za slušný život na Slovensku. Návrh Lisabonskej zmluvy hnutie odmietalo hlavne z dôvodu možného vytvorenia európskeho štátu. KDH malo výhrady aj pre zásadnú premenu európskej integrácie do podoby, ktorá ohrozuje ekonomické a národné záujmy Slovenskej republiky. V programe je uvedené: „Nesúhlasíme s opakovaním procesu ratifikácie návrhu Európskej ústavy potom, čo ju odmietli občania v referendách vo Francúzsku a Holandsku. Nebudeme súhlasiť so žiadnou formou politickej centralizácie EÚ.“ KDH sa v programe taktiež zaviazalo, že bude ochraňovať princíp subsidiarity a suverenity členských štátov, silnejšie postavenie národných parlamentov a taktiež právo veta v dôležitých oblastiach národného záujmu. Za nevyhnutné úlohy EÚ považovalo KDH odstraňovanie nepodstatných byrokratických procedúr, podporu vzdelanosti, liberalizáciu vnútorného a pracovného trhu vrátane silnejšej liberalizácie služieb. Vladimír Palko argumentoval predovšetkým tým, že budúci štát EÚ bude štát, ktorý vznikol pomaly a potichu. Bude to štát, ktorého autori nepriznajú, že zakladajú štát. Odmietajú to priznať aj z dôvodu, lebo by priznali i koniec štátnosti jednotlivých členských štátov. “Budúci štát EÚ podľa jeho mienky vzniká bez vôle ľudu a Ústavná zmluva o EÚ je podľa neho identická s obsahom Lisabonskej zmluvy. Upozorňoval, že Ústavná zmluva o EÚ bola odmietnutá v referendách vo Francúzsku a Holandsku. Kritizoval tiež to, že EÚ bude štát bez európskeho politického národa a bez svojej vlasti. EÚ tiež nebude parlamentnou demokraciou, skutočným zriadením bude byrokracia. Zároveň však zdôrazňoval, že hlasovanie proti Lisabonskej zmluve nie je hlasovanie proti EÚ alebo dokonca protieurópskym hlasovaním” (Mair 1997, s. 304). KDH nenamietalo proti tej Európskej únii, do ktorej vstupovalo. Ďalší kto kritizoval Lisabonskú zmluvu bol dnes už bývalý podpredseda KDH Daniel Lipšic, ktorý sa vyjadril, že Slovenská republika sa pristúpením k Lisabonskej zmluve vzdáva svojich právomocí v prospech Bruselu, z EÚ sa po schválení zmluvy všetkými členskými štátmi stane podľa jeho

slov superštat. Skutočnosť, že sa aj Slovenská národná strana podieľala na schválení Lisabonskej zmluvy považuje Daniel Lipšic za poľutovaniahodné.

KDH bolo pred voľbami v roku 2006 hlavným nositeľom euroskepticizmu na Slovensku. Ministri KDH žiadali, aby Slovenská republika presadzovala vypustenie z Charty základných práv EÚ z ústavnej zmluvy. V preambule tzv. európskej ústavy požadovali taktiež zmienku o Bohu a kresťanských hodnotách, z ktorých Európa vychádza. Zvrchovanosť a suverenitu Slovenska ohrozuje podľa vtedajšieho predsedu KDH Pavla Hrušovského viac Lisabonská zmluva ako Maďari či extrémizmus. V predvolebnom programe z roku 2012 hnutie garantuje, že bude presadzovať, aby Slovensko bolo spoľahlivým partnerom EÚ a NATO. Presadzuje taktiež rozvoj transatlantickej spolupráce medzi EÚ a Spojenými štátmi americkými. Po preštudovaní programu z roku 2012 nenachádzame žiadnu výraznejšiu kritiku tohto hnutia, ktorú by sme mohli označiť za euroskeptickú.

### **Slovenská národná strana – nositeľka národnej identity**

Slovenská národná strana (SNS) vznikla v roku 1990. V podstate od samotného začiatku svojej činnosti jej predstavitelia presadzovali myšlienku rozdelenia ČSFR a nezávislosti Slovenska. SNS sa vyznačuje ako politická formácia národnej, kresťanskej a konzervatívnej hodnotovej orientácie. Toto sú charakteristiky, na základe ktorých v slovenskom straníckom systéme sa ako najrelevantnejšia pronárodne orientovaná politická formácia profilovala práve Slovenská národná strana. SNS po parlamentných voľbách v roku 1992 spolupracovala s vládou Ľudovou stranou – Hnutie za demokratické Slovensko (ĽS-HZDS). V programe SNS pre voľby v roku 1994 akákoľvek explicitné vyjadrenie o európskej integrácii, o jej podpore respektíve účasti chýba, preto môžeme označiť túto tému za absentujúcu.

V programe SNS z roku 1998 sa uvádza: „podporovať také integračné hospodárske tendencie v Európe, ktoré budú založené na úzkej spolupráci národných štátov s preukázanou výhodnosťou vyplývajúcou zo synergického efektu. “Vstup Slovenska do EÚ považovať za možný až vtedy, keď bude slovenská ekonomika pripravená a schopná obstať v konkurencii s ekonomicky rozvinutými štátmi EÚ. V tom istom programe z roku 1998 sa v časti s názvom Slovensko a európska integrácia uvádza: „Jednoznačnú potrebu vstupu do EÚ je však treba podriaďovať racionálnym hľadiskom, je nevyhnutné definovať integračné riziká. Dávame prednosť postupnému začleňovaniu do EÚ, ktoré bezprostredne neohrozí hospodársku stabilitu a vytvorí priestor pre adaptáciu hospodárstva a spoločných faktorov.“ (Učeň 2009, s. 154) Ide nám o takú integráciu, ktorá pripúšťa odovzdanie časti suverenity štátu, ale nevyžaduje rezignáciu na národnú identitu. Sloboda v jednotnej Európe by mala byť spojená s národnou a kultúrnou pluralitou a rovnoprávnosťou. Európska téma je rozpracovaná na viacerých miestach, ale napriek tomu ide len o všeobecné zmienky.

Vo svojich predvolebných programových tézach z roku 2002 sa SNS o európskej integrácii v podstate vôbec nevyjadrovala. V Programe národnej obnovy Slovenska, ktorý obsahoval možnosti pre riešenie problémov SR po voľbách 2002 sa v prvom rade uvádza nutnosť zabezpečiť dôsledné presadzovanie národno-štátnych záujmov v slovenskej politike s cieľom, aby budúci osud štátu a Slovákov „riadila národná ruka“. Smer k silnej Európe vedie na základe tohto vyhlásenia prostredníctvom väzby silný národ – silný štát a každý národ má ochraňovať svoje záujmy a identitu. V uvedenom predvolebnom programe SNS zdôrazňovala zabezpečenie elementárnych záujmov ako aj rozvojových stimulov vo všetkých oblastiach štátneho a spoločenského života. Z tohto dôvodu kládla SNS za prioritnú úlohu zahraničnej politiky Slovenskej republiky začlenenie sa do európskych integračných procesov, ktoré nie sú závislé iba od vôle Slovenska. SNS konštatovala, že je dôležité, aby Slovensko vstupovalo do EÚ ako rovnocenný partner a plnoprávny člen. SNS požadovala takú integráciu, ktorá



pripúšťa odovzdanie časti suverenity štátu, ale nevyžaduje opustenie národnej identity. SNS v podstate členstvo v EÚ neodmietala, ale odmietala jeho jednotlivé podoby. SNS formálne podporovala vstup do EÚ. Avšak ich postoje k európskej integrácii sa odklonili od pôvodných konvenčných prístupov. SNS mala v období 90. rokov prvky tvrdého euroskepticizmu, ale postupne sa strana posúvala na úroveň mäkkého euroskepticizmu.

V predvolebnom programe z roku 2006 SNS uvádza, že strednodobá stratégia zahraničnej politiky Slovenska vychádza zo skutočnosti, že vstupom Slovenskej republiky do EÚ a NATO sa naplnili ciele slovenskej zahraničnej politiky zadané v roku 1993. Prioritou volebného programu z roku 2006 bola snaha o „prehlbenie medzinárodnej politickej orientácie štátu na EÚ, jej ďalšie rozširovanie na východ, pre zachovanie funkcií národného štátu.“ Strana v kapitole o hospodárstve poukazovala na svoj plán obhajovať slovenské záujmy, a preto postulovala, aby sa po rozhodnutí o pristúpení Slovenska do jednotnej menovej únie a zavedenie eura zvažili pozitíva a negatíva tohto kroku a na základe odborných výstupov zo strany odborníkov rozhodlo o ďalšom postupe.

### **Sloboda a Solidarita a jej programová dôslednosť**

Strana Sloboda a Solidarita (SaS) vznikla v roku 2009. Významným politickým subjektom sa stala v roku 2010. Strana sa stala po parlamentných voľbách členom koalície vytvorenej spolu s SDKÚ-DS, KDH a Mostom-Híd. V roku 2010 sa strana stala plnoprávnym členom Európskej liberálnej, demokratickej a reformnej strany (ELDR) – európskeho stranického zoskupenia združujúceho politické subjekty liberálnej ideovej orientácie. SaS vstupovala do predvolebného boja v roku 2010 s programom 120 nápadov pre lepší život na Slovensku. Strana vstupovala do vládnej koalície v období, kedy už vstúpila do platnosti Lisabonská zmluva. V súvislosti s touto zmluvou sa strana vo svojom programe zmieňuje o tom, že prijatie Lisabonskej zmluvy dáva európskej byrokracii možnosť výrazne rozšíriť svoju moc a vplyv. Rada EÚ bude môcť jednohlasným súhlasom zástupcov členských štátov zásadným spôsobom meniť systém fungovania EÚ a bez nutnosti dodatočnej ratifikácie svojich rozhodnutí odoberať kompetencie vládam členských štátov. „Na Slovensku sú mnohé z takýchto zmien uskutočniteľné len zmenou ústavy a potrebujú trojpäťtinovú väčšinu hlasov v parlamente.“ Z tohto dôvodu strana navrhovala prijatie ústavného zákona vyžadujúceho pri každom rozširovaní právomocí Európskej únie podľa článku 352 Lisabonskej zmluvy ratifikovanie NR SR ústavnou väčšinou. Reprezentant Slovenskej republiky v Rade Európskej únie nebude môcť v mene Slovenska súhlasiť s návrhom Európskej komisie bez mandátu minimálne troch pätín slovenských zákonodarcov.” (Učeň 2011, s. 215)

SaS v predvolebnom programe v časti Zahraničná politika deklaruje spoluprácu pri formovaní spoločných zahraničných politik EÚ so štátmi v rámci V4, a zároveň sa zmieňuje o posilňovaní politiky východného partnerstva EÚ. Strana tiež v programe uvádza, želepší postavenie Slovenska v štruktúrach NATO a EÚ. SaS svoju kritiku vo vládnej koalícii upriamovala predovšetkým proti poskytnutiu finančnej pôžičky Grécku. Liberáli to odôvodňovali nezodpovednou politikou vlády Grécka, ktorá podľa SaS priviedla tento štát na pokraj krachu. Pomoc vzhľadom na súvisiace okolnosti by bola podľa SaS „morálnym hazardom“. Pomoc zo strany SR by podľa SaS bola nezmyslom, pretože by to nebola solidarita keďže Slovensko je chudobnejší štát ako Grécko.

Richard Sulík sa v súvislosti s eurom v decembri 2010 vyjadril, že Slovensko by malo mať plán na opätovné zavedenie národnej meny v prípade, že dôjde v eurozóne k nepriaznivému vývoju, ktorý by mohol viesť k jej rozpadu. V roku 2011 sa po dvanástich mesiacoch vláda Ivety Radičovej, ktorej súčasťou bola aj SaS rozpadla. Osudným sa jej stal Európsky stabilizačný mechanizmus (ESFS). Práve hlasovanie poslancov SaS malo rozhodnúť o budúcnosti a ďalšom fungovaní vlády. Richard Sulík v rozprave povedal,

„hlasovanie za euroval je v rozpore s koalíčnou zmluvou.“ Richard Sulík kritizoval fakt, že euroval nebude zachraňovať iba štáty, ale aj banky. Tvrdil zároveň, že nie je proti pôžičkám a vopred ich neodsudzuje. Napríklad pôžička pre Írsko bola dobrým riešením. Samuel Abrahám je presvedčený o tom, že predseda SaS sa zaťal v dôsledku toho, aby sa odlíšil od svojich koalíčných partnerov, pretože potreboval zvrátiť nepriaznivé preferencie svojej strany. Richard Sulík podľa neho nechcel, aby jeho strana dopadla ako tzv. strany na jedno použitie.

### **SMER-SD – od pragmatizmu k ideologickej vyhranenosti**

„Sociálna demokracia“ v názve strany je dôsledkom postupného posunu strany k sociálnej demokracii, ale príčiny posunu naznačujú, že sociálno-demokratické hodnoty nie sú hlboko zakorenené u vedúcich osobností strany. Možno dokonca tvrdiť, že pretrvávajúca dominancia Roberta Fica naznačuje, že korene sociálnej demokracie v Smere sú len tak hlboké, ako Ficove osobné presvedčenie o nich. Pred vlastnou analýzou „sociáldemokratizácie“ Smeru je potrebné zdôrazniť, že sociálna demokracia ako taká je ideológiou vo vývoji. Každá strana, ktorá má ambíciu vývoja k sociálnej demokracii, je konfrontovaná skutočnosťou, že sociálna demokracia sa vyvíja rôznymi smermi. V rôznych krajinách existujú rôzne modely (napr. švédsky, britský, nemecký a „Polderov“ model). Medzi ostatné pokusy oživiť sociálnu demokraciu patria „flexicurity“ progresívnej politiky, čiže známa tretia cesta. Od neskorých 90-tych rokov, keď bola tretia cesta na svojom vrchole, sú sociálni demokrati na ústupe, v neposlednom rade v dôsledku straty pozície vo vláдах vo viacerých európskych krajinách.

Sociálna demokracia má pred sebou kľúčovú otázku: ako brániť sociálno-demokratické hodnoty v 21. storočí, v ére globálnej konkurencie, keď ľudia v Indii alebo v Číne zarábajú iba jeden dolár za deň? „Sociálna demokracia hľadá alternatívu, to znamená, že sociálna demokracia je pohyblivý cieľ. Pred piatimi rokmi bola tretia cesta (Third Way) alebo Nový stred (Neue Mitte) módnou verziou sociálnej demokracie. O týchto variantoch sa však v Labour Party v Británii alebo v SPD v Nemecku už nehovorí. Britský minister David Miliband nedávno povedal, že tretia cesta je dobrým výťahom k moci, ale nie je dobrým plánom na vládnutie“ (Marušiak 2005, s. 78). Tretia cesta je totiž príliš nejasná. Napriek všetkému však môžeme povedať, že sociálni demokrati v Európe sa snažia nájsť recept na to, aby tradičné hodnoty mohli prekvitať aj v modernom svete.

Smer prešiel od svojho vzniku viacerými zmenami. Ale do akej miery sa už Smer zmenil? Podľa zdrojov strany sa Smer od svojho vzniku v roku 1999 definoval ako strana pragmatická a racionálna, čo je ozvenou citátu z prejavu jej lídra v novembri 1999, ktorý predstavil argumenty pre založenie novej strany. Programové tézy strany Smer hlásajú poriadok, spravodlivosť a stabilitu. Strana prešla zmenami v roku 2001, keď k jej názvu bolo pridané „tretia cesta“. Na kongrese v decembri 2001 bol tento posun vysvetlený tým, že strana „sa rozhodla razantne ale premyslene ponúknuť obyvateľom Slovenska alternatívu“.

V decembri 2004, za účelom zdôraznenia zlúčenia Smeru s ľavicovými a ľavicovo orientovanými stranami, bol jej názov zmenený na Smer – sociálna demokracia. Táto zmena sa tiež prejavila v zmene loga strany a novom obrázku ruže. Po svojom vzniku strana hlásala, že „krízové stavy v štáte a v jeho ekonomickej, právnej a spoločenskej oblasti nepovažuje ani za ľavicové ani za pravcové“. Smer skutočne odmietal „ideologizovanie vecí“. Ešte v roku 2001 Fico volal po „pragmatických riešeniach, ktoré nie sú ideologicky zafarbené“ (Pravda, 8. 2. 2001). Postupne však začal používať iný jazyk, predovšetkým slovník sociálnej demokracie.

Manifest Smeru v EP napríklad „zdôraznil, že vstup do EÚ môže pomôcť Slovensku stať sa sociálne trhovou ekonomikou s dôrazom na sociálnu spravodlivosť a vytváranie pracovných príležitostí, čo sú podľa dokumentu úspechy európskej sociálnej demokracie“. V obsahu programu strany skutočne došlo k značnej zmene. Strana sa rozhodne postavila za

zastavenie nedávnych zdravotníckych reforiem a zvrátenie vládnej reformy vysokoškolského vzdelávania. Fico a niekoľko vedúcich politikov tvrdil, že strana je proti reforme školstva, dôchodkového poistenia a daňovej reforme súčasnej vlády. Strana sa stala odporcom vlády.

„Problém bolo, že strana používala slovník sociálnej demokracie na kritiku vlády, ale pritom neponúka detailné programové návrhy. Pri analýze materiálov publikovaných začiatkom novembra 2005 na webovej stránke Smeru vyšlo najavo, že programové tézy a programové dokumenty sú tie isté ako pred troma rokmi. Vzhľadom na vágnosť jazyka to však nie je prekvapivé. Vyhlásenia k problematike etnických menšín, predovšetkým Rómov, sa však zmenili. Napríklad návrhy z januára 2000 pozbaviť sociálnych dávok tých občanov, ktorí vycestovali do zahraničia s úmyslom požiadať o politický azyl, boli jasnou snahou využiť proti rómske nálady” (Kopeček 2006, s. 450) V roku 2001 Fico kritizoval veľké počty Rómov, „ktorí nechceli nič iné, len polihovať v posteli a žiť zo sociálnych dávok“. Rozhodnutie zlúčiť sa na regionálnej úrovni so SNS do koalície však naznačuje, kde sú hranice zmien v Smere.

Od volieb 2002 sa politika na Slovensku zmenila. Dominantné otázky v rokoch 1998 – 2002, ako napr. návrat Mečiara alebo vstup do EÚ, už nie sú hlavnými politickými témami. Každá strana prešla zmenami. Hlavné témy kampane Smeru v 2002 boli poriadok, slabosť Dzurindu a Mečiara a osobnosť. Róbert Kaliňák napríklad tvrdil, že Smer bol vždy stredolavou stranou, ktorá sa však nemohla k tejto orientácii naplno prihlásiť pre špecifické slovenské podmienky. Voľby 2002 boli katastrofou pre slovenskú ľavicu. Na volebnom trhu vznikol priestor. Hypotetickou otázkou je, kam by smeroval Smer, ak by voľby dopadli ináč? Je sociálno-demokratický trend v strane Smer len výsledkom náhody? Počas svojho prejavu na sneme strany v decembri 2004 Fico tvrdil, že strana má stredo-lavé stanovisko „bez ohľadu na to, či bude alebo nebude súčasťou vlády“. Tvrdil, že problém bol v tom, že počas prvej Dzuridovej vlády ministri zo SĎL (Schmögnerová, Ftáčnik, a.i.) zdiskreditovali sociálno-demokratické myšlienky. Pokračoval, že „práve vďaka Smeru zanedbané, zdiskreditované a zohavené hodnoty solidarity, sociálnej spravodlivosti a rovnosti príležitostí znovu ožívajú“. Vo Ficových vyhláseniach je pravdou to, že sociálnodemokratická rétorika nebola veľmi úspešná v dobe, keď ministri SĎL boli súčasťou vlády, ale tvrdenie, že takýto jazyk nemal šancu, je nepravdivé.

Význam volieb 2002 pre Smer vzrástol aj vďaka jednej z opakujúcich sa tém: opozícia voči vláde. Smer bol proti návratu Mečiarovej vlády, proti prvej Dzuridovej vláde a proti súčasnej vláde. Hoci je pravdou, že opozičná strana by mala byť odporcom vlády, nie je jasné, či je strana Smer proti súčasnej vláde kvôli svojej ideológii alebo len preto, že je opozičnou stranou. Medzinárodné faktory hrajú postupom času v ére globalizácie čoraz dôležitejšiu úlohu. Medzinárodný imidž je pre stanu dôležitý. Pred voľbami v roku 2002 vyjadrili zahraniční analytici pochybnosti o Ficovi a jeho strane a kládli si otázku, či mu možno dôverovať alebo sa ho treba strániť. Takéto pochybnosti pretrvávali aj v medzinárodných zoskupeniach ľavicovo-orientovaných strán. Smer vyjadril veľký záujem o členstvo v strane Európskych socialistov (PES). PES sa zo začiatku zdráhala a spoliehala sa na názory zahraničných expertov na slovenskú vnútornú politiku. „Podstatou ich obáv bola politika strany Smer voči národnostným menšinám. Aj keď pravidelné kontakty neboli nadviazané, tlak zo strany PES ako aj Socialistickej internacionály mal výrazný vplyv na zmenu jazyka strany Smer. Politika „cukru a biča“ bola nepochybne úspešná v snahách o získanie členstva v PES. Od dosiahnutia tohto cieľa však nebaďať žiaden badateľný priamy vplyv PES na Smer, aj keď posilnenie osobných vzťahov malo nepriamy vplyv” (Lidák, Koganová, Leška 1999, s. 121).

V ďalšom období strana Smer prízvukovala svoje kontakty s českou sociálnou demokraciou. Stretávajú sa často: v Strážnici v októbri si vedúci politici oboch strán zahráli futbal, zarečnili a sľúbili, že si budú navzájom pomáhať. Fico a Paroubek spoločne prehlásili,

že „česká a slovenská ľavica sa bude vzájomne podporovať vo volebnej kampani, aby v strednej Európe v súboji s pravitou obránili európsky model sociálneho štátu“. Fico opakovane vyzdvihuje český model: je „dôkazom nad dôkazy, že existuje aj iný model riadenia štátu a spoločnosti, ako nám stále hovorí slovenská krajne pravicová vláda“ (Pravda, 2. 10. 2005). Zdrojom inšpirácie českého modelu nie je tak veľmi jeho detailný obsah ako skutočnosť, že v susednej krajine s historicky silným putom ku Slovensku sa sociálnej demokracii dobre darí.

### **SDKÚ-DS ako garant proeurópskej orientácie**

Strana vznikla pod pôvodným názvom Slovenská demokratická a kresťanská únia v roku 2000. Založil ju jej bývalý predseda Mikuláš Dzurinda. Strana vznikla po tom, čo Dzurinda spolu s niektorými ministrami odmietol vystúpiť z účelovo vytvorenej volebnej strany Slovenská demokratická koalícia (SDK) a vrátiť sa podľa pôvodnej dohody do strán, ktoré ju predtým vytvorili. Spolu s Mikulášom Dzurindom vstúpili do SDKÚ viacerí politici SDK – časť členov bola pôvodne z KDH (Dzurinda), časť z bývalej DÚ (Eduard Kukan) a časť z bývalej DS (Ivan Mikloš). Strana bola zaregistrovaná na Ministerstve vnútra SR 18. februára 2000. V auguste 2000 strana pohltila Demokratickú úniu.

18. novembra 2000 sa v Bratislave konal ustanovujúci kongres SDKÚ, na čelo ktorej bol zvolený premiér Mikuláš Dzurinda. „SDKÚ konštatovala, že sa nemieni etablovať v súčasnom parlamente, zaväzuje sa však podporovať vládu a prevziať zodpovednosť za činnosť siedmich členov kabinetu za SDKÚ. V nadchádzajúcich parlamentných voľbách chce získať toľko hlasov, aby mohla viesť rokovania o zostavení vlády. Krátko pred parlamentnými voľbami v roku 2002 SDKÚ nečakane uzavrela dohodu o spolupráci s Demokratickou stranou“ (Maťko 2012, s. 49). V parlamentných voľbách v roku 2002 SDKÚ získala 15,09% hlasov a 28 mandátov, skončila na druhom mieste a spolu s SMK, KDH a ANO vytvorila vládu a spoločne tak táto koalícia začala politiku reforiem.

8. októbra 2002 podpísali koaličnú zmluvu predseda SDKÚ Mikuláš Dzurinda, predseda SMK Béla Bugár, predseda KDH Pavol Hrušovský a predseda ANO Pavol Rusko a o 8 dní neskôr – 16. októbra vymenoval prezident Rudolf Schuster novú vládu pod vedením staronového premiéra Mikuláša Dzurindu. Strana bola súčasťou koalície, ktorá presadila zásadné ekonomické reformy. Vo vzťahu k vývoju v strane bol podstatný neskorší rozpor premiéra s Ivanom Šimkom a kauza "skupinka". 8. decembra 2003 vystúpila zo strany platforma okolo Ivana Šimka (celkovo sedem poslancov vrátane Zuzany Martinákovovej). Táto skupina poslancov neskôr založila stranu Slobodné fórum. Do klubu neskôr pribudol Jozef Banáš (pôvodne ANO).

Na začiatku februára 2006 z vládnej koalície odišlo KDH po spore s SDKÚ. Na Slovensku sa konali predčasné voľby. Strana sa vo volebnom období výrazne pričínala o úspechy v zahraničnej politike – vstup do NATO a Európskej únie. V parlamentných voľbách v roku 2006 strana získala 18,35% a 31 mandátov, skončila na druhom mieste a prešla do opozície. Najviac preferenčných hlasov získala Iveta Radičová (205 538) nasledovaná Ivanom Miklošom (199 801) a Mikulášom Dzurindom (165 729). 8. marca 2008 Prezídium SDKÚ-DS vylúčilo zo strany a pozastavilo práva člena štrnástim signatárom výzvy bratislavskej krajskej organizácie "Nastal čas na zmenu". Dzurinda v ten deň na tlačovej besede uviedol, že signatári flagrantne porušili stanovy a uznesenia Prezídia a išlo o ich demonštráciu vlastnej moci. Podľa neho nešlo signatárom o diskusiu, ale o vytváranie druhého centra moci. 17. marca Valentín Mikuš vyhlásil, že sa nazdáva, že svojím správaním Prezídium SDKÚ-DS porušilo jeho ľudské práva. "Dnes ráno som podal žalobu na Ústavný súd, pretože žiadne stanovy nemôžu byť v rozpore s ľudskými právami," oznámil novinárom. Dodal, že mu stranickým súdom ani nebolo umožnené nahliadnuť do spisu.

V septembri 2008 SDKÚ vypracovala dokument Slovensko má na viac – program SDKÚ-DS ako programovú alternatívu vlády Róberta Fica. V roku 2009 strana prehrala súboj o prezidentské kreslo, keď jej nominantka Iveta Radičová prehrala v druhom kole s Ivanom Gašparovičom. Vo februári 2010 po zverejnení kauzy financovania strany, sa vzdal postu volebného lídra Mikuláš Dzurinda, v primárnych voľbách následne vyhrala (v súboji s Ivanom Miklošom) a novou líderkou do volieb. Vládna koalícia nestihla realizovať počas svojho funkčného obdobia žiadne zásadné reformy s výnimkou zvýšenia transparentnosti zverejňovaním zmlúv a rozhodnutí súdov na internete. Po neúspešnom hlasovaní o eurovale vláde dňa 11. 10. 2011 nebola vyslovená dôvera a následne NR SR schválila skrátenie funkčného obdobia a predčasné parlamentné voľby boli vyhlásené na 10. 03. 2012. Predvolebnú kampaň najzásadnejšie poznačila Kauza Gorila a následné verejné protesty.

## **Záver**

Pre Slovensko bolo počas tranzície od totalitného systému k demokratickému príznačné, že hneď v prvej etape tranzície sa do popredia dostala línia centrum verzus periféria v podobe slovenského nacionalizmu, ktorá so vo veľkej miere prelínala so socioekonomickou líniou. Táto politika viedla k rozpadu ČSFR a vzniku samostatného Slovenska. HZDS čerpalo voličský potenciál z viacerých konfliktných línií, ktoré využívala v záujme mocenských ambícií. Porušovanie princípov parlamentnej demokracie, ľudských práv a menšinových práv videlo ku vzniku novej konfliktnej línie sporu o charakter politického režimu. V dôsledku toho sa stranický systém rozdelil na dva bloky a vznikol tak model „kvázi dvojblokového“ stranického systému, ktorý spĺňal niektoré znaky polarizovaného pluralizmu. Po volebnom víťazstve opozičných strán v roku 1998 sa začína prechod od polarizovaného k umiernenému pluralizmu, ktorý sa upevnil počas dvoch nasledujúcich funkčných období, v rámci ktorých sa striedali pri moci pravicové a ľavicové koalície.

Kým v 90. rokoch 20. storočia bola socioekonomická línia zatlačená do úzadia a mala podobu odlišných prístupov k transformácii v programoch politických strán bez adekvátnej sociálnej základne, v priebehu prvého desaťročia 21. storočia sa dotvára stratifikačná štruktúra spoločnosti, ktorá poukazuje na to, že sa posilnili väzby medzi sociálnym statusom voličov a ich voľbou. V sociálnej štruktúre spoločnosti je slabo zastúpená stredná vrstva a z hľadiska svojich príjmov je vtlačaná na úroveň nižších vrstiev. V dôsledku toho sa oslabuje voličské zázemie strán pravého stredu a rozširuje sa sociálna báza potenciálnych voličov strany Smer-SD, ktorá je jediným ľavicovým subjektom. Dôkazom toho môže byť stabilný rast voličskej základne Smeru-SD, ktorý vo voľbách 2012 získal nadpolovičnú väčšinu hlasov v Národnej rade SR a vytvoril jednofarebnú vládu. Vyjadruje to prechod od modelu umierneného pluralizmu k multipartizmu s dominujúcou politickou stranou. Súčasne s tým počas celého obdobia transformácie boli prítomné aj hodnotové orientácie, konfliktné línie štát verzus cirkev a slovenské centrum verzus maďarská periféria, pozdĺž ktorých vznikali politické strany a ktoré výrazne ovplyvňovali politické súperenie. Tieto línie majú svoj silný vnútorný potenciál, môžu sa aktivizovať a dostať sa do centra politického diania.

## **Zoznam bibliografických odkazov**

BARDI, L., MAIR, P., 2008. The Parameters of Party Systems. In: *Party Politics*, Vol. 14, No. 2, pp. 147-166. ISBN 80-7325-027-6.

BLONDEL, J., 1990. Types of Party System. In: Mair, P. (ed.). *The West European Party System*. Oxford: Oxford University Press, pp. 302-310. ISBN 978-80-7325-168-0.

GYÁRFÁŠOVÁ, O., 2011. *Voličské správanie na Slovensku. Teória, trendy, výskum*. Bratislava: Renesans. ISBN 978-80-7325-297-8.

- KOPEČEK, L., 2006. *Demokracie, diktatury a politické stranictví na Slovensku*. Brno: CDK. ISBN 978-80-7325-314-1.
- LIDÁK, J., KOGANOVÁ, V., LEŠKA, D., 1999. *Politické strany a hnutia na Slovensku po roku 1989*. Bratislava: Ekonóm. ISBN 978-80-7325-381-3.
- MAIR, P., 1997. *Party System Change: Approaches and Interpretations*. Oxford: Clarendon Press. ISBN 978-80-7325-344-8.
- MAŤKO, M. et al., 2012. *SDKÚ-DS – Strana reforiem a modernizácie Slovenska*. Bratislava: Inštitút pre moderné Slovensko. ISBN 978-80-7325-174-1.
- MARUŠIAK, J., 2005. Fenomén strany Smer: medzi „pragmatizmom“ a sociálnou demokraciou. In: *Středoevropské politické studie*, roč. VIII, č. 1, s. 19-55. ISBN80-7325-749-3.
- ROKKAN, S., CAMPBELL, A., TORSVIK, P., VALEN, H., 1970. *Citizens, Elections, Parties*. Oslo: Universitetsforlaget. ISBN 978-80-7325-380-2.
- SARTORI, G., 2005. *Parties and Party Systems: A Framework for Analysis*. Colchester: ECPR Press. ISBN978-80-7325-145-1.
- UČEŇ, P., 2009. *Ako pristupovať k národnému populizmu*. In: *Národný populizmus na Slovensku a slovensko-maďarské vzťahy 2006 – 2009*. Fórum inštitút pre výskum menšín, Šamorín. ISBN80-7325-093-3.
- UČEŇ, P., 2011. *Competitive lines in the Slovak 2010 parliamentary elections*. In: *Visegrad Elections 2010: Domestic Impact and European Consequences*, ed.: Oľga Gyárfášová a Grigorij Mesežnikov, Inštitút pre verejné otázky, Bratislava, pp. 79- 96.
- VAŠEČKA, I., 2002. *Sociálna stratifikácia a súdržnosť spoločnosti*. In: Kollár. M., Mesežnikov, G. ISBN 978-80-7367-378-9.

**PhDr. Miroslav Rádek, PhD.**

Trenčianska univerzita Alexandra Dubčeka v Trenčíne  
Katedra politológie  
Študentská ulica 2, 911 50 Trenčín  
miroslav.radek@tnuni.sk

# POTENCIÁLNE HROZBY CBRN TERORIZMU: POTREBA DIALÓGU S VEREJNOSŤOU

Jozef Sabol, Bedřich Šesták

## Abstract

The paper discusses some current aspects relevant to threats due to the potential use of CBRN weapons for terrorist purposes and the assessment of the resulting impact on the people and the contamination of the environment. At the same time, the issues associated with the preparedness to such an emergency situation, where it is important to concentrate on the minimization of its consequences, have also been outlined. For this purpose it is of utmost importance to ensure the cooperation with the public of the affected locality in order to optimize rescue operations which may in extreme cases require the evacuation of persons from the attacked area. For this purpose a dialogue conducted in an adequate and understandable manner between specialists and members of the public should be carried out. Such a communication should not be organized only when terrorist attack takes place but it should proceed as far as possible continuously where also available mass media are engaged. The aim of the dialogue should serve to achieve a better orientation of the public with respect to the assessment of radiological threats in the context of other risks.

## Úvod

História ľudstva je bohatá na najrôznejšie udalosti vrátane i tých bizarností, na ktoré by sme asi radi zabudli. To sa týka i úplne zbytočných a krutých vojnových konfliktov i teroristických útokov, ktorých v poslednej dobe pribúda. Toho sme boli v nedávno svedkami napr. v Paríži a v Bruseli. Dá sa očakávať, že v týchto útokoch, ktoré boli dosiaľ vedené pomocou klasických výbušnín a strelných zbraní, sa môžu v budúcnosti použiť aj niektoré nebezpečné a toxické látky. Musíme byť pripravení i na nasadenie zbraní využívajúcich materiály všeobecne známe pod označením CBRN (chemické, biologické, rádiologické a nukleárne). Použitie týchto zbraní teroristami predstavuje vážnu bezpečnostnú hrozbu pre mnohé krajiny, pričom terčom by sa mohli stať predovšetkým niektoré štáty v Európe. Toto nebezpečie sa môže ďalej zvýšiť i v dôsledku nekontrolovateľného prílivu migrantov z arabských i iných štátov. Je treba počítať s tým, že medzi nimi budú určití jedinci, ktorí majú spojenie s Islamským štátom alebo sú napojení na niektoré teroristické skupiny. Počet týchto osôb sa bude zrejme navyšovať tým, že sa k nim zaradia ďalší migranti, ktorí sa na svojej pomerne zdĺhavej a komplikovanej ceste radikalizujú a budú predstavovať značné, ale pritom skryté nebezpečie, ktoré sa podarí odhaliť až po určitej dobe. A to už môže byť v niektorých prípadoch príliš neskoro k tomu, aby sa ich záškodnícka činnosť mohla odpovedajúcim spôsobom paralyzovať.

## Medzinárodný terorizmus

Obecne môžeme terorizmus charakterizovať ako použitie násilia, prípadne jeho hrozby, k zastrašeniu protivníka s cieľom dosiahnutia alebo presadenia svojich určitých partikulárnych záujmov, ktoré môžu súvisieť s riešením náboženských, etnických, ideologických, politických, rasových, územných, majetkových či iných otázok. Terčom teroristických útokov sú väčšinou civilisti alebo iné neozbrojené resp. nepripravené skupiny ľudí, prípadne dôležité objekty kritickej infraštruktúry. Medzi teroristické metódy patria atentáty, bombové útoky, únosy osôb alebo dopravných prostriedkov a ďalšie násilné akty často páchané s neobyčajnou krutosťou. Tieto útoky bývajú plánované tak, aby vo verejnosti vyvolali paniku, strach a neistotu. Súčasťou terorizmu je i vydieranie zamerané na dosiahnutie splnenia konkrétnych

požiadaviek vrátane zaplattenia výkupného alebo prepustenia usvedčených teroristov z väzenia. Voľba spáchania teroristických útokov súvisí i so snahou vyvolať čo najväčšiu publicitu, ktorá má za cieľ zastrašiť a ovplyvniť najširšiu verejnosť.

## Nebezpečné účinky CBRN zbraní

Termín CBRN zahŕňa všetky druhy zbraní resp. ničivých prostriedkov, tj. chemické, biologické, rádiologické (rádioaktívne) a nukleárne (jadrové). CBRN zbrane, ktoré sa obvykle považujú za zbrane hromadného ničenia (ZHN), čo je do určitej miery otázne s výnimkou jadrových zbraní, môžeme formálne štrukturalizovať spôsobom ilustrovaným na obr. 1 (Durdiak et al. 2007, Sabol et al. 2014).

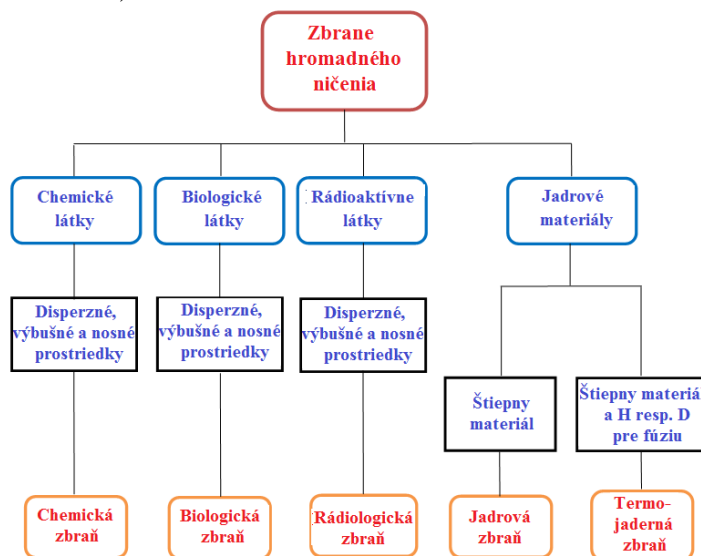

Obr. 1 Prehľad zbraní, ktoré sa obvykle považujú za zbrane hromadného ničenia

Je celý rad nebezpečných látok, ktoré sa bežne s výhodou používajú v priemysle, medicíne, poľnohospodárstve, vo výskume i inde. Pri manipulácii s týmito látkami sa musia dodržiavať určité špecifické bezpečnostné postupy, ktoré zaručujú adekvátnu ochranu porovnateľnú s bezpečnosťou v iných odvetviach. V prípade teroristických útokov sa môžu použiť vybrané nebezpečné chemické látky, v mnohých prípadoch viac-menej ľahko dostupné, alebo aj špeciálne bojové chemické látky, ku ktorým je prístup pre teroristov obvykle komplikovanejší, ale v zásade nie nemožný. Vo svojej podstate je bojová chemická látka zlúčeninou, ktorá je v určitom (relatívne veľmi malom množstve) buď smrteľná, alebo veľmi škodlivá. Chemické bojové látky sú hlavnou súčasťou chemických zbraní, ktoré ďalej zahŕňajú zariadenia schopné tieto zmesi dopraviť k cieľu, a zariadenia, ktoré nálož rozptýlia.

*Chemické látky*, okrem horľavých a oxidačných vlastností, môžu ohroziť zdravie človeka i niektorými svojimi ďalšími špecifickými účinkami. Podľa nich môžeme tieto látky rozdeliť do niekoľkých skupín: toxické, senzibilizujúce, karcinogénne, mutagénne, dráždivé, toxické pre reprodukciu a nebezpečné pre životné prostredie. Pre vojenské účely boli špeciálne vyvinuté rôzne extrémne toxické chemické látky. Tie sa dnes tiež môžu dostať i do rúk teroristov. Jedná sa predovšetkým o nasledujúce látky: všeobecne jedovaté a dusivé, pľuzgierotvorné, dráždivé, nervovo paralytické, a tiež tzv. psychoaktívne.

Pod pojmom *biologické látky* alebo tiež agens chápeme akékoľvek živé organizmy (či výsledky ich činnosti), z ktorých je možné vytvoriť infekčný materiál bakteriologickej resp. toxickéj povahy. Biologické zbrane môžu byť tvorené celkom šiestimi základnými skupinami biologických agens. Jedná sa o baktérie, víry, rickettsie, plesne (huby), toxíny a geneticky modifikované organizmy. Biologické zbrane sú také zbrane, ktoré využívajú škodlivé účinky



choroboplodných mikroorganizmov alebo ich toxínov na človeka, hospodárske zvieratá či plodiny. Biologická zbraň je založená na princípe použitia určitého organizmu (patogénu) alebo ním produkované látky (toxíny), ktorých cieľom je najčastejšie priamo človek, u ktorého má vyvolať chorobný stav (infekčné onemocnění či otravu), kde priamym následkom je jeho významné oslabenie alebo i smrť.

Je možné konštatovať, že proti väčšine vo svete sa vyskytujúcich biologických činiteľov je známy spôsob liečby. Výnimkou je však napríklad Ebola. Princípiálne je možné náš imunitný systém posilňovať natoľko, že sa stane vysoko odolným voči vírom a baktériám. Medzi najviac zneužitelné látky, ktoré spĺňajú vyššie uvedené kritéria, zaraďujeme nasledujúce látky (uvedené v poradí svojej rizikovosti): antrax (*Bacillus anthracis*) alebo inak slezinná sneť, mor (*Yersinia pestis*), variola (poxvirus variolae), hemoragické horúčky, tularémie (*Francisella tularensis*), brucelóza (*Brucella abortus*), brušný týfus (*Salmonella typhi*) a cholera. Prvé klinické príznaky nemoci, ktoré sú vyvolané použitými biologickými činiteľmi, sú prvým spoľahlivým alarmom. Tieto klinické príznaky sú však zreteľné až po uplynutí inkubačnej doby, tj. niekoľko hodín až týždňov po styku tejto látky s napadnutou osobou.

Pokiaľ ide o *rádiologické zbrane*, tak v tomto prípade sa jedná o použitie silných rádioaktívnych žiaričov, ktoré obsahujú vysokoaktívne rádionuklidy vo vhodnej chemickej a fyzikálnej forme. Takýto zdroj emituje jeden alebo viacej druhov ionizujúceho žiarenia (ďalej len žiarenie), ktoré môže zasiahnuť ľudský organizmus zvonku alebo z vnútra. Pokiaľ dopadá externé žiarenie na človeka, toto žiarenie, v závislosti na svojich vlastnostiach (hmotnosť, náboj, energia), môže ožiaariť jednotlivé orgány, pričom miera ožiarenia sa kvantifikuje pomocou príslušných veličín. Vychádza sa tu obvykle z dávky, ktorá predstavuje podiel energie absorbovanej žiarením a hmotnosti ožiareného objemu daného orgánu alebo tkaniva. K ožiareniu orgánov ľudského tela dochádza i v prípade, keď sa príslušná rádioaktívna látka dostane inhaláciou alebo ingesciou do organizmu a tam po nejakej dobe môže zotrvať, pričom neustále emituje žiarenie, ktoré taktiež vedie k dávke. Mnohé rádioaktívne žiariče nachádzajú rozsiahle uplatnenie v priemysle (priemyslové ožarovače, defektoskopia, merače vlhkosti, merače hrúbky, monitorovanie úrovni materiálov atď.), medicíne (teleterapii, brachyterapii, nukleárnej medicíne, ožarovače krvi, ožarovače pre sterilizáciu materiálov), vo vede a v ďalších aplikáciách. Vo všetkých týchto prípadoch je potrebné dôkladne zaistiť používané žiariče, aby nedošlo k ich odcudzeniu a k následnému zneužitiu pre teroristické účely. Nebezpečnosť rádioaktívnych žiaričov súvisí predovšetkým s ich aktivitou. Aktivita je pritom veličina charakterizujúca rádionuklid z hľadiska počtu premien resp. rozpadov za jednotku času, pričom jednému Bq (becquerel) odpovedá jeden rozpad za sekundu). Rádioaktívne žiariče sú z hľadiska stupňa ich škodlivosti zaradené do niekoľkých kategórií, pričom do kategórie 1 až 3 patria najviac nebezpečné zdroje (obr. 2).

Kategória	Aplikácie
 1 2 3	RTG zdroj, ožarovače, teleterapia gama nože (geologický prieskum)
	Priemyslové merače a monitory, karotáž
	Defektoskópia, brachyterapia (vyšší dávkový príkon)
4	Brachyterapia (nižší dávkový príkon), priemyslové žiariče (nižšia aktivita), denzitometry kostí, eliminátory statické elektriny
5	Brachyterapia (očné a permanenté implantátory), XRF prístroje, prístroje založené na záchyťe elektrónov, zdroje pre Mossbauerovskú spektrometriu, kontrolné žiariče

Obr. 2 Odstupňovanie rizika v dôsledku potenciálneho použitia rôznych intenzívnych rádioaktívnych žiaričov so vzrastajúcou aktivitou

Jadrový priemysel si bol od samého počiatku vedomý nebezpečia, že by sa *jadrový materiál* mohol dostať do nepovolaných rúk a tým i rôznymi cestami k teroristom. Na úrovni prevádzok ako aj na úrovni štátu existuje komplexná infraštruktúra zaisťujúca adekvátne zabezpečenie jadrového materiálu pred možnosťou jeho odcudzenia či sabotáže. Dokonca sa dá povedať, že žiadny iný obor nemá tak vyspelé bezpečnostné zaistenie aké je na jadrových elektrárnach, výskumných reaktoroch alebo v skladoch jadrového paliva či v úložiskách rádioaktívneho odpadu. Jadrové zariadenia sú chránené dobre vycvičenými bezpečnostnými zložkami a sú projektované a postavené tak, aby odolali i sebe väčším vonkajším vplyvom ako napríklad silnému zemetraseniu, tornádu či pádu dopravného lietadla.

### Vnímanie a posudzovanie rizika

Široká verejnosť nie je obvykle podrobne zoznámená s vlastnosťami a účinkami CBRN látok resp. zbraní využívajúcich týchto látok a materiálov pre teroristické účely alebo sabotáž. Preto vnímanie a posudzovanie CBRN, ale i iného rizika, sa u obyvateľstva niekedy markantne líši od hodnotenia takých situácií odborníkmi. Je tomu najmä preto, že verejnosť obvykle vychádza z neúplných a nespoľahlivých zdrojov informácií, ktoré o tom referujú s cieľom upútať za každú cenu pozornosť. Je to tiež prípad bulvárnej tlače, ktorá spravidla nereferuje o haváriách alebo iných mimoriadnych situáciách vyvážené a objektívne. Tým sa stáva, že názory verejnosti sú odlišné od názorov odborníkov, ktorí vychádzajú z overených informácií, ktoré potom hodnotia na základe svojich odborných poznatkov a skúseností (Sabol et al. 2014). Prístup k riziku akejkoľvek kritickej situácie sa dá charakterizovať tromi fázami (obr. 3): vnímanie rizika (pred udalosťou, potenciálne nebezpečenstvo), hodnotenie rizika (existuje reálna možnosť nebezpečnej situácie) a manažment rizika (v užšom zmysle reagovanie na mimoriadnu situáciu s cieľom minimalizovať jej dôsledky).

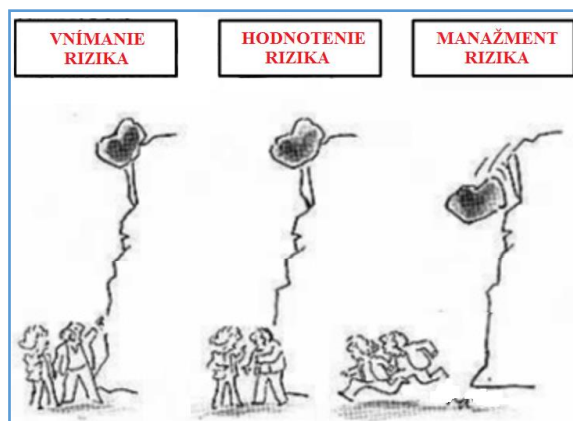

Obr. 3 Ilustrácia vnímania, hodnotenia a manažmentu rizika

Človek skúma a hodnotí veci okolo seba svojimi zmyslami (zrak, sluch, hmat, čuch, chuť), na základe ktorých získava určité špecifické informácie, ktoré potom ďalej svojím mozgom analyzuje. K správnym záverom dôjde obvykle len vtedy, ak pracuje s viacerými údajmi, ktoré umožňujú komplexnejšie popísanie a tým aj pochopenie skúmanej situácie či javu (obr. 4).



Obr. 4 Spoliehanie sa iba na zmysly väčšinou nevedie k správnej identifikácii objektu či javu

Iným konkrétnym prípadom z hodnotenia nebezpečenstva jednej zo zložiek CBRN rodiny, je ukážka ako pristupuje verejnosť k odhadu rizika spojeného s využívaním radiačných a jadrových technológií. Tu je verejnosť zvlášť citlivá a reálne riziko značne preceňuje, čo je do určitej miery pochopiteľné, keď vezmeme v úvahu dozvuky použitia atómových bômb Američanmi na konci 2. svetovej vojny. Za normálnych (plánovaných) okolností sú aplikácie ionizujúceho žiarenia a rádioaktívnych látok, ako aj mierové využívanie jadrovej energie omnoho bezpečnejšie než je to v takých oblastiach ako je baníctvo, chemický priemysel, doprava atď. Túto skutočnosť dokumentuje i prehľad príspevkov k ožiareniu obyvateľstva v dôsledku prírodných i umelých zdrojov žiarenia resp. ich aplikácií (obr. 5).

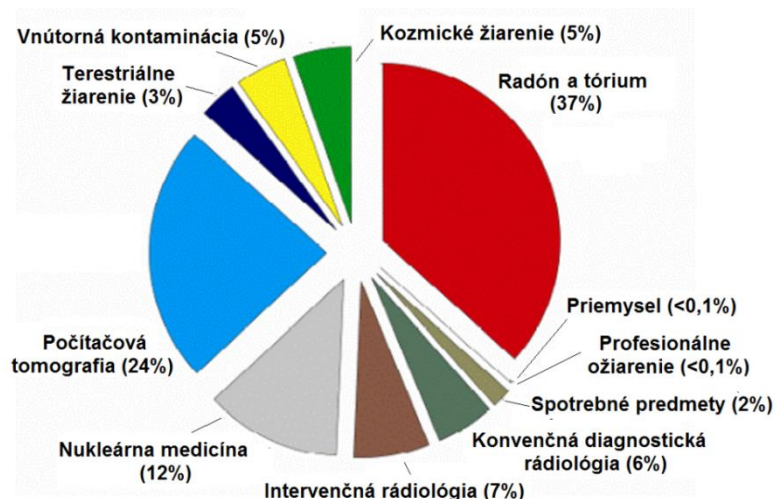

Obr. 5. Každý z nás v priemere dostane určitú ročnú dávku žiarenia, ktorá je jednak z prírodných zdrojov žiarenia (tú v zásade neovplyvníme) a jednak z aplikácií zdrojov žiarenia v rôznych oblastiach (najmä však v medicíne) a jadrovej energie (Schauer et al. 2006).

Veľkosť a dopad ožiarovania na obyvateľstvo je treba vidieť v kontexte úrovni jednotlivých príspevkov k celkovej radiačnej záťaži. V našom regióne, pokiaľ ide o prírodnú zložku ožiarovania, tak sa pohybujeme na hodnotách okolo 3-4 mSv za rok. Pre porovnanie, jedno röntgenové vyšetrenie pľúc je spojené s ožiarovaním pacienta dávkou 0,05 mSv, zatiaľ čo niektoré vyšetrenia pomocou počítačovej tomografie alebo pomocou rádiofarmaceutických látok (v nukleárnej medicíne) môže viesť k dávke až 10 i viacej mSv. Pre zaujímavosť, cestujúci pri ceste lietadlom z Bratislavy do New Yorku a späť dostane dávku okolo 0,1 mSv (v dôsledku zvýšenej intenzity kozmického žiarenia vo väčších výškach). V komunikácii s obyvateľstvom je dôležité na tieto fakty poukazovať, aby vnímalo hrozbu od žiarenia reálne a v súvislostiach a nepodliehalo rôznym neodborne vedeným kampaniam aplikáciám radiačných a jadrových technológií. Ktoré v mnohých prípadoch majú zjavne aj politický podtext.

Rádiofóbiu môžeme výstižne ilustrovať na prípade Rakúska, ktoré už pred rokmi sa postavilo zásadne proti jadrovej energetike aj keď už mali v podstate dokončenú jadrovú elektrárňu, ktorú potom, na základe výsledkov referenda, demontovali. Občania Slovenskej republiky a Českej republiky sa vystavujú ročne dávke menšej než 0,006 mSv, ktorá je vyvolaná prevádzkovaním jadrových elektrární na ich území. Predpokladá sa, že rakúske obyvateľstvo bude z toho „jadrového nebezpečenstva“ vystavené ešte menšej dávke. To však nebráni tomu, aby Rakúšanovia pri každej vhodnej príležitosti neatakovali najmä „nebezpečnosť“ jadrových elektrární Temelín a Dukovany.

V súčasnej dobe je bezpečnosť jadrových elektrární a ich odolnosť voči nehodám alebo pripravenosť na haváriu na veľmi vysokom stupni, celkovo sú po tejto stránke na tom lepšie než napr. veľké chemické kombináty. Od havárie v Černobyľu v r. 1986 sa zaznamenal obrovský pokrok v jadrovej bezpečnosti, nič na tom nemení ani havária vo Fukušime, ktorá bola vyvolaná vlnami tsunami po silnom zemetrasení. Pre predstavu, dopad černobyľskej havárie na obyvateľstvo v bývalom Československu bolo odhadnuté dávkou 0,6 mSv, ktorú do konca života neprekročia ani deti narodené tesne po tejto havárii. Pri styku s verejnosťou je treba používať hodnoverné argumenty, ktoré potom sa napomôžu pri riešení jadrových, ale i iných, mimoriadnych situácií, kde je spolupráca s obyvateľstvom veľmi dôležitá. Je treba poukázať aj na skutočnosť, že žiarenie a rádioaktivitu môžeme merať prístrojmi, ktoré sú enormne citlivé a môžu zaregistrovať dávky žiarenia hlboko pod úrovni prírodného radiačného pozadia. Takže, i keď prístroj alebo monitor reaguje na žiarenie v okolí (niečo ukazuje), to ešte nič neznamená, pretože sa jedná o tak nízke ožiarovanie, ktoré môžeme zanedbať.

Pri posudzovaní skutočných situácií musíme prihliadnuť jednak k pravdepodobnosti toho, že k takejto udalosti dôjde, a jednak k stupni jej nebezpečnosti alebo dopadu (dôsledku). Pokiaľ sú dôsledky veľmi malé, môžeme tolerovať i menej nebezpečné, pretože výsledný efekt je prijateľný (podľa určitých kritérií). Avšak v prípade udalostí s veľmi nepriaznivými dôsledkami, už im i pri malej pravdepodobnosti ich vzniku musíme venovať zvýšenú pozornosť (obr. 6). Medzi akceptovateľnými a neakceptovateľnými prípadmi leží oblasť kam sa radia také situácie, ktoré sa dajú riešiť včasným a účinným zásahom, ktorý môže minimalizovať jej dopad na prijateľnú úroveň.

		Impakt				
		Veľmi malý 1	Malý 2	Stredný 3	Veľký 4	Veľmi vysoký 5
Pravdepodobnosť	Veľmi vysoká 5	5	10	15	20	25
	Vysoká 4	4	8	12	16	20
	Stredná 3	3	6	9	12	15
	Malá 2	2	4	6	8	10
	Veľmi nízka 1	1	2	3	4	5

<span style="display:inline-block; width:15px; height:15px; background-color: #90EE90; border: 1px solid black;"></span> Akceptovateľné
<span style="display:inline-block; width:15px; height:15px; background-color: #FFFF00; border: 1px solid black;"></span> Akceptovateľné s opatreniami na minimalizáciu následkov
<span style="display:inline-block; width:15px; height:15px; background-color: #FF0000; border: 1px solid black;"></span> Neakceptovateľné

Obr. 6 Súvislosti medzi pravdepodobnosťou vzniku nebezpečnej situácie spojenej s akoukoľvek CBRN hrozbou a jej dôsledkami (impaktom)

Určité riziko je sprievodným javom každej ľudskej činnosti, pričom dochádza taktiež k nebezpečným situáciám v dôsledku rôznych prírodných udalostí nezávisle na človeku. Prvá kategória rizík zahŕňa potenciálne nebezpečie vyvolané pracovnými procesmi (priemyslové havárie) alebo využívaním techniky v najrôznejších oblastiach (dopravné nehody) a taktiež rizika vyskytujúce sa v bežnom každodennom živote (úrazy, fajčenie). Na druhej strane sa stretávame s nebezpečím prírodnej povahy, napr. povodne, zemetrasenie, príčiny ktorých sú mimo náš dosah. Vo všetkých prípadoch však existujú určité možnosti ako takéto situácie predvídať a pripraviť sa na nich, s cieľom zmiernenia alebo eliminácie ich dôsledkov na prijateľne minimum.

Existuje celý rad faktorov, ktoré majú vplyv na chápanie a nazeranie na nebezpečie spojené s akoukoľvek hrozbou (tab. 1). Tieto faktory musíme mať na zreteli pri styku s verejnosťou a hlavne pri vzájomnej komunikácii, kde sa jednoznačne potvrdzuje známa pravda: informované obyvateľstvo reálnejšie hodnotí riziko, o ktorom má určité povedomie. Navyiac s takými ľuďmi sa dá omnoho efektívnejšie spolupracovať pri likvidácii havárie alebo útoku.

Tab. 1 Niektoré dôležité okolnosti, ktoré ovplyvňujú chápania rizika verejnosťou

Faktory zvyšujúce obavy z rizika	Faktory znižujúce obavy z rizika
Nedobrovoľné (neočakávané) nebezpečenstvo	Dobrovoľné (očakávané) nebezpečenstvo
Bezprostredný dopad	Oneskorený dopad
Priamy dopad	Nepriamy dopad
Obavy (strach) z dôsledkov	Absencia obáv z dôsledkov
Vysoký počet obetí	Malý počet obetí
Lokalizácia obetí v čase a mieste	Obete rozptýlené v čase a mieste
Známe obeť	Neznáme obeť (štatistika)
Neznalosť okolností (nedostatok informácií)	Znalosť okolností
Nekontrolovateľné riziko	Kontrolovateľné riziko
Neznáme riziko	Známe riziko
Nedôvera v úrady (vláda, vedci)	Dôvera v úrady (vláda, vedci)
Veľká pozornosť médií	Malá pozornosť médií

Pokiaľ uvažujeme hrozbu, ktorú predstavujú zbrane CBRN, tak je treba prihliadnúť k rôznemu stupňu ich nebezpečia, ako aj pravdepodobnosť, že k takej situácii dôjde (obr. 7). Je zrejmé, že najväčší dopad budú mať jadrové zbrane, ale pravdepodobnosť ich použitia je veľmi malá v porovnaní s ďalšími zbraňami.

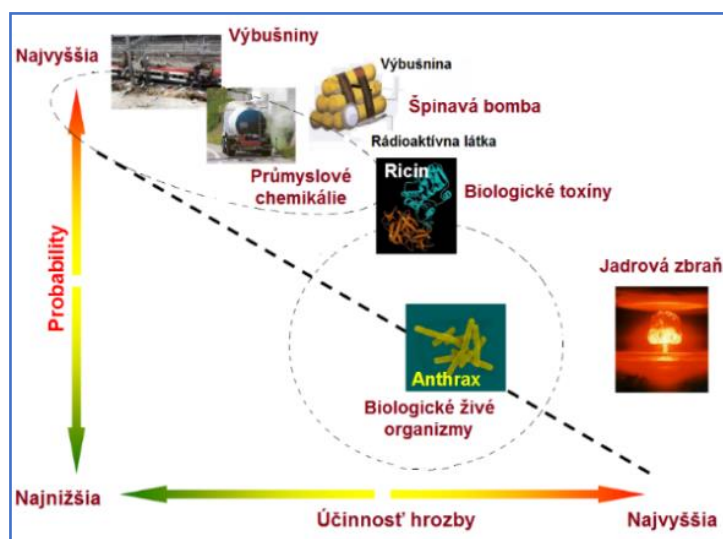

Obr. 7 Úroveň dôsledkov použitia jednotlivých CBRN zbraní a pravdepodobnosť, s ktorou k tomu môže dôjsť

### Boj proti CBRN nebezpečiu v medzinárodnom kontexte

Bojom proti terorizmu sa v obecnej rovine v celosvetovom kontexte zaoberajú predovšetkým najvyššie orgány OSN, kde bol Bezpečnostnou radou zriadený Výbor pre boj s terorizmom. História aktivít OSN v tejto oblasti nie je vôbec nová, v určitej forme sa objavila už v príslušných rezolúciách v r. 1972. Postupne bol v tomto smere prijatý celý rad významných rezolúcií a konvencií týkajúcich sa terorizmu.

Aj keď sa úloha EU na poli boja proti terorizmu neustále posilňuje, určujúce sú stále jednotlivé členské krajiny, ktoré tiež nesú hlavnú ťarchu konkrétnych protiteroristických operácií, zodpovedajú za fungovanie justície, policajných zborov a spravodajských služieb. Stále častejšie sa však v rámci EU hľadajú najlepšie postupy, ktoré môžu byť využité pre boj proti terorizmu. Medzi hlavné úlohy obsiahnuté v Akčnom pláne EU patria prevencia, detekcia, a pripravenosť a reagovanie na dôsledky teroristického útoku s použitím CBRN zbraní. Európska únia zahájila v máji 2010 svoju iniciatívu týkajúcu sa Stredísk (centier) excelencie (Centre of Excellence - CoE) v oblasti CBRN rizík. Účelom tejto iniciatívy je posilniť inštitucionálne kapacity krajín a regiónov zemí mimo EU s cieľom znížiť riziká CBRN, ktoré by mohli EU ohroziť, pokiaľ sa im nebude čeliť. Tento nástroj stability zameraný na rozvoj kultúry bezpečnosti a zabezpečenia v oblasti CBRN po celom svete. Zriadenie týchto centier súvisí s filozofiou boja proti medzinárodnému terorizmu – bojovať proti nemu v mieste jeho zrodu skôr než sa rozšíri a preniesie do krajín EU. Geografické rozmiestnenie prvých Centier excelencie ilustruje obr. 8.

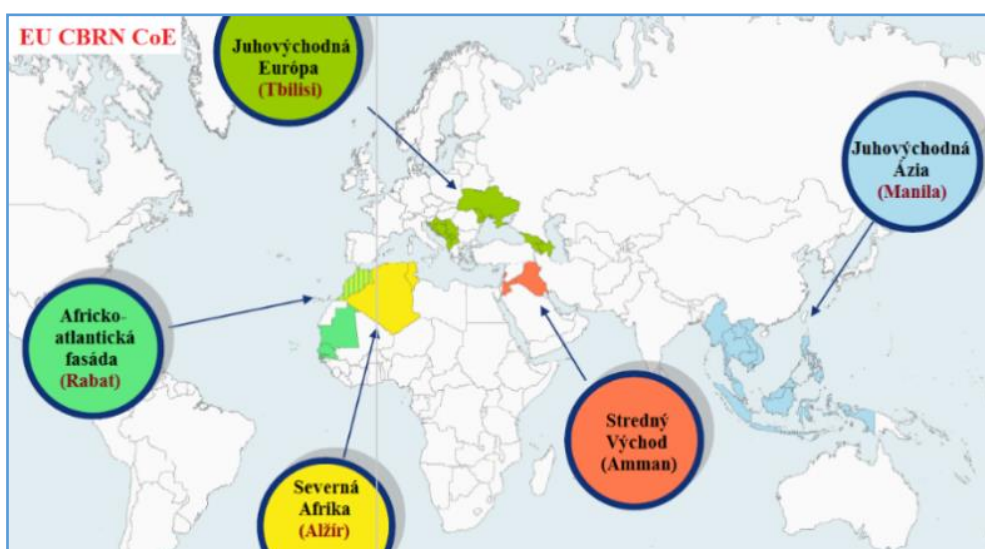

Obr. 8 Prvé CBRN Centrá excelencie, ktoré Európska Únia zriadila vo vybraných regiónoch. Neskôr k nim pribudli centrá roveň v Taškente (Stredná Ázia), Abu Dhabi (krajiny Perzského zálivu) a Nairobi (Východná a stredná Afrika).

V súčasnej dobe CBRN Centrá excelencie zahŕňujú nasledujúce krajiny (Wikipedia 2016):

- *Africko-atlantická fasáda:* Benin, Kamerun, Pobrežie slonoviny, Gabon, Libéria, Mauretánia, Maroko, Senegal, Togo;
- *Stredná Ázia:* Afganistan, Kirgizstan, Tadžikistan, Uzbekistan;
- *Východná a stredná Afrika:* Burundi, Demokratická republika Kongo, Ghana, Keňa, Malawi, Rwanda, Seychely, Tanzánia, Uganda, Zambia;
- *Krajiny Perzského zálivu:* Katar, Saudská Arábia, Spojené arabské emiráty;
- *Stredný východ:* Irak, Jordánsko, Libanon;
- *Severná Afrika:* Alžírsko, Burkina Faso, Líbya, Mali, Maroko, Niger, Tunisko;
- *Juhovýchodná Ázia:* Brunej Darussalam, Kambodža, Indonézia, Laos, Filipíny, Singapur, Thajsko, Vietnam;
- *Juhovýchodná a východná Európa:* Albánsko, Arménsko, Bosna a Hercegovina, Gruzínsko, Moldavsko, Čierna Hora, Srbsko, Ukrajina.

Centrá excelencie zohrávajú dôležitú funkciu nielen v boji proti CBRN nebezpečiu v jednotlivých regiónoch, ale vyvíjajú aj osvetovú a vzdelávaciu činnosť organizovaním rôznych konferencií a kurzov, ktoré tiež napomáhajú lepšej informovanosti obyvateľov.

## **Záver**

Komunikácia a informovanosť obyvateľstva o nebezpečí, ktoré predstavujú CBRN látky a zbrane využívajúce tieto látky, je dôležité opatrenie na zníženie rizika širokej verejnosti v prípade teroristického útoku. Verejnosť, ktorá má o tomto nebezpečí aspoň základné poznatky, je schopná sa lepšie brániť proti takejto hrozbe a hlavne efektívnejšie potom spolupracuje so zasahujúcimi jednotkami a ich velením.

Pri likvidácii následkov útoku s použitím CBRN zbraní hrá zásadnú úlohu krízový manažment. Krízový manažment predstavuje súbor vedeckých poznatkov, odborných postupov a aplikačných nástrojov preventívnych, rozhodovacích a technologických opatrení umožňujúcich zodpovedným pracovníkom riešiť mimoriadne situácie. Jednotlivé fázy krízového manažmentu zahŕňajú analýzu potenciálneho zdroja ohrozenia, identifikáciu potenciálneho či skutočného zdroja ohrozenia, prevenciu, záchranu a obnovu života a činností v nových podmienkach po likvidácii následkov krízy. Je nutné zaistiť pritom ochranu obyvateľstva všetkých vekových skupín. Základným prvkom systému ochrany obyvateľstva musí byť adekvátne informovaný a všeobecne vzdelaný občan, ktorý bude vedieť reagovať na prijaté opatrenia, chrániť seba a poskytovať pomoc ostatným osobám. Vo verejnoprávnych médiách je treba vytvoriť väčší časový priestor k informovaniu obyvateľstva o hroziacich alebo skutočných mimoriadnych udalostiach a jeho chovanie pri ich zvládaní, ale i k preventívne výchovnému pôsobeniu na obyvateľstvo.

## **Zoznam bibliografických odkazov**

DURDIAK, J. et al., 2005. *Zbrane hromadného ničenia – Aktuálna bezpečnostná hrozba*. Bratislava: IBOŠ, MOSR.

SABOL, J. et al., 2014. *Současné aktivity EU v boji proti globální hrozbě CBRN terorismu*. 5. medzinárodná vedecká konferencia „Národná bezpečnosť 2014“. Liptovský Mikuláš, 2.-3.2014. Zborník vedeckých a odborných prác. Liptovský Mikuláš, 2014, s. 429-439. ISBN 978-80-7454-282-4.

SABOL et al., 2014. *Communication with the Public in Radiation Protection and Nuclear Safety*. European Nuclear Society, Marseille, 11-14 May 2014. Conf. Proc. pp. 150-7.

SHAUER, D., O.W. LINTON., 2006. *National Council on Radiation Protection and Measurements Report Shows Substantial Medical Exposure Increase*. Radiology, Vol. 253(2), 2006, pp. 293-296.

WIKIPEDIA, 2016. *EU CBRN Risk Mitigation CoE Initiative*. [Online, 2016-04-12]. Dostupné z: [https://en.wikipedia.org/wiki/EU\\_CBRN\\_Risk\\_Mitigation\\_CoE\\_Initiative](https://en.wikipedia.org/wiki/EU_CBRN_Risk_Mitigation_CoE_Initiative).

**doc. Ing. Jozef Sabol, DrSc.**

**prof. Ing. Bedřich Šesták, DrSc.**

Policejní akademie ČR v Praze

Lhotecká 559, 143 01 Praha 4, Česká republika

sabol@polac.cz, sestakb@polac.cz



# JÁN PAVOL II – FENOMÉN V MEDIÁLNO M PRIESTORE

Ján Sabol

## Abstract

John Paul II was the Pope who is able to use the media to promote Christian messages. It is this aspect we would like to also use in creating multimedia works: John Paul II. The memory of the first Slavic pope, whose premiere took place on 12/18/2015 in Kosice. Our contribution combines the view creator (author - director) and the theoretician of creating the multimedia work, which was based on the model of syncretism - the use of multiple processes of different types of art as well as personal experiences maker who is trying to discover inspirational ideas and a strong spiritual message of Karol Wojtyła.

Môj príspevok na tému Ján Pavol II bude mať dve roviny, ktoré však spolu súvisia, sú akýmsi rubom a lícom tej istej mince. Bude to pohľad teoretický, pohľad, ktorý sa bude snažiť analyzovať kreovanie multimediálneho diela v jeho synkretickom šate, na druhej strane to bude pohľad autora, ktorý sa ponára a spoznáva hlbšie životný príbeh svätého otca. Je to zároveň pohľad režiséra, ktorý podobne ako architekt balansuje na hrane exaktnosti a intuície, na hrane presne vypovedateľného až matematického (aj keď sa to na prvý pohľad tak nezdá) a toho krásne čarovného ľudského, so snahou do ponoru ľudského bytia a žitia, na ktoré azda neplatia žiadne univerzálne rovnice. Wojtylova osobitá životná agilita presahovala neraz hranice teológie, bola podnetom i zdrojom napr. pre genézu kultúrnej hodnoty, stačí spomenúť hoci len slovenské projekty. Dalo by sa to demonštrovať na téme troch košických mučeníkov (Štefan Pongráč, Melichar Grodiecki, Marek Križin, ktorí boli umučení Betlenovými povstalcami roku 1619 v Košiciach). Práve Ján Pavol II. sa zaslúžil o ich svätorečenie. Táto udalosť sa stala podnetom pre tvorbu niekoľkých umeleckých projektov. Za viaceré spomeňme drámu Karola Horáka Svedectvo krvi, ktorú uviedla činohra Štátneho divadla v Košiciach v spolupráci s poľským realizačným tímom. (Tiež existuje jej rozhlasová podoba).

Tieto skutočnosti iba potvrdzujú neobyčajný inšpiratívny štatút veľkej osobnosti svetovej histórie a kultúry v závere 20. a na začiatku nového storočia - energia jeho diela, činnosti obsahuje trvalé hodnoty aktuálne aj v prítomnom čase. Bolo to zhruba pred rokom, keď sme v autorskom tíme spolu so scenáristami riaditeľom Štátneho divadla Košice Petrom Himičom a profesorom Jozefom Leščinským dostali od producenta Igora Havrilu ponuku vytvoriť, ako to povedal pri jednom z rozhovorov, „akési“ dielo o Jánovi Pavlovi II, a dodal: „Neviem ako to má vyzeráť, ale malo by to byť niečo, čo keď ľudiavidia, prebudí to v nich silný zážitok.“

Pre režiséra sa naskytla tak hneď dvakrát veľmi zaujímavá príležitosť:

1. malo ísť o dielo originálne, pôvodné, od producenta dostal autorsky tím prakticky voľnú ruku. Bola to Tabula rasa, a aj keď priznáme možno, že všetko tu už bolo, že ľudské emócie sa v zásade nevyvíjajú, že sa mení len forma, šat, predsa len išlo o nepopísaný papier, ktorého riadky bolo potrebné zapísať.

2. samotná téma alebo použijeme skôr termín látka, o ktorom Stanislav Rakús píše, že každé „dielo je síce ontologicky samým sebou, no okrem toho je aj tým, čo poukazuje na svet mimo seba, na skutočnosť, ktorá – hoci v diele ontologicky neprítomná, či „fiktívna“ - patrí do autorskej i čitateľskej empirickej sféry tak, že bez nej by nemohlo dôjsť ku komunikácii, k porozumeniu toho, o čom autor hovorí“ (Rakús 2011). Zároveň z hľadiska kreovania umeleckého textu mala v sebe táto látka, z ktorej sa vyabstrahovala téma, zakomponované dôležité aspekty, ktoré sú pre percipienta apriórne pútavé, stimulujúce jeho pozornosť. Samotný fenomén pontifikátu nesie v sebe fenomén magickosti až mystickosti, k tomu životný príbeh Jána Pavla II má silno epicko-dramatický charakter, ktorý umožňoval

konkretizovať úseky života, nesúce v sebe dramatický akcent, epický príbeh a filozofické sentencie dokreslené lyrickými prvkami.

Na charakteristiku diela, ktoré sme kreovali, si vypomôžem informáciou z bulletinu, azda táto informácia najlepšie priblíži formu aj obsah diela, ktorého sa budem dotýkať: „130 umelcov, pozostávajúcich z 56-tich členov orchestra, 40-tich členov speváckeho zboru, 30 členného detského zboru a 4 sólistov, vám viac ako dvojhodinové putovanie po životných cestách Jána Pavla II., sprijemnia prednesom svetoznámych hudobných diel Mozarta, Pucciniho, Čajkovského či Verdiho, ako aj príjemným sólovým a zborovým spevom. Skladby ako je *Lacrimosa* od Mozarta, *Zbor Židov* od Verdiho, ale aj *Bárka* – pieseň Jána Pavla II. a *Tichá noc* v závere, vás aspoň na chvíľu vytrhnú z prostredia každodenného zhonu a starostí. Sprievodné slová moderátorov, doplnené o obrazovú a video projekciu na troch veľkoplošných LED obrazovkách, vám v dvoch častiach večera predstavia Jána Pavla II. ako malého Karola, študenta, divadelníka, športovca, ale aj ako kňaza, biskupa a v neposlednom rade ako pápeža až po posledné hodiny života. Fotografie, reálne dokumenty, reportáže ale aj výpovede ľudí, ktorí sa osobne s Jánom Pavlom II. stretli, vám obnovia poznané, ale prinesú aj niečo nové a zaujímavé, čo vás obohatí a veríme že aj poteší.“ Na základe tejto informácie len môžeme konštatovať, že dielo, ktorého oficiálny názov znel „Ján Pavol II – spomienka na 1. slovanského pápeža.“ (premiéra 19.12.2015 Steel arena Košice) bolo vytvorené synkretickou formou, (oficiálne znelo ako multimedialne dielo), v ktorej sa spojili prvky troch typov umenia: hudobného, interpretačného a filmového. Každé z týchto typov umenia ponúklo percepčný zážitok založený na jeho otnologickom princípe: hudobný inklinujúci k lyrickému – meditativnému, interpretačné (textové) – inklinujúce k epickému, objektívnemu, informačnému, ako hovorí J. Lotman operatívne, filmové – s využitím dramatického, akcie. Tu sa na chvíľu pozastavíme nad teoretickým zadefinovaním pojmov lyrika, epika, dráma, ale hlavne lyrické, epické a dramatické smerom k realizovanému dielu, ale aj v širších umeleckých kontextov. Problematika lyriky, epiky a drámy spadá do oblasti genológie a literárnej teórie vo všeobecnosti, no zároveň materiál, s ktorým pracuje genológia a otázky, ktoré ponúka prechádzajú nad rámec literárnej teórie, aj do iných typov umení. Tu by sme chceli zdôrazniť, že sa vyhýbame pojmom lyrika, epika a dráma a keďže poukazujeme skôr na interferenciu rôznych postupov, z rôznych sémantických rovín z literárneho, filmového, divadelného, hudobného v jednom diele, je vhodnejšie skôr využívať adjektívne podoby definovania druhových vlastností textu a to „lyrické“, „epické“, „dramatické“. Dôraz na adjektívne podoby „lyrické“, „epické“, „dramatické“ podal už Emil Staiger. Podľa Staigera je skoro nemožné určiť podstatu lyrickej básne, preto sa vyhýba striktnému vymedzeniu literárnych druhov s akým prišla klasicistická veda na lyriku, epiku a dramatikú, dá sa však podľa neho určiť čo je „to“ „lyrické“, „epické“, „dramatické“. Literárne dielo, tak podľa, Staigera, môže byť viac lyrické, epické alebo dramatické. Logické teda je, že najviac epického je v epike, lyrického v lyrike, dramatického v dramatike. A ako ďalej dodáva: „každý človek má vraj v sebe akúsi ideu „lyrického“, skrsla v ňom kedysi pri určitej príležitosti a nemusí mať nič spoločného s umeleckým dielom. Mohlo sa tak stať pri vnímaní istej krajiny“ (Staiger 2008 ).Môžeme len konštatovať, že látková skutočnosť teda pôsobí na percipienta, ovplyvňuje jeho emocionálnu aj racionálnu rovinu.

V priebehu ľudských dejín vždy dochádzalo v umeleckej činnosti k vzájomným prelínaním sa, interferovaním rôznych postupov, prvkov jedného typu umenia do druhého, čím vznikali rôzne synkretické štruktúry umeleckého diela. Takéto zoskupovanie sa, vzájomné interakcie rôznych typov umení, boli a sú prirodzenou vlastnosťou umeleckého kreovania, autor umeleckého diela sa jednoducho môže „inšpirovať“ niekedy viac formou, inokedy vnútornými dimenziami umeleckého potenciálu tak povediac spoza hraníc domovskej umeleckej štruktúry. Väčšinou sa opozícia lyrické – epické spája paralelne s terminológiou prevzatou z psychológie a to s pomenovaním tenzia a detenzia, ktorý súvisí

s faktom využívania homeostázy u človeka, prirodzene v umenovede v používaní týchto pojmov nastáva určitý posun. Miko dodáva, že tenzia a redukcia tenzie sa v literárnom texte realizujú v dvoch jeho rovinách; v tematickej rovine ako konflikt a spôsob jeho riešenia a v tvarovej, formálnej rovine na úrovni zvukovej a rytmickej štruktúry textu a ďalej dodáva „Konflikt a jeho riešenie v epike, t. j. tematická tenzia a detenzia sú v podstate analógiou životnej, široko chápanej stresovej situácie a jej objektívneho riešenia. Pritom treba poznamenať, že tzv. objektívne riešenie je len jedno z možných, je to vlastne adekvátne riešenie“ (Miko 1973). Ak však prihliadneme na pomerne bohatú a komplikovanú štruktúru spomínaného multimediálneho diela, v ktorom sa paralelne strieda viacero významových, znakových rovín, môžeme pripustiť, že tento neustály proces percepcie a zároveň kreácie diela v polohách tenzie – detenzie, sa odohráva prakticky permanentne v každej z týchto rovín, či už na formálnej alebo významovej rovine. Nastáva tu teda otázka, či paralelne s objektívnou realitou, ktorá ako keby neustále plynula v rôznych obmenách a intenzitách psychickej tenzie a detenzie, sa neodohráva analogický tento princíp neustálej „konfrontácie“ týchto dvoch entít, a teda zároveň aj lyrického, epického, dodávame aj dramatického v každom umeleckom texte, v každom jeho okamihu a na každej úrovni štruktúry textu. Z danej Mikovej tézy môžeme dedukovať, že akékoľvek vybočenie z rytmizácie textu, vytvorením rytmickej asymetrie v určitom danom okamihu, vytvorí takáto skladba tenzné miesto, ktoré narušuje pôvodnú rytmickú symetriu. Táto rytmizácia a derytmizácia sa však nemusí odohrávať nevyhnutne len v rovine formy, ale aj v iných rovinách štruktúry diela, preto samotný fenomén rytmizácie textu nevidíme, len vo fonickej a skladbovej rovine umeleckého diela, ale aj v ďalších častiach textového materiálu. Tenzný princíp, teda prichádza v rytmizovanej skladbe v bode zlomu, jeho účinok na percipienta je vytvoriť intenzitu zážitku. A práve účinnosť tohto zlomu na percipienta môže mať charakter tenzie lyrickej, ale, a tu podotýkame aj dramatickej. Ak vytvárame opozíciu lyrickej – epickej, musíme prihliadať aj na princíp dramatický, na ktorý sa často zabúda, akoby tento princíp bol z inej úvahovej roviny a v opozícii lyrickej – epickej jednoducho nemal svoje miesto. Akákoľvek informácia môže mať charakter viac či menej lyrickej, viac či menej epickej alebo viac či menej dramatickej, ide len o mieru koherencie, interferencie v danom zvolenom okamihu.

Základnou vlastnosťou epiky je jej sujetovosť, lyrika túto sujetovosť oslabuje, posilňujúc skôr líniu simultánnosti. Preto aj miera entropie v lyrike je väčšia ako v epike, čo – prirodzene – súvisí s výrazným pertraktovaním subjektívneho, ktorý vyvoláva intenzívnejší emocionálny efekt, ako je to pri epike. Epika je charakterizovaná predovšetkým zachytením objektívneho sveta, je pre ňu typická temporálnosť, ale aj kauzalita. Lyrika zasa temporálnosť narúša; sen, spomienka, retrospektívny čas, to sú fenomény, ktoré lyrika využíva, tak ako hovorí Staiger, „lyrický štýl“ je spomienkou.. V týchto úvahách nadväzujeme na konštatovanie v textoch E. Staigera *Základní pojmy poetiky* a J. Pašteku *Estetické paralely umenia*, v ktorej Pašteka konštatuje: „Povedzme to s použitím Staigerovej formulácie: literárne dielo, (podotýkame nielen literárne, ale prakticky každé umelecké dielo) ktoré by bolo ‚celkom epické‘ alebo, celkom dramatické‘ (v knihe *Lyrické prvky vo filmovej štruktúre* sme podotkli a doplnili *celkomlyrické*), je nemysliteľné, pretože každé literárne dielo má podiel na všetkých druhoch a len isté ‚viac‘ alebo ‚menej‘ rozhodne o tom, či toto dielo nazveme ‚epickým‘, ‚dramatickým‘ alebo ‚lyrickým‘. Emil Staiger totiž pri fundamentálnom skúmaní druhov skonštatoval, že každé pravé literárne dielo sa podieľa na všetkých druhových ideách rozdielnou mierou aj spôsobom a že odlišnosť tohto podielu je základom neprehľadného bohatstva historicky vzniknutých foriem.“ Dodajme k tomu iba toľko, že diferencie medzi epickým, dramatickým a lyrickým dielom prvotne určujú *nejazykové rozdiely v ich štruktúrach*“ (Pašteka 2005).

Prichádzame k druhej rovine nášho príspevku, autorsko-esejistický, režisérsky pohľad, na osobnosť Jána Pavla II.: Raz, keď sa chcel telefonicky Karol Wojtyła spojiť s nemocnicou v Zurichu, v ktorej bol hospitalizovaný jeho priateľ biskup Deskura, ozval sa sestričke do

telefónu: „Haló, tu pápež.“ Bolo to tak neskutočné, že ona okamžite odpovedala: „A ja som cisárovná z Číny.“ Vedel, že udržať prezieravú myseľ znamená udržiavať aj telo. Preto dal napríklad v letnom sídle pápežov postaviť na dvore bazén. Výčitka novinárov vo veci veľkých nákladov na takúto „hračku“ dostala okamžitú, športovo povedané, pápežovu kontru: „Určite je tento bazén oveľa lacnejší ako nové konkláve.“ To sú jedny z príbehov, ktoré dokresľujú charakter človečenstva Karola Wojtyła, aj tieto vety zazneli v multimediálnom diele, ktorého cieľom nebola pietna zbožštená spomienka, ale ukázať Karola Wojtyła ako človeka z mäsa a kosti a... samozrejme ako človeka s veľkou charizmou a hlbokou vierou: Modlitba... „modlitba ako živý styk so živým Bohom, so živým vzkrieseným Kristom, to bolo jeho tajomstvo. Keď sa on modlil, tak to všetko okolo neexistovalo.“ spomína kardinál Tomko. Ekumenizmus, podať si ruku s niekým iným, naoko cudzím, to bol ďalší fenomén v pontifikáte Karola Wojtyły, ktorý sa v jeho živote vyskytuje prakticky od detských čias. „Mladý Lolek, ako Karola Wojtyły doma volali, mal aj veľa nekatolíckych kamarátov, medzi nimi bol aj Jurek. Chlapci radi hrávali futbal na lúke pri rieke Skawa. Jedného dňa vstúpil Jurek do kostola, aby vyzdvihol Lolka na futbalový zápas. Keď sa istá žena čudovala, že vidí syna predstaveného židovskej obce v katolíckom kostole, Karol povedal: „Nie sme všetci Božie deti?“. „Bol to pápež, ktorý ako prvý v histórii vstúpil do synagógy a do mešity. Pápež, ktorý v Assisi 27. 10. 1986 prvýkrát v histórii zjednotil v modlitbe zástupcov všetkých cirkví a náboženstiev. A aj pri tejto príležitosti niektorí hundrali. Potichu, ale hundrali.“ dodáva vo svojich spomienkach kardinál Dziwisz. A ešte jedna vec stojí za pozornosť na osobnosti Karola Wojtyły, nielen silný ekumenizmus, ale aj snaha zafinovať dobro, áno, aj vtedy, keď to mnohých možno má zabolieť, aj vtedy, keď treba skloniť hlavu, ako to bolo v Prešove pri spomienkovom akte na prešovské jatky, alebo jeho vyrieknutie „Mea culpa“, ktoré malo charakter prosby o odpustenie za hriechy minulosti: „Dobro sa obháji samo, ale viny minulosti treba priznať. Prosba o odpustenie poslúži na očistenie pamäti, aby sa dobru dodalo ešte viac svetla.“ povedal Ján Pavol II.

Dnes môžeme len hádať, či zvolenie Karola Wojtyły bol ťah Božej Prozreteľnosti, alebo diplomatický akt alebo tak trochu namiešanie farieb mystickej osudovosti, kde sa spája to nadpozemské s reálnym, pozemským. Boj proti komunizmu a boj proti chudobe, možno tak by sme mohli pomenovať jedny z najdôležitejších úloh pontifikátu Jána Pavla II. Aj preto nám bol blízkym pápežom, nielen svojou slovanskosťou, ale aj pochopením situácie, v ktorej sme sa ocitli, podobne ako ostatné krajiny sovietskeho bloku. Ľudské práva, to bolo heslo pápeža, ktorý Cirkev preniesol cez nové tisícročie. Pre celé Poľsko, pre Solidaritu, sa jeho návštevy v komunistickom Poľsku stali veľkou inšpiráciou, možno len pamätníci a priami účastníci by dokázali pomenovať energiu a nádej, zmysel biť sa za slobodu a ľudskú dôstojnosť. Nebol to len príbeh poľského národa, nebol to len súboj poliakov s komunistickými modlami, s heslami, ktoré defraudovali ľudské bytie, bola to energia, ktorá ťala do systému v celom socialistickom bloku, veď predovšetkým preto sa písal aj príbeh menom Mehmet Ali Agca. No problém komunizmu, nebol len problémom Európy, latinská Amerika sa zmiatla vo vlne socialistických revolúcií, akoby ľudstvo prechádzalo z extrémneho do extrémneho riešenia. Liek na nerovnosť a korupciu v politike a u nadnárodných korporácií, mal byť liek akejsi rovnosti, ktorá však mala na svedomí len v latinskej Amerike sta tisíce obetí. Po svojich cestách po krajinách latinskej Ameriky varoval, cesta socializmu je falošná cesta rovnosti, je len jedna cesta rovnosti a tou je Ježiš Kristus a opakoval počas celého svojho života: Nebojte sa! Nebojte sa otvoriť svoje srdce viere. Latinská Amerika písala rôzne príbehy, napr. mnohí mu vyčítali, keď sa ukázal s fašistickým diktátorom Pinochetom na balkóne. Mal to byť rafinovaný spôsob potvrdenia politickej diktatúry v Chile, no len málo kto v tom okamihu, keď vstupoval pápež na balkón s Pinochetom vedel, čo je za tým diplomatickým aktom. Bolo to slovo od diktátora, ktorý sľúbil, že začne prepúšťať politických väzňov. Bol to moment záchrany životov od brutálneho väznenia v chilských žalárov, veď ľudské práva so posvätné

ako prízvukoval pri svojej návšteve vo Washingtone. No ak aj prišlo víťazstvo, víťazstvo nad totalitným myslením, vždy upozorňoval, vždy vztýčil prst nad slobodu, ktorá by mala byť bezbrehá, pred slobodu bez pravidiel, pred slobodu, ktorá sa stáva synonymom egoizmu. Tušil aký boj očakáva latinskú Ameriku, a vlastne celý svet. Zdolať totalitné režimy, to bola len jedna časť úlohy, prichádza však úloha oveľa ťažšia a oveľa hrozivejšia, úloha nastaviť človeku akési zrkadlo, že sloboda môže byť synonymom aj povrchnosti, sloboda skrytá za liberálnymi frázami o ľudskej slobode, ktorá sa však stáva otrokom biznisu. Sloboda, ktorá sa schováva pod formami popkultúrnej pestrofarebnosti, o ktorej kedysi jeden kritik povedal: „Ak ste pozerali film rokov 70-tych mali ste chuť meniť svet, ak ste pozerali alebo počúvali hudbu obdobia popkultúry mali ste chuť akurát si ísť kúpiť plechovku coca-coly do obchodu. „Odsúdil zvrátené mechanizmy globalizácie, ktorá negatívne vplýva na ekonomiku chudobných krajín.“ Globalizácia, má tendenciu byť zásadne antidemokratická, globalizácia má tendenciu združovať v čo najužších rukách, čo najväčšie bohatstvo zeme a tým zásadne ovplyvňovať politiku rôznych krajín. Biznis je dnes skoro za každou vojnou: „Ako si len môžu myslieť, že ide o spravodlivú vec.“! Povedal keď padli vojska do Iraku. Bolo to v marci roku 2003 kedy pápež odložil hárok s príhovorom a trasúcim sa hlasom povedal: „Už nikdy viac vojnu!“ Bolo to v momente keď vojská bombardovali Bagdád. „Ján Pavol II v neoliberalizme, predovšetkým v jeho forme – konzumizme videl duchovnú hrozbu, ktorá nie je o nič menšia, než bola tá, ktorú predstavoval marxizmus. Neoliberalizmus bol mimoriadne nebezpečný aj z iných dôvodov.

Snažil sa úplne oddeliť náboženstvo a spoločnosť a tým aj poprieť verejné uznanie osobnej viery. Okrem toho dával čoraz väčší priestor kampaniam proti ľudskému životu, ktoré začali podporovať aj medzinárodné organizácie a agentúry Spojených národov,“ ako na to upozorňuje kardinál Dziwisz. A práve to je to čomu teraz čelí viera, búranie chrámov doslovne aj obrazne, a tlaku mediálneho priestoru, meanstrímového kultu, kde sa vytráca to – My a nahrádza sa tým – Ja. Je to doba, kedy si Európa aj svet hľadá akoby novú identitu definovanú opäť a po koľký už krát novými pseudohumánnymi teóriami schovávajúcimi sa tento krát za frázy o rodovej rovnosti ako na to poukazoval Ján Pavol II no v súčasnosti predovšetkým pápež František. Keď čítate a zamýšľate sa nad životom Jána Pavla II zistíte aká to musela byť silná osobnosť. Človek, jeden z najsilnejších ľudí na svete, jeden z tých, ktorí najviac ovplyvnili minulé storočie a predsa nebola za ním žiadna armáda, len sila ducha, slova, morálky a lásky. Takýto ľudia dnes vo svete chýbajú... veľmi.

### **Zoznam bibliografických odkazov**

DZIWISZ, S., 2014. *Žil som so svätcom*. Trnava: Spolok svätého Vojtecha. ISBN 978-80-8161-048-6.

HÜLSEBAUSH, B., 2012. *Milovaný pápež (príbehy a anekdoty)*. Bratislava: Lúč. ISBN 978-80-7114-910-1.

KRAUSOVÁ, N., 1964. *Epika a román*. Bratislava: Slovenský spisovateľ.

LOTMAN, J., 2008. *Semiotika filmu*. Bratislava: Slovenský filmový ústav. ISBN 978-80-85187-51-9.

LOTMAN, J., 1990. *Štruktúra umeleckého textu*. Bratislava: Tatran. ISBN 80-222-0188-X.

MIKO, F., 1973. *Od epiky k lyrike*. Bratislava: Tatran.

PAŠTEKA, J., 2005. *Spätňý pohľad bez kamery*. Bratislava: VEDA. ISBN 80-968514-2-X.

RAKÚS, S., 1995. *Poetika prozaického textu*. Bratislava: Slovenský spisovateľ. ISBN 80-220-0652-1.

RAKÚS, S., 2011. *Medzi látkou a témou*. Levoča: Modrý Peter. ISBN 978-80-89545-04-9.

SABOL, S. J., 2009. *Lyrické prvky vo filmovej štruktúry*. Košice: Equilibria. ISBN 978-80-89284-405.

SABOL, S. J., 2014. *Medzi literatúrou, filmom a divadlom*. Košice: FF UPJŠ. ISBN 978-80-815222-2.

STAIGER, E., 2008. *Poetika, interpretace, styl*. Praha: Triáda. ISBN 978-80-86138-94-7.

**doc. Mgr. Ján Sabol, PhD., ArtD.**

Filozofická fakulta UPJŠ

Katedra slovakistiky, slovanských filológií a komunikácie

jans.sabol@gmail.com

# WSPÓŁCZESNA RODZINA I JEJ ZNACZENIE W WYCHOWANIU PRZYSZŁYCH POKOLEŃ

Malwina Setkowicz

## Abstract

The family is the basic and primary society in which man is born and functions for nearly all his life. The family has significant features and meets the basic needs of its members. For many people home becomes emotional support and provides psychological security. The family is the environment in which man has the chance for own comprehensive development. It teaches what is useful, what is harmful, praiseful or subject to blame, and above all, what is bad and what is good. It can therefore be concluded that the family shapes human personality. Under an influence of civilization a modern family is still influential. With an increasing stereotypes and encounters a person faces more difficulties in fulfilling family tasks and functions. There is a very important task for a family nowadays – to prepare a man to be able to perform future social roles, as well as to shape the future generation.

## Pojęcie rodziny

Czym jest rodzina? Jak wygląda współczesna rodzina? Jakie są jej zadania oraz role? Rodzina od niepamiętnych czasów jest przedmiotem zainteresowania wielu badaczy m.in. pedagogów, psychologów czy socjologów a nawet lekarzy i polityków. Istnieje duża różnorodność definicji, charakteryzujących rodzinę. Jan Szczepański uważa, że rodzina jest grupą pierwotną, złożoną z osób, które łączy stosunek małżeński i rodzinny (Szczepański 1970, s. 70). Z kolei Wincenty Okoń za rodzinę uważa grupę społeczną, składającą się z rodziców, dzieci, krewnych; rodziców łączy z dziećmi więź rodzicielska, stanowiąca podstawę do wychowania rodzinnego jak również więź formalna określająca obowiązki rodziców i dzieci względem siebie (Okoń 1992, s. 177). Potocznie za rodzinę można uznać, więc grupę społeczną, powiązaną więziami małżeństwa, pokrewieństwa lub powinowactwa, która wspólnie zamieszkuje i prowadzi gospodarstwo domowe. Funkcjonowanie rodziny można również opisać w ujęciu wymiarów tj. spójność, czyli stopień powiązania każdego z członków z rodziną oraz adaptacyjność lub plastyczność, czyli zdolność danej rodziny do zmian w obrębie struktury władzy, układu ról, a także komunikacja, czyli umiejętność przesyłania informacji pomiędzy poszczególnymi członkami rodziny.

System rodziny jest układem dynamicznym, który oznacza, że na przestrzeni czasu zmianom ulegają poszczególni członkowie rodziny oraz procesy, które zachodzą wewnątrz jak i na zewnątrz rodziny. Rodzina, zatem jest nie tylko podstawową i pierwotną komórką społeczną, ale jest jednym z najważniejszych ogniw, które przygotowują przyszłe pokolenie do funkcjonowania w społeczeństwie, bowiem w rodzinie dochodzi do przekazywania wzorców, norm czy reguł prawidłowego postępowania.

## Funkcje rodziny

Aby rodzina mogła prawidłowo funkcjonować należy również zwrócić uwagę na funkcje przez nią pełnione. Do podstawowych i najważniejszych funkcji rodziny zaliczyć należy:

✚ Funkcję prokreacyjną zwaną seksualną lub biologiczną – polega ona z jednej strony na zaspokojeniu potrzeb seksualnych a z drugiej na zapewnieniu ciągłości biologicznej przyszłemu pokoleniu poprzez posiadanie dzieci,

✚ Funkcję materialną – ekonomiczną – czyli zapewnienie członkom rodziny dóbr materialnych tj. dom, samochód, odzież, obuwie, pożywienie itp. Do funkcji tej można zaliczyć również prace zarobkową.

✚ Funkcję opiekuńczą – to inaczej zapewnienie opieki członkom rodziny np. rodzice – dzieci, dzieci – rodzice – dziadkowie itp.

✚ Funkcję psychohigieniczną zwaną również emocjonalną – zapewnienie stabilizacji emocjonalnej, dbanie o poczucie bezpieczeństwa, a także rozwój osobowości i zwalczanie wszelkich czynników, które mogą powodować zagrożenia dla zdrowia psychicznego.

✚ Funkcję socjalizującą, – która obejmuje swoim zasięgiem przekazywanie podstawowych zasad zachowania się, norm, reguł postępowania, zwyczajów i obyczajów panujących w danej kulturze czy społeczeństwie, a także wprowadzenie w świat wartości i kultury.

Rodzina spełnia również mnóstwo zadań oraz ma swoje potrzeby, do których zaspokojenia dąży. Podstawowymi potrzebami są zazwyczaj potrzeby materialne, czyli chęć posiadania np. domu, samochodu, sprzętów AGD i RTV czy nawet markowej odzieży. Zaspokojenie tych potrzeb zależy w dużej mierze od stopnia posiadania środków materialnych. Im większy zasób pieniędzy posiada dana rodzina tym ma większe możliwości w zaspokojeniu swoich potrzeb. Natomiast im mniej potrzeb posiada rodzina może zaspokoić tym ma większe poczucie niezadowolenia i mogą się w związku z tym pojawiać konflikty rodzinne.

### **Problemy współczesnej rodziny**

Przemiany w Polsce, które miały miejsce w 1989 roku, przyniosły nie tylko pozytywne zmiany społeczne, ale również ukazały do tej pory skrzętnie ukrywane problemy. Do problemów społecznych, które również dotknęły instytucję rodziny zaliczyć należy: bezrobocie, złe położenie ekonomiczne rodziny, zmiany w samej strukturze rodziny, migrację zarobkową, która stworzyła zjawisko tzw. eurosieroty oraz coraz częstsze patologie: alkoholizm, narkomanię, przemoc czy molestowanie dzieci. W ostateczności doszło do osłabienia więzi panujących pomiędzy poszczególnymi członkami rodziny, wzrosła liczba konfliktów w rodzinie oraz rozwodów. Niestety w ostatnich latach można łatwo zaobserwować, że coraz częściej potrzeby jednostki stają się ważniejsze od potrzeb całej rodziny a nawet samych wartości rodzinnych.

Doszło do wzrostu konfliktów pomiędzy poszczególnymi członkami rodziny a co za tym idzie do wzrostu rozwodów. Zmienił się sam charakter rodziny. Coraz więcej osób decyduje się na pozostanie w tzw. nieformalnym związku. Zmalała także wartość dziecka, które zostało zepchnięte na dalszy plan na rzecz chęci posiadania dóbr materialnych: mieszkania, samochodu, markowych ubrań, gadżetów a także stanowiska pracy. Kolejnym zagrożeniem rodziny jest wzrost zjawiska bezrobocia. W wyniku bezrobocia doszło do obniżenia statusu materialnego wielu rodzin, a także pojawienia się konfliktów i zagrażających rodzinie patologii. Alkoholizm, narkomania i przemoc pojawiają się wśród rodziców, ale również coraz częściej wśród dzieci i młodzieży. Uzależnienia, które dotyczą członków rodziny, powodują destrukcję życia rodzinnego, brak wartości i zasad postępowania. Często za nimi pojawia się przemoc czy przestępczość w rodzinie.

Dużym zagrożeniem dla rodziny są migracje zarobkowe. W wyniku pojawiającego się bezrobocia coraz więcej osób poszukuje pracy poza granicami swojego państwa. Z tym charakterem pracy wiąże się rozłąka z rodziną, osłabienie więzi rodzinnych, a także zakłócenie rytmu życia rodzinnego. Rodzice skupiając się na funkcji ekonomicznej, która zabezpiecza byt rodziny, nie zauważają potrzeb psychicznych i emocjonalnych swojego dziecka czy dzieci. Czymś wręcz normalnym stało się oddzielne spędzanie czasu wolnego bądź spędzanie czasu wolnego na oglądaniu telewizji czy graniu w gry komputerowe,



naszpikowane agresją, przemocą oraz przelewem krwi. Z badań wynika, że na wzrost brutalności w życiu codziennym wpływa nieodpowiednie środowisko rówieśnicze, pokazywanie w filmach scen okrucieństwa, tortur i zabijania... (Żebrowski 2006, s. 19). Można wręcz mówić o destruktywnym wpływie mass mediów na zachowanie i rozwój dzieci i młodzieży, a także całej rodziny.

Przetoczone powyżej przykłady zagrożeń, są jednymi w wielu, z którymi musi borykać się współczesna rodzina. Być może problemy te nie istniałyby gdyby nie ogromne zmiany społeczne i demograficzne, które zaszły na przestrzeni lat i które doprowadziły do zmiany charakteru rodziny.

### **Rodzina kiedyś – rodzina dziś**

Współczesność to czasy tolerancji, emancypacji kobiet, akceptacji związków homoseksualnych czy związków partnerskich. W wyniku tych przemian nastąpiła modyfikacja struktury i sposobu funkcjonowania samej rodziny. Obecnie obserwuje się odejście od tradycyjnego modelu rodziny.

A jak było kiedyś? Tradycyjna rodzina czerpała swoją siłę z tzn. ”wrośnięcia w ziemię”. Podkreślanobardzo mocno wartość rodziny. Stanowiła ona pewnego rodzaju fundament, na którym opierało się społeczeństwo. Pojęcie fundament ma istotne funkcje: a) rodzina jest fundamentem innych społeczności, a jej istotne funkcje ( przede wszystkim wychowawcza)nie mogą być od niej odjęte, bo spowoduje to ruinę wspólnoty domowej i zagrazi samej społeczności, b) rodzina jest modelem dla wszystkich innych społeczności, na niej należy się wzorować, do niej nawiązywać w budowaniu ładu społecznego, c) rodzina jest pierwszą szkołą uspołeczniania poprzez wdrażanie swych członków we wszystkie relacje ludzkiej społeczne (Garbaniuk a Parysiewicz 2009, s. 17 – 18). Dawniej rytm życia rodziny regulowała obyczajowość kulturowo – religijna, a także wszelkie kontakty sąsiedzkie. Odmienna była struktura rodziny. Rodzina z zasady była wielopokoleniowa. Posiadanie dużej rodziny czy licznego potomstwa miało duże znaczenie a nawet było uważane za dowód Bożego błogosławieństwa. W rodzinie panowały ewidentne stosunki patriarchalne. To ojciec był głową rodziny, miał decydujący głos oraz odpowiadał za całą swoją rodzinę. Można, zatem śmiało stwierdzić, że rodzina była naturalnym ośrodkiem czy też naturalną komórką, w której przekazywano wartości i postawy. Natomiast w całości kształcie wychowania rodzinnego znajdowało się przekazywanie treści i wartości religijnych, kulturowych, moralnych, etycznych czy narodowych. Jak jest teraz?

Współczesność i jej przeobrażenia w znacznym stopniu zmieniły współczesną rodzinę. Coraz częściej mówi się o kryzysie współczesnej rodziny. Ale nie wszystkie zmiany mają charakter negatywny. Do najbardziej widocznych zmian rodziny zaliczyć należy jej wielkość. Z dużej wielopokoleniowej stała się małą – nuklearną instytucją, która posiada oddzielne mieszkanie i prowadzi odrębne gospodarstwo domowe. Zmienił się także typ rodziny z patriarchalnej na egalitarną, w której istnieje równy podział obowiązków pomiędzy każdym członkiem rodziny. Zarówno mąż jak i żona pracują zawodowo. Normy i reguły społeczne oraz wartości są mniej szczegółowo wyznaczone a dystans pomiędzy mężem i żoną oraz dziećmi jest wyraźnie zmniejszony. Coraz częściej obserwuje się związki nieformalne, posiadające tzw. pozamałżeńskie dzieci. Współczesny trend przemian wyznaczył jeszcze jedną zmianę w rodzinie. Akceptuje się, bowiem związki homoseksualne np. dwojga mężczyzn czy kobiet. W Polsce na chwilę obecną nie ma możliwości prawnego zarejestrowania takiego związku poprzez zawarcie małżeństwa, ale coraz więcej krajów deklaruje zmianę w tej kwestii.

Warto dodać, że współczesne rodziny są bardziej konfliktowe a co za tym idzie narażone na rozpad. W ocenie wszelkich niebezpieczeństw oraz zagrożeń warto nadmienić, że instytucja rodziny w dalszym ciągu odgrywa znaczącą rolę w wychowaniu przyszłych pokoleń.

## Wpływ rodziców oraz rodziny na wychowanie dzieci i młodzieży

Nie od dziś wiadomo, że życie rodzinne powinno być oparte na ciepłej atmosferze, przyjaźni a przede wszystkim miłości. Są to bardzo ważne elementy, które spełniają ogromną rolę w kształtowaniu charakteru dziecka oraz jego wychowaniu. Dziecko jest bardzo ważną częścią środowiska rodzinnego, natomiast prawidłowo funkcjonująca rodzina powinna zapewnić dzieciom i młodzieży optymalne warunki do rozwoju oraz wychowania. Najważniejszy jest jednak sposób postępowania rodziców wobec swoich dzieci. W „postępowanie” to można wliczyć między innymi postawy rodzicielskie tj. postawę akceptującą dziecko, postawę dawania rozumnie swobody, postawę współdziałania z dzieckiem oraz postawę uznawania praw dziecka. Bowiem sposób, w jaki rodzice traktują swoje dzieci ma trwałe konsekwencje w późniejszym ich życiu. Od rodziców dzieci uczą się jak postępować i jak zachowywać, rodzice przekazują dziecku wartości i normy oraz uczą przyszłych ról społecznych. Rodzice są ich wzorem do naśladowania a wręcz modelem. Bardzo często dzieci zachowują się w podobny a nawet taki sam sposób jak ich matka czy ojciec.

W dyskusji nad rolą rodziny w rozwoju dziecka podkreśla się ważność wzajemnych kontaktów i związków uczuciowych czy emocjonalnych z najbliższymi. W uspołecznianie dzieci przypisuje się rolę czynnikom, które decydują o formach komunikacji interpersonalnej oraz stosowanych metodach wychowawczych. Do czynników tych należy zaliczyć m.in. osobowość samych rodziców, ideały wychowawcze a także stosunek poszczególnych członków rodziny względem siebie.

Każda rodzina ma również założone cele, które zmierzają do prawidłowego rozwoju i funkcjonowania dziecka. Celami tymi są:

- ✚ przygotowanie do samodzielnego życia
- ✚ rozwijanie dyspozycji do przeżywania uczuć pozytywnych, bez której to właściwości nawet w najkorzystniejszych warunkach człowiek zaczyna tracić zdolność do obiektywnego oceniania własnej sytuacji życiowej (Żebrowski 2006, s. 149).

Prawidłowo funkcjonujący dom stwarza ciągle okazje do wykonywania wielu czynności, a także rozwoju samodzielności. Zadaniem rodziców jest wspomaganie dziecka w tym właśnie działaniu. Pomoc ta wzmacnia jego siłę woli oraz daje wiarę we własne siły i poczucie własnej wartości. Rodzice muszą tak postępować, aby dziecko przez swoje działanie stało się szczęśliwie. W tak rozumianym wspomaganie, które prowadzi do szczęścia wyróżniamy dwie drogi działania:

- ✚ pierwsza wiąże się ściśle z warunkami pobudzającymi fizyczny, umysłowy i społeczno-moralny rozwój dziecka;
- ✚ druga dotyczy złożonej sfery jego subiektywnych odczuć, przeżyć i doświadczeń (Żebrowski 2006, s. 149).

W miarę dorastania, rola rodziców ogranicza się do tego, aby przybliżyć dziecku możliwość stworzenia własnego planu na życie poprzez uczenie go myślenia kategoriami realiów (branie pod uwagę swoich umiejętności, możliwości, kwalifikacji itp.), nauczenie obiektywnego oceniania bieżącej sytuacji i przewidywania skutków działania, a także uświadomienia sobie ryzyka podejmowanych działań. Każdy dorastający młody człowiek, chce stworzyć swoją własną koncepcję życia. Ludzie wywodzący się z rodzin, gdzie panował ład i harmonia, a także gdzie było zapewnione poczucie szczęścia, mają niezwykle pozytywny stosunek do życia jak i innych ludzi. Są to osoby, które widzą świat taki, jaki jest. Wiedzą, że w życiu mogą przytrafić się szczęśliwe momenty jak i przykre sytuacje, że mogą spotkać zarówno dobrych jak i złych ludzi. Jednym słowem są to ludzie, którzy są dobrze przygotowani do założenia własnej rodziny jak i pełnienia określonych ról w społeczeństwie.

Rodzina wspomaga rozwój młodego człowieka poprzez stwarzanie optymalnych warunków do kształtowania się jego umiejętności i nawyków oraz postaw, a także poprzez przekazywanie wzorów zachowań i interakcji międzyosobowej. Im rodzicie więcej będą dawać dziecku wsparcia, tym mniej w przyszłości będzie dorosłych, którzy będą potrzebować pomocy w ułożeniu sobie własnego życia.

### **Literatura**

GORBANIUK J. a B. PARYSIEWICZ, 2009. *Rodzina wobec współczesnych wyzwań społeczno – kulturowych*. Lublin: Wydawnictwo KUL. ISBN 978-83-7363-841-9.

GRANIEWSKA, D., 2004. *Sytuacja rodzin w polityka rodzinna w Polsce: Uwarunkowania demograficzne i społeczne*. Warszawa. ISBN 83-87890-55-3.

HARWAS- NAPIERAŁA, B., 2003. *Rodzina a rozwój człowieka dorosłego*. Poznań: Wydawnictwo UAM. ISBN 83-232-1322-4.

LEWICKI, CZ., 2005. *Czynniki determinujące przebieg, jakość i efekty wychowania zdrowotnego dzieci 6-11- letnich w rodzinie*. Rzeszów: Wydawnictwo Urz. ISBN 83-7338-230-5.

PILCH T. a I. LEPALCZYK, 1995. *Pedagogika społeczna*. Warszawa: Wydawnictwo „Żak”. ISBN 83-86770-09-0.

ROSTOWSKA, T., 2009. *Psychologia rodziny. Małżeństwo i rodzina wobec współczesnych wyzwań*. Warszawa. ISBN 978-83-7641-023-4.

ŻEBROWSKI, J., 2006. *Rodzina polska na przełomie wieków*. Gdańsk: Wydawnictwo UG. ISBN 83-7017-980-0.

### **Mgr. Malwina Setkowicz**

Państwowa Wyższa Szkoła Techniczno-Ekonomiczna w Jarosławiu, Polsko

Doktorantka: FHPV PU

malwina.setkowicz@gmail.com

# TRENDY VOLEBNÍ NEÚČASTI V ČESKÉ REPUBLICE

Josef Smolík

## Abstract

This article introduces the issue of political participation as well as the political phenomenon of non-voters. The text will discuss topics of political culture, motives of non-voters and political mobilization. The text will primarily focus on all kinds of elections in the Czech Republic. On the basis of the voter turnout analysis in the Czech Republic there will be described trends of particular kinds of elections.

## Úvod

Tento text představuje téma politické participace, zaměřuje se na fenomén nevoličů. Příspěvek diskutuje také téma politické kultury, motivace nevoličů a politické mobilizace. Text se primárně zaměřuje na všechny druhy voleb v České republice. Na základě analýzy volební účasti v České republice budou zachyceny trendy u jednotlivých druhů voleb. Média často informují veřejnost o nízké volební účasti, politici apelují na své voliče, aby k volbám určitě přišli, případně přímo voliče mobilizují, hovoří o menším zlu, zodpovědnosti, nebezpečí při vítězství protivníků či přímo ohrožení demokracie. Na druhou stranu se na české politické scéně objevují faktory, které utváří skupinu přesvědčených nevoličů, kteří vnímají politiku jako „zlo“, na kterém nechtějí participovat. Toto „zlo“ reprezentují například zákulisní politické dohody, obviňování z korupčních praktik, vydírání, osobní útoky jednotlivých politických stran, agresivní politické kampaně atd.

## Akt volby

Volby jsou svérázným sloučením svobody a rovnosti: v moderním pojetí dávají průchod vůli jednotlivce, a to při stejné hodnotě jejich hlasu. Volby tak vlastně získávají podobu kolektivního rozhodování založeného na individuálním výběru (Krejčí 1994). O důležitosti voleb v demokratickém procesu nelze pochybovat. Samotný akt volby pro případného voliče znamená moment, kterým se jedinec s volebním právem účastní politického procesu a de facto určuje, kdo bude vládnout (rozhodovat). Pro občana mimo politické strany tak jsou volby momentem, kdy vstupuje svým způsobem do politiky, podílí se na utváření kolektivní vůle. Volby jsou soutěží o hlasy, voličskou přízeň a podporu, což dokazují i sázkové kanceláře s nabídkou kurzů pro jednotlivé politické strany či kandidáty.

Demokratické volby jsou definované na základě jasných kritérií, pravidel; především by měly být spravedlivé, svobodné, rovné, tajné a všeobecné. Dalším podstatným pravidlem je, aby volby byly s určitou pravidelností opakovány. Dalším kritériem férových voleb je možnost voličů získávat pravdivé informace o jednotlivých politických stranách a kandidátech, Výsledky voleb by měly být respektovány i poraženými politickými stranami či jednotlivými kandidáty.

## Funkce a znaky voleb

Volby mají několik funkcí: podstatná je samotná funkce legitimizace moci (kdo a proč vládne, na základě čeho) se všemi rituály (vyhlášení data voleb, volební průzkumy, kampaně, diskuse, vyhlášení voleb, prohlášení k volbám, oslava volebního vítězství, případně odstoupení z funkce v důsledku volebního neúspěchu), participační funkce (lidé mají příležitost se voleb zúčastnit, něco ovlivnit), funkce výběru elit (jejich případná cirkulace,

vstup nových lidí do oblasti politiky), či řešení společenských konfliktů v rámci fair-play politického soupeření apod. Samozřejmě, že každý sociální vědec, politik, ale i občan zdůrazňuje jiné funkce volební soutěže (Smolík 2008).

O důležitosti voleb nelze pochybovat, protože samotný institut voleb skýtá veřejnosti nejzřetelnější formální šanci ovlivňovat politický proces a pomáhat – přímo nebo nepřímo – určit, kdo bude mít v rukou vládní moc. Tím hlavním, oč ve volbách jde, jsou z tohoto hlediska výsledky, tedy to, kdo vyhraje a kdo prohraje (Heywood 2004). Nejjednodušší, nejznámější a nejstarší představy o smyslu voleb v demokracii vycházejí z předpokladu, že volby mají zajistit spravedlivý – čímž je míněn rovný a svobodný – podíl všech občanů na správě státu a společnosti. Ke splnění této zásady demokratické volby vyžadují:

- pravidla, podle nichž se volby konají, vybíraná skupinou, která je volí,
- kontrolu plnění těchto pravidel, prováděnou také touto skupinou či jejími zástupci,
- svobodné rozhodnutí o kandidatuře pro každého člena skupiny podle těchto pravidel,
- svobodnou soutěž mezi kandidáty o funkci,
- svobodný přístup voličů k alternativním informacím,
- všeobecnost volebního práva,
- rovnost hlasů voličů,
- tajnost voleb,
- kontrolu výkonu funkce ze strany voličů,
- periodicitu při výběru funkcionářů,
- zásadní uznaní výsledku voleb porážkami kandidátů či skupinami (Krejčí 1994).

K základním funkcím a znakům voleb patří, že:

- jsou prostředkem legitimizace politické moci (a vládnoucí strany nebo vládnoucích stran) na základě reprezentace názorů a zájmů voličů a přenesením jejich důvěry na strany a osoby. Ještě důležitější je, že volby motivují aktivní souhlas, protože podněcují lidi k participaci na politice, byť jen omezenou formou hlasování (srov. Heywood 2004);
- dochází k výběru politické elity vycházející z diferenciací politických směrů, avšak určené ústavou ke hledání konsensu na základě možné integrace, resp. harmonizace zájmů. V demokratických státech jsou volby hlavní metodou politického náboru (recruitment), při níž se přihlíží i k procesům, jimiž strany kandidáty nominují. Proto mají politikové obvykle schopnosti a dovednosti, související s volbami a s vedením volebních kampaní, jakými jsou například charisma, řečnické umění a příjemné vzezření, tedy nikoli nutně ty, které budou potřebovat při plnění svých povinností vůči voličům, při své práci v různých výborech, při řízení ministerstvech atd. Volby se zpravidla neuzívají k obsazování míst, kde se vyžadují odborné znalosti nebo zkušenosti, jako je tomu třeba ve státní službě nebo v soudnictví (srov. Heywood 2004);
- jsou procedurou pokojného řešení politických konfliktů ve společnosti, která pomocí procesních pravidel a prostřednictvím „sčítání vůlí“ umožňuje převést konkurenční boj o politickou moc na utkání v rámci určitých pravidel „politické hry“;
- jsou prostředkem kontroly a ověřování politické moci z chronologického hlediska (pravidelné opakování);
- umožňují politickou aktivizaci voličů ve prospěch určitých hodnot, cílů a programů a tím jako nástroj posilování občanského vědomí a participace občanů na politickém životě (Kroupa a kol. 1998; srov. Klokočka 1997; Heywood 2004; Rouček 1993).

## Politická participace a neparticipace

Politickou participací se rozumí aktivní účast občanů ve věcech veřejných, politice. Rozhodnutí účastnit se aktivně voleb vychází z přesvědčení, že hlasováním volič ovlivňuje politický proces. V některých případech (např. u tzv. druhořadých voleb) je tato politická participace hodnocena jako nedostačující, přičemž hlavním argumentem je již samotná neúčast při volbách, případně ne-členství v politických stranách a hnutích. Volební chování a rozhodování je v první řadě individuální, tzn. je ovlivňováno subjektivním, psychickým stavem každého jedince, jeho vnímáním a prožíváním každodenní reality (Foret 1995).

Pro politologii je charakteristické, že se spíše zabývá otázkou, jaké motivy jsou určující pro rozhodování voličů, než aby zkoumala motivy, které vedou k neúčasti ve volbách. Oba dva cluster motivů však spolu úzce souvisejí, přesto však je obtížné motivy nevoličů jednoznačně určit. To vyplývá i z toho, že motivy nevoličů se jen obtížně zjišťují (např. dotazováním, rozhovory). Informaci o motivech volby politické strany spíše poskytne volič než nevolič. V rámci zkoumání konkrétních politických postojů bývá zdůrazňováno rozlišování tří dimenzí politické orientace, které sehrávají roli při účasti i neúčasti ve volbách:

- vědomé (kognitivní),
- pocitové (afektivní),
- hodnotící (evaluační) (srov. Kroupa a kol. 1996).

Samozřejmě, že existuje nemalé množství voličů, kteří vědomě a systematicky volební právo nevyužívají (či v některých případech, např. u konkrétního typu volby toto právo nevyužijí). V tomto případě lze hovořit o politické neparticipaci<sup>1</sup>. Samotná politická neparticipace je buď důsledkem krátkodobých vlivů (např. neúčasti při volbách do EP u jedince, který vystupuje proti evropským strukturám) nebo naopak dlouhodobých, vyplývajících z přesvědčení jedince (např. u anarchistů, přesvědčených nevoličů atp.). Proměna potenciálního voliče v přesvědčeného nevoliče je dána mj. představou o samotném - značně nedůvěryhodném politickém procesu, vyčerpáním idejí, nedůvěrou v politické strany a jejich představitele. Důvody pro politickou neparticipaci u občanů tak lze nalézt v samotném charakteru současné politiky, která je vnímána jako značně komplikovaná, nedůvěryhodná, byrokratická a v neposlední řadě i plná „zákulisních hrátek“ a lobbyistických postupů (srov. Seidlová, Červenka, Kunštát 2003).

Politickou neparticipaci ovlivňuje i konkrétní politická a celospolečenská situace, témata politických stran, cirkulace (případně necirkulace) elit v politických stranách, vyhrocená předvolební kampaň, totální neidentifikace s politickými stranami, celkové zklamání z politické situace, chybějící přijatelná alternativa na politické scéně, nedostatek informací<sup>2</sup> atp. Stejně tak je podstatná i mediální sféra, která se v procesu politické komunikace pokouší apelovat výběrem témat na potenciální voliče. Prezencí politické situace mohou média vyvolat i efekt, kdy voliči považují jak média, tak i politické strany za nedůvěryhodné, manipulující. Významným fenoménem se v posledních letech stávají především sociální sítě, které mohou výrazně přispívat k mobilizaci<sup>3</sup> voličů, resp. mohou být významným prvkem při volebních kampaních.

---

<sup>1</sup> V konkrétních případech se prosazují rozdílná psychická, morální, kulturní, generační aj. hlediska, vlivy národnostní struktury, historických tradic, faktorů geografických, demografických a mnoha dalších (Adamová, Křížkovský 1997).

<sup>2</sup> Caplan (2010: 20) uvádí, že je špatné, pokud voliči mají nedostatek informací. Tento fakt však lze ještě unést, pokud je neinformovanost voličů jen přechodným jevem.

<sup>3</sup> Nejdůležitějším nástrojem mobilizace voličů však zůstávají politické strany. Ty v občanské společnosti vyrostly ze svobodné vůle jednotlivců a skupin, prorůstají jako zájmové skupiny do politického systému a organizují veřejnost ve volebním období (Krejčí 1994). Politické strany vyjadřují a prosazují základní potřeby a zájmy specifických skupin v pluralitní společnosti. Strany spojují občanskou společnost s mocenskou strukturou státu (Klíma 1998).

Dalším faktorem ovlivňující jak voliče, tak nevoliče, jsou předvolební výzkumy<sup>4</sup> jednotlivých sociologických agentur. Jednotlivé výzkumy mohou například potenciální voliče malých neparlamentních politických stran vést k rozhodnutí nevolit vůbec, přičemž důvodem může být nedostatečná podpora vyplývající z předvolebních výzkumů a pravděpodobnost neúspěchu. Kromě řady nešťastných politických kroků vládnoucích i opozičních stran přispívá k beznaději a absolutnímu znechucení občanů možná „diskriminace“ demokratických mimoparlamentních stran (např. při zastoupení v médiích).

Stejně tak sehrává roli i tzv. politická kultura, tj. souhrn názorů, postojů, charakteristik, tradic a projevů v konkrétní společnosti (srov. Müller 1991). V ČR je to například typická nedůvěra v politické procesy a schopnosti politiků, nedůvěra v zapojení se do činnosti politických stran a zastupitelských úřadů. Dalším z faktorů nezajmů o volby je samotný fakt, že pro určité voliče může být voleb a politických stran velké množství (poslanecké, senátní, krajské, komunální, do EP, případně obecní referenda), čímž je ztížena orientace a ochota případného voliče se samotných voleb zúčastnit. Častým argumentem je také teze, že „jednotlivý hlas má velice nízkou pravděpodobnost, že výsledek voleb ovlivní“. (Caplan 2010, s. 20). Další charakteristikou nevoličů může být i to, že této skupině vyhovuje status quo a ve volebních kampaních se neprojevují zajímavá a srozumitelná témata, což vede k samotné neaktivitě „nevoličů“. I proto nevoliči nechávají volbu jiným, nechávají jim zodpovědnost, aby následně sami pro sebe vytvořili alibi a mohli tak např. kritizovat zvolené politické strany či jednotlivce (viz Smolík 2008).

Často zmiňovaným faktorem je i počasí během voleb, stejně jako skutečnost, že část voličů o víkendech, kdy se volby většinou konají, je mimo svá trvalá bydliště a rezignuje na vyřízení volebních průkazů (srov. Foret 1994; Klíma 1998). Krejčí (1994) zmiňuje i takové faktory jako je nemoc voličů, vzdálenost od volební urny, nepochopení voleb a odmítání voleb z principiálních důvodů. Jedním z návrhů jak eliminovat výše uvedené omezující faktory je zavedení tzv. elektronické volby (pomocí internetu). Samozřejmě se v souvislosti s tímto tématem naskytá mnoho otázek a spekulací včetně možného zneužití tohoto způsobu volby, obtížnému technickému zajištění a kontroly. Elektronické volby však neřeší principiální odmítání voleb. Mohou být spíše alternativou. Často se zdůrazňují psychologické prvky ovlivňující participaci voliče. Hovoří se o odcizení politiky, jejím velkém odstupu od lidí, což v podstatě znamená, že se člověk necítí být součástí politického procesu, žije s pocitem, že zásadní rozhodnutí dělá někdo jiný a občan je nemůže ovlivnit (Fiala, Čermák, Houbal 1993, s. 42).

V případě politické neparticipace lze uvažovat o voličích, kteří dlouhodobě nebyli uspokojeni svojí dřívější volbou, nejsou osloveni nabízenými politickými alternativami, případně jsou apatičtí či nedůvěřiví vůči politickému procesu. Argumentem také je, že „z pohledu jednotlivého voliče bude přijata jedna a ta samá státní politika, ať již ve volbách hlasoval jakkoliv“ (viz Caplan 2010, s. 201). Odmítání voleb souvisí s procesem (politické) socializace, s životními zkušenostmi a přesvědčením jedince, stejně jako s příslušností k určitým sociálním vrstvám, zájmovým organizacím, partám atp. Z tohoto hlediska každý potenciální volič, resp. nevolič, má zcela specifické psychické, morální, kulturní a náboženské přesvědčení a tyto pak mají vliv i na jeho volební (ale i nevolební) akt.

Je evidentní, že samotná volební účast je zajímavým sociologickým ukazatelem. Přesto motivy nevoličů nejsou blíže definovány, stejně tak jako souvislosti s dalšími sociologickými ukazateli, např. nezaměstnaností, průměrnou výší platu, cirkulací elit v politických stranách, počtu kandidujících politických uskupení atp. (viz Smolík 2008). Nízká volební účast při konkrétních volbách je většinou interpretována jako nezájem o politiku. Přesto nelze vyloučit, že tomu je i naopak, tj. sledováním politické situace je

---

<sup>4</sup> Předvolební výzkumy lze podle Foreta (1995) označit za predikční. I předvolební výzkumy do jisté míry ovlivňují rozhodování potenciálních voličů.

člověk znechucen a nemá alternativu. Neúčast při volbách lze v tomto případě vnímat jako protest a výraz nespokojenosti. Možná je i druhá varianta a to ta, že nevolič je spokojený a jeho hlas „není třeba“. Z neodevzdaných hlasů však tento rozdíl poznat nelze. Neodevzdaný hlas tak podpoří zavedené politické strany či volební uskupení s pevným voličským zázemím.

Jako nejhorší projev nevoličů je ten, že akt nevolení je výrazem naprosté rezignace a nedůvěry v politický systém. Jedinec se odmítá podílet na politice, odmítá ji, a realizaci hledá v mimopolitickém světě. Do volebního rozhodování podle Matějů a Vlachové (1996) podstatným způsobem vstupují postoje a hodnoty, které političtí vědci nazývají vnitřní a vnější účinnost politického systému (internal and external political efficacy). Zatímco „vnitřní účinnost“ lze chápat jako schopnost a ochotu jedince porozumět politickým problémům (pocit vnitřní účasti na politickém dění, absence pocitu osobního odcizení v politice), „vnější účinnost“ bývá často interpretována jako „politická důvěra“ (důvěra v politický systém, absence pocitu, že politika je člověku odcizena nezávisle na jeho vůli, porozumění a participaci).

Vliv na samotnou účast ve volbách má – jak již bylo výše uvedeno - i mnoho popsaných faktorů, resp. modelů. Heywood (2004; srov. Matějů, Vlachová 1996) definuje např.:

- a) Model identifikace s politickou stranou. Předpokladem je, že lidé, kteří jsou identifikováni s určitou politickou stranou, dlouhodobě ji podporují, a pokládají za „svou“. Z toho tedy vyplývá, že čím je identifikace s politickou stranou větší, tím se zvyšuje i volební účast jedince. Je vysoce pravděpodobné, že politicky angažovaný volič-straníček se voleb účastní.
- b) Sociologický model. Tento model je založen na skutečnosti, že voliči mají hlasovat tak, jak to odpovídá ekonomickému a sociálnímu postavení skupiny ke kterému náležejí. Podstatné jsou také tzv. dělící čáry („štěpící linie“) ve společnosti (cleavages), z nichž nejvýznamnějšími jsou třída, náboženství, gender, etnicita a region.
- c) Model racionální volby. Tento model pracuje s racionálním voličem, jehož rozhodnutí volit určitou politickou stranou vyplývá z voličova racionálního instrumentálního rozhodnutí, přičemž volba je prostředkem, pomocí něhož se má dosáhnout určitého cíle či určitých cílů. Racionální volič volí na základě volebních programů a nepředpokládá, že by volbu neuskutečnil.
- d) Model dominantní ideologie. Tento model se zakládá na faktu, že voličovo rozhodnutí je utvářeno procesem ideologické manipulace. Z hlediska této teorie tak nevolič nešpatně zmanipulovaná osoba nepodléhá dominantní ideologii.

Na neúčast ve volbách lze také nahlížet z pozice nevoliče jako individua. Neúčast ve volbách můžeme chápat přinejmenším ve čtyřech významech:

- a) jako výraz nespokojenosti – občané jsou nespokojeni se sociální, ekonomickou a politickou situací, a proto se odmítají účastnit voleb, jedná se o jakousi volební stávkou, projev bojkotu apod.,
- b) jako výraz spokojenosti – jsou natolik spokojeni, že nepotřebují za nutné (potřebné) se voleb účastnit,
- c) jako výraz rezignace – ať se jim situace sebevíc nelíbí, myslí si, že svým volebním hlasováním na tom stejně příliš nezmění,
- d) jako výraz optimismu a důvěry v demokratický politický systém – občané jsou přesvědčeni, že i bez jejich účasti a námahy jim politický systém stejně nakonec zaručuje vládu těch nejschopnějších a nejlepších (Foret 1994).



## Trendy volební neúčasti v České republice

V současných demokratických systémech se někdy účast občana kriticky vidí jako nízká, což není způsobeno jeho neochotou účastnit se politického dění, ale tím, že politika je velmi komplikovaná, je ovládána politickými stranami, působí v ní silná byrokracie a tyto prvky limitují možnosti občanů se na ní podílet. Skeptici dodávají, že jediným okamžikem účasti občana jsou volby a pak již nelze do politiky vstupovat a zasahovat (Fiala, Čermák, Houbal 1993, s. 41).

Podíváme-li se na situaci v České republice, můžeme účast ve volbách vnímat jako významný politický indikátor, který je podílem těch, kteří hlasovali, vůči počtu zaregistrovaných oprávněných voličů (Foret 1994). V případě voleb do PS Parlamentu ČR je zcela zřejmý sestupný trend účasti voličů. Část sociálních vědců si všimla především nízké volební účasti v roce 2002, kterou označili jako „dramaticky nízkou“ (srov. Seidlová, Červenka, Kunštát 2003). Nízká volební účast ve volbách v roce 2002 byla do jisté míry reakcí na tzv. opoziční smlouvu mezi ODS a ČSSD v období 1998-2002. Dlouhodobý trend poklesu zájmu o volby do Poslanecké sněmovny Parlamentu ČR dokresluje tabulka č. 1, ze které vyplývá, že rozdíl mezi účastí v roce 1996 a posledními volbami v roce 2013 je téměř 17 %.

Tab. 1 Volby do PS Parlamentu ČR (na základě serveru volby.cz)

Rok	1996	1998	2002	2006	2010	2013
Volební účast (%)	<b>76,41</b>	74,03	58,00	64,47	62,60	<b>59,48</b>

Podobný trend lze zachytit i v případě voleb do Evropského parlamentu. Tato úroveň volební ne-podpory je celkem zřejmá již z debat, které se vztahují k těmto druhořadým volbám, které vykazují nejmenší voličskou angažovanost. Diskuse týkající se evropské úrovně politiky jsou v ČR poměrně konstantní, což znamená, že lze předpokládat nízkou volební účast i ve volbách následujících. Z tabulky č. 2 je patrné, že nízká volební účast se propadla z 28,32 % v roce 2004 na 18,20 v roce 2014. Volby do EP mají v ČR naprosto nejnižší volební účast. Z toho lze usuzovat, že český volič se nedokáže identifikovat s politikou EU, případně tuto úroveň programově odmítá.

Tab. 2 Volby do Evropského parlamentu (na základě serveru volby.cz)

Rok	2004	2009	2014
Volební účast (%)	<b>28,32</b>	28,22	<b>18,20</b>

Sestupný trend je i u volební účasti v případě voleb do zastupitelstev obcí. Za dvě dekády volební účast poklesla téměř o 18 %, nicméně i průměrnou účast přes 44 % voličů lze považovat za přijatelnou.

Tab. 3 Volby do zastupitelstev obcí (na základě serveru volby.cz)

Rok	1994	1998	2002	2006	2010	2014
Volební účast (%)	<b>62,26</b>	46,74	45,53	46,32	48,48	<b>44,43</b>

Nejednoznačný je trend volební účasti do zastupitelstev krajů ČR. Přesto lze konstatovat, že účast pohybující se mezi přibližně 30 a 40 % vypovídá spíše o nezájmu voličů o tento druh volební soutěže. To do jisté míry může souviset s tím, že tato volební aréna je nová, vznikla až po ustavení krajů a následných volbách v roce 2000.

Tab. 4 Volby do zastupitelstev krajů (na základě serveru volby.cz)

Rok	2000	2004	2008	2012
Volební účast (%)	33,64	<b>29,62</b>	<b>40,30</b>	36,89

Poměrně nízká volební účast je patrná i ve volbách do Senátu Parlamentu ČR, který z pohledu části české veřejnosti často vnímán jako „trafika pro odložené politiky“. Z tabulky č. 5 vyplývá, že volební účast při dvoukolovém většinovém systému s absolutní většinou se významně liší v 1. a 2. kole volby.

Tab. 5 Volby do Senátu Parlamentu ČR (na základě serveru volby.cz)

Rok	1996 (1. a 2. kolo)	1998 (1. a 2. kolo)	2000 (1. a 2. kolo)	2002 (1. a 2. kolo)	2004 (1. a 2. kolo)
Volební účast (%)	35,03 30,63	42,37 20,36	33,72 21,56	<b>24,10</b> <b>32,55</b>	28,97 18,41
Rok	2006 (1. a 2. kolo)	2008 (1. a 2. kolo)	2010 (1. a 2. kolo)	2012 (1. a 2. kolo)	2014 (1. a 2. kolo)
Volební účast (%)	42,02 20,73	39,52 29,85	<b>44,59</b> 24,64	34,90 18,60	38,62 <b>16,69</b>

## Závěr

Tento text stručně diskutoval politickou participaci a fenomén tzv. nevoličů. Diskutovány byly i možné motivy vedoucí k volební neúčasti. Představeny byly trendy voličské účasti u jednotlivých druhů voleb (viz. Tabulky č. 1-5). Trendy vedoucí k volební neúčasti mohou vyplývat například z nedůvěry v demokratický systém či nízkou identifikací s určitými institucemi (v ČR se jedná například o Senát Parlamentu ČR či Evropský parlament). Významnou úlohu sehrávají i jednotlivé předvolební kampaně, rozdílná psychická a kulturní hlediska. Fenomén volební neparticipace je významným trendem, který si zaslouží hlubší výzkumy a podrobnější analýzy.

## Zoznam bibliografických odkazov

ADAMOVÁ, K., KRŽIŽKOVSKÝ, L., 1997. *Politologie*. Praha: Codex. ISBN 80-85963-22-1.

CAPLAN, B., 2010. *Mýtus racionálního voliče. Proč v demokracii vítězí špatná politika*. Praha: Nakladatelství Lidové noviny.

ČERMÁK, V., FIALA, P., HOUBAL, D., 1993. *Pozvání do politologie*. Praha: Vyšehrad. ISBN 80-7021-078-8.

FORET, M., 1994. *Komunikace s veřejností*. Brno: Masarykova univerzita. ISBN 80-210-1034-7.

FORET, M., 1995. Chování a rozhodování voličů. In *Volby v demokracii. Soubor přednášek*. Masarykova univerzita, Brno, s. 147-154.

HEYWOOD, A., 2004. *Politologie*. Praha: Eurolex Bohemia. ISBN 978-7380-115-1.

KLOKOČKA, V., 1997. *Ústavní zřízení České republiky*. Praha: Vyšehrad. ISBN 80-7021-192-X.

KREJČÍ, O., 1994. *Kniha o volbách*. Praha: Victoria Publishing. ISBN 80-85605-88-0.

KROUPA a kol., 1998. *Politologie*. Brno: Masarykova univerzita. ISBN 80-210-1793-7.

MATĚJŮ, P., VLACHOVÁ, K., 2000. Krystalizace politických postojů, politického spektra a role hodnot ve volebním rozhodování. In *Nerovnost, spravedlnost, politika. Česká republika 1991-1998*. Praha: Sociologické nakladatelství, s. 253-300. ISBN 80-85850-82-6.

MÜLLER, A., 1991. *Úvod do vědy o politice*. Praha: Lunarion. ISBN 80-901031-0-3.

ROUČEK, L., 1993. *Malá politologie*. Praha: Ústav mezinárodních vztahů. ISBN 80-901301-8-6.

SEIDLOVÁ, A., ČERVENKA, J., KUNŠTÁT, D., 2003. Voliči a nevoliči – The Comparative Study of Electoral Systems. In *Volby do Poslanecké sněmovny 2002*. Sociologický ústav AV ČR, Praha, s. 98-111.

SMOLÍK, J., 2008. Poselství nevoličů. *Listy – dvouměsíčník pro politickou kulturu a občanský dialog*, (XXXXVIII)2, 18-20. ISSN 1210-1222.

**PhDr. Josef Smolík, Ph.D., MBA**

Masarykova univerzita

Fakulta sociálních studií

Katedra politologie

Joštova 10, Brno, Česká republika

josef@mail.muni.cz

# DOBRA SPOLOČNOSŤ V DIELE I. KANTA AKO VÝZVA PRE SÚČASNOSŤ

Kristián Stacho

## Abstract

The main goal of this paper is to sketch Kants model of *good* society as possible „paradigm“ fo contemporary society. At first we will clarify its nature and origin, and then will be sketched some conditions which are necessary to guarantee for living together and for self-determination of its members as free agents. In this context will present some normative criteria which must be for this purpose fulfilled.

## Úvod

Uvedený článok má tendenciu zaradiť sa svojou povahou k jednej z hlavných tém súčasného ročníka popradskej konferencie a to konkrétne k téme *Súčasnú trendy a výzvy v spoločenských a humanitných vedách*, pretože jeho cieľom je prispieť k naznačeniu toho ako by mohla, resp. mala vyzerat' spoločnosť, v ktorej dochádza k rozvoju potenciálu všetkých jej členov ako celku, a ktorá vytvára podmienky pre elimináciu sociálne nežiaducich javov. Bude sa pritom vychádzať z idey občianskej spoločnosti nemeckého mysliteľa Immanuela Kanta. Ten predstavil vo svojej dobe komplexný model praktickej filozofie, v ktorej sa pokúsil o. i. preukázať, akým spôsobom je potrebné organizovať spoločnosť, aby tá prispela nielen k vlastnému sebarozvoju, ale rovnako k sebaurčeniu svojich občanov. Táto jeho pozícia, napriek jej navonok idealistickému charakteru, v sebe integruje niekoľko normatívnych určení, na ktoré chce predostretý príspevok poukázať a preukázať ich aktuálnosť a aplikovateľnosť i pre súčasnosť.

Zároveň chce táto práca uvedeným spôsobom upozorniť na nedostatky súčasnej spoločnosti, ktorých riešenie by malo predstavovať jednu z kľúčových úloh spoločenských ako aj humanitných disciplín vrátane filozofie.

Téma *dobrej* spoločnosti sa v Kantovom diele spája s jeho širšou praktickou filozofiou. V nej sa totiž nemecký autor venuje otázkam morálneho sebaurčenia, právnej problematike, ako aj sociálno-politickým otázkam, ktorých jedným z vyústení je i predstava spoločnosti, v ktorej sa „na najvyššom možnom stupni spája *sloboda pod vonkajšími zákonmi* s nevyvrátiateľnou mocou, t. j. úplne *spravodlivé občianske zriadenie*“ (Kant 1996a, s. 63). Kant takúto spoločnosť nazýva i občianskou spoločnosťou a predstavuje pre neho výsledok jednotnej vôle ľudu, v ktorej sa prejavuje morálny, právny, ako aj sociálny rozmer ľudského myslenia. Spoločným menovateľom týchto aspektov myslenia je sloboda človeka, cez ktorú Kant vyjasňuje ako je možné fundovať právnu rovinu rovinou morálnou a tak vytvoriť najlepšie možné podmienky pre spoločenský život.

V rovine tohto uvažovania sa pre vyjasnenie súvislostí stáva u Kanta kľúčovým identifikovanie rozumu ako univerzálnej mohutnosti (Kant 1999, s. 52) prislúchajúcej každému človeku, ako aj poňatie slobody, ktorá vystupuje ako schopnosť a zároveň vlastnosť kauzality myslieť nezávisle na prírodnej determinácii. Týmto spôsobom chce nemecký mysliteľ na jednej strane objasniť morálne konanie človeka, ktoré má podľa jeho úvah nepodmienený a objektívny charakter, na strane druhej sa chce vymedziť voči empiricky fundovanej filozofii, ktorej východiská považuje za príliš nestále a tak nedostačujúce pre určenie univerzálneho charakteru ľudskej aktivity. Ide hlavne o reakciu na eudaimonistické, utilitaristické no i ďalšie koncepty, ktoré svojim založením neodkazujú na objektívne prijateľné účely, v ktorých by bolo zahrnuté ľudstvo ako celok, resp. ktoré by akcentovali ľudskú hodnotu dôstojnosti ako univerzálnu vlastnosť, ktorú nemožno scudziť, resp. inštrumentalizovať za žiadnych okolností.

Predpokladá, že účelom ľudského rodu je vytvorenie spoločenstva *autonómnych*, morálne *dobrých* ľudí, ktorí nezávisle na materiálnych, zmyslových a iných *heteronómnych* popudoch, sú schopní voliť o sebe objektívne platné zákony, ktorými by sa podporil účel najvyššieho dobra. Formuluje túto predstavu na základe faktu rozumu, ktorým je kategorický imperatív a ktorý človeka podmieňuje uvažovať týmto spôsobom. Tento najvyšší morálny princíp formuluje predovšetkým preto, že si uvedomuje, že človek nie je schopný úplne sa vyhnúť determinácii pudov, zmyslov a vonkajších empirických a materiálnych podnetov. A preto si potrebuje byť vedomý princípu (morálnej) povinnosti, ktorým eliminuje, resp. potláča sledovanie materiálnych účelov, presadzovanie svojich egoistických záujmov a nemorálne správanie, ktoré vytvárajú prekážky pre dosiahnutie jeho vlastného sebaurčenia. Príčinou nie sú iba samotné pudy, ktorými sa človek identifikuje s ríšou ostatnej vonkajšej živej prírody, je ňou i samotný rozum človeka, ktorý napriek „hlasu vnútornej prírody“ a jej účelu slobody, ktorá sa mu predostiera, sa neustále konfrontuje s negatívnymi dôsledkami svojej prvotnej „kontaminácie“ zvieratskosťou, z čoho vznikli rôzne neresti a zlá (Kant 2013b, s. 52).

Tento domnelý predpoklad „zrodu rozumu“ považuje nemecký mysliteľ zo subjektívnej perspektívy jedinca za morálny pád, pretože človek zamieňa „stav nevinnosti“, kde mu bola poručníkom príroda, za stav slobody, kde je zodpovedným za všetky svoje skutky sám (Kant 2013b, s. 51-52); z objektívnej perspektívy ľudského rodu je to však zisk, pretože sa vytvára priestor pre možnosť realizácie úmyslu prírody, ktorej ide o to, aby človek rozvinul „vlohy, ktoré sa zameriavajú na používanie jeho rozumu“ (Kant 1996a, s. 59), čo je však možné iba v celku ľudstva. Nemecký mysliteľ takto medzi ľuďmi *naturalisticky* identifikuje puto, ktoré síce predstavuje povinnosť a záväzok na jednej strane, ale vo svojom dôsledku i slobodu, dobro a jednotu na strane druhej. Príroda je tu však vnímaná ako *prozreteľnosť*, čím sa chce nemecký filozof vymedziť voči predošlej tradícii<sup>1</sup>, ako i preukázať, že príroda má viac ako iba mechanický charakter (Kant 1975, s. 215-216.; Kant 1996b, s. 28.; Kant 1996a, s. 62). To potvrdzuje i princíp „*fata volentem ducunt, nolentem trahunt*“<sup>2</sup>, v ktorom sa predstavujú obe stránky takto chápanej prírody, na jednej strane jej „prehováranie“ skrz rozum, ktorým si človek uvedomuje vlastnú kauzalitu a tak i povinnosť voči svojmu sebaurčeniu, na strane druhej jej determinácia prostredníctvom rozličných negatívnych vplyvov (ako napr. vojny) (Kant 2013c, s. 151; Kant 1996b, s. 32.), ktorými sleduje nekompromisne dosiahnutie svojho zámeru bez ohľadu na predstavy, aké majú o ňom ľudia.

Práve rozličné negatívne vplyvy a pohnútky, ktoré sú prírodou vštepené človeku sú príčinou toho, prečo je pre človeka problematické v prirodzenom stave obstať medzi svojimi druhmi. Hľadájúc riešenie z tejto svojej núdze, vidí riešenie v spájaní sa s inými ľuďmi podobných záujmov, čoho výsledkom je postupné utváranie podmienok pre založenie občianskeho stavu a verejnú spravodlivosť. Jeho zavedením dochádza k legitimizácii vrodenej práv slobody a rovnosti skrz zavedenie inštitúcie práva, ktoré eliminuje princíp prirodzeného stavu „každý si je sudcom vo svojej veci“ a stáva sa médiom riešenia medziľudských konfliktov. Ide teda o elimináciu vnútornej, ale i vonkajšej prirodzenosti človeka, kde sa na jednej strane eliminujú sebecké sklony, na strane druhej riziko „vojny všetkých proti všetkým“. Týmto spôsobom sa podľa nemeckého mysliteľa zabezpečuje zámer prírody, aby „právo [...] prevládalo“ (Kant 1996b, s. 34) nad sebeckými sklonmi ľudí. Rovnako

<sup>1</sup> Podrobnejšie k filozofickej tradícii chápania a vysvetľovania spoločnosti predchádzajúcej Kantovi píše Habermas v úvodnej kapitole diela *Teória a prax* (pozri HABERMAS 1978, s. 48-88.).

<sup>2</sup> „Osud vedie toho, kto sa mu podrobí, a ťahá toho, kto mu odoláva.“ - ako potvrdzuje horeuvedený text, nejedná sa o model predestinácie v zmysle kalvínskej tradície, ide skôr o predstavu, kde príroda síce vstúpila človeku rozum, aby tak získal slobodu a nezávislosť, a aj keď na tomto pláne participuje, z dôvodu aby nikdy neustal v tomto svojom snažení, vytvára také podmienky, ktoré svojim konfliktným charakterom podnecujú človeka k stále novým a komplexnejším spoluprácam s inými ľuďmi a budovaniu takých vzťahov, ktorými by sa predišlo predošlým negatívnym udalostiam.

sa v tomto stave transformuje pôvodná sloboda človeka do podoby občianskej, čoho dôsledkom je o. i. to, že negatívne sklony človeka získavajú produktívny potenciál a slúžia ako „motor“ sociálnej dynamiky, na čo referuje *podobenstvo ohrady*: „tak, ako sa stromy v lese práve tým, že každý sa snaží odňať tomu druhému vzduch a slnko, navzájom nútia hľadať oboje nad sebou, čím dosahujú pekný rovný vzrast; zatiaľ, čo tie, čo vyhávajú svoje vetvy slobodne a oddelene od druhých, rastú zmrzačene, krivo a pokrútené“ (Kant 1996a, s. 63). Občiansky stav na rozdiel od prirodzeného „vyrovnáva“ krivé drevo človeka tým, že mu „odníma“ absolútnu slobodu „byť sudcom vo svojej veci“ a nahrádza ju občianskou slobodou podriadenou pod princíp verejného zákonodarstva, skrz ktorý všetci ľudia získavajú garanciu slobody, rovnosti, mierového stavu a určitej podoby vlastníctva<sup>3</sup>, ale i možnosť kontroly verejnej moci a jej kritiky.

Najvyšším garantom uvedených prvkov sa v tomto stave stáva všeobecná vôľa, ktorá reprezentujúca všetkých členov spoločnosti skrz verejné právo vytvára rovnaký prístup ľudí k ich základným právam (sloboda, rovnosť), ale rovnako ich zaväzuje k rešpektovaniu jej rozhodnutí. Jej pôvod Kant vzhladá v pôvodnej spoločenskej zmluve, ktorú chápe ako ideu rozumu (Kant 2013a, s. 86). Vzhľadom k chápaniu rozumu ako nemennej podstaty a ahistorického princípu daného všetkým ľuďom je možné spoločenskej zmluve prisúdiť status objektívneho princípu a dalo by sa povedať až kategorický charakter, keďže „zaväzuje každého zákonodarcu dávať zákony takým spôsobom, ako by *mohli* vyplývať zo spojenej vôle celého ľudu, a každého poddaného, ak chce byť občanom, vidí tak, ako keby takúto spoločnú vôľu podporil“ (Kant 2013a, s. 86). Teda vytvára sa určitá podoba recipročného vzťahu, v ktorom panovník nemôže dať občanom žiaden zákon bez toho, aby s ním občania súhlasili, resp. ktorý by mal byť považovaný za spravodlivý (Kant 2013a, s. 86-87), inak by podkopával vlastnú autoritu ako reprezentanta spoločnej vôle ľudu, a občania nemôžu odmietnuť rešpektovať autoritu panovníka a poslušnosť zákonom, pretože by tým rovnako porušili princíp spoločnej vôle, ktorej podliehajú a naštrbili by tak základy spoločnosti. Aj keď sa môže zdať, že takýto model zaväzuje absolutizmom v hobbesovskom slova zmysle, nemecký mysliteľ tu zapracúva princíp *kritiky*, vďaka ktorému majú poddaní právo odporu voči stávajúcej moci. Táto kritika má reformný charakter, ktorý sa uplatňuje skrz *paládium pera*, v ktorom sa reprezentuje verejné používanie rozumu, a ktorým sa zdôrazňuje význam občianskej verejnosti pre formovanie a napredovanie štátu.

Pre uvažovanie o dobrej spoločnosti je v tomto kontexte požadovaná taká podoba práva, ktoré by bolo fundované rozumom zabezpečujúcim tomuto právu nepodmienený charakter a vytvárajúci priestor pre slobodné kritické uvažovanie človeka. Racionalizmus je podľa nemeckého mysliteľa rozhodujúci pre to, lebo eliminuje empirizmus, ktorý za svoj princíp stavia blaženosť. Tá ako fundamentálny princíp spoločenstva je však neprijateľná preto, lebo v nej nemecký mysliteľ vzhladá zdroj možného konfliktu v zmysle jednotného účelu spoločnosti. „Vládca chce ľud učiniť blaženým podľa svojich predstáv, a stáva sa despotom; ľud si nechce nechať vziať všeobecný ľudský nárok na vlastnú blaženosť, a stáva sa rebelom“ (Kant 2013a, s. 91). Je však potrebné dodať, že samotnú blaženosť v podobe všeobecného blaha neodmieta, považuje ho však za sekundárny vo vzťahu k účelu občianskej ústavy<sup>4</sup>. To, čo je možné považovať za účel občianskej ústavy je podpora sebaurčenia členov spoločnosti, teda smerovanie k rozvoju ich slobody. Tu sa do určitej miery prezentuje i Kantov interes o hlbšie sféry medziľudských vzťahov (Kneller 1998, s. 2), pretože jeho primárnym záujmom nie je vytvoriť iba dobrú spoločenskú organizáciu formujúci ľudí do

<sup>3</sup> Kant píše, že povinnosťou o sebe v občianskom stave vo vonkajšom vzťahu ľudí je „právo človeka na základe verejných prinucovacích zákonov, pomocou ktorých môže byť každému to, čo je jeho, určené a zaistené proti zásahu kohokoľvek iného“ (Kant 2013a, s. 79).

<sup>4</sup> V tejto súvislosti konštatuje, že panovník schvaľovaním zákonov smerujúcich k blahu občanov vytvára z množstva ľudí politické spoločenstvo, nie občiansku spoločnosť (Kant 2013a, s. 88).

podoby dobrých občanov, ale ide mu o vytvorenie takých spoločenských podmienok, vďaka ktorým sa podporí osveta občanov v morálnom slova zmysle. Inými slovami o. i. pomocou legálnych prostriedkov práva podporiť nielen legálny výkon ľudí, ale prekročiť za túto rovinu smerom k formulovaniu toho, čo môže byť adekvátne i podľa morálnych princípov.

Skúmanie prepojenia práva a morálky Kant uskutočňuje i skrz diferenciu politického moralistu a morálneho politika, na ktorej ilustruje spôsob, za akých podmienok je možné zladit' morálku s politikou ako výkonnou náukou práva. Politický moralista si skrz štátne chytráctvo prispôsobuje princípy vládnutia, právo, ale aj morálku svojmu súkromnému účelu, pričom odmietajú akúkoľvek možnosť objektívne morálneho a právneho založenia spoločnosti, čím znemožňujú postupovanie tak ako to predpisuje rozum. Na rozdiel od neho postava morálneho politika sa pri svojich rozhodnutiach riadi *praktickou múdrosťou* a vládne republikánskym spôsobom, čo implikuje, že buduje právny poriadok postupne formou reforiem, čím sa pripodobňuje prírodnému právu a tak prispieva k vývoju morálnej dispozície (Kant 1996b, s. 39-40, 44). Ako exemplárnu možno uviesť zásadu morálnej politiky, že „národ sa má zjednotiť do štátu len na základe všeobecných právnych pojmov slobody a rovnosti, pričom tento princíp sa nezakladá na chytrosti, ale na povinnosti“ (Kant 1996b, s. 46).

Autorita zákona je v tomto kontexte hlboko vštepovaná ľuďom, čo predpokladá, že žiaden človek sa nakoniec nemôže vyhnúť rešpektovaniu práva. Preto sa aj nemecký filozof nadieva, že je v silách ľudí vytvoriť raz taký spoločenský stav, v ktorom sa pri dobrej organizácii štátu môžu neutralizovať negatívne sklony ľudí tak, akoby vôbec neboli. Dokonca píše, že je možné vytvoriť adekvátny spoločenský poriadok i pre národ diablov (Kant 1996b, s. 39-40, 44). K tomu je však za potreby formulovať určité princípy, na ktorých by sa dal takýto stav budovať.

Ich stanovením sa zaoberá v diele *Gemeinspruch*, kde ich identifikuje prvotne ako tri apriórne princípy rozumu (Kant 2013a, s. 80), ktoré slúžia k založeniu právneho stavu, a cez ktoré sa identifikuje normatívny rámec slúžiaci k utvoreniu spoločných východísk pre sebarealizáciu a sebaurčenie ľudí. Prvý z nich sloboda (Kant, 2013a, s. 80) prislúcha všetkým ľuďom, pretože je zosobnením vrodeneho práva človeka (Meyer 2005, s. 173). Tento princíp sa prezentuje v dvojitej funkcii, na jednej strane negatívnej v podobe obmedzenia, ktoré právne určuje, kde siaha občianska sloboda, na strane druhej pozitívnu funkciu, ktorá sa prezentuje cez oprávnenie hľadania si vlastnej cesty ako dosiahnuť blaženosť.

Druhým princípom je tu rovnosť (Kant 2013a, s. 81), ktorá v zásade konštatuje, že žiaden človek nemôže právne zaviazat' druhého k nejakému úkonu v súlade s verejným zákonom bez toho, aby sám nepodliehal možnosti byť zaviazaný rovnakým spôsobom. Vzájomná podriadenosť zákonu a vzájomná rovnosť pred zákonom majú svoje opodstatnenie v tom, že sa nimi chce eliminovať možnosť dedičných výsad a bránenie presadiť sa na základe svojho šťastia, talentu či usilovnosti. Chce sa tým teda eliminovať možnosť zneužívania kompetencií ľudí zastupujúcimi vedúce funkcie v štáte v podobe bránenia ostatným získať spoločenské postavenie, ktoré by im mohlo na základe ich kompetencií, schopností, ale i šťastia prislúchať. Nemecký mysliteľ týmto reaguje predovšetkým na dobovú aristokratickú prax, pri ktorej sa uplatňovali takéto privilégia.

Posledným princípom, ktorý Kant prezentuje je princíp samostatnosti (Kant 2013a, s. 84) pretože obmedzuje oba predošlé princípy, pretože v sebe zahŕňa kritérium *sui iuris*, teda byť pánom seba samého, čoho podmienkou je disponovanie určitým fyzickým majetkom. Nemecký filozof kvôli tejto požiadavky odníma ľuďom nedisponujúcim týmto statusom samostatnosti právo voliť, čím z nich robí nesvojprávne a teda neslobodné bytosti, čím strácajú i postavenie rovných ostatným občanom, pretože sú v porovnaní s nimi, iba pasívnymi členmi spoločnosti (Meyer 2005, s. 174-175). Keďže však ani samotný Kant neponúka úplne jasnú predstavu o tom, ktorý občan je a ktorý nie je „hodný“ byť považovaný za

samostatného, pretože každý živnostník, ktorý predáva svoju prácu, resp. nejakú formu remesla sa za samostatného považovať môže, je podstatné zdôrazniť aspoň to, že nemecký mysliteľ považoval dosiahnutie samostatnosti tak po socio-ekonomickej stránke ako aj intelektuálnej stránke za povinnosť. K tej prvej by mu malo dopomôcť už spomínané šťastie, talent, a usilovnosť (bez ohľadu na ich kombinovateľnosť), k tej druhej odvaha používať svoj rozum (Kant 2013c, s. 18).

Druhá zmienaná sa prejavuje tým, že človek samostatne a kriticky reflektuje skutočnosť okolo seba a ako učenec predkladá svoje úvahy verejnosti (Kant 2013c, s. 150). To je ďalší podstatný znak dobrej spoločnosti, podporovať v ľuďoch ich samostatné, kritické myslenie. Neznamená to iba potvrdenie človeka ako rozumnej a slobodnej bytosti, ale i potvrdenie dynamiky spoločenského, ale i intelektuálneho vývoja ľudstva, pretože ako sa píše v úvodnej Kantovej *Kritike*: „Na tejto slobode [kritiky, doplnil K.S.] dokonca spočíva i existencia rozumu, ktorý nemá žiadnu diktátorskú dôstojnosť, ale jeho výrok nie je nikdy ničím viac než súhlasom slobodných občanov, z ktorých každý musí mať možnosť vyjadriť bez zábran svoje pochybnosti, ba dokonca svoje veto“ (Kant 1979, s. 445). Ako preukazuje tento výrok, nemecký mysliteľ nielenže vyzdvihol potenciál rozumu, ale ocenil i podstatnú funkciu občianskej verejnosti, ktorá spočíva v kritickej reflexii veci verejných. V tomto duchu sám prezentuje takúto kritiku dobových pomerov, v ktorých (ako sme už vyššie naznačili) odmietol privilégia malej skupiny obyvateľstva na úkor iných a dal prednosť potenciálu, usilovnosti a šťastiu, ktoré mali popri garancii slobody zabezpečiť spravodlivé socio-ekonomické rozvrstvenie obyvateľstva, pričom je však potrebné mať na zreteli i núdznych, ktorým je potrebné zabezpečiť aspoň základné podmienky pre zabezpečenie životných podmienok (Kant 1900, s. 326), čo vyplýva z ich statusu bytostí majúcich vnútornú hodnotu. Tu Kant operuje s existenciálnym argumentom podpory zachovania podmienok pre život jedinca, ktorý domnele narúša princíp právnej spravodlivosti v zmysle právnej rovnosti, tak ako je znázornená v spise *Gemeinspruch*<sup>5</sup>. Obhajoba konania štátu sa tu dá prezentovať v dvoch rovinách. Na prvej ide o morálnu-právnu skutočnosť, že každá bytosť na to, aby mohla disponovať svojou slobodou musí mať zabezpečené základné životné potreby. Vzhľadom k tomu, že tieto potreby by nezabezpečoval štát, ale osoby ním nepoverené, stala by sa núdzna osoba existenčne závislou na určitej z týchto osôb, čím by stratila *de facto* svoju slobodu a rovnosť. Preto je nevyhnutné, aby štát zariadil podmienky pre eliminovanie tejto situácie tak, aby bol schopný garantovať to, k čomu ho viaže spoločenská zmluva. Druhá rovina je spojená s problémom vyššieho ekonomického zaťaženia majetných na úkor núdznych v porovnaní s ostatnými vrstvami obyvateľstva. V tomto prípade sa ukazuje, že štát má právo donútiť určitú skupinu obyvateľstva, ak je to nevyhnutné, pretože všetci členovia spoločnosti pri vstupe do občianskeho stavu sa výmenou za garanciu bezpečnosti podriaďujú autorite štátnej moci, ktorá nadobúda oprávnenie ako jediná rozhodovať o tom, čo je nevyhnutné pre správu krajiny, pričom sa pri tomto rozhodovaní opiera o racionálny súhlas eliminujúci individuálne, náhodné prípadne „nevrodené“ prvky prislúchajúce ľuďom na úkor spoločenského záujmu, ktorý referuje k vrodeným vlastnostiam, akými sú napr. talent, či sila (Zelizňáková 2015).

Nemecký filozof v uvedených súvislostiach teda chápe dobrú spoločnosť ako tú, ktorá v sebe zahŕňa sociálny rozmer solidarity a sociálnej pomoci, ktorej ide o podporu hodnoty ľudskosti a elimináciu zneužívania medziludských vzťahov na vytvorenie si závislosti jednej osoby na druhej v takom rozmere, aby bola pripravená o svoje základné práva. Rovnako mu

---

<sup>5</sup> Kant sa otázke spravodlivej „distribúcie“ povinností vyplývajúcich zo zákona venuje v poznámke pod čiarou č. 10 v spise *O obecnom rčení: Je-li něco správné v teorii, nemusí se to ještě hodit pro praxi*, kde ukazuje, že zákonodarca by nemal zákonom nerovným spôsobom zaťažovať poddaných, pretože sa tým narúša princíp spravodlivosti (KANT 2013a, s. 87).



ide o vytvorenie, čo najotvorenejších predpokladov pre možnosť sociálnej mobility a zabezpečenie možnosti participácie, čo najväčšieho počtu ľudí na verejnom práve.

Kant teda smeruje svojimi princípmi k presadeniu podmienok, kde by si človek plne uvedomoval svoju zodpovednosť za svoje voľby a bol nútený vyberať také, ktoré by mohli byť platné aj pre ostatných, resp. ich zaväzovať. V tom sa odzrkadľuje jeho morálne uvažovanie aplikované na sociálne vzťahy. Je však potrebné podotknúť, že vzhľadom k uvedenej skutočnosti podpory kritiky ako jedinečného nástroja pre rozvoj tak teoretickej ako aj praktickej stránky ľudského uvažovania nemožno Kantov filozofický výkon vidieť ako snahu o unifikáciu ľudského myslenia, práve naopak. Ide tu o zámer vytvoriť také všeobecné spoločenské podmienky, pri ktorých by sa mohla maximálnym spôsobom slobodne realizovať každá ľudská bytosť s ohľadom na slobodu svojich druhov.

## **Záver**

Kantov racionalistický model v kontexte dobrej spoločnosti teda odmieta dogmatizmus, resp. totalitu, ktoré by deformovali tak morálny, sociálny ako aj právny pokrok spoločnosti. Preto je ho možné považovať za minimálne „filter“, cez ktorý by sme mali nazerať na spoločnosť v každom historickom období a uvažovať nad tým, či ľudstvo v súlade s Kantovým presvedčením o potrebe a tendencii morálneho pokroku ľudstva napreduje, alebo je potrebné pretransformovať podmienky, v ktorých je momentálne ľudstvo v súčasnosti.

## **Zoznam bibliografických odkazov**

CASSIRER, E., 1994. *Kants Leben und Lehre*. Darmstadt: Wissenschaftliche Buchgesellschaft.

HABERMAS, J., 1978. *Theorie und Praxis. Sozialphilosophische Studien*. Suhrkamp Verlag; Auflage: 9. ISBN 13: 978-35182-784-37

KANT, I., 1900. *Gesammelte Schriften*. Hrsg.: Bd. 1-22 Preussische Akademie der Wissenschaften, Bd. 23 Deutsche Akademie der Wissenschaften zu Berlin, ab Bd. 24 Akademie der Wissenschaften zu Göttingen. Berlin 1900ff. *Metaphysik der Sitten*.

KANT, I., 1975. *Kritika soudnosti*. Praha: Odeon.

KANT, I., 1979. *Kritika čistého rozumu*. Bratislava: Pravda, 1979.

KANT, I., 1990. *Kritika praktického rozumu*. Bratislava: Spektrum. ISBN 80-128-0051-8

KANT, I., 1996a. Idea ku všeobecným dejinám v svetoobčianskom zmysle. In KANT, I. 1996. *K večnému mieru*. Bratislava, 1996. ISBN 80-7115-129-7, s. 57-73.

KANT, I., 1996b. K večnému mieru. In: KANT, I. 1996. *K večnému mieru*. Bratislava. ISBN 80-7115-129-7, s. 9-56.

KANT, I., 2004. *Základy metafyziky mravov*. Bratislava: Kalligram. ISBN 80-7149-635-9.

KANT, I., 2013a. O obecnom rčení: Je-li něco správné v teorii, nemusí se to ještě hodit pro praxi. In: KANT, I., 2013. *Studie k dějinám a politice*. Praha. ISBN 978-80-7298-312-4, s. 66-102.

KANT, I., 2013b. Domnělý počátek dějin lidstva. In KANT, I., 2013. *Studie k dějinám a politice*. Praha, 2013. ISBN 978-80-7298-312-4, s. 46-59.

KANT, I., 2013c. Odpověď na otázku: Co je osvícenství? In KANT, I., 2013. *Studie k dějinám a politice*. Praha. ISBN 978-80-7298-312-4, s. 148-154.

KANT, I., 1999. Správa o príprave prednášok na zimný semester 1765-1766. *Filozofia*. 54, 48-53. ISSN 0046-385 X.

KNELLER, J. a S. AXINN, (eds.), 1998. *Autonomy and Community – Readings in Contemporary Kantian Social Philosophy*. New York: State University of New York Press.

MEYER, T., 2005. Kant und die Links-Kantianer. Liberale Tradition und soziale Demokratie. In: GERHARDT, V. 2005. *Kant Im Streit der Fakultäten*. De Gruyter: Berlin, s. 171-188. ISBN-13: 978-3-11-018277-4.

WOOD, A., 2004. The final form of Kant's practical philosophy. In: TIMMONS, M. 2004. *Kant's Metaphysics of Morals. Interpretative Essays*. s. 1 – 23. ISBN 0-19-82S010-X

ZELIŽŇÁKOVÁ, E., 2015. O rovnosti a spravodlivosti v Kantovom systéme práva. *STUDIA PHILOSOPHICA KANTIANA*. 4 (2), 57-59. ISSN 1338-7758

**Mgr. Kristián Stacho**

Prešovská univerzita v Prešove

Filozofická fakulta

Prešov

# INNOWACYJNOŚĆ W PSYCHOLOGII

Marian Zdzisław Stepulak

## Abstract

It is not easy to refer to the new challenges of psychology without reference to the context of the whole history of psychological thought. Each psychological concept, theory, direction or humanist movement was to make something new and unique, which could be called innovation. Hence the title of this study appear in the statement: from research to practical innovation. The last years of the twentieth and early twenty-first century, have confirmed this trend. Three psychologists in fact received the Nobel Prize. It was a category of economics and literature. You can not disregard the i.p Pavlov, who admittedly was a physiologist, but the Nobel prize stressed his merits in the so-called. objective psychology. Innovation involves creativity, but it must be coupled with a reference to something or someone. It is therefore important in this case, the relational approach. Active and innovative human activity implies constant contact with other people, events or situations. It is important this is to treat every human personality. It seems that the peak of personal development is to form "human internalized", which in their interpersonal relations dating back to the zone transcendental. Only in this sense innovation reaches its peak. It contributes not only to the development of mankind, but it gives meaning to life, to each specific person - the person.

## Wprowadzenie

Wydaje się, iż termin innowacyjność staje się najbardziej adekwatny dla dziedzin i dyscyplin naukowych o charakterze technicznym. W tym właśnie obszarze dokonuje się najwięcej wynalazków i odkryć. Jednakże w historii myśli psychologicznej zauważa się znaczące odkrycia, które można umieścić w przestrzeni innowacyjności. Odkrycia te biorą pod uwagę nie tylko materię, ale przede wszystkim zwracają uwagę na człowieka jako by osobowy. Podejmując naukową refleksję nad innowacyjnością badań, nad ich naturą, a przede wszystkim na ich celu nie można pominąć ludzkiej osoby. Chodzi tutaj o odpowiedź na pytanie, komu owa innowacyjność badań ma przede wszystkim służyć.

Samo pojęcie innowacja pochodzi z łaciny i oznacza odnowienie. Jest to *zmiana aktualnego stanu systemu, układu lub sytuacji, dokonująca się przez włączenie nowych elementów bądź przez konstruowanie lub odkrywanie nowych relacji między elementami już istniejącymi, prowadząca do nowej organizacji tego systemu (reorganizacja, restrukturyzacja) albo też odmiennego sposobu rozumienia (reinterpretacja) danej sytuacji* (Biela 1997, s. 257). Problematyka innowacji dotyczy zmian o charakterze twórczym. Twórczość bowiem jest istotnym czynnikiem rozwoju i postępu, ale zdarza się, że w niektórych okolicznościach może prowadzić do negatywnych rezultatów. Innowacyjność może być przypisywana ludzkiemu myśleniu lub działaniu i wiąże się z otwartością umysłu i myśleniem przez analogie. *Innowacja w dziedzinie społecznej polega na stwarzaniu warunków dla nowych pozytywnych zmian lub na rozwiązaniu problemów przez mobilizację odpowiednich środków czy wprowadzenie metod skutecznych w likwidacji źródeł konfliktu* (Biela 1997, s. 257). Dla zaprezentowania innowacyjności w teorii i badaniach psychologicznych konieczne było odwołanie się do podstawowych kierunków, które nadawały kształt oryginalnemu myśleniu. Dlatego też naukowej refleksji będą poddane następujące kierunki nurty: behawioryzm, psychoanaliza Zygmunta Freuda, psychologia humanistyczna oraz psychologia poznawcza. Ostatnim elementem opracowania będzie ciekawa kwestia dotycząca historii nagrody Nobla dla psychologów. Właśnie w tym miejscu w szczególny sposób zostanie podniesione zagadnienie nowych wyzwań co do innowacyjności w psychologii.

## Behawioryzm

Wydaje się, iż poważny krok w kierunku wykorzystania badań do praktyki psychologicznej postawił behawioryzm. Znaczący był w tym względnie słynny „manifest behawiorystyczny” J. Watsona opublikowany pod tytułem: *Psychology as the behaviorist views it* (Psychologia, jak widzi ją behawiorysta). W manifestie tym Watson wzywał do rewolucji w psychologii w imię „obiektywnej psychologii zachowania” (Watson, 1990). Jedyne ustępstwo, co do innych ujęć nauki dotyczyło tylko fizjologii. Przykładem takiego podejścia była naukowa aktywność I.P. Pawłowa (1849 – 1936). Badania tego uczonego charakteryzowały się wysokim stopniem innowacyjności czego wyrazem było przyznanie mu w 1904 roku Nagrody Nobla w dziedzinie fizjologii. Należy jednak podkreślić, iż osiągnięcia te miało ogromny wpływ na rozwój psychologii. Teoria fizjologii mózgu Pawłowa, zwana była również teorią wyższych czynności nerwowej, czyli teorią odruchów warunkowych. W swojej metodzie Pawłow bezwzględnie identyfikował się z fizjologią, natomiast w intencji był psychologiem obiektywnym (Pieter 2004, s. 211).

Jako przykład może posłużyć następująca wypowiedź Pawłowa: *System (maszyna) i człowiek wraz ze wszystkimi jego ideałami, dążeniami i osiągnięciami – zdawałoby się na pierwszy rzut oka: cóż za przerażająco dysharmonijne zestawienie! Lecz czy tak jest istotnie? I czy z bronionego przez nas punktu widzenia człowiek nie jest szczytem przyrody, nie jest najwyższym ucieleśnieniem jej bezgranicznych możliwości, jednym z urzeczywistnień jej potężnych, jeszcze nie całkowicie poznanych praw?* (Pawłow 1990, s. 339). Należy zatem docenić wielki wkład Pawłowa w rozwój psychologii w kontekście jej innowacyjności.

## Psychoanaliza Zygmunta Freuda

Zygmunt Freud (1856 – 1939) był twórcą psychoanalizy, która uważana jest przez wielu uczonych za prawdziwą rewolucję w historii nauki. Stawia się ja bowiem obok takich odkryć jak: teoria Kopernika i ewolucjonizm Darwina. Przedmiotem mojej prezentacji nie jest szczegółowa analiza twórczości naukowej Freuda, ale zwrócenie uwagi na jego innowacyjność. Jako dowód uznania dla pracy Z. Freuda był fakt 12. krotnego zgłaszania jego kandydatury do nagrody Nobla (The Nomination Database for the Nobel Prize in Physiology or Medicine, 1901–1951). Nominacje dotyczyły dwóch kategorii: medycyny i literatury. Do literackiej Nagrody Nobla zgłosił go w 1936 roku jej laureat Romain Rolland po tym, jak Freud przysłał mu rozprawę pt. *Eine Erinnerungsstörung auf der Akropolis (Zaburzenie pamięci na Akropolu)*, w której interpretował doświadczenia związane z podróżą (Freud, 1996). Nominacja ta wywołała potężną dyskusję w Akademii Szwedzkiej. Chociaż wynikiem tej dyskusji było negatywne orzeczenie, powstałe w 1936 i opublikowane dopiero w 2001 roku, to jednak doceniono osiągnięcia Freuda, ale w dziedzinie medycyny. Wkład ten jednak powinien być oceniany przez ekspertów z tej dziedziny (The Nomination Database for the Nobel Prize in Physiology or Medicine, 1901–1951). Komentarze co do osiągnięć literackich twórcy psychoanalizy były bardzo negatywne. (...) *ograniczony talent literacki ani niewątpliwy wpływ na autorów literatury nie wystarczają (...), aby przyznać mu literacką Nagrodę Nobla. Ekspertyza kończy się oświadczeniem: (...) Kto zdeprawował do tego stopnia nawet najmniejszych z małych (twórców literackich, red.), nie powinien być wyróżnionym (The Nomination Database for the Nobel Prize in Physiology or Medicine, 1901–1951). wieńcem laurowym poetów, nawet gdyby, jako naukowiec, stworzył cokolwiek piórem poety.*

Nominacje do nagrody Nobla w dziedzinie medycyny również kończyły się dla Freuda niepomyślnie. Freud uzyskał aż 12 nominacji. Po raz pierwszy raz w 1915 roku, a potem corocznie w latach 1917–1920 i później siedem razy w latach 1927–1938. *Jego nominacje kończyły się jedynie na wstępnych ekspertyzach jego badań przeprowadzanych na*

zlecenie Akademii. Ekspertyzy kończyły się druzgocącą oceną, zarzucając pracy Freuda brak dowodów na ich naukową wartość. W pierwszej z roku 1929 Henry Marcus, profesor Instytutu Karolinskiego, wywnioskował, że psychoanaliza Freuda w tej postaci opiera się w większości na hipotezach, wyznawanych fanatycznie i prawie religijnie przez jego sympatyków i zwolenników. Mimo takich niepowodzeń, Freud zostawił po sobie ogromny naukowy dorobek, który z całą pewnością zasługuje na miano innowacyjnego i mającego zastosowanie we współczesnych badaniach naukowych i praktyce klinicznej.

W XX wieku wiele idei naukowych Freuda zostało poddanych w wątpliwość z racji trudności związanych z ich weryfikacją. Jednak wiele obszarów jego dorobku zostało aplikowanych do psychologicznej i psychiatrycznej praktyki (Kästner, Schröder 1997). Jednym z nich jest pojęcie mechanizmów obronnych. *Odkrywanie mechanizmów obronnych przez Zygmunta Freuda odbywało się stopniowo przez ponad trzydzieści lat w miarę zwiększania się jego doświadczeń dotyczących problemów psychicznych* (Hock, 2003, s. 282). Jego dzieło pt. *The ego and the mechanisms of defense*, które zostało wydane w Nowym Jorku w 1946 roku jest dowodem geniuszu i innowacyjności Freuda. Ojciec psychoanaliz w swoim dziele *Psychopatologia życia codziennego. Marzenia senne* z 1901 roku, przedstawiał futurystyczną wizję psychoanalizy pisząc m.in.: *Dalsze zagadnienia o wielkim znaczeniu dla psychologii dotyczą nieświadomego w myślach marzeń sennych i jego stosunku do świadomości oraz do stłumienia; rozwiązanie tych zagadnień nastąpi, gdy analiza wyjaśni powstawanie innych tworów psychopatycznych, takich jak objawy histeryczne i myśli natrętne* (Freud 1987, s. 407). Warto zaznaczyć, iż istnieje jeszcze wiele obszarów dorobku Z. Freuda, która noszą wyraźne znamiona innowacyjności i mogłyby być wykorzystane w codziennej praktyce.

## **Psychologia humanistyczna**

Psychologia humanistyczna jest przede wszystkim nurtem na rzecz człowieka, a nie zwartym kierunkiem naukowym. Abraham Maslow, Rollo May, Gordon Allport czy też Carl Rogers podkreślali istotną rolę świadomego doświadczenia jednostki ludzkiej w kontekście osobowościowego i osobowego rozwoju. *Psychologia humanistyczna podkreśla ważność wolnej woli człowieka i realizowania przez niego i posiadanych możliwości. Rogers sądził ponadto, że efektywnemu przystosowaniu się do wymagań późniejszego życia sprzyja doznawana w dzieciństwie bezwarunkowa akceptacja ze strony rodziców* (Sternberg 1999, s. 33). Pomimo takiego podejścia niektórzy przedstawiciele tego nurtu poprzez oryginalność swoich badań przyczynili się do innowacyjności pewnych założeń, które doczekały się zastosowania w codziennej praktyce. W tym aspekcie warto zwrócić uwagę na oryginalne badania nad moralnością, które przeprowadzał L. Kohlberg. *Kohlberg prowadząc badania na University of Chicago, wykorzystał i rozwinął idee Piageta dotyczące rozwoju intelektualnego (poznawczego) i spowodował odnowienie zainteresowania tą dziedziną nauki. Podobnie jak inni w przeszłości, Kohlberg szukał odpowiedzi na pytanie: Jak amoralne niemowlę staje się istotą moralną?* (Hock 2003, s. 245). Uczony ten przedstawiał dzieciom w różnym wieku dziesięć dylematów moralnych. W literaturze najczęściej przytacza się dwa z nich: dylemat brata i dylemat Heinza. W kontekście przeprowadzonych badań Kohlberg wyróżnił sześć stadiów rozwoju moralnego zawartych w trzech następujących poziomach:

- Poziom przedmoralny.
- Moralność konwencjonalnego konformizmu.
- Moralność wynikająca z zasad etycznych zaakceptowanych przez samego siebie (Kohlberg 1963, s. 11 – 33).

Psychologia humanistyczna wyrażała swój sprzeciw wobec założeniom behawioryzmu oraz psychoanalizy. Były swoistym połączeniem amerykańskiego systemu wartości i idei europejskich. A. Maslow bardzo dynamicznie rozpowszechniał idee psychologii humanistycznej,

które otwierały nowy obszar na rzecz promowania człowieka. *Idea psychologii humanistycznej wydawała się Maslowowi tak pasjonująca i pełna nadzwyczajnych możliwości, że nie mógł oprzeć się pokusie, by zaprezentować ją publicznie, nie czekając na weryfikację i potwierdzenie, a więc zanim jeszcze będzie można ją uznać za prawdziwie naukową* (Stachowski 2000, s. 58). Zdaniem S. Lenart (1999) Maslow i Rogers zwracali szczególną uwagę na rolę samoświadomości oraz związanego z nią obrazu “ja realnego” i “ja idealnego”, które kształtują osobowość konkretnego człowieka. Tak rozumiana teoria osobowości zakłada, że ludzie są z natury dobrzy. Każdy konkretny człowiek jest kimś niepowtarzalnym a jego podstawową potrzebą jest potrzeba uznania i samorealizacji. Przedstawiciele psychologii humanistycznej interesowali się także odmiennymi stanami świadomości, uważając je za źródło informacji o bogactwie ludzkiego doświadczenia. Badali zatem stany medytacji, hipnozy, narkotyczne oraz deprywacji i obciążenia sensorycznego. Wydaje się jednak, iż zauważenie człowieka jako podstawowego przedmiotu badań psychologii otwiera nowe obszary dla naukowej innowacyjności (Dubis 2010; 2015; Łukasiewicz 2015).

## **Psychologia poznawcza**

Problematyka procesów poznawczych była przedmiotem naukowej refleksji w filozofii i psychologii zanim powstał nowy nurt zwany psychologią poznawczą. Już w okresie oświecenia zastanawiano się nad naturą procesów poznawczych. Kartezjusz zaproponował dualistyczny pogląd na człowieka. *Twierdził on, że ludzie mają wolną wolę, duszę i zdolność sądzenia, choć są też organizmami, które działają jak maszyny* (Maruszewski 2011, s. 16). Jego poglądy zostały jednak z czasem zakwestionowane przez neurobiologów. Znaczący wkład w poznawanie procesów poznawczych wnieśli brytyjscy empiryści tacy jak: George Berkeley, David Hume oraz John Stuart Mill. Wyróżnili oni bowiem trzy podstawowe rodzaje reprezentacji umysłowych:

- *bezpośrednie spostrzeżenia (zdarzenie sensoryczne);*
- *blade kopie spostrzeżeń (dziś nazwalibyśmy je wyobrażeniami) i reprezentacje przechowywane w pamięci;*
- *transformacje owych bladych kopii oraz połączenia ich elementów pojawiające się w myśleniu skojarzeniowym* (Maruszewski 2011, s. 16).

Początek XX wieku nie służył dalszym badaniom procesów poznawczych, ponieważ w psychologii akademickiej zaczął dominować behawioryzm. Wyodrębnienie się psychologii poznawczej datuje się na rok 1956 kiedy to odbywał się konferencja naukowa w Massachusetts Institute of Technology (MIT). W psychologii poznawczej pojawił się pogląd zwany kognitywizmem, który wskazuje na to, iż wiele z ludzkiego zachowania można zrozumieć jeśli najpierw zrozumie się, jak ludzie myślą. Psychologów poznawczych interesuje zatem to, w jaki sposób informacje są reprezentowane w umyśle i jak się je przetwarza. Tacy uczeni jak Allen Newell, Herbert Simon oraz Clifford Shaw w latach 50. XX wieku pracowali nad komputerowymi symulacjami procesu dowodzenia twierdzeń logicznych. Newell i Simon dowiedli, iż techniki poznawcze można zastosować w budowaniu spójnej teorii rozwiązywania problemów przez człowieka. *George Miller, Eugene Galanter i Karl Pribram upowszechnili podejście kognitywistyczne swoją klasyczną książką Plans and structure of behavior (Plany i struktura zachowania, 1960). Kierunki dalszych badań wskazał Ulric Neisser w swojej pracy Cognitive psychology (Psychologia poznawcza) z 1967 roku* (Sternberg 1999, s. 32).

Warto nadmienić, iż psychologia poznawcza dysponuje potężnym arsenałem badań i eksperymentów, które świadczą o ich oryginalności i innowacyjności. Do najważniejszych z nich należy zaliczyć teorię dysonansu poznawczego L. Festingera z 1957 roku oraz badania S. Milgrama (1963, s. 371 – 378). *Pomysł tego projektu badawczego wziął się za pragnienia Milgrama, aby naukowo zbadać, jak ludzie mogą krzywdzić innych tylko dlatego, że ktoś im*

każe. Milgram nawiązywał w szczególności do odrażających okrucieństw popełnionych na rozkaz podczas drugiej wojny światowej i – bardziej ogólnie – do nieludzkich zachowań, których na przestrzeni historii dopuszczali się ludzie, wykonując polecenia innych. Milgram uważał, że niekiedy skłonność do posłuszeństwa jest tak głęboko zakorzeniona i tak silna, że przekreśla zdolność człowieka do moralnego, etycznego czy choćby życzliwego zachowania (Hock 2003, s. 365). Jednym z ważnych wymiarów badań psychologii poznawczej była architektura umysłu. Przez pojęcie ogólnej architektury umysłu rozumiemy swoisty rodzaj teorii naukowej. Jest to teoria o bardzo dużym poziomie ogólności, opisująca najważniejsze elementy budulcowe umysłu oraz ich wzajemne relacje. Każda z proponowanych architektur poznawczych opisuje więc strukturę systemu poznawczego, a także wynikające z niej ogólne zasady przetwarzania informacji. Tworzy ogólne ramy teoretyczne, w których konstruuje się teorie o węższym zasięgu, opisujące już konkretne procesy lub czynności poznawcze (Nęcka, Orzechowski, Szymura 2012, s. 45 – 46).

Wśród wielu tzw. modeli blokowych umysłu na uwagę zasługuje komputerowa metafora umysłu, którą można by przedstawić w następujący sposób:

Umysł	Komputer
procesy sensoryczne	klawiatura, skaner
pamięć robocza	pamięć operacyjna
procesy myślowe	Procesor
pamięć trwała	twardy dysk
procesy decyzyjne	Procesor
wyjście behawioralne	monitor, drukarka

Źródło: Nęcka, Orzechowski, Szymura, 2012, s. 48.

Warto podkreślić, iż psychologia poznawcza jest aktualnie dominującym kierunkiem akademickim, rozwija się niesłuchanie dynamicznie i otwiera szerokie pole dla innowacyjności.

### Nobel dla psychologów

Innowacyjność nauki polega między innymi na tym, iż uzyskane wyniki badań, patentów, wynalazków i odkryć znajdują uznanie przez znaczące naukowe komitety. Jednym z takich jest bez wątpienia komitet nagrody Nobla. Aktualnie nie przyznaje się nagrody Nobla w dziedzinie psychologii, ale kilku psychologów tę nagrodę otrzymało w innych obszarach wiedzy niż psychologia. W tym opracowaniu wspomniano już o 12. krotnej nominacji do nagrody Nobla ojca psychoanalizy Zygmunta Freuda, ale wiadomo, że ten oryginalny i bardzo twórczy uczonej nagrody tej nie otrzymał. Dopiero w drugiej połowie XX wieku przyznano psychologom tę cenną i prestiżową nagrodę. Jednym z takich psychologów był Daniel Kahneman. Uczony ten urodził się 5 marca 1934 w Tel Awiwie) – amerykański psycholog i ekonomista, laureat nagrody Nobla w dziedzinie ekonomii 2002 roku. *Jego rodzice byli Żydami litewskiego pochodzenia, wyemigrowali do Francji w latach dwudziestych i mieszkali na stałe w Paryżu. Ojciec Kahnemana pracował na wysokim stanowisku w fabryce chemicznej. Rodzina nie była głęboko zakorzeniona we francuskiej kulturze i towarzyszyło im ciągle poczucie zagrożenia, które oczywiście nasiliło się, kiedy Niemcy wtargnęli do Francji w roku 1940. Kahneman wspomina, że pierwszy wykres, jaki kiedykolwiek narysował (w 1941 roku), przedstawiał szczęście jego rodziny na osi czasu, i właśnie koło roku 1940 osiągał wartości negatywne. Ze względu na, jak sam twierdzi, żydowskie korzenie wychował się w kulturze słowa i opowieści o innych ludziach. Właśnie to zainteresowanie mówieniem, a zwłaszcza mówieniem o postępowaniu innych ludzi (czyli właściwie upodobanie do plotek) pokierowało go, być może, ku psychologii. Kahneman*

przycacza wiele opowieści o tym, jak przekonał się, że ludzie są nieskończenie skomplikowani i interesujący. Na przykład moment z 1941 lub 1942 roku, w którym został wyściskany przez ss-mańskiego żołnierza, kiedy to bardzo przestraszony wracał z ukrytą pod swetrem gwiazdą Dawida po godzinie policyjnej. Przeświadczenie o wyjątkowości ludzkiego umysłu przekazała mu także matka. Jego ojciec był internowany, uwolniony w 1930 roku (na podstawie tej historii nakręcono film), zmarł na cukrzycę w roku 1944, tuż przed dniem „D”, którego tak wyczekiwał. Po tych wydarzeniach rodzina zdecydowała się powrócić do krewnych w Palestynie (<https://pracownia4.wordpress.com/ksiazki/pulapki-myslenia-o-mysleniu-szybkim-i-wolnym>). Przyjazd Kahnemana do Palestyny był dla niego bardzo pozytywnym doświadczeniem. Poczul się tutaj bardzo bezpiecznie. Mając 17 lat postanowił ukończyć studia psychologiczne. Postawił sobie ważne pytanie: dlaczego ludzie wierzą w Boga, pomijając przy tym zasadnicze pytanie: czy Bóg istnieje? Obok studiów z psychologii ukończył również matematykę. Był zafascynowany badaniami Kurta Lewina i dociekaniem neuropsychologów. Po studiach w 1954 roku został podporucznikiem w armii, gdzie prowadził rekrutację kandydatów do szkoły oficerskiej. W 1956 roku odszedł z wojska, a w 1958 roku wraz z żoną wyjechał do Stanów Zjednoczonych Ameryki. Prowadził tam także badania z Davidem Rapaportem nad psychoanalizą. Swoją psychologiczną edukację kontynuował na Uniwersytecie Kalifornijskim w Berkeley, którą uwieńczył doktoratem w 1961 roku. Wrócił do Izraela by tam podjąć pracę naukową. Jednakże pociągała go praca na uniwersytetach amerykańskich. Wspólnie z Tverskim w latach 1971 – 1981 opublikowali osiem artykułów, z czego pięć było cytowanych więcej niż tysiąc razy do roku 2002. Od 1993 jest zatrudniony jako profesor psychologii na Uniwersytecie Princeton, gdzie wraz z drugą żoną, Anną Triesman wykłada do dziś. Jest także wykładowcą Uniwersytetu w Jerozolimie i współpracownikiem kilkunastu uczelni amerykańskich i kanadyjskich. Kahneman jest autor około 200 publikacji naukowych z ekonomii, psychologii i prawa oraz pogranicza tych dziedzin. Wspólnie z Amosem Tverskim opracował teorię perspektywy, opisującą procesy decyzyjne w warunkach niepewności. Za zastosowanie narzędzi z psychologii w badaniach ekonomicznych, ze szczególnym uwzględnieniem teorii perspektywy, otrzymał w 2002 Nagrodę Banku Szwecji im. Alfreda Nobla w dziedzinie ekonomii (wspólnie z Vernonem L. Smithem). Jego publikacje ukazują się m.in. w *Journal of Behavioral Decision Making*, *Journal of Risk and Uncertainty*, *Thinking and Reasoning*, *Economics and Philosophy* ([https://pl.wikipedia.org/wiki/Daniel\\_Kahneman](https://pl.wikipedia.org/wiki/Daniel_Kahneman)).

W roku 1996 jego współpracownik Amos Tversky dowiedział się, że zostało mu kilka miesięcy życia. Wtedy zdecydowali się opracować jeszcze jedną książkę, która podsumowywała by ich osiągnięcia w dziedzinie badań nad podejmowaniem decyzji, którą Kahneman ukończył i wydał po śmierci przyjaciela, w 2000 roku (<https://pracownia4.wordpress.com/ksiazki/pulapki-myslenia-o-mysleniu-szybkim-i-wolnym>). Kolejnym psychologiem, który otrzymał nagrodę Nobla był Tomas Tranströmer. Był wielkim humanistą i człowiekiem pełnym empatii. O śmierci pisarza i tłumacza poinformował członek Akademii Szwedzkiej, która w 2011 r. uhonorowała twórcę literackim Noblem. Tomas Tranströmer miał 83 lata. Uznawany był już za życia za najwybitniejszego, współczesnego szwedzkiego poetę. Jako potencjalny kandydat do literackiej Nagrody Nobla był wymieniany przez wiele lat. W październiku 2011 r. otrzymał ją za „skondensowane, przezroczyście obrazy dające nam świeży dostęp do rzeczywistości“ (<http://www.polskieradio.pl>). Poza nagrodą Nobla był laureatem wielu innych ważnych nagród literackich, m. in. nagrody Rady Nordyckiej, którą otrzymał w 1990 roku za całokształt twórczości. Ważną dla niego datą był rok 1997. Wtedy to miasto Västerås, w którym przez wiele lat pracował jako psycholog, ustanowiło nagrodę jego imienia dla wybitnych pisarzy ze Skandynawii i krajów graniczących z Morzem Bałtyckim (<http://www.polskieradio.pl>). Warto podkreślić, iż jego twórczość była bardzo znana, a jego utwory były bardzo chętnie czytane. Jego twórczość została przetłumaczona na ponad 60 języków. W Polsce ukazały się również takie zbiory wierszy, jak "Moja przedmowa do ciszy" (1992), "Muzeum motyli" (1994), "Gondola żałobna" (1996), "Późnojesienny labirynt" (1997),



"Niebieski dom" (2000), "Podszuchany horyzont" (2005) (<http://www.polskieradio.pl>). W 1990 r. poeta doznał udaru mózgu. Został częściowo sparaliżowany w następstwie choroby. Można powiedzieć, iż poświęcił się twórczości poetyckiej jako głównemu zajęciu. Mimo niedowładu oraz przejściowej utraty mowy nie zaprzestał prowadzenia aktywnego trybu życia i spotykania się z czytelnikami. Należy podkreślić, iż wiele razy gościł w Polsce, na krakowskich Spotkaniach Poetów Wschodu i Zachodu. Ostatni raz przed odejściem gościł w Warszawie, już po otrzymaniu Nobla, w roku 2012 na uroczystym wieczorze w Teatrze na Woli. W 1990 za *Förlevande och döda* otrzymał Nagrodę literacką Rady Nordyckiej. Natomiast 21 września 1990 został uhonorowany tytułem doktora honoris causa uniwersytetu w Sztokholmie. W 1996 otrzymał nagrodę im. Augusta Strindberga za *Sorgegondolen*. W 2011 otrzymał nominację na tytuł profesora. W tym samym roku został laureatem literackiej Nagrody Nobla, za *zwieżle, przejrzyste obrazy, które dają nam świeży dostęp do rzeczywistości*. Zmarł 26 marca 2015 po krótkiej chorobie (<http://www.polskieradio.pl>).

Jako ostatniego Noblistę z 2013 roku, który wprawdzie nie był zawodowym psychologiem, ale zajmował się psychologią behawioralną można wymienić Roberta Shillera. Prof. Robert Shiller powinien dostać Nagrodę Nobla w dziedzinie ekonomii już wiele lat temu. Już wiele lat temu napisał o zwierzęcych instynktach na giełdach, które niszczą płotki a bogacą rekiny - mówi prof. Elżbieta Mączyńska Prezes PTE o tegorocznym Noblu z ekonomii (Prof. Elżbieta Mączyńska o Nagrodzie Nobla 2013 /Polskie Radio/Jedynka/, dostęp 2015-12-30, 7.06). Robert J. Shiller (ur. 29 marca 1946 w Detroit, Michigan) – amerykański ekonomista, profesor Yale University. Od 1980 roku Robert J. Shiller jest związany z National Bureau of Economic Research (NBER). W 2005 roku był wiceprezydentem Amerykańskiego Stowarzyszenia Ekonomicznego, a w latach 2006-07 prezydentem Eastern American Economic Society. Jest współzałożycielem i głównym ekonomistą firmy Macro Markets LLC. Shiller znajduje się na liście 100 najbardziej wpływowych ekonomistów według IDEAS (Economist Rankings at IDEAS (dostęp 2013-10-19, 8.09)). *Shiller jest jednym z najbardziej znanych ekonomistów zajmujących się analizą rynków finansowych. Jest zaliczany do ekonomistów szkoły neokeynszizmu, zajmuje się behawioralną ekonomią finansów. Szerzej znany stał się przede wszystkim dzięki popularno-naukowym książkom Irrational Exuberance oraz Zwierzęce instynkty (wspólnie z George'em Akerlofem). W pierwszym wydaniu Irrational Exuberance, wydanym krótko przed kryzysem dotcom, ostrzegł przed banką powstałą na giełdzie. Rok przed bankructwem Lehman Brothers na Project Syndicate opublikowany został artykuł, w którym Shiller przestrzegł przed pęknięciem banki na rynku nieruchomości* (Robert Shiller: Bubble Trouble (ang.). ProjectSyndicate.org, 2007-09-17, dostęp 2013-10-19, 12.12). Pewną ciekawostką jest to, iż Shiller twierdzi, że zajął się ekonomią behawioralną pod wpływem żony, która jest psychologiem (Jacek Żakowski: Zwierzęca natura rynku: Gospodarka oparta na emocjach?. Polityka.pl, 2009-07-05, dostęp 2013-10-19).

## Zakończenie

Nie jest łatwo odnieść się do nowych wyzwań psychologii bez odwołania się do całego kontekstu historii myśli psychologicznej. Każda psychologiczna koncepcja, teoria, kierunek czy ruch humanistyczny miała na celu dokonanie czegoś nowego i wyjątkowego, co można by nazwać innowacyjnością. Dlatego też w tytule tego opracowania pojawia się stwierdzenie: *od badań do innowacji praktycznych*. Ostatnie lata XX i początku XXI wieku potwierdziły taką tendencję. Trzech psychologów bowiem otrzymało nagrodę Nobla. Była to kategoria ekonomii i literatury. Nie można przy tym zapomnieć o I.P Pawłowie, który wprawdzie był fizjologiem, ale nagroda Nobla podkreślała jego zasługi w tzw. obiektywnej psychologii.

Innowacyjność zakłada kreatywność, ale musi być ona połączona z odniesieniem do czegoś lub kogoś. Ważne jest zatem w tym przypadku podejście relacyjne. Aktywne i innowacyjne działanie człowieka zakłada ciągły kontakt z innymi osobami, zdarzeniami czy sytuacjami. Ważne jest przy tym to, aby każdego człowieka traktować osobowo. Wydaje się, iż szczytem osobowego rozwoju jest ukształtowanie „człowieka uwewnętrznionego” (Stepulak, 2010, s. 332 – 341), który w swoich relacjach interpersonalnych sięga do strefy transcendentalnej. Tylko w takim rozumieniu innowacyjność osiąga swój szczyt. Przyczynia się nie tylko do rozwoju ludzkości, ale nadaje sens życia, każdemu konkretnemu człowiekowi – osobie.

## **Bibliografia**

- BIELA, A., 1997. *Innowacja*. W: Encyklopedia Katolicka. Tom VII. Lublin: TN KUL, s. 257 – 258.
- DUBIS, M., 2010. Nauczyciel jako innowator w zreformowanej szkole. W: J. SZEMPRUCH (red.). *Profesjonalne funkcjonowanie nauczyciela*. Częstochowa: Wydawnictwo Wyższej Szkoły Lingwistycznej, s. 181 – 196.
- DUBIS, M., 2015. Proces usamodzielnienia w opinii wychowanków placówek socjalizacyjnych w województwa lubelskiego. W: M. KOWALSKI, M. DUBIS (red.). *Piecza zastępcza: od wsparcia do usamodzielnienia*. Lublin: Wydawnictwo Naukowe WSEI w Lublinie, s. 133 – 153.
- FREUD, Z., 1987. *Psychopatologia życia codziennego. Marzenia senne*. Warszawa: PWN.
- FREUD, S., 1996. *Brief an Romain Rolland (Eine Erinnerungsstörung auf der Akropolis); List do Romain Rollanda (Zaburzenie pamięci na Akropolu)*. W: Z. FREUD. *Pisma psychologiczne*. (Dzieła, t. III). Warszawa: Wydawnictwo KR, s. 271-280.
- HOCK, R., R., 2003. *40 prac badawczych, które zmieniły oblicze psychologii*. Gdańsk: GWP.
- HOCK, R., R., 2003. *Znowu przyjmujesz postawę obronną*. W: R. R. HOCK (red.) *40 prac badawczych, które zmieniły oblicze psychologii*. Gdańsk: GWP, s. 281 – 290.
- KÄSTNER, I., SCHRÖDER, CH., 1997. *Zygmunt Freud (1856–1939). Badacz umysłu, neurolog, psychoterapeuta. Teksty wybrane*. Warszawa: Wydawnictwo Arboretum.
- KOHLBERG, L., The development of children`s orientations toward a moral order: Sequence in the development of moral thought, “*Vita Humana*”, 1963, 6, s. 11 – 33.
- LENART, S., 1999. *Świadomość – jak była pojmowana przez różne kierunki psychologiczne*, W: [gnu.univ.gda.pl](http://gnu.univ.gda.pl), data dostępu, 2015-09-06, godz. 15.00.
- ŁUKASIEWICZ, J., 2015. Percepcja czasu a doświadczanie kryzysu wartości w okresie wczesnej adolescencji. W: M. Z. STEPULAK, J. ŁUKASIEWICZ, M. PAWELEC, E. PEKALSKA (red). *Wybrane zagadnienia z psychologii czasu*. Lublin: Wydawnictwo Naukowe WSEI w Lublinie, s. 135 – 162.
- MARUSZEWSKI, T., 2011. *Psychologia poznania*. Gdańsk: GWP.
- MILGRAM, S., 1963. Behavioral study of obedience. “*Journal of Abnormal and Social Psychology*”, 67, s. 371 – 378.
- NEĆKA, E., ORZECZOWSKI, J., SZYMURA, B. 2012. *Psychologia poznawcza*. Warszawa: Wydawnictwo Naukowe PWN.
- PAWŁOW, I., P., 1990. *Odpowiedź fizjologa psychologom i inne prace*. Warszawa: PWN.
- PIETER, J., 2004. *Słownik psychologiczny*. Katowice: JMP Ltd.

STACHOWSKI R., 2000. *Historia psychologii: Od Wundta do czasów najnowszych*. W: J. STRELAU (red.), *Psychologia. Podręcznik akademicki, Tom 1. Podstawy psychologii*, Gdańsk: GWP, s. 25 – 66.

STERNBERG, R., J. 1999. *Wprowadzenie do psychologii*. Warszawa: Wydawnictwa Szkolne i Pedagogiczne S.A. The Nomination Database for the Nobel Prize in Physiology or Medicine, 1901–1951.

### **Strony internetowe**

Economist Rankings at IDEAS (dostęp 2013-10-19, 8.09).

[https://pl.wikipedia.org/wiki/Daniel\\_Kahneman](https://pl.wikipedia.org/wiki/Daniel_Kahneman), dostęp 2015-12-29, 14.01.

<https://pracownia4.wordpress.com/ksiazki/pulapki-myslenia-o-mysleniu-szybkim-i-wolnym>,  
dostęp 2015-12-28, 16.00. dostęp 2015-12-29, 16.12.

<http://www.polskieradio.pl/8/195/Artykul/1409188,Zmarl-szwedzki-poeta-Tomas-Transtr%C3%B6mer-laureat-nagrody-Nobla>, dostęp 2015-12-29, 22.09).

Jacek Żakowski: Zwierzęca natura rynku: Gospodarka oparta na emocjach?. *Polityka.pl*, 2009-07-05. [dostęp 2013-10-19].

Prof. Elżbieta Mączyńska o Nagrodzie Nobla 2013 /Polskie Radio/Jedynka/, dostęp 2015-12-30, 7.06.

Robert Shiller: Bubble Trouble (ang.). *ProjectSyndicate.org*, 2007-09-17. [dostęp 2013-10-19, 12.12). [www.terapia-gestalt.net](http://www.terapia-gestalt.net), dostęp 2015-12-22, 18.29.

### **Prof. nadzw. dr hab. Marian Zdzisław Stepulak**

Psychologia

WSEI w Lublinie

Ul. Bursztynowa 18/26, 20-576 Lublin

# NAČO SÚ NÁM HUMANITNÉ VEDY?

Lukáš Švihura

## Abstract

The article is a philosophical reflection of the current status of the humanities in Slovakia. In many areas of our society there is an evident deficit in humanities-science knowledge, reflected also in parliamentary election results in 2016 and having serious consequences on our society. The article therefore suggests the possibility of transposing the knowledge of the humanities, particularly philosophy, in the educational process appropriate to the character of a pluralistic liberal democracy in the 21st century.

## Úvod

V našom verejnom diskurze pôsobí už ako truizmus konštatovanie, podľa ktorého je potrebné redukovať nielen počet univerzít a vysokých škôl, ale aj odborov a študentov z oblasti humanitných vied. Argumentácia v prospech tohto tvrdenia sa dlhodobo vedie na pozadí záujmov impersonálnej entity zvanej „trh práce“. Ako nám však pripomenul E. Višňovský (2014), poslanie univerzity je kultúrne a intelektuálne, nie trhové. To okrem iného znamená kreáciu takých ľudských bytostí, ktoré budú schopné orientovať sa v prostredí súčasnej premenlivej a kontingentnej<sup>1</sup> spoločnosti. Na tejto kreácii by malo mať značnú zásluhu práve humanitné vzdelanie, lebo disponuje poznaním, ktoré je možné uplatniť v rámci individuálnej ľudskej existencie: v prípade riešenia hodnotových konfliktov, morálnych dilem, kritickom postoji k spoločenským témam etc. Zrejme to mal na mysli už aj J. Dewey (1998, s. 478), keď tvrdil, že „absencia skutočne humanitného poznania je veľkým zdrojom našich riešiteľných problémov a že je potrebná jeho aktívna prítomnosť“. A ako k tomu dodáva, „dnes je predovšetkým dôležité rozvíjať metódy vedeckého skúmania, ktoré by nás vybavili humanitným alebo etickým poznaním, aké nám teraz tak výrazne chýba“ (Tamže, s. 479).

## Svet plurality versus politika uniformity

Hodnotu humanitného vzdelávania nám umožní ilustrovať pluralistický charakter demokracie 21. storočia. Uvažovanie o tejto hodnote je totiž mimoriadne aktuálne v čase, kedy sme konfrontovaní s radikálnou inakosťou životných foriem, ktoré právo na svoju inakosť čoraz explicitnejšie artikulujú. V tomto zmysle hovoríme e. g. o emancipácii sexuálnych menšín, ale pod vplyvom masívnych migračných tokov sa musíme zaoberať tiež pluralitou kultúr, ktoré majú fixované odlišné civilizačné vzorce správania. Krátko povedané, nachádzame sa v dobe bujnejšej plurality. Z hľadiska ontickej a kognitívnej istoty a hodnotového ukotvenia je však situácia plurality pre jednotlivca často netransparentná. Tento jej negatívny výraz vystíhol Z. Bauman (1996, s. 213) nasledovne: „Sociálny priestor moderného človeka sa skladá z ostrovov významu, roztrúsených po obrovskej oblasti zbavenej významu: každý ostrov je rajom znalostí uprostred sémantickej púšte, pozbavenej charakteristických črt a orientačných bodov“. V situácii radikálnej plurality bez ontickej a kognitívnej istoty tak poľahky vyvstane potreba zachytiť sa najbližšieho pevného bodu, ktorý takéto istoty *zdanlivo* poskytuje. V politickej rovine je to možné sledovať na vzostupe radikálnej pravice v štátoch

---

<sup>1</sup> Na skutočnosť, že kontingencia je fundamentálnym atribútom súčasného sveta, upozornil v práci *Contingency, irony, and solidarity* americký pragmatista R. Rorty (por. Rorty 1996).

Európskej únie<sup>2</sup>. Potenciál prepuknutia tohto negatívneho aspektu, prejavujúci sa v politickej rovine v spoločnostiach, ktorých organizačnou formou je demokratická vláda, si uvedomoval už estetik a teoretik postmodernity W. Welsch (1993b, s. 18), ktorý aj napriek afirmatívnemu postoju k postmodernej pluralite napísal: „Tam, kde rozchod so záväzným štandardom a prechod k veľkému počtu rôznych orientácií vedie k situácii ľubovôle a hodnotovej neviazanosti, môže veľmi ľahko získať ohlas volanie po vodcovi“. Podstatné však nie je zachytiť sa prvej populistickej a demagogickej rétoriky, ale naopak, naučiť sa v situácii radikálnej plurality orientovať. Práve na to dnes môžu a mali by slúžiť humanitné vedy a univerzitné, t. j. univerzálne vzdelanie.

Aby sme však nevzbudili mylný dojem, že pluralita ako taká je negatívnym fenoménom, s ktorým sa musíme vyrovnávať jeho negáciou, je potrebné uviesť aj jej pozitívne vymedzenia, ktoré vymenúva O. Sisáková (2001, s. 177): „Pluralita možností vyvoláva priaznivý pocit nesúmerateľnosti bohatstva prejavov života, pôvabu jedinečných chvíľ, neopakovateľných rozhodnutí a pod. Docenenie plurality ako hodnoty života sa odráža v dôraze na diferentnosť, inakosť jeho jednotlivých prejavov, teda v generovaní plurality a v starosti o pôžitok z plurálu, inými slovami, v kultivovaní jeho estetiky“. Aj napriek podobne pozitívne ladeným atribútom plurality nás dnes empiria presvedča skôr o tom, že prístup k nej je negatívny, ako dokladá úspech radikálnej pravice v prípade parlamentných volieb 2016, už nevraviac o diskusiách na sociálnych sieťach. Tento negatívny prístup sa začína reálne prejavovať v totalitnom politickom myslení, ktoré už nepotláča (iba) minority, ale, ako ukazuje slovenská realita, znemožňuje tiež slobodnú tvorbu umelcov svojvoľným rušením predstavení, nepostúpením už pridelených grantových prostriedkov Ministerstvom kultúry SR na usporiadanie kultúrnych podujatí etc.<sup>3</sup> Pri podobnom vývine potom možno očakávať, že na pozadí argumentácie o neefektívnosti vo vzťahu k trhu práce budú v budúcnosti rušené odbory humanitných a sociálnych vied, umelecké telesá a rozličné inštitúcie, ktoré pracujú práve na báze plurality, bez ktorej je ich existencia nezmyselná. Tieto tvrdenia si nenárokujú byť predikciou, ale načrtnutím potenciálneho stavu vecí, ktorému je potrebné zavčas predchádzať, aj keby nemal reálne nastať. Aj preto trváme na názore, že pluralitu nemáme negovať, keďže len ona bráni totalitnej uniformite, ale ju afirmovať a pritom sa naučiť v nej adekvátne orientovať.

Ako nám ukázal Welsch (1993a), v situácii radikálnej plurality nám môže byť nápomocné to, čo nazval „*estetickým myslením*“, ktorému sa možno priučiť pri recipovaní moderného umenia. Ak sme totiž – podľa Welscha – vybavení estetickým senzóriom vo vzťahu k modernému umeniu, dokážeme estetické myslenie transponovať aj do bežného života. V praxi to znamená uznanie radikálnej plurality, ktoré zahŕňa poznanie, že každá individuálna singularita<sup>4</sup> má odlišné predpoklady, z ktorých vychádza. Následne je v tom zahrnuté poznanie, že každá singularita sa realizuje spôsobom *suigeneris*. A napokon, na základe uvedeného poznania, afirmujeme inkomensurabilný status týchto singularít, čo znamená, že porozumieme, že kritériá na posudzovanie jednej singularity nemožno aplikovať na posudzovanie singularity inej. Takýmto kognitívnym spracovaním plurality sa v rámci nej budeme vedieť pohybovať tým, že ju uznáme a nie tým, že ju potlačíme totalitným myslením. V nadväznosti na to potom Welsch (1993a) predpokladá, že estetická skúsenosť umenia, v ktorom sa prejavuje koexistencia plurality štýlov, žánrov, foriem, obsahov etc. bez toho, aby sa vzájomne negovali, môže byť transponovaná do bežného života a byť tak vzorom pre konkrétne konanie v situácii radikálnej plurality. V tomto transponovanom zmysle potom o estetickom myslení možno hovoriť ako o myslení etickom.

---

<sup>2</sup> Na Slovensku je tento extrémizmus reprezentovaný politickou stranou M. Kotlebu *Ludová strana Naše Slovensko*, ktorá v posledných parlamentných voľbách získala 8,04% voličských hlasov (štatistika je dostupná na: <http://volby.statistics.sk/nrsr/nrsr2016/sk/data02.html>).

<sup>3</sup> Uvedené skutočnosti sa odohrali pod taktovkou M. Kotlebu.

<sup>4</sup> V umení môže ísť o jednotlivé umelecké dielo, v živote e. g. o určitú životnú formu.

## Filozofia a koncepty privátnych etík

Dôvody, prečo je v aktuálnej situácii pluralistického sveta vhodné uvažovať o estetickom myslení ako etickom a o etike ako estetike, sú tie, že ľudská bytosť schopná myslieť esteticko-eticky, t. j. schopná orientovať sa v prostredí plurality, dokáže byť takou osobnosťou, ktorá zodpovedá politickým a sociálnym rámcom kultúry 21. storočia. Dokáže rešpektovať diferenciu a pochopiť partikulárne motivácie, intencie a spôsoby sebarealizácie a sebainterpretácie. Taký človek implicitne porozumie, že v situácii antiesencializmu a historizmu súčasnej modernej spoločnosti odvolávanie sa na univerzálny základ nestačí. Uvedomí si teda etický relativizmus, čo ale neznamená, že jeho vlastné konanie je relativizované. Naopak: porozumie, že etický relativizmus znamená len to, že každý môže formovať, podľa vlastných kritérií (ak tie neohrozujú kritériá iného individua) a vlastného vkusu individuálny étos. Rozumie tiež tomu, že étos jednej osoby je inkomensurabilný s étosom inej osoby, čo ale neznamená, že každá z nich by nemala konať podľa pravidiel svojho étosu – práve preto sa predsa kreujú individuálne étusy.

Tieto slová nie sú konštatovaním reality, skôr načrtnutím vízie. Otázne však je, ako ju realizovať. Ak sa vrátíme k úvodu, spomenieme si na Deweyho (1998) slová, podľa ktorých je prameňom mnohých problémov absencia *skutočne* humanitného poznania. A práve na prípade uvažovania o etike ako estetike sa ukazuje, akou cestou sa dnes na bazálnej rovine môžu uberať humanitné vedy a univerzitné vzdelávanie. Iste, generalizácia bez nerešpektovania špecifik humanitných vied by bola zásadnou chybou. Preto sa obmedzíme na humanitnú vedu, akou je filozofia, ktorá však zároveň môže poskytovať bázu poznania aj pre mnohé iné humanitné, ale aj sociálne či pedagogické vedy a univerzitné vzdelávanie všeobecne. Rešpektujeme pritom jej status ako takej vedy, ktorá je tradičnou oblasťou univerzitého vzdelávania, teda vzdelávania, ktoré má podľa *Zákona č. 131/2002 o vysokých školách* „rozvíjať harmonickú osobnosť, vedomosti, múdrosť, dobro a tvorivosť v človeku“, teda kreovať ľudské bytosti, ktoré, ako tvrdil Dewey (1998), by mali byť vo vysokej miere vybavené humanitným a etickým poznaním. Po postmoderných filozofických koncepciách a pri reálnom obraze súčasného sveta sa pritom ukazuje, že vo svete bujnejúcej plurality na túto úlohu univerzalistické, imperatívne a esencialistické filozoficko-etické koncepcie nepostačujú. Aj preto sa v súčasnej filozofii uvažuje o etike ako estetike, teda o kreatívne a individuálne vytváraných étosoch, ktoré, napriek tomu, že nie sú fixované na žiadnu esenciu, môžu plniť funkciu orientačných schém, natoľko flexibilných, nakoľko to vyžaduje naša prítomnosť. Za mnohých súčasných filozofov možno spomenúť M. Foucaulta (2003a, 2003b, 2005, 2010), ktorý v poslednej fáze svojej filozofickej činnosti premýšľal antický koncept estetiky existencie a predpokladal, že ak sme odmietli esencializmus, potom je konzekvenciou to, že sa musíme *eticky vytvárať sami*. Vznik privátnych etík, akou je e. g. Rortyho (1996) privátna etika, podrobuje explanácii v podobnom duchu R. Shusterman (2003, s. 373), podľa ktorého tento trend „možno vysvetliť prevažne ako výsledok úpadku tradičnejších modelov etického“, ktoré sa spájajú práve s esencializmom, ktorý súčasná filozofia zväčša odmieta. Ďalším z dôvodov podľa Shustermana (2003) je aj to, že klasické etiky sú značne rigidne, teda neschopné prispôbiť sa reálnym ľudským situáciám. Ak teda uvažujeme o etike ako estetike, znamená to nasledovné: „Etické rozhodnutia totiž – podobne ako umelecké – by nemali byť výsledkom striktnej aplikácie pravidiel, ale produktom tvorivej a kritickej imaginácie“ (Shusterman 2003, s. 382). To však neznamená rezignáciu na poriadok a pravidlá, iba odmietnutie ich striktného a imperatívneho presadzovania.

Uvažovanie o privátnych etikách, t. j. takých, ktoré sú individuálne a kreatívne vytvárané, teda uvažovanie o esteticky formovaných étosoch, má aj politické konzekvencie, keďže sa spája s afirmáciou pluralitného charakteru súčasného sveta. V ideálnom prípade, v ktorom by humanitné vedy napríklad na takomto filozoficko-etickom základe poskytovali

svoje humanitné vzdelanie a v širšom kontexte univerzity svoju humanistickú výchovu, by sa teda nemohlo stať, že by ľudia dobrovoľne presadzovali politickú moc, ktorá sa snaží pluralitu potláčať, keďže by ju vnímali ako charakteristiku, v ktorej sú sami zahrnutí. Ideálna vízia však nekorešponduje s reálnym stavom vecí, ako nás presvedča naša prítomnosť. Aj preto chce byť toto uvažovanie naznačením cesty, ktorou by sa univerzitné prostredie, ktoré by malo byť orientované na vytváranie intelektuálnej kultúry a zodpovedných kultúrnych jedincov, malo uberať.

## Záver

Dôsledok, ktorý z doterajšieho uvažovania vyplýva, je ten, že by sme sa mali zamyslieť nad iniciovaním celospoločenskej diskusie o *reálnej* úlohe humanitných, ale aj sociálnych a pedagogických vied. Sociálno-kultúrno-politická realita globalizovaného sveta nás totiž presvedča o tom, že potrebujeme humanitné vzdelanie viac ako nikdy predtým, ako dokladá empirický príklad snáh o politickú uniformitu negáciou plurality a kreativity. Bolo by maximálne nezodpovedné prehliadať potenciálne dôsledky vzostupu extrémnej pravice, ktorá princíp uniformity explicitne presadzuje. Dostatočným mementom by nám malo byť celé predchádzajúce storočie. Pritom skutočnosť, že potrebujeme – ako tvrdil Dewey – skutočne humanitné vzdelanie a etické poznanie, sa ukazuje práve v podobných momentoch. Ako však vieme, humanitné vzdelávanie neabsentuje v našej spoločnosti úplne. Otázne ale je, či takéto vzdelávanie poskytuje aj *skutočné humanitné vzdelanie a etické poznanie*. Ak by realita bola taká, že s kvantitou ľudí vzdelaných v oblasti humanitných vied rastie aj humanizácia a etizácia spoločnosti, zrejme by bola iba ťažko predstaviteľná pasivita alebo dokonca indiferentnosť k problémom, ktoré sa humanity explicitne dotýkajú, ako je to v prípade potláčania plurality. Kritická analýza univerzitného a v rámci neho humanitného vzdelávania by si vyžadovala samostatné skúmanie. Napriek jeho absencii si však dovoľíme vysloviť presvedčenie, že dnes je treba uvažovať o takom humanitno-vednom vzdelávaní, ktoré je šité na mieru našej súčasnosti. Humanitno-vedné poznanie totiž nemôže postupovať *iba* kriticky, pretože kritika, ak nemá oporu v skutočnej alternatíve, sa ako k riešeniu často vracia k anachronickým a disfunkčným koncepciám. Tak napríklad sa s kritikou individualizmu zväčša spája idea socializmu a neustále premýšľanie ideí marxizmu, čo môže opäť ústiť do nebezpečných politických tendencií. Naproti tomu sa javí vhodnejšie zastávať bezpečnejšie presvedčenie, podľa ktorého je potrebné stoicky afirmovať stav, akokoľvek konfliktný, ale pritom sa naučiť v ňom orientovať. Príkladom toho sú private etiky, ktoré môžu byť novým uvažovaním transponovaným do konkrétneho humanitného vzdelávania. V ich prípade totiž nejde o kritiku antiesencializmu a historizmu, kvôli ktorým už nedokážeme konštruovať univerzálne etické systémy, práve naopak. Uznali sme kontingentnosť, individualizmus, pluralitu a ostatné fundamentálne charakteristiky súčasnosti, avšak s tým, že sme ich využili v prospech myslenia, ktoré by bolo aktuálne a predsa humanisticko-etické, pretože by v ňom išlo – v prípade estetických private etík – o tvorbu nových, vlastných etických hodnôt, ktorými sa riadi ľudská existencia. Nemalo by humanitné vzdelávanie pôsobiť presne takto, t. j. kreovaním indivíduí schopných tvoriť v konfliktnom svete etické hodnoty?

## Zoznam bibliografických odkazov

BAUMAN, Z., 1996. *Etyka ponowoczesna*. Warszawa: Wydawnictwo Naukowe PWN. ISBN 83-01-12050-9.

DEWEY, J., 1998. Budúcnosť filozofie v našej ére vedy (jej rola nikdy nebola väčšia). In: *Malá antológia filozofie XX. storočia. Pragmatizmus. Ch. S. Peirce. W. James. J. Dewey. R. Rorty*. Bratislava: IRIS, s. 474 – 484. ISBN 80-88778-45-X.

FOUCAULT, M., 2003a. *Dějiny sexuality II: Užívání slasti*. Praha: Hermann & synové.

FOUCAULT, M., 2003b. *Dějiny sexuality III: Péče o sebe*. Praha: Hermann & synové.

FOUCAULT, M., 2005. *Hermeneutics of the Subject: Lectures at the Collège de France 1981-1982*. New York: St. Martin's Press. ISBN 0-312-42570-8.

FOUCAULT, M., 2010. O genealogii etiky: Nástin rodičího se díla. In: *Michel Foucault: Za hranicemi strukturalismu a hermeneutiky*. Praha: Hermann & synové, s. 337 - 371. ISBN 978-80-87054-20-8.

RORTY, R., 1996. *Nahodilost, ironie, solidarita*. Praha: Pedagogická fakulta UK v Praze. ISBN 80-86039-14-5.

SHUSTERMAN, R., 2003. *Estetika pragmatizmu. Krása a umenie života*. Bratislava: Kalligram. ISBN 80-7149-528-X.

SISÁKOVÁ, O., 2001. *Filozofia hodnôt medzi modernou a postmodernou*. Prešov: Filozofická fakulta Prešovskej univerzity v Prešove. ISBN 80-8068-061-2.

ŠTATISTICKÝ ÚRAD SLOVENSKEJ REPUBLIKY, 2016. *Volby do Národnej rady SR 2016* [online]. [cit. 2016-04-14]. Dostupné z: <http://volby.statistics.sk/nrsr/nrsr2016/sk/data02.html>

VIŠŇOVSKÝ, E., 2014. Idea kreatívnej univerzity: prečo univerzita nie je fabrika, biznis ani úrad? In: *Univerzita, spoločnosť, filozofia: realita versus hodnota*. Bratislava: IRIS. ISBN 978-80-8153-016-6.

WELSCH, W., 1993a. *Estetické myslenie*. Bratislava: Archa. ISBN 80-7115-063-0.

WELSCH, W., 1993b. *Postmoderna: pluralita jako etická a politická hodnota*. Praha: KLP. ISBN 80-901508-4-5.

Zákon č. 131/2002 Z. z. o vysokých školách a o zmene a doplnení niektorých zákonov.

*Tento príspevok vznikol ako súčasť riešenia grantového projektu VEGA č. 1/0481/15 Projekty estetizácie existencie v súčasnej filozofii a kultúre.*

**Mgr. Lukáš Švihura**

Inštitút filozofie FF PU v Prešove

Ul. 17. novembra č. 1, 080 01 Prešov

lukas.svihura@smail.unipo.sk



# MOŽNOSTI ĎALŠIEHO VZDELÁVANIA SOCIÁLNYCH KURÁTOROV

Janeta Teluchová, Kristína Kazimierová

## Abstract

The profession of social worker - curator is difficult and exhausting. Current practice in the social sector requires skilled professional. Because of changing conditions in society it is important for social workers to expand their knowledge in order to satisfy the needs of their clients. The content of the contribution highlights the need for continuing education of social workers. In the introduction we briefly describe the system of education of social workers in Slovakia and lay out existing opportunities to increase the professional expertise of social workers. The contribution present the results of research conducted in Czech Republic about the educational needs of social worker of Child Protective Services and social guardianship.

## Úvod

Vzdelávanie a príprava sú rozhodujúce pre rozvoj a úspech v dnešnej spoločnosti. Vytvára to potrebu učenia a vzdelávania sa v priebehu celého života človeka. Výnimkou nie je ani oblasť sociálnoprávnej ochrany detí a sociálnej kurately. Sociálna práca ako praktická činnosť sa zaoberá rôznorodou spoločenskou problematikou. Jej najdôležitejším poslaním je zabezpečiť blaho sociálnych klientov a rozvoj spoločnosti. Sociálna kuratela detí sa riadi určitými zásadami a jednou z nich je kvalifikovanosť pomoci. Je významnou zložkou celej práce s dieťaťom, ktorá spočíva v poskytovaní odbornej pomoci dieťaťu a jeho rodine kvalifikovanými zamestnancami v oblasti sociálnoprávnej ochrany a sociálnej kurately.

## Vzdelávanie v sociálnej práci

Odborný rast je významným prvkom kvalifikácie, ktorú dosahujeme nielen počas prípravy na povolanie štúdiom, ale aj v rámci rozširovania a prehľbovania si vedomostí ďalším vzdelávaním. Na pracovníkov v sociálnej oblasti sú kladené zvýšené nároky na osobnosť, zručnosti, schopnosti a rozsah vedomostí. Ich kvalita a profesionalita závisia od ľudského faktora, osobnostných vlastností a od vzdelania v oblasti, v ktorej pracujú (Oláh, Schavel 2006). Podľa Strieženca (1999) sa štúdium sociálnej práce uskutočňuje v rámci školského systému (štúdium popri zamestnaní na stredných alebo vysokých školách), v systéme ďalšieho vzdelávania a v rámci rezortného vzdelávania (krátkodobé alebo dlhodobé školenia, kurzy zamerané na rozšírenie svojich vedomostí). Názory viacerých autorov (Žilová, Strieženec, Levická, Novotná) na systém vzdelávania v Slovenskej republike v oblasti sociálnej práce sa líšia. Na jednej strane sa za sociálne školstvo považuje len akademická pôda na univerzitách. Iní zase do systému sociálneho školstva zaraďujú aj vzdelávanie v rámci stredného školstva a vyššieho odborného štúdia. Budeme musieť akceptovať, že v Návrhu vzdelávacích štandardov v oblasti sociálnych činností v Slovenskej republike sa za systém vzdelávania sociálnych pracovníkov považuje len štúdium na akademickej pôde (vysokoškolské vzdelávanie). „Odborné vzdelanie podľa náročnosti na vedomosti a zručnosti je možné rozdeliť do nasledovných stupňov všeobecného vzdelania podľa §52-54 zákona č. 131/2002 Z. z. o vysokých školách:

- odborná činnosť – bakalárske vzdelanie,
- špecializovaná a riadiaca činnosť – magisterské vzdelanie,
- vedecká činnosť – vedecká príprava PhD.

Sociálny pracovník – kurátor pri vykonávaní svojho povolania by mal ovládať teoretické poznatky z rôznych vedných disciplín a vied. Okrem toho je nutné, aby mal praktické zručnosti, ktoré mu pomôžu efektívne vykonávať prácu v prospech svojich klientov a spoločnosti. Teoretické a praktické skúsenosti by mali byť osvojené už počas štúdia v programe sociálna práca. Aby sociálny kurátor dokázal kvalitne vykonávať svoju prácu v praxi, musí mať výborné teoretické základy, ktoré sú mu poskytnuté počas štúdia sociálnej práce. Následne by mal preukázať, že ich ovláda a to aplikáciou v praktickej rovine. Veľkou nevýhodou je, že štúdiom v tejto oblasti je orientované len na osvojenie si teoretických vedomostí ako na ich rozvíjanie v praxi.

Reformy v spoločnosti a transformácia sociálneho systému priniesli pre zamestnancov v sociálnej oblasti náhle zmeny, ktoré ovplyvňujú najmä osoby odkázané na pomoc druhých. Uvedené zmeny majú dosah na sociálne pomery obyvateľov a podnecujú vznik nových foriem sociálnej intervencie (Schavel, Oláh 2006). Vzdelanie v sociálnej práci nadobudnuté len štúdiom nie je postačujúce pre napĺňanie potrieb organizácií a inštitúcií, v ktorých pracujú sociálni pracovníci. Sociálny kurátor pri vykonávaní svojej práce si musí neustále rozširovať svoju kvalifikáciu a využívať najnovšie poznatky z vied, čo vyplýva aj z rôznych zákonov. Prieběžné vzdelávanie sociálnych pracovníkov je v podmienkach Slovenskej republiky upravené zákonom č. 568/2009 Z.z. o celoživotnom vzdelávaní a zákon č. 219/2014 Z.z. o sociálnej práci a podmienkach na výkon niektorých odborných činností v oblasti sociálnych vecí a rodiny. Celoživotné vzdelávanie je rozsiahly pojem, ktorý v sebe zahŕňa aj ďalšie vzdelávanie. Okrem toho sa v literatúre môžeme stretnúť aj s pojmami ako profesijné vzdelávanie, vzdelávanie dospelých, kontinuálne vzdelávanie a pod., ktoré sú súčasťou systému celoživotného vzdelávania. Ďalšie vzdelávanie podľa zákona č. 568/2009 Z.z. o celoživotnom vzdelávaní je vzdelávanie vo vzdelávacích inštitúciách ďalšieho vzdelávania, ktoré nadväzuje na školské vzdelávanie a umožňuje získať čiastočnú alebo úplnú kvalifikáciu, alebo doplniť, obnoviť, rozšíriť či prehĺbiť si kvalifikáciu nadobudnutú v školskom vzdelávaní alebo uspokojiť záujmy a získať spôsobilosť zapájať sa do života občianskej spoločnosti. Ďalšie vzdelávanie sa uskutočňuje buď v štátnom jazyku alebo podľa záujmu účastníkov ďalšieho vzdelávania a možností vzdelávacích inštitúcií aj v inom ako štátnom jazyku. V rámci tohto zákona rozlišujeme nasledovné druhy ďalšieho vzdelávania:

- a) ďalšie odborné vzdelávanie v akreditovanom vzdelávacom programe, ktorý vedie k doplneniu, obnoveniu, rozšíreniu alebo prehĺbeniu kvalifikácie potrebnej na výkon odbornej činnosti,
- b) rekvalifikačné vzdelávanie v akreditovanom vzdelávacom programe, ktorý vedie k získaniu čiastočnej alebo úplnej kvalifikácie - odbornej spôsobilosti pre jednu alebo viac pracovných činností v inom povolaní ako v tom, pre ktoré fyzická osoba získala kvalifikáciu prostredníctvom školského vzdelávania,
- c) kontinuálne vzdelávanie vo vzdelávacích programoch, ktorým si účastník ďalšieho vzdelávania dopĺňa, rozširuje, prehľbuje alebo obnovuje kvalifikáciu ako predpoklad na výkon odbornej činnosti
- d) záujmové vzdelávanie, občianske vzdelávanie, vzdelávanie seniorov a iné vzdelávanie, ktorým účastník ďalšieho vzdelávania uspokojuje svoje záujmy, zapája sa do života občianskej spoločnosti a všeobecne rozvíja svoju osobnosť.

Oláh, Schavel (2006) uvádzajú nasledovné ciele ďalšieho vzdelávania sociálnych pracovníkov:

- rozvíjanie sebaznania sociálnych pracovníkov, cez získané skúsenosti, poznatky a zážitky vo vzdelávacom procese;
- podpora vlastného osobnostného rozvoja a individuality, prostredníctvom aktívneho postoja k ďalšiemu vzdelávaniu;
- rozvoj profesijnej a psychologickéj kultúry osobnosti sociálnych pracovníkov; rozvoj profesijnej kompetencie sociálnych pracovníkov využívaním poznatkov a znalostí z rôznych vedných oblastí a ich aplikácie v praxi.

Súhlasíme s názorom Žilovej (2005), že nie je potrebné sociálnych pracovníkov prinútiť k neustálemu celoživotnému vzdelávaniu, ale toto vzdelávanie by malo byť nevyhnutnou súčasťou jeho profesionality. Myslíme si, že čím je bohatší a širší obsah kvalifikačnej pripravenosti sociálneho pracovníka, tým je nižšia potreba doplňovania profesijnej pripravenosti. Na druhej strane ak je obsah kvalifikačnej pripravenosti nižší, je nevyhnutná zvýšená potreba doplňovania profesijnej pripravenosti vzhľadom na potreby praxe. Z uvedeného nám vyplýva, že ako kvalifikačná pripravenosť, tak aj profesijná pripravenosť sú nevyhnutné k vykonávaniu kvalitnej práce sociálnych pracovníkov.

Sociálny kurátor je v prvom rade štátnym zamestnancom a jeho odborná príprava by sa mala riadiť zákonom č. 305/2005 Z.z. o sociálnoprávnej ochrane detí a sociálnej kuratele a zákonom č. 400/2009 Z.z. o štátnej službe, ktorý špecifikuje vzdelávanie štátnych zamestnancov nasledovne:

- Služobný úrad organizuje, zabezpečuje a umožňuje odbornú prípravu a systematické odborné vzdelávanie štátnych zamestnancov.
- Služobný úrad vytvára podmienky na vzdelávanie štátnych zamestnancov prehlbovaním kvalifikácie a zvyšovaním kvalifikácie.
- Prehlbovanie kvalifikácie je systematické odborné vzdelávanie štátnych zamestnancov s cieľom priebežného udržiavania, zdokonaľovania a dopĺňania požadovaných vedomostí a schopností potrebných na vykonávanie štátnej služby.
- Zvyšovanie kvalifikácie je získanie
  - vyššieho stupňa vzdelania v súlade so špecifickými požiadavkami a potrebami služobného úradu,
  - osobitných kvalifikačných predpokladov, ktoré sú na vykonávanie štátnej služby na štátnozamestnaneckom mieste podľa opisu činností štátnozamestnaneckého miesta potrebné.
- Služobný úrad, ktorým je ministerstvo alebo ostatný ústredný orgán štátnej správy, koordinuje vzdelávanie štátnych zamestnancov v služobnom úrade, ku ktorému vykonáva zriaďovateľskú funkciu podľa osobitného predpisu.

Prehlbovanie kvalifikácie sociálneho kurátora sa uskutočňuje:

- a) Adaptačným vzdelávaním, ktoré pozostáva zo všeobecnej (vedomosti o Ústave, právnych predpisoch, etike, komunikácii a pod.) a špecifickej časti (najmä interné normy inštitúcie, v našom prípade to je Úrad práce, sociálnych vecí a rodiny)
- b) Priebežným vzdelávaním zameraným na prehlbovanie si svojej kvalifikácie, jazykové vzdelávanie a na získanie a prehlbovanie zručností potrebných na vykonávanie funkcie vedúceho zamestnanca.
- c) Špecifickým vzdelávaním, ktoré pozostáva zo vzdelania v oblasti, ktoré vláda určí ako prioritné a na vzdelávanie v oblasti osobnostného rozvoja.

Ďalšou možnosťou získavania profesionálnych kompetencií sociálneho kurátora je jeho samoštúdium. Rozvíjať vlastné schopnosti a pracovať na odstraňovaní profesionálnych nedokonalostí a chýb je povinnosťou každého sociálneho pracovníka. V oblasti samoštúdia sa od sociálneho kurátora vyžaduje pochopenie významu sebariadenia, nakoľko si sám musí urobiť analýzu toho, čo ovláda i čo sa ešte potrebuje naučiť v odbornej oblasti i zo všeobecných znalostí s cieľom zvyšovať vlastnú kompetenciu. V odbornom raste sociálneho kurátora sa vyskytujú určité problémy, ktoré Lešková (2012) rozdelila do 5 problémových oblastí. Školský systém je prvou oblasťou a autorka za veľký problém považuje nedostatočnú previazanosť nadobúdania teoretických vedomostí a praktických zručností. *Školský systém* a jeho učebné osnovy sú postavené na snahe poskytnúť čo najviac informácií a nedostatku príležitostí k získavaniu praktických zručností. V praxi je profesia sociálneho pracovníka často podceňovaná a absolventi tohto štúdia nemajú také uplatnenie ako študenti iných

odborov. Druhou oblasťou je *rezortné vzdelávanie*. Tu autorka vyčíta nedostatočnú informovanosť o danom druhu vzdelávania a nezaujeme, slabú motiváciu zo strany zamestnancov. V oblasti *odborná prax* je veľkým problémom nepripravenosť a rôznorodosť sociálnych klientov a kontakt s nimi. Pri *samoštúdiu* tu znova hovorí o nedostatočnej motivácii, chýbajúcej snahe o celoživotné vzdelávanie a náročnosti vzdelávacích akreditovaných programov. Posledná oblasť sa týka *supervízie* a problémom je nedostatok informácií a nezaujeme o ňu, resp. absencia rôznych typov supervízie v inštitúciách vykonávajúcich sociálnu prácu.

### **Vzdelávacie potreby pracovníkov oddelení sociálnoprávnej ochrany detí a sociálnej kurately**

Holda, Matoušek a Chmelár (2006) realizovali v Českej republike výskum zameraný na zistenie vzdelávacích potrieb pracovníkov oddelení sociálnoprávnej ochrany detí. Nakoľko celoživotné vzdelávanie pracovníkov verejnej správy vyplýva zo zákona, v Českej republike do určitého času neexistoval kurz, ktorý by bol koncipovaný len pre pracovníkov sociálnoprávnej ochrany detí a sociálnej kurately. Títo autori sa pokúsili vytvoriť kurz celoživotného vzdelávania pre sociálnych pracovníkov, ktorí sa zaoberajú ohrozenými rodinami a deťmi. Snažili sa vychádzať z konkrétnych vzdelávacích potrieb spojených s prácou v danej organizácii. Vďaka údajom z prieskumu mohli stanoviť témy, ktorým bola počas kurzu venovaná náležitá pozornosť. Išlo napr. o spoluprácu s inými organizáciami, problematiku závislostí, syndróm CAN, komunikáciu s klientom, náhradnú rodinnú starostlivosť a pod. Náplň kurzu bola konštruovaná aj podľa iných vstupov. Z dôvodu obmedzenej možnosti konfrontovať prácu sociálnych pracovníkov oddelení sociálnoprávnej ochrany detí so zahraničnými modelmi viedla autorov k zaradeniu bloku týkajúceho sa spôsobov práce s ohrozenými deťmi a rodinami v zahraničí. Toto vzdelávanie prebehlo na katedre sociálnej práce FF UK v Prahe niekoľko krát. V týchto dňoch na škole neprebiehajú žiadne kurzy celoživotného vzdelávania, ale prostredníctvom Vzdelávacieho centra pre verejnú správu ČR majú štátni zamestnanci k dispozícii rôzne kurzy a školenia. Pre sociálnych kurátorov by mohli byť zaujímavé kurzy ako napríklad „získovanie názorov dieťaťa“, „ochrana detí zanedbávaných, zneužívaných a týraných v práve a praxi“ alebo „dieťa ako páchatel alebo obeť trestného činu“ a mnoho iných.

V oblasti ďalšieho vzdelávania sociálnych pracovníkov v Slovenskej republike pôsobia viaceré inštitúcie. Prvou z nich je Asociácia supervízorov a sociálnych poradcov, ktorá vznikla v roku 2000. Druhou je Asociácia vzdelávateľov v sociálnej práci. Jej poslaním je podľa Oláha, Schavela (2006, s. 87) „združovať odborníkov - profesionálov, pracujúcich v odbore sociálna práca a presadzovať ich spoločné záujmy v súlade s celospoločenskými potrebami, dbať na rast profesionality členov a nimi poskytovaných sociálnych služieb a prispieť k zvyšovaniu kvality vzdelávania sociálnych pracovníkov.“ Treťou inštitúciou, poskytujúcou ďalšie vzdelávanie sociálnych pracovníkov je nezisková organizácia PDCS – Partner for Democratic Change in Slovakia. Táto organizácia vydáva publikácie a poskytuje profesionálne vzdelávacie a konzultačno – poradenské služby. Ministerstvo práce sociálnych vecí a rodiny Slovenskej republiky (ďalej MPSVaR SR) vykonáva ďalšie vzdelávanie prostredníctvom svojej príspevkovej organizácie Centra vzdelávania MPSVaR SR, ktoré bolo zriadené 31. marca 2004. Poslaním je prehlbovanie kvalifikácie a zlepšovanie profesionálneho a etického správania sa zamestnancov v štátnej službe v zmysle zákona č. 312/2001 Z. z. o štátnej službe v znení neskorších predpisov a zákona č. 552/2003 Z. z. o výkone prác vo verejnom záujme. Ministerstvo vnútra Slovenskej republiky vykonáva vzdelávacie aktivity cez Inštitút pre verejnú správu. Jeho hlavným poslaním je odborná a profesijná príprava zamestnancov miestnej štátnej správy, zamestnancov zriaďovateľa a prispieva k odbornej príprave ďalších zamestnancov verejnej správy a volených predstaviteľov územnej samosprávy ([www.ivs.sk](http://www.ivs.sk)).

Veľkou novinkou v oblasti vzdelávania v sociálnej kurateli je prijatie nariadenia vlády SR z 9. decembra 2015, ktoré ustanovuje sústavu špecializovaných vzdelávacích programov a jedným z nich je program s názvom „Sociálna kuratela“. Hlavným cieľom tohto programu je náležite pripraviť sociálnych pracovníkov/čky na praktický výkon špecializovanej odbornej činnosti sociálnej kurately v oblasti rôznorodých sociálno-patologických javov a sociálno-ekonomických problémov resp. rozšíriť ich kompetencie, ak v danej pozícii už pracujú. Vzdelávací program pozostáva z teoretickej a praktickej prípravy. Celkový rozsah je 230 hodín. Súčasťou je práca pod supervíziou v rozsahu najmenej 40 hodín v rámci tém špecializačného vzdelávacieho programu, z toho najmenej 30 % tvorí individuálna priama supervízia. Absolventi/ky budú schopní kompetentného konania v troch oblastiach (rolách):

1. Ako sociálni pracovníci budú schopní náležite aplikovať metódy a techniky sociálnej práce na konkrétnu cieľovú skupinu klientov, budú schopní pripraviť, realizovať a vyhodnocovať individuálny plán sociálnej intervencie; budú schopní eticky a kultúrne senzitivnej práce.

2. Ako sociálni kurátori budú pripravení účinne a efektívne vykonávať opatrenia sociálnoprávnej ochrany detí a sociálnej kurately definované príslušnou legislatívou a koncepčnými dokumentmi. Dokážu iniciovať, organizovať a koordinovať komplexnú pomoc klientom/kám v interdisciplinárnej spolupráci s ďalšími profesiami a inštitúciami pomoci využívajúc pritom osobné, rodinné a komunitné zdroje takým spôsobom, ktorý bude posilňovať a aktivovať užívateľov/ky služieb k účasti na zmene a k svojpomoci.

3. Ako profesionáli budú schopní svoju prácu náležite administrovať.

Obsahovo je špecializovaný vzdelávací program zameraný na dve základné oblasti. V prvom rade je to vymedzenie základných teoretických vedomostí nevyhnutných pre výkon špecializovanej odbornej činnosti sociálnej kurately v oblasti rôznorodých sociálno-patologických javov a sociálno-ekonomických problémov. Za týmto účelom sa v úvode zameriava na sprostredkovanie aktuálnej poznatkovej bázy (ako „nadstavby“ vedomostí získaných počas štúdia), spočívajúcej vo vymedzení základných teoretických východísk vzniku, vývinu a negatívnych dôsledkov sociálno-patologických javov. Následne oboznamuje s právnymi predpismi, medzinárodnými a národnými dokumentmi v tejto oblasti, ktoré sa implementujú v rámci platnej legislatívy a organizačného (kompetenčného) zabezpečenia výkonu sociálnej kurately. Okrem toho ďalšou snahou bolo nájsť aplikačné prepojenie medzi sociálnou patológiou a sociálnou prácou tak, aby sociálni kurátori dokázali svoje teoretické vedomosti primerane aplikovať v praxi. Z tohto dôvodu sa vo väčšej miere zameriava na osvojenie si a nácvik praktických zručností formou zážitkového učenia, tréningov, modelových situácií, analýzy prípadových štúdií a kazuistik, ktoré tvoria integrálnu súčasť vzdelávacieho programu. Návrh vzdelávacieho programu obsahuje celkovo štyri základné moduly, ktoré sa zameriavajú na oblasť konceptuálnych východísk sociálnej kurately a sociálnej patológie, vybrané sociálno-patologické javy u detí a plnoletých osôb a problematiku sociálno-ekonomických problémov ([www.ceit.sk](http://www.ceit.sk)).

## **Záver**

Nadobudnutie a neustále prehľbovanie vedomostí, zvyšovanie profesionálnych kompetencií, odborný rast v pomáhajúcich profesiách sa zabezpečuje prioritne vzdelávaním v škole. Neoddeliteľnou súčasťou sú ďalšie možnosti vzdelávania ako samoštúdium, rezortné vzdelávanie, absolvovanie rôznych kurzov a školení. Celoživotné vzdelávanie by sa nemalo brať ako jediná možnosť zvyšovanie odbornej spôsobilosti a kvalifikácie, ale malo by byť vnímané ako široké spektrum možností a príležitostí vzdelávať sa. Úlohou sociálnych kurátorov je pomáhať klientom riešiť ich problémy a vytvárať optimálne podmienky pre život. Mnohé kompetencie nezískajú iba učením sa, ale aj vlastnými skúsenosťami. Preto by sa mala po príprave na školách realizovať vlastná celoživotná príprava v praxi.

## **Zoznam bibliografických odkazov**

HOLDA, D., O. MATOUŠEK a T. CHMELÁR, 2006. Vzdělávací potřeby pracovníků oddělení sociálně-právní ochrany dětí. In *Sociální práce/Sociálna práca*, 2006, roč. 2006, č. 1, ISSN 1213-6204, s. 52 – 63

*Inštitút pre verejnú správu* [online]. 2016 [cit. 2016.04.08.]. Dostupné z: <http://www.ivs.sk/>

LEŠKOVÁ, L. 2012. *Sociálny kurátor pre deti a sociálna práca*. Prešov: Michal Vaško, 2012. ISBN 978-80-7165-895-5.

OLÁH, M. a M. SCHAVEL, 2006. *Úvod do štúdia a dejín sociálnej práce*. Prešov: Ústav sociálnych vied a zdravotníctva bl. P.P. Gojdiča. ISBN 80-969449-9-1.

STRIEŽENEC, Š. 1999. *Úvod do sociálnej práce*. Trnava: AD. ISBN 80-967589-0-X.

*Špecializačný vzdelávací program Sociálna kuratela* [online]. 2016 [cit. 2016.04.08.]. Dostupné z: [http://www.ceit.sk/IVPR/images/IVPR/NP/podpora\\_zvysovania\\_profesionality/VP/vp\\_socialna\\_kuratela.pdf](http://www.ceit.sk/IVPR/images/IVPR/NP/podpora_zvysovania_profesionality/VP/vp_socialna_kuratela.pdf)

*Zákon č. 568/2009 Z.z. o celoživotnom vzdelávaní.*

*Zákon č. 400/2009 Z.z. o štátnej službe.*

*Zákon č. 131/2002 Z.z. o vysokých školách.*

ŽILOVÁ, A., 2005. *Úvod do teórie sociálnej práce*. Banská Bystrica: MENTOR. ISBN 80-968932-1-1.

**Mgr. Janeta Teluchová**

**Mgr. Kristína Kazimierová**

Katolícka univerzita v Ružomberku

Pedagogická fakulta

Katedra sociálnej práce

Hrabovská cesta 1, Ružomberok

zanettek@gmail.com

kristina.kazimierova@gmail.com

# ORDOLIBERALIZMUS A ODKAZ JEHO HODNÔT PRE SÚČASNOSŤ

Mária Tokárová

## Abstract

The direction called ordoliberalism played an important role in the development of competition theories in the economic policy. The highest level of its development was reached both in theory and practice in Germany, in the form of the concept of the social market economy, which constitutes a system combining economic freedom with social security. This idea was a baseline for its representatives, particularly W. Eucken and others, according to whom the economic policy in ordoliberal understanding shall be applied in the context of rules and order: it must be consistent with it and it shall not interfere its various constitutional principles. It is therefore necessary to lay down certain rules that should be respected by economic policy. Ordoliberalism is closely connected with the concept of the social market economy, based on the principles of Christian solidarity. It is dealing with the principles of personality, solidarity and subsidiarity which means principles creating the foundation for personal and economic freedom and social security for the people, and for the effective functioning of the economic order. The concept above has been applied as the basis of social and economic policy of L. Erhard in Germany and resulted in a post-war economic miracle. In this contribution we would like to point out these values and the fact that they can be a source of inspiration for present times, and must not restrict the freedom of the individual, her initiative and activity.

## Úvod

Špecifický príspevok k rozvinutiu teórie konkurencie a aj trhových štruktúr predstavuje ordoliberalizmus a jeho vplyv na implementáciu fenoménu konkurencie do predstavy o sociálnom trhovom hospodárstve. Dovoľujeme si tvrdiť, že vo vývoji teórií konkurencie si zasluhuje osobitné miesto, a to hneď z niekoľkých dôvodov. Predovšetkým svojím charakterom, genézou vzniku i spôsobom zabudovania do celkového rámca hospodárskej politiky je výrazne odlišný od iných prístupov k týmto ekonomickým fenoménom (konkurencii, jej nedokonalosti a zlyhaniu), charakterizujúcich najmä históriu anglosaskej ekonómie a americkej antitrustovej politiky. Pritom nejde len o typický nemecký neoliberalný prístup k danej problematike. Napokon, a to je azda dôležitejšie, kategória sociálneho trhového hospodárstva, nerozlučne s ním spojená, bola a je zdrojom frekventovanej diskusie a často i nedorozumení v hospodársko-politických úvahách a súperení koncepcií v transformačnej realite krajín strednej a východnej Európy.

## Základné východiská problematiky

Neoliberalná tradícia vznikla vo vnútorne nestabilnom Nemecku na prelome 20. a 30. rokov 20. storočia. Je vskutku zaujímavé, že táto doktrína sa začala formovať v krajine, ktorá mala slabé liberálne tradície, a kde neoklasickému marginálnemu konceptu konkurencie a trhového mechanizmu vôbec nebolo ani na chvíľu „dopriate“ stať sa prevládajúcim akademickým smerom ekonomickej teórie a analýzy. Nemecká, tzv. „historická škola“ (List, Roscher, Kries, Schmoller, Sombart, atď.) ako i Weberov výklad hybných síl kapitalizmu pramálo dbali na abstraktnú a deduktívnu formu systému klasickej politickej ekonómie a rodiacej sa neoklasickej mikroekonómie. Odkaz Lista bol prisilný: „Každá krajina má uskutočňovať hospodársku politiku primeranú stavu jej hospodárskeho vývoja“ (List 1972, s. 39 – 40.)

Je dobre známym faktom, že snád' nikde inde ako v Nemecku na prelome 19. a 20. storočia nepokračoval tak rýchlo proces koncentrácie, kartelizácie priemyslu a ekonomiky vôbec, ako i prepájania vlastníckych a manažérskych funkcií medzi najvýznamnejšími priemyselnými podnikmi a silnými kreditnými inštitúciami. V roku 1907 0,9 % z počtu priemyselných, obchodných, dopravných a iných podnikov mimo poľnohospodárstva zamestnávalo 39,4 % robotníkov, disponovalo cca 75 % kapacity energetickej infraštruktúry a vyrábalo cca 57 % úhrnnej hodnoty výroby a výkonov neagrárneho sektora v Nemecku (Michels 1998, s. 119 – 120). Profesor Freiburskej univerzity Liefmann, najznámejší odborník v kartelovej problematike Nemecka v období pred 1. svetovou vojnou, uvádza, že v roku 1905 existovalo v Nemecku 385 kartelov združujúcich okolo 12 tisíc podnikov, pričom popri veľkej väčšine z nich, pôsobiacich v potravinárskom priemysle, tehliarstve a obchode, malo kľúčový význam cca 10 najsilnejších združení. Týmito boli predovšetkým tri rýnsko-vestfálske kartely v hutníctve, valcovniach a ťažbe uhlia, draselný syndikát, zväz výrobcov koľajníc, koncerny AEG a Siemens v elektronike a päť silných skupín v chemickom priemysle. Práve chemický priemysel je príkladom „dokonalého“ zavŕšenia kartelizácie. Pôvodne ho tvorilo osem firiem, v roku 1905 bol ovládaný piatimi firmami, v roku 1908 to boli už len dva koncerny, aby sa i tieto napokon zlúčili v roku 1925 do I. G. Farben (Interessen Gemeinschaft Farbenindustrie). Pochopiteľne, po úplnom uchopení moci Hitlerovou NSDAP v priebehu rokov 1933 a 1934 nabrali tendencie všeobecnej kartelizácie, centralistického riadenia ekonomiky a postupného prechodu k systému pridelovej vojnovkej ekonomiky ešte intenzívnejší rozmer.

### **Ordoliberalizmus a jeho princípy**

Ordoliberalizmus možno chápať ako normatívnu teoretickú koncepciu. Jeho predstavitelia vychádzali z ideálu individuálnej slobody a z hodnôt kresťanskej spravodlivosti. Z týchto základov vyvodzovali svoje predstavy o žiaducom sociálno-ekonomickom poriadku, jeho základných princípoch a cestách, ktorými ho možno dosiahnuť (Sojka 2008, s. 67). Sociálno-ekonomický poriadok má byť podľa nich založený na takých hodnotách, ako sú individuálna sloboda ľudí, morálne a etické zásady kresťanstva. Predstavy ordoliberalistov vyústili do podoby koncepcie sociálneho trhového hospodárstva ako systému, v ktorom sa spája ekonomická sloboda so sociálnou istotou. Koncepcia sociálneho trhového hospodárstva vychádza teda z princípov kresťanskej solidarity a dopĺňa princípy súťažného poriadku (ktoré uvádzame v ďalšom texte príspevku) o sociálnu dimenziu. Ide o programovú myšlienkovú koncepciu, ktorá sa zameriava na širší spoločenský poriadok. Jej základom sú princípy solidarity a subsidiarity. Princíp solidarity je v ordoliberalizme založený na kresťanských hodnotách. Vychádza z poňatia človeka ako sociálnej bytosti. Jednotlivec je súčasťou spoločnosti, nie je egoistickým ekonomickým človekom neoklasickej ekonómie. Ľudia prejavujú empatiu, pochopenie ako sebe blízki prežívajú situáciu v hmotnej núdzi, a preto má v prípade núdze spoločnosť intervenovať. Princíp subsidiarity stanovuje, že sa má zasahovať tam, kde problém vznikol a len v nevyhnutných prípadoch, keď ľudia sa o seba nie sú schopní postarať sa (Sojka 2008, s. 71). V ďalšom texte uvádzame vývoj, podstatu a problémy spojené s ordoliberalizmom.

Pôvodná neoliberalná koncepcia, známa ako freiburgská škola, je spätá predovšetkým s menom Euckena, Lutza, Mikscha, Röpkeho, Schmoldersa. Zborník „Organizácia hospodárstva“, uverejnený v roku 1937, sa stal základom ročenky ORDO vydávanej neoliberalmi od roku 1948. Podľa tejto koncepcie má byť priestor pre pôsobenie slobodnej hry čo najväčší, ale súčasne musí existovať inštitucionálna štruktúra, ktorá zabezpečuje, že hospodárske procesy prebiehajú organizovane; ide teda o štátom vytvorený právny poriadok (Paneš 2005, s. 814). Úplne v súlade s anglosaskou tradíciou považuje Eucken dokonalú



konkurenciu za vtedy existujúcu a funkčnú, keď „trhová cena predstavuje pre manažérov jednotlivých podnikov základný parameter ich vlastného individuálneho plánovania“ (Eucken 1947, s. 70). Toto nie je nič iné, ako rešpektovanie „price-takers“ správania sa v úlohe postačujúcej podmienky konkurencie. Potom „vo všetkých oblastiach hospodárskej politiky je nevyhnutná prítomnosť a rešpektovanie priamo v Ústave zakotveného princípu dokonalej konkurencie ako základného princípu, a to pri každom hospodársko-politickom rozhodnutí“ (Eucken 1968, s. 144). V tomto, a jedine v tomto zmysle možno interpretovať pôvodný hospodársko-politický vzor ordoliberalnej koncepcie. Ordoliberali považovali za jednu z dôležitých funkcií štátu ochranu a podporu konkurencie. Preto navrhovali zriadiť inštitúciu na ochranu hospodárskej súťaže, ktorá by zabezpečovala dodržiavanie pravidiel konkurencie, a zároveň by postihovala jej porušovanie (Lisý 2009, s. 75).

Princíp konkurencie a hospodárskej súťaže nie je obmedzený u Euckena len na konvenčnú podmienku statickej rovnováhy trhovej ceny v štruktúre dokonalej konkurencie. Pre Euckena je nedostatočnosť splnenia len tejto podmienky fungovania konkurencie koniec koncov základom tak jeho kritiky izolovanosti mikro- a mezoekonomických postulátov a marginálnej neoklasickej analýzy od problému stability a rastu makroekonomického rámca, ako aj výzvou pre formulovanie šiestich základných konštitučných princípov konkurenčného prostredia (či skôr poriadku – die Wettbewerbsordnung), ktorými sú:

- politika stabilnej hodnoty meny – všetky snaženia o uskutočnenie konkurenčného poriadku sú neúčinné, pokiaľ nie je zabezpečená stabilita meny;
- otvorenosť trhov – odstránenie ich bariér (u Euckena sú to napr. prohibatívne clá, obmedzenia trhu práce, zákazy investovania, cenová diskriminácia, kartely a syndikáty);
- súkromné vlastníctvo, jeho ústavné zabezpečenie, ochrana a neobmedzovanie;
- sloboda konania a uzatvárania zmlúv; pritom ak z najrôznejších príčin zlyhajú prirodzené kontrolné mechanizmy (dokonalejšie) konkurencie, je nutné uskutočňovať kontrolu a reguláciu monopolov štátom, resp. protimonopolným úradom;
- ručenie – kto má prospech, musí znášať i eventuálne straty. Tento princíp je inherentne nevyhnutným doplnkom funkčnosti dvoch predchádzajúcich princípov. Je zaujímavé, že už Eucken v tejto súvislosti považoval za nebezpečný vzrast počtu a významu spoločností s ručením obmedzeným (v nemeckej terminológii GmbH) v hospodárstve, ako i oddelenie ručiteľskej a riadiacej funkcie v praxi veľkých podnikov a korporácií (tradičný problém vzťahu vlastníkov a manažérov a už vtedy aktuálna diskusia okolo nemeckého modelu správy podnikov);
- stabilita a transparentnosť hospodárskej politiky – o čo väčšie je riziko individuálneho plánovania súkromných subjektov, vyplývajúce z nestability hospodárskej politiky, o to intenzívnejšie sú snahy o vytváranie kartelov a koncernov. Eucken jednoznačne zdôrazňuje závislosť medzi touto nestabilitou a procesmi koncentrácie formou vytvárania zmiešaných, resp. vertikálnych firiem koncernov (Eucken 1968, s. 147, 156 – 157, 160).

Ako až prekvapivo aktuálne sú i dnes Euckenove závery formulované v súvislosti s týmto problémom, je zrejmé i z nasledujúcej citácie: „Nestabilita hospodárskej politiky núti podnikateľov realizovať napokon len také investície, ktoré vzhľadom na svoju vysokú rentabilitu prinesú rýchlu návratnosť investovaného kapitálu. Týmto sa výrazne redukuje počet a rozsah pôvodne plánovaných investícií, a taktó vzrastá neistota, narúšajú sa cenové relácie a odstupuje sa od mnohých investícií“ (Eucken 1968, s. 160). Zásadný význam má pritom Euckenovo presvedčenie, že len súčasné konštituovanie a zachovanie všetkých šiestich taktó vymedzených princípov zabezpečuje napokon i samotnú existenciu a funkčnosť konkurencie v trhovej ekonomike. Všetky tieto princípy musia teda byť súčasne zohľadňované pri každom hospodársko-politickom rozhodnutí a sú zároveň i prostriedkami

pre jeho konkrétne presadenie v politike a v spoločnosti všeobecne. Neprekvapuje, že napriek kryštalickej robustnosti konštrukcie týchto princípov bolo už i prvým predstaviteľom ordoliberalnej koncepcie, a najmä ich nasledovníkom v povojnovom Nemecku celkom jasné, že samotné konštituovanie konkurenčného poriadku v ekonomike nepostačuje pre riešenie všetkých problémových aspektov trhového hospodárstva. Bolo ich potrebné doplniť o súbor regulačných princípov a pravidiel, ktoré zabezpečia štátu a jeho hospodárskej politike možnosť aktívneho pôsobenia v oblasti konjunkturálnej, dôchodkovo-distribučnej, sociálnej i samotnej prokonkurenčnej politiky (Guttman 1972). Pritom v otázke konkrétneho legislatívneho rámca a rozhodovacieho inštrumentária systému politiky ochrany a podpory konkurenčného prostredia nepanovala medzi pôvodnými ordoliberalmi žiadna veľká zhoda; viac-menej všeobecnou bola v tomto zmysle spoločná požiadavka pomerne rigidného systému protimonopolnej politiky, a to predovšetkým vo forme všeobecného zákazu kartelov, povoľovacej povinnosti pri kontrole fúzií, rozpustenia ešte existujúcich kartelov a kontrole monopolov prostredníctvom nezávislého štátneho úradu. Tzv. Jostenov návrh Zákona o zabezpečení výkonnej konkurencie a zriadení Úradu pre monopoly z 5. júla 1949 sa potom pokúsil presadiť spomínané ordoliberalne predstavy do záväznej legislatívnej podoby, avšak táto predstava nebola naplnená a pomerne striktné normatívne zameranie tohto návrhu bolo po veľmi krátkom čase stiahnuté z rokovania poradných výborov jednotlivých úradov spravujúcich tie zóny Nemecka, ktoré boli v tom čase kontrolované západnými spojencami. Je pritom nanajvýš zaujímavé, že výhrady k absolútnemu zákazu kartelov a prísny dekoncentračným opatreniam, ktoré boli obsiahnuté v tomto návrhu, mali práve tak silné záujmové skupiny nemeckého priemyslu a obchodu, ako aj spojenecká správa. Antipatie silne koncentrovaných priemyselno-finančných skupín v Nemecku proti prijatiu takéhoto zákona sú pochopiteľné. Celkové „zlyhanie“ údernosti ordoliberalného konceptu má však širšie pozadie.

### **Zmeny v otázke ochrany a podpory konkurenčného prostredia**

Predovšetkým, a to je hlavná príčina zmien v dovtedy zásadnom ordoliberalnom postoji v otázke ochrany a podpory konkurenčného prostredia, prvoradá hospodársko-politický dôraz Adenauerovej vlády sa čím ďalej, tým viac prezentoval vo forme neoliberalnej politiky obnovy a rastu. Najdôležitejšie je pritom, že oddelenie pojmov sociálne a trhové hospodárstvo napokon viedlo k pomerne izolovanému konštruovaniu fenoménu trhové hospodárstvo a sociálna politika, a nie k ich ponímaniu v zmysle jednotnej štruktúrnej politiky, a to tak, ako ho zdôrazňoval pôvodný ordoliberalný rámec (Kartte, Holtschneider 1981, s. 199 – 200). Trhové hospodárstvo sa potom považuje za nástroj politiky rastu, ktorej úspechy umožnia následne dosiahnutie sociálnych cieľov.<sup>1</sup> Trhové hospodárstvo teda nebolo už ďalej ponímané ako koncepcia spoločensko-ekonomického poriadku, resp. formácie, ale ako určitý prostriedok pre dosiahnutie iných cieľov. Eventuálne obmedzenia rastových procesov v dôsledku realizácie konzekventnej politiky ochrany konkurenčného prostredia neboli politicky priechodné, čo napokon prispelo k tomu, že samotné prijatie zákona o ochrane konkurencie v Nemecku sa zásluhou nekonečných, často i diletantských diskusií uskutočnilo až deväť rokov po predložení tzv. Jostenovho návrhu. Týchto deväť rokov znamenalo celkovo 18 návrhov znenia zákona, ktorý bol napokon prijatý 3. a 4. júla 1957 ako Zákon proti obmedzovaniu hospodárskej súťaže (Gesetz gegen Wettbewerbsbeschränkungen – GWB), viac-menej v znení kompromisného návrhu hospodárskych záujmových skupín (najmä Zväzu nemeckého priemyslu – BDI) a jednotlivých politických strán z roku 1952. K najvýznamnejším

---

<sup>1</sup> Možno pripomenúť, že prvýkrát sa pojem sociálne trhové hospodárstvo (soziale Marktwirtschaft) objavil v práci A. Müllera – Armacka: *Wirtschaftslenkung und Marktwirtschaft* (Hamburg, 1946) ako názov druhej kapitoly práce.

charakteristickým prvkom tohto prijatého zákona, rozporným s požiadavkami ordoliberalného konceptu, patria pritom celkom určite:

- všeobecné nahradenie výhradného zákazu kartelizácie a koncentrácie princípom nezneužívania dominantného postavenia,
- všeobecný zákaz kartelov, ktorý bol deformovaný taxatívnym uvedením šiestich typov povolovacích kartelov a piatich nahlasovacích kartelov,
- vynechané boli ustanovenia o kontrole fúzií a normatívne definovanie dominantného postavenia na trhu, resp. v odvetví a dominantného správania sa z neho vyplývajúceho,
- zavedenie schvaľovacej povinnosti pre fúzie.

Napokon, a to je azda najpodstatnejšie, boli všetky ustanovenia zákona, ktoré by mohli prekážať výkonnosti a hospodárskemu rastu, z prijatého návrhu znenia zákona vynechané. Súhrnne možno zhodnotiť, že tento zákon bol prijatý neskoro a jeho ustanovenia boli deformované do takej miery, že nemohli ani teoreticky zabrániť rýchlemu procesu koncentrácie nemeckej ekonomiky po 2. svetovej vojne. Napokon, je to zrejme i z nasledujúcej pasáže z Odôvodnenia návrhu zákona proti obmedzovaniu hospodárskej súťaže z roku 1952: „Tento kartelový zákon má predovšetkým upravovať konkurenčné vzťahy medzi podnikateľmi a hospodársku moc kontrolovať len tam, kde forma hospodárskej súťaže a jej vlastné prejavy zostrovania výkonnostných kritérií poškodzujú a zabraňujú existencii najlepších úžitkov spotrebiteľov.“

Zákon v tomto znení definuje široké spektrum odvetví a sektorov, ktoré nespádajú pod jeho pôsobnosť (plynárenstvo, energetika, vodné hospodárstvo, banky, sporiteľne, poisťovne, doprava, pošta), nedefinuje a neobsahuje prakticky žiadnu účinnú formu kontroly fúzií, ani kontroly nimi vyvolaného externého a interného rastu firiem a korporácií, a neustanovuje ani žiadnu efektívnu a kritériálnu podobu kontroly eventuálneho zneužívania dominantného postavenia podnikateľov na trhu, resp. v odvetví. V dôsledku jeho rigidnosti a nekoncepčnosti sa prejavila nebývalá dynamika procesov koncentrácie v 50. a 60. rokoch 20. storočia, nie veľmi vzdialená od nemeckej kartelovej reality rokov 20. a 30. Dokonca, spolková vláda, pozorujúc tieto tendencie s rastúcimi obavami, zriadila zákonom z 31. decembra 1960 Komisiu pre monopoly (Monopolkommission) so zámerom analyzovať a hodnotiť tieto procesy koncentrácie. Arndt, jeden z prvých členov tejto komisie, si však už v roku 1961 postŕažoval: „Práca takejto zákonom zriadenej komisie, ktorej jednotliví podnikatelia a firmy sú ochotné poskytnúť nanajvýš všeobecne známe základné údaje o veľkosti obratu, počte zamestnancov alebo zisku, nemôže priniesť, a ani neprinesie žiadne relevantné poznatky o eventuálnej existencii, charaktere a mechanizme pôsobenia pri zneužívaní dominantnej hospodárskej sily na trhu, či v odvetví“ (Arndt 1966, s. 25 – 27).

Proces všeobecnej koncentrácie vyvolal nové (nielen teoretické) diskusie o jej formách, príčinách a dôsledkoch, ale i o potrebe novej orientácie teoretickej analýzy konkurencie. Napokon, vystriedanie vlády kresťanských demokratov sociálno-liberálnou koalíciou na konci 60. rokov prinieslo i výrazné zmeny v politike ochrany a podpory hospodárskej súťaže v Nemecku. Záverom tejto časti je potrebné azda už len upozorniť, že tu prezentované deformácie a disproporcie pri uplatňovaní pôvodných striktných ordoliberalných predstáv do koncepcie ochrany hospodárskej súťaže Nemecka po 2. svetovej vojne, okrem iného, poukazujú na nutnosť vyvarovať sa nekritických a bez hlbšej znalosti danej problematiky často spontánne požadovaných preberaní nemeckého modelu politiky hospodárskej súťaže do transformačnej reality krajín strednej a východnej Európy.

## K niektorým problémom protimonopolnej politiky v Nemecku

Proces koncentrácie v Nemecku, ako v najdynamickejšie sa rozvíjajúcej ekonomike západnej Európy od konca 50. rokov 20. storočia, umožnený i benevolentnosťou a nedôslednosťou nemeckého protimonopolného zákonodarstva, viedol v roku 1971 k stavu, keď 300 najväčších firiem malo 41,4 percentný podiel na celkovom obrate priemyslu a v roku 1978 12 najväčších koncernov kontrolovalo celkovo 30,4 % všetkého akciového kapitálu Nemecka (Wirtschaft und Statistik 1979). Pritom výraznú podporu a ešte väčšiu mieru benevolencie voči procesom koncentrácie v ekonomike Nemecka predstavuje v tomto období dosiahnuté „víťazstvo“ koncepcie funkčnej konkurencie Kantzenbacha v jeho miestami až teatrálnom teoretickom súboji s Hoppmannom a Schmidtchenom v polovici 60. rokov 20. storočia. Tento spor je učebnicovým príkladom rozporu inštrumentalistického a systémovo-politického prístupu k problémom konkurencie a protimonopolnej politiky po 2. svetovej vojne, a to predovšetkým v kontexte kontinentálnej európskej diskusie. Nie je nezaujímavé vymedziť aspoň základy Kantzenbachovej koncepcie funkčnej konkurencie a z nej rezultujúce hospodársko-politické odporúčania.

Kantzenbach v súlade s pôvodnou doktrínou Clarka vypracoval inštrumentalistický koncept konkurencie, resp. hospodárskej súťaže v tom zmysle, že konkurencia má v procesoch trhovej ekonomiky dôležitú motivačnú, koordinačnú a efektívnostnú funkciu, ktorá v konečnom dôsledku umožňuje dosahovanie optimality výsledkov trhu (Kantzenbach 1967, s. 15). Kantzenbach označil Clarkove predpoklady funkčnej konkurencie ako síce dôležité, ale priveľmi abstraktné, a vymedzil systém navzájom nezávislých a rovnako dôležitých národohospodárskych funkcií hospodárskej súťaže:

- faktorovo-funkčné rozdeľovanie dôchodkov,
- vytváranie efektívnej ponuky,
- riadenie rozmiestňovania výrobných faktorov,
- prispôsobovanie produkčnej technológie štruktúre dopytu,
- ekonomické presadenie technického pokroku.

Po tomto základnom vymedzení zostávalo Kantzenbachovi vyriešiť hlavnú komplikáciu jeho „nového“ systémového modelu, a to identifikovať podmienky, za existencie ktorých môžu konkurencia a hospodárska súťaž plniť optimálne všetky svoje funkcie. Kantzenbach, silne ovplyvnený schumpeteriánskymi názormi, videl riešenie v určení a posúdení intenzity procesov konkurencie; teda „zmysluplným a realistickým kritériom je rýchlosť, s akou budú (alebo sú) nadnormálne zisky, dosiahnuté konkrétnym podnikateľom ako výsledok ním realizovaných inovácií a technického pokroku všeobecne, zásluhou nástupu ostatných konkurentov neutralizované a odstránené (Kantzenbach 1967, s. 35). Ďalej Kantzenbach analyzuje faktory, ktoré ovplyvňujú správanie sa konkurentov do takej miery, že sa intenzita hospodárskej súťaže stáva optimálnou vzhľadom na jej vymedzené funkcie. Podľa neho „aktívni“ súťažiaci musia byť schopní a rozhodnutí realizovať inovácie, zatiaľ čo „pasívni“ súťažiaci musia v obave pred postupnou stratou trhových podielov a eventuálneho zisku byť schopní a pripravení potenciálne realizovať inováciu. Splnenie takýchto podmienok považuje Kantzenbach za možné pre prípad konkrétne determinovanej štruktúry trhu, ktorá je charakterizovaná napokon len dvomi kritériami, a to počtom súťažiacich a stupňom dokonalosti trhovej štruktúry, pričom tento je determinovateľný prostredníctvom aspektov heterogenity produktu a transparentnosti firmy na trhu (to je vlastne význam konkrétnej značky firmy a jej goodwillu) ako určujúcich faktorov flexibility a elasticity ponuky. Fundamentálny záver celého Kantzenbachovho konceptu, opierajúci sa o doteraz uvedené, je naozaj zaujímavý. Potvrďuje to i nasledujúci citát: „Takto funkčne konkurenčné procesy, ktoré zároveň umožňujú vysokú mieru inovačnosti, ako i dobrú, flexibilnú alokáciu faktorov, možno podľa všetkého očakávať na úrovni priemernej parametrickej interdependencie medzi

jednotlivými súťažiacimi. Táto musí byť dostatočne intenzívna na to, aby stimulovala neustále motiváciu k zlepšeniu výkonnosti, nesmie však byť zároveň až natoľko intenzívna, aby umožňovala krátkodobé potláčanie slabších súťažiacich alebo vyvolávala spontánnu a vedomú koordináciu postupu medzi súťažiacimi navzájom... Optimálna intenzita hospodárskej súťaže sa teda zdá byť najlepšie reprezentovaná štruktúrou početného oligopolu s priemernou úrovňou diferenciácie produktu a neúplnou trhovou transparentiou značiek jednotlivých súťažiach“ (Kantzenbach, Kallfass 1968, s. 109 – 110).

Neprekvapuje, že po tomto presnom a autoritatívnom Kantzenbachovom závere hneď nasleduje ešte autoritatívnejšie „odporúčanie“, že je len logické, že táto optimálna trhová forma (štruktúra) je vzorom pre tvorbu a uplatňovanie racionálnej politiky hospodárskej súťaže. Je očividné, že týmto konceptom bol vlastne vytvorený ďalší legitimizačný argument pre rastovo orientovanú, viac-menej pasívnu politiku hospodárskej súťaže, ktorú začala presadzovať od polovice roka 1967 aj pracovná skupina Politika hospodárskej súťaže pri Spolkovom ministerstve hospodárstva. Vôbec, málokedy v celkovej histórii hospodárskej politiky bola takáto ostro kritizovaná pragmaticky orientovaná teoretická koncepcia tak rýchlo akceptovaná zákonodarstvom a presadená dvomi novelami nemeckého GWB (v rokoch 1970 – 1973) do praktickej politiky. Jej dopad na zbrzdzenie reštrukturalizácie nemeckého hospodárstva a celkové negatívne a neúčinné hospodársko-politické opatrenia v Nemecku v tomto období je zrejmý.

## **Záver**

Ordoliberalizmus predstavuje špecifický príspevok k rozvinutiu teórie konkurencie. Patrí medzi neoliberálne ekonomické teórie 20. storočia, ktoré vznikli ako reakcie na posilňovanie úlohy štátu v ekonomike v súvislosti s nástupom keynesovských smerov, francúzskeho dirigizmu a podobne (Sojka, 2008, s. 65). Zdôrazňoval potrebný sociálno-ekonomický poriadok, existenciu kvalitných formálnych inštitúcií a jeho hlavný predstaviteľ Eucken presadzoval cieľavedomé uplatňovanie súťažného poriadku. V príspevku prezentované deformácie a disproporcie pri uplatňovaní striktných ordoliberalných predstáv do koncepcie ochrany hospodárskej súťaže v Nemecku po 2. svetovej vojne a vývoj v Nemecku okrem iného však poukazujú na nevyhnutnosť vyvarovať sa nekritických a bez hlbšej znalosti danej problematiky často spontánne požadovaných preberaní nemeckého modelu politiky hospodárskej súťaže do transformačnej reality krajín strednej a východnej Európy. Princípy ordoliberalizmu založené na hlbokých ľudských hodnotách môžu byť odkazom aj pre súčasné turbulentné obdobie.

*Príspevok je výstupom projektu VEGA č. 1/0001/16 „Súčasnosť a perspektívy zmien zamestnanosti a súvisiacich procesov v kontexte naplňania cieľov Európskej stratégie zamestnanosti“ a projektu VEGA č. 1/0277/04 „Inovácie a konkurencieschopnosť slovenskej ekonomiky“.*

## **Zoznam bibliografických odkazov**

ARNDT, H., 1966. *Die Konzentration der westdeutschen Wirtschaft*. Pfullingen.

Begründung zu dem regierungsamtlichen Entwurf eines GWB vom 13. 6. 1952.

EUCKEN, W., 2004. *Zásady hospodárskeho rádu*. Praha: Liberální institut. ISBN 80-86389-32-4.

EUCKEN, W., 1968. Die Politik zu Herstellung der Wettbewerbsordnung. In: *Grundsätze der Wirtschaftspolitik*. 2. vydanie. Tübingen.

- EUCKEN, W., 1947. *Die Grundlagen der Nationalökonomie*. 5. vydanie. Bad Godesberg.
- GUTTMANN, G., 1972. Individuelle Freiheit, Macht und Wirtschaftslenkung. Zur neoliberalen Konzeption einer marktwirtschaftlichen Ordnung. In: *Cassel, D. (ed.): Fünfundzwanzig Jahre Marktwirtschaft in der Bundesrepublik Deutschland*. Stuttgart.
- KANTZENBACH, E., KALLFASS, H. H., 1968. Das Konzept des funktionsfähigen Wettbewerbs – workable competition. In: *Handbuch des Wettbewerbs*. Göttingen.
- KANTZENBACH, E., 1967. *Die Funktionsfähigkeit des Wettbewerbs*. 2. vydanie. Göttingen.
- KARTTE, W., HOLTSCHNEIDER, R., 1981. Konzeptionelle Ansätze und Anwendungsprinzipien im Gesetz gegen Wettbewerbsbeschränkungen. Zur Geschichte des GWB. In: *Cox, H. (ed.): Handbuch des Wettbewerbs*. München.
- LIST, F., 1972. *Das nationale System der politischen Ökonomie*. Zv. 1. Tübingen.
- LISÝ, J., 2009. Neoliberálny systém sociálne trhového hospodárstva. In: *Nová ekonomika*. č. 1, roč. II., s. 70 – 78. ISSN 1336-1732.
- MICHELS, R. K., 1998. *Cartels, combines and trusts in post-war Germany*. New York: Columbia University Press.
- PANEŠ, P., 2005. Teoretické koncepcie hospodárskej súťaže. *Politická ekonomie*, č. 6, s. 811 – 825. ISSN 0032-323-3.
- SOJKA, M., 2008. Ordoliberalismus. Možný zdroj inspirace české transformace. In: *Ekonomická revue*. č. 4, roč. XI, s. 65 – 75. ISSN 1212-3951.
- TOKÁROVÁ, M., 2004. Vývoj teórií konkurencie, súťaživosti a protimonopolnej politiky. In: *Politická ekonomie*. č. 3, s. 389 – 409. ISSN 0032-3233.
- Wirtschaft und Statistik, č. 4, 1979.

**doc. Ing. Mária Tokárová, PhD.**  
Katedra hospodárskej politiky  
Národohospodárska fakulta  
Ekonomická univerzita v Bratislave  
Dolnozemska cesta 1, 852 35 Bratislava 5  
maria.tokarova@euba.sk

# VIZUALIZÁCIA ETICKÝCH KONCEPCIÍ

Adriana Tomajková

## Úvod

Táto práca predstavuje projekt, ktorého úlohou, ako aj cieľom je vizualizácia etických koncepcií, čo znamená, že projekt má snahu priblížiť etickú problematiku a filozoficko-etické koncepcie aj jednotlivcom, ktorí sú v danej oblasti laikmi. „Popri rešpektovaní starých osvedčených a nenahraditeľných spôsobov je potrebné zavádzať do praxe nové komponenty metodiky, nevynímajúc alternatívne“ (Ambrozy 2015, s. 137). Priblíženie týchto koncepcií je sprostredkované na základe vizualizácie, tzn. konkrétne koncepcie sú spracované ako výtvarné príbehy. Vizualná forma je využitá z dôvodu, že človek žijúci v súčasnej spoločnosti čoraz viac uprednostňuje vizuálne vnemy pri poznávaní a vnímaní informácií. Je pre neho zdĺhavé a často aj náročné venovať sa zložitým eticko-filozofickým textom. No je dôležité základné oboznámenie sa s etickými koncepciami z dôvodu, že sa dotýkajú každého ľudského jednotlivca. A to takým spôsobom, že etické koncepcie pojednávajú o tom, ako ľudský jedinec koná, prečo tak koná a predovšetkým o tom, ako by bolo vhodné aby konal. Preto projekt, ktorý je v práci prezentovaný má jednotlivcom pomôcť zábavnou a jednoduchšou formou zorientovať sa v základnej problematike etických koncepcií. Informácie, ktoré sú v práci reprodukované predovšetkým vizuálnou formou sú čerpané z dvoch kľúčových publikácií, jedná sa o publikáciu Dejiny etického myslenia v Európe a USA, kde editorkou je prof. Remišová, a publikáciu Dejiny filozofie, ktorá je schválená ako učebnica pre gymnáziá a stredné školy. Zvolenie daných publikácií je odôvodnené v prvom prípade, kde editorkou je prof. Remišová, vysokou odbornosťou a detailnosťou prezentovaných informácií, v druhom prípade je zvolená literatúra vhodná vzhľadom na jednoduché spracovanie prezentovaných informácií.

Práca prezentuje vybrané 4 etické koncepcie z obdobia staroveku a stredoveku, konkrétne ide o koncepcie Platóna, Aristotela, Františka z Assisi, Pierra Abélarda. Výsledkom projektu je knižná publikácia znázorňujúca jednotlivé vizuálne koncepcie, ako aj ich textové popisy, od dôb staroveku, až po súčasnosť.

## Prečo vizuálna forma etických koncepcií?

Súčasný svet je nastavený veľmi vizuálne, čo znamená, že človek žijúci v súčasnej dobe je atakovaný obrovským množstvom vizuálnych vnemov. Vníma a uctieva predovšetkým vizuálnu stránku vecí. Konzumná spoločnosť väčšmi ako o iné formy vnímania, dbá o vizuálne vnímanie a vizuálnu stránku vecí. Človek sa tomuto trendu prispôbuje a za hodnotné je pokladané to, čo je vizuálne prítlačlivé a zaujímavé. Aj to bolo dôvodom a inšpiráciou pre vizuálne spracovanie etických koncepcií. Tento projekt, vizualizácie etických koncepcií, je využitím vizuálne nastavenej spoločnosti pre správnu vec, a to propagovanie etických koncepcií. Poznanie a základná orientácia vo filozofických, no predovšetkým etických koncepciách má byť zvládnutá u všetkých rozumových jedincov. Poznanie etických koncepcií nám objasňuje to ako konáme, prečo tak konáme, a aké konanie vzhľadom na situáciu a účastníkov by bolo najvhodnejšie. Etické koncepcie ponúkajú množstvo názorov na ľudské konanie. Bolo by vhodné, aby rozumoví jedinci sa v procese socializácie a kultivácie oboznámovali s etickou problematikou, nie je potrebné hĺbkovo, na to sú špecialisti danej oblasti, no aspoň čiastkové poznanie, pre lepšie pochopenie ľudského konania, ktoré sa každej konajúcej ľudskej bytosti dotýka. A práve vizualizácia týchto etických koncepcií má napomôcť laikovi sa v danej oblasti zorientovať. Vizualné spracovanie púta u ľudí omnoho väčší záujem ako náročné filozofické a etické texty. Veď je známe, že človek často siaha po menej náročnej ceste, myslí sa tým intelektuálna obtiažnosť

spracovávaní poskytovaných informácií. Vizualne spracovanie často intelektuálne náročných filozofických a etických koncepcií má napomôcť prijemcovi v jednoduchšom prijímaní a spracovávaní poskytovaných informácií. Vizualne spracovanie má taktiež poskytnúť prvotný impulz a záujem o danú problematiku.

### **Vizuálna stránka prezentovaných etických koncepcií**

Vizuálna stránka jednotlivých etických koncepcií je prispôsobená tak, aby z hľadiska vizuálnej náročnosti bolo prijímanie informácií pre jedincov čo najjednoduchšie. Myslí sa tým výber a použitie výtvarných výrazových prostriedkov. Tieto výrazové prostriedky sú starostlivo zvolené tak, aby boli čo najjednoduchšie, z hľadiska použiteľnosti najflexibilnejšie a u prijemcov najzrozumiteľnejšie. Napríklad vizualne znázornenie ľudského individua je veľmi abstrahované, no zároveň sú dodržané charakteristické znaky, na základe ktorých prijemca ľudské individuum rozpozna ale taktiež z hľadiska použiteľnosti je takto abstrahované ľudské individuum veľmi flexibilné. Snaha o blízkosť k prijemcovi nie je rešpektovaná len vo výbere vhodných vizuálnych výrazových prostriedkov, no aj vo výbere techniky, akou sú jednotlivé vizualizované koncepcie vytvorené. Voľba výtvarnej techniky je zvolená tak, aby bola blízka každému jednotlivcovi v spoločnosti, aj tomu, ktorý sa s výtvarným umením bližšie nestretol, prípadne sa o danú oblasť nezaujíma. Koncepcie sú výtvarne spracovávané prostredníctvom kresby, na ktorú sú použité klasické farebné ceruzky. Veď hádam každý už v predškolskom období sa s danou technikou stretol, a teda je mu daná technika blízka, ako po stránke osobného zvládnutia techniky, tak po stránke prijímania informácií, ktoré sú danou technikou spracované a prezentované.

Jednotlivé etické koncepcie sú umiestnené v tzv. bubline, ktorá prichádza od konkrétneho filozofa, pričom vizualizovaná etická koncepcia, ktorá je v konkrétnej tzv. bubline prezentovaná prináleží konkrétne filozofovi. Okrem centrálnej bubliny, v ktorej je vizualizovaná etická koncepcia, prichádza od filozofa taktiež menšia, v ktorej sa filozof stručne predstaví. Všetky jednotlivé etické koncepcie, umiestnené v spomínanej tzv. bubline, sú prezentované ako príbehy, ktoré sa postupne odohrávajú a naplňajú tak obsah etických koncepcií konkrétnych filozofov. Príbeh je zasadený do prostredia prírody, teda prírodného prostredia. Je tomu tak z dôvodu, že prírodné prostredie je bezpodmienečnou podmienkou pre existenciu človeka. Prírodné prostredie je bezvýhradne späté s existenciou ľudských bytostí. No práca má niešť v sebe aj istý skrytý ekoetický rozmer, a to taký, aby si predchádzajú myšlienku – nevyhnutnosti prírodného prostredia pre ľudský život, uvedomil každý prijemca textu a jednotlivých vizualizácií.

Taktiež z výtvarného hľadiska je príroda tou najväčšou vizuálnou hodnotou a výtvarník ešte doposiaľ nevytvoril nič estetickjšie ako je sama príroda, ba dokonca ani nič nové, čo by v prírode už neexistovalo. Teda taktiež pre výtvarné umenie je príroda nevyhnutným inšpiratívnym zdrojom. Ako bolo uvedené, príbeh, ktorým sa naplňa obsah etickej koncepcie je prezentovaný v prírodnom prostredí. Dané prírodné prostredie je však značne abstrahované pre menej zložité prijímanie prezentovaných informácií. Príbeh postupuje od spodnej – k vrchnej časti tzv. bubliny. Jednotlivé časti príbehu, teda etickej koncepcie sú však prezentované na kopcoch, pričom umiestnenie jednotlivých častí – teda či sú v rámci jedného kopca alebo sú oddelene umiestnené závisí od obsahovej súvislosti jednotlivých častí. Postupnosť jednotlivých častí je zrejma nie len vzhľadom na výšku ich umiestnenia, ale aj vzhľadom na farebnosť jednotlivých kopcov. Pričom kopce v prednej časti sú svetlejšej farby v zelenom odtieni, no čím viac sú kopce vzdialené tak ich odtieň je čoraz sýtejší a taktiež prechádza do zelenomodrej, až modrej farby. Presne ako je tomu v prírode, pretože kopce, ktoré sú k nám bližšie vnímame ako jasne zelené, pričom čím vzdialenejšie od nás sú, tým ich odtieň prechádza do modrej farby. Z uvedeného vyplýva, že prijemca pri odhaľovaní vizualizovanej etickej koncepcie má postupovať v smere zdola-nahor, ale taktiež ho môže navigovať farebnosť jednotlivých kopcov, na ktorých sú umiestnené vizualizované názory a myšlienky konkrétneho filozofa.



Čo ste si mohli všimnúť, a je po vizuálnej stránke zrejmé, že nie je po vzore prírody, je farba ľudských jednotlivcov, ktorí v rámci koncepcie vystupujú. Farba je zvolená fialová, a to preto, že táto farba je považovaná za farbu múdrosti. Práve táto fialová farba s jej významom, ktorý nesie, je viac než vhodná na použitie pri vizualizácii filozofických a etických koncepcií. Práve filozofi boli a mali by byť tí, ktorí sú múdri, no aj vzdelaní a disponovať poznáním. Taktiež sa predpokladá, že jednotlivec, ktorý sa o danú problematiku zaujíma a disponuje základnými vedomosťami o nej, je nositeľom istej dávky múdrosti. Vizualizáciu dopĺňajú aj menšie odkazové bubliny žltej farby, ktoré sú zasadené priamo do vizualizovanej koncepcie. Tieto bubliny buď dopĺňajú vizualizáciu, upresňujú výpoveď použitých výtvarných výrazových prostriedkov alebo ak je potrebné doplniť text, je umiestňovaný zväčša práve v týchto menších, žltých, odkazových tzv. bublinách.

## Konečná prezentácia vizualizovaných etických koncepcií

Vizualizované etické koncepcie sú v konečnom kroku prezentované na dvojstrane, ktorá disponuje taktiež textový popis k jednotlivým etickým koncepciám (viď. ukážku).

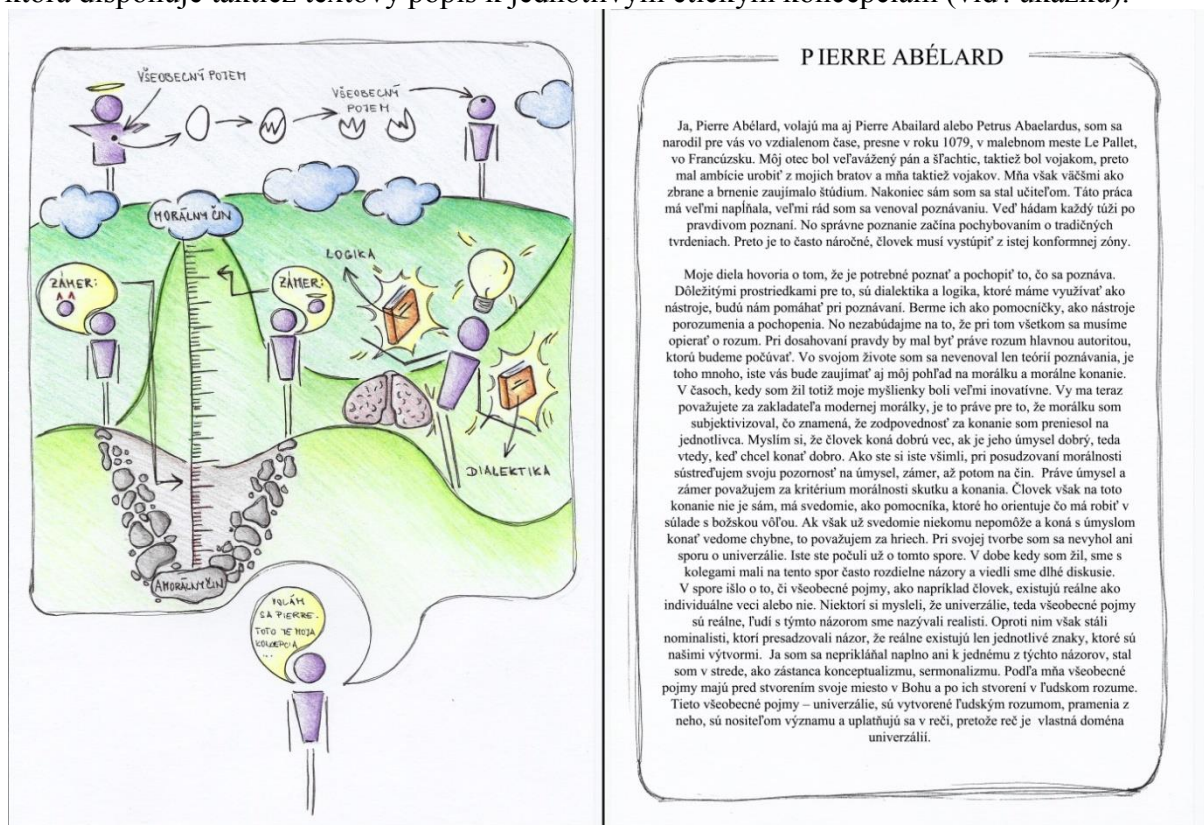

Pričom ľavá časť dvojstrany prináleža vizualizovanej etickej koncepcii konkrétneho filozofa a pravá strana je stručným popisom jeho etickej koncepcie. Textový popis však len stručne poznamenáva život filozofa, prípadne jeho cestu k filozofii a etike. Popis je predovšetkým akýmsi nástrojom na porozumenie vizualizácii, akýmsi vodítkom, text presne kopíruje príbeh, ktorý je vizuálne prezentovaný v ľavej časti dvojstrany. Konkrétny text je vždy písaný vždy v 1. osobe jednotného čísla, a to v osobe konkrétneho filozofa. Takýto spôsob prezentácie navodzuje pocit, že danú koncepciu nám prezentuje sám filozof. Čo upúta pozornosť čitateľa väčšmi ako reprodukované podanie koncepcie, no taktiež je pre čitateľa na základe spôsobu textovej prezentácie omnoho jednoduchšie pochopenie danej problematiky a koncepcie. Je tomu tak práve pre to, že má pocit, akoby informácie mal podávané priamo „z prvej ruky“.

## Ukážky jednotlivých vizualizovaných koncepcií a popisov k nim

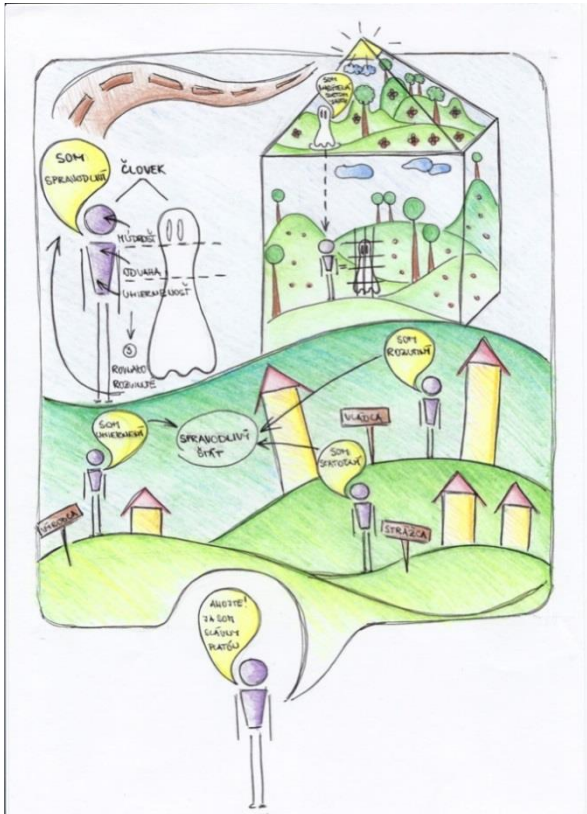

### PLATÓN

Volám sa Platón, pre vás iste známe meno, no vzniklo úplne náhodne, a to pri športe, ktorý bol v starom grécku tak obľúbený a pestovaný. Práve môj tréner ma nazval Platónom, čo znamená široký, kvôli mojej robustnej postave. Pochádzam z dávných čias, z obdobia ešte pred našim letopočtom. Narodil som sa v Aténach, v aristokratickej rodine. Mal som šťastie, pretože sa mi dostalo aj veľmi dobrého vzdelania. Bol som učenív a kľúčový zlom v mojom živote nastal po stretnutí s mojim učiteľom Sokratom. Práve pod jeho vplyvom som sa definitívne rozhodol venovať sa filozofii.

Počas svojho života som sa intenzívne venoval rozvíjaniu filozofického učenia, najmä učenia o štáte, o duši a o ideách. Rád by som vám jednotlivé učenia predstavil bližšie. Pokladáte ma za zakladateľa sociálnej etiky, no dôvod súvisí aj s mojim učením o štáte. Pýtate sa prečo taký štát vzniká? Táto potreba pramení práve z toho, že jednotlivci nie je schopný uspokojiť svoje potreby sám. Spoločenstvo a ľud v štáte som rozdelil do troch skupín, pričom každá má v štáte inú úlohu, postavenie a cnosť, ktorá jej prislúcha. Najvyššie stoja vládovia, filozofi, ich cnosťou je rozumnosť. Nižšie stoja strážcovia, ktorí stráži poriadok v štáte a ich cnosťou je statočnosť. Úplne najnižšie sú postavení výrobcovia, ktorí vyrábajú potrebné výrobky a pracujú s rozličným materiálom. Ich cnosťou je umiernenosť. Ak sú v štáte všetky tieto cnosti rozvinuté, tak štát je spravodlivý. Spravodlivý však môže byť aj jednotlivec, čo súvisí zase s mojim učením o duši. Ale pekne po poriadku. Človek pozostáva z tela a duše. Prícom každá duša disponuje tromi zložkami, rozumovou, vášnivou a žiadostivou. Každé z týchto zložiek prislúcha iná cnosť. Rozumovej múdrosť, vášnivej odvaha a statočnosť, žiadostivej umiernenosť a striedmosť. Ak budú všetky tieto zložky kultivované v procese a rovnako rozvinuté, človek sa stane spravodlivým. Dávajte však pozor! Dušu v žiadnom prípade nestotožňujem s mozgom. Ja vám predstavujem názor, že jednotlivé zložky duše sídli v rozličných častiach nášho tela. Rozumová zložka duše sídli v rozume, vášnivá v hrudi a žiadostivá v podbrušku. Teda ak budete žiť mravne, opierať sa o všetky spomenuté cnosti, budete na ceste k idej dobra. Idea dobra je pre mňa jednotou krásy, miery a pravdy. Sídli najvyššie, nad svetom ideí. Prícom svet ideí je vzorom, vzorom pre svet javov. Vo svete ideí je skutočnosť a pravda. Tento svet vnímame rozumom, bezprostredným nazeraním. Filozofi sú schopní tento svet poznať. Medzi svetom ideí a svetom javov panuje mimetický svet, napodobňujúci. Ako som uviedol, svet ideí je vzorom pre svet javov. Tento svet javov je však len mienkou, zdaním a vnímanie ho zmyslami. Nie je dokonalý ako svet ideí. Je len jeho odrazom. Do tohto sveta javov padá aj naša duša aj je nim nasýtená. Naša duša pochádza zo sveta ideí, no telo vo svete javov je pre ňu väzením. No aj vo svete javov sa vieme rozpaľovať na svet ideí. Máme možnosť bezprostredného nazerania do sveta ideí práve vďaka duši, cez anamnézis.

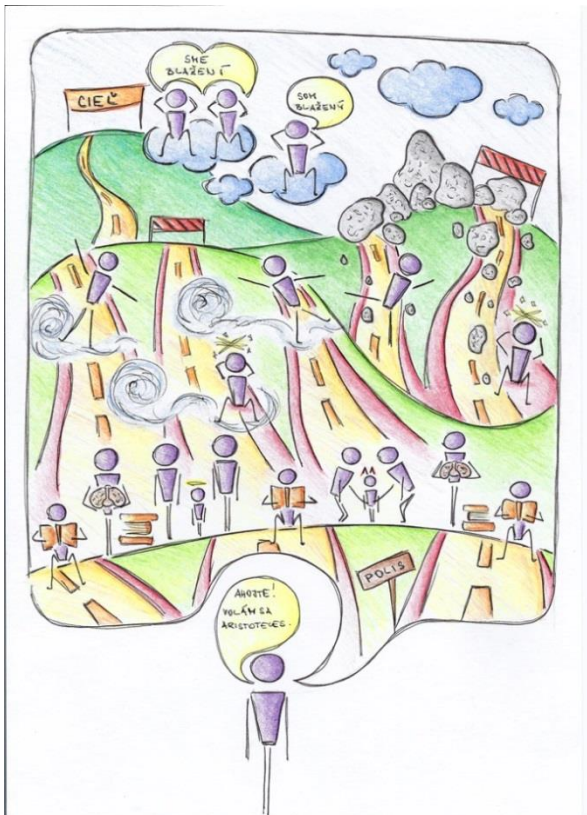

### ARISTOTELES

Volám sa Aristoteles, narodil som sa v starom Grécku, v meste Stageira. Už ako 17-ročný som však odišiel do väčšieho mesta, do Atén. Bolo tak kvôli tomu, že som mal snahu študovať. Bol som žiakom Platóna na Platónskej akadémii, ktorú iste spolu s Platónom poznáte. Bol som synom lekára pôsobiaciho na macedónskom kráľovskom dvore. Otcova profesia ma v mojej profesionálnej činnosti veľmi ovplyvnila. Tak ako on prenášal svoje teoretické poznatky do praxe som ich chcel prenášať aj ja, len v inej oblasti.

Zaujímali ma mnohé oblasti, napríklad logické, prírodno-filozofické, metafyzické, sociálne a etické. Práve etické vás budú zaujímať najväčšmi, keďže ma považujete za prvého systematizátora etiky. Bol som prvým, kto chápal etiku ako samostatný odbor. Moja etika, etika, ktorú vám predstavujem je eudaimonická, to znamená, že je etikou šťastia, blaženosti. Táto blaženosť predstavuje najvyššie dobro a cieľ ľudského života. Je to spoločný cieľ nás všetkých, veď všetci chceme aby nám bolo dobre. No to, aby sme sa mali dobre a aby sme dosiahli blaženosť je možné dosiahnuť len v praxi.

Podme teda na začiatok tejto cesty za blaženosťou. Na začiatok je potrebné byť súčasťou polis, čo vyplýva z našej prirodzenosti – sme bytosti zoon politikon, no aj zoon logon echon. K dobru totiž môžeme dospieť len cez polis, samozrejme nie je možné byť cnostným v necnostnom polis. A čo to znamená byť cnostným? No samozrejme konať v súlade s cnosťami. Tieto cnosti nevznikajú prirodzene ani neprirodzene, máme len vľahu cnosti nadobudnúť. Cnosti buď nadobúdame a získavame zvykom, návykom – vtedy tieto cnosti považujem za etické-mravné alebo ich získavame učením – tieto cnosti považujem za dianoeické. Cnostiam vás teda učia napríklad aj rodičia výchovou alebo ich získavate aj učením svojoj teoretickou činnosťou. Je však dôležité tieto teoretické danosti preniesť aj do praktického konania. Cnosti sú teda akýmiisi prostriedkami na praktickej ceste k cieľu, k blaženosti. Táto cesta k blaženosti je však veľmi zdĺhavá a náročná. Život nám kladie rôzne prekážky na tejto ceste. Navyše je potrebné vždy voliť rozumný stred medzi nadbytkom a nedostatkom. Pretože práve rozumný stred je cnosťou, a ako nadbytok, tak aj nedostatok považujem za necnosti. Nadbytok aj nedostatok sú krajnosti, ktorým sa treba vyhývať. Napríklad cnosťou je statočnosť, ktorá je stredom medzi zbabelosťou a nerozvážnou smelosťou alebo štedrosť je stredom medzi mámotratnosťou a skúposťou a podobne. Z toho pochádza tvrdenie „zlatá stredná cesta“, ktoré používate isto aj vy vo svojom živote. Ak sa necháte zvieť počas cesty na jednu, či druhú krajnosť, len ťažko dospejete k blaženosti. Dbajte teda počas svojho života na teoretickú zdatnosť, ktorú vhodne prenášajte do praktického konania, voľte vždy zlatú strednú cestu, len tak dospejete k blaženosti, o ktorú sa usilujeme kvôli nej samej. Pretože blaženosť nie je instrumentálna ale je konečným cieľom.

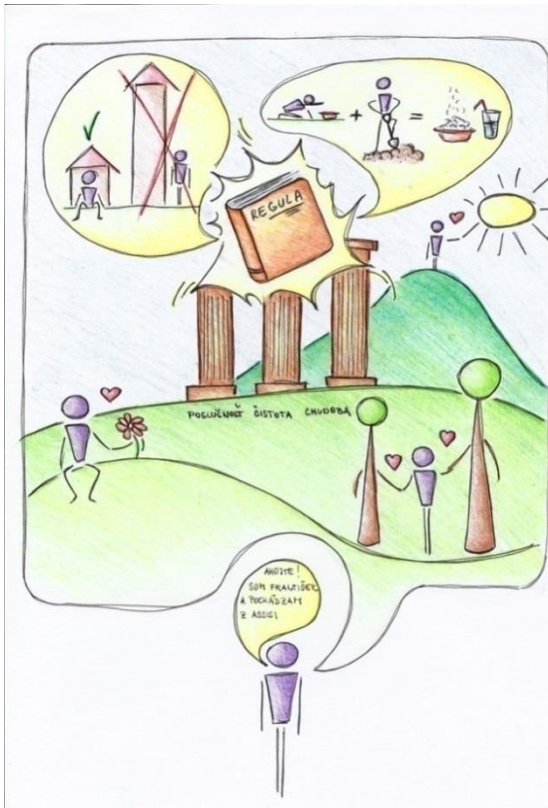

## FRANTIŠEK Z ASSISI

Rád by som sa vám predstavil, poznáte ma ako Františka z Assisi alebo František Assiský, no moje pôvodné meno je celkom iné. Volám sa Giovanni Battista Bernardone. Meno Francesco, po vašom František, čo znamená malý Francúz, mi dal otec, keď sa vrátil z obchodnej cesty. Mój otec bol veľmi úspešný a vážny obchodník, o peniaze sme nemali náduzu, vďaka čomu som mal bezstarostný život. Mojm mladickým snom bolo stať sa široko-daleko známym rytierom. V boji som však utrpel porážku, bol som zajatý a začal som trpieť množstvom chorôb, už v dvadsiatich rokoch som sa musel vyrovnávať s telesnou slabosťou. Mój sen som však aj napriek tomu neopustil, až pokým som nezalžil niekoľko mýtických snov. Práve tie vo mne prehlbili duchovnú krízu a začal sa môj osobnostný obrat. Začal som sa vyhýbať mátnotnosti, vzdal som sa všetkého materiálneho – svoje peniaze som venoval ako milodar, často som navštevoval malomocných. Bol som šťastnejší keď som viedol takýto život. Začal som obdivovať krásu sveta, milovať Boha, ľudí, zvieratá, prírodu – všetko tvorstvo.

Napísal som aj dielo Pieseň brata slnka, v ktorom hlásam lásku so všetkým živým. Vyzývam ľudí, teda aj vás, aby ste rešpektovali poriadok stvorenia a prírodu, aby ste pamätali na bratstvo so všetkým živým. Pretože všetci sme si rovní, všetko stvorenie je konečné a zraniteľné. Berie teda slnko, vodu, mravca, kvetinu ako svojich bratov a sestry. Okrem toho zdôrazňujem aj potrebu ticha, dobra, pokoja, priateľstva, askézy.

O týchto potrebách bližšie hovorí aj moje dielo Regula. Toto dielo stojí na troch veľmi významných pilieroch, ktorými sú poslušnosť, čistota, chudoba. Tieto tri piliere sú všetky potrebné, navzájom sa ovplyvňujúce. Mali by sme sa snažiť ich uplatňovať v našom živote.

O tom, aký život by sme mali viesť hovorí spomínané dielo Regula. Pojednávam v ňom o živote v chudobe, mám na mysli materiálnu chudobu – vzdať sa všetkého materiálneho a neprípútať sa k materiálnym veciam. Nepotrebuje žiť vo veľkom dome, dôležité je uskromniť sa a žiť pokorne. Taktiež nie je potrebné v živote usporadúvať veľké hostiny s množstvom jedál, vyzývam k tomu, aby sme sa živili prácou rúk a zobraňami. Využívajte telo teda natoľko koľko skutočne potrebuje. Tento spôsob obživy považujem za veľmi významnú regulu, ktorá bude viesť k pokore, solidarite. Nezabúdajte byť solidárni a bratskí.

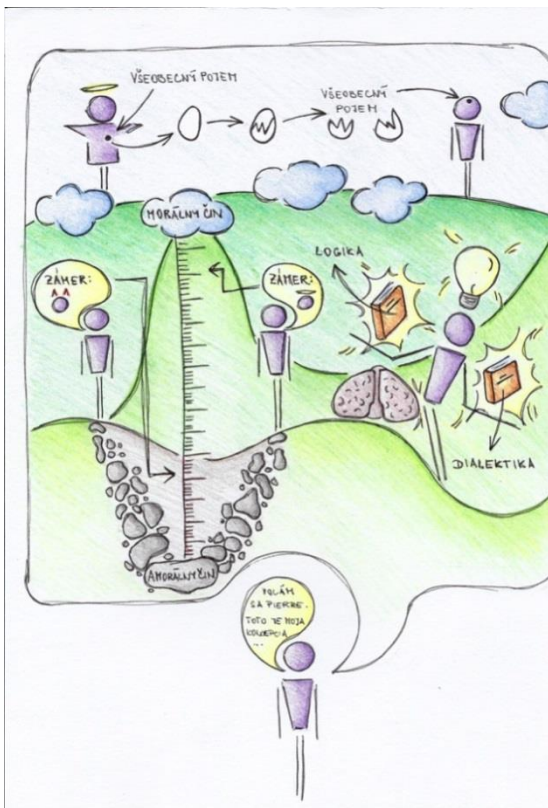

## PIERRE ABÉLARD

Ja, Pierre Abélard, volajú ma aj Pierre Abailard alebo Petrus Abaelardus, som sa narodil pre vás vo vzdialenom čase, presne v roku 1079, v malebnom meste Le Pallet, vo Francúzsku. Mój otec bol vefavážený pán a šľachtic, taktiež bol vojakom, preto mal ambície urobiť z mojich bratov a mňa taktiež vojakov. Mňa však väčšmi ako zbrane a brnenie zaujímalo štúdium. Nakoniec sám som sa stal učiteľom. Táto práca má veľmi naplnila, veľmi rád som sa venoval poznávaniu. Veď hľadám každý tŕzi po pravdivom poznaní. No správne poznanie začína pochybovaním o tradičných tvrdeniach. Preto je to často náročné, človek musí vystúpiť z istej konformnej zóny.

Moje diela hovoria o tom, že je potrebné poznať a pochopiť to, čo sa poznáva. Dôležitými prostriedkami pre to, sú dialektika a logika, ktoré máme využívať ako nástroje, budú nám pomáhať pri poznávaní. Berme ich ako pomocníčky, ako nástroje porozumenia a pochopenia. No nezabúdajme na to, že pri tom všetkom sa musíme opierať o rozum. Pri dosahovaní pravdy by mal byť práve rozum hlavnou autoritou, ktorú budeme počúvať. Vo svojom živote som sa nevenoval len teórii poznávania, je toho mnoho, iste vás bude zaujímať aj môj pohľad na morálku a morálne konanie. V časoch, kedy som žil totiž moje myšlienky boli veľmi inovatívne. Vy ma teraz považujete za zakladateľa modernej morálky, je to práve pre to, že morálku som subjektivizoval, čo znamená, že zodpovednosť za konanie som preniesol na jednotlivca. Myslím si, že človek koná dobrú vec, ak je jeho úmysel dobrý, teda vtedy, keď chce konať dobro. Ako ste si iste všimli, pri posudzovaní morálnosti sústredím svoju pozornosť na úmysel, zámer, až potom na čin. Práve úmysel a zámer považujem za kritérium morálnosti skutku a konania. Človek však na toto konanie nie je sám, má svedomie, ako pomocníka, ktoré ho orientuje čo má robiť v súlade s božskou vôľou. Ak však už svedomie niekomu nepomôže a koná s úmyslom konať vedome chybné, to považujem za hriech. Pri svojej tvorbe som sa nevyhol ani sporu o univerzálie. Iste ste počuli už o tomto spore. V dobe kedy som žil, sme s kolegami mali na tento spor často rozdielne názory a viedli sme dlhé diskusie. V spore išlo o to, či všeobecné pojmy, ako napríklad človek, existujú reálne ako individuálne veci alebo nie. Niektorí si mysleli, že univerzálie, teda všeobecné pojmy sú reálne, ľudia s týmto názorom sme nazývali realisti. Oproti nim však stáli nominalisti, ktorí presadzovali názor, že reálne existujú len jednotlivé znaky, ktoré sú našimi výtormi. Ja som sa neprikláňal naplno ani k jednému z týchto názorov, stal som v strede, ako zástanca konceptualizmu, sermonalizmu. Podľa mňa všeobecné pojmy majú pred stvorením svoje miesto v Bohu a po ich stvorení v ľudskom rozume. Tieto všeobecné pojmy – univerzálie, sú vytvorené ľudským rozumom, pramenia z neho, sú nositeľom významu a uplatňujú sa v reči, pretože reč je vlastná doména univerzálií.

### **Zoznam bibliografických odkazov**

AMBROZY, M., 2015. Využívanie a tvorba pracovných listov vo vyučovaní filozofie. In: *Sborník statí z X. ročníku konferencie EDUCO*, Praha: ČZU. ISBN 978-80-263-0902-4.

BOCKOVÁ, A., 2008. *Dejiny filozofie*. Bratislava: Slovenské pedagogické nakladateľstvo. ISBN 978-80-10-01391-3.

REMIŠOVÁ, A., 2008. *Dejiny etického myslenia v Európe a USA*. Bratislava: Kalligram. ISBN 978-80-8101-103-0.

### **Bc. Adriana Tomajková**

Katedra spoločenských vied

Vysoká škola medzinárodného podnikania ISM Slovakia v Prešove

Duchnovičovo námestie 1, 080 01 Prešov

tomajkova@gmail.com

# SYMBOLY KRIMINÁLNÍHO TETOVÁNÍ – INTERPRETACE A VÝZNAM

Barbora Vegrichová

## Abstract

The article discusses the importance of tattoo in the criminal environment and prison subculture. Special attention is paid to the function of tattoos, especially in the area of identification and communication. Frequently used symbols have a considerable explanatory value. They reflect the criminal past of the wearer, expressing religious or ideological beliefs, membership in a criminal group or gang. With the help of analysis of the selected tattoo symbols is possible to collect valuable information about the personality profile of a particular individual. Criminal tattoos interpretation is useful especially in the police and security practice.

## Úvod

Kriminalita je jedním z nežádoucích společenských jevů, kterému lidstvo čelí již po staletí. Zločin a podoba kriminálního prostředí nejsou fenoménem konstantním, ale ovlivňuje je řada faktorů, dynamika současného životního stylu, rapidní rozvoj moderních informačních a komunikačních technologií, globální trendy a další fenomény, mnohé s mezinárodním vlivem a intenzitou. Nemění se ovšem jen společnost a svět zločinu z hlediska forem a postupů, mění se i tvář světa zločinu, jeho projevy, vnější podoba, styl, image a komunikace. Symbolika kriminálního tetování představuje velmi širokou oblast, která se vyznačuje konkrétními specifiky s ohledem na charakter a aktivity kriminálních skupin. Tetování jsou různorodé kvality, jejich provedení a design je podmíněn historicky, teritoriálně, kulturně, dobově i pravidly kriminální struktury či gangu. Všeobecně panuje snaha o utajení skutečného významu a obsahu tohoto typu tetáže. Kriminální tetování plní v kriminální subkultuře klíčové funkce, přičemž za nejdůležitější je možné považovat roli identifikační a komunikační.

Členové gangů komunikují různými způsoby. Vedle běžné slovní komunikace využívají tyto skupiny různé alternativní způsoby dorozumívání a předávání informací. Graffiti, znaková řeč, pohybová a oděvní stylizace, účesové variace, postoje, gestikulace a tetování vyjadřují příslušnost k určité skupině a sociální status v tomto uskupení (Valentine 2000, s. 7). Kriminální tetování není jevem neměnným, vyvíjí se v závislosti na společenských podmínkách, inovacích a aktuálních trendech v komerční i nekomerční tatérské sféře a samozřejmě v závislosti na dynamice a stavu kriminálního prostředí v České republice. Značný vliv mají na podobu a význam symboliky kriminálního tetování formy a styly tetování zahraničních kriminálních struktur. Česká kriminální a vězeňská subkultura tenduje k přebírání těchto motivů, jejich nápodobě či dokonce jejich úplnému převzetí, včetně obsahových významů. V České republice je zřejmý vliv zejména ruskojazyčných kriminálních struktur a koloritu, který je s touto komunitou spojený, včetně tetování. Tato vazba je podmíněna historicky, geograficky, jazykově i kulturně. V oblasti tetování je ovšem možné zaznamenat i vliv tetování asijských zločineckých organizací, ale i amerických pouličních, hispánských a motorkářských gangů. Přenos a kopírování motivů včetně jejich symbolických významů nepochybně usnadňuje rozvoj informačních a komunikačních technologií a jejich všeobecná dostupnost. Tyto skutečnosti je tedy zapotřebí vzít v úvahu při studiu a analýze symboliky kriminálního tetování.

Pro práci a výkon služby příslušníků bezpečnostních složek, kteří se prakticky dennodenně pohybují v kriminálním prostředí, nebo jsou v kontaktu s jeho představiteli, je naprosto klíčové mít co nejvíce informací o těchto osobách. Zcela zásadní jsou informace

o jejich smýšlení, uvažování, chování a komunikačních procesech, které podmiňují a formují jejich reakce. Tyto informace představují užitečné nástroje, které lze operativně využít v kriminálním prostředí, zejména při volbě vhodných postupů a taktik zacházení a jednání s těmito osobami. Kvalifikované „čtení“ a interpretace významu symboliky kriminální tetáže představuje užitečnou dovednost a praktický nástroj, zejména v oblasti práce policie a dalších aktérů participujících na boji s kriminalitou a nežádoucími sociálními jevy. Na základě obsahové interpretace relevantních symbolů lze do určité míry predikovat kriminální chování či skrytou hrozbu, odhalit tendenci jedince k agresivnímu a násilnému chování nebo jeho kriminální minulost. Výchozím předpokladem této dovednosti je pochopení podstaty symbolu, jeho širokého významového rámce, který může poskytovat kaleidoskop informací a poselství.

## Symbol a jeho význam

Symbol je možné chápat jako poznávací znamení, entitu, které v sobě nese zašifrované poselství, sdělení či další informaci. Nejbližším synonymem symbolu je slovo emblém, alegorie či podobenství, přičemž rozdíly a drobné nuance mezi těmito termíny je poměrně obtížné vymezit. Encyklopedie Britannica vysvětluje symbol jako prvek komunikace, který jednoduchým způsobem reprezentuje nebo vystihuje komplexní charakter určité osoby, objektu, skupiny nebo myšlenky.

Slovo *symbol* se odvozuje z řeckého *symbollein*, tedy *dát dohromady* číslo *žit*; příslušné podstatné jméno zní *symbolon*. Slovo *symbolon* poprvé nacházíme na staroegyptské olovené značce, jaké se v antice z různých materiálů používaly jako průkazní známky – latinsky *tessera*. Původně *testera* znamenala totéž co *symbolon*, teprve později se pojem zhustil na znamení, obrazové sdělení, které *tessera* nesla (Becker 2007, s. 5). Symbol je často vnímán jako předmět, nesoucí hlubší, skrytý význam. Slouží tedy jako efektivní dorozumívací prostředek v okamžiku, kdy je zapotřebí utajit a zašifrovat určitou zprávu či poselství. K rozluštění informace je nezbytný klíčový algoritmus, který umožní výpověď symbolu dekodovat a utajený smysl pochopit. Symbol představuje souhrnné, výstižné vyjádření málo známé a jinak nezachytitelné skutečnosti. Je komplexní povahy. Z jedné strany svůj obsah nabízí lidskému rozumu, z druhé strany je rozumem nepostižitelný. Oslovuje tedy myšlení i citění. Na intenzitě prožitku symbolu se zakládá jeho živost, jako jedna z důležitých charakteristik (Becker 2007, s. 287).

Není náhodou, že slova *kodeks* a *kód* mají původ ve stejném latinském slově *caudex* a až později se významově oddělila. Na jedné straně je to soubor určitých pravidel (zákonů, etických, módních či společenských pravidel atd.), na straně druhé, způsob utajené komunikace. Ale aby soubor pravidel mohl fungovat, obvykle jej pozorovatel musí dekodovat (Lunde 2012, s. 11). Většinu symbolů, které jsou dennodenně v praktickém životě veřejností využívány, je možné intuitivně dekodovat. Další kategorie symbolů je rozpoznatelná za předpokladu, že je dotyčný členem či přívržencem určité skupiny či komunity lidí, kterou sjednocuje společný zájem nebo činnost. Zpravidla se jedná o aktivity legitimní a společensky neškodné. U jiných symbolů je poměrně obtížné rozluštit jejich poselství a bez hlubší znalosti „gramatiky“ symbolů není možné nalézt klíč k vnitřním jinotajům. Symbolické systémy, které nejsou na první pohled zřejmé a instinktivně srozumitelné, vyžadují podrobnější studium. Nehledě na skutečnost, že řada skupinových symbolů byla vyvinuta s cílem skrytá poselství utajit před nečleny společenství. Doménou utajeného dorozumívání je jednoznačně kriminální prostředí.

## **Kriminální symbolika**

Význam symbolu roste v okamžiku, je-li jeho obsah a podstata sdílena a rozšiřována větší skupinou lidí se silnými vnitřními vazbami a soudržností. Symbolické procesy, gesta, znamení, jazyk, piktogramy, písmo, mluva a mnohé jiné se mohou lišit dle země původu kriminální organizace, páchané trestné činnosti, kulturní a rodové tradice, interního kriminálního kodexu a charakteru skupiny. Kriminální prostředí již odedávna představovalo oddělený svět se svým vlastním jazykem, kulturou, styky. Vyvolávalo většinou strach a odmítavý postoj okolí. Přesto současně s negativním postojem existoval a dodnes existuje obrovský zájem o toto prostředí a vše, co jej obklopuje, tedy i o tetování. Jednotlivými poznávacími charakteristikami kriminálního je kromě tetování i žargon, přezdívky a stylistika nelegální korespondence (Dlouhá 2012). Značná část kriminální symboliky má ovšem internacionální charakter, což umožňuje snadnou komunikaci a dorozumívání navzdory případné sociokulturní, národnostní či jazykové bariéře. Kriminální prostředí pak představuje specifickou skrytou kulturu, která disponuje vlastními kódy, jazykem a symboly, přičemž tato jsou zpravidla přísně střežena a utajována. Nedílnou součástí tohoto světa jsou rozmanité symbolické rituály, iniciační procesy, obřady, a zkoušky, které provázejí přijetí nového člena do zločinecké organizace. Kriminální symbolika je tedy umocněna stupněm konspirace a současně poměrně striktními pravidly jejího užívání, jejichž porušení je často krutě trestáno, nezřídká i smrtí.

Symbole, kódy a utajené způsoby dorozumívání sloužící k páchání trestné činnosti či konspiraci kriminálního chování a identity v širším kontextu jednoznačně ohrožují bezpečnost každého právního státu a chráněné hodnoty civilizované společnosti. Mapování a především schopnost interpretace skrytých významů kriminální symboliky může představovat jeden z podpůrných nástrojů boje s kriminalitou a jejími představiteli. Není na místě uvedenou oblast nekriticky přeceňovat nebo naopak propadnout v rámci procesu iracionálního labellingu pocitu, že za každým tetováním se skrývá jedinec tendující k delikventnímu chování. Každého nositele tetování či dalších kategorií symbolů je zapotřebí posuzovat komplexně a současně s individuálním přístupem. Jen s přiměřenou mírou objektivity a pragmatického posuzování lze získat interpretaci vytetovaných symbolů cenné informace o osobě nositele. Je nezbytné zdůraznit, že vytetované symboly jsou pouze jednou z mnoha indicií, které v kombinaci s dalšími zjištěními a signály utvářejí kompletnější profil konkrétního jednotlivce. Z dílčích informací lze skládat sumu informací, jejich zpracováním a pochopením vzniká znalost, která je podmíněna praxí a zkušenostmi zpracovatele. Výsledným produktem tohoto procesu je moudrost, která je nezastupitelná v boji proti různým formám kriminálního chování a jevů. Důležité je, aby tyto procesy nepodléhaly rutině, rychlým a překotným soudům, a především, zůstaly otevřené novým poznatkům. Poznání představuje nosnou linku práce bezpečnostní složek a orgánů. A poznání koloritu kriminálního prostředí, jeho dynamiky, vnitřních pravidel a rituálů k tomuto procesu nepochybně patří. Symbole ve formě tetování spjaté s kriminálním prostředím, zejména organizovanými kriminálními skupinami a gangy, vyjadřují několik zásadních skutečností a plní v kriminálním prostředí řadu funkcí. Následující výčet funkcí kriminálního tetování není zdaleka vyčerpávající. Jednotlivé funkce se navzájem prolínají a mají zpravidla hlubší a intenzivnější rozměr. Řada funkcí nemá kriminální charakter nebo souvislost. To ovšem neznamená, že tetování tohoto druhu nemá interpretační význam či relevanci.

### **Příslušnost k určité skupině**

V první řadě vyjadřují symboly vnitřní přesvědčení a ideologickou orientaci svého nositele či uživatele. Dotyčný tím sděluje svému okolí, jaké myšlenky a skupinu reprezentuje a jaké názory a postoje jsou inherentní jeho osobnosti. Symbolem jednatelce demonstruje

příslušnost k určitému hnutí, což mu umožňuje najít soudruhy či spřízněné osoby ve zcela neznámém prostředí. Užívané symboly vytvářejí osobnostní profil nositele, jeho hodnotový žebříček a životní rámec, který podmiňuje jeho existenci a cíle. Zcela evidentní je tato skutečnost v případě kriminálního tetování. Rozhodnutí pořídit si tetování, jehož námět a význam identifikuje jedince jako člena specifické skupiny, přívržence určité ideologie nebo sympatizanta konkrétního názorového spektra, má zásadní význam a zpravidla vyjadřuje silné přesvědčení a náklonnost k vybrané subkultuře či myšlenkovému proudu. Tato funkce se rovněž prolíná s dalšími funkcemi jako například stigmatizační či náboženskou, jelikož vyjádřit svou příslušnost se pomocí tetáže pokoušeli například vězňové či první křesťané. Tetovat (podobnými či totožnými motivy) se však nechávali a nechávají rovněž příslušníci různých spolků, skupin, hnutí, gangů, kmenů a tak dále. Členové těchto uskupení se svou trvalou ozdobou většinou snaží jen vyjádřit své „já někam patřím“ (Buchtová 2015).

Skupina, ke které se dotyčný jedinec prostřednictvím záměrné volby motivu tetáže hlásí, nemusí být všeobecně společensky známá. Může se jednat o tajný spolek, společenství kamarádů a druhů, které pojí shodná minulost anebo zkušenost, skupina sektářského charakteru, subkultura definovaná specifickým zaměřením či nábožensky nebo ideologicky vyhraněné hnutí. Hlavní funkcí kriminálního tetování je tedy vyjádření příslušnosti k určité specifické skupině nebo subkultuře, která má svá pravidla a zpravidla je i vnitřně stratifikována. Na druhou stranu slouží tetování jako způsob vymezení se vůči ostatnímu světu, jako prostředek odlišení se od majoritní společnosti, konformního světa.

### **Kolektivní identita skupiny**

Užívání symbolů v rámci kriminálního prostředí má značný sociální význam a výrazný psychologický podtext. Stejná symbolika (zcela flagrantní je to v případě tetáže) v rámci uzavřené skupiny s pevnými vazbami, vnitřní strukturou a silnou kohezí umocňuje výrazně kolektivní identitu skupiny. Symbol v některých skupinách může získávat až mystický rozměr vnitřního sepjetí a sounáležitosti, nepropustného pro vnější narušitele. S rozvojem jednotlivých společností byla symbolika a umění stále více spojovány a využívány k vyjádření sociální identity. K prezentování kolektivní identity například sloužila řada symbolů typických pro určitý kmen nebo skupinu. Jisté symboly začaly označovat nejvyšší společenskou autoritu a byly vyhrazeny panovníkům. Symbolické systémy se tak vyvíjely společně s těmi, které sloužily k záznamům a komunikaci (Gibson 2010, s. 14). Kolektivní symboly identity slouží k vyjádření jednoty či sounáležitosti a projevuje se v různých formách. Hlavním cílem je symbolické ozřejmování členství v jisté organizaci, společnosti či subkultuře.

Skupinové symboly představují výrazné pojítko mezi těmi, kdo znají jejich význam a současně jim umožňují vymezit se nekompromisně a kategoricky vůči nepřátelským či nežádoucím elementům. Tento mechanismus vytváření antagonistických vztahů k okolnímu světu a jiným skupinám je pro kriminální skupiny typický. Výše pojmenovaný fenomén bývá také nazýván „in- a outgroup“, vlastní a cizí skupiny. Solidarita k vlastní skupině je tím vyšší a intenzivnější, čím vyšší je zášť a nepřátelství ke skupině cizí. Předmětem antagonistického chování a postoje mohou být představitelé odlišné kriminální skupiny, policisté, politici, novináři či jiní reprezentanti jiných nežádoucích a existenci skupiny ohrožujících kategorií (Vegrichtová 2013). Porušení vnitřních pravidel skupiny, tedy jakéhosi „kodexu cti“ a prolomení slibu mlčenlivosti je zpravidla velmi krutě trestáno. Tetování v rámci uzavřené skupiny představuje závazek, slib bezmezní loajality a úcty ke skupině. Slib takto deklarovaný je ve většině kriminálních skupin nevratný.



## **Mocenské ambice**

V podsvětí a především v organizovaných kriminálních společenstvích je násilí zcela běžným a legitimním prostředkem prosazování vlastní vůle a cílů. Jedná se o nebezpečné konkurenční prostředí, kdy každá skupina, chce-li si udržet své dominantní postavení, je nucena dennodenně upevňovat svou mocenskou pozici, za využití všech prostředků. Fyzické výpady, vydírání, vyhrožování, únosy či plánované vraždy jsou neodmyslitelně spojeny s organizovaným zločinem a kriminálními gangy. Ovšem nejen tyto aktivity jsou součástí kriminálního koloritu, nezbytnou roli sehraává image skupiny, její vizuální působení, kterým podtrhuje své mocenské postavení. Své uplatnění v tomto kontextu nalézají právě symboly, které mohou být součástí oblečení kriminální skupiny, rovněž se může jednat o znakovou řeč, nápisy, nášivky, tetování nebo logo skupiny.

Jak již bylo zmíněno v předchozím textu, u kriminálních struktur organizovaného charakteru či mafiánského typu je zapotřebí si právo na získání specifického tetování zasloužit. U těchto kategorií tetáže není možno hovořit o tak banálních motivech jejich pořízení jako je nuda, mladická nerozvážnost či estetické důvody. Tetování plní v případě těchto kriminálních struktur především funkci statusovou a individualizační. Nejzřetelnější je toto pravidlo u organizovaných kriminálních struktur typu italské mafie, asijských triád, japonské Jakuzy, amerických pouličních gangů, ruskojazyčného organizovaného zločinu, jihoamerických kartelů a neonacistických komunit. Všechny tyto skupiny se vyznačují specifickými tetováními, která představují důmyslný a komplexní systém, umožňující jednoznačnou identifikaci člena daného uskupení a současně poskytuje informace o jeho hierarchickém postavení v organizační struktuře a další přidané informace.

Členství v těchto kriminálních skupinách je jeho příslušníky vnímáno jako čest a především životní osud. Jejich životní rámeček a hodnotový žebříček je přizpůsoben filosofii a internímu kodexu gangu, případně kartelu. Tetování jsou proto často aplikována na viditelných místech těla. Prominentní kriminální tetování indikující příslušnost ke konkrétnímu gangu jsou velmi působivá a efektní. Z tohoto důvodu umísťují členové svá tetování zejména na ruce a na tvář. Jedním z příkladů může být Sergio Ochoa, člen jednoho z největších a nejnebezpečnějších hispánsko-amerických gangů, 18th Street gang, který je aktivní v mnoha zemích po celém světě. Ochoa si nechal vytetovat na tvář nad oko číslici „187“ poté, co byl v roce 1990 obviněn z vraždy člena konkurenčního gangu. Číslice 187 označuje ustanovení paragrafu kalifornského trestního zákona pro trestný čin vraždy (Goldberg 2015). Ikonickou postavou podsvětí, která je neodlučně spjatá zejména s neonacistickými subkulturami a jejich sympatizanty, je Curtis Allgier. Jeho tvář je celá pokryta tetováními, která mají výlučně nenávistný a rasistický charakter. Allgier v roce 2012 během eskorty při pokusu o útek zavraždil pracovníka vězeňské služby. Za tento skutek byl odsouzen k trestu smrti, ale proti rozsudku se odvolal. V současné době Nejvyšší soud v Utahu přistoupil ke krajnímu opatření a zbavil Allgiera práva na obhájce poté, co Allgier své právní zástupce opakovaně zastrašoval a vyhrožoval jim násilím (Robinson 2015).

## **Demonstrace síly a prostředek zastrašení**

Otevřená demonstrace síly a odhodlání užít násilí může být vyjádřeno prostřednictvím rozličných symbolů. Výhrůžný podtext symbolů je vlastní mnoha kriminálním skupinám a adresátem tohoto poselství jsou především nepřátelené gangy, potencionální oběti a pracovníci bezpečnostních složek. Symboly mohou sloužit jako prostředek psychologického teroru nebo hrozba, která dojde naplnění v případě, že nebudou splněny požadavky a podmínky kriminálního uskupení. Mnohé symboly, které nosí a veřejně prezentují členové vybraných kriminálních subkultur, deklarují úmysl nositele vyvolat konflikt či použít hrubou

sílu. Určitá gesta či znamení mohou v kriminálním a vězeňském prostředí sloužit jako konkludentní a často nepozorovatelné varování či hrozba. Užívání určité skupiny symbolů je podmíněno konkrétními skutky, je třeba zasloužit se o právo prokazovat se specifickým symbolem. Neoprávněné či svévolné přisvojení si symbolů může pak být v kriminálním prostředí krutě a nekompromisně trestáno.

Vězeňské gangy ve Spojených státech amerických představují specifickou subkulturu. Mnoho osob, které se ocitnou ve výkonu trestu, a doposud neměly žádné vazby na prostředí pouličních gangů, brzy pochopí, že tetování jako indikátor členství v určitém gangu může představovat otázku života a smrti. Vhodně zvolené tetování může jedinci výrazným způsobem usnadnit život a dennodenní režim ve vězení. Je to jedna z cest, jak získat ochranu od ostatních členů vězeňského gangu, kteří jsou schopni garantovat osobní bezpečnost. Ovšem na druhou stranu, pokud si dotyčná osoba aplikovala tetování neoprávněně, vystavuje se vážnému nebezpečí odplaty ze strany ostatních vězňů. Mnoho pouličních gangů působících ve Spojených státech má své frakce uvnitř věznic. Dokonce některé z gangů, jako jsou např. Sureños, Nortenos nebo Aryan Brotherhood, mají své kořeny vzniku přímo ve vězeňském prostředí. Zajímavostí je, že většina gangů mimo vězeňskou subkulturu připouští vnitřní diverzitu, kulturní a etnickou heterogenitu. Oproti tomu většina vězeňských gangů je založena na rasovém základě, kdy barva pleti a etnický původ je poměrně zásadní skutečností. Pouliční gangy se zpravidla tvoří na teritoriálním základě, kdy se jejich aktivity odvíjejí od působnosti na určitém území či kolem určité čtvrti. Vzhledem k tomu, že jednotlivé čtvrti jsou zpravidla segregovány, vyskytuje se mezi členy stejného gangu většinou více osob stejné barvy pleti či původu, nicméně rasová příslušnost zde není rozhodujícím kritériem. Oproti tomu vězeňské gangy jsou striktně rozděleny dle rasových měřítek a etnika, čehož příkladem jsou gangy Mexican Mafia, Aryan Warriors a Black Guerilla Family (Goldberg 2015). V prostředí amerických věznic se vyskytují i tetování ryze účelová, založená na oportunistu a kalkulaci svého nositele. D. K. Hall k tomuto uvádí: „Určitá tetování vzbuzují strach a respekt a svému nositeli poskytují vizáž „drsného hocha“. Odsouzení si je pořizují v některých případech právě z těchto důvodů., i když tím podstupují výrazné bezpečnostní riziko. Dobře zvolené tetování např. člena motocyklového gangu, může učinit život v cele snazší a bezpečnější. Na druhou stranu, vězeň, přistižený s tetováním získaným podvodem, může být fyzicky potrestán nebo dokonce zabit (Hall 1997, s. 10).

Svastika neboli hákový kříž, který si ve 20. letech minulého století přisvojil Adolf Hitler a jeho strana NSDAP, je jednoznačně symbolem, který budí hrůzu ve většině obyvatel civilizovaných demokratických států. Neonacisté a sympatizanti ideologie nacionálního socialismu ho s oblibou rádi veřejně používají k zastrašení většinové společnosti, policejních složek a především svých obětí. Obdobným způsobem demonstrují sílu a vyjadřují loajalitu svému klanu, nosí-li tento symbol na svém těle v podobě tetování.



Obr. 1 Neonacistické tetování WHITE PRIDE („bílá pýcha“)

Obdobným způsobem vystupují současní členové Ku-Klux-klanu, jejichž následovníci nejsou aktivní pouze ve Spojených státech, ale jsou součástí různých nenávistných a militarizovaných skupin neonacistů po celém světě. Z dobových symbolů užívají např. logo klanu nebo písmena KKK v podobě tetování nebo různých numerických kódů. Symbolice, ať již skryté či otevřené, se nevyhýbají ani současné teroristické organizace. Islámský stát a jemu oddaní přívrženci používají při útocích či v rámci propagandy vlajku se symboly islámské víry, která budí respekt i strach. Na vlajce se v bílé barvě vyjímá takzvaná **šaháda, islámské vyznání víry**: „*Není boha kromě Alláha a Mohamed je jeho prorok.*“ Druhá část šahády je na vlajce IS zobrazena v podobě takzvané prorokovy pečeti. Tímto kruhovým emblémem prorok Mohamed a první chalífové údajně podepisovali oficiální dokumenty. „Moc vlajky vychází ze skutečnosti, že se na ní objevuje slovo 'Alláh', které muslimové považují za posvátné,“ sdělil časopisu Time odborník na Blízký východ Hayder al Khoei.

### Nenávistný motiv a ideologické přesvědčení

Symbyly, jimiž se prezentují členové zločineckých syndikátů a kriminálních uskupení mohou reprezentovat ideologické přesvědčení či motiv jejich ilegální činnosti. Toto profilování je typické zejména pro extremistické a teroristické skupiny, které ospravedlňují své aktivity vyznávanou ideologií a používají ji jako záštitu svých agresivních, militantních a nenávistných ataků vůči vybraným společenským hodnotám. Výrazně hostilní a nenávistný charakter mají symboly užívané soudobými neonacisty a militantními subverzními skupinami, jejichž cílem jsou zpravidla představitelé určitých, v jejich očích nežádoucích, menšin. Symboly mohou posléze vyjadřovat různé formy zášti, nejčastěji pak rasovou, etnickou, národnostní, sociální, náboženskou či třídní nenávist. Propagované symboly mohou rovněž nabádat a vyzývat k diskriminaci a perzekuci osob postižených, jiného sociálního postavení (např. lidí bez domova), osob s odlišnou sexuální orientací, vyznání nebo víry.<sup>2</sup>



Obr. 2 Tetování ACAB („all cops are bastards“)

Adresátem nenávistných symbolů v podobě tetování, nápisů či gest jsou také velmi často představitelé policie a státní moci obecně. Členové kriminálních gangů a zločineckých organizací dávají prostřednictvím těchto prvků najevo svoji zášť a odmítavý postoj k tomuto

<sup>2</sup> V současnosti velmi rozšířená forma islamofobie.

typu autority. Nenávistné postoje vyplývají z negativních osobních zkušeností s policisty a především z asociálního a kriminálního způsobu života obecně. Nenávistná tetování jsou často indikátorem agresivního a násilného chování vůči představitelům výše zmíněných orgánů státní moci. Tato kategorie tetování je provázená v mnoha případech verbálním i fyzickým násilím vůči policistům při zatýkání a dalších policejních úkonech a opatření.

Akronym ACAB představuje protipolicejní slogan „All cops are bastards“, což se nejčastěji překládá jako „Všichni policajti jsou bastardi“. Ve formě tetování představuje jeden z nejrozšířenějších motivů v kriminálním prostředí a vězeňské komunitě. Tetování „ACAB“ se vyskytuje u představitelů různých nekonformních subkultur a zpravidla delikventních skupin, často protichůdného charakteru a složení. Tyto skupiny ovšem jednoznačně spojuje jejich zášť a nenávist vůči policii a pracovníkům bezpečnostních složek státu obecně. Nositele tohoto typu tetování je možné identifikovat mezi neonacisty, anarchisty a extremisty obecně, fotbalovými chuligány, členy motocyklových gangů, narkomany, gamblery, recidivisty, osobami páchající různorodou trestnou činností a dalšími osobami, jejichž aktivity mají převážně ilegální charakter.

### **Komunikační a dorozumivací prostředek**

Velká část symbolů užívaných kriminální subkulturou byla vytvořena a rozšířena za účelem utajení svých kriminálních aktivit, postupů, organizační struktury a hierarchie před pracovníky bezpečnostních složek, zejména policie a zpravodajských služeb. Neopominutelný význam má systém kódování a konspiračních opatření jako prostředek ochrany a obrany před aktivitami a výpady ze strany konkurenčních kriminálních skupin. Svůj specifický rozměr získala symbolická komunikace v prostředí věznic, kdy tento způsob dorozumívání byl a stále je jedinou možností, jak zakódovat různá poselství a zprávy před pracovníky a ostrahou věznic. Například jazyk cockney vznikl v kriminálním prostředí jako způsob utajení konverzace v hospodách a pivnicích v oblasti East Endu v Londýně. Na obdobné bázi vznikl znakový systém a jazyk *hoboes*<sup>3</sup> ve Spojených státech. Prostor věznic je obecně ideální platformou pro tvorbu a rozvoj kódového jazyka a specifické symboliky, která je poměrně striktně střežena a představuje součást tradic vězeňské subkultury. Nelze ovšem vyloučit, že tento jev může podléhat určitým dobovým obměnám a trendům v závislosti na generační obměně osob ve výkonu trestu odnětí svobody. Nicméně některé kategorie symbolů patří k notoriím, které tvoří nedílnou součást vězeňské subkultury. Zejména tetování pořízené ve věznicích, ale i v detenčních ústavech, výchovných zařízeních či dětských domovech je standardním identifikátorem i tradičním znamením, kterým se tyto osoby prokazují a dorozumívají. Komunikační funkce tetování je vlastně jednou z jeho nejpodstatnějších funkcí, jelikož vyobrazením určité značky na vlastním těle vysíláme do okolního prostředí určité signály, které si naše okolí automaticky nějak vykládá (Buchtová 2015).

### **Závěr**

Volba motivů tetování a jejich designu preferovaná v kriminálním prostředí nebo osobami ve výkonu trestu odnětí svobody se může měnit v čase a je ovlivněna řadou faktorů. Na tomto místě je třeba zdůraznit potřebu kontinuálního sledování této oblasti. V rámci globalizace a internacionalizace kriminálních aktivit zločineckých skupin dochází často k přejímání a nápodobě symbolů, které dominují v mnohdy zcela odlišných kulturně či teritoriálně vzdálených společenstvích. Charakter kriminálního tetování a obdobných tělesných

---

<sup>3</sup> Migranti, potulní dělníci a tuláci (v angličtině označováni jako *hoboes*, *sg*, *hobo*) tvořili specifickou subkulturou v 30. letech minulého století ve Spojených státech amerických. Byli proslulí zvláštním tajným jazykem – systémem značek psaných křídou, které si nechávali na nákladních vagoncích, rozcestnicích, ukazatelích, poštovních schránkách. Značky skrývaly důležité informace, mnohdy otázky holého přežití či vězení. Srovnej: LUNDE, 2012, s. 136 – 137)

modifikací ovlivňuje pronikání cizojazyčných kriminálních skupin na území České republiky, přičemž některé z nich jsou zde již plně etablovány. Novou a poměrně neprobádanou sféru a současně badatelskou výzvu představují kriminální fenomény přicházející do Evropy v souvislosti s migrační krizí a přílivem uprchlíků. Tato problematika je tudíž předmětem dalšího studia a zkoumání autorky.

Zájmem autorky je zjištění informace vhodným způsobem cestou pedagogické a lektorské činnosti, mimořádného vzdělávání a kurzů celoživotního vzdělávání poskytnout pracovníkům bezpečnostních složek s cílem zefektivnění jejich činnosti a zajištění jejich osobní bezpečnosti. Současně může zvýšené povědomí o této problematice působit preventivně jako prostředek předcházení konfliktním situacím nebo rizikovým událostem v profesním i osobním životě.

### **Zoznam bibliografických odkazov**

BECKER, U., 2007. *Slovník symbolů*. Praha: Portál. ISBN978-80-7367-284-3.

BUCHTOVÁ, B., 2009. *Tatuáž jako znakově významový systém v zrcadle kybersémiotiky. Část I. II.* [online]. [cit. 1.5.2015]. Dostupné z: <http://www.inflow.cz/tatuaz-jako-znakove-vyznamovy-system-v-zrcadle-kybersemiotiky-dil-1>

DLOUHÁ, O., 2012. Tetování v ruské kriminální subkultuře 1 [online]. [cit. 15.3.2015]. Dostupné z: [http://bezpecnostni-sbory.wbs.cz/clanky/1-2012/tetovani\\_cl1.pdf](http://bezpecnostni-sbory.wbs.cz/clanky/1-2012/tetovani_cl1.pdf)

GIBSON, C., 2010. *Symboly a jejich významy*. Praha: Slovart. ISBN 978-80-7391-370-0.

GOLDBERG, L., 2014. *Gang Tattoos: Signs of Belonging and the Transcience Stigma*. [online]. [cit. 24.4.2015]. Dostupné z: <http://www.linagoldberg.com/gangtattoos/>

HALL, D. K., 1997. *Prison tattoos*. USA: St. Martin's Griffin. ISBN 978-0-312-15195-0.

LUNDE, P., 2012. *Tajemství kódů*. Praha: Nakladatelství Svojtka & Co. ISBN 978-80-256-0978-1.

ROBINSON, W., 2015. *White supremacist cop killer with tattoos all over his face loses right to an attorney after continuously threatening them and saying they do not have the honor of being in his 'Aryan GOD presence'* [online]. [cit. 24.4.2015]. Dostupné z: <http://www.dailymail.co.uk/news/article-2924453/White-supremacist-cop-killer-tattoos-face-loses-right-attorney-continuously-threatening-saying-not-honor-Aryan-GOD-presence.html>

SIGNIER, J. F., 2015. *Tajné společnosti*. Praha: Fortuna Libri. ISBN 978-80-7321-303-9.

VALENTINE, B., 2000. *Gangs and their tatoos. Identifying Gangbangers on the Street and in Prison*. Boulder, Colorado: Paladin Press. ISBN 978-1-58160-099-5.

VEGRICHTOVÁ, B., 2013. *Extremismus a společnost*. Plzeň: Vydavatelství a nakladatelství Aleš Čeněk, ISBN 978-80-7380-427-5.

Ceskatelevize.cz., 2014. *Černá vlajka Islámského státu šíří strach i s posvátným textem*. [online]. [cit. 2.1.2014]. Dostupné z: <http://www.ceskatelevize.cz/ct24/svet/288614-cerna-vlajka-islamskeho-statu-siri-strach-i-s-posvatnym-textem/>

**pplk. Mgr. Barbora Vegrichová, Ph.D., MBA**

děkanka Fakulta bezpečnostně právní

Policejní akademie České republiky v Praze

[vegrichtova@polac.cz](mailto:vegrichtova@polac.cz)

# DIGITAL LITERACY AND ADAPTATION PROCESSES IN THE CONTEXT OF INFORMATION AND COMMUNICATION TECHNOLOGIES OF NEW MEDIA IN SLOVAKIA

Ivana Viteková

## Abstract

The present paper deals with the issues of transformation and modernization of the society in the context of the new - digital media. It discusses the gradual development of the concept of literacy; from the very beginning up to today's terminology form, which refers right to a digital perspective. The paper is complemented by research findings and data that accomplish the complex picture of digital skills of Slovak population, its adaptation to new trends in the field of information technology and social problems that they generate.

## Introduction

At the end of the last millennium our society encountered fundamental changes that resulted in, among other things, complete openness to global civilization trends and influences. One of them is definitely the technological progress (Polakevičová 2015). While the European Union imposes a strong pressure upon its member states in this respect, Slovakia, as a country, also stands against the civilization challenge to prepare for the transition to an information society and knowledge economy.

Especially, the preparedness of the population to use modern information and communication technologies (ICT) stands out as one of the important prerequisites. The ability to understand information and use it in various forms and from various sources, which relate mainly to information and communication technologies, can be described as digital literacy. The concept of digital literacy, constantly evolving, is significant and crucial for today's globalized era, solely, because of the ubiquitous technology, which is not only determinative in the everyday life of individuals, but also in terms of social, economic and political functioning of the whole society.

## Theoretical Background

### *Traditional literacy*

Literacy is a constantly evolving concept, which, at its denotation level, flexibly responds to rapidly changing nature of a variety of aspects, to which it is closely and essentially related. The origin of the actual term has its roots in the period of the invention of Gutenberg's printing press (circa 1440, Johannes Gutenberg), which is also often referred to as the first significant milestone in the history of literacy. The literacy itself, according to some authors, clearly relates not only to the ability to read and write texts (Arthur 2013) but, above all, to the capability to decode and reproduce the written and printed materials (Graff 1995). The invention of the printing press enabled the distribution of knowledge capital to common public, since the findings recorded in books were gradually getting to the lower and middle classes. Also the fact that copying texts was no longer dependent on manual rewriting by monks in monasteries, who previously represented one of the few literate groups, contributed to the strengthening of public mental independence from the church. Another natural consequence of using the press was the change in the actual process of learning, as a book was promoted and became a teaching tool and also the first mass-produced product. Therefore, it can be concluded that the printing press had largely contributed to the emergence not only of mass society but also of mass media themselves (Večeřa 2015).

### *Turnover to a new type of literacy*

A significant turnover and spreading of the overall concept of literacy occurred at the time when information and communication technologies had begun to penetrate into a society on a more intensive scale. There are many different approaches that specify literacy in relation to technologies, and, in principle, we can observe several mutual intersections in them. Definitions vary in the spectrum from tautological (Computer literacy is the ability to use computer.) to significantly ideological interpretations: "The term literacy is shorthand for cultural ideals as eclectic as economic development, personal fulfillment, and individual moral fortitude" (Tyner 1998, s. 17). The same degree of diversity we can also observe from the linguistic perspective of terminological variations, within which the literacy interacts. Bawden (2001), in his complex review, pointed at a number of different concepts related to literacy and information society that are present in literature:

- library literacy;
- media literacy;
- computer literacy (synonyms: information technology (IT) literacy, electronic literacy, electronic information literacy);
- information literacy;
- network literacy (synonyms: internet literacy, hyper-literacy);
- digital literacy (synonym: digital information literacy).

Although all kinds of literacy described above are closely linked with each other, to focus this paper, mainly three types are considered: media, computer and digital literacy. The media literacy, but certainly the literacy in general as well, is 'the ability to access, analyze, evaluate, and create messages in a variety of forms' (Aufderheide 1993; Chris & Potter 1998; Thoman&Jolls 2008). The access, analysis, evaluation, and content creation serve as four components, forming together the basis of the skill-based approach to the media literacy. The individual components are mutually supportive and complementary, while, as a result, they concurrently form a non-linear, dynamic process of learning (Livingstone 2004). The media literacy often occurs in connection with media education, which can even act as its synonym, sometimes. This fact, among other things, refers to the increasingly strong need to promote the idea that everyone should have the opportunity and right to be a media literate entity. The numerous benefits of media literacy, in various areas of life, are pointed out by Aufderheide (1993: 9): "The fundamental objective of media literacy is a critical relationship autonomy to all media. Emphases in media literacy training range widely, including informed citizenship, aesthetic appreciation and expression, social advocacy, self-esteem, and consumer competence".

The concept of computer literacy has its origin in the later 60s, whereas around the year 1980, this collocation was commonly used to describe the computer skills that were needed to use basic software available on personal computers at that time (Arthur 2013). As a result, computer literacy can be conceived as the ability to interact with a computer (Poynton 2005), while in the previously mentioned period it was essentially the usefulness of computers in learning process being stressed (Buckingham 2015). The definition by Tsai (2002), which sees the computer literacy as "basic knowledge, skills, and attitudes needed by all citizens to be able to deal with computer technology in their daily life" once again underscores the shift in the field of new information technologies, which have contributed to innovative changes in the manner we communicate, work, and search for information. During the 90s, with the accession of the World Wide Web, the popularity of the concept of information literacy has increased. It represented a superstructure in comparison with computer literacy, because it entailed the placement, assessment, organization and utilization of information via computers (Arthur 2013). Although, according to Bawden's (2011) classification of literacy, 'information

literacy' and 'information technology (IT) literacy' are two slightly different concepts, currently they tend to be semantically interchangeable, while the term information and communication technology (ICT) literacy, which again is a certain degree of extension of meaning, is becoming more and more popular.

While dealing with ICT, we move the focus of our attention to the concept of digital literacy. According to Lankshear and Knobel (2015) we can, in fact, distinguish two large groups of definitions of the digital literacy: conceptual definitions and standardized sets of operations intended to provide national and international normalizations of digital literacy. While conceptual definitions are trying set semantic delineations, standardized operationalizations represent certain effort to operationalize everything that involves digital literacy into practice; in terms of the standardization of specific tasks, performance, and demonstration of skills for the purpose of general adaptation. The digital literacy, as a comprehensive framework of specific diversified skills, is a real phenomenon within the social matrix, emerging from the development potential of digital technologies and information literacy. As already mentioned, different types of literacy may overlap, coexist as components of other types, or be superior. Based on several different studies by (Bawden 2008; Eisenberg 2008; Virkus 2003; Koprda 2016; Koprda&Kořková 2015), Javorský&Horváth (2014) state that the information literacy involves partial factors of default literacy (visual literacy, media literacy, network literacy, computer literacy), while their relationship is graphically represented in Figure 1.

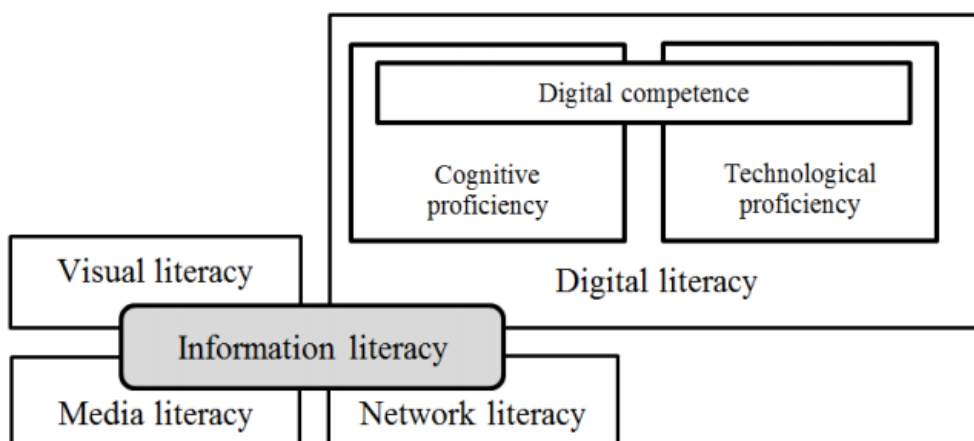

Figure 1 Literacies relations (Source: Javorský&Horváth 2014)

The quality of individual digital literacy manifests itself mainly through cognitive and technological knowledge. In general, it applies that the quality may concretely reflect itself on the level of the usage of digital technology, communication tools and networks, in order to gain access, to manage, integrate, assess, and create information so that functioning in an information society is secured (Educational Testing Service 2007).

## Research description

The research results presented in this paper form the output part of the project Digital Slovakia - research data for students, accomplished by Institute for Public Affairs (Inštitút pre verejnú otázku). Its primary objective was to provide representative empirical data on the basic attitude of the population to information and communication technologies. It means on the issues of population's adaptation to ICT, on the exploitation of and access to ICT, on the level and dynamics of digital literacy, or else the reflection of new trends in the field of informalization of society, such as the digital divide, cybercrime, social networks, IT education, and the labour market.



The data come from the representative sociological surveys within the long-term analytical monitoring project carried out in the years 2005, 2007, 2009, 2011, 2013, and 2015. The main research method was the representative quantitative research conducted on common Slovak population from the age of fourteen. The data were collected by implementing the methodology of face-to-face personal interviews of trained interviewers with respondents, based on a questionnaire. The survey sample group was selected by using quota sampling, whereas the basic sampling attributes were: gender, age, education, nationality, the size of municipality, and region in Slovakia. The additional sampling attributes were: employment (i.e. economic status) the sector of economy, household type, and the social status of the household. The collected data were processed and analysed using standard statistical methods and processes by means of professional software IBM SPSS.

## Research results

From the data matrix, we have selected several major partial findings for the purposes of our paper. The findings, by their nature, are the most representative observations on digital literacy, ICT and adaptation processes of the Slovak population.

### *Digital literacy indexes*

**Table 1** Hardware management

process \ year	2005 (N=1230)	2013 (N=1079)	
working with PC (desktop)	0,46	0,57	indexes of digital literacy
working with a laptop, tablet, smartphone	0,22	0,54	
printing documents on PC printer	0,43	0,54	
working with a scanner	0,27	0,46	
recording data on a portable medium	0,34	0,49	
installing PC hardware accessories	0,27	0,41	
transferring and copying data in (LAN) network	0,23	0,35	

(Source: Institute for Public Affairs 2016)

The data in Table 1 represent the comparison of digital literacy indexes for processes associated with hardware, thus the technical aspects of technologies. The most distinctive progress is the shift in the index case "working with a laptop, tablet, smartphone." In 2005, the index for that case was one of the lowest within all processes, whilst in 2013, we can observe a 2.5 times increase. This finding clearly relates to the fact that laptops, tablets, and smartphones had become accessible to a wider society and the interface had become much better arranged and user-friendly than it used to be several years ago. This is demonstrated by the presence of a relative amplitude of respondents who answered the question "To what extent do you feel comfortable working with your laptop or smartphone?". The respondents

rated their skills and abilities on a scale from 1 to 5, where 1 meant “I manage it very well” and 5 “I cannot manage it at all”. While in the year 2005, most respondents (57.3%) rated their skills in this respect with the option 5 “I cannot manage it at all”, in 2013, the highest number of interviewed respondents (29.7%) was in the category that marked option 1 “I manage it very well” (Institute for Public Affairs 2016).

**Table 2** Software management

process \ year	2005 (N=1230)	2013 (N=1079)	
working with a word processor	0,43	0,52	indexes of digital literacy
working with a spreadsheet	0,43	0,52	
working with a database software system	0,23	0,29	
working with a graphics editor	0,26	0,34	
working with a multimedia software	0,27	0,39	
working with a web browser	0,32	0,53	
installing software and setting of PC functions	0,26	0,38	

(Source: Institute for Public Affairs 2016)

The data in Table 2 represent the comparison of digital literacy indexes for processes associated with software, thus the program layout aspects of technologies. In this case, the digital literacy index for "working with a web browser" increased most significantly. It is understandable, as internet as a medium, channel, and tool still represents a platform that belongs to the most popular among users. Over the time, interacting with web browsers became a necessity, since the internet had started to penetrate various fields of everyday life and thus the user base had extended. This fact was also reflected in the respondents' answers to the question "To what extent do you feel comfortable working with any web browser?". The respondents rated their skills and abilities on a scale from 1 to 5, where 1 meant “I manage it very well” and 5 “I cannot manage it at all”. In 2005, the most numerous group of respondents (38.9%) was the one with an option 4 on the scale "I rather do not manage it." In 2013, on the contrary, it was the part of respondents (28.5%), with an option 1 “I manage it very well” as the most numerous one (Institute for Public Affairs 2016).

**Table 3** Handling information and e-services

process \ year	2005 (N=1230)	2013 (N=1079)	
registrating an access to information and services on internet	0,36	0,54	indexes of digital literacy
using internet banking	0,19	0,43	
purchasing goods or services via the internet	0,18	0,47	
searching for various information in LAN	0,20	0,33	
downloading and uploading files, data via the internet	0,28	0,45	

(Source: Institute for Public Affairs 2016)

The data in Table 3 represent the comparison of digital literacy indexes for processes associated with handling information and services in the internet environment. The index of digital literacy for "purchasing goods or services via the internet" increased most significantly. It is related to the character of the initial, rather skeptical approach, that was held by the majority of society in relation to purchases over the internet. However, that distrust of potential buyers was successfully mitigated by improving safety measures and components in various online shops. Regarding customers, the variety of offered goods and services plays an important role and undoubtedly also the factor of purchases available from the comfort of home. Better awareness, concerning this sphere, is also demonstrated by the answers to the question "To what extent do you manage buying goods or services via the Internet?". The respondents rated their skills and abilities on a scale from 1 to 5, where 1 meant "I manage it very well" and 5 "I cannot manage it at all". In 2005, the biggest number of respondents (61%) were those who responded with the option 5 "I cannot manage it at all", but in 2013, it was the group (27.8%) with an option 1 "I manage it very well", accounted for the largest proportion of respondents (Institute for Public Affairs 2016).

**Table 4** Ability of communication

process \ year	2005 (N=1230)	2013 (N=1079)	
sending and receiving e-mails	0,40	0,61	indexes of digital literacy
communication by means of chatting and video chatting	0,27	0,52	
texting and MMS sending from a mobile phone, smartphone	0,72	0,63	
internet telephony (VoIP)	0,19	0,51	
communication in discussion groups, forums, fan clubs	0,25	0,43	

(Source: Institute for Public Affairs 2016)

The data in Table 4 show the comparison of digital literacy indexes for activities associated with technologically mediated communication processes. The shift in the index case "Internet telephony" represents the most significant progress. This activity has become a relatively conventional part of user interface not only due to programmes that were primarily created for the purpose of internet telephony (Skype), but also due to the fact that, for example, social networks (Facebook), or clients, primarily designed to manage email communication (Gmail), have gradually begun to provide this feature. This fact has also been confirmed while asking the question "To what extent do you manage Internet telephony?". The respondents rated their skills and abilities on a scale from 1 to 5, where 1 meant "I manage it very well" and 5 "I cannot manage it at all". Whereas in the year 2005, the most numerous were the respondents (56.9%) who rated that skill on a scale with the option 5 "I cannot manage it at all", in 2013, by contrast, the majority of respondents (34%) were those with an option 1 "I manage it very well" (Institute for Public Affairs 2016). Speaking about communication skills, it is necessary to point out one more interesting fact. In the activity "texting and sending MMS messages from a mobile phone, smartphone", the decreasing tendency in the terms of index change became apparent for the first time. This relates to the expelling of text communication via conventional mobile networks by the wide availability of the Internet.

### ***Adaptation processes and the importance of ICT***

From the perspective of adaptation processes the respondents were asked "How do you adapt to and learn to manage modern information and communication technology (i.e. computers, internet, electronic mail, electronic banking, etc.)?". In 2005, most respondents (34.4%) within the research group (N = 1230) responded that it "did not concern" them because they had not been learning to manage modern information and communication technology at all. The reverse occurred also in this case, as in 2015, the most numerous group (38.6%) within the research group (N = 1083) was the one where respondents answered the same question with the option "rather easily" (Institute for Public Affairs 2016). A similar trend was also confirmed while examining the significance of ICT in people's lives. They were asked to express the importance of modern technology in their lives. The research results from the year 2005 (N = 1230) and also from 2015 (N = 1083) confirmed that most respondents perceive modern technology as "rather important", while the only shift in that case was a slight increase of the category that advocated that view, from 32.9% to 38.3% (Institute for Public Affairs 2016).

### **Conclusion**

Partial results of the research, presented in this paper, showed that, in Slovakia, the level of literacy has a slightly rising trend. It was confirmed that the initial reactions, associated with scepticism or concerns about the inability to understand and master new technologies, can be removed within a decade. However, it probably cannot be proclaimed that the acquiring of digital literacy in Slovakia is at sufficient level to fulfil the goals set by a number of European Union documents or that Slovakia match the trends noticeable in the field of digital literacy in the other EU countries (Polakevičová&Lincényi 2015). One of the reasons is the lack of motivation of individual groups and the society, on which the future spreading of digital literacy depends. Even nowadays, we can still notice how the concept of literacy is constantly developing and growing with new possibilities for tackling the mentioned issues. Unquestionably, it is influenced by new forms of technology, digital, information, and communication tools continuously emerging and changing anything that

would be perceived as traditional. Therefore, it is important to encourage broad layers of the population to be willing to demonstrate their digital literacy and not to leave the adaptation processes, in all their complexity, only on the shoulders of individuals.

### List of references

- AUFDERHEIDE, P. (ed.). 1993. *Media literacy: A report of the national leadership conference on media literacy*. Aspen: Aspen Institute. 44 p. ISBN-0-89843-137-9.
- ARTHUR, S.C.M., 2013. Digital Literacy in a Global Context. In *Worldwide Commonalities and Challenges in Information Literacy Research and Practice*. Switzerland: Springer International Publishing. pp. 141-147. ISBN 978-3-319-03918-3.
- BAWDEN, D., 2001. Information and digital literacies: a review of concepts. In *Journal of documentation*, 57(2), pp. 218-259. ISSN 0022-0418.
- BAWDEN, D., 2008. Origins and Concepts of Digital Literacy. In *Digital Literacies. Concepts, Policies and Practicies*. New York: Peter Lang Publishing, Inc. pp. 17-33. ISBN 978-1-4331-0168-7.
- BUCKINGHAM, D., 2015. Defining digital literacy – What do young people need to know about digital media?. In *Nordic Journal of Digital Literacy*, 9(1), pp. 21-35. ISSN 1891-943X.
- Educational Testing Service. 2007. *Digital Transformation. A Framework for ICT Literacy*. [online] [retrieved at 2016/05/01] Available at: [http://www.ets.org/Media/Tests/Information\\_and\\_Communication\\_Technology\\_Literacy/ictreport.pdf](http://www.ets.org/Media/Tests/Information_and_Communication_Technology_Literacy/ictreport.pdf)
- EISENBERG, M.B., 2008. Information literacy: Essential skills for the information age. In *DESIDOC Journal of Library & Information Technology*, 28(2), pp. 39-47. ISSN 0976-4658.
- GRAFF, H.J., 1995. *The labyrinths of literacy: Reflections on literacy past and present*. Pittsburgh: University of Pittsburgh Press. ISBN 978-0-822-95562-7.
- CHRIST, W.G., W.J., POTTER, 1998. Media literacy, media education, and the academy. In *Journal of Communication*, 48(1), pp. 5-15. ISSN 1460-2466.
- JAVORSKÝ, S., R. HORVÁTH, 2014. Phenomenon of Digital Literacy in Scope of European Cross-curricular Comparison. In *Procedia-Social and Behavioral Sciences*, 143(1), pp. 769-777. ISSN 1877-0428.
- KOPRDA, T. 2016. Visual communication of socially oriented events with religious themes. In *European Journal of Science and Theology*, 12(2), pp. 223-235. ISSN 1841-0464.
- KOPRDA, T., M. KOŠKOVÁ, 2015. *Vizuálna komunikácia v marketingovom prostredí*. Nitra: UKF. ISBN 978-80-558-0895-6.
- LANKSHEAR, C., M. KNOBEL, 2015. Digital Literacy and Digital Literacies: Policy, Pedagogy and Research Considerations for Education. In *Nordic Journal of Digital Literacy*, 9(1), pp. 8-20. ISSN 1891-943X.
- LIVINGSTONE, S., 2004. Media Literacy and the Challenge of New Information and Communication Technologies. In *The Communication Review*, 7(1), pp. 3-14. ISSN 1547-7487.
- POLAKEVIČOVÁ, I., 2015. *Aplikácia transakčnej analýzy do oblasti marketingovej komunikácie*. Nitra: UKF. ISBN 978-80-558-0892-5.

- POLAKEVIČOVÁ, I., M. LINCÉNYI, 2015. Implementacion of Media Education in Europe – Comparison between Media Education in Different Counties in Western and Central Europe. In *Inter Naciones*, 4(10), pp. 87-102. ISSN 2007-9680.
- POYNTON, T.A., 2005. Computer literacy across the lifespan: a review with implications for educators. In *Computers in Human Behavior*, 21(6), pp. 861-872. ISSN 0747-5632.
- THOMAN, E., T. JOLLS, 2008. *Literacy for the 21st Century: An Overview & Orientation Guide to Media Literacy Education*. Malibu, CA: Center for Media Literacy. ISBN 978-1-879419-00-1.
- TSAI, M. J., 2002. Do male students often perform better than female students when learning computers?: A study of taiwanese eighth graders' computer education through strategic and cooperative learning. In *Journal of Educational Computing Research*, 2002, 26(1), pp. 67-85. ISSN 0735-6331.
- TYNER, K., 1998. *Literacy in a digital world*. Mahwah, New Jersey: Lawrence Erlbaum Associates. ISBN 978-1-135-69085-4.
- VEČEŘA, P., 2015. *Úvod do dějin tištěných médií*. Praha: Grada. ISBN 978-80-247-4178-9.
- VELŠIČ, M., 2016. *Digitálne Slovensko - výskumné dáta pre študentov*. Elektronická dátová matica. Bratislava: Inštitút pre verejné otázky. [*Digital Slovakia – research data for students*. Electronic data matrix. Bratislava: Institute for Public Affairs.]
- VIRKUS, S., 2003. Information literacy in Europe: a literature review. In *Information Research*, 8(4). ISSN 1368-1613. [online] [retrieved at 2016/05/01]. Available at: <http://informationr.net/ir/8-4/paper159.html>

**Mgr. et Mgr. Ivana Viteková**

University Of Constantine The Philosopher in Nitra  
Faculty of Arts  
Department of Mass Media Communication and Advertisement  
Dražovská 4, Nitra  
ivana.vitekova@ukf.sk

# NOVÉ PODOBY ŽURNALISTIKY V ÉRE INTERNETU

Ján Višňovský

## Abstract

During the last decades we have witnessed the rapid informatization of the society – both in the public sectors and private life. The Internet is currently one of the most significant tool for accessing and disseminating various media contents, journalistic products being no exception. This fact also leads us to the conclusion that not only academic sphere but also the general public are interested in the ways journalism is being transformed in the context of new media. Another key issue is to determine how these changes and transformations are perceived by the media recipients. The daily press, as a specific segment of journalism, is probably the kind of journalistic production that is most influenced by ongoing decrease in numbers of regular readers. The given situation results from many different factors – however, many journalism theorists as well as professional journalists claim that the decreasing amount of regular newspaper readers is widely associated with ever-changing information needs of the recipients, loss of newspaper readership habits, and increased competition represented by products of online journalism. News websites and digital applications have quickly established their position within the most prominent and important information sources; they are especially popular with younger and middle-aged generations that tend to prefer reading online newspapers. Thanks to the wide availability of the Internet and other portable communication technologies such as smartphones, tablets, and notebooks, the journalistic contents are able to address their readers much more easily. Moreover, these digital technologies make the process of reading newspapers a lot more convenient since they do not tend to use only the traditional online environment but rather work with specific applications which arrange the information and news in order to make it easily accessible and comfortably readable. Online newspapers have become multi-media and today use many different interactive elements. The goal of this paper is to define contemporary forms of journalism in the era of the Internet, especially journalism on social networks and mobile applications.

## Úvod

Vo všeobecnosti sa dá povedať, že tradičná tlačaná žurnalistika a tá onlinová spolu koexistujú už takmer dvadsať rokov. Toto obdobie v mnohom poznačili pesimistické vízie vydavateľov tlače, ktorí v dôsledku vstupu novín na web predpovedali postupný pokles čitateľov printových médií, ba dokonca zánik novín ako taký. Vydavatelia tak pristupovali k mnohým krokom, ktoré spájala snaha zachovať si čitateľskú základňu aspoň na doterajšej úrovni. Ani súčasná situácia nenaznačuje, že by sa v blízkej budúcnosti mala situácia radikálne zmeniť. Skôr možno očakávať (aspoň v našich podmienkach) postupný pokles predajnosti denníkov. Naopak, niektoré periodiká v Spojených štátoch amerických, kde sa zrodila moderná žurnalistika, v krajinách Ázie a severnej Afriky, postupne zvyšujú svoje náklady. Pozícia spravodajských portálov ako informačných zdrojov sa bude zrejme ešte viac posilňovať. Taktiež bude expandovať rozvoj žurnalistiky v oblasti nových webových a mobilných aplikácií. Novinárstvo taktiež preniklo na miesta, kde používatelia trávajú značné množstvo času. Ide napríklad o sociálne siete. V neposlednom rade sa onlinové médiá podpísali aj pod vznik občianskej žurnalistiky (Radošinská 2015). Napriek tomu, že v súčasnosti neexistuje všeobecný konsenzus o tom, ako internet zmenil novinárstvo, teoretici ani praktici žurnalistiky nepochybujú, že sú svedkami mnohých jej premien. Rýchlosť, s akou sa však dejú, je často dôvodom, prečo sa s ňou ťažko vyrovnáva nielen žurnalistická prax, ale aj teória novinárstva. Bez ohľadu na skutočnosť, či sú novinárske celky (a aj novinárske prejavy – jednotlivosti) dostupné v tlačenej alebo onlinovej podobe, rozhodujúcim faktorom

ich účinného pôsobenia je vzbudenie pozornosti recipienta a jej udržanie (Višňovský 2015). Na druhej strane pozornosť, ktorú recipienti jednotlivým médiám a obsahom venujú, sa zohľadňuje v ekonomických kategóriách, a to predovšetkým v cene inzercie. Možno tak hovoriť o akejsi dualite mediálneho trhu. Ten pozostáva zo spotrebiteľského trhu (kde sa produkty ponúkajú zákazníkom) a reklamného trhu, v ktorom sa zadávateľom reklamy predáva reklamný priestor (Mendelová 2015). Rozšírenie internetu a technologické vylepšenia mobilných telefónov zároveň umožnili, aby sa aj ich bežní používatelia podieľali na vzniku spravodajstva. Jedným z prvých médií, ktoré začalo uverejňovať fotografie a videá od čitateľov, bol portál britských novín *The Guardian*. V súčasnosti sa s touto možnosťou stretávame aj u slovenských médií, a to predovšetkým v televíziách (Som reportér, Tip od Váš a pod.).

### **Žurnalistika na sociálnych sieťach**

Aj keď sa pojem „sociálna sieť“ dostal do širšieho povedomia predovšetkým v súvislosti s internetovou komunikáciou na začiatku tretieho milénia, spoločenské vedy ako sociológia, antropológia alebo psychológia ho poznajú už pomerne dlho. V ich kontexte sa termín používa na označenie množiny sociálnych subjektov prepojených jedným alebo viacerými špecifickými druhmi vzájomnej závislosti, ako napr. príbuzenstvo, výmena, obchod a pod. Slovenská verzia onlinovej encyklopédie *Wikipédia* charakterizuje sociálnu sieť ako „webovú stránku určenú na nadväzovanie a udržiavanie kontaktov medzi ľuďmi. Sociálne siete môžu byť orientované súkromne alebo pracovne. Každý používateľ si vytvorí vlastný profil, v ktorom napíše o sebe základné informácie. Na základe týchto informácií sa nadväzujú vzťahy medzi používateľmi, ktorí sa spájajú do skupín. Vzájomnými prepojeniami používateľov a skupín vzniká sieť vzťahov...“ (Wikipédia 2016). Európska agentúra pre informačnú a sieťovú bezpečnosť považuje za sociálnu sieť onlinovú komunitu, ktorá pomocou vytvoreného profilu umožňuje používateľom stretávať ďalších členov siete, komunikovať s nimi, zostať s nimi v kontakte a zdieľať s nimi obrázky a videá v rámci spoločného priestoru (Enisa 2010).

Rozvoj sociálnych sietí podnietili technologické zlepšenia a nástup webu 2.0. Ten umožnil používateľom vytvárať vlastný obsah (angl. user-generated content), vďaka čomu sa stal mimoriadne atraktívnym aj z pohľadu podnikateľských aktivít. V súčasnosti existuje široké spektrum sociálnych sietí združujúcich ich používateľov na základe rozličných platforiem. Spravidla možno hovoriť o univerzálnych sociálnych sieťach, ktoré nemajú konkrétne tematické (obsahové) zameranie a slúžia na komunikáciu medzi používateľmi. K takým typom patria Facebook, Google+, Twitter, Pokec a pod. Popri nich existujú aj špecializované siete, ktorých používateľov spájajú spoločné témy a záujmy. Napríklad sieť LinkedIn sa zameriava na oblasť ľudských zdrojov, podnikania a obchodu. Inštitút pre verejné otázky realizoval ešte v roku 2011 výskum týkajúci sa využívania sociálnych sietí, aktivít na nich a úrovne digitálnej gramotnosti ich používateľov, a to na vzorke 1135 respondentov. Najvyššie percento používateľov sociálnych sietí bolo vo vekovej kategórii 14 až 24 rokov (viac ako 90 % respondentov), v kategórii medzi 45 a 54 rokov už len 45 %. Len 8 % seniorov uviedlo, že používajú sociálne siete. Isté úlohy zohrávajú aj geografické a socioekonomické rozdiely. Viac používateľov sociálnych sietí žilo v meste ako na dedine. Z hľadiska ich ekonomickej aktivity išlo predovšetkým o študentov (90 %), duševne pracujúcich ľudí (75 %), podnikateľov a ženy na materskej dovolenke (Velšic 2012). Podľa výsledkov o používaní sociálnych sietí na Slovensku z októbra 2014 má Facebook 2 200 000 používateľov, z toho 1 160 000 žien, pričom až 2/3 sú vo vekovej kategórii mladšej ako 35 rokov. Sociálne médiá ako Facebook a Instagram sú teda neoddeliteľnou a podstatnou súčasťou života mladej generácie, kde ich penetrácia dosahuje takmer 100 % (Effectix 2014). Celková internetová populácia v súčasnosti predstavuje takmer 3 500 000 používateľov, pričom až polovica z nich je vo veku 20 až 39 rokov (online.aimonitor.sk 2015).



Okrem profilov individuálnych používateľov sú súčasťou sociálnych sietí aj kontá súkromných a verejných podnikov, firiem a inštitúcií, napr. vysokých škôl. Tie ich využívajú predovšetkým ako nástroj externej a internej komunikácie, pričom prostredníctvom nich informujú používateľov o svojej činnosti, aktivitách, prípadne produktoch a službách. Výnimkou nie sú ani tradičné médiá – noviny a časopisy, rozhlasové a televízne stanice. Denník *Sme* má od roku 2008 na sociálnej sieti Facebook vytvorené konto, na ktorom pravidelne zverejňuje odkazy na najzaujímavejšie témy publikované na webe *www.sme.sk*, resp. v tlačených novinách. Keďže ide o interaktívne médium, umožňuje používateľom hodnotenie príspevkov, a to prostredníctvom funkcie „like“ (v preklade „páči sa mi to“), ich zdieľanie a publikovanie na súkromných profiloch. V súčasnosti má konto *Sme* viac ako 93 000 odoberateľov (Sme 2016). Pre porovnanie – konto *Pravdy* „sa páči“ viac ako 42 000 používateľom (Pravda 2016). Skutočnosť, že sociálne médiá možno považovať za nástroj interakcie medzi redakciou a recipientmi, potvrdil aj výskum realizovaný medzi dvadsiatimi profesionálnymi novinármi. Ukázalo sa, že tradičné formy spätnej väzby ako listy, prípadne telefonáty redakcii nahradili SMS správy, e-maily a reakcie prostredníctvom sietí Facebook a Twitter. Používanie sociálnych médií taktiež pozitívne vplyva na kvalitu publikovaných príspevkov, ktoré sú pod drobnohľadom verejnosti. Ide predovšetkým o rozvíjanie novinárskeho štýlu a vychádzanie v ústrety čitateľovi, napr. tvorbou pútavých titulkov, kratších viet, medzituliek a pod. Aj naďalej však zostáva mimoriadne dôležitá pridaná hodnota publikovaných správ vo vzťahu k čitateľovi, ktorá ovplyvňuje, či sa príspevok stane predmetom diskusie alebo nie (Murár 2014). Niektorí z respondentov hodnotili ako prelomový bod v informovaní a žurnalistike ako takej udalosti z 11. septembra 2001, keď teroristi zo skupiny Al-Kaida zaútočili na budovy Svetového obchodného centra v New Yorku. Napokon, šéf onlinového portálu *www.guardian.co.uk* A. Pilhover považuje ignorovanie komentárov a príspevkov čitateľov webu ako istú formu interakcie medzi ním a redakciou za jednu z najväčších chýb súčasnej praxe: „Som presvedčený, že digitálne novinárstvo by malo byť konverzáciou s čitateľmi. Toto je jedna z oblastí, ktoré tradičné redakcie ignorujú. Mnohé weby vymazávajú komentáre a vzdávajú sa od komunity čitateľov, čo je monumentálna chyba. (...) Čitatelia potrebujú a zaslúžia si mať svoj hlas“ (McNally 2015). Virtuálne prostredie vytvárané sociálnymi médiami sa vyznačuje aj istými špecifikami pokiaľ ide o správanie sa ľudí na nich a aktivity, ktoré na sociálnych sieťach realizujú. P. A. Albinsson a B. Y. Perera upozornili na markantnú transformáciu správania sa spotrebiteľa (konzumenta) v onlinovom priestore: „Nielen že je tu prostredníctvom kliknutia jedného prsta dostupné obrovské množstvo informácií, možno s nimi ďalej pracovať – posielat' ich e-mailom a zdieľať videá. Avšak s príchodom funkcií „zdieľať“ a „sledovať“ sa správanie sa spotrebiteľa stalo oveľa menej nákladným z hľadiska zdrojov, a to predovšetkým času, peňazí a myslenia.“ (Albinsson a Perera 2012) Tieto skutočnosti musia zohľadňovať predovšetkým firmy predávajúce svoje produkty prostredníctvom sociálnych sietí, ako aj tí, ktorých obsah sa významne rozširuje prostredníctvom zdieľania. Do tejto kategórie patria aj kontá tradičných médií na sociálnych sieťach. Je nepochybné, že nové médiá a komunikačné zariadenia využívajúce internet transformujú tradičný model novinárstva, ktorý sa spájal predovšetkým s tlačenými novinami, prípadne informáciami šírenými prostredníctvom rozhlasu alebo televízie. Evolúcia médií a predovšetkým technológií, ktoré využívajú, sa v nemalej miere podieľa na vzniku nových foriem usporiadania obsahu, ako aj jeho šírenia. Dnes nie je ničím výnimočným, že používateľ sociálnej siete sa dozvie najdôležitejšie informácie o dani doma aj v zahraničí bez toho, aby navštívil spravodajský server.

### **Aplikácie v mobilných telefónoch**

Jednou z prvých služieb, ktoré začali redakcie ponúkať, bola možnosť čítať ich obsah prostredníctvom mobilného telefónu. Obsah sa vyznačoval tým, že ho redakcia usporiadala prehľadne do jednotlivých sekcií, aby sa dal pohodlne čítať aj na malom displeji. Postupom

času sa však displeje mobilných telefónov zväčšovali, čo si vyžiadalo modifikáciu poskytovaných služieb. Spolu s príchodom smartfónov redakcie vytvorili aplikácie určené na pohodlné a efektívne využívanie spravodajských portálov. Tieto technológie sa vyznačujú tým, že je možné z veľkej časti prispôbiť ich obsah požiadavkám a preferenciám používateľa. Tieto aplikácie zvyčajne podporujú iPhone, telefóny využívajúce operačný systém Android, telefóny Samsung so systémom bada alebo tiež Windows Phone. Aplikácia okrem iného využíva QR kód. Ide o dvojrozmerný čiarový kód, ktorý vyvinula japonská spoločnosť Denso-Wave v roku 1994. Skratka „QR“ znamená Quick Response, v preklade „rýchla reakcia“. Výhodou je možnosť nastavenia si druhov správ, o ktoré má čitateľ záujem. Možno konštatovať, že mobilné zariadenia dnes disponujú kvalitnou obrazovkou s vysokým rozlíšením, čo čitateľovi zachováva istý komfort pri čítaní. Napríklad aplikácia denníka *Sme* pre iPhone poskytuje takéto služby a funkcie:

1. informácie zoradené v sekciách Hlavné, Najnovšie, Najčítanejšie, Videá a iné,
2. najpopulárnejšie správy zo sekcií Zahraničie, Svet, Ekonomika, Kultúra, Šport a iné,
3. články, videá, diskusie priamo vo vašom mobile,
4. „push“ notifikácie pre veľmi dôležité správy,
5. možnosť odložiť si zaujímavé články a prečítať neskôr,
6. prepojenie s kontom používateľa na sociálnej sieti Facebook,
7. možnosť hodnotiť mobilnú aplikáciu a iné. (*Sme.sk* pre iPhone 2016)

V rámci optimalizácie pre potreby čitateľa umožňuje aplikácia individuálne prispôbiť veľkosť písma. Rovnako usporadúva obsahy z hľadiska čítanosti (4 hodiny, 24 hodín, 3 dni a 7 dní). V prípade predplatného za 4.99 € mesačne získa používateľ neobmedzený prístup k jej obsahu bez zobrazovania reklamy (*Sme.sk* pre iPhone 2016). Kým aplikácie pre mobilné telefóny a tablety dnes nie sú ničím výnimočným, na poli špecifických segmentov, akými sú vedecká a odborná tlač, sa s takýmito inováciami stretávame pomerne ojedinele. Výnimkou je odborné periodikum *Communication Today*, ktoré vydáva Fakulta masmediálnej komunikácie UCM v Trnave. Jeho šéfredaktor M. Solík v súvislosti so zavedením aplikácie v roku 2013 konštatoval: „*Sme* prvým vedeckým časopisom na Slovensku a v Čechách, ktorý je digitálne publikovaný na „tablete“ ako takom. Hneď v prvý deň umiestnenia do App Store sme dosiahli presne 30 stiahnutí. Naše očakávania boli oveľa skromnejšie, pretože si uvedomujeme, že ako vedecký časopis máme oveľa menšiu cieľovú skupinu ako ktorýkoľvek lifestyleový časopis“ (Solík 2012). V súčasnosti má aplikácia viac ako 1500 unikátnych používateľov a je jediná svoju druhu medzi vedeckými časopismi v stredoeurópskom priestore. Vo februári 2011 predstavila firma News Corporation mediálneho magnáta R. Murdocha prvý denník vytvorený výlučne pre tablet – *The Daily*. Elektronické noviny chceli konkurovať tým tlačeným predovšetkým ich cenou, a to 40 dolárov za celoročné predplatné. Projekt *The Daily* sa však v praxi neosvedčil a noviny ku koncu roka 2012 zanikli. Podľa mediálneho analytika T. Czwitkovicsa možno za hlavné dôvody neúspechu *The Daily* považovať predovšetkým:

1. príliš skoré uvedenie takéhoto produktu na trhu, keďže v tom čase bolo na svete predaných približne 15 miliónov kusov iPadov, avšak noviny boli určené výlučne pre americký trh,
2. novosť značky, bez predchádzajúcej tradície,
3. zmena čitateľských návykov,
4. negatívne hodnotenie zo strany čitateľov (Czwitkovics 2012).

## **Agregátory správ**

V roku 2011 spustila firma OMD Czech projekt *Chytré noviny* – elektronické noviny určené pre platformy ako telefóny, smartfóny a tablety. Išlo o elektronický sociálny agregátor správ. Ich prednosťou bolo, že čitateľ si definovaním svojej roly (manažér, športový fanúšik, vedátor, moderné dievča, študent, praktická žena) sám zvolil výsek spoločenského diania, resp. tém, o ktorých chce byť informovaný. V súčasnosti však táto služba už nie je dostupná.

Ďalším, na Slovensku v istých ohľadoch výnimočným spravodajským serverom (pokiaľ ide o jeho obsah), je web *www.dobrenoviny.sk*. Vznik portálu vychádzal z výsledkov onlinej petície, ktorá požadovala, aby médiá prinášali vo svojom spravodajstve väčší podiel pozitívnych informácií. Podľa iniciátorov petícia „reagovala na súčasný trend, kedy v spravodajstve dostávajú čoraz väčší priestor vraždy, násilie, vojny a zlo a naopak informácie o úspechoch našich športovcov, umelcov, vedcov, podnikateľov, nadaných detí i bežných ľudí sa dostávajú na okraj záujmu. Verejnosť sa vyslovila za myšlienku, že sme ľudské bytosti, ktoré sa nemienia zabávať na nešťastí iných“ (*www.dobrenoviny.sk* 2016). Spravodajský portál sa teda výlučne zameriava na pozitívne informácie z domáceho, ale aj zahraničného diania. Ich majiteľom a prevádzkovateľom je spoločnosť A1.media. Na stránke Dobrých novín sa uvádza, že redakciu tvoria profesionálni aj amatérski novinári. „Priestor u nás majú aj občianske iniciatívy a mimovládne organizácie, ktoré chcú verejnosť formou tlačových správ informovať o svojich aktivitách. Na stránkach portálu sa objavuje aj profesionálne agentúrne spravodajstvo, z ktorého redakcia selektuje najmä pozitívne informácie. Naopak, informácie o ľudskom nešťastí a tragédiách nemajú na stránkach portálu žiaden priestor – tieto informácie prenechávame bulvárnym médiám“ (*www.dobrenoviny.sk* 2016). Stránka taktiež ponúka možnosť pravidelného odberu správ prostredníctvom e-mailu ako aj sledovanie ich konta na sociálnej sieti Facebook.

## **Záver**

Sme svedkami toho, že evolúcia médií sa vo veľkej miere podpisuje na smerovaní a vývoji novinárskeho priemyslu v celosvetovom meradle. Ukazovatele vývoja trhu s periodickou tlačou v globálnej perspektíve, a to predovšetkým výška nákladov novín a objem inzercie, dávajú tušiť, že avizované scenáre, podľa ktorých tradičné noviny zaniknú, sa nenaplnia, aj keď zrejme treba akceptovať skutočnosť, že výsostné postavenie novín, ktoré trvalo štyri storočia, sa definitívne skončilo. Napriek tomu, že situácia v európskych krajinách sa v tomto smere zhoršuje, naopak, niektoré východoázijské krajiny vykazujú (aj keď zatiaľ len malý) nárast nákladov novín. Taktiež rastie počet ľudí, ktorí čítajú onlinové noviny v ich rôznych podobách, čo odráža skutočnosť, že podiel pripojenia na internet, ako aj využívania nových technológií, sa neustále zvyšuje. Popri technických a technologických aspektoch však treba myslieť na čitateľov, ktorým sú finálne produkty určené. Kým tradičné noviny dnes číta predovšetkým stredná a staršia generácia, tí mladší si ich prezerajú na obrazovkách mobilných telefónov alebo tabletov, prípadne sledujú kontá médií na sociálnych sieťach. Aj tieto skutočnosti budú musieť moderné – či už tlačené alebo onlinové – noviny zohľadniť, ak sa budú chcieť udržať na trhu.

*Štúdia je čiastkovým výstupom projektu VEGA 1/0611/16 Multiplatformové koncepty žurnalistiky v kontexte vývoja digitálnych technológií v mediálnom prostredí na Slovensku.*

## **Zoznam bibliografických odkazov**

AIM Monitor, 2016. *AIM Monitor* [online]. 2016 [cit. 2016-04-22]. Dostupné z: <http://online.aimmonitor.sk/>

ALBINSSON, P. A. a PERERA, B. Y., 2012. Consumer Activism Throught Social Media. In: *Online Consumer Behavior. Carrots Versus Sticks*. New York-London: Routledge, s. 101-131. ISBN 978-1-848-969-8.

CZWITKOVICS, T., 2012. *Prečo sa strýko Murdoch sekol na iPade*. [online]. 2012 [cit. 2016-03-18]. Dostupné z: <http://medialne.etrend.sk/televizia-clanky/medialne-7-stryko-murdoch-sa-sekol-na-ipade.html>

- DOBŘÉ NOVINY, 2016. *Dobré noviny* [online]. [cit. 2016-04-14]. Dostupné z: <http://www.dobrenoviny.sk/o-nas>
- EFFECTIX, 2014. *Effectix* [online]. 2016 [cit. 2016-04-22]. Dostupné z: <http://www.effectix.com/sk/>
- ENISA, 2010. *ENISA* [online]. [cit. 2016-04-15]. Dostupné z: <http://www.enisa.europa.eu/publications/archive/onlineasithappens>
- McNALLY, P., 2015. *Guardian digital chief: Killing off comments 'a monumental mistake'*. [online]. 2015 [cit. 2016-04-22]. Dostupné z: <https://www.journalism.co.uk/news/guardian-digital-chief-killing-off-comments-a-monumental-mistake-/s2/a564004/>
- MENDELOVÁ, D., 2015. Inovácie v mediálnom prostredí. In: *Otázky médií dnešní doby*. Ostrava: Anagram, s. 81-105. ISBN 978-80-7342-282-0.
- MURÁR, P., 2014. Social Media Audience's Influence on Journalism. *European Journal of Science and Theology*. 10(1), s. 185 – 193. ISSN 1841-0464.
- PRAVDA, 2016. *Pravda* [online]. 2016 [cit. 2016-04-22]. Dostupné z: <https://www.facebook.com/pravda.dennik/?fref=ts>
- RADOŠINSKÁ, J., 2015. Alternatívna, teda v širokom zmysle iná ako mainstreamová tlač. In: *Teoreticko-historické aspekty typológie moderných britských novín*. Trnava: FMK UCM v Trnave, s. 141-184. ISBN 978-80-8105-732-8.
- SME, 2016. *Sme* [online]. 2016 [cit. 2016-04-22]. Dostupné z: <https://www.facebook.com/sme.sk/?fref=ts>
- SME.SK PRE IPHONE, 2016. *Sme.sk pre iPhone* [online]. 2016 [cit. 2016-04-20]. Dostupné z: <https://itunes.apple.com/us/app/sme-sk/id409126327?mt=8&ls=1>
- SOLÍK, M., 2012. *iToday*. In: *Inovácie a vedomostná spoločnosť/digitálny marketing - udržateľný rasta návrat investícií*. Trnava : FMK UCM v Trnave, s. 90-98. ISBN 978-80-8105-454-9.
- SOLÍK, M. a MINÁRIKOVÁ, J., 2014. Sociálne uznanie v globálnom priestore: možnosti a limity mediálnej reflexie. *Communication Today*, 5(1), s. 21 – 31. ISSN 1338-130X.
- VELŠIC, M., 2012. *Sociálne siete na Slovensku* [online]. Bratislava: IVO [cit. 2016-03-15]. Dostupné z: <http://www.scribd.com/doc/86332262/Socialne-siete-na-Slovensku#scribd>
- VIŠŇOVSKÝ, J., 2015. *Aktuálne otázky teórie a praxe žurnalistiky v ére internetu*. Trnava: FMK UCM v Trnave. ISBN 978-80-8105-742-7.
- WIKIPÉDIA, 2016. *Heslo sociálna sieť* [online]. 2016 [cit. 2016-04-19]. Dostupné z: [http://sk.wikipedia.org/wiki/Soci%C3%A1lna\\_sie%C5%A5\\_%28internet%29](http://sk.wikipedia.org/wiki/Soci%C3%A1lna_sie%C5%A5_%28internet%29)

**doc. PhDr. Ján Višňovský, PhD.**

Univerzita sv. Cyrila a Metoda v Trnave, Fakulta masmediálnej komunikácie  
Katedra masmediálnej komunikácie  
Námestie J. Herdu 2, 917 01 Trnava  
[jan.visnovsky@ucm.sk](mailto:jan.visnovsky@ucm.sk), [visnovsky.jv@gmail.com](mailto:visnovsky.jv@gmail.com)

## LINGUISTIC PICTURE OF THE YOUTH IN THE TEXTS OF JOHN PAUL II.

(Messages for the World Youth Days, the Pope's letters, speeches and statements  
addressed to young people during pilgrimages)

Dorota Zdunkiewicz-Jedynak

*„You are young, and the Pope is old, 82 or 83 years of life  
is not the same as 22 or 23. But the Pope still fully identifies  
with your hopes and aspirations”.*

17th World Youth Day, Toronto, 28 July 28, 2002

The problems of young people were crucial to John Paul II during the whole of his pontificate, and the educational aim remained the undisputed, important aspect of papal teaching. Repeatedly, John Paul II expressed his concern for the young generation – starting from the memorable words addressed to the young people gathered in St. Peter's Square on the 22nd of October 1978: “You are the future of the world, the hope of the Church. You are my hope!”. He was the first pope to regularly and consistently meet with the young people, and to speak to them separately during his pilgrimages. We remember him as the initiator of the World Youth Days. They became one of the distinguishing marks of his pontificate.

The Holy Father attached particular importance to the period of youth as a unique period of life of every human being. Referring to the Gospel passage talking about Jesus' youth, he sometimes called youth *the time of growth*. The paper deals with connotations of youth present in the papal teachings, and I try to reproduce the image of youth language that emerges from the texts of the Holy Father addressed to young people during the next edition of World Youth Day and in letters, speeches and homilies addressed to young people during the pilgrimage.

In the paper, I deal with the connotations of youth present in the papal teaching, and I attempt to restore the image of youth that emerges from the texts of John Paul II, addressed to young people during subsequent World Youth Days, as well as in the letters, speeches and homilies addressed by the Holy Father to young people during his papal pilgrimages. [Korycka 1997, Sieradzki 1991, Wieczorek 2005a, 2005b, 2005c].

### Youth – value

John Paul II spoke of youth as a value for both the **individual** and **social** life. The individual value is primarily connected with the fact that during this period, the individual programme of life is shaped. It is the time of exceptional activity, the most intensive search, asking important questions, planning, forecasting and making first own decisions and moral choices, resulting in further life:

„Jednakże są raczej po temu - i to również raczej natury obiektywnej, aby o młodości myśleć jako o szczególnym bogactwie, którego człowiek doświadcza w tym właśnie okresie życia. Okres ten różni się z pewnością od okresu dzieciństwa - jest właśnie wyjściem z lat dziecięcych - różni się również od okresu pełnej dojrzałości. Okres młodości jest bowiem czasem szczególnie intensywnego odkrywania ludzkiego "ja" - i związanych z nim właściwości oraz uzdolnień. Stopniowo i sukcesywnie odsłania się przed wewnętrznym widzeniem rozwijającej się osobowości młodzieńczej lub dziewczęcej owa specyficzna, poniekąd jedyna i niepowtarzalna - potencjalność konkretnego człowieczeństwa, w którą wpisany jest jakby cały projekt przyszłego życia. Życie rysuje się jako realizacja owego projektu: jako "samourzeczywistnienie" (SDM 1985).

„Młodość każdego z Was, drodzy Przyjaciele, jest bogactwem, które okazuje się właśnie w tych pytaniach. Człowiek stawia je sobie na przestrzeni całego życia – jednakże w młodości narzucają się one w sposób szczególnie intensywny, wręcz natarczywie. I dobrze, że tak jest. Te pytania świadczą właśnie o tej dynamice rozwoju ludzkiej osobowości, która właściwa jest dla Waszego wieku. Pytania te stawiacie w sposób czasem niecierpliwym – a równocześnie sami rozumiecie, że odpowiedź na nie nie może być pospieszna ani

powierzchnowa. Musi posiadać właściwy sobie ciężar gatunkowy. Chodzi tu o odpowiedź, która dotyczy całego życia, która zamyka w sobie całokształt ludzkiej egzystencji” (ŚDM 1985).

„[...] można powiedzieć, iż "młodość... jest rzeźbiarką, co wykuwa żywot cały" (Kraśiński), a kształt, jaki nadaje ona konkretnemu człowieczeństwu każdego i każdej z Was, utrwała się w całym życiu. Jeśli ma to doniosłe znaczenie pozytywne - to może mieć niestety również doniosłe znaczenie negatywne” (ŚDM 1985).

According to Wojtyła, however, youth is wealth not only for young people, but also for humanity in general. It is yet indissociably related to **hope**. Thanks to it, youth can be for the world a guide to the future:

„Wszyscy patrzymy w Waszym kierunku, gdyż wszyscy przez Was stale niejako nowo stajemy się młodzi. Tak więc Wasza młodość nie jest tylko Waszą własnością osobistą czy pokoleniową - należy ona do całokształtu tej drogi, jaką przebywa każdy człowiek w swym życiowym itinerarium, a zarazem jest jakimś szczególnym dobrem wszystkich. Jest dobrem samego człowieczeństwa. W Was jest nadzieja, ponieważ Wy należycie do przyszłości, a zarazem przyszłość do Was należy. Nadzieja zaś jest zawsze związana z przyszłością (ŚDM 1985).

„Wy jesteście światłem świata. [...] Kiedy światło blednie czy znika, przestajemy widzieć wyraźnie świat wokół nas. W sercu nocy może nas ogarnąć lęk i poczucie zagrożenia i wtedy niecierpliwie oczekujemy świtania. Droga młodzieży, wy macie być stróżami poranka (por. Iz "21, 11-12) zwiastującymi nadejście słońca, którym jest Chrystus zmartwychwstały!” (ŚDM 2002).

The teaching of John Paul II addressed to young people is emphasized by the **antinomy between youth and old age or death**, constituting a definitive end to the future:

„Skoro [...] młodość oznacza projekt całego życia, projekt zbudowany wedle kryterium sensu i wartości, nieodzowne jest również w młodości pytanie o kres. Pozostawione samemu sobie doświadczenie ludzkie mówi to samo, co Pismo Święte: "postanowione jest człowiekowi raz umrzeć". [...]. Pytajcie zatem Chrystusa, jak młody człowiek w Ewangelii: "Co mam czynić, aby osiągnąć życie wieczne?". (ŚDM 1985).

## Youth – attributes

In the light of the analyzed texts, youth can be assigned certain attributes:

### 1. ENTHUSIASM AND PASSION, SPONTANEITY, TENDENCY TO DREAM, DESIRE FOR HAPPINESS AND SEARCH FOR BEAUTY, AUTHENTICITY, IDEALISM, RADICALISM, AVERSION TO MEDIOCRITY, BIOLOGICALLY BASED ATTITUDE TO LIFE:

„Liczę na Was. Na Wasz młodzieńczy zapał i oddanie Chrystusowi” (Poznań 1997).

„Chrystus was potrzebuje! Odpowiedzcie na Jego wezwanie z [...] zapałem waszej młodości”. (ŚDM 1989).

„Idźcie drogami, na które was wiedzie wasz zmysł bezinteresowności, radości życia, dzielenia się z innymi. (...) (List apostołski do młodzieży z całego świata z okazji Międzynarodowego Roku Młodych, 1985).

„Was, młodych, którzy instynktownie i odruchowo wyrażacie swoją "wołę życia" w marzeniach i nadziejach, proszę, byście się stawali "prorokami życia" (ŚDM 1996).

„Strzeżcie się zasadzek świata, który dąży do wyzyskania lub wypaczania Waszych zdecydowanych i usilnych poszukiwań szczęścia i sensu życia". (ŚDM 1985).

„Waszą młodością wyciśnijcie w rozpoczynającym się trzecim tysiącleciu znak nadziei i entuzjazmu właściwego waszemu pokoleniu.“ (ŚDM 2001)

### 2. OPENNESS OF MIND, DESIRE TO KNOW THE TRUTH:

„Młodzi mają – jeśli tak można się wyrazić – wrodzony "zmysł prawdy" (ŚDM 1985).

„Przede wszystkim młodzież złańniona jest prawdy o Bogu, o człowieku, o życiu i o świecie” (ŚDM 1989)

### 3. SELFLESSNESS AND DESIRE FOR BROTHERHOOD OF ALL PEOPLE (WITHOUT DISTINCTION AND DISCRIMINATION), SOLIDARITY, OPENING UP OF COMMUNITY, SENSITIVITY TO INJUSTICE AND SUFFERING, AND INSTINCT OF FREEDOM (these traits predispose young to be promoters of peace in the world):

„Zdaje się jednak, że wobec niektórych spraw te wielorakie i zróżnicowane wspólnoty młodzieżowe czują, myślą, reagują bardzo podobnie. Zdaje się na przykład, że wszystkich łączy podobny stosunek do faktu, iż setki tysięcy ludzi żyją w skrajnej nędzy, wręcz umierają z głodu, gdy równocześnie zawrotne sumy idą na

produkcję broni nuklearnej, której arsenały już w chwili obecnej zdolne są doprowadzić do samozniszczenia ludzkości. [...] Wy, Młodzi, możecie w tej sytuacji słusznie pytać poprzednich pokoleń: dlaczego do tego doszło? Dlaczego doprowadzono do takiego stanu zagrożenia ludzkości na ziemskim globie? Jakie są przyczyny niesprawiedliwości kłującej w oczy? Dlaczego tylu umierających z głodu, tyle milionów uchodźców na różnych granicach, tyle deptania elementarnych praw człowieka, tyle więzień, obozów koncentracyjnych, tyle systematycznego gwałtu, zabijania niewinnych osób, tyle tortur, tyle udręk ludzkich ciał i ludzkich sumień?” (ŚDM 1985).

„Idźcie drogami, na które was wiedzie wasz zmysł bezinteresowności, radości życia, dzielenia się z innymi. (...) (List apostołski do młodzieży z całego świata z okazji Międzynarodowego Roku Młodych, 1985).

„Można sądzić, że wobec niektórych spraw wielorakie i zróżnicowane wspólnoty młodzieży myślą, czują i przeżywają podobnie. Na przykład wszystkich łączy podobna wrażliwość wobec faktu, iż setki tysięcy ludzi żyje w skrajnej nędzy, czy wręcz umiera z głodu, podczas gdy jednocześnie zawrotne sumy są przeznaczone na produkcję broni nuklearnej, której arsenały już dziś zdolne są doprowadzić do samozniszczenia ludzkości. (...) Wy młodzi możecie zapytać, dlaczego tak niefrasobliwie deptane są elementarne prawa człowieka, skąd tyle więzień, obozów koncentracyjnych, tyle systematycznego gwałtu i zabijania, tyle aktów ludobójstwa i prześladowania niewinnych, tortur i udręk ludzkich ciał i ludzkich sumień?”. (List apostołski do młodzieży z całego świata z okazji Międzynarodowego Roku Młodych, 1985).

„Młodzi mają także spontaniczne pragnienie wolności”. (ŚDM 1985).

„Młodzi, bądźcie twórcami pokoju. Wy jesteście pełnoprawnymi budowniczymi tego wielkiego wspólnego dzieła. [...] Wy jesteście największą szansą pokoju [...] Wy jesteście pierwszymi ofiarami wojen, które łamią wasz polot. (Orędzie na Światowy Dzień Pokoju 1979).

## Youth – challenges (struggle, effort, self-improvement)

In the context of young people, the Pope often spoke about the challenges, in particular about the attitude of responsibility and commitment to pursue good and combat evil:

„Powoli zaczniecie nabierać odpowiedzialności za swój udział w zapobieganiu złu”. (Lyon 1986).

„Do Was należy odpowiedzialność za to, co kiedyś stanie się teraźniejszością wraz z Wami, a obecnie jest jeszcze przyszłością” (ŚDM 1985).

„Widzicie zatem, jak wielkie i zobowiązujące jest dziedzictwo synów Bożych, do którego jesteście powołani. Przyjmijcie je z [...] odpowiedzialnością. Nie zmarnujcie go!” (ŚDM 1991).

„Na was spoczywa odpowiedzialność za dobro i wartości świata” (Orędzie na XVIII Światowy Dzień Pokoju)

„Jeśli pozwolicie, aby działała w was łaska Boża, jeśli nie zaniechacie wobec społeczeństwa waszego codziennego zaangażowania, uczynicie nowe stulecie czasem lepszym dla wszystkich” (ŚDM 2001).

„Życie jest talentem (por. Mt 25, 14 - 30), powierzonym nam, abyśmy go przemieniali i pomnażali, czyniąc z niego dar dla innych. Żaden człowiek nie jest samotną "góram lodową", dryfującą po oceanie historii; każdy z nas należy do wielkiej rodziny, w której ma swoje miejsce i swoją rolę do odegrania”. (ŚDM 1996).

Recognizing in youth the time extremely difficult, he described it in terms of heroism, appealing at the same to the **metaphor of struggle**:

„Każdy z was młodzi przyjaciele znajduje też w życiu jakieś swoje Westerplatte. Jakiś wymiar zadań, które musi podjąć i wypełnić. Jakąś słuszną sprawę, o którą nie może nie walczyć. Jakiś obowiązek, powinność, od której nie może się uchylać. Nie może zdezerterować. Wreszcie jakiś porządek prawd i wartości, które trzeba utrzymać i obronić...!” (Westerplatte 1987).

In the texts of John Paul II, youth involves positively valued **difficulty**, while **ease and comfort** in this context, have a negative evaluation. Referring to the section of the First Letter to the Corinthians (1 Cor 9: 24–27), in which St. Paul compares life to a sporting event, the Pope pointed to the value of **exercise**. It not only strengthens the body, but tempers the spirit to overcome life's obstacles:

„Jeśli trzeba, bądźcie zdecydowani iść pod prąd obiegowych poglądów i rozpropagowanych haseł! (ŚDM 1985).

„Praca - wszelka praca - połączona jest z trudem: "w pocie.. oblicza twego będziesz musiał zdobywać pożywienie", a to doświadczenie trudu staje się udziałem każdego i każdej od najmłodszych lat. Równocześnie jednak praca w swoisty sposób kształtuje człowieka, tworzy go poniekąd. A więc jest to zawsze trud twórczy. Odnosi się nie tylko do pracy badawczej, czy w ogóle poznawczej - umysłowej, ale także do zwyczajnych prac fizycznych, które pozornie nie "twórczego" w sobie nie mają”. (ŚDM 1985).

„Każdej z Was i każdemu potrzebny jest ten trud i wysiłek, w którym nie tylko hartuje się ciało, ale cały człowiek doznaje radości panowania nad sobą oraz pokonywania przeszkód i oporów. Z pewnością jest to jeden z elementów owego "wzrastania", jakim charakteryzuje się młodość”. (ŚDM 1985).

„Bądźcie wiernymi świadkami Chrystusa zmartwychwstałego, nie cofajcie się nigdy przed przeszkodami, które piętrzą się na ścieżkach Waszego życia”. (Poznań 1997).

„Opierajcie się wygodnictwu, które usypia w smutnej mierności [...] (Orędzie na Światowy Dzień Pokoju 1979).

**What teaches young people to make an effort, is communing with nature:**

„[...] życzę Wam, Młodym, aby Wasze "wzrastanie w latach i w mądrości" dokonywało się przez obcowanie z przyrodą. Miejcie na to czas! Nie żałujcie go! Podejmujcie również trud i wysiłek, jaki to obcowanie niesie czasem z sobą, zwłaszcza gdy pragniemy docierać do rejonów szczególnie eksponowanych. Ten trud jest twórczy, stanowi on zarazem element zdrowego odpoczynku, który jest Wam potrzebny, na równi ze studiami i z pracą”. (ŚDM 1985).

The papal teaching concerning youthful effort emphasises the **self-improvement**, or active, conscious attitude to their own development, directing themselves by consciously adopted system of values; the essence of such self-education is based on excellence, on developing strong will and good character, on controlling negative tendencies:

„Jeśli bowiem nie ulega wątpliwości, że rodzina wychowuje, że szkoła kształci i wychowuje, to równocześnie tak działanie rodziny, jak i szkoły pozostanie niekompetentne (a może nawet zostać wręcz zniweczone) - jeżeli każdy i każda z Was, Młodych, sam nie podejmie dzieła swojego wychowania. Wychowanie rodzinne i szkolne może tylko dostarczyć Wam elementów do dzieła samowychowania”. (ŚDM 1985).

„Tak: samowychowanie! Takiej bowiem wewnętrznej struktury, gdzie "prawda czyni nas wolnymi", nie można zbudować tylko "od zewnątrz". Każdy musi ją budować "od wewnątrz" - budować w trudzie, z wytrwałością i cierpliwością (o którą młodym nie zawsze tak łatwo). I ta właśnie budowa nazywa się samowychowaniem. Pan Jezus mówi o tym również, gdy podkreśla, że tylko w "cierpliwości" możemy "posiąść dusze nasze" (ŚDM 1985).

„Musicie od siebie wymagać, nawet gdyby inni od was nie wymagali” (Częstochowa 1983).

## Youth – threats

In the texts of John Paul II, youth is described as a time of dangerous temptations. The main threats include: **criticism and skepticism** about traditional values, **easy entertainment** (favorable to the attitude of **passivity, egoism and insulation**), **conformity and mediocrity, doubt, succumbing to defeatism and uncontrolled instincts**, especially **sexual, demoralization, addiction** (like drugs or alcoholism) **consumerism** (manifesting itself in the pursuit of self-fulfillment only through the use of material goods), **anxiety, identification of freedom with unlimited ease:**

„Pragnę tu wspomnieć na przykład o pokusie przesadnego krytycyzmu, który chciałby wszystko poddawać dyskusji i wszystko na nowo zobaczyć; czy o pokusie sceptycyzmu wobec tradycyjnych wartości, który łatwo przeradza się w pewien rodzajnie oglądającego się na nic cynizmu wobec problemów pracy, kariery czy samego małżeństwa. A dalej, jakże przemilczeć pokusę wywołaną przez rozpowszechniający się, zwłaszcza w krajach bogatszych, handel rozrywką, który odciąga od poważnego zaangażowania się w życie i sprzyja wyrobieniu postawy bierności, egoizmu i izolacji? (ŚDM 1985).

Bądźcie prorokami słowem i czynem, buntując się przeciw cywilizacji egoizmu, która często traktuje człowieka jako narzędzie zamiast jako cel, depcząc jego godność i uczucia w imię korzyści materialnej [...] (ŚDM 1996).

Jeśli zachowacie wielkie pragnienie Boga, zdołacie uchronić się przed miernotą i konformizmem, tak powszechnymi w naszym społeczeństwie”. (ŚDM 2002).

„Droga młodzieży, niech was nie zadowala nic, co nie dorównuje najwyższemu ideałom!” (ŚDM 2002).

„Opierajcie się wygodnictwu, które usypia w smutnej mierności [...] (Orędzie na Światowy Dzień Pokoju 1979).

[...] bądźcie prorokami, pomagając w konkretny sposób tym, którzy was potrzebują i którzy bez waszej pomocy mogli by ulec pokusie rozpacz” (ŚDM 1996).

„Nie dajcie się zniechęcić tym, którzy rozczarowani życiem, nie słyszą najgłębszych i najbardziej autentycznych pragnień swego serca (ŚDM 2002).

"Niektórzy z Was mogą odczuwać pokusę ucieczki od odpowiedzialności: ucieczki w złudny świat alkoholizmu i narkotyków, przelotne związki nie prowadzące do małżeństwa i założenia rodziny, w obojętność, cynizm, a nawet w gwałt” (ŚDM 1985).

„Ilu młodych, podbitych urokiem kuszących miraży, popada w moc niekontrolowanych instynktów i szuka szczęścia na drogach dużo obiecujących, ale w rzeczywistości pozbawionych autentycznych ludzkich perspektyw!” (ŚDM 1985).



„Moi drodzy przyjaciele! Do was, do was należy położyć zdecydowaną zaporę demoralizacji — zaporę tym wadom społecznym, których ja tu nie będę nazywał po imieniu, ale o których wy sami doskonale wiecie”. (Częstochowa 1983).

„Zagraża Wam, drodzy młodzi Przyjaciele, zły wpływ technik reklamy, które podsycają naturalną skłonność do unikania wysiłku, obiecując natychmiastowe zaspokojenie wszelkich pragnień, podczas gdy konsumizm z tym związany dyktuje, by człowiek szukał urzeczywistnienia samego siebie przede wszystkim w wykorzystaniu dóbr materialnych” (ŚDM 1985).

„Rozpowszechniona kultura rzeczy ulotnych, która wartościuje to, co się podoba i wydaje piękne, chciałaby, abyście uwierzyli, że aby być szczęśliwym należy usunąć krzyż. Jako ideał przedstawiony bywa łatwy sukces, szybka kariera, płciowość oderwana od poczucia odpowiedzialności, wreszcie egzystencja nastawiona na własną afirmację, częstokroć bez poszanowania innych” (ŚDM 2001).

„Nie lękajcie się Miłości, która stawia człowiekowi wymagania”. (ŚDM 1985).

„Drodzy młodzi, tak jak pierwsi uczniowie - pójďte za Jezusem! Nie bójcie się zbliżyć do Niego, przekroczycy progu Jego domu, rozmawiać z Nim twarzą w twarz, jak z przyjacielem (por. Wj 33,11). Nie bójcie się "nowego życia", które On wam ofiarowuje [...]” (ŚDM 1997).

„Musicie być odważni i mówić o Chrystusie [...] Chrystus was potrzebuje! Odpowiedzcie na Jego wezwanie z odwagą”. (ŚDM 1989).

„Miejcie odwagę, aby w sposób konsekwentny żyć tym dziedzictwem każdego dnia i głosić je innym. W ten sposób świat będzie się stawał coraz bardziej wielką rodziną synów Bożych”. (ŚDM 1991).

„Być prawdziwie wolnym - to nie znaczy, stanowczo nie znaczy: czynić wszystko, co mi się podoba, na co mam ochotę. Wolność zawiera w sobie kryterium prawdy, dyscyplinę prawdy. Bez tego nie jest prawdziwą wolnością. Jest zakłamanie wolności. Być prawdziwie wolnym - to znaczy: używaj swej wolności dla tego, co jest prawdziwym dobrem. W dalszym ciągu więc: być prawdziwie wolnym - to znaczy być człowiekiem prawego sumienia, być odpowiedzialnym, być człowiekiem "dla drugich". (ŚDM 1985).

[translated by Magdalena Wanot-Miśtura]

## LITERATURE

KORYCKA, M. [trans.]. 1997. *Kochana młodzieży! / Jan Paweł II*. Warszawa: Amber. ISBN 83-7169-320-6.

SIERADZKI, A. [ed.]. 1991. *Jana Pawła II rozmowy z młodymi*. Łomianki: Instytut Studiów nad Rodziną ATK [Akademii Teologii Katolickiej]. ISBN 110.

WIECZOREK, A. [ed.]. 2005a. *Młodzież nadzieją Kościoła: orędzia na Światowe Dni Młodzieży / Jan Paweł II*. Warszawa: Instytut Wydawniczy Pax. ISBN 83-211-1729-5.

WIECZOREK, A. [ed.]. 2005b. *Młodzież solą ziemi i światłem świata / Jan Paweł II*. Warszawa: Instytut Wydawniczy Pax, 2005. ISBN 83-211-1730-9 .

WIECZOREK, A. [ed.]. 2005c. *Wy płyn na głębie: Ojciec Święty do młodych Polaków*. Warszawa: Instytut Wydawniczy Pax, 2006. ISBN: 9788321117515.

**dr. hab. Dorota Zdunkiewicz-Jedynak**

Uniwersytet Warszawski

Ul. Krakowskie Przedmieście 26/28

Warszawa

# ÚSTAVNÍ POHLED NA PRÁVO AZYLU – NEJDE O SEBEVRAŽDU KŘESŤANSKÉ EVROPY, NEBO JEN O ŘEŠENÍ HUMANITÁRNÍ KATASTROFY V BÝVALÉ OSMANSKÉ ŘÍŠI?

Vladimír Zoubek

## Abstract

The fundamental question of constitutional law and constitutionalism: the right to asylum is a basic law, or "just" a positive law in the limits of the sovereignty of the state (i.e. the Czech Republic) and the EU ? This problem is - ex post - emerged as a political dispute about the functioning of the external Schengen borders. It is a fundamental question: Clash of Civilizations a contrario The End of History.

## Úvod

Aktuální otázkou (v podstatě bytostní fundamentální evropskou krucióální otázkou) je - ať chceme, či nechceme o tom přemýšlet - metodologická nadčasová hypotéza "naší doby": **je migrace** (legální či nelegální), z mimoevropských prostor středovýchodních a severoafrických, přes vnější schengenskou hranici, přes Řecko, Itálii (Lampedusu a Pantelerii) a Španělsko (přes Ceutu a Melillu), je pro "nás" (evropský "demos") **pozitivní, či zhoubná?** Umíme nezaujatě, přísně vědecky a temperálně (pro pět či šest generací) odhadnout ústavněprávní a kriminologické aspekty europeizační, včetně lidskoprávních rozměrů a objektivních bezpečnostních rizik?

Dnes žije snad sedm miliard lidí na této planetě a toto číslo roste. Globalizace znamená, že sociální nůžky se dramaticky rozevírají, že **bohatí stále více bohatnou a chudí stále více chudnou** a že postupně mizí globálně "střední třída" coby volební základna demokracie. Nevládní a nezávislá instituce Oxfram v lednové zprávě (Ekonomika pro jedno procento) tvrdí, že 62 plutokratů a nejbohatších globálních multimiliardářů vlastní dohromady zhruba tolik majetku jako chudší polovina veškerého lidstva: šokující nepoměr je 62 subjektů ku zhruba třem a půl miliardám lidských bytostí. Pokud plutokraté a oligarchové hledají daňové ráje s cílem alokace globálního kapitálu mimo daňovou suverenitu států, **nejchudší z chudých hledají migrační cesty k přežití**. Geograficky Evropa, severní Amerika, bývalá dominia Commonwealthu, Japonsko a další asijské tygři jsou tzv. bohatý "**Sever**". Jejich obyvatelstvo se vzhledem k nízké porodnosti početně zmenšuje a výrazně stárne. Koeficient porodnosti má cca 1,5 (1,5 dítěte na jednu matku) - aby společnost nevymírala, potřebuje koeficient porodnosti 2,1 dítěte na jednu matku. Během další generace bude problém udržet přijatelný přírůstek ekonomického růstu a penzijní systém.

Naopak v převážné části „postkoloniálního světa“ počet obyvatel roste a převažují mladí. Stále chudší „**Jih**“ představuje 80 % hladovějících či hladem ohrožených lidských bytostí, které se ze zóny hladu a etnických a náboženských válek tlačí do „severního“ ekonomického ráje (bez ohledu na existující mezinárodně platné státní hranice).

## Ústavní právo a konstitucionalismus o právu na azyl

Musíme si položit otázku, jak české ústavní právo doktrinálně chápe "právo na azyl". To je skutečně právní a státoprávní teoretická i praktická otázka. Je to lidské právo první, či druhé generace? Podle ústavního zákona Federálního shromáždění č. 23/1991 Sb. je nepochybné - jak dikcí, tak strukturálně - že jde "pouze" o lidské právo **pozitivní**. Dle čl. 43 Listiny základních práv a svobod "*Česká a Slovenská Federativní Republika (rozuměj: Česká republika) poskytuje azyl cizincům pronásledovaným za uplatňování politických práv a svobod.*

*Azyl může být odepřen tomu, kdo jednal v rozporu se základními právy a svobodami."* Analogicky odkazujeme zejména na Nález Ústavního soudu České republiky: **Nález ÚS: IV. ÚS 553/06 z 30.1.2007 (N 17/14 SbNU 217)**, který judikatorně stojí na stanovisku, že právo na azyl je akt státu v rámci správního řízení bez právního nároku žadatele v mezích správního uvážení suverenního státu. Exteritoriálně lze odkázat zejména na čl. 18 Listiny základních práv a svobod EU, čl. 14 Všeobecné deklarace lidských práv a čl. 1 a čl. 33 Ženevských úmluv a na další prameny, ale to není účelem autorů.

Právo na osobní integritu, soukromí, zákaz mučení, osobní svoboda, domovní svoboda, cogitationis nemo partitur, svoboda pohybu a pobytu - to jsou lidská práva **první** generace práv vrozených, jusnaturalních dle doktriny zpozitivňování fundamentálních práv. Nicméně soukromá lidskoprávní teritorialita je patrna v diferenciaci legálních definic specifických subjektů, které mají rozdílné právně-procesní režimy ústavní a správní:

- uprchlík (migrant),
- nomád,
- žadatel o azyl,
- azylant,
- cizinec,
- občan státu EU,
- osoba s povoleným pobytem v ČR (trvalým, či přechodným).

Názory předních českých právních teoretiků a konstitucionalistů jsou jednoznačné - stojí na stanovisku, že čl. 43 Listiny základních práv a svobod deklaruje právo azylu jako právo **druhé**, resp. i třetí generace. Právo azylu nepatří k přirozeným právům člověka, ani právům občana, čili není na něj právní nárok v mezích správního uvážení. Toto stanovisko doktrinárního právního vědomí zastávají jak učenci Právnické fakulty Univerzity Karlovy (např. prof. Václav Pavlíček, prof. Aleš Gerloch, JUDr. Jiří Hřebejk, doc. Vladimír Zoubek), prof. Karel Klíma (s výhradami procesního charakteru), plejáda brněnských ústavních soudců a akademiků Právnické fakulty Masarykovy univerzity, doc. Jiří Jirásek u olomoucké právnické fakulty, atd., čili o tomto není zásadní spor, či diskurz (Pavlíček 1995, s. 309-312) Zásadní spor se vede o suverenitu nárazových národních států vnější schengenské hranice (zejména se to týká Řecké republiky, Italské republiky, Španělského království) *a contrario* humanitární a sociální aspekt azylového posuzování v evropské dimenzi.

## **Rizika novodobého stěhování národů**

Nekontrolovaný a nekontrolovatelný příval migrantů *ohrožuje národní identitu nejen evropských států, ale celých integračních seskupení*. Problém politické xenofobie a populismu je stále aktuálnější. Postmoderní duchovní a *vědecká skepse v právovědě a státovědě reflektuje krizi západního právního a civilizačního myšlení*, které je **v kontrastu se silícím multikulturálním tlakem** islámu. **V boji o duchovní a materiální dominanci a nadvládu není jednoznačného vítěze: absentuje jednomyslně přijímaný legitimní subjekt globálního řízení**. Není světový stát, není světové právo, není globální řád mezinárodní (vyjma mezinárodního práva, ale bez světového čteníka, který by vymáhal a interpretoval normy mezinárodního práva). **Clash of Civilizations** je pochmurná vize Samuela Huntingtona, která se **může i nemusí** naplnit při prosazování univerzalizmu základních práv a svobod, jusnaturalního charakteru lidských práv a eliminaci neprůhledné moci nadnárodních ekonomických a finančních elit a globálního zločinu, který parazituje na tranzitu a obchodování s lidmi (Huntington 2001).

S nelegální migrací roste riziko expanze tzv. Islámského státu, který nemá přesně delimitované státní hranice v rámci principu personality a principu teritoriality a jeho sympatizanti a námezdní ozbrojenci operují i na území EU. (Jelínek, Ivor 2015). **Terorismem**,

**ale i bojem proti němu** jsou totiž **ohroženy právní jistoty** právního státu: svoboda a liberalismus, rovnoprávnost a občanství, demokratická forma vládnutí a legitimita, legalita a justiční instrumentalizace právního státu a zejména jasná podstata fundamentálních lidských a občanských práv a svobod. Čl. 2 odst. 1 Listiny základních práv a svobod uvádí, že „Stát je založen na demokratických hodnotách a nesmí se vázat ani na výlučnou ideologii, ani na náboženské vyznání“. V duchovní a morální sféře je stát neutrální a „relativistický“. Tato neutralita (liberálnost) státu je podepřena apolitičností státní správy a nezávislostí soudců. **Stát** nemůže z ideologických a obdobných důvodů nikoho ani diskriminovat, ani privilegiovat. **Je povinen tolerovat veškeré jednání, jež zůstává v rámci ústavního práva.** Čili *liberální právní stát se netváří, že je morální, je jen „ústavní“*. *Co není zakázáno zákonem, je dovoleno.*

## **DAIŠ - tzv. Islámský stát – pohled vědy mezinárodního práva veřejného a obecné státovědy**

Nauka mezinárodního práva veřejného řeší otázku, kdy stát získává mezinárodně právní subjektivitu a jaký je význam uznání státu. Uznání státu *de iure*, či dokonce i *de facto* je chápáno jako subsidiární znak státu. V zásadě existují dva protikladné názory, z nichž jedna skupina tvrdí, že uznání státu nemá žádný konstruktivní charakter a je **pouhou deklarací**. Stát tak vzniká okamžikem, kdy nový útvar splňuje znaky státu. Druhá skupina vychází z názoru, že subjektivitu stát získá **teprve uznáním jiným státem**, a to pouze ve vztahu k tomuto státu. Třetí skupina pak spatřuje v uznání státu **jak deklaratorní, tak konstitutivní účinky**. V praxi je používáno uznání stupňovité, resp. uznání *de facto* a *de iure*, přičemž prvé je výrazem určité zdrženlivosti a očekávání, zda nový státní útvar přesvědčí o své trvalosti, jde o uznání obsahem omezené a prozatímní. Uznání státu *de iure* představuje uznání plné, konečné a neodvolatelné.

Západní právo věda je **v koncích s fenoménem suverenity faktických teroristických států** a jejich „právních systémů“. **Naše demokracie je bezzubá, pokud právními prostředky chceme bojovat proti státnímu terorismu globálně.** Z hlediska obecné státovědy a teorie práva se jedná o zcela nový aspekt a fenomén. Vznikl **nový teroristický stát** (v semiperiferii islámské civilizace): **Islámský stát** na teritoriu Irácké republiky a Sýrské arabské republiky. Státní občané ze západní Evropy a severního Kavkazu Ruské federace se rekrutují jako **novodobá vojenská státní moc v prostoru Středního Východu**, kde místní islámští sunitští extrémisté terorizují a eliminují nejen ostatní muslimy (šiiity), ale též celé etnické a národnostní entity na území severního Iráku a severovýchodu Sýrie. Islámští sunitští extrémisté teritoriálně *de facto* vytvořili specifický subjekt mezinárodního práva veřejného s názvem „*Islámský stát*“ (v asociaci na islámský chalífát – poslední chalífa byl Osmanský sultán do konce Velké války). Superterorismus Islámského státu je nepřijatelný jak pro Západ, tak i pro ultrakonzervativní monarchické režimy na Arabském poloostrově a též pro Iránskou islámskou republiku.

Z hlediska státovědy má Islámský stát **některé znaky státu a státnosti**: zejména funguje **veřejná státní moc** ve smyslu státní administrativy, vojenských a policejních struktur včetně **státní symboliky** – černé vlajky islámského státu, pokřiku „Alláh akbar“, atd. Islámský stát **vybírá daně a ekonomicky funguje** především nelegálním exportem nafty do sousedního Turecka. **Třetí znak státnosti – teritorium** – je naplněn ovládnutím území v severovýchodní Sýrii (hlavní město Rakka) a téměř poloviny území Irácké republiky, s *ostentativním pohrdáním imperiálními hranicemi, které byly stanoveny Velkou Británií a Francií při dělení Osmanské říše* (vznik a zánik Kurdistánu a většiny Arménie jako nejstaršího křesťanského státu ve světě). Jediným subsidiárním znakem, kterým **nedisponuje**, je všeobecné **uznání de iure** mezinárodním společenstvím, nicméně například Turecká republika má vztahy s tímto subjektem *de facto*, přičemž kurdské pešmergy neuznává a likviduje.

## Multikulturalita a český národ

Ústavně "národní státy" jsou historickým výsledkem ekonomického sjednocování národních trhů v etapě liberálního kapitalismu v 16.-18. století na starém kontinentě: sjednocení "malého" Německa (bez Rakouska), sjednocení italských států, spojení Anglie a Skotska jakožto Spojené království Velké Británie, národní obrození Slovanů v Rakouském císařství, atd. V období globalizace se státy stávají téměř anachronismem a jsou subsidiárním hráčem v éře **integrace** - europeizace, atlantizace, byzantunizace, panislamizace, panarabizace, bharatizace, japanizace, středo-světovo-izace (konfucionizace, taoizace a buddhizace), afrikanizace, hispanizace, judaizace a dalších právních civilizačních "izaizací". Ty šťastné a veliké národy a velmoci světa, které mají, či měly moře, objevné výpravy, expanzi, kolonie, globální obchod a multikulturální styk jsou daleko **otevřenější** k migraci i emigraci.

Český národ a stát je historicky zcela nevýrazný a relativně **nevýznamný** z téměř dvěstě státních subjektů mezinárodního práva veřejného. Česká republika je ve středu Evropy, kde se protínají a protínaly geopolitické silokřivky velmocenské: mezi germanizačním prostorem (v novověku připomínáme nacistickou právní ideologii) a východním byzantinismem (v novověku evokujeme zejména dočasnou okupaci Československa vojsky Varšavského paktu a tzv. neostalinistickou "normalizaci"). Dnes je Česká republika "etnicky vyčištěným státem" od roku 1945 rozhodnutím velmocí v Postupimské konferenci: 3,5 milionu sudetských Němců, bývalých československých občanů, bylo transferováno, mj. na základě malého a velkého retribučního ústavního dekretu prezidenta Republiky československé, coby obsoletní právní normy, romská problematika je v ČR dnes chápána spíše sociálně. V průběhu druhé světové války a těsně po ní byly pohyby národů s dnešní dobou nesrovnatelné. Evropou se přemístilo více než 25 milionů lidí, např. 13.5 milionu Němců bylo přesídleno z východního Pruska, Pomořanska, Slezska i Sudet. Xenofobní nálady české veřejnosti (které nevybočují z ekvilibria evropských nálad) jsou založeny "geneticky" z tisícileté reflexe o přežití v restriktci česko-moravsko-slezském prostoru.

"Stát Čechů" je ústavně občanským státem: v Preambuli Ústavy České republiky čteme: *"My občané České republiky v Čechách, Moravě a Slezsku..."*. Je nebývalým štěstím a spásou pro naši euroatlantickou západokřesťanskou civilizaci "svobodného světa", že **ctíme právní axiologii Západu**, která stmeluje naše odhodlání:

1. svoboda - Quae lex non prohibet, debent permisa videri,
2. rovnoprávnost a občanství - rovnost před zákonem a Bohem,
3. demokracie jako forma vlády a legitimita státní moci od lidu,
4. právní stát a právo na spravedlivý proces,
5. jusnaturální podstata základních lidských práv a svobod,
6. sekularita.

## Evropské dilema stěhování národů 21. století

Evropský pohled na migraci se v posledním století několikrát **měnil**. Po druhé světové válce byli přistěhovalci přijímáni především jako pracovní síla, v 90. letech 20. století se evropské přijímající státy bránily masám přistěhovalců rozlišováním na uprchlíky pronásledovaných menšin (z důvodů rasy, náboženství, národnosti, příslušnosti k určité sociální skupině nebo pro politické přesvědčení) a na hospodářské uprchlíky. Současné dilema je fatální: ekonomika hovoří **pro** přijímání přistěhovalců, kriminologie uvádí četná **rizika** s přistěhovalcům spojená. Evropa se potřebuje přistěhovalcům otevřít na trhu práce. Od migrantů se očekává, že mohou v dlouhodobějším časovém horizontu přispět k růstu hrubého domácího produktu. Naopak příliv uprchlíků je vždy nutně, zákonitě a přirozeně zdrojem konfliktů. Evropa již před přistěhovalcekrizí měla problémy migranty začleňovat

do kultury své společnosti. Evropské státy mají určité zkušenosti s migrací, mají ale velmi málo pozitivních zkušeností s **integrací z odlišných kultur**, jak o tom svědčí řada sociálně vyloučených lokalit:

- **Francie (Paříž a předměstí, Marseille)** v 80 zónách s 2 miliony obyvatel polovinu obyvatel tvoří imigranti a jejich potomci, převážně Arabové, nezaměstnanost dosahuje až 45 %,
- **Spojené království (Londýn, Birmingham, Manchester)** se třemi miliony muslimského obyvatelstva žijících ve velmi silně sociálně kontrastních lokalitách,
- **Belgie (Brusel, Antverpy, Vilvoorde)** s 5% muslimského obyvatelstva zejména z Maroka a Turecka, v současnosti známé radikalizací rekrutů a navrátilců ze Sýrie,
- **Nizozemsko (Amsterdam, Rotterdam, Utrecht, Haag)** s 5 %, muslimského zejména z Turecka a Maroka, odkud byli v 60. a 70. letech rekrutováni jako pracovní síly uvádí na 40 problémových lokalit,
- **Švédsko (Stockholm, Malmö, Göteborg)** s desítky problémových oblastí sužovaných válkami motorkářů, gangů, a mafií k nimž se řadí i vykořenění potomci muslimských imigrantů, v přepočtu na počet obyvatel odtud do Sýrie odchází nejvíce džihádistů z Evropy,
- **Dánsko (Kodaň)** má na 30 problémových lokalit.
- **Německo, Itálie, Španělsko** má rovněž početnou muslimskou menšinu, avšak většinou ve vyloučených lokalitách nežijí.

## Závěr

Je výzvou pro další státoprávní trajektorii a výhled evropských konstitucionálních bádání určit varianty dalšího vývoje naší "staré" evropské civilizace, která vzešla z římského práva. Europeizace aktuálně řeší stratonový problém stěhování národů „za branami Říma“, který zde již historicky byl. **Evropská unie** je dnes - ex post - konfrontována novými riziky, které souvisí s její budoucností, **ekonomickou prosperitou, západním lidskoprávním rozměrem.**

## Seznam bibliografických odkazů

GERLOCH, A., J. HŘEBEJK a V. ZOUBEK, 2013. *Ústavní systém České republiky*. 5. vyd. Plzeň: Aleš Čeněk. ISBN 978-80-7380-423-7.

HESOVÁ, Z. 2015. Speciál boje s terorismem. Rekruti džihádistů. *Týden*, č. 48, s. 64-65.

JELÍNEK, J., J. IVOR a kol., 2015. *Trestní právo EU a jeho vliv na právní řád CR a SR*. Praha: Leges. ISBN 978-80-7502-080-2.

JIRÁSEK, J. a kol., 2013. *Ústavní základy organizace státu*. Praha: Leges. ISBN 978-80-87576-57-1.

KLÍMA, K., 2014. *Listina a její realizace v systému veřejného a nového soukromého práva*. Praha: Wolters Kluwer. ISBN 978-80-7476-647-1.

KNAPP, V., 1996. *Velké právní systémy (Úvod do srovnávací právní vědy)*. Praha: C. H. Beck. ISBN 80-7179-089-3.

PAVLÍČEK, V. a kol., 1995. *Ústava a ústavní řád CR*, 2. díl. Praha: Linde. ISBN 80-7201-000-X.

WAGNEROVÁ, E. a kol., 2012. *Listina základních práv a svobod. Komentář*. Praha: Wolters Kluwer. ISBN 978-80-7357-750-6.

ZOUBEK, V., 2010. *Právověda a státověda. Úvod do právního a státovědního myšlení*. Plzeň: Aleš Čeněk. ISBN 978-80-7380-239-4.

ZOUBEK, V., 2008. *Lidská práva – globalizace – bezpečnost*. 2. vyd. Plzeň: Aleš Čeněk. ISBN 978-807380-103-8.

ZOUBEK, V., 2004. *Postmoderní problémy lidských práv a globální bezpečnosti*. Plzeň: Aleš Čeněk. ISBN 80-86473-75-9.

ZOUBKOVÁ, I. a kol., 2011. *Kriminologický slovník*. Plzeň: Aleš Čeněk. ISBN 978-80-7380-312-4.

**doc. JUDr. Vladimír Zoubek, CSc., LL.M., MBA.**

VŠFS

Fakulta právních a správních studií

Katedra veřejného práva

Praha

vladimir@zoubkovi.net

## **SÚČASNÉ TRENDY A VÝZVY VO VEDE A VZDELÁVANÍ**



# ETICKÉ ASPEKTY JAZYKOVEJ VÝCHOVY A KOMUNIKÁCIE S DIEŤAŤOM

Beáta Akimjaková

## Abstract

A good teacher should master the art of communication, it has to cope not only speech in, but he realized that communicates with my whole being. None can do without education of communication, it is well aware of each teacher. The educational process is not simply a unilateral transmission of information, but the mutual interaction between children and teachers. This interaction also affects the way of communication educators. Appropriate use of communication skills, the teacher can encourage the development of some sites the child's personality. Article provides insight into the nature of teacher education in the mother tongue, its nature, close links between language and speech components. Therapy communication disorder may be associated with the diagnosis, but also may partially overlap and prevention.

## Úvod

Zručnosťou označujeme činnosti mentálne (napr. komunikácia) ale i manuálne, ktorých vykonávanie je charakterizované šikovnosťou, správnosťou, samostatnosťou a úspešnosťou i v nových alebo zmenených podmienkach. Komunikačná zručnosť alebo komunikačná spôsobilosť je v takomto ponímaní pohotovosť reagovať v sociálnych situáciách tak, ako to vyžadujú. Komunikačná kompetencia je teda stupeň ovládania jazyka a schopnosť používať ho v komunikácii. Je dôležité osvojiť si nielen žiaduce verbálne reagovanie, ale aj neverbálne výrazové komponenty, ktoré tvoria neoddeliteľnú zložku sociálnej komunikácie. Komunikačná kompetencia dieťaťa sa utvára prostredníctvom sociálneho učenia v interakcii s inými ľuďmi, kde sa dieťa učí čo, ako, komu a kedy môže povedať. Komunikačná kompetencia sa formuje neustále, sústavne a systematicky.

V modernej logopédii sa čoraz viac uplatňuje model symetrického poradenstva, kedy rodič, príbuzný, resp. človek s narušenou komunikačnou schopnosťou je partnerom logopéda so všetkými právami, ale aj povinnosťami spoluterapeuta (Lechta 2012, s. 19 – 21).

## Výchova k mravným hodnotám

### *Antropologicko-axiologické aspekty mravnej výchovy*

V tradícií vyspelých kultúr existuje nedotknuteľný hodnotový axióm, že morálka existuje a je dobre, že existuje, bytostne je späté so životom každého človeka. Optimistická vízia budúcnosti znamená hľadať možnú zhodu v určitých hodnotách, kritériách, postojoch, ako základu svetového spoločenstva. Ucelená pozícia zhody v otázke étosu a morálky je príliš vzdialenou víziou. Osvojuje si stanovisko, že je možné dosiahnuť určitú bázu akceptácie spoločných hodnôt, meradiel a základných postojov spoločných všetkým ľuďom.

Európska duchovná kultúra prináša významný vklad k formujúcemu sa spoločnému ľudskému étosu i multikultúrnemu hodnotovému systému:

- ✓ akceptuje sa jednoznačne ľudská individualita v jej jedinečnosti, človek rozvíja svoje autonómne duchovné stránky, predovšetkým v oblasti mravnej a racionálneho poznávania,
- ✓ úsilie o celosvetové presadzovanie ľudských práv,
- ✓ rozvinutie ľudskej globálnej zodpovednosti, planetárneho vedomia a slobodnej individuality,
- ✓ utváranie východiskovej pozície k akceptácii základných všeľudských multikultúrnych hodnotových štruktúr.

Existujú všeobecné duchovné hodnoty spoločne všetkým. Základnú hodnotovú štruktúru tvoria hodnoty založené na ideách racionálneho poznania, slobody, humanizmu, morálky.

### *Špecifikum mravných hodnôt*

Pri skúmaní podstaty mravnosti, mravných javov, a mravných hodnôt v sociálno - výchovnom polí vychádzame z fenomenologickej orientácie a uvažovania, zdôrazňujúc význam etickej reflexie ako dimenzie osobnostného vývinu. Ide o chápanie etiky budovanej na fenoménoch mravného života, poňatie etiky, ktorá nič „*nepredpisuje*“ nie je kódexom príkazov a zákazov, ale otvára cestu k vlastnému usudzovaniu, k rozvoju hodnotiaceho myslenia. Výchova by sa mala preorientovať z preferencie „*intervencie*“ do vonkajšieho správania na preferenciu „*intervencie*“ do vnútorného sveta osobnosti. Etické hodnotové kategórie pokladáme za centrálné kategórie ľudskej morality a predstavujú jadro dynamickej stability.

Univerzálne atribúty mravnosti chápeme ako reálne javy v spoločenskom dejinnom vývine ľudstva. Súvisia s človekom, a to tak s minulosťou, ako i s jeho prítomnosťou a budúcnosťou. Základný problém etiky je prekonanie námietky exiologie a jej teoretických a praktických dôsledkov implikácií, t.j. uistiť sa, že je to etika, ktorá potvrdzuje život ako taký (Darák a kol. 2004, s. 76).

### *Proces mravného rozvoja osobnosti*

V rozvíjaní procesuálnych rovín mravnej výchovy akceptujeme autoreflexiu človeka, cestu k vlastnej podstate, k svojmu sebauskutočneniu. Ide o proces aktívneho hľadania, objavovania, akceptácie a identifikácie. Naše chápanie integruje rovinu racionality a emocionality, teda rovinu mravného poznania a rovinu citového skúsenostného prežívania. Ide o autonómne rozvíjanie mravného kreatívneho procesu, v ňom pokladáme za určujúce vlastné poznanie, hodnotové prežívanie, rozhodovanie, sebaurčenie, sebauskutočnenie.

Utváranie svedomia sa pokladá vo vyspelých kultúrnych spoločnostiach za jeden z nosných cieľov v mravnej výchove. „*Človek má právo na sebaurčenie, právo priznať sa k svojim vlastným potrebám a pocitom, k presvedčeniu a hodnotám, má právo i povinnosť prevziať zodpovednosť za seba i za svoje správanie. Nájdenie vzťahu k sebe samému a k iným ľuďom, objavenie životných hodnôt utvára mravnú podstatu vlastného sebaurčenia. Poznanie „samo o sebe“ nemá žiadnu mravnú hodnotu. Ak zostáva len teoretickým konštatovaním, ak za ním nenasleduje slobodné zaujatie postoja, je hodnotovo indiferentné*“ (Darák a kol. 2004, s. 80). Osobitosťou uskutočňovania mravných hodnôt je slobodné rozhodovanie sa ako základná podmienka mravného správania a konania. Slobodná osobnosť sa môže v každej situácii rozhodovať s mravnou zodpovednosťou. Avšak zvyšovanie kvality mravného usudzovania, správania a konania sa nespája so slobodou ako ľubovôľou. Ak sa sloboda chápe ako individuálna ľubovôľa, bez akéhokoľvek zmyslu pre zodpovednosť, jej vplyv na mravné správanie je skôr negatívny. Akceptovať a stotožniť sa s faktom existencie iného aj v hodnotovej sfére je prejavom uznania práva každému jedincovi na svoj svet a svoje chápanie sveta. To je prejav duchovnej kultúry osobnosti.

### **Komunikácia**

Komunikácia znamená vo všeobecnosti ľudskú schopnosť používať výrazové prostriedky k vytváraniu, udržovaniu a pestovaniu medziľudských vzťahov. Komunikácia významne ovplyvňuje rozvoj osobnosti, je dôležitá v medziľudských vzťahoch, je prostriedkom vzájomných vzťahov. V najširšom slova zmysle je možné komunikáciu chápať ako symbolický výraz interakcia, t.j. vzájomné a obojstranné ovplyvňovanie medzi dvoma alebo viacerými

systemami. Znamená súčasne i prenos informácií, ktoré sú prostriedkom ovplyvňovania subjektov na komunikácii sa podieľajúcich (Klenková 2006, s. 25).

Rozvoj komunikačných zručností žiakov sa v súčasnosti zameriava na pozorné počúvanie, plynulé čítanie s porozumením, výstižné rozprávanie, bezchybné písanie, záujmové tvorenie a neposlednom rade obmieňanie podľa situácie. Komunikačnou zručnosťou sa potom rozumie to, aby žiak vedel pozorne počúvať, pracovať s textom a rozumieť mu. Pričom jedným z komunikačných cieľov je rozvíjanie predstavy o spájateľnosti – gramatickej, sémantickej a frazeologickej a rozvoj schopnosti rozlišovať spisovné tvary od nekodifikovaných.

Komunikácia predstavuje jednu z najdôležitejších ľudských schopností. K tomu, aby človek mohol komunikovať s ostatnými, potrebuje dobre rozvinutú komunikačnú schopnosť. Jej narušenie býva prekážkou vo vzdelávaní a socializácii žiaka (Klenková 2006, s. 9).

## Jazyková výchova

Slovenčina ako materinský jazyk je vyučovacím jazykom vo všetkých učebných predmetoch. Náuka o materinskom jazyku poskytuje základ na vypestovanie jazykového citu pri osvojovaní žiakom nových, ešte neznámych výrazov a termínov v ostatných učebných predmetoch, na neskoršie osvojovanie cudzích jazykov a na rozvíjanie rozumových vlastností žiaka ustavičným uplatňovaním myšlienkových operácií potrebných na poznávanie jazykových javov.

Učiteľ materinského jazyka by mal mať prirodzenú snahu poznávať žiaka a na tomto základe budovať vzťah človek – jazyk, rozvíjať jeho jazykovú kultúru ako prirodzenú súčasť osobnosti. Žiak tvorí jednotu kapacitnej a dynamogénnej zložky, cez ktoré prestupuje aj duchovná zložka osobnosti. Kapacitná zložka je tvorená poznatkami, zručnosťami, schopnosťami, nadaním, vlastnosťami, temperamentom žiaka a dynamogénnou zložkou jeho záujmov, postojov, potrieb, motívov, hodnôt, aspirácií, citov, vôle a presvedčenia (Palenčárová a kol. 2003, s. 11). Pri vyučovaní slovenského jazyka je cieľom, zmyslom, prostriedkom i podmienkou vyučovania žiak ako originálna bytosť, ktorá je vo svojej podstate a zvnútra orientovaná pozitívne. Je zároveň potrebné usilovať sa o vyváženosť a proporcionalitu rozvíjania kapacitnej zložky osobnosti, ako aj jeho pohnútkovú, duchovnú zložku, pričom osobnosť žiaka treba akceptovať ako ľudskú bytosť otvorenú v jednote poznania, chcenia a budúcnosti.

Vo vyučovaní jazyka máme neopakovateľnú možnosť a príležitosť rozvíjať všetky stránky a zložky osobnosti žiaka z hľadiska špecifického prepojenia materinského jazyka a života človeka. Hlavným cieľom vyučovania slovenského jazyka je rozvoj komunikačnej kompetencie žiakov, čo znamená schopnosť funkčne používať jazyk v rôznych komunikačných situáciách s využitím poznatkov o jazykovom systéme.

Dôležitou súčasťou vyučovania jazyka je komunikačná kompetencia. Jeho cieľom je praktická príprava žiakov na každodenné dorozumievanie sa s ľuďmi v rozličných komunikačných situáciách prostredníctvom jazykových a mimojazykových prostriedkov. Je charakterizovaný snahou o adekvátne rečovo-jazykové zvládnutie každej komunikačnej situácie. Komunikačná príprava je komplexný proces pozostávajúci z nácviku zvukovej realizácie prejavu, rozširovania aktívnej lexiky a poznávania pravidiel gramatickej a sémantickej spájateľnosti slov u uplatňovania gramatických noriem, z tvorby výpovedí s konkrétnym komunikačným zámerom a rešpektovanie princípov nadvetnej syntaxe a v neposlednom rade z nácviku komunikačných princípov a súhry jazykových i mimojazykových prostriedkov. Komunikačná kompetencia je schopnosť funkčne používať jazyk v rozličných komunikačných situáciách s oporou o elementárne poznanie jazykového systému, schopnosť vyberať pre komunikát najvhodnejší jazykový materiál z jazykového systému a výber aj primerane odôvodniť. Komunikačná kompetencia žiaka sa utvára tak, že žiak sa učí, kedy má hovoriť a kedy nie, o čom hovoriť, s kým, kde a akým spôsobom. Táto kompetencia sa formuje sústavne a systematicky. Predpokladom na jej formovanie je postup, pri ktorom vychádzame z formovania procesu poznávania

a pozorovania, z procesu čítania a porozumenia textu, z procesu počúvania a porozumenia textu a s tým súvisiaceho problému kladenia otázok a z interpretácie textu. Precvičovanie tejto kompetencie je realizované pri rečových prejavoch symmetrickej a asymetrickej povahy v triede a aj pri neverbálnych prejavoch. Komunikačné zručnosti delíme do dvoch oblastí, a to na receptívne a produktívne. K receptívnym patrí počúvanie a čítanie, ktoré sprevádzajú procesy pochopenia a produktívne, a to rozprávanie a písanie spojené s procesmi tvorby. Receptívne zručnosti predstavujú oblasť vnímania a produktívne oblasť vyjadrovania (Palenčárová a kol. 2003, s. 17).

## **Jazyk a komunikácia**

Vývin komunikačnej schopnosti patrí k najpozoruhodnejším procesom v celom živote človeka. Vývin reči je štádiálny a dialekticky súvisí s ostatnými vývinovými činiteľmi. I keď v ontogenéze reči môžeme diferencovať isté medzníky, hranice medzi jednotlivými štádiami nie sú výrazné. Sú relatívne dobre odlišiteľné predovšetkým z hľadiska individuálneho vývinu toho-ktorého dieťaťa. „... u tohto dieťaťa nemôžeme a priori očakávať určité štádium vývinu reči podľa zovšeobecnených údajov odbornej literatúry presne v uvádzanom veku“ (Lechta, 1990, s. 37). Je potrebné si ďalej uvedomiť nesmiernu rozmanitosť a dialektickú súvzťažnosť vplyvov, pôsobiacich na vývin reči. Medzi najdôležitejšie patria biologické a sociálne vplyvy (Lechta 1990, s. 37 – 38).

Jazyk a reč je pravdepodobne najvýraznejším činiteľom, ktorý ovplyvňuje vstup dieťaťa do školy a jeho úspešnosť v nej. Rečovo kompetentní rodičia sa k dieťaťu často prihovárajú, slovne ho povzbudzujú, pomenúvajú predmety, s ktorými sa deti hrajú. Tým, že s ním verbálne komunikujú, aj keď dieťa ešte všetkému nerozumie, rýchlejšie u neho vytvárajú slovnú zásobu. Práve prostredníctvom reči deti získavajú schopnosť zložito myslieť, schopnosť odovzdávať informácie ľuďom okolo seba, ako aj schopnosť vyjadrovať, čo sa im páči a čo nie. „Ak sa zameriame na žiakov zo sociálne znevýhodneného prostredia, teda na Rómov, sú to deti, ktoré vyrástli v rómskej osade, prichádzajú do školy ako do inojazyčného prostredia“ (Horňák 2005, s. 75 – 76). Základným cieľom jazykovej výchovy v nultom ročníku je naučiť žiakov jednoducho a zrozumiteľne sa vyjadrovať ústnou formou spisovného jazyka, vytvárať základné zručnosti čítania a písania a prostredníctvom detskej literatúry vychovávať pozorného detského poslucháča. Úlohy jazykovej výchovy sú rozpracované v týchto okruhoch a plnia sa súbežne (Maczejková a kol. 2002, s. 41).

*Rozvoj zmyslového vnímania pri spresňovaní vnímania je potrebné veľkú pozornosť venovať:*

- výcviku sluchu (napodobňovanie a rozoznávanie zvukov vecí, napodobňovanie a určovanie hlasov zvierat, určovanie zvukov z prírody a nácvik sluchového vnímania),
- sluchovej analýze a syntéze,
- zrakovému vnímaniu a zrakovej pamäti,
- zrakovo-motorickej a sluchovo-motorickej orientácii,
- čuchu, hmatu...

*Rozvíjanie slovnej zásoby:*

- aktívne používanie bežnej slovnej zásoby,
- používanie zovšeobecňovania pomocou konkrétnych predmetov a obrázkov a postupne i na základe slovnej inštrukcie,
- aktívne používať aj menej bežné slová: antonymá a homonymá,
- vedieť pomocou konkrétnych predmetov, obrázkov a hádaniek riešiť problém.

*Starostlivosť o spisovnú výslovnosť a zreteľnosť reči:*

- rozlišovať výšku, intenzitu a dĺžku trvania rozličných tónov a zvukov,
- snažiť sa správne dýchať pri reči, speve a pohybových činnostiach,

- vedieť správne vyslovovať takmer všetky hlásky a hláskové skupiny v slovách,
- vedieť sluchovo rozlíšiť hlásku na začiatku a neskôr aj na konci slova,
- dosiahnuť celkovú správnu výslovnosť, intonáciu, hlasitosť a správne tempo reči,
- správne klásť slovný a vetný prízvuk.

*Osvojovanie a zdokonaľovanie gramatickej správnosti hovorových prejavov a rozvíjanie povedomia detí o gramatickej stavbe jazyka:*

- prehlbovať jazykový cit detí využitím vhodnej literatúry a príkladu v reči učiteľa,
- hrou so slovami uvádzať deti do gramatického systému jazyka,
- dbať o gramatickú správnosť.

*Rozvíjanie súvislého vyjadrovania detí:*

- vedieť samostatne sformulovať odkaz alebo odpoveď na odkaz,
- zrozumiteľne vyjadriť žiadosť a želanie,
- vedieť súvislo vyjadriť charakteristické vlastnosti vnímaných predmetov, javov a činnosti a ich základné znaky,
- vedieť podľa možnosti hovoriť bezprostredne, zrozumiteľne, plynulo a samostatne,
- učiť sa v dialógu klásť otázky a vedieť rešpektovať hovoriaceho.

*Základy čítania a písania:*

- cieľom je postupne poznávať hlásky, malé aj veľké tvary, tlačenú i písanú formu, slabikové i slovné spojenia (dvojslabičné alebo aj trojslabičné),
- na začiatku čítania a na postupné osvojovanie čitateľských návykov treba pripravovať žiakov hrou a špeciálnymi cvičeniami,
- rozvíja sa sluchové i zrakové vnímanie,
- cvičí sa sledovanie obrázkov zľava doprava, orientácia v riadku, členenie krátkych viet na slová, sluchová analýza a syntéza slov,
- pri písaní je hlavnou úlohou rozvíjať psychomotorické schopnosti a jemnú pohybovú koordináciu, potrebnú na jemnú koordináciu písania,
- vychádza sa z detských hier a motivovaných prípravných cvikov. Postupne sa zvyšujú nároky na presnosť vykonania,
- ďalej sa pokračuje v písaní písmen a spojov preberaných hlások.

Pri výcviku písania sa vytvárajú potrebné hygienické, pracovné a estetické návyky. Žiaci sa učia správne zaobchádzať s písacími nástrojmi a materiálom a dbať na úhl'adnú úpravu.

Zvládnutie úloh jazykovej výchovy je predpokladom pre splnenie úloh ostatných vyučovacích predmetov (Maczejková a kol. 2002, s. 41).

## **Preventívna logopedická starostlivosť**

Logopédia je mladý vedný odbor, ktorý sa najmä v poslednom desaťročí rozvíja. Logopédia sa venuje narušenej komunikačnej schopnosti. A tak predmetom logopédie nie sú len poruchy reči, ale je to široká oblasť narušenej komunikačnej schopnosti človeka. Je to zároveň multidisciplinárny vedný odbor, ktorý sa zaoberá komunikačnou schopnosťou človeka, jej vývojom, patologickými javmi, ich diagnostikou a terapiou a edukáciou osôb s narušenou komunikačnou schopnosťou (Klenková 2006, s. 9).

V dôsledku narušenej komunikačnej schopnosti sa vyskytujú u pomerne veľkého počtu detí problémy prejavujúce sa v edukačnom procese už v materskej a neskôr i základnej škole. Deti môžu mať problémy, ktoré sa prejavujú v oblasti sociálnej a psychickej. A tak pre deti s narušenou komunikačnou schopnosťou v rámci preventívnej logopedickej starostlivosti sú k dispozícii špeciálno-pedagogické centrá s poradenskými službami pre poskytovanie odborných služieb deťom, rodičom a pedagogickým pracovníkom, slúžiacim k optimálnemu

zabezpečení výchovno-vzdelávacieho procesu, osobnostnému rozvoju žiaka a k riešeniu problémov v školskej práci, výchove a vývoji dieťaťa. Hlavnou úlohou centier je: realizácia komplexnej špeciálnopedagogickej logopedickej a psychologickkej diagnostiky, stanovenie konkrétnych edukačných a reedukačných logopedických postupov, zabezpečovanie komunikačnej kompetencie detí, poskytovanie logopedickej intervencie s prihliadnutím na individuálne potreby detí, úzka spolupráca s pedagógmi škôl, ktorí zaisťujú individuálnu integráciu jedinca s narušením komunikačných schopností, zostavenie návrhov individuálneho vzdelávacieho plánu pre individuálne integrovaných klientov, zaistenie ranej intervencie voči deťom s narušenou komunikačnou schopnosťou alebo oneskorením vo vývoji, a to ich rodičom, príprava komplexných podkladov pre vydávanie rozhodnutí orgánov štátnej správy, evidencia žiakov, detí a mladistvých v ich starostlivosti, ako aj osvetová a informačná činnosť. Predmetom ich pôsobenia sú predovšetkým deti, ktoré sú v starostlivosti rodičov pred zaradením do vzdelávacích inštitúcií, deti a žiaci integrovaní do predškolských a školských zariadení, rodičia postihnutých detí, učitelia a vychovávatelia integrovaných detí a žiakov. Špeciálne vzdelávacie potreby integrovaných detí a žiakov sú zaisťované prostredníctvom dvoch základných foriem – formou individuálnej a skupinovej integrácie.

Pod pojmom raná starostlivosť je treba chápať sústavu služieb a programov poskytovaných ohrozeným deťom, deťom postihnutým a ich rodinám. Zatiaľ čo lekári, terapeuti a ďalší zdravotní pracovníci vstupujú do kontaktu s dieťaťom a jeho rodičmi včas, nie je to pravidlom u pedagógov, psychológov a sociálnych pracovníkov. Pedagogická rehabilitácia i pedagogické poradenstvo začína až v dobe, kedy sa dieťa dostane do starostlivosti špeciálno-pedagogických centier. Pre optimálny rozvoj dieťaťa je potrebné, aby sa preventívna logopedická intervencia poskytovala už od raného veku. Keďže logopédia nie je odbor, ktorý rieši iba otázku nesprávnej artikulácie niektorých hlások u intaktných osôb, ale venuje sa tiež problémom telesne postihnutých detí a jednotlivým typom narušenia komunikačnej schopnosti, preradenie prevencie do čo najnižších vekových skupín je veľmi potrebné (Klenková 2006, s. 215 – 217). Kým dieťa dosiahne vek troch rokov, jeho mozog vytvorí asi tisíc triliónov spojení, čo je približne dvakrát viac, ako majú mnohí dospelí. Niektoré bunky mozgu – neuróny – sa natrvalo prepoja s inými bunkami už pred pôrodom. Riadia niektoré biologické funkcie nevyhnutné na prežitie. Zvyšné bunky čakajú na nadviazanie spojení, ktoré sa nazývajú synapsy. Aj keď sa rôzne časti mozgu vyvíjajú rôznym tempom jeden výskum za druhým ukazuje, že tvorba najväčšieho počtu synáps spadá do obdobia od narodenia do veku asi desiatich rokov. V tomto čase rastú vetvy nervových buniek, ktoré prijímajú vzruchy. Nazývajú sa dendrity a dosahujú schopnosť vytvárať trilióny synápsí. Jediná bunka môže byť prepojená až s desaťtisíc inými bunkami. Hmotnosť mozgu sa strojnásobí a dosiahne takmer rovnakú hodnotu, ako u dospelého človeka. Obdobie rýchlej tvorby synáps v špecifických častiach mozgu zodpovedá rozvoju správania, ktoré dostávajú dojčatá a malé deti, určujú, ktoré synapsy sa v mozgu vytvoria, teda aké cesty nervových vzruchov sa stanú trvalými. Výber, na základe ktorého mozog vie, ktoré spojenia má uchovať, je úzko spojený s ranou skúsenosťou. Opakovaním tak vznikajú trvalé spojenia. Naopak, je nepravdepodobné, že sa uchová spojenie, ktoré sa vôbec alebo dostatočne často nepoužíva. Napríklad dieťa, na ktoré v prvých rokoch života len málokedy niekto prehovorí, alebo mu niečo prečíta, môže mať problémy pri neskoršom zvládaní rečových schopností. Dieťa, s ktorým sa zriedka niekto pohrá, môže mať neskôr, v dospelosti problémy so sociálnou prispôbivosťou. Všetky tieto mozgové spojenia neslúžia ako prostriedok na presadenia učenia v skorom veku, ale skôr na to, aby sa vyvinul potenciál na budúce učenie. Ak sa mozog vyvíja tak, ako by sa mal, je pravdepodobné, že neskoršie učenie bude úspešné. Mozog dieťaťa sa rozvíja pomocou spätnej väzby z okolitého prostredia. Povzbudzovať mozog dieťaťa, aby vytváral nové spojenia je možné vždy, či už spevom, tancom, rečou, smiechom ap. Vďaka vplyvom, ktoré naň pôsobia, sa z neho stáva orgán myslenia a emócií.

Elektrické obvody, ktoré sa tvoria v mozgu, ovplyvňujú vývoj dieťaťa. V posledných desiatich rokoch vedci zistili o fungovaní ľudského mozgu viac ako v celej doterajšej histórii. Ich objav, že skúsenosti z detstva sa hlboko vrývajú do detského mozgu, mení spôsob nášho uvažovania o detských potrebách. Posledné výskumy dospeli k trom kľúčovým poznatkom, a to, že schopnosť jednotlivca učiť sa a existovať v rôznych prostrediach závisí od vzájomného pôsobenia medzi genetickou výbavou a podmienkami prostredia ako výchova, spôsob starostlivosti, stimulácia a výučba, že ľudský mozog je jedinečne prispôbený na to, aby ťažil zo skúseností a z dobrého učenia v prvých rokoch života a v neposlednom rade aj fakt, že veľké príležitosti v ranom detskom veku dávajú človeku možnosť čerpať z nich po celý život (Silberg 2003, s. 4 – 5).

## Záver

Veľmi závažným faktorom vývinu detskej reči je stimulácia prostredím. Dôležitú úlohu zohrávajú rodičia a pedagógovia. Vychovávať je viac, ako nechať voľne rásť. Výchova musí viesť k intelektuálnej a mravnej samostatnosti, pritom musíme zámerne pôsobiť na slobodné a intelektuálne utváranie osobnosti tak, aby bol schopný harmonického sebarozvoja.

Základným znakom zdravej rodiny je schopnosť zabezpečovať jej hlavné funkcie. Len ich komplexné napĺňanie je nielen prejavom funkčnosti rodiny, ale aj nevyhnutným predpokladom pre optimálny fyzický, psychický, sociálny rozvoj dieťaťa (Krajčíriková, Matiová 2009, s. 260). Cieľom terapie narušenej komunikačnej schopnosti v najširšom zmysle slova je eliminovať, zmierniť, či aspoň prekonať narušenú komunikačnú schopnosť. Najželanejším cieľom terapie je úplné odstránenie narušenej komunikačnej schopnosti a v prípade, že ju nemožno úplne odstrániť, usilujeme sa zmierniť, zredukovať stupeň narušenia na najmenšiu možnú mieru, prelomiť, premôcť komunikačnú bariéru. Terapia sa teda zacieľuje nielen primárne na reč a jazyk, ale na komunikačnú schopnosť človeka v najširšom možnom chápaní a na skvalitnenie jeho komunikačnej kompetencie.

„Ľudská reč je z hľadiska vývoja človeka je najmladšou funkciou, a preto je aj veľmi zraniteľná a teda aj logopedická starostlivosť je veľmi dlhodobá, náročná na trpezlivosť a tiež spoluprácu rodiny, zázraky na počkanie sa proste nekonajú“ (Kutáľková 2005, s. 92). V praxi je veľmi dôležité upriamovať pozornosť na logopedickú starostlivosť u detí z málopodnetného prostredia, ale nielen u nich a tiež upriamovať značnú pozornosť na individuálny prístup vo vyučovaní k týmto žiakom, lebo nikto z nás nie je taký istý, ako ten druhý.

## Zoznam bibliografických odkazov

DARÁK, M. a kol., 2004. *Kapitoly z teórie výchovy*. Prešov: FHPV PU. ISBN 80-8068-255-0.

HORNÁK, L., 2005. *Rómsky žiak v škole*. Prešov: PF PU. ISBN 80-8068-356-5.

KLENKOVÁ, J., 2006. *Logopedie*. Praha: Grada Publishing. ISBN 80-247-1110-9.

KRAJČÍRIKOVÁ, E., MATIOVÁ, D., 2009. Tradície a inovácie vo výchove a vzdelávaní modernej generácie učiteľov. In: *Pomoc pedagógom pri identifikácii týraného dieťaťa*. Zborník referátov z medzinárodnej vedeckej konferencie v Levoči. Ružomberok: PF KU. 276 s. ISBN 978-80-8084-515-5.

KUTÁLKOVÁ, D., 2005. *Vývoj detskej reči krok za krokom*. Praha: Grada. ISBN 80-247-1026-9.

LECHTA, V. a kol. 2002. *Terapia narušenej komunikačnej schopnosti*. Martin: Osveta. ISBN 8080630925.

LECHTA, V. 1990. *Logopedické repetitórium*. Bratislava: SPN. ISBN 80-08-00447-9.

MACZEJKOVÁ, M. a kol. 2002. *Prípravný – nultý ročník v základnej škole pre šesťročné deti nepripravené pre úspešný vstup do školy*. Prešov: Metodicko-pedagogické centrum. ISBN 80-8045-218-0.

PALENČÁROVÁ, J. a kol. 2003. *Učíme slovenčinu komunikačne a zážitkovo*. Bratislava: SPN. ISBN 80-10-00328-X.

SILBERG, J. 2003. *Hrajme sa s najmenšími*. Praha: Cesty. ISBN 80-7181-886-0.

**doc. PaedDr. Beáta Akimjaková, PhD.**

Katedra predškolskej a elementárnej pedagogiky sociálne znevýhodnených skupín

Pedagogická fakulta KU v Ružomberku

Hrabovská cesta 1, 034 01 Ružomberok

beata.akimjakova@ku.sk



# VYUČOVANIE ODBORNÝCH TECHNICKÝCH PREDMETOV AKCENTUJÚCE SÚČASNÉ TRENDY V ODBOROVEJ DIDAKTIKE

Ján Bajtoš

## Abstract

The author describes the current attitudes within the theory of subject methodology related to teaching technical content subjects. He focuses on the development of psychomotor dimension of student's personality emphasized in the conception of young generation's modern culture. It is necessary to innovate the training of teachers in technical content subjects, which should be focused on the acquisition of specific teaching competences for technical content education. The article contains the corpus, the analysis and the manifestation of individual teaching competences in the study plan of the doctoral study in Dubnica Institute of Technology (DTI) in Dubnica nad Váhom.

## Úvod

Učiteľ na odbornej škole potrebuje byť vybavený celou škálou modelov správania, heuristických pravidiel a vzorových postupov (Zelina 2006). Ak má učiteľ odborných predmetov efektívne splniť svoje úlohy, t.j. vzdelávať, vychovávať a rozvíjať osobnosti žiakov, musí dôkladne ovládať svoj odbor, má mať dobrú pedagogickú prípravu a vysokú všeobecnú kultúru. Čo môže učiteľ odborných predmetov získať štúdiom odborovej didaktiky? V zhode s L. Podlahovou (2012) konštatujeme, že dôvody štúdia teórií odborovej didaktiky môžu byť: obstať na odbornej škole nielen ako odborník, ale tiež ako dobrý učiteľ, ktorý dokáže sprostredkovať poznatky odboru svojim žiakom; pozdvihnúť vlastné sebavedomie; budovať renomé dobrého učiteľa; získať pocit dobre vykonanej práce; budovať svoj vzťah k žiakom ako k budúcim pokračovateľom prípadného rozvoja odboru, partnerom a kolegom; uľahčiť žiakom pochopenie obsahu vzdelávania a riadiť ich učebnú činnosť; popularizovať svoj odbor prístupnou a zrozumiteľnou formou; ujasniť si kľúčové prvky sprostredkovaného obsahu vzdelávania, väzby, systém, príčinné súvislosti a význam jeho obsahu; získať zručnosti pri výbere učiva, tvoriť obsah (kurikulum) vyučovacích predmetov a rozumieť tomu, ako má učiteľ postupovať vo svojej pedagogickej činnosti.

## Súčasný trendy odborovej didaktiky

Vývojové tendencie v odborovej didaktike zameranej na vyučovanie odborných technických predmetov smerujú k posilňovaniu rozvoja dimenzie psychomotorických zručností žiakov. V skutočnosti to nie je nová, ale skôr v úzadí nachádzajúca sa problematika. Niektoré stránky súčasného života napr. konzumný spôsob života, moderná doprava, výtvarné informácie spoločnosti, či pasívne trávenie voľného času do značnej miery obmedzujú sféry, v ktorých môžu žiaci rozvíjať svoje motorické zručnosti. Ide o motoriku celého tela, ktorá sa rozvíja pri manipulácii s predmetmi, pri hre a pri fyzickej práci (Bajtoš 2007). Celá táto oblasť by mala byť vo vedách o výchove vnímaná po novom a tematizovaná ako významná súčasť *konceptie kultúry moderného človeka* a z toho vyplývajúci nevyhnutný aspekt transformujúcich sa vzdelávacích obsahov na školách. Dokumentujú to početné teoretické analýzy a výskumy v zahraničnej pedagogickej a didaktickej literatúre. Ide o zložitú pedagogicko-didaktickú problematiku, ktorá napomáha získavať žiakom nutné kompetencie potrebné aj v súčasnej informačnej spoločnosti. Psychomotorické zručnosti možno nadobúdať v rozličných formách vyučovania, napr.: ručné práce, práca s materiálmi, montážne a demontážne činnosti, konštruovanie, realizácia experimentálnej činnosti, simulácie, projektové práce praktického charakteru, rôzne druhy pracovných činností v škole

a na praktickom vyučovaní, plnenie úloh v sociálnej sfére, systematická pracovná prax a pod. Vo vyspelých štátoch Európy a sveta (napr. vo väčšine krajín USA a takmer vo všetkých štátoch Európy) má vyučovanie predmetov rozvíjajúcich psychomotorické zručnosti žiakov svoje pevné miesto medzi vyučovacimi predmetmi. Doterajšie ciele v odborných predmetoch na stredných odborných školách predstavovali súhrn znalostí a zručností, ktoré si má žiak osvojiť. Odborné predmety majú svoje špecifické rysy, ktorými sa odlišujú od ostatných vyučovacích predmetov. Výrazným špecifickým rysom je zameranie vyučovacích cieľov na získavanie požadovaných motorických zručností. Teda odborné predmety patria k tým vyučovacím predmetom, v ktorých poznávacie procesy majú výraznú inštrumentálnu funkciu, prípadne procedurálny charakter. Znamená to, že poznatky sú základom činnosti, ale nejde len o ich zapamätanie, ale najmä o ich osvojenie a o schopnosť ich aplikovať v praktických činnostiach (Švec 2002). Činnosti uskutočňované v odborných predmetoch, rovnako ako na ich základe žiakmi osvojované zručnosti môžu mať rôzny charakter a zameranie. Napríklad na nižších stupňoch škôl prevažujú také praktické činnosti žiakov, pri ktorých má manuálna stránka týchto činností má podstatné zastúpenie. Praktické činnosti na vyšších stupňoch škôl sú charakterizované skôr činnosťami intelektuálnymi (Kropáč 2002). Funkciou odborných predmetov je naučiť žiakov vnímať úlohy a problémy spojené s modernou spoločnosťou, vytvoriť ich vzťah k technike a odboru štúdia, ako súčasť profesionálnej výchovy. Predpokladá sa, že spolu s prenikaním do sveta techniky budú mladí ľudia získavať aj základný prehľad vo vedách ekonomických, ekologických a etických. V odborných predmetoch sa zdôrazňuje tiež význam tvorivej práce a v neposlednom rade funkcia praktického učenia posilňuje individuálne skúsenosti žiakov.

Psychomotorické zručnosti sú neoddeliteľnou súčasťou nášho života a ich nadobúdanie je dôležité nielen pre dosiahnutie určitého stupňa vzdelania, ale aj pre všestranný rozvoj osobnosti žiaka. Pod pojmom *psychomotorická zručnosť* rozumieme pohybovú zručnosť prepojenú s psychickou činnosťou, ktorá sa v edukačnej praxi spája s myslením a odbornou činnosťou. Osvojovanie psychomotorických zručností je pri vyučovaní odborných predmetov jedna z priorít. Pre učiteľov odborných predmetov je dôležité poznať nielen všeobecné požiadavky o teóriách výcvikovej výučby, o teóriách perceptuálno-motorického učenia a o teóriách senzomotorického vývinu v ontogenéze, ale mimoriadne dôležité je dokázať tieto teórie modifikovať v rozmanitých podmienkach vyučovacieho procesu (Bajtoš 2007). *Teórie výcvikovej výučby* vychádzajú z predpoklad, že osvojovanie psychomotorických zručností prebieha v dialektickom spojení vedomostí a praktických činností, v ich vzájomnom prelínaní sa, dopĺňaní a obohacovaní. Proces osvojovania psychomotorických zručností a návykov prechádza v školských podmienkach v princípe tromi etapami: etapa teoretického oboznámenia sa s príslušnou činnosťou (žiaci si osvojujú potrebné vedomosti a názorné poznatky o príslušnej činnosti, sami však túto činnosť ešte nevykonávajú); etapa vykonávania prvých pokusov v príslušnej činnosti (v nej dochádza k uplatneniu teoretických poznatkov v praxi a do sústavy osvojených teoretických poznatkov sa zapájajú nové dočasné spoje z kinestetického analyzátor, ktoré sa utvorili v dôsledku vlastnej činnosti žiaka pri počiatočnom priamom vykonávaní príslušnej činnosti); a etapa výcviku (t.j. viacnásobného, cieľavedomého a plánovitého opakovania príslušnej činnosti). *Teórie perceptuálno-motorického učenia*, ktoré sú uplatňované ako osvojovanie psychomotorických prvkov, utváranie zmyslových vnemov, utváranie schopnosti zmyslovo rozlišovať vlastnosti predmetov a vzťahov medzi nimi, formovanie časových a priestorových predstáv, osvojovanie pohybových úkonov, rozvíjanie schopnosti koordinovať zložité manipulačné a lokomočné operácie a pod. Tento typ učenia sa a vyučovania tvorí základ pre senzomotorický vývin, rozvoj pohybovej vycvičiteľnosti a realizáciu výcvikových (psychomotorických) cieľov vyučovania. Opierajú sa o zmyslové vnímanie, preferujú priamy kontakt žiaka so skutočnosťou. V teóriách perceptuálno-motorického učenia sa a vyučovania

sa uplatňujú metódy nácviku a opakovania. Tieto teórie učenia sa v školách pomerne zanedbávajú a to aj napriek presadzovanej potrebe zlepšiť pohybovú kultúru žiakov. Výsledkom perceptuálno–motorického učenia sú pohybové zručnosti. Analýza pohybových zručností jasne naznačuje, že nie o všetkých pohybových prejavoch môžeme hovoriť ako o pohybovej zručnosti. O pohybovej zručnosti hovoríme vtedy, ak jej kvalitatívne znaky, t.j. časovo–priestorová štruktúra pohybu a tiež aj kvantitatívne znaky, t.j. bazálny výkonnostný prejav dosiahnu požadovanú úroveň. *Teórie senzomotorického vývinu v ontogenéze* sa zaoberajú značne širokou oblasťou činností jedinca, pri ktorých dochádza k spojeniu zmyslového vnímania a pohybov. Najskôr sa jedinec učí základným pohybovým zručnostiam, neskôr komunikačným zručnostiam a v ďalších etapách vývinu odborným zručnostiam rôzneho typu. S rozvojom psychomotorických zručností je úzko spätá problematika využívania náradia a pomôcok. Z teórií senzomotorického vývinu v ontogenéze sú pre náš predmetný záujem rozhodujúce dve obdobia (Čáp, Mareš 2001): *obdobie dospievania* (v tomto období nastáva telesná disproporcionalita, ktorá spôsobuje nešikovnosť a nezosúladnosť pohybov) a *obdobie adolescencie* (vyznačuje sa vyrovnaným pohybovým správaním, dobrou koordináciou pohybov a výbornou telesnou výkonnosťou).

### **Učiteľ odborných predmetov ako determinujúci faktor implementácie súčasných trendov odborovej didaktiky**

Vo vzťahu k odbornému vzdelávaniu zažívame v súčasnosti permanentnú snahu najmä o zvyšovanie kvality poskytovaného vzdelania a o modernizáciu odborných škôl. Moderná odborná škola má učiť žiakov predovšetkým kriticky myslieť, má rozvíjať ich schopnosti riešiť problémy a tiež aj podnikateľské zručnosti a za žiaduce sa javí intenzívnejšie prepojenie s odbornou praxou. Modernizácií odborných škôl majú napomôcť aj niektoré nástroje a prístupy Európskej únie, ako napríklad programy na podporu mobility v rámci odborného vzdelávania, vytváranie partnerstiev odborných škôl a pod. Moderné odborné školy sú ovplyvnené technologickým rozvojom, čo má dopad jednak na spoluprácu medzi školami, ktorá sa realizuje v elektronickej podobe (e-mailova komunikácia, telemosť, či iný on-line prenos dát). Je rýchlejšia, efektívnejšia a menej nákladná, pričom súčasnú generáciu žiakov často označujeme ako „net-generation“. Moderná odborná škola sa vyznačuje takými vlastnosťami ako: otvorenosť a prístupnosť; flexibilita; rôznorodosť; kvalita; spolupráca s verejnou správou, či súkromným sektorom; inovatívnosť; angažovanosť a spolupráca s miestnym, či regionálnymi spoločenstvami; súťaživosť; merateľnosť; prítomnosť, t.j. byť všade tam, kde sú aj uchádzači o štúdium, žiaci, absolventi, napr. Facebook, Twitter a pod. (Slavík 2012; Duffy, Bruns 2006). Vo vyučovacom procese na odborných školách je potrebné klásť väčší dôraz na rozvoj kritického a tvorivého myslenia žiakov, ktoré sú základom pre ich schopnosť uplatniť sa na trhu práce. Na súčasnom trhu práce je potrebné adaptovať sa na rýchlo meniace sa podmienky ekonomiky a výroby, potrebná je schopnosť sebavzdelávania v priebehu celého produktívneho veku a tiež schopnosť sociálnej interakcie. Budúceho absolventa odbornej školy je potrebné pripraviť tak, aby úlohy, ktoré pred ním postavia požiadavky modernej doby vedel riešiť originálnym spôsobom, systémovým prístupom a kooperáciou v rámci pracovných tímov.

Ak v príprave budúceho učiteľa odborných predmetov sa nedáva dostatočný priestor a nekladie sa dôraz na rozvoj reflexie, kritického myslenia a zážitkového vyučovania, potom v jeho učiteľskej praxi málokedy dochádza pod vplyvom školského prostredia k zmenám v pedagogických prístupoch. Takíto učelia sa v princípe nestotožňujú so zavádzaním inovácií do ich pedagogickej praxe, a teda ich názory sú odolné voči akýmkoľvek zmenám (Kubániová 2005). Ostávajú klasickými učiteľmi, ktorí za svoj pracovný nástroj považujú tabuľu a kriedu, ktorí majú dominantné postavenie medzi svojimi žiakmi a ktorí každodenne zápasia len s problémom ako naplniť obsahom predimenzovanú učebnú osnovu. Vyučovacie

prístupy, ktoré stavajú žiaka do centra vzdelávacieho procesu, takí učitelia vnímajú len ako všeobecné klišé, bez výrazného dopadu na vyučovací proces. Neuvedomujú si, že tieto prístupy vo vyučovaní zohľadňujú individuálne potreby, záujmy, ciele či rôznorodé štýly učenia sa žiaka a žiak by mal byť aktívnym partnerom v rozhodovacom procese v škole. V dôsledku toho sa predpokladá, že žiak bude niest' čoraz väčšiu zodpovednosť za svoje vlastné vzdelávanie a sám tak ovplyvňovať vyučovací proces. Cieľom vzdelávania v duchu tejto filozofie je nielen kognitívny, ale aj afektívny rozvoj žiaka, podporovanie jeho tvorivého potenciálu, kritického myslenia a sociálnych zručností. Je dobré, že sa v súčasnosti veľmi otvorene hovorí o učiteľoch. Nie o tom, že nie sú dostatočne kvalifikovaní. Nie o tom, že bazírujú na encyklopedických vedomostiach. Nie o tom, že nerozvíjajú v deťoch kreativitu. Robia jednoducho to, čo ich v škole naučili. Šancou súčasných trendov školskej politiky na Slovensku je zamerať sa jednak na zmeny v príprave na učiteľské povolanie a jednak zamerať sa aj na kvalitu ďalšieho doškolovania učiteľov a tým vytvárať priestor pre ich systematický rozvoj. Zastávame názor, že je potrebné venovať väčšiu pozornosť vytváraniu takých podmienok učiteľom, ktoré im umožnia na vyučovacích hodinách realizovať vyučovací proces v duchu moderných prístupov odborovej didaktiky.

Aktuálne prístupy prípravy budúcich učiteľov odborných predmetov akceptujúce súčasné trendy v odborovej didaktike by mali zabezpečiť, v zhode s I. Turekom (2004) a J. Bajtošom (2013), že budúci učitelia si v priebehu pregraduálnej prípravy osvoja nasledujúce učiteľské spôsobilosti (učiteľské kompetencie):

***Spôsobilosť plánovať a pripravovať vyučovací proces (plánovacie, organizačné a manažérske kompetencie).*** Dosiachnutie uvedenej spôsobilosti prezentujú tieto indikátory:

- Poznanie žiakov, ich individuálnych osobitostí, možnosti a predpokladov.
- Didaktické transformovanie vedeckých faktov z objektívnej logiky príslušnej vedy do subjektívnej logiky ich osvojovania žiakmi.
- Vyčleňovanie základného a rozširujúceho učiva.
- Stanovovanie špecifických (konkrétnych) cieľov vyučovacieho procesu.
- Navrhovanie kurikula predmetov.
- Plánovanie jednotlivých vyučovacích jednotiek prostredníctvom písomných príprav.
- Výber vhodných učebných pomôcok a didaktickej techniky, vrátane prostriedkov multimediálnych.

***Schopnosť kvalitne vyučovať odborné predmety (psycho-didaktické kompetencie).***

Dosiachnutie uvedenej schopnosti prezentujú tieto indikátory:

- Motivovanie žiakov k učeniu.
- Didaktické transformovanie cieľov vyučovania do operačnej reči žiakov.
- Vytváranie priaznivej klímy na vyučovaní.
- Permanentné realizovanie spätnej väzby.
- Voľba optimálnej štruktúry vyučovacej jednotky.
- Aktivizovanie všetkých žiakov triedy, najmä prostredníctvom diferencovaného a individuálneho prístupu k žiakom.
- Používanie optimálnych vyučovacích metód a organizačných foriem vyučovania v závislosti od cieľov, učiva, možností a schopností žiakov (ich učebných štýlov).
- Používanie vhodných učebných pomôcok a didaktickej techniky.
- Využívanie informačných a komunikačných technológií pre podporu učenia sa žiakov.
- Zadávanie diferencovaných a primeraných domácich úloh žiakom.
- Efektívne využívanie času vyučovacej jednotky.
- V prípade potreby (napr. náhle zmeny podmienok vyučovania) pružné prispôsobovanie (modifikovanie) plánovaných vyučovacích postupov.
- Operatívne a efektívne riešenie neplánovaných problémov na vyučovacej jednotke (napr. disciplinárne).

***Schopnosť objektivne hodnotiť výkony svojich žiakov (diagnostické kompetencie).***

Dosiahnutie uvedenej schopnosti prezentujú tieto indikátory:

- Vytváranie priaznivej klímy pri skúšaní žiakov.
- Pravidelné monitorovanie učebných pokrokov svojich žiakov.
- Voľba optimálnych metód skúšania a hodnotenia žiakov, ktoré majú primeranú validitu a reliabilitu.
- Aktivizovanie a zapájanie všetkých žiakov do procesov skúšania a hodnotenia.
- Realizovanie príslušných opatrení na zlepšenie prípadných neuspokojivých výkonov žiakov.
- Zisťovanie postojov žiakov k použitým metódam ich skúšania a hodnotenia.
- Využívanie výsledkov skúšania a preverovania žiakov za účelom skvalitnenia vlastných vyučovacích postupov.

***Schopnosť venovať sa svojim žiakom aj v mimovyučovacom čase (poradenské a konzultatívne kompetencie).*** Dosiahnutie uvedenej schopnosti prezentujú tieto indikátory:

- Doučovanie žiakov, ktorí zaostávajú vo svojich učebných výkonoch.
- Venovanie sa mimoriadne nadaným žiakom.
- Diskutovanie so žiakmi aj o mimoškolských problémoch.
- Aktívne zúčastňovanie sa na mimoškolských podujatiach žiakov.

***Schopnosť efektívne komunikovať so žiakmi, ich rodičmi, s kolegami, s partnermi školy (komunikačné a sociálne kompetencie).*** Dosiahnutie uvedenej schopnosti prezentujú tieto indikátory:

- Efektívne komunikovanie a vytváranie pozitívnych vzťahov so žiakmi, kolegami, s rodičmi žiakov a inými partnermi školy.
- Pravdivé a taktne informovanie rodičov o prospechu a správaní ich detí.
- Vytváranie harmonických vzťahov v kolektíve zamestnancov školy, nenásilne riešenie prípadných interpersonálnych problémov a konfliktov na pracovisku.
- Efektívne spolupracovanie s kolegami.

***Schopnosť systematicky reflektovať vlastnú učiteľskú prácu a podieľať sa na zvyšovaní kvality práce školy (sebareflexívne a hodnotiace kompetencie).*** Dosiahnutie uvedenej schopnosti prezentujú tieto indikátory:

- Systematické vyhodnocovanie vlastných učiteľských skúseností.
- Sledovanie a reagovanie na zmeny, na nové požiadavky a prispôbovanie sa nim.
- Aktívne zapájanie sa do ďalšieho vzdelávania učiteľov.
- Zdokonaľovanie vlastnej filozofie výchovy a vzdelávania.
- Vypracovávanie a realizovanie plánu svojho profesijného rastu a zdokonaľovania.
- Obohacovanie vlastných vedomostí hospitáciami u kolegov, účasťou na rôznych vzdelávacích podujatiach, realizáciou spätnej väzby o svojej práci od žiakov, samostúdiom a pod.
- Získavanie informácií od partnerov školy o ich miere spokojnosti.
- Aktívne zapájanie sa a podporovanie spoločných projektov zameraných na problematiku zvyšovania kvality výchovy a vzdelávania.
- Permanentne zvyšovanie kvality svojho vyučovania, najmä aplikáciou moderných a efektívnych prostriedkov vyučovania a realizáciou akčného výskumu.
- Pravidelne vykonávanie sebahodnotenia a na jeho základe skvalitňovanie vlastného učiteľského pôsobenia.

***Schopnosť vnímať a reagovať na inovácie v odbore (odborno-predmetové kompetencie).*** Dosiahnutie uvedenej schopnosti prezentujú tieto indikátory:

- Dôkladné ovládanie svojho odboru v rozsahu a hĺbke zodpovedajúce potrebám vzdelávacieho programu na odbornej škole.
- Orientovanie sa v príbuzných odboroch.
- Sledovanie materiálových, technologických a ekonomických inovácií v svojom odbore.

- Aplikovanie praktických skúseností z odboru vo vyučovacom procese.
- Transformovanie poznatkov príslušných vedných odborov do vzdelávacích obsahov.
- Integrovanie medziodborových poznatkov a výsledky výskumov vo vyučovacom procese a vytváranie medzipredmetových vzťahov.
- Disponovanie užívateľskými zručnosťami v oblasti IKT.
- Transformovanie metodológie poznania vedného odboru do spôsobov myslenia žiakov.

***Schopnosť kultivovaného vystupovania (kompetencie kultivujúce osobnosť učiteľa).***

Dosiahnutie uvedenej schopnosti prezentujú tieto indikátory:

- Zvládnutie všeobecného rozhl'adu v oblasti filozofickej, kultúrnej, politickej, právnej a ekonomickej.
- Formovanie postojov a hodnotovej orientácie žiakov.
- Vystupovanie v zmysle reprezentanta profesie, pre ktorú svojich žiakov pripravuje.
- Dodržiavanie zásad profesijne etiky a vzorcov profesionálneho správania sa.
- Obhájenie zvolených didaktických postupov vo vyučovaní.
- Morálna bezúhonnosť, fyzická zdatnosť a odolnosť.

**Premietnutie súčasných trendov odborovej didaktiky do pripravovaného odporúčaného študijného plánu doktorandského študijného programu v podmienkach DTI v Dubnici nad Váhom**

Pripravovaný študijný program *Didaktika technických profesijných predmetov* študijného odboru 1.1.10 *Odborová didaktika*, organicky nadväzuje na druhý stupeň (magisterský) študijného programu *Učiteľstvo technických predmetov*. Prispieva k rozvoju poznania v odborovej didaktike a v inováciách v odborovo technických špecializáciách, ako aj k zdokonaleniu kvality národnej školskej sústavy a k zvyšovaniu jej efektívnosti. V uvedenom študijnom programe sa kladie dôraz na osvojenie si moderných trendov z odborovej didaktiky a zo súčasných trendov odborových špecializácií, z teórie a politiky odborného vzdelávania, z techniky a humanizácie, z edukačnej psychológie a taktiež na osvojenie si vedomostí a zručností realizovať validný a reliabilný pedagogický výskum. Kvalitatívne požiadavky úspešného ukončenia doktorandského štúdia zabezpečujú nadobudnuté vedomosti s ohľadom na najnovšie trendy vývoja v študijnom odbore *Odborová didaktika* a nadobudnuté zručnosti tvorivej aplikácie týchto trendov jednak vo výchovno-vzdelávacom a výchovno-výcvikovom procese a jednak aj v oblasti vedeckého bádania. Úspešným absolvovaním predmetov odporúčaného študijného plánu bude absolvent spôsobilý samostatne a zodpovedne vyučovať technické profesijné predmety a odborovú didaktiku (t.j. viesť výchovno-vzdelávací a výchovno-výcvikový proces prostredníctvom prednášok, seminárov, cvičení, praktík, pedagogickej praxe a iných edukačných aktivít) a stane sa z neho odborník na ďalší rozvoj Študijného odboru 1.1.2 *učiteľstvo profesijných predmetov a praktickej prípravy a odborník pre vedecký výskum v oblasti teórie vyučovania technických profesijných predmetov pre 2. a 3. stupeň vysokoškolského vzdelávania*.

Do odporúčaného študijného plánu študijného programu *Didaktika technických profesijných predmetov* sú zaradené predmety, po absolvovaní ktorých študenti v doktorandskom štúdiu nadobudnú učiteľské kompetencie, uvedené v texte vyššie, nasledovne:

- *Kompetencie plánovacie, organizačné a manažérske* zastrešuje predmet „Aktuálne otázky školského manažmentu“.
- *Psycho-didaktické kompetencie* zabezpečujú predmety „Moderné smery v didaktike“ a „Neurodidaktické aspekty edukácie“.
- *Diagnostické kompetencie* si budú študenti rozvíjať v predmetoch „Metodológia pedagogického výskumu“, „Výskum v odborovej didaktike“ a „Moderné smery v didaktike“.

- *Poradenské a konzultatívne kompetencie* sú náplňou predmetov „Teória a politika odborného vzdelávania“ a „Profesijné vzdelávanie a trh práce“.
- *Komunikačné a sociálne kompetencie* a *taktiež kompetencie sebareflexívne a hodnotiace* zastrešujú predmety „Didaktika vysokej školy“ a „Edukačná psychológia“.
- *Odborno-predmetové kompetencie* si študenti budú osvojovať v predmetoch „Inovácie v odborových technických špecializáciách“ a „IKT v odbornom vzdelávaní“.
- *Kompetencie kultivujúce osobnosť učiteľa* sú zahrnuté v predmetoch „Rozvoj kritického a tvorivého myslenia“ a „Technika a humanizácia“.

## Záver

Poznanie vyššie uvedených skutočností nutne vedie k potrebám reformy učiteľskej prípravy, o čo sa snažíme aj v našich aktivitách na DTI v Dubnici nad Váhom, a to najmä implementáciou najnovších poznatkov odborovej didaktiky do prípravy relevantných nových učiteľských študijných programov. Len dôsledný nácvik jednotlivých učiteľských kompetencií, následne ich každodenné uplatňovanie v pedagogickej praxi dáva východiskové predpoklady k zmene kvality vyučovania na našich školách (Bajtoš, Orosová 2011; Petlák 2012). V pedagogickej príprave učiteľov odborných predmetov je potrebné využívať vyučovacie prístupy skvalitňujúce získané učiteľské spôsobilosti budúcich učiteľov, a to v zhode so súčasnými trendmi v odborovej didaktike. Domnievame sa, že je najvyšší čas dôslednejšie zamerať našu pozornosť na reformu osobnosti učiteľa odborných predmetov, vychádzajúcu najmä z reformy učiteľského vzdelávania.

## Zoznam bibliografických odkazov

BAJTOŠ, J., 2007. *Psychomotorická zložka osobnosti žiaka: formovanie, rozvoj a hodnotenie v technicky orientovaných predmetoch*. Košice: Equilibria. ISBN 978-80-89284-07-8.

BAJTOŠ, J. a R. OROSOVÁ, 2011. *Mikrovyučovanie v pregraduálnej príprave učiteľov*. Košice: UPJŠ. ISBN 978-80-70979-143.

BAJTOŠ, J., 2013. *Didaktika vysokej školy*. Bratislava: Iura Edition. ISBN 978-80-8078-625-6.

ČÁP, J. a J. MAREŠ, 2001. *Psychologie pro učitele*. Praha: Portál. ISBN 80-7178-463-X.

DUFFY, P. a A. BRUNS, 2006. *The use of blogs, wikis and RSS in education: A conversation of possibilities*. *QUT ePrints*. [on line]. [cit. 2016-02-11]. Dostupné z: [www:http://eprints.qut.edu.au/archive/0005398/01&ú5398.pdf](http://eprints.qut.edu.au/archive/0005398/01&ú5398.pdf).

KROPÁČ, J., 2002. Dovednosť – základný pojem didaktiky technických predmetů. In: *E-Pedagogium (on-line)*. [cit. 2016-02-11]. Dostupné z: <http://epedagog.upol.cz/eped2.2002/clanek02.htm>. ISSN 1213-7499.

KUBÁNYIOVÁ, M., 2005. Sústreďme sa na reformu učiteľa. In: *denník SME zo dňa 16.04.2005*. Bratislava Petit press, a.s.

PETLÁK, E., 2012. Didaktické zásady a vyučovanie. In *Didaktika*. 2012. č. 4, s. 2-5.

PODLAHOVÁ, L. et al., 2012. *Didaktika pro vysokoškolské učitele*. Praha: Grada Publishing. ISBN 978-80-247-4217-5.

SLAVÍK, M. et al., 2012. *Vysokoškolská pedagogika*. Praha: Grada Publishing. ISBN 978-80-247-4054-6.

ŠVEC, Š., 2002. *Základné pojmy v pedagogike a andragogike*. Bratislava: IRIS. ISBN 80-39018-31-9.

TUREK, I., 2004. Kompetencie a štandardy učiteľského povolania v informačnej spoločnosti. In *Acta humanica*, č. 1. s. 9-26. ISSN 1336-5126.

ZELINA, M., 2006. *Kvalita školy a mikrovýučovacie analýzy*. Bratislava: Vydavateľstvo Poľana s.r.o. ISBN 80-89192-29-7.

**prof. Ing. Ján Bajtoš, CSc. PhD.**

Dubnický technologický inštitút

Ul. Sládkovičova, č. 533/20, 018 41 Dubnica nad Váhom

bajtos@dti.sk



# COOPERATION BETWEEN THE PHYSIOTHERAPIST AND THE PATIENT'S FAMILY

**Elżbieta Cygnar, Krzysztof Rejman, Magdalena Żmuda-Palka,  
Anna Tyka, Beata Rejman, Marcin Kmiecik**

## **Abstract**

One of the crucial aspects of the physiotherapy profession is the cooperation with the patient's family, as well as with the health care team, in which the physiotherapist plays a specific role. The purpose of this study is to demonstrate the relationship between three subjects: the physiotherapist, the patient, and the patient's family. The article takes up the issues concerning the importance of the family and the health care team in treatment. The study focuses on the area of educating the patient and the persons close to him/her in conscious and active participation in the physiotherapy process.

## **Introduction**

An integral part of physiotherapy profession is the cooperation with the health care team, to which the physiotherapist belongs, as well as with the patient's family, in order to create the optimal recovery conditions for the patient. A physiotherapist must possess a great sense of responsibility, given that his/her conscientious work has a big impact on the patient's quick recovery. This profession, just as any other medical one, involves service for others. There are cases when the patient's family is unable or unwilling for various reasons to cooperate. In this case it is advisable for the physiotherapist to approach the health care team consisting of a doctor, a nurse, a psychologist, a speech therapist, a medical technician, etc. The function of this team is to combine the ideas which support the decision making in the patient's therapy process. A group of professionals described is called the interdisciplinary team, and their role in the health care is as follows:

- 1) Providing services to patients and their families,
- 2) Representing different professions,
- 3) Working in such a way, that each of the group members performs specific tasks and activities, which were previously decided on together and scheduled in the plan of care by the entire team,
- 4) Aiming to achieve the common objective, with the use of their expertise, skills and experience (Ciechanowicz, 2008, s. 276).

The health care team is subject to change according to the patient's problems.

The family's attitude to the patient's condition and their willingness to cooperate with the physiotherapist are essential in the patient's recovery process. Recognizing the importance of the persons close to the patient in the treatment process involves the recognition of the role of non-medical factors in health promotion. It can be stated that it is the family who shapes the behaviour patterns when facing health conditions. The institution of family is defined as a stable social group, connected by common ancestors. Caring for a sick relative is commonly considered one of its fundamental tasks.

Family is the basic environment of the sick person who requires both social and emotional support, and it should provide a connection between the patient and the physiotherapist. The persons close to the patient create the physical space and conditions suitable for the person in need.

## Concepts of family, patient, cooperation with physiotherapist

The issue of family bonds has for many years been an interesting research field within various scientific disciplines. Bogdanowicz, in her definition of family bonds as “the sense of community between the members of a social group, which is a family”, distinguishes:

- proper bonds – the family members show mutual commitment,
- weak bonds – simulating mutual care in the presence of third party,
- lack of bonds – each of the family members lives their own life, the attitude of “taking” predominates over the attitude of “giving”,
- negative bonds –there is mutual resentment and hostility (Kaczmarek 2012, s.38).

From a pedagogical point of view, according to M. Łobocki a family is the natural educational environment for a person who becomes its related member at birth and stays one until old age. It is also possible to join a family structure by adoption. Most frequently, a family is based on blood relationship, marriage or adoption (Łobocki, 2009, s. 38). Family serves important functions, such as: integrative-control function, caring function, economic function, educational function, stratification function (Łobocki, 2009). H. Muszyński analyses the interpersonal basis of the family, in the context of the following aspects: respect for the human dignity, tolerance, regard for health and life, caring, empathy, respect for property, accuracy of information (Muszyński, 1974, s. 231).

Both M. Łobocki and H. Muszyński stress the essential role of the caring function of the family, which involves the willingness to be supportive in the context of occurring problems. The caring in the family is reflected in non-objectification of its individual members. The family should take care of health, as well as of the living conditions suitable for all the family members to function. The most essential psychological needs determining the development and shaping of a healthy personality in the family are: safety needs, acceptance and recognition needs, dependence and belonging needs, cognitive needs (Ciechanowicz, 2008, s. 138). Another concept in this chapter of the article is the patient – each person that entered into the health care system, entrusting it with their health. The patient may be a healthy person, a person who is healthy but prone to health problems, someone sick or disabled (Ciechanowicz, 2008, s. 299). The education of the patient and his/her family is an essential element of patient care. It is the physiotherapist’s role as the educator to cooperate with both parties.

The modern education of the patient is understood as a multi-stage, deliberate process of affecting a person who is the health care system client (Ciechanowicz, 2008, s. 301). The education of the patient involves presenting a few stages, namely: diagnosis, planning the treatment process, achieving the assumed objectives, and the assessment of the accomplished effect. The following table depicts the patient education process which a physiotherapist may apply, including the selected teaching techniques, teaching methods and ways of learning.

Table 1. Education of the patient: the relationship between the selected teaching techniques, teaching methods, and ways of learning (Ciechanowicz, 2008, s. 309).

<b>TEACHING TECHNIQUES APPLIED IN THE PATIENT EDUCATION</b>	<b>METHODS OF TEACHING</b>	<b>PATIENT – WAYS OF LEARNING, LEARNING BY</b>
talking to the patient	explanation, description	cognition
conversation with the patient	conversation, causerie, discussion	cognition, problem solving
facilitating a conversation between patients (if possible)	discussion	cognition, problem solving
presenting the ways to perform a task	demonstration with explanation, role play	imitation, psychomotor cognition, problem solving
supervising the patient's attempts to perform a task	demonstration with briefing, exercises	psychomotor cognition, problem solving
creating the conditions suitable for assessing the ability to perform a task and to put the knowledge into practice	real conditions exercises, role play	problem solving, application of ready-made algorithms

As already mentioned, a physiotherapist is intended to cooperate with the patient's family. This cooperation should be based on explaining to the family all the unclear issues, as well as on guidance and counselling. The physiotherapist's task in this context is to create the conditions suitable for the family to independently solve some of the problems related to the relative's health condition, aiming at the patient's quick recovery.

### **Pedagogical tasks in physiotherapist's activities**

A physiotherapist's pedagogical tasks are a systematic part of his/her professional activity. They concern the areas of the direct cooperation with patients and the persons close to them, as well as a professional group representing various areas of knowledge, forming the health care team. The set of tasks and activities defined as pedagogical ones in the physiotherapy profession, when provided to the subject of care is referred to as the educational function, and when provided to the health care team is referred to as the training function. The educational function is a set of tasks and activities, the aim of which is to influence people's pro-health attitudes and convictions, their activities and motivations, their value system in which health and life have a high value, as well as their sense of responsibility for their own health and the health of their family (Ciechanowicz 2008, s. 344). According to this definition the physiotherapist prepares the patient for: taking up pro-health activities, self-care and self-control of the performed activities, cooperation with the physiotherapist in the treatment process, as well as dealing with the indispositions related to pain, fear, etc.

The training function is a set of tasks related to the physiotherapists' training process, as well as to investing in one's own professional development. Colloquial reasoning defines this function as the tasks performed by a person employed on the position of a teacher (Ciechanowicz, 2008, s. 347). In this context it is essential to determine the role of physiotherapists in the health care teams, as well as their role in the training process.

### **Subjects that participate in the physiotherapist's activities and the relations between them**

The physiotherapy profession involves positive activities and behaviour in the humanitarian dimension, which enable the determination of the three subjects that take part in the physiotherapist's activities, i.e. the physiotherapist, the patient, the patient's family. Considering the relations that may exist between these subjects, we are able to determine the following connections:

- the patient's family - the patient,

- the physiotherapist - the patient,
- the physiotherapist - the patient's family.

From the physiotherapist's point of view, the above correlations can be explained as follows:

### **The patient's family – the patient**

For the physiotherapist, this relation is merely the source of information determining how much support the patient can rely on from the persons close to him/her. The lack of this knowledge might make it difficult for the physiotherapist to conduct the environmental inquiry and to assess the actual state of the patient.

### **The physiotherapist – the patient**

The cooperation which is essential to ensure the patient's recovery. In case of a person aged over eighteen and independent, if there are no contraindications, this may be the only form of cooperation. However, when the patient's independence is limited by different factors, the physiotherapist's contact with the patient's family becomes essential.

### **The physiotherapist – the patient's family**

This relation is presented on the diagram below. When we analyse it, we can see that the first case shows that when the patient is a minor or not independent, the cooperation with the family / the legal guardians is necessary because:

- if the patient is a minor or incapacitated, the family / the legal guardians make decisions,
- the family can make it easier for the patient to take part in the therapy (financial assistance, transport, motivation to start treatment),
- the family can give the physiotherapist valuable tips in case of patients who are not independent,
- the family can provide the physiotherapist with reliable feedback on the progress in the patient's treatment.

In the second case presented in the diagram, the patient is independent but the cooperation with the family is recommended. Two cases are analysed:

1. The cooperation is necessary - the family is willing to cooperate – this situation occurs when the patient lacks motivation and willingness to act. Family is the environment which has a great impact on the patient and may influence his/her decisions.
2. The cooperation is necessary - the family is not willing to cooperate – this situation occurs in dysfunctional families, where the communication between its members is distorted, or the occurring problems result in a total inability to communicate. In this case, as the diagram shows, the physiotherapist's task is to cooperate with the health care team. Accordingly to the situation in the family, the physiotherapist seeks help from a specialist, e.g. a psychologist, who, after a conversation with the family, may influence their decision concerning the cooperation with the physiotherapist. After the specialist finishes his/her job, the physiotherapist makes another attempt to cooperate with the patient's family.

The third case illustrated in the diagram presents the following situation:

The cooperation is not recommended – this situation may occur in case of so called overprotectiveness on the part of the family, relieving the patient of all the possible efforts. This family may unconsciously work against the patient and hamper the physiotherapist's work.

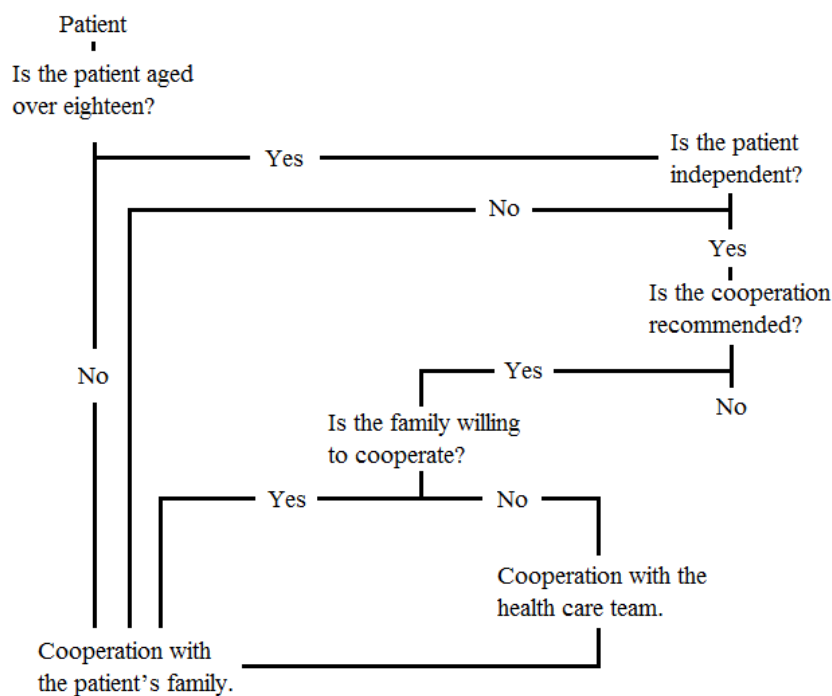

Fig 1. Own elaboration.

After the analysis of the above diagram, the question can be asked whether the cooperation of the physiotherapist with the patient's family brings tangible effects. From the physiotherapist's point of view, the answer is clear. A patient who is aware or senses that he/she is not alone in the fight against the disease recovers more quickly, and the physiotherapist's activities are reflected in the patient's involvement in autonomous work, as well as in the energy the patient spends on this work.

## Conclusions

The effects of the physiotherapist's work with the patient result from a wide range of factors, including the cooperation with the patient's family. The physiotherapist does his/her job with due care, respect for patient's rights, and a concern of his/her safety using the current medical knowledge (Dziennik Ustaw Rzeczpospolitej Polskiej Ustawa z dnia 25.09.2015 o zawodzie fizjoterapeuty, Art. 4.1). This quote describes briefly the mission of the physiotherapist, who is capable not only to do his/her professional tasks, but also possesses the ability to communicate and cooperate with the patient and his/her family. The above article is one of the possible analyses of the relations which occur between the three subjects: the physiotherapist, the patient, and the patient's family.

## Bibliography

CIECHANOWICZ, W., 2008. *Pedagogika*. Warszawa: Wydawnictwo Lekarskie PZWL. ISBN: 978-83-20036756.

KACZMAREK, A., 2012. *Rodzina – Egzemplifikacja pojęć w świetle literatury*; Rodzina w zdrowiu i chorobie; ed. DĘBSKA, G., GOŹDZIAŁSKA, A., J. JAŚKIEWICZ. Kraków: Oficyna Wydawnicza AFM. ISBN 978-83-7571-293-3

ŁOBOCKI, M., 2009. *Teoria wychowania w zarysie*. Kraków: Wydawnictwo IMPULS. ISBN 978-83-7587-081-7

MUSZYŃSKI, H., 1974. *Ideal i cele wychowania*. Warszawa: Wydawnictwo WSiP. (ISBN number is missing)

Dziennik Ustaw Rzeczypospolitej Polskiej, Ustawa z dnia 25.09.2015 o zawodzie fizjoterapeuty, Art. 4.1

**dr inż. Elżbieta Cygnar**

State Higher Vocational School in Nowy Sącz  
ela.w@onet.pl

**prof. nadzw. dr hab. Krzysztof Rejman**

The Bronisław Markiewicz State Higher School of Technology and Economics in Jarosław  
krejman@poczta.onet.pl

**dr Magdalena Żmuda-Palka**

State Higher Vocational School in Nowy Sącz  
magda-zmuda@wp.pl

**dr Anna Tyka**

State Higher Vocational School in Nowy Sącz  
aniatyka@yahoo.co.uk

**M.Sc. Beata Rejman**

The Bronisław Markiewicz State Higher School of Technology and Economics in Jarosław  
beata.rejman@pwste.edu.pl

**Marcin Kmiecik**

State Higher Vocational School in Nowy Sącz  
successobsess@gmail.com

# NAUCZANIE I WYCHOWANIE DZIECKA W ŚWIETLE WARTOŚCI EMANCYPACYJNYCH I KRYTYCZNYCH

Iwona Czaja-Chudyba

## Abstract

Współczesne przemiany kulturowe, które powodują zanik poczucia bezpieczeństwa, a także stabilizacji, umożliwiają zarazem wzrost emancypacji społecznej i autonomii jednostki. Te tendencje, które aktualnie obserwować można w świecie, przeniesione na grunt refleksji pedagogicznej manifestują się przez odwracanie się od paradygmatu racjonalności instrumentalnej, związanej z adaptacyjną doktryną w edukacji, na korzyść racjonalności krytyczno-emancypacyjnej. Artykuł jest przeglądem różnych stanowisk i ujęć, jakie w polskiej i światowej pedagogice nadaje się wartościom krytycznym i emancypacyjnym w nauczaniu i wychowaniu dziecka. Przedstawione zostaną trzy główne perspektywy rozumienia krytycyzmu – związanego z bezstronnością, z destrukcyjnym krytykanctwem oraz z konstruktywną twórczością. Ta ostatnia w opinii autorki zapewnia realizację w najpełniejszy sposób wartości emancypacyjnych, takich jak: racjonalność, twórczość i odwaga.

## Wstęp

Liczni badacze uznają, że nauczycielskie działanie związane z wychowaniem i nauczaniem dziecka winna charakteryzować racjonalność emancypacyjna – kompetencje refleksyjnego praktyka, interpretacja i zastanowienie się nad własnymi działaniami. Refleksyjne nauczanie wymaga kompetencji analitycznych i ewaluacyjnych, jest podporą dla profesjonalnego osądu. Wymaga zdolności poznawczych, interpersonalnych i motywacyjnych. Proces ten uwzględnia także unikatowość doświadczenia nauczycieli, ważność rozwiązywania problemów i analizy krytycznych doświadczeń, jak również aktywnego, samodzielnego badania własnej praktyki w toku ustawicznej deliberacji oraz we współpracy z innymi. Hasła krytycznego rozumowania i refleksyjnego nauczania znane były już od starożytnych. Często wykorzystywana w edukacji była idea majeutyki, sokratejskiego dialogu i koncepcja refleksyjnego nauczania oraz kształcenia nauczycieli jako refleksyjnych praktyków (te kategorie pedagogiczne związane są z nazwiskiem Donalda Schöna (1984), a wcześniej J. Dewey'a (2002)). Współcześnie, znaczenie imperatywu rozwoju myślenia krytycznego w edukacji podkreślają nurty pedagogiki konstruktywistycznej, krytycznej oraz popularnego w anglojęzycznych krajach ruchu Critical Movement (Paul, Binker a Weil 1995; Paul a Elder 2005).

## Wartości emancypacyjne i krytyczne a edukacja – zarys podstawowych stanowisk

Przemiany oświatowe w Polsce pozwalają na zarysowanie wielu kierunków, strategii i możliwości transformacji nauczania i wychowania dziecka. Dla tworzenia wizji przyszłościowej edukacji niezmiernie istotne jest podjęcie analizy nad statusem tych imperatywów i haseł, które współcześnie formułowane są w odniesieniu do szczebla edukacji wczesnoszkolnej i inspirują praktyczne przekształcenia oraz teoretyczne refleksje dotyczące jej kształtu. W taki nurt myślenia o współczesności dobrze wpisuje się myśl W. Dróźki (2005, s. 25): „*Refleksyjność nowoczesności odnosi się do zasady metodologicznego wątpienia, wokół której rozwija się nowa epoka. Zgodnie z tą zasadą każda niemal aktywność ludzka jest nieustannie poddawana rewizji ze względu na nowo zdobyte wiadomości lub nabytą wiedzę. [...] Jest to wiedza nietrwała, wysoce problematyczna, nie dająca poczucia pewności*”.

Jedną z bardziej interesujących jest idea wykorzystania i wspierania emancypacji dziecka i jego myślenia krytycznego. W polskiej myśli pedagogicznej zauważyć można zainteresowanie problematyką krytycyzmu w latach osiemdziesiątych – szczególnie w piśmiennictwie L. Witkowskiego i Z. Kwiecińskiego (szczególna rola w popularyzacji tych idei przypada klasycznej już wieloletniej publikacji „Nieobecne dyskursy”), a w ostatnich latach odzwierciedlana przede wszystkim w publikacjach M. Czerepaniak-Walczak, H. Kwiatkowskiej, E. Bilińskiej-Suchanek, K. Szmidta i D. Klus-Stańskiej. Jednak stwierdzić należy, że jak do tej pory polskie próby aplikacji refleksji krytycznej do procesu edukacyjnego były projektami tyleż bardzo obiecującymi, co niszowymi – pozostającymi w fazie eksperymentów, na marginesie dominującego nurtu pedagogiki.

Emancypacja definiowana jest jako „*proces uwalniania się od nacisków i sformalizowanych ograniczeń dotyczących treści i form jego pracy*” (Czerepaniak-Walczak 1997, s. 78), jest procesem kształtującym kompetencję emancypacyjną, „*wyuczana i dynamiczną sprawność podmiotu*” (Czerepaniak-Walczak 1997, s. 138), a wyrażającą się świadomością podmiotowych ograniczeń i deprivacji, wyrażaniem niezgody na nie, wybieraniem sposobów ich usuwania i osiąganiem nowych praw oraz pól wolności, natomiast krytyka jest tutaj rozpatrywana jako „*sztuka osądzania, rozstrzygania; [...] analiza i ocena zastosowania procedur poznawczych oraz uzyskanych wytworów ze względu na określone wartości, standardy, normy, zasady*” (Hejnicka-Bezwińska 2008, s. 483). Według R. Kwaśnicy (1990, s. 117) krytyka umożliwia własne możliwości i ograniczenia, własną zależność od nierewidowanych przeświadczeń, krytykujący ujawnia też swoje przedzałożenia, nazywane „*normatywną podstawą krytyki*”. Krytyka to osiągnięcie samowiedzy, postawa czujności wobec iluzji i „*nieprawomocnych roszczeń refleksji krytycznej*” (Kwaśnica 1990, s. 117). Co istotne, krytyka, aby wyrazić sprzeciw musi najpierw zgodzić się na jakiś stan rzeczy, dlatego pozytywność – jest „*koniecznym warunkiem negatywności*” (Kwaśnica 1990, s. 119). Krytyka dąży do „*zrozumienia uwarunkowań i sposobu kształtowania się symbolicznej reprezentacji świata, struktury sensu*” (Kwaśnica 2007, s. 75). Nastawienie to pozwala przyrzeć się źródłom i procesowi kształtowania się naszej wiedzy. Krytyka emancypacyjna, której przykładem może być stanowisko J. Habermasa, wynika z logiki działania komunikacyjnego. Jej wzorcem jest struktura idealnej rozmowy, sfera interakcji a regulują ją normy praktyczno-moralne. Krytyczność u tego autora to korygowanie błędów koncepcyjnych i myślenie hermeneutyczne. Racjonalność emancypacyjna wyraża się odmienną perspektywą aksjologiczną, a przede wszystkim ujmowaniem świata w kategoriach zmiany, a nie dostosowania. Charakteryzuje ją perspektywa procesualna, wspólnotowa i komunikacyjna, która powoduje, że jednostka zmienia stosunek do własnej wiedzy, traktowanej aktywnie, procesualnie, połączonej z refleksją nad ludzkim działaniem. Jej podstawą są założenia interpretacyjne o nieoczywistości wiedzy i konwencjonalności, uznanie, że wiedza nie jest obiektywnością daną lecz poszukiwaną, odkrywaną i tworzoną w nas samych. W konsekwencji dostrzegamy „*podwójny relatywizm własnej wiedzy*” (Kwaśnica 2007, s. 104). Dynamizm racjonalności emancypacyjnej cechuje krytyczna samoświadomość interpretacji emancypacyjnej – związana z krytycyzmem wobec siebie, wobec wiedzy, jej źródeł i sposobu jej uzasadniania, sprowadzająca się do przekonania o zafałszowaniu, niekompletności i ograniczoności posiadanej wiedzy (Kwaśnica 2007, s. 101-107).

Pedagogika krytyczna wprowadza pojęcie „języka krytyki” umożliwiającego „*analizę reprodukcji dominujących ideologii i praktyk społecznych przez system oświaty i demaskująca patologie systemu upowszechniającego postawy przetrwania i bierności*”, który „*otwiera przestrzeń praktyki tworzenia tożsamości kulturowej opartej na imperatywie <przekładu>, tworzenia <pogranicza>, w których systemy znaczeń są twórczymi praktykami interpretacyjnymi symbolicznymi i podmiotowymi*” (Bilińska-Suchanek 2000, s. 39). Pedagogika ta podkreśla dwa pojęcia szczególnie istotne dla myślenia krytycznego: kategorie emancypacji i oporu.



L. Witkowski (1993, s. 220) proponuje 3 obszary krytycznego osądu i debaty: walkę w miejscach, w których szkoła nie jest całkowicie zdominowana przez wpływ i kontrolę państwa; aktywność w kulturowo opozycyjnych, pozaszkolnych sfer publicznych; kształtowanie „niesz oporu edukacyjnego”, przeciw uprzedmiotowieniu i wykluczeniu. Opór jest więc aktywnością, „która uwidacznia otwarcie lub w sposób ukryty potrzebę przeciwstawienia się dominacji i przemocy. Spełnia funkcję odkrywczą, niosącą w sobie krytykę zastanego stanu rzeczy; jest okazją do przemyśleń i refleksji” (Bilińska-Suchanek 2000, s. 58). Pedagogika oporu odrzuca determinizm myślenia, pojmowanie ekonomicznej efektywności jako głównego celu edukacji. Krytykuje pojęcie „neutralności” szkoły, widzi w niej miejsce na kontestację, konflikt, stara się odejść od społecznej i ekonomicznej zależności oświaty i uwikłania jej w interesy władzy. W ujęciu pedagogiki oporu myślenie krytyczne to „takie myślenie, które ustrzeże uczniów przed powierzchownością interpretacji i fragmentaryzowaniem sposobów rozumowania; które pozwoli poznać i zrozumieć ramy swojego odniesienia i to, jak zostały rozwinięte i wypełniają <mapę> organizacji świata; które pozwoli konfrontować różne wizje świata z prawdziwymi potrzebami każdego z nich” (Bilińska-Suchanek 2000, s. 45).

Nurtem podkreślającym wartość myślenia krytycznego jest „Critical Movement”. Autorzy związani z tym ruchem podkreślają, że myślenie krytyczne aktywizuje operacje intelektualne typu analitycznego i ewaluatywnego. To sposób myślenia polegający na bezstronnym roztrząsaniu argumentów. R. Ennis (2003, s. 295) określa procesy aktywizowane podczas krytykowania jako „racjonalne, refleksyjne myślenie skupiające się na decydowaniu, w co wierzyć i co robić”, a M. Lipman (1996) zwraca uwagę na aspekt poznawczej odpowiedzialności i samodzielności tego typu myślenia. Postawa krytyczna wyraża się tendencją osoby do zadawania pytań (Fasco 2003). K. Szmidt (2006) i E. Landau (2003) łączą myślenie krytyczne z umiejętnością stawiania właściwych pytań, dziwieniem się i tzw. myśleniem pytajnym, inni badacze (Lipman 1996; Matthews 1996; Martens 1996) - ze zdolnością do filozofowania. W literaturze związanej z nurtami Critical Movement rozróżnia się dwa rodzaje krytycyzmu - krytykanctwo i krytycyzm bezstronny (*fairminded*). Taki krytycyzm może być traktowany jako zagrożenie dla tradycyjnych wartości, łączony z nihilizmem, deprecjonowaniem ciągłości kulturowej. Może także łączyć się z bezrefleksyjnym oporem, buntem, negatywizmem, wyróżnianiem tylko niekorzystnych aspektów analizowanych sytuacji. Natomiast konstruktywny, bezstronny krytycyzm jest związany z racjonalnym, obiektywnym rozważaniem wielu kontekstów, opcji, argumentów. Podobnego rozróżnienia dokonuje T. Hejnicka-Bezwińska (2008, s. 483), pisząc, że potocznie krytycyzm to „zdolność człowieka do poszukiwania obiektywizmu w procesie poznawania, doznawania emocji oraz zachowaniach” lub „krytykanctwo, czyli poszukiwanie za wszelką cenę negatywnych stron każdego stanu, wydarzenia, zjawiska, procesu, rzeczy i osoby”. Krytyczne nastawienie łączy się z możliwością i chęcią dokonania zmiany własnych poglądów, opinii. Z tej perspektywy jest ono łączone z racjonalnym osądem, krytycznym sceptycyzmem, deliberacją, aktywnym konstruowaniem wiedzy, traktowaniem informacji z dystansem, badaniem ich pod różnym kątem oraz starannym upewnianiem się, czy jest ona prawdziwa. Ten drugi rodzaj krytyki zakłada obiektywność sądów, refleksyjny namysł zarówno nad innymi, jak i nad sobą.

Efektom powyższej analizy podejść i stanowisk na gruncie filozofii, psychologii i pedagogiki jest stworzenia własnej, autorskiej koncepcji orientacji konstruktywnie krytycznej (Czaja-Chudyba 2013), której cechy w porównaniu do innych form krytyki prezentuje tabela nr 1.

Tabela 1. Porównanie konstruktywnego, neutralnego i destruktywnego typu krytyki

	Krytyka destruktywna	Krytyka neutralna	Krytyka konstruktywna
Specyficzne czynniki wzbudzające (rodzaj motywu) krytykę	deprecjonowanie, negacja, opór	bezsronne badanie	bezsronne badanie
Cel krytyki	wyzwolenie siebie, ujawnienie własnych ograniczeń	bezsronna ocena	ulepszanie, bezsronna ocena
Emocje i uczucia	podwyższenie samooceny	neutralność, niezaangażowanie	otwarcie się na perspektywę innego
Recepcja krytyki	negatywna	negatywna	pozytywna
Efekt krytyki	demaskowanie, zakładające coś negatywnego; nadawanie sensu i znaczenia	obiektywna prawda; sens; ocena wartości na podstawie przyjętych kryteriów	ulepszenie pomysłu, idei, dodawanie wartości, nowe kierunki rozwoju; nadawanie sensu i znaczenia
Skutki krytyki dla krytykującego	zahamowanie rozwoju	stymulacja rozwoju	stymulacja rozwoju
Podstawa krytyki	ideologia	wiedza w ujęciu pozytywnym, eksperckim	wiedza w ujęciu pozytywnym, eksperckim

Źródło: opracowanie własne

Wartość krytycyzmu negatywnego, destrukcyjnego wyraża się w postaci demaskowania nieprawidłowości, błędów oraz luk. Stosunkowo łatwo jest jednak tym rodzaju krytyki dopatrzeć się antywartości – krytykanctwa. W praktyce i potocznej świadomości ta forma krytycyzmu we współczesnej edukacji wiąże się najczęściej ze stereotypem „krytykującego nauczyciela”, który przerywa wypowiedzi uczniów, ponagla ich, wypowiada negatywne, często złośliwe komentarze na temat jakości, tempa pracy, zachowania czy możliwości podopiecznych. Tworzy on atakże zagrożenie dla pozytywnego wizerunku samego siebie, dla wartości społecznych (poczucia jedności, wspólnoty); pozytywnej wizji drugiego człowieka, dla rozwoju (indywidualnego i cywilizacyjnego); dla relacji poziomych (partnerskich), a także staje się potwierdzeniem negatywnych stereotypów na temat krytyki. Dla uczniów może ona skutkować obniżeniem samooceny, zanikiem oryginalności, wyuczoną bezzadnością (niechęcią do podejmowania ryzyka) oraz wzmoczoną autocenzurą.

W autorskiej definicji konstruktywnego krytycyzmu (Czaja-Chudyba 2013) podkreśla się twórczy wymiar krytyki, zgodnie ze znaczeniem słowa „konstruktywny” - czyli zdolny do konstruowania, budujący, wydajny, twórczy, dodatni. Jest więc to typ racjonalnego myślenia, skierowanego na redukcję braków i nadawanie wartości. Myślenie konstruktywnie krytyczne jest zatem sposobem rozumowania, w którym nie tyle cofamy się, lecz czynimy krok do przodu – budujemy, konstruujemy wiedzę, poprzez dostrzeganie jej luk, braków, nieścisłości lub niejednoznaczności. Przyjęcie postawy/orientacji krytycznej polega na otwarciu się szkoły (a szerzej – kultury) na myślenie krytyczne, sceptyczne, analityczne, co oznacza redukcję stref tabu. W ten sposób osoba uzyskuje umiejętności krytyczne, rozwija sceptycyzm i logikę oraz twórczość i oryginalność.

## Determinanty rozwoju orientacji krytycznej i emancypacji jednostki

Rozwój myślenia krytycznego uwarunkowany jest czynnikami natury wewnętrznej (poznawczej i osobowościowej) i zewnętrznej (makro i mikrośrodowiskowej). Dziecko buduje swoją wiedzę w toku bezpośredniego, aktywnego kontaktu z rzeczywistością i na drodze krytycznej refleksji. W opinii A. Pollarda (1997, s. 112, z tej książki) nauczyciel powinien pełnić rolę „refleksyjnego agenta”, którego zadaniem jest motywowanie, podtrzymywanie, instruowanie. Powinien wzmacniać w uczniu inicjatywę i umiejętność odpowiedzialnego podejmowania decyzji. Strategie proponowane przez M. Lipmana (1996, s. 17-18) w jego programie polegają na: analizowaniu wyjątkowych lub nieprawidłowych okoliczności i warunków; spekulacjach na temat specjalnych ograniczeń, nieprzewidzianych wypadków lub uwarunkowań; rozważaniu całościowych konfiguracji i kontekstów; braniu pod uwagę możliwości, że posiadane dane są nietypowe, pochopnie uogólnione, że możliwe jest odnalezienie informacji przeciwstawnych; zauważanie możliwości, że niektóre znaczenia są specyficzne dla danego kontekstu czy dziedziny i nie da się ich przenieść na inną dziedzinę lub zastosować w innych kontekstach.

Ważnym czynnikiem jest postawa sceptycyzmu, dopuszczająca wątpliwość wobec rzeczywistości, stawianie pytań oraz rozpatrywanie konsekwencji które nazywam „orientacją krytyczną”. Efektem modernistycznej wizji człowieka jest więc podział na to, co „racjonalne i umysłowe i na to, co emocjonalne i cielesne, przy czym pierwszy obszar łączy z myśleniem krytycznym, drugi zaś z bezrefleksyjnością” (Buliński 2002, s. 198). M. Czerepaniak-Walczak (1997) wyróżnia trzy główne składowe kompetencje emancypacyjnej: innowacyjność (umiejętność alternatywnego zachowania), racjonalność emancypacyjną (świadomość potrzeby i skutków zachowania), odwagę (przyjęcie odpowiedzialności). Zachowania związane z emancypacją powinny cechować się: otwartością, krytycyzmem i alternatywnością, która wyraża się w stawianiu pytań i poszukiwaniu odpowiedzi. Dlatego emancypacyjny model edukacji opiera się na silnym zaangażowaniu, krytycznym myśleniu, indywidualności i autonomii ucznia, zrozumieniu przez uczniów źródeł własnych przekonań i działań, uczenia uczniów świadomymi.

Uszczegółowienie warunków, które powinni spełnić nauczyciele i szkoły, aby wspierać krytyczne myślenie przedstawia tworzenie wyzwań dla myślenia studentów przez ciekawe problemy, stawianie pytań, dyskusowanie o nie rozwiązanych paradoksach, dylematach, dychotomiach, kontrowersjach, sprzecznościach; organizowanie współpracy grupowej jest jednym z pierwszych kroków do rozwoju i wspierania orientacji emancypacyjnej i krytycznej. Wykształcenie w szkołach sprzyja przyjmowaniu gotowych wzorów życia, a hamuje umiejętności krytycznego rozumowania, problematyzowania, twórczego przejścia odpowiedzialności za projekt własnego życia (Krzychała 2007). W realiach szkolnych rzadkie jest zarówno afirmowanie modelu ucznia niezależnego, samodzielnego badacza, jak i ucznia krytycznego. Wyżej w hierarchii ocen idealnego ucznia lokują się uczniowie zdyscyplinowani, niż oryginalnie, twórczo myślące. Nauczyciele postrzegają swoje obowiązki w przekazywaniu informacji i wychowaniu za pomocą perswazyjnych lub dyrektywnych argumentów i zasad. Wśród propozycji teoretycznych, kształtujących współczesne polskie odnotować należy także ostatnie postulaty D. Klus-Stańskiej i J. Kruk (2009) refleksyjnego projektowania środowiska uczącego w zamian tradycyjnych, zdaniem Autorów – inercyjnych - sposobów tworzenia i interpretacji zajęć szkolnych.

Szkoła w Polsce nie ma więc większych tradycji kształcenia krytycznego myślenia i krytycznego czytania – istniejące propozycje, jakkolwiek ugruntowane w teorii pedagogicznej, nie wyszły z etapu eksperymentów - „wysp oporu edukacyjnego”, „alternatyw edukacyjnych”. Przykładowo – od lat idee „klasy jako wspólnoty dociekającej” popularyzuje program

„*Filozofia dla dzieci*” (1998) oraz M. Szczepka-Pustkowska (2009), nie znajdując jednak większego zainteresowania w szkołach masowych. O tym, jak nieprzygotowana jest polska szkoła do wdrażania tego typu eksperymentów świadczy zarówno nikły oddźwięk lipmanowskiego programu w szkołach publicznych, jak i polemiki z jego przesłaniem (Zubelewicz 2001).

W analizie standardowych zajęć szkolnych (Czaja-Chudyba 2013) zwraca także uwagę wymagana automatyzacja (szybkość) wymaganych odpowiedzi. Nauczyciele często nie dają dzieciom czasu na zastanowienie, refleksję dominowało oczekiwanie maksymalnie prostej, poprawnej, wcześniej zaplanowanej przez nauczyciela odpowiedzi. Istotne w analizie postaw wobec myślenia krytycznego jest analiza języka, którym posługują się nauczyciele. Postrzegamy świat i interpretujemy go kategoryzując w oparciu o koncepcje, które są związane z naszym nastawieniem wobec rzeczywistości. Znajduje to odzwierciedlenie w języku. Otwarte kategorie, dopuszczające dyskursywność i problematyzację mogą świadczyć o kreatywnym oraz konstruktywnie krytycznym nastawieniu, w opozycji do sformalizowanych (zamkniętych) konstrukcji językowych korelujących z krytykanctwem lub bezkrytycznym nastawieniem. Myślenie egocentrycznie, bezkrytycznie, jest powiązane z nawykowymi, rutynowymi kategoriami, odzwierciedlającymi się w języku.

W. Dobrołowicz (1993) zauważa, że zazwyczaj już krótkotrwały pobyt w szkole powoduje stępienie dziecięcych zainteresowań, ciekawości i dociekliwości oraz stosunku do szkoły i do uczenia się, poznawania – z zabawy, pasji na nudę i obowiązek. Dla tego autora „szkoła jako instytucja jest organem konserwatywnym, w małym stopniu poddaje się zmianom; nauczyciele to specjaliści mało twórczy, a więc z reguły mogą być przykładem osobowości skrzepowanych różnego rodzaju barierami; edukacja szkolna wprawdzie przyspiesza rozwój psychiczny uczniów, wyposażając ich w wiedzę, rozwijając pamięć logiczną, myślenie, sferę emocjonalną, ale jest też źródłem różnorodnych barier psychicznych” (Dobrołowicz 1993, s. 90). Zajęcia uczą wielu ważnych umiejętności, nie uczą jednak ścisłego wnioskowania, uważnego oceniania, nawyku niezależnego i krytycznego rozumowania. Nie służy także postawie rozwijaniu krytycyzmu i refleksyjności nagłość odpowiedzi ucznia – wywoływanie do tablicy, żądanie natychmiastowej, najlepiej – „poprawnej” odpowiedzi, podejmowanie wysiłku poszukiwania problemów w trakcie sytuacji przymusu, kontroli, stresu. Jak stwierdza N. Kraft (2000, s. 91) „jeśli uczniowie nie zadają pytań, prawdopodobnie się nie uczą”. Utrata zainteresowań i ciekawości poznawczej oraz apatia, negatywny stosunek do podejmowania działalności umysłowej, zniechęcenie oraz niewiara we własne siły może być uznany za pierwszy sygnał, a zarazem kluczowy objaw postawy intelektualnej wyuczonyj bezradności. To nastawienie, które doprowadzić może do deprecjacji własnych możliwości, nie podejmowania aktywności intelektualnej, destrukcyjnego blokowania własnego rozwoju. Stan ten może mieć bardziej rozległe konsekwencje w przypadku niższych kompetencji poznawczych i niższej inteligencji ogólnej. Według K. Konarzewskiego (1990) najbardziej szkodliwą kombinacją stanowi połączenie nauczyciela o niskich kompetencjach metodycznych i uczeń o niskich zdolnościach poznawczych.

W strukturze i organizacji szkolnego środowiska sprzyjającego emancypacji konstruktywnemu krytycyzmowi należy więc postulować wzmacnianie jego następujących elementów:

- akceptacji wartości emancypacji i myślenia krytycznego, doceniania jego wartości, a także pozostawiania na nie czasu;
- zabezpieczania materiałów wspierających myślenie, oceniania i komunikowania jego wzrostu poprzez wybór odpowiednich programów, kart pracy, reguł szkolnych, szkolnej misji, haseł;
- klimatu zgodnego z refleksyjnością i krytycznym myśleniem;
- popularyzowania wśród uczniów wzorca zachowań, który jest związany z emancypacją;

- reagowania na pomysły uczniów, w sposób, który tworzy zaufanie, pozwalania na podejmowanie ryzykownych zadań, eksperymentowanie, twórczość;
- rozwijania wiedzy merytorycznej i orientacji krytycznej nauczyciela.

Wśród badaczy nie ma zgody co do tego, jakie sytuacje ułatwiają proces odkrywania problemów – czy dobrze ustrukturyzowane, czy też chaotyczne i niejasne. Łatwiej można określić ogólne metodyczne i organizacyjne wskazówki, które konstytuować mogą proces wspierania konstruktywnego krytycyzmu. Zajęcia sprzyjające krytyce powinny charakteryzować się: oryginalnością, zaciekawianiem uczniów (co prowadzący może uzyskać np. poprzez zadawanie pytań, zachęcanie do wyrażania własnych opinii i interpretacji, pobudzanie ciekawości i twórczości, udzielanie głosu uczniom w celu swobodnej dyskusji nad nowym tematem, pytanie uczniów, czy czegoś nie rozumieją i odpowiadanie na ich wątpliwości) oraz spójnością treści i dociekaniem ich źródeł. Krytyczna analiza pojęć i treści powinna dotyczyć ich pochodzenia, oceny racjonalności (potwierdzenia w empirycznej obserwacji, oceny rzetelności źródeł). Krytyczne rozpoznawanie idei może polegać na definiowaniu i uświadamianiu sobie ich znaczenia, odnajdowaniu ich wieloznaczności, badaniu idei przeciwstawnych, porównywaniu z innymi, określaniu kontekstu ich zastosowań, modyfikowaniu.

Uczniowie rozwijają siłę krytycznego postrzegania podczas zajęć stawiających na problemy, otwartych na krytyczny namysł oraz na wielość rozwiązań i interpretacji. Nawet najmniejsze próby demitologizacji rzeczywistości, tworzą z uczniów krytycznych myślicieli, pobudzają twórczość i prawdziwą refleksję. Aby zamiar taki powiódł się na poziomie edukacji wczesnoszkolnej, wiedza powinna być powiązana z konkretnymi problemami, bliskimi doświadczeniom i zainteresowaniom uczniów (choć w obrębie ogólnego kontekstu), a pytania i polecenia nauczyciela powinny prowokować krytyczne odniesienia.

Czynnikiem wyzwalającym myślenie krytyczne jest uświadomienie sobie przez dzieci konfliktu poznawczego, niespójności pomiędzy dotychczasową wiedzą i sposobami rozwiązania problemu, a nowymi wyzwaniem, nowymi informacjami, tworzącymi konstruktywne kontrowersje. Ważne jest także unikanie uzależnienia od pojedynczego źródła informacji oraz krytyczne wykorzystywanie mediów jako środka przekazu treści. Dlatego istotne znaczenie we wspieraniu krytycznego myślenia jest identyfikowanie i uświadomienie sobie reguł i konwencji tworzenia tekstów, medialnych informacji, programów telewizyjnych i radiowych, zmniejszenie, a nawet redukcja stref tabu dotyczących tego obszaru.

## **Zakończenie**

Warunki krytyki istnieje możliwość do zaistnienia zmiany myślenia, praktykowania edukacji w odmienny niż obowiązujący sposób (nauczania, publikowania, rozpowszechniania idei), muszą odpowiadać na oczekiwania osób oraz znaleźć naśladowców, upowszechnienie w masowych środkach komunikacji w atrakcyjny sposób. Wymaga to pracy i energii. Szkoła przystosowana do współczesnego społeczeństwa musi być tworzona przede wszystkim przez nauczycielitolerujących takie własności systemu myślenia, jak: wieloznaczność, sprzeczności, niepewność, czujność intelektualną, podmiotowość, spontaniczność, niestandardowość, autentyczność, naturalność, wrażliwość na zmienność, lokalność, rozproszenie. Jednak krytyka ze strony uczniów, zadawanie pytań, próby refleksji innej, niż „szkolna” - wyznaczona przez program, podręcznik i nauczyciela mogą jednak stanowić ryzyko dla nauczyciela poprzez: zagrożenie dyscypliny, improwizację odpowiedzi. Krytyczna nauka może być dla wielu trudniejsza, wymaga bowiem przejęcia części odpowiedzialności za proces własnego rozwoju.

Tym niemniej promowanie istotności postawy krytycznej wydaje się niezmiernie ważne w edukacji. Jednym z jego elementów jest rozumienie i kształtowanie pozytywnego wzorca krytyki (myślenia krytycznego) i emancypacji w hierarchii celów i wartości nauczania

i wychowania dziecka. Dyskursywność dotychczasowych aksjomatów, zmienność i szybkość cywilizacji nakładają na nauczycielach obowiązek sceptycznego, wnikliwego i refleksyjnego podejścia do informacji, treści, czy przekazywanych wartości.

## **Bibliografia**

- BILIŃSKA-SUCHANEK, E., 2000. *Opór wobec szkoły. Dorastanie w perspektywie paradygmatu oporu*. Słupsk: Wydawnictwo Uczelniane Pomorska Akademia Pedagogiczna w Słupsku. ISBN 83-87006-69-6.
- BULIŃSKI, T., 2002. *Człowiek do zrobienia. Jak kultura tworzy człowieka: Studium antropologiczne*. Poznań: Wydawnictwo Poznańskie. ISBN 83-7177-070-7.
- CZAJA-CHUDYBA, I., 2013. *Myślenie krytyczne w kontekstach edukacji wczesnoszkolnej – uwarunkowania nieobecności*. Kraków: Wydawnictwo Naukowe UP. ISBN 978-83-7271-810-5.
- CZEREPIANIĄK-WALCZAK, M., 1997. *Aspekty i źródła profesjonalnej refleksji nauczyciela*. Toruń: Wydawnictwo EDYTOR. ISBN 83-87284-02-5.
- DEWEY, J., 2002. *Jak myślimy*. Warszawa: De Agostini. ISBN 83-7316-046-9.
- DRÓŻKA, W., 2005. Metodologia refleksyjna jako perspektywa integracji teorii i praktyki w kształceniu nauczycieli. In: A. Sajak (ed.). *Praktyka tworzenia edukacyjnej wspólnoty*. Kraków: Wydawnictwa Uniwersytetu Jagiellońskiego. ISBN 83-233-2019-5.
- ENNIS, R., 2003. *Critical Thinking Assessment*. In: D. Fasco (ed.) *Critical Thinking and Reasoning Current Research, Theory, and Practice* Cresskill, New Jersey: Hampton Press, Inc.. ISBN 1-57273-460-4.
- FASCO, D., 2003. Critical Thinking: Origins, Historical Development, Future Directions. In: D. Fasco (ed.). *Critical Thinking and Reasoning. Current Research, Theory, and Practice*. Cresskill, New Jersey: Hampton Press, Inc. ISBN 1-57273-460-4.
- HEJNICKA-BEZWIŃSKA, T., 2008. *Pedagogika ogólna*. Warszawa: WaiP. ISBN 978-83-60501-19-1.
- KLUS-STĄŃSKA, D. A KRUK, J., 2009. Tworzenie warunków dla rozwojowej zmiany poznawczej i konstruowania wiedzy przez dziecko. In: *Pedagogika wczesnoszkolna-dyskursy, problemy, rozwiązania*. Warszawa: Wydawnictwa Akademickie i Profesjonalne. ISBN 978-83-7644-018-7.
- KONARZEWSKI, K., 2000. *Jak uprawiać badania oświatowe. Metodologia praktyczna*. Warszawa: WSiP. ISBN 83-02-07784-4.
- KRAFT, N. P., 2000. The role of Service-Learning in Critical Thinking. In: D. Weil a H. K. Anderson (ed.). *Perspectives in Critical Thinking. Essays by Teachers in Theory and Practice*. New York: Peter Lang. ISBN 978-0820444291.
- KRZYCHAŁA, S., 2007. *Ryzyko własnego życia. Indywidualizacja w późnej nowoczesności*. Wrocław: Wydawnictwo Naukowe Dolnośląskiej Szkoły Wyższej Edukacji TWP we Wrocławiu. ISBN 978-83-89518-54-5.
- KWAŚNICA, R., 1990. Ukryte założenia trzech krytyk, przyczynek do samowiedzy pedagogii przejścia i pogranicza. In: Z. Kwieciński a L. Witkowski (ed.). *Ku pedagogii pogranicza*. Toruń: Uniwersytet Mikołaja Kopernika. ISBN 83-231-0243-0.

- KWAŚNICA, R., 2007. *Dwie racjonalności. Od filozofii sensu ku pedagogice ogólnej*. Wrocław: Wydawnictwo Naukowe Dolnośląskiej Szkoły Wyższej Edukacji TWP we Wrocławiu. ISBN 978-83-89518-60-6
- LANDAU, E., 2003. *Twoje dziecko jest zdolne. Wychowanie przykładem*. Warszawa. ISBN 83-211-1666-3.
- LIPMAN, M., 1996. *Czym jest myślenie krytyczne*. In: *Filozofia dla dzieci. Wybór artykułów*. Warszawa: Fundacja Edukacja dla Demokracji. ISBN 83-86304-45-6.
- MARTENS, E., 1996. Orientować się w myśleniu. Pierwsze kroki w filozofowaniu z dziećmi. In: *Filozofia dla dzieci. Wybór artykułów*. Warszawa: Fundacja Edukacja dla Demokracji. ISBN 83-86304-45-6.
- MATTHEWS, G., 1996. Teoria rozwoju poznawczego J. Piageta a filozofowanie dzieci. In: *Filozofia dla dzieci. Wybór artykułów*. Warszawa: Fundacja Edukacja dla Demokracji. ISBN 83-86304-45-6.
- PAUL, R. a ELDER, L., 2005. *The Nature and Functions of Critical & Creative Thinking*. Dillon Beach, CA: The Foundation for Critical Thinking. ISBN 978-0-944583-26-3.
- PAUL, R., BINKER, A.J.A a WEIL, D. 1995. *Critical Thinking Handbook: K-3rd Grades*; Santa Rosa : Foundation for Critical Thinking. ISBN 0-944583-05-9.
- POLLARD, A., 1997. *Reflective Teaching in the Primary School. A Handbook for the Classroom*. London: Cassel. ISBN 0-304-338699.
- SCHÖN, D., 1984. *The reflective practitioner: how professionals think in action*. New York: Basic Books. ISBN 0465068782.
- SZCZEPSKA-PUSTKOWSKA, M., 2009. Dociekania filozoficzne z dziećmi. In: *Pedagogika wczesnoszkolna – dyskursy, problemy, rozwiązania*. Warszawa: Wydawnictwa Akademickie i Profesjonalne. ISBN 978-83-7644-018-7.
- SZMIDT, K., 2006. Teoretyczne i metodyczne podstawy procesu rozwijania zdolności „myślenia pytajnego”. In: W. Limont a K. Nielek-Zawadzka (ed.). *Edukacja artystyczna a potencjał twórczy człowieka*. Kraków: Impuls, s. 21-50. ISBN 978-83-7308-618-0.
- WITKOWSKI, L., 1993. W kręgu pedagogiki radykalnej - dekonstrukcja, walka, etyczność. In: Z. Kwieciński a L. Witkowski (ed.). *Spory o edukację. Dylematy i kontrowersje we współczesnych pedagogiach*. Toruń: Wydawnictwo Adam Marszałek. ISBN 83-85295-09-7.
- ZUBELEWICZ, J., 2001. Lipmana filozofia dla dzieci – analiza krytyczna. *Kwartalnik Pedagogiczny*. 2. ISSN 0023-5938.

**Iwona Czaja-Chudyba, dr hab., prof. UP**

Uniwersytet Pedagogiczny im. KEN w Krakowie

Wydział Pedagogiczny

Instytut Pedagogiki Przedszkolnej i Szkolnej

Ul. Ingardena 4, Kraków, Polska

# VÝZVY ROKU 2016 VO VZDELÁVANÍ BUDÚCICH DIPLOMATOV NIELEN V BEZPEČNOSTNOM SEKTORE

Ladislav Čeri

## Abstract

Year 2016 brought the expected changes in addition to the many challenges which must naturally respond not only political but also scientific field. Slovak political elite could not - without synergistic action of diplomatic and scientific authorities have failed to meet the challenges of 2016 – SR Presidency in the Council of Europe, NATO Summit 2016 migration, but Ukrainian or any other crisis. Only the leader well prepared for spiritual and professional site, but most personality will be fit to face the complex challenges of a globalized world.

## Úvod

Reagovať na súčasné výzvy a trendy v spoločenských a humanitných vedách ovplyvňovaných krízovým stavom morálky, spoločnosti, štátu, či ľudských spoločenstiev je nesmierne ťažké aj pre tvrdých profesionálov vo výkone služby. Ako môžeme a ako máme ovplyvňovať mladých ľudí vo výchove a vzdelávaní, keď klíma v spoločnosti je na bode mrazu a na povrch sa derú základné problémy ľudí ako hlad, bieda, nerovnosť a z nich vyplývajúca sociálna patológia, xenofóbia, kriminalita či terorizmus. SR je v globálnom merítku malá krajina, ktorá nemôže určovať beh geopolitických udalostí, ale môže formulovať svoje postoje a mala by/musí budovať svoje spôsobilosti.

Nová situácia vo svete (globálna chudoba, globálna finančná kríza, rozkývanie severu Afriky sériou arabských jarí, vznik ISIL, Ukrajinská kríza spojená s anexiou Krymu, teroristické útoky...) silne lomcuje slovenskou spoločnosťou a nevyhýba sa žiadnej oblasti jej života. Našou nespochybniteľnou prioritou aj v roku nášho predsedníctva (SLOVAKPRES 2016) v Rade Európy bude posilňovanie bezpečnosti SR a širšieho euroatlantického priestoru, ako aj angažovanie sa v globálnych otázkach. Zamyslíme sa nad systémom edukácie našich súčasných a budúcich reprezentantov. Ako môžeme/máme na nich výchovne pôsobiť v čase, keď aj v našom najvyššom zastupiteľskom zbore – Národnej rade SR sa nachádza nemálo „pedagógov“ pochybnej autority a ľudia s nízkym morálnym kreditom nám budú v najbližších rokoch určovať zákonné mantinely našej existencie.

## Politické východiská

Dynamika vývoja medzinárodnej politickej situácie aj v roku 2016 pokračuje s negatívnym výhľadom hlavne v súvislosti s migračnou krízou a vývojom súvisiacim s militantným hnutím Islamský štát<sup>1</sup>. DAEŠ popravil len od začiatku roku 2016 stovky ľudí a počet rituálnych popráv dosahuje tisíce obetí. Podľa OSN čelí v tomto bezpečnostnom regióne prudko zhoršujúcim sa podmienkam a vážnemu nedostatku potravín približne 200-tisíc ľudí. Ďalších 800 000 ľudí čaká v *Hot-spotoch* na rôznych miestach sveta na úteku pred vojnou a hladomorom vo svojej krajine. Utrpenie ďalších miliónov – hlavne detí je pre našu kultúru a civilizáciu nepochopiteľné.

Lídri EÚ uvádzajú ako svoje tri hlavné priority na rok 2016 – 1. Prijatie EGS – Európskej globálnej stratégie ako nasledovníka Spoločnej bezpečnostnej a obrannej politiky EÚ; 2. Zlepšenie obrannej spolupráce EÚ, so zámerom znížiť dobrovoľnosť<sup>2</sup> a 3. Posilnenie

<sup>1</sup> DAEŠ - Islamský štát v Iraku a Levante (skr. ISIL)

<sup>2</sup> Partnerstvo v oblasti zahraničnej a bezpečnostnej politiky EÚ by malo byť právne záväzné (EGS)



záväzku národných parlamentov viac sa venovať problematike SBOP – Spoločnej bezpečnostnej a obrannej politike. Spojené štáty a NATO začiatkom roku 2016 predstavili dlhšie avizovanú „Iniciatívu na posilnenie odolnosti (*resilience*) členských krajín NATO“. Táto iniciatíva bude s najvyššou pravdepodobnosťou predmetom politickej deklarácie na summite NATO 2016 vo Varšave.

Ak ste v troch vyššie uvedených odstavcoch našli spoločného menovateľa – nemýlite sa. Všetky tri vrcholové medzinárodné organizácie sa podľa nášho názoru zacyklovali v politických deklaráciách a ľudia vo svete sú vraždení tým najkrutejším spôsobom aký si mi na Slovensku ani nevieme predstaviť. „Slovenská republika je vo vojne...“ hovoria o tom stratégie a doktríny veľmocí, nadnárodných aliancií ale aj vyhlásenia politikov. Geopolitické ambície veľmocí a rozširovanie ich sfér vplyvu dovedli postmoderný svet k novej forme „hybridného mieru/vojny“. Odpoveďou z Eurázie bol schválený aktualizovaný variant „vojenskej ústavy“ Ruskej federácie. Dňa 6. februára 2015 zverejnil prezident USA Barack Obama „novú“ Bezpečnostnú stratégiu USA. Stratégia sa hlási k presadzovaniu amerických národných záujmov a taktiež k presadzovaniu univerzálnych hodnôt a noriem medzinárodného poriadku prostredníctvom silného a udržateľného amerického vedenia... „To je rinčanie zbraňami – oboch superveľmocí a návrat do čias studenej vojny“.

Na stave sveta nesieme zodpovednosť ako ľudské bytosti všetci rovnomerne, svojou ochotou aj nechotou podieľať sa na riešení jeho problémov dávame jasne najavo svoj postoj. Nerovnomerné je ale rozloženie zaťaženia medzi krajiny, ktoré sa v minulom storočí podieľali na kolonizácii zdrojov tretích krajín a mali z nich rozprávkové zisky a krajiny, ktoré svojou expanzívnu politikou rozbili štruktúry krajín tretieho sveta a pod zámienkou vývozu demokracie zarábali krvavé petrodoláre v mene svojich „národných záujmov“.

## **Ciele SR v oblasti zahraničnej a bezpečnostnej politiky**

Cieľom SR v oblasti zahraničnej a bezpečnostnej politiky v ktorom pre SR je EÚ najbližším partnerom, a v ktorom vedie s Amerikou a NATO aktívny dialóg o otázkach spoločného záujmu v aktivitách verejnej diplomacie je primerane reagovať na všetky predvídateľné aj nepredvídateľné krízové situácie, ktorým môže čeliť sama alebo v rámci Aliancie, vrátane náhlych zmien bezpečnostného prostredia. Táto oblasť patrí medzi dlhodobé priority slovenskej zahraničnej politiky. Doposiaľ sa SR zapájala do týchto aktivít predovšetkým prostredníctvom vysielania profesionálnych vojakov, policajtov, zdravotníkov a misionárov. Výhodiskom pre tvorbu EGS je dokument VP EÚ z júna 2015 "*The EU in a Changing Global Environment - a more connected, contested and complex world*" a troch „C“:

1. Zapojenie sa do viac prepojeného sveta (*connected*): uzavretie sa v prepojenom svete znemožňuje čeliť hrozbám a výzvam.
2. Zodpovednosť v dravom svete (*contested*): preferuje prístup ku konfliktom zameraný na podporu miestnych a regionálnych iniciatív, na úkor direktívneho prístupu zhora nadol.
3. Spolupráca v komplexnom svete (*complex*): nutnosť spolupracovať s ostatnými aktérmi (bilaterálne, s medzinárodnými a regionálnymi organizáciami, s občianskou spoločnosťou a súkromným sektorom).

Cieľom EGS teda bude kreovať EÚ ako globálneho hráča a stanoviť jej ambície voči veľmociam USA – RUSKO – ČÍNA. Európsky parlament aj pre rok 2016 „len“ konštatuje nedostatočnú schopnosť EÚ reagovať na medzinárodné krízy včasným a účinným spôsobom<sup>3</sup>. Agenda EÚ je v oblasti diplomacie presýtená prezentáciami a agendou bez skutočnej pridanej hodnoty.

---

<sup>3</sup> Návrh uznesenia európskeho parlamentu o vojenských štruktúrach EÚ: súčasný stav a vyhliadky do budúcnosti (2319(ini)) Dostupné na internete: <http://www.europarl.europa.eu/sides/getDoc.do?pubRef=-//EP//TEXT+REPORT+A7-2013-0205+0+DOC+XML+V0//SK#title1>

Hrozby, ktorým budeme ako spojenci pravdepodobne čeliť aj v roku 2016 budú odvodené od hrozieb identifikovaných NATO/EÚ. Naďalej bude potrebné udržiavať ich schopnosť reagovať na ohrozenia nevojenského charakteru na našom území, predovšetkým ako podpora orgánom verejnej moci pri krízových situáciách spôsobených živelnými pohromami, technologickými haváriami, sociálnymi a etnickými nepokojmi alebo ako dôsledok ilegálnej migrácie či pandemického šírenia chorôb. Po útokoch v Paríži v roku 2015 a v roku 2016 v Bruseli nie je možné vylúčiť ani podporu civilným, či bezpečnostným zločkám pri riešení krízovej situácie, v súvislosti s terorizmom. Stupeň ohrozenia TESSOC (*Terrorism, Espionage, Subversion, Sabotage, Organised Crime*) na území SR je hodnotený ako nízky. Avšak nie je možné vylúčiť záujem cudzích spravodajských služieb o získavanie detailných informácií o aktuálnej činnosti a pohybe jednotiek ozbrojených síl SR, ako aj o ich komplexnom stave a bojovej pripravenosti. Minister vnútra SR po teroristických útokoch v roku 2016 v Bruseli naznačil prehodnotenie TESSOC a zvýšenie niektorých bezpečnostných opatrení hlavne v oblastiach – ochrany jadrových zariadení, vodných zdrojov a hlavne letísk. Kľúčovými pre zvýšený monitoring sa stávajú objekty obrannej a kritickej infraštruktúry.

Budovanie štátnych hmotných rezerv, skladov, zdrojov surovín pre fungovanie štátu v čase núdzového stavu alebo pri vyhlásení mimoriadnej situácie. Tieto oblasti boli dlhodobo poddimenzované a zanedbávané. Nevyhli sa im ani kauzy (zlaté sitká – predaj strategických surovín hlboko pod tržnú cenu) a sú trvalým záujmom špekulatívnych a kriminálnych skupín. Integrovaný záchranný systém, zjednodušenie riadenia štátnej správy a samosprávy v krízových oblastiach obdobiach sú aj takmer po tridsiatich rokoch budovania demokracie len v plienkach. Dichotómia kompetencií – takže „nikto vlastne nezodpovedá za nič“ je príznačná ale pre všetky krajiny bývalého východného bloku. Neospravedlňuje nás to však pred budúcimi generáciami v tom, že im Slovenskú republiku odovzdávame len slabo pripravenú čeliť budúcim tradičným aj hybridným hrozbám.

## **Edukačné ciele v oblasti diplomatickej služby**

Politická, pedagogická a vedecká sféra musí prirodzene reagovať na tieto zmeny a výzvy roku 2016. Slovenské politické elity bez synergického pôsobenia diplomatických a vedeckých autorít nedokážu zvládnuť tieto aktivity s celospoločenským dopadom – predsedníctvo SR v rade Európy (SLOVAKPRES), summit NATO 2016, migračnú, ukrajinskú ale ani žiadnu inú krízovú situáciu. Len líder dobre pripravený po stránke duchovnej, odbornej ale hlavne osobnostnej bude spôsobilý čeliť komplexným problémom globalizovaného sveta. Ani mesiac po demokratických voľbách – v čase prípravy tohto článku nie je na stole programové vyhlásenie vlády SR. Koaličná zmluva víťazných politických strán nie je zverejnená a vraj obsahuje len dohody o fungovaní koalície... Napriek tomuto informačnému embargu zo strany vlády predpokladáme, že SLOVAKPRES bude hlavnou agendou ústredných orgánov štátnej správy – hlavne Ministerstva zahraničných vecí a Európskych záležitostí. Naši diplomati bezpochyby vytvoria tie najlepšie podmienky pre úspešnú reprezentáciu Slovenska na Európskej úrovni. Aká je však realita prípravy našich zástupcov?

V drvivej väčšine ide o výber a prípravu osôb do „*advance teamov*“ v rámci jednotlivých ministerstiev. Prístupové skupiny zástupcov SR by mali byť zložené z jazykovo vybavených expertov náležite pripravených viesť rokovania na najvyššej úrovni. Aké sú však predpokladané hlavné problémy výberu odborníkov do jednotlivých expertných a koordinačných skupín? Ako priorita sa predpokladá jazyková znalosť a zároveň vysoká odbornosť. Zároveň na týchto pracovníkov pôsobia determinanty pracovného výkonu:

- objektívne činitele (úlohy a predpokladané výkony) vrátane technického zázemia,
- subjektívne činitele (intelekt, mentálna, osobnostná, psychická kapacita a pod.);

- spôsoby, metodiky, postupy prác vrátane pracovného prostredia a prostriedkov;
- sociálne činitele, spôsoby a štýl ich koordinácie a riadenia, formy motivácie a odmeňovania, formálne a neformálne vzťahy v skupinách.

Spoločenské očakávania sú na Slovensku tradične veľmi vysoké, ale pôsobia tu rôzne zákonitosti, ktoré by sme mohli a mali predvídať. Ide o kolísanie pracovného výkonu v čase a priestore, rôzne mimopracovné vplyvy ale hlavne o preťažovanie ťažných pracovísk a poddimenzovanie stimulačných a finančných – hodnotiacich prostriedkov.

U každého nášho reprezentanta predpokladáme schopnosť tímovej práce a lojalitu voči SR. Len málo pracovníkov má bezpečnostné previerky vyšších stupňov a mnohokrát sú tieto skupiny poskladané len *ad-hoc* k splneniu určitého krátkodobého cieľa. Len málo pracovníkov potom nájde uplatnenie na ministerstve zahraničných vecí alebo inom ústrednom orgáne štátnej správy v stálej štátnej službe, resp. v kariérnej diplomacii. Úprimne povedané ani takto vysoko postavení pracovníci (aj keď len na krátku a dobu určitú) netúžia po zamestnaní v štátnej správe alebo samospráve. Väčšinou po nich siahnu finančné skupiny a v lepšom prípade univerzity. Takmer každý z nich využije svoje „skúsenosti“ vo svoj prospech. Samozrejme to predstavuje určité aj bezpečnostné riziko..., ale to už sú otázky pre naše spravodajské služby, ktoré nesú zodpovednosť za prácu s utajovanými skutočnosťami. Tie majú samozrejme tiež obmedzené zdroje a často hlavne mladý a neskúsený ľudský potenciál, ktorý prešiel množstvom organizačných zmien často s jediným cieľom - udržať mocenskú kontrolu a vplyv politických elít v štruktúrach Národného bezpečnostného úradu (NBÚ), Slovenskej informačnej služby (SIS) či Vojenskom spravodajstve (VS).

"SIS je síce štátny orgán, ktorý disponuje vysoko sofistikovanými ľudskými kapacitami na zabezpečenie spravodajskej ochrany Slovenskej republiky, ale ani príslušníci SIS nedokážu čeliť a odvracať bezpečnostné hrozby bez nutného materiálneho a technického vybavenia. SIS vo svojej spravodajskej činnosti kladie dôraz na skúsený odborný personál, ale aj tí najlepší operatívci a analytici potrebujú k aktuálnym trendom zodpovedajúce materiálno-technické vybavenie"<sup>4</sup>. O duchovnej príprave a cvičeniach si vôbec netrúfame uvažovať. Ani nevieme, či okrem mimovládnych organizácií sa tejto oblasti venuje nejaká pozornosť. Predpokladáme, že to štát necháva na jednotlivcoch... Tak to potom vyzerá v protokolárnej aj diplomatickej praxi – bohužiaľ. Politické nominácie, korupcia, klientelizmus a rodinkárstvo výrazne zasahujú do výberu ľudského potenciálu. Tieto patologické prvky zásadne ovplyvňujú výber ľudí, ktorí by mali zastupovať Slovenskú republiku „ako jeden muž“ na významných medzinárodných fórach a vo významných medzinárodných a nadnárodných inštitúciách. O doterajších morálnych zlyhaniach, ale aj o vysokej odbornej úrovni slovenských reprezentantov sa budeme môcť presvedčiť už v najbližších dňoch a mesiacoch. Prvou zaťažkovacou skúškou nielen pre hlavné mesto Bratislavu je GLOBSEC 2016 – Globálne bezpečnostné fórum, ktoré každoročne svojou účasťou podporujú hlavy štátov a vlád EÚ a svetové politické osobnosti.

## Záver

Strategické úlohy vyplývajúce z euroatlantickej orientácie Slovenskej republiky, jej medzinárodných záväzkov konkretizovaných v zameraní zahraničnej politiky SR a rozpracované (v očakávanom) programovým vyhlásením vlády SR predurčujú úlohy ústredným orgánom štátnej správy na poli zahraničnej služby a diplomacie. Zámerom príspevku nebolo identifikovať, analyzovať a hodnotiť všetky prvky diplomacie SR v roku 2016 alebo v spoločnosti. Jeho cieľom je pokus o komplexný pohľad na výzvy domácich a zahranično-politických aktivít, ktoré nás čakajú na tomto poli v systéme spoločnej politiky NATO a EÚ.

<sup>4</sup> Zdroj: TASR. Dostupné na internete: <http://www.24hod.sk/navrhovany-rozpocet-vytvori-pre-sis-zlozitu-ulohu-cl240268.html>

Edukácia našich reprezentantov a zástupcov pri medzinárodných inštitúciách, ktorým budeme v roku 2016 predsedáť a na činnosti ktorých sa budeme významne podieľať je na nízkej úrovni a ich výber zväčša podlieha politickým nomináciám a mocenskému boju záujmových skupín. Protokolárne a diplomatické prešľapy na seba nedajú dlho čakať a pokiaľ elity nepristúpia k serióznemu výberu svojich reprezentantov naša „tvár“ a reputácia Slovenskej republiky môžu byť vážne ohrozené.

### **Zoznam bibliografických odkazov**

*Návrh uznesenia európskeho parlamentu o vojenských štruktúrach EÚ: súčasný stav a vyhladky do budúcnosti (2012/2319(INI))* Dostupné na internete:

<http://www.europarl.europa.eu/sides/getDoc.do?pubRef=-//EP//TEXT+REPORT+A7-2013-0205+0+DOC+XML+V0//SK#title1>

*Zameranie zahraničnej politiky SR pre rok 2015.* Dostupné na internete:

[https://www.mzv.sk/App/wcm/media.nsf/vw\\_ByID/ID\\_16A59B91DCF4DF52C1257DB2005968D3\\_SK/\\$File/zameranie2015.pdf](https://www.mzv.sk/App/wcm/media.nsf/vw_ByID/ID_16A59B91DCF4DF52C1257DB2005968D3_SK/$File/zameranie2015.pdf)

**Ing. Ladislav Čeri, PhD.**  
ceri.ladislav@gmail.com

# POVEDOMIE VYSOKOŠKOLSKÝCH ŠTUDENTOV V OBLASTI ODPISOVANIA A PLAGIÁTORSTVA NA SPU V NITRE

Eleonóra Černáková, Lucia Palšová

## Abstract

Plagiarism and depreciation in the university is a serious violation of academic ethics problem. The aim of this paper is to evaluate the academic ethics of plagiarism students of SUA. Slovak Agriculture University in Nitra in that respect activities by issuing internal regulations and documents aimed at raising awareness of students in meeting academic ethics and plagiarism. Work results contribute to a finding of knowledge of students on plagiarism and try to propose possible solutions to improve the situation.

## Úvod

Funkcie školy sú nielen vzdelávacia, teda predať vedomosti, zručnosti, ale hlavne rozvinúť a podporiť schopnosť premýšľať, rozhodovať sa, vyhľadávať a spracovávať informácie. Škola zohráva dôležitú úlohu aj pri celkovom rozvoji osobnosti študenta. Výchovná funkcia školy sa uvádza ako prvoradá. Učitelia sa veľmi často pri kontrole dosahovania cieľov zameriavajú na preverovanie vedomostí. Zo strany študentov sú názory, že je takmer nemožné obsiahnuť požadované množstvo poznatkov z obsahu výučby. Aj rozvoj nových informačných technológií spôsobil, že mladí ľudia zastávajú názor, že nie je potrebné si pamätať fakty, keď je možné ich veľmi rýchlo a spoľahlivo vyhľadať. Akademická pôda reprezentuje vedecko-vzdelávacie prostredie, v ktorom sa predpokladá vysoká úroveň dodržiavania etických pravidiel. Mnoho sa diskutuje o otázke plagiátorstva v akademickom prostredí, pretože práve ono by malo vychovávať a vzdelávať študentov k dodržiavaniu autorských práv iných a viesť k odsudzovaniu plagiátorstva. V súčasnosti venujú vysoké školy zvýšenú pozornosť detekcii plagiátorstva záverečných prác študentov, pričom bol vytvorený a celoplošne zavedený Centrálny register záverečných prác (CRZP) - tzn. systém porovnávania zhody autorského textu s už zaregistrovanými prácami. Možno konštatovať, že CRZP priniesol z hľadiska dodržiavania autorských práv v mnohých prípadoch pozitívnu zmenu v zlepšovaní dodržiavania publikačnej etiky. Dôvodom zlepšenia publikačnej etiky u študentov môže byť aj akási obava, že v prípade preukázania zhody im hrozí sankcia vyplývajúca z disciplinárneho poriadku. Na druhej strane sa však nachádzajú rôzne formy obchádzania a podvádzania systému tak, aby zhoda textu študenta bola čo možno najnižšia, čím sa systém odhaľovania plagiátorstva v týchto prípadoch stáva neúčinným. K odstráneniu by mohla prispieť dobrá znalosť etiky publikovania a citačných noriem zo strany študentov a výchovná činnosť počas celej školskej dochádzky, a dôrazom aj na výchovu budúcich učiteľov.

## Teoretické východiská

Edukáciou sa formuje celá osobnosť človeka; vzdelávanie má za úlohu aj rozšíriť a zvýšiť vzdelanie a odbornú kvalifikáciu, kde dôležitú úlohu zohrávajú aj v škole získané vedomosti, zručnosti, postoje. Preto je veľmi dôležité, aby škola ako inštitúcia prostredníctvom vedenia školy a učiteľov sledovala svoje produkty. Čoraz častejšie sa aj v edukácii a hlavne vo vzdelávaní stretávame s pojmami kvalita vzdelávania, efektivita, akontabilita... Kvalita vzdelávania je žiaduca, optimálna úroveň týchto procesov a inštitúcií, ktorá je predpísaná určitými požiadavkami (štandardami) a je objektívne merateľná a hodnotiteľná. Efektívnosť vzdelávania znamená pri optimálnych vstupoch (financie, čas,

energia...) zabezpečiť maximálne možné výstupy edukácie. Akontabilita znamená zodpovednosť, schopnosť predložiť „účty“; schopnosť učiteľov, škôl, celého vzdelávacieho systému podať objektívne informácie o výsledkoch a niesť za ne zodpovednosť (Černáková, 2009, s. 72). Pri procese sledovania týchto znakov škôl sú dôležité diagnostické kompetencie učiteľa. Často krát sa formálnym meraniam výstupov edukácie pripisuje príliš veľká dôležitosť a učitelia i študenti sa cítia byť pod tlakom. Môžu reagovať skratovo. Podvádzanie študentov je ovplyvnené sociálnym prostredím danej školy a toto správanie môže byť chápané ako prispôbenie sa nárokom rôznych vyučujúcich v kontexte klímy triedy a samozrejme klímy školy. Klasické spôsoby podvádzania ako napovedanie, odpisovanie alebo písanie ťahákov prechádzajú mnohými inováciami a aj vplyvom rozvoja IKT. Študenti sú často krát technicky zdatnejší ako učitelia, v tomto zmysle zneužívajú i dovolené technické zariadenia ako kalkulačky, počítač, mobilný telefón. Predpokladá sa, že učiteľ automaticky bude pôsobiť proti podvádzaniu a viesť ich k čestnému správaniu. Zabránenie podvádzaniu, následné odhalenie a reagovanie na takéto správanie je len na samotnom učiteľovi. Zamedzenie odpisovania by práve malo dať objektívny obraz o zvládanom učive a podporovať kvalitu vyučovacieho procesu (Uhráková 2005). Skalka uvádza, že odpisovanie a plagiátorstvo je nedovolené používanie cudzích publikovaných i nepublikovaných myšlienok, formulácií, poznatkov, výsledkov bádania alebo iných výsledkov tvorivej práce, ako aj ilustrácií, tabuliek, fotografií bez referencie o pôvode a uvedenia zdroja. Za plagiátorstvo v najzávažnejšej forme sa pokladá predloženie kompletnej práce podpísanej „novými autormi“, niekedy v inom jazyku. Týka sa to ktoréhokoľvek štádia, výskumu, písania alebo zverejnenia práce, tlačenej aj elektronickej verzie (Skalka a kol. 2009). Určite sa s touto podobou podvádzania v školách učitelia stretávajú v referátoch, esejach, protokoloch prípadne v projektoch a musia na to reagovať - žiadať zverejňovanie autorstva myšlienok a zdôrazňovať autorské práva aj na produkty duševnej práce. Študenti chápu odpisovanie ako správanie prestupujúce normy školy, ale zároveň ho zvyčajne chápu ako súčasť študentského života. Myslíme si, že v tejto oblasti je potrebné dôsledne vplývať na študentov, aby chápali odpisovanie ako podvod, v podstate klamstvo a ako prejav nemorálneho správania. Preto je nutné diskutovať so študentmi o morálke a morálnom konaní. Základným teoretickým prameňom skúmania problematiky mravnosti a mravnej výchovy je *etika*. Jej predmetom skúmania sú dejiny mravnosti, všeobecné kategórie, teórie, vzťahy i názory a činy ľudí. Etika ako teória morálky skúma teoretické otázky o pôvode a podstate morálky, o úlohách morálky, otázky zmyslu života. V najširšom slova zmysle rozumieme ňou náuku, vedu o mravnosti, resp. vedu o morálke (Višňovský, Kačáni 2000, s.142). Etika skúma morálku a hľadá všeobecnú zásadu, ktorá by človeku ukazovala, čo má robiť, o čo sa má v živote usilovať, ako sa správať k iným ľuďom (Miedzgová 1994, s 12). Na druhej strane je nutné vidieť problém aj z druhej strany. Pri práci učiteľa je nevyhnutné správať sa k študentom korektne, využívať pedagogický takt a správať sa eticky. Feik uvádza že, osobne považuje nespravodlivé známkovanie na skúške, prípadne nespravodlivé vyhodenie zo skúšky zo strany učiteľa za rovnaký prehrešok ako podvádzanie pri skúške zo strany študenta (Feik 2008).

Pripomeňme ešte v čom môže tkvieť porušovanie akademickej čestnosti - je to vedomé umožnenie odpisovania inému študentovi počas skúšky, alebo testu, poskytnutie, seminárnej, alebo inej práce inému študentovi za účelom plagiarizovania, umožnenie inému študentovi predložiť akúkoľvek prácu v inom mene, klamanie pedagógovi za účelom získania lepšieho ohodnotenia výkonu, krádež testov, falšovanie podpisov na výkazoch alebo iných dokumentoch. Za podvádzanie (cheating) sa považuje správanie za účelom získania uznania za prácu pomocou nečestných, klamlivých alebo podvodných spôsobov; tolerovanie podvádzania poškodzuje meno školy. Uvedieme niektoré príklady podvádzania: kopírovanie prác, odpovedí iných (testy, domáce úlohy), používanie neautorizovaných materiálov (poznámky, knihy, články, testy..), požiadanie, aby niekto iný namiesto nás napísal nejakú

úlohu, článok, esej, uvádzanie literárnych zdrojov v práci z nikdy nepreštudovaných článkov, kupovanie hotových článkov, prác, fabrikovanie (vymýšľanie) údajov, citátov v článkoch, úlohách, klamanie pedagógovi pri ospravedlňovaní neúčasti na výučbe, skúškach, testoch, kradnutie kníh, materiálov z knižníc, spolužiakom, asistovanie inému študentovi pri čomkoľvek z vyššie uvedeného. Možné dôvody uvedeného konania sú ignorácia čestnosti, zlý časový manažment, slabé študijné zručnosti, neprimeraná súťaživosť, „agresívni rodičia“ (www.lefa.sk/internet/HandoutyJH/slov/08Pub.pdf).

Slovenská poľnohospodárska univerzita v Nitre je v zmysle zákona č. 131/2002 Z.z. o vysokých školách v znení neskorších predpisov verejnou vysokou školou, predstavuje vrcholnú vzdelávaciu, vedeckú ustanovizeň, pričom počas uskutočňovania a naplňania tohto poslania univerzita vykonáva vzdelávanie, výskum v súlade s právnymi predpismi a akademickou etikou. V posledných rokoch sa práve akademická etika, v oblasti plagiátorstva analyzuje v akademických kruhoch o niečo častejšie. Dôvodom je zavedenie systému odhaľovania a eliminovanie plagiátorstva pre študentov vysokých škôl. Problematika plagiátorstva na vysokých školách je zaradená pod ochranu autorských práv autorov prevažne školských diel. Základom ochrany a tvorby diel je Ústava SR č. 460/1992 Zb., ktorá problematiku ochrany tvorivej duševnej činnosti štruktúrne zaraďuje medzi základné práva a slobody, konkrétne medzi hospodárske, sociálne a kultúrne práva. V čl. 43 ods. 1 ustanovuje „Sloboda vedeckého bádania a umenia sa zaručuje. Práva na výsledky tvorivej duševnej činnosti chráni zákon“. V nadväznosti na ústavné zmocnenie bol schválený z.č. 618/2003 Z.z. o autorskom práve a právach súvisiacich s autorským právom (autorský zákon) v znení neskorších predpisov, ktorý upravuje ochranu autorského práva vo vzťahu k školskému dielu. Špecifiká týkajúce sa školského diela, ktoré je vytvorené študentom vysokej školy pri plnení študijných povinností upravuje tiež z. č. 131/2002 Z.z. o vysokých školách a o zmene a doplnení niektorých zákonov v znení neskorších predpisov (zákon o vysokých školách). Pokiaľ ide o školské dielo vytvorené študentom vysokej školy je nevyhnutné, aby dielo spĺňalo nasledujúce predpoklady a to:

- vytvorenie autorského diela - definované v §7 ods. 1 autorského zákona,
- existencia právneho vzťahu medzi študentom a školou – tento vzťah vzniká dňom, kedy sa uchádzač o štúdium stáva študentom a zaniká odo dňa skončenia alebo prerušenia štúdia (§63 zákona o vysokých školách)
- plnenie študijných povinností - vyplývajúcich z §71 zákona o vysokých školách a zo študijnej príručky schválenej konkrétnou vysokou školou.

Adamová a Škreková (2012) rozlišujú školské diela na:

- a) školské diela ako tvorbu študenta vo vzdelávacom procese a zaväzuje plnenie študijných povinností, ktoré najčastejšie vyplývajú z priamych zadanií príslušným pedagógom;
- b) školské diela, k tvorbe ktorých je študent zaviazaný vlastne priamo zákonom o vysokých školách a bez ich vytvorenia nie je možné, aby študent svoje štúdium ukončil. Takýmito dielami sú záverečné práce (bakalárska, diplomová a dizertačná práca), výber témy a tvorba síce prebieha v úzkej kooperácii študenta a školy (prostredníctvom príslušného pracoviska školy a následne pedagóga), avšak ich vytvorenie, odovzdanie a následná obhajoba spadajú formálne medzi štátne skúšky, ich úspešné absolvovanie je podmienkou ukončenia štúdia a následného získania akademického titulu.

Školské dielo obyčajne preukazuje schopnosť študenta vyjadriť svoj postoj k určitej odbornej téme, prípadne schopnosť odborne analyzovať a kompilovať diela rôznych autorov. Z tohto dôvodu prichádza pri tvorbe školského diela študentov často k použitiu iného diela autora. Takéto použitie má svoje legálne obmedzenia. Autorský zákon stanovuje, že dielo autora sa môže študent použiť s jeho súhlasom na základe licenčnej zmluvy alebo bez jeho súhlasu na základe zákonnej licencie, ktorej medze vymedzuje autorský zákon - najčastejšie vyskytujúcim sa prípadom *zákonnej licencie* je citácia upravená v § 25 autorského zákona, ktorý stanovuje, že bez súhlasu autora možno použiť krátku časť zverejneného diela vo forme

citácie v inom diele; len na účel recenzie alebo kritiky tohto zverejneného diela alebo na vyučovacie účely, vedeckovýskumné účely alebo umelecké účely; použitie musí byť v súlade so zvyklosťami a jeho rozsah nesmie presiahnuť rámec odôvodnený účelom citácie. Pri citácii sa musí uviesť meno autora, ako aj názov diela a prameň. Za takéto použitie nevzniká povinnosť uhradiť autorovi odmenu. Na Slovensku sa formálnymi náležitosťami citácií zaoberá technická norma ISO 690 z mája 2012, ktorá však má len odporúčajúci charakter. Je obvyklé, že spôsob a ustálenú formu citácie školských diel určujú pre študentov často vnútorné predpisy jednotlivých vysokých škôl. Pri citovaní sa hodnotí etika citovania a technika citovania podľa § 4 ods. 1 metodického usmernenia č. 56/2011 o náležitostiach záverečných prác, ich bibliografickej registrácii, uchovávaní a sprístupňovaní. Práve pri tvorbe školských diel dochádza pomerne často k plagiátorstvu, teda k autorizovaniu cudzieho diela. Z pohľadu práva ide o vážne porušenie autorského zákona a zákona o vysokých školách.

Z hľadiska detekcie plagiátorstva bol na vysokých školách v roku 2009 celoplošne zavedený Centrálny register záverečných prác záverečných, rigorózných a habilitačných prác, ktorého právnu úpravu stanovuje § 63 ods. 7 zákona o vysokých školách. V zmysle predmetného ustanovenia Ministerstvo školstva SR spravuje CRZP. Pred pripustením osoby k obhajobe záverečnej práce, rigoróznej práce alebo habilitačnej práce, vysoká škola zašle túto prácu v elektronickej forme do CRZP a na základe informácie z CRZP overí mieru originality zaslanej práce. Zaslana práca sa v CRZP uchováva spolu s menom a priezviskom autora a názvom vysokej školy, ktorá záverečnú, rigoróznou alebo habilitačnú prácu zaslala, po dobu 70 rokov odo dňa registrácie. Spolu so záverečnou prácou, rigoróznou prácou alebo habilitačnou prácou sa zasielajú v elektronickej forme aj príslušné posudky oponentov, školiteľov, vedúcich záverečných prác alebo rigorózných prác, recenzentov alebo iných osôb a tieto posudky sa uchovávajú v centrálnom registri záverečných, rigorózných a habilitačných prác spolu s príslušnou prácou po dobu jej uchovávaní; na sprístupnenie týchto posudkov verejnosti alebo iné ich uverejnenie sa vyžaduje písomná licenčná zmluva s nositeľom autorských práv k tomuto posudku. Na základe zákonného zmocnenia §63 ods. 8 zákona o vysokých školách bolo za prevádzkovateľa centrálného registra záverečných prác určené Centrum vedecko-technických informácií SR. Ministerstvo školstva SR v nadväznosti na zákonné ustanovenie o CRZP vydalo v roku 2009 metodického usmernenia č. 14/2009 o náležitostiach záverečných prác. Metodické usmernenie upravuje pre vysoké školy jednotný postup pre spracovanie, kontrolu originality, registrovanie, uchovávanie a sprístupňovanie záverečných prác na vysokých školách a v centrálnom registri záverečných prác vypracúvaných na vysokých školách v Slovenskej republike. Uvedené metodické usmernenie bolo zrušené a nahradené metodickým usmernením č. 56/2011 o náležitostiach záverečných prác, ich bibliografickej registrácii, uchovávaní a sprístupňovaní. Vysokoškolský zákon a metodické usmernenie bolo na jednotlivé vysoké školy implementované plošne prostredníctvom schválenia vnútorných predpisov jednotlivých vysokých škôl, čím sa efektívne zaviedol nástroj na eliminovanie a odhaľovanie plagiátov. Vyplývajú z uvereneho CRZP komplexne hodnotí len mieru prekryvu konkrétnej záverečnej, prípadne rigoróznej alebo habilitačnej práce s inou prácou, ktorá už do systému bola zaslaná ako aj internetové zdroje, avšak nevyhodnocuje mieru plagiátorstva záverečnej práce. Odhalenie plagiátorstva v konkrétnej záverečnej práci vyplýva až z následného preštudovania protokolu o originalite školiteľom, ktorý zároveň môže vyvodit' voči študentovi sankcie. Sankcie voči plagiátorovi na vysokých školách môžu mať rôznu právnu rovinu:

- a) sankcie vyplývajúce z disciplinárnych poriadkov jednotlivých vysokých škôl;
- b) disciplinárny priestupok vymedzený v §72 zákona o vysokých školách. Disciplinárny priestupok je zavinené porušenie právnych predpisov alebo vnútorných predpisov vysokej školy alebo jej súčastí, alebo verejného poriadku. Za disciplinárny priestupok možno uložit' študentovi pokarhanie, podmienené vylúčenie zo štúdia s určením lehoty a podmienok, pri dodržaní ktorých bude podmienené vylúčenie zo štúdia zrušené, vylúčenie zo štúdia.



- c) občiansko-právne sankcie vyplývajúce z porušenia autorského práva sa, napr. žaloba na určenie autorstva, žaloba na vydanie bezdôvodného obohatenia a pod. v zmysle § 56 autorského zákona, resp. ustanovení Občianskeho zákonníka;
- d) správny priestupok na úseku kultúry podľa § 32 ods. 1 písm. b) z. č. 372/1990 Zb. o priestupkoch v znení neskorších predpisov, v ktorom sa ustanovuje „Priestupku sa dopustí ten, kto neoprávnene použije dielo podľa autorského práva alebo umelecký výkon“.
- e) trestný čin - porušovanie autorských práv podľa § 283 z. č. 300/2005 Z.z. trestný zákon v znení neskorších predpisov. Všeobecná skutková podstata je určená „Kto neoprávnene zasiahne do zákonom chránených práv k dielu, umeleckému výkonu, zvukovému záznamu alebo zvukovo-obrazovému záznamu, rozhlasovému vysielaniu alebo televíznemu vysielaniu alebo databáze, potrestá sa odňatím slobody až na dva roky“. Zároveň toto ustanovenie určuje aj špeciálnu skutkovú podstatu v prípade, ak by bol čin spáchaný závažnejším spôsobom, z osobitného motívu, bola by ním spôsobená škoda väčšieho rozsahu alebo prostredníctvom počítačového programu. Návrh na začatie trestného konania môže podať každá osoba, pričom konanie môže začať aj ex offo.

Ako už bolo viackrát spomenuté, použitie plagiátov študentmi vysokých škôl má právny aj etický rozmer. Práve etický rozmer sa v súčasnosti pomerne často diskutuje na pôdach vysokých škôl, pričom tieto po vzore zahraničných vysokých škôl vydávajú etické kódexy, v ktorých je vyjadrená etika publikovania a aj sankcie, ktoré hrozia študentom, ako aj vedecko-výskumným pracovníkom pri ich nedodržiavaní. Aj keď z pohľadu etiky sú sankcie skôr mimoprávne, napríklad vylúčenie zo študentskej obce, poukazovanie na neetické správanie sa, tieto nie sú dostatočne účinné, pretože plagiátorstvo sa na slovenských vysokých školách medzi študentmi ospravedlňuje dokonca berie ako bežné študentské správanie sa pri plnení študentských povinností. V súvislosti s celoplošným uplatňovaním etických noriem na vysokých školách SR boli Slovenskou rektorskou komorou vydané dva dokumenty:

- a) Opatrenia na odstránenie plagiátorstva pri spracovaní a prezentovaní bakalárskych, diplomových a dizertačných písomných prác - ide o veľmi stručné opatrenie, ktorým SRK usmerňuje vysoké školy v tom, ako postupovať pri odstraňovaní plagiátorstva školského diela. Opatrenia vymedzuje:
  - morálna zodpovednosť každého študenta pri spracovaní školského diela – študent podpíše čestné vyhlásenie študenta, že v práci bude uvádzať kompletne údaje (citácie) o použitých literárnych zdrojoch a ostatných informáciách, ktoré získal alebo mu boli poskytnuté;
  - zodpovednosť vysokej školy pri vzdelávaní v oblasti ochrany autorského práva;
  - zodpovednosť školiteľa (aj konzultanta, oponenta, komisií) pri predchádzaní plagiátorstva, v tom, že školiteľ permanentne kontroluje postupy spracovania školského diela;
  - zavedenie vnútorného sankčného systému vysokej školy pri odhalení plagiátorstva.
- b) Etický kódex zamestnancov vysokých škôl - ide o vyhlásenie zamestnancov vysokých škôl, ktorým sa prihlasujú k etickým princípom vysokého školstva.

## Cieľ a metodika

Cieľom príspevku je zhodnotiť akademickú etiku v oblasti plagiátorstva študentov Slovenskej poľnohospodárskej univerzity v Nitre. Dosiachnutie stanoveného cieľa je rozdelené na dosiahnutie parciálnych cieľov práce, ktorými sú:

1. analyzovať a zhodnotiť právnu úpravu a vnútorné predpisy týkajúce sa akademickej etiky v oblasti plagiátorstva študentov SPU v Nitre.

2. zhodnotiť akademickú etiku v oblasti plagiátorstva u vybraných študentov SPU Nitra pomocou dotazníkového prieskumu, ktorej cieľom bolo zhodnotiť stav poznania problematiky plagiátorstva študentov na SPU v Nitre. Cieľovou skupinou boli študenti SPU a to konkrétne študenti 1. a 2. ročníka bakalárskeho – 48 študentov (FEŠRR) a študenti 1. a 2 ročníka a inžinierskeho stupňa – 64 študentov (FEM a FEŠRR).

Bola využitá metóda štúdia a analýzy školských dokumentov a zákonov a dotazník pre študentov; jeho výsledky boli spracované pomocou MsOExcel.

## Právne a etické aspekty plagiátorstva na SPU v Nitre

Ako už bolo vyššie spomenuté, niektoré otázky týkajúce sa implementácie a doplnenia ochrany autorského práva a akademickú etiku v oblasti plagiátorstva sú zákonom ponechané na pôsobnosť vysokých škôl. Slovenská poľnohospodárska univerzita v Nitre reaguje na tieto zákonné zmocnenia úpravou vnútorných predpisov, pričom tieto sa problematikou akademickú etiku v oblasti plagiátorstva zaoberajú alebo priamo alebo odkazujú na zákonné, resp. podzákonné ustanovenia. V tomto smere možno vnútorné predpisy týkajúce sa danej problematiky, ktoré sa na SPU v Nitre prijímajú možno rozdeliť na:

- univerzitné opatrenia – vnútorné predpisy prijíma vedenie univerzity alebo Akademický senát SPU v Nitre obyčajne na návrh prorektora pre vedu a výskum resp. prorektora pre vzdelávaciu činnosť a ECTS;
- fakultné opatrenia - fakulty v rámci svojej kompetencie dopĺňajú niektoré opatrenia týkajúce sa akademickú etiky a plagiátorstva na jednotlivých fakultách SPU v Nitre (napr. v štatúte fakulty, disciplinárnych poriadkoch a pod.).

**Univerzitné opatrenia:** v roku 2009 bol v oblasti akademickú etiky a plagiátorstva prijatý dokument pod názvom Morálny kódex a plagiátorstvo. Tento kódex mal výchovný a informačný charakter a jeho ustanovenia sú primárne adresované vedecko-výskumným pracovníkom a okrajovo študentom. Je rozdelený do šiestich článkov:

- článok I. Všeobecné zásady – SPU v Nitre sa hlási k dodržiavaniu morálnych a etických princípov na akademickú pôde i na verejnosti
- článok II. Pedagogická činnosť
- článok III. Vedeckovýskumná, publikačná a tvorivá činnosť
- článok IV. Plagiátorstvo, podvody a falšovanie ako formy porušovania akademickú etiky – v zmysle čl. IV ods. 1 a 2 predstavuje plagiátorstvo zámerné použitie vedeckého, literárneho alebo výtvarného produktu, ktorý bol predtým zverejnený bez prehľadného označenia citovaním pôvodného autora s prípadným uvedením tohto produktu v úvodzovkách. Za plagiátorstvo sa považuje doslovný opis časti, alebo rozsiahleho textu, parafrázovanie pôvodného textu autora alebo mozaikované prekladanie textu pôvodného autora výrazmi a textami od nového neoprávneného autora. SPU v Nitre uplatňuje princíp „nulovej tolerancie plagiátorstva“ v školských dielach. Čl. VI ods. 6 kódexu stanovuje Za zjavné plagiátorstvo sa považuje minimálne 30 % zhoda textov, grafických, mapových a tabuľkových interpretácií s iným autorom, ktorého práce boli skôr publikované a boli použité doslovne alebo pozmenene vo výsledkoch, alebo bez citácií interpretovaných v literárnej rešerši. V ďalších ustanoveniach ustanovuje definície falšovania a podvodu na akademickú pôde SPU v Nitre.
- článok V. Systém prevencie a kontroly porušovania etiky – z hľadiska prevencie SPU v Nitre zdôrazňuje zvyšovanie povedomia v oblasti plagiátorstva, falšovania a podvodov na akademickú pôde. Pokiaľ ide o kontrolu školských diel – záverečné práce študentov podliehajú kontrole CRZP, pričom kódex nijakým spôsobom nereflektuje na školské diela, ktoré študenti odovzdávajú pedagógovi pri napĺňaní školských povinností. Na

druhej strane kontrolu vedeckých diel vykonáva SPU v Nitre **vnútornými prostriedkami - na tento účel bolo zriadené Kontrolné stredisko SPU pri Slovenskej poľnohospodárskej knižnici. Žiaľ práve vnútorná kontrola vedeckých diel na SPU v Nitre sa nerealizuje.**

- článok VI. Sankcie a postihy za previnenia – z kódexu vyplýva povinnosť každej fakulty zriadiť tzv. Etickú komisiu pre účely hodnotenia a posudzovania miery porušenia akademickej etiky a autorských práv pri spracovávaní kvalifikačných záverečných správ a publikačných výstupov. **Možno konštatovať, že zriadenie etických komisií nebolo zatiaľ na žiadnej fakulte SPU v Nitre realizované.**

Z vyššie uvedeného vyplýva, že samotný dokument Morálny kódex a plagiátorstvo je koncipovaný vecne a mohol by napomôcť pri dodržiavaní pravidiel akademickej etiky, no jeho implementácia sa nerealizovala.

V súčasnosti je otázka akademickej etiky v oblasti plagiátorstva záverečných prác zaradená do niektorých dokumentov, a to konkrétne:

1. **Smernica o záverečných a habilitačných prácach 36/2013**, účinná od 11.2.2013. Smernica predstavuje kľúčový dokument vo vzťahu k spôsobu písania záverečných prác študentov. Vo svojom čl. 2 ods. 2 nepriamo zakazuje plagiátorstvo, keď ustanovuje: „Záverečná práca je samostatnou prácou študenta (autora); každá záverečná práca musí byť originálna, nesmie neoprávnene zasiahnuť do práv alebo právom chránených záujmov tretích osôb, najmä nesmie porušovať práva duševného vlastníctva tretej osoby alebo neoprávnene nakladať s utajovanými skutočnosťami alebo osobnými údajmi, dôvernými informáciami či obchodným tajomstvom tretej osoby. Za záverečnú prácu považuje smernica školské dielo v zmysle zákona o vysokých školách. Čl. 6 smernice sa zaoberá použitím citácie a bibliografickými odkazmi v záverečnej práci, pričom vo veľkej miere reflektuje na metodické usmernenie 56/2011.

2. **Publikačná etika** – dokument je vo vzťahu k akademickej etike v oblasti publikovania koncipovaný pomerne všeobecne a je možné pod neho podradiť každé školské dielo. Plagiátorstvo považuje za priestupok, ktorého sa dopúšťa najmä ten, kto vydáva prácu iného autora, alebo jej časti, za svoje vlastné. Plagiátorstva sa dopúšťa aj študent, ktorý vo svojej záverečnej práci používa obrázky, tabuľky, definície iných autorov, parafrázuje ich myšlienky, bez toho, že by uvádzal zdroj týchto informácií. Zároveň dokument uvádza aj povinnosť autora uviesť v zozname bibliografických odkazov všetky použité pramene. Nad rámec zákona, zaväzuje autora uvádzať aj také dielo, ktoré autor v práci necituje ani neparafrázuje, ale preštudoval ho v súvislosti s prípravou práce, tzn. že jeho obsah autora práce vedome alebo nevedome ovplyvnil. Význam dokumentu spočíva aj v definovaní publikačnej (citačnej) etiky, ide o morálnu povinnosť autora vedeckej/odbornej práce uviesť práce, na ktoré bezprostredne a vedome nadviazal, resp. z ktorých čerpal; odlíšiť zreteľne výsledky svojej práce a práce iných; citovať, avšak necitovať „špekulatívne“, neodôvodnene, tzn. citovať/uvádzať do zoznamu použitej literatúry iba skutočne použité diela. Dokument má vecný charakter, no možno mu vyčítať absenciu efektívneho sankčného postihu za jeho porušenie. Domnievame sa, že v prípade, ak autor nepociťuje hrozbu sankcie, nie je vo veľkej miere motivovaný k striktnému dodržiavaniu schválenej publikačnej etiky. V tejto súvislosti možno za negatívne uviesť, že implementácia publikačnej etiky nie je zaradená ani do stratégie prijatej v roku 2008 pod názvom Dlhodobý zámer Slovenskej poľnohospodárskej univerzity v Nitre na roky 2008 – 2015. Daná stratégia obsahuje len veľmi okrajovo v časti 3.4 písm. B) písm. i), že: V súčasnosti sú na SPU prevádzkované a v rámci možnosti rozvíjané informačné systémy- hardware a software systém na odhaľovanie a elimináciu plagiátorstva.

3. **Dodržiavanie povinností študentov**, vrátane zákazu plagiátorstva ustanovujú všeobecne **vnútorné predpisy SPU v Nitre** a to konkrétne:

- čl. 28 ods. 2, písm. a) a b) Študijného poriadku SPU v Nitre, ktoré ustanovuje, že povinnosťou študenta je dodržiavať Štatút SPU a fakulty a Študijný poriadok SPU a

fakulty a relevantné vnútorné predpisy a plniť si študijné povinnosti v súlade so svojím študijným programom; osobitné ustanovenie sa týka študentov III. stupňa štúdia upravené v čl. 40 ods. 3 písm. a) a b);

- čl. 22 ods. 5 Štatútu SPU v Nitre, v ktorom sa ustanovuje, že študent je povinný vnútorné predpisy univerzity a jej súčastí.

**4. Disciplinárny poriadok SPU v Nitre.** Pokiaľ ide o sankcie za porušovanie akademickej etiky a autorského zákona, SPU v Nitre vychádza predovšetkým zo zákonných sankcií. Kľúčový vnútorný predpis, ktorý postihuje tento typ nezákonných činností je *Disciplinárny poriadok SPU č. 10/2011*, pričom upravuje disciplinárne konanie študentov študujúcich na všetkých stupňoch vo všetkých formách štúdia, ktoré uskutočňuje SPU alebo niektorá z jej fakúlt. Disciplinárne konanie sa viaže na porušenie právnych predpisov alebo vnútorných predpisov univerzity alebo jej súčastí alebo verejného poriadku. V zmysle čl. 3 ods. 3 sa za priestupok považuje plagiátorstvo, hoci skutkovú podstatu plagiátorstva poriadok nevy vymedzuje. Za skutkovú podstatu disciplinárneho poriadku by sme mohli považovať definíciu, ktorá vyplýva z Publikačnej etiky. Za disciplinárne opatrenie ukladá disciplinárny poriadok: pokarhanie, podmienené vylúčenie zo štúdia a pri zvlášť závažnom priestupku vylúčenie zo štúdia.

Pokiaľ ide o **fakultné opatrenia**, tie sa realizujú na jednotlivých fakultách individuálne. V rámci vnútorných predpisov dostupných na web-stránkach jednotlivých fakúlt SPU v Nitre možno konštatovať, že jednotlivé fakulty majú prijaté vnútorné predpisy zaoberajúce sa študentskými povinnosťami, a to konkrétne štatút fakulty; študijný poriadok fakulty; disciplinárny poriadok fakulty. Všetky uvedené dokumenty obsahujú ustanovenia týkajúce práv a povinností študentov, pričom predmetné ustanovenia kopírujú vnútorné predpisy SPU v Nitre. Ani jedna z fakúlt neustanovuje vo svojich vnútorných predpisoch povinnosti, prípadne usmernenia týkajúce sa akademickej etiky v oblasti plagiátorstva. Pokiaľ ide o disciplinárne poriadky, fakulty FEŠRR, TF a FAPZ odkazujú na použitie disciplinárneho poriadku SPU v Nitre. Fakulty FBP a FEM majú síce upravený vlastný disciplinárny poriadok, tento však v prevažnej miere kopíruje disciplinárny poriadok SPU v Nitre. Jedným z mála rozdielov je práve spresnenie disciplinárneho priestupku – plagiátorstva (čl. 3 ods. 2 disciplinárneho poriadku FEM ako aj FBP), v ktorom je ustanovené, že disciplinárny priestupok je „privlastňovanie si školskej práce iného autora, vydávaním za originál (plagiátorstvo)“. Napriek tomu, že fakulty na rozdiel od univerzity podávajú konkrétnejšiu úpravu disciplinárneho priestupku plagiátorstva, nie je daná úprava dostatočná. Je teda možno konštatovať, že SPU v Nitre, prípadne samotné fakulty by mali vymedziť pojem plagiátorstva v zmysle súčasnej akademickej etiky. Fakulta FZKI nebola do hodnotenia zaradená nakoľko nemá na web-stránke vnútorné dokumenty fakulty k dispozícii.

Významnosť akademickej etiky reflektuje vo svojich vnútorných dokumentoch len jediná fakulta SPU v Nitre, a to konkrétne Technická fakulta. Ako vyplýva z dokumentu fakulty Aktualizácie dlhodobého zámeru rozvoja Technickej fakulty Slovenskej poľnohospodárskej univerzity v Nitre na rok 2013: na základe Samohodnotiacej správy modelu CAF 2006 vyplýva, že na Technickej fakulte sú uplatňované a zachovávané akademické slobody a práva v zmysle zákona o vysokých školách. Uplatňovanie morálnych hodnôt, princípov a noriem, ktorými sa riadi manažment fakulty, učitelia a študenti TF s cieľom rozvíjania korektných medziľudských vzťahov, dobrej pracovnej atmosféry a vzájomnej dôvery verejnosti sa realizuje na základe osobného presvedčenia a platnej legislatívy. Zatiaľ však tieto hodnoty a zásady nemajú oporu v dokumente, ktorý by dané zásady presne identifikoval a vymedzoval. Cieľom v roku 2013 bude rozpracovať Etický kódex Technickej fakulty SPU v Nitre, ako dokument, ktorý bude presne vymedzovať uplatňovanie morálnych hodnôt, princípov a noriem s cieľom rozvíjať korektné medziľudské vzťahy a dobrú pracovnú atmosféru na základe osobného presvedčenia a platnej legislatívy.

Z dotazníkového prieskumu vyplynulo, že problematikou akademickej etiky v oblasti plagiátorstva je dôležité sa na akademickej pôde intenzívne zaoberať. Vo vybranej prieskumnej vzorke sme overovali výskumné predpoklady, pričom výsledkom bolo:

1. úroveň povedomia týkajúca sa plagiátorstva je takmer rovnaká pre študentov bakalárskeho ako aj inžinierskeho stupňa.
2. väčšia časť študentov, ktorí používajú plagiáty, nevie, že im hrozia sankcie za porušovanie autorského práva. Z vybranej skupiny študentov, ktorí vedia, že im za plagiátorstvo hrozí sankcia je rovnakí počet takých, ktorí používajú plagiáty a ktorí plagiáty nepoužívajú.
3. študenti nepovažujú CRZP za dostatočný prostriedok na eliminovanie plagiátorstva na SPU Nitre.

Z dotazníkového prieskumu vyplynula skutočnosť, že študenti majú nízke povedomie týkajúce sa akademickej etiky v oblasti plagiátorstva. Táto skutočnosť vyplýva jednak so nedostatočného informovania študentov ohľadne plagiátorstva a slabého sankčného systému a jednak z nedostatočnej motivácie študentov pracovať samostatne a kvalitne. Jeden z mála systémov, ktorého cieľom je detekcia plagiátorstva a jeho prevencia je Centrálny register záverečných prác. Za pozitívum možno uviesť, že CRZP pracuje celoplošne na všetkých vysokých školách na Slovensku, na druhej strane z dotazníkového prieskumu vyplynulo, že študenti sa snažia tento systém skôr oklamať, aby ich zhoda originality, bola čo najnižšia, a preto považuje viac ako polovica opýtaných študentov CRZP za nedostatočný nástroj na elimináciu plagiátorstva. S takýmto názorom možno súhlasiť, nakoľko CRZP je technické zariadenie, ktorého úlohou je síce detekovať plagiátorstvo, na druhej strane nijakým spôsobom nezvyšuje povedomie akademickej etiky v oblasti plagiátorstva. Z tohto dôvodu možno konštatovať, že najdôležitejšiu **úlohu z pohľadu zlepšenia akademickej etiky v oblasti plagiátorstva** študentov je zvyšovanie povedomia v tejto oblasti jednak zo strany širšej verejnosti a jednak zo strany univerzity. Napriek existencii vnútorných predpisov SPU, ktoré sa priamo alebo nepriamo venujú danej problematike, ich implementácia sa zdá byť neefektívna, pretože aj keď takmer polovica opýtaných študentov vie, že dokument Etika publikovania existuje nemajú vedomosti o jej obsahu. Situácie je rovnaká aj v oblasti sankcií za porušenie plagiátorstva, pretože študenti nevedia či a aké sankcie im hrozia za plagiát. Na základe uvedeného navrhujeme, aby sa dokument „Etika publikovania“ stal záväzným dokumentom pre všetky fakulty SPU a pre všetky školské diela, pričom v dokumente by sme navrhovali doplniť časť týkajúcu sa sankčného postihu, nakoľko Disciplinárny poriadok SPU v Nitre a disciplinárne poriadky fakúlt nemajú jasne stanovené skutkové podstaty plagiátorstva. Fakulty SPU by boli zároveň povinné mať dokument k dispozícii na svojich web-stránkach a fyzicky k dispozícii na študijných oddeleniach. V tejto súvislosti navrhujeme tiež dôslednejšie uplatňovanie postihov pri zistení plagiátorstva. Z dôvodu zlepšenia povedomia týkajúceho sa plagiátorstva je tiež nevyhnutné zapojiť zodpovednosť všetkých pedagógov pri prevencii a odhaľovaní plagiátorstva. Každý pedagóg by mal vyvodzovať zodpovednosť za plagiátorstvo voči každému napísanému školskému dielu a motivovať študentov pri písaní diel dodržiavať etiku publikovania. Nakoľko dôvodmi používania plagiátov je okrem iného uľahčenie si práce, nedocenenie originálnych diel študentov, práca pedagóga voči študentom je o to významnejšia, aby motivovala študentov tvorivo a originálne pristupovať k písaniu, resp. prezentovaniu práce a aby študent zvýšil svoju individuálnu zodpovednosť, keď sa bude rozhodovať či použije alebo nepoužije plagiát.

## Záver

Dodržiavanie etických pravidiel je v akademickom prostredí hlavným predpokladom zabezpečenia kvalitného vysokoškolského štúdia. Moderná doba so sebou však prináša rýchly životný štýl zameraný skôr na uspokojenie materiálnych potrieb, čo sa premietá aj do názorov a postojov súčasných študentov. Plagiátorstvo v tomto smere síce nezohráva najdôležitejšiu

úlohu, ale na jeho rozširovanie až akceptácia zo strany študentov len potvrdzuje uvedené konštatovanie. Vysoké školy v tomto smere zohrávajú kľúčovú úlohu, pretože práve na tomto stupni sa študenti často po prvýkrát stretávajú s ochranou autorského práva a etikou publikovania. Cieľom bolo zhodnotiť akademickú etiku v oblasti plagiátorstva študentov Slovenskej poľnohospodárskej univerzity v Nitre. Metódy skúmania sme zvolili dotazníkový prieskum u vybraných študentov bakalárskeho a inžinierskeho stupňa na SPU v Nitre a následne metódu analýzy, syntézy, indukcie, dedukcie podkladov. Z výsledkov vyplynulo, že študenti nemajú dostatočné povedomie týkajúce sa akademickej etiky v oblasti plagiátorstva. K používaniu plagiátov pri písaní seminárnych/záverečných prác ich motivuje predovšetkým nevyvodzovanie zodpovednosti pedagóga za použitie plagiátu, nedostatočná motivácia študentov k vytváraniu originálnych a kvalitných prác ako aj slabé povedomie týkajúce sa etiky publikovania. Zavedený systém CRZP, ktorý má slúžiť na detekciu plagiátorstva nepovažujú študenti za dostatočnú ochranu pri eliminácii plagiátorstva, za nedostatok CRZP považujú študenti to, že nereaguje na parafrázované myšlienky, ani zmenený text, rovnako nereaguje na preklady textov z cudzieho jazyka, prípadne na text napísaný inou osobou ako osobou autora. Študenti považujú za najlepší spôsob predchádzaniu plagiátorstvu zvýšenie povedomia týkajúceho sa plagiátorstva v rámci širšej verejnosti a viac informácií od pedagógov. Nakoľko SPU v Nitre disponuje kvalitnými dokumentmi, ktorých implementácia nie je dostatočná navrhujeme, aby sa dokument „Etika publikovania“ stal záväzným dokumentom pre všetky fakulty SPU a pre všetky školské diela, pričom v dokumente by sme navrhovali doplniť časť týkajúcu sa sankčného postihu; distribúciu predmetného dokumentu na všetky fakulty SPU v Nitre; dôslednejšie uplatňovanie postihov za zistené plagiátorstvo; zvyšovať zodpovednosť pedagóga pri motivácii študentov písať a prezentovať školské diela kvalitne a originálne.

Dobrá škola by mala vychovávať k občianskym cnostiam, k slušnosti a čestnosti. Stačí sa opýtať absolventov dobrých západných škôl, nakoľko sa tam toleruje podvádzanie a odpisovanie, a o koľko vyššia je slovenská tolerancia voči nim - a tu je dôležitý spôsob výchovy k čestnému konaniu (Bútor, Križ 2008). Pripomeňme hlavné argumenty proti nečestnému konaniu v školách (podľa [www.lefa.sk/internet/HandoutyJH/slov/08Pub.pdf](http://www.lefa.sk/internet/HandoutyJH/slov/08Pub.pdf)):

- 1/ pri podvádzaní sa nehrá podľa pravidiel
- 2/ podvádzanie zraňuje iných ľudí
- 3/ podvádzaním sa dá stratiť, ale aj nečestne získať (napr. skúška, doping)
- 4/ podvádzanie predstavuje slabosť charakteru
- 5/ podvádzanie narúša vzťahy.

A prečo nezačať prípadne prečo prestať podvádzat'?

- 1/ veda je o pravde a vyžaduje spoľahlivé informácie
- 2/ počas štúdia sa má formovať etické správanie
- 3/ vzdelávanie sa nemá redukovať na hodnotenie výkonu.

### Zoznam bibliografických odkazov

ADAMOVÁ, Z., A. ŠKREKO, 2012. *Autorské právo v školách*. [online]. Bratislava: Ústav informácií a prognóz školstva. [cit. 2013-04-10]. Dostupné na internete: [http://www.rirs.iedu.sk/Dokumenty/Autorske\\_pravo\\_na\\_skolach.pdf](http://www.rirs.iedu.sk/Dokumenty/Autorske_pravo_na_skolach.pdf)

BÚTORA, D. a M. KRÍŽ, 2008. Ťažká reforma. In *Týždeň* 17. 3. 2008.

ČERNÁKOVÁ, E. A L. BALÁČKOVÁ, 2009. *Všeobecná pedagogika*. Nitra: SP. ISBN 978-80-552-0260-0.

FEIK, M., 2008. *Ťaháky cez mobil sú len vrchol ľadovca*. [online]. [cit. 10. 1. 2012] dostupné z: <http://www.feik.sk/index.php?page=clanok&id=99>

MIEDZGOVÁ, J., 1994. *Základy etiky*. Bratislava: SPN. ISBN 80-08-2745-2.

SKLALKA, J. et al., 2009. *Prevenia a odhaľovanie plagiátorstva*. Nitra: UKF. ISBN 978-80-8094-612-8.

SLOVENSKÁ REKTORSKÁ KONFERENCIA. 2006. *Etický kódex zamestnancov vysokých škôl*. [online], [s.l.]: [s.n.], [cit. 2015-04-1] dostupné z: [http://www.mtf.stuba.sk/docs/doc/legislativa/ETICKY\\_KODEX\\_ZAMESTNANCOV\\_VYSOKYCH\\_SKOL.doc.pdf](http://www.mtf.stuba.sk/docs/doc/legislativa/ETICKY_KODEX_ZAMESTNANCOV_VYSOKYCH_SKOL.doc.pdf)

UHRÁKOVÁ, E., 2005. Podvádzanie v škole z pohľadu vyučujúcich. In *Inovácie v pedagogicko-psychologickej príprave budúcich učiteľov stredných odborných škôl*. Zborník z medzinárodnej konferencie. Nitra: KPP SPU.s. 98-104. ISBN 978-80-552-0462-8.

VIŠŇOVSKÝ, Ľ. A V. KAČÁNI, 2000. *Základy školskej pedagogiky*. Bratislava: Iris. ISBN 80-89012-25-4.

[www.lefa.sk/internet/HandoutyJH/slov/08Pub.pdf](http://www.lefa.sk/internet/HandoutyJH/slov/08Pub.pdf) [online], [cit. 2015-04-12].

*Ústava SR č. 460/1992 Zb.*

*Zákon č. 618/2003 Z.z. o autorskom práve a právach súvisiacich s autorským právom (autorský zákon) v znení neskorších predpisov*

*Zákon č. 131/2002 Z.z. o vysokých školách a o zmene a doplnení niektorých zákonov v znení neskorších predpisov*

*STN ISO 690 Informácie a dokumentácia. Návod na tvorbu bibliografických odkazov na informačné pramene a ich citovanie*

*Metodické usmernenie č. 56/2011 č. 56/2011 o náležitostiach záverečných prác, ich bibliografickej registrácii, uchovávaní a sprístupňovaní*

[www.spu.sk](http://www.spu.sk) [online], [cit. 2015-03-5]

[www.vsm.sk/sk/studenti/akademicka-etika/](http://www.vsm.sk/sk/studenti/akademicka-etika/) [online], [cit. 2015-03-5]

**Ing. Eleonóra Černáková**  
CPPP FEM SPU v Nitre  
[eleonora.cernakova@uniag.sk](mailto:eleonora.cernakova@uniag.sk)

**JUDr. Lucia Palšová**  
KP FEŠRR SPU v Nitre  
[lucia.palsova@uniag.sk](mailto:lucia.palsova@uniag.sk)

# INTEGROVANÉ TEMATICKÉ VYUČOVANIE AKO FORMA ALTERNATÍVNEHO VZDELÁVACIEHO PROCESU

Liana Čižmárová

## Abstract

Contemporary Slovak pedagogy is infiltrated not only by classical pedagogical principles already inspired by Komenský but also new various pedagogical theories are implemented in it. The theories get into the theorists' attention in the field of pedagogy and didactics. Teachers are also interested in modern teaching ideas. As a result of this there are modern incoming alternative schools or schools with a number of alternative approaches. This article deals with the Highly Effective Teaching model created by Susan Kovalik and Karen Orson as a typical example of non-traditional education.

Už začiatkom 20. storočia sa dostávali do popredia diskusie o význame aktívnej činnosti žiakov v učebnom procese. Klasická, priam stredoveká škola, ktorej model je realizovaný u nás dodnes, kladie dôraz na kvantitu poznatkov, ktoré si žiak osvojuje, žiaľ, neprihliada na aktívnu účasť žiaka pri získavaní vedomostí. Preto potreba vzniku určitej alternatívy k tradičnej pedagogike sa stala postupom času nutnosťou. Vznik alternatívnej pedagogiky, resp. alternatívnych škôl, je určitým spôsobom reakcia na centralisticko-autoritatívne spôsoby štátu, reakcia na uniformitu škôl v minulosti a tendenciu presadzovať uniformitu v školách aj dnes.

M. Zelina uvádza: „Pod pojmom „alternatívna škola“, „alternatívna pedagogika“ budeme mať na mysli takú školu, školstvo a pedagogiku, ktorá je alternatívou k tradičnej škole, tradičnej pedagogike. Pod tradičnou školou myslíme:

- a) pamäťovo-reprodukčnú školu,
- b) s autoritatívnym postavením učiteľa,
- c) ktorá používa donucovacie metódy,
- d) ktorá má relatívne stálu organizáciu vyučovacích hodín, vyučovania a školského roku,
- e) je to škola s pevnými osnovami a učebnými plánmi určenými „zvonku“ – mimo školy,
- f) je to škola s direktívnym spôsobom riadenia školy a edukatívnych procesov“ (Zelina 1996, s. 13).

Alternatívna škola sa od tradičnej školy líši vo väčšine alebo vo všetkých základných znakoch. Zasahuje svojimi zmenami viac než len detaily, alebo jeden systémový znak, napr. organizáciu vyučovacích hodín, zriaďovateľa alebo názov školy. Je to škola, ktorá prináša určitú systémovú novosť. B. Kosová (1996) považuje za základné systémové znaky alternatívnej školy:

- ciele
- obsah
- postupy, metódy a formy
- postavenie žiaka
- postavenie učiteľa
- organizáciu vyučovania
- riadenie školy
- zriaďovateľa školy
- postavenie rodičov vo vzťahu ku škole (Zelina 1996, s. 14).

Alternatívnou školou nie je škola, ktorá používa v nižších ročníkoch slovné hodnotenie ako alternatívu k známkam, alebo škola, ktorá používa alternatívne učebnice, rôzne alternatívne metódy a formy práce. Preto je potrebné rozlišovať pojmy alternatívna škola, alternatívne hodnotenie, alternatívne učebnice, alternatívne vyučovanie, alternatívne metódy vyučovania.



Už niekoľko rokov rôzne štúdie a výskumy potvrdzujú skutočnosť, že každý žiak je individualitou a každý má iné predispozície k učeniu, čo znamená, že nie všetci sa učia rovnako. A aj napriek tomu sa štruktúra vyučovania v tradičných školách nezmenila. Tradične sa používajú jednotné učebnice pre všetkých žiakov, tradične sa pracuje s rovnakými vyučovacimi postupmi a metódami pre všetkých žiakov, tradične sa hodnotí iba známku, postavenie učiteľa je dôležitejšie ako postavenie žiaka, vedomosti sú dôležitejšie ako celoživotné zručnosti, pamäťovo-reprodukčné učenie stojí pred tvorivo-objavným učením. Cieľom vzdelávania by malo byť naučiť žiakov, ako sa učiť zo závratného rozsahu zdrojov informácií, viesť ich k schopnosti učiť sa zo širokého zdroja prameňov a k schopnosti dokonale využiť naučené v praxi. Vytvoriť niečo nové, efektívne, netradičné k už dobre zaužívanému je niekedy veľmi ťažké a možno ešte ťažšie je to nové aplikovať v praxi. Každá nová myšlienka, ak má byť realizovaná, si vyžaduje kúsok odvahy. V našom prípade to znamená prekonať nedôveru a zažité stereotypy a do praxe vniesť novosť.

*Netradičné vyučovanie* možno teda chápať ako určitú alternatívu k tradičnému vyučovaniu, ktoré so sebou prináša novosť v oblasti využívania netradičných vyučovacích metód a foriem práce. Inovatívna teoretická pedagogiky Susan Kowaliková a Karen Olsenová vypracovali základy ITV – integratívno-tematického vyučovania.

S. Kowaliková uvádza 5 stupňov premeny tradičnej školskej triedy:

1. stupeň – Vytvorenie základov mozgovo-súhlasnej netradičnej triedy
2. stupeň – Vytvorenie mozgovo-súhlasného prostredia pre učenie
3. stupeň – Prepojenie školy so životom
4. stupeň – Vytvorenie mozgovo-súhlasného kurikula
5. stupeň – Stála obnova (sústavná inovatívna tvorba kurikula) (Kowaliková 1996, s. 21).

Najčastejšie v praxi býva dlhodobé zavádzanie prvého a druhého stupňa ITV programu alebo len niektorých jeho prvkov. Charakteristické znaky týchto prvkov osvetľujú hlavné vyučovacie stratégie, metódy, prostriedky a učebné prostredie. Zamerali sme sa na niektoré prvky prvého a druhého stupňa, takže uvedieme ich stručnú charakteristiku.

### ***Mozgovo-súhlasné zložky učebného prostredia***

Zahrňujú moderné, doteraz známe princípy efektívneho učenia (sa). Vytvorenie takého prostredia v triede umožňuje žiakovi učiť sa prirodzeným spôsobom, ktorý vychádza z biológie učenia, modernej psychológie a pedagogiky. Vytvorenie takéhoto prostredia predpokladá zabezpečenie šiestich podmienok:

1. *Dôvera* – istota, bezpečie, kde sa žiak dobre cíti, necíti sa ohrozovaný a má radosť z učenia.
2. *Zmysluplný obsah* – väčšinou žiaci určujú, čo sa budú učiť v súlade s tým, čo ich zaujíma a samozrejme s tým, čo budú v živote potrebovať, čo má zmysel.
3. *Sloboda výberu* – žiaci majú možnosť voľby, čím sa učia slobodne rozhodovať a zároveň niesť za svoje rozhodnutia zodpovednosť. Ide o slobodný výber úloh spomedzi ľahších, ťažších, ale aj úloh na pamäť, rozbor, tvorbu atď.
4. *Dostatok času* – žiaci môžu postupovať svojím tempom a dostatočne sa venovať určitému problému.
5. *Obohatené prostredie* – žiaci majú k dispozícii veľa pomôcok, kníh, encyklopédií, čo stimuluje ich myslenie a estetické cítenie.
6. *Okamžitá spätná väzba* – žiak má mať po skončení úlohy hneď spätnú väzbu o správnosti a nesprávosti výsledku, postupe. Spätnú väzbu žiak získava v pracovných listoch, kde je možnosť sebakontroly, a to od spolužiakov pri skupinovej práci alebo priamo od učiteľa (Zelina 1996, s. 59).

## ***Komunita***

Komunita je rozhovor alebo iná činnosť v kruhovom zoskupení, najčastejšie na začiatku vyučovania (ranná komunita). Cieľom je preladiť žiaka na vyučovanie, vtiahnuť ho do činnosti, umožniť mu vyjadriť svoje pocity a názory. Z dlhodobého hľadiska je komunita dôležitým nástrojom pozitívneho riadenia triedy, miestom na zavádzanie a upevňovanie pravidiel života triedy, rozvíjanie sociálnych zručností a vytvárania spoločenstva triedy (spolupatričnosti). Rozvíja komunikačné zručnosti a kritické myslenie. V rôznych fázach vyučovacieho procesu sa uplatňuje aj ako motivačná (prechádza do učenia v kruhu), hodnotiaci (dávanie spätnej väzby) alebo relaxačná. Každá komunita by mala obsahovať reflexiu, sebareflexiu a oceňovanie.

## ***Spoločenstvo v triede***

Spoločenstvo v triede tvorí spoločenstvo žiakov a učiteľov, ktoré funguje na princípe partnerských vzťahov za rešpektovania spolu dohodnutých pravidiel života triedy. Je to taká kvalita medziľudských vzťahov v skupine osôb, ktorá napomáha dosiahnuť najlepší osobný výkon. Podľa J. Gibss z procesuálneho hľadiska obsahuje tri stupne – vtiahnutie, vplyv a spolupatričnosť. Poskytuje žiakom každodennú skúsenosť fungovania demokratických vzťahov a občianstva, príležitosť na rozvinutie svojich individuálnych schopností a interpersonálnych (sociálnych) zručností.

## ***Celoživotné pravidlá***

Celoživotné pravidlá fungujú ako normy života triedy, ktoré sú akceptované všetkými členmi komunity, pretože sú výsledkom vzájomnej dohody a spolupodieľajú sa na ich zavádzaní. V triede ITV sa zavádza obvykle päť pravidiel – aktívne počúvanie, úcta (nevysmievanie sa), pravdivosť, dôvera, osobný najlepší výkon.

## ***Životné zručnosti***

Životné zručnosti predstavujú otvorený systém osemnástich zručností, ktoré vznikli pôvodne ako prostriedok dosahovania najlepšieho osobného výkonu. Zo sociálneho hľadiska slúžia ako vzory žiaduceho správania. Celoživotné pravidlá a zručnosti sú účinnými nástrojmi pozitívneho riadenia triedy. V ITV sa životné zručnosti definujú ako osobné a sociálne pravidlá, ktoré podporujú dosiahnutie najlepšieho osobného výkonu. Tatiana Piovarčiová uvádza: „Životné zručnosti sú kvality, ktoré prispievajú k tomu, aby človek prežil šťastný, naplnený a zaujímavý život. Ide o špeciálne schopnosti, vykonávať činnosti intelektuálnej alebo praktickej povahy.“ (Piovarčiová 2004, s. 39).

V programe ITV sa pracuje s nasledujúcimi životnými zručnosťami: flexibilita, iniciatíva, integrita, komunikácia, ohľaduplnosť, organizácia, participácia, priateľstvo, riešenie problémov, spolupráca, starostlivosť, trpezlivosť, snaha, vytrvalosť, zdravý rozum, zmysel pre humor, zodpovednosť, zvedavosť, nápaditosť, sebaúcta, odvaha, čestnosť...atď.

## ***Gardnerova teória viacnásobných inteligencií***

Podľa tejto teórie má každý človek vrozených najmenej 8 typov inteligencií, viac alebo menej rozvinutých. V aplikácii na proces učenia to znamená, že učiteľ na základe tejto teórie tvorí aplikačné úlohy na osvojenie, precvičenie a upevnenie učiva žiakom. Tvorcom tejto teórie je Howard Gardner a vo svojej knihe Rámec mysle tvrdí, že každý z nás má prinajmenšom osem typov inteligencie. Inteligenciu opisuje ako „súbor zručností riešiť problémy, ktoré umožňujú človeku nájsť riešenia skutočných problémov alebo ťažkostí, ktorým je vystavený, a ak je to potrebné, dosiahnuť účinný výsledok; inteligencia tiež umožňuje problémy nachádzať alebo vytvárať, čím kladie základy na osvojenie nových vedomostí.“

### ***Osem typov inteligencie podľa H. Gardnera:***

- *Jazyková (lingvistická) inteligencia*

Deti s touto inteligenciou rady píšú, vymýšľajú fantastické príbehy alebo rozprávajú vtipy a príbehy, majú dobrú pamäť na mená, miesta, dátumy alebo drobnosti, vo svojom voľnom čase rady čítajú, analýza a syntéza slov im ide presne a ľahko, majú rady nezmyselné rýmy a jazykolamy, rady lúštia krížovky, prešmyčky a slovné hry. Najlepšie sa učia hovorením, počúvaním, videním.

- *Logicko-matematická inteligencia*

Deti s touto inteligenciou baví počítanie, odôvodňujú veci logicky a jasne, vymýšľajú experimenty, aby si preverili veci, ktorým nerozumejú, trávajú veľa času riešením logických hádaniek, najlepšie sa učia klasifikovaním, kategorizovaním.

- *Muzikálna inteligencia*

Deti s touto inteligenciou hovoria, že pri učení potrebujú hudbu. Najlepšie sa učia v rytmoch, v melódiách, hudbou.

- *Priestorová inteligencia*

Zahŕňa schopnosť predstavovať si, vnímať vizuálnu stránku sveta. Spojovacím článkom s jazykom sú obrazy, nie zvuky. Deti s touto inteligenciou sa ľahko orientujú v diagramoch, mapách. Radi pozerajú filmy, fotografie, hrajú sa so skladačkami. Najlepšie sa učia vizualizáciou, snívaním, prácou s farbami a obrázkami.

- *Telesne-pohybová (kinestetická) inteligencia*

Táto inteligencia sa vyznačuje schopnosťou používať telo na sebaujadrnenie, aj na cieľavedomú činnosť (napr. mím, herec, atlét, obchodník), schopnosťou zručne a jemne zaobchádzať a narábať s predmetmi. Deti vynikajú hlavne v pohybových aktivitách, vedia pohotovo napodobniť mimiku a gestá iných. Najlepšie sa učia dotykmi, pohybom, interakciou s priestorom a spracovávaním informácií pomocou zmyslov.

- *Interpersonálna inteligencia*

Interpersonálne nadané deti majú veľa priateľov, rady sa učia v skupine, pôsobia dojmom, že sa vyznajú. Sú dobré vo vedení iných, organizovaní, komunikácii, manipulácii, v urovnávaní konfliktov a najlepšie sa učia porovnávaním, spoluprácou, rozhovormi.

- *Intrapersonálna inteligencia*

Hlavnou schopnosťou je tu prístup k vlastnému pocitovému životu. Deti s touto inteligenciou sa vyznačujú zmyslom pre nezávislosť, majú pevnú vôľu, sú samostatné, majú vysokú vnútornú motiváciu pri práci na samostatných projektoch. Najlepšie sa učia samostatnou prácou, individuálnymi projektmi a svojím vlastným priestorom a tempom.

- *Prírodná inteligencia*

Deti s touto inteligenciou prejavujú veľký záujem o všetko živé, rady chodia do prírody, majú vysokú citlivosť pre prírodné materiály a farby. Obľubujú aktivity týkajúce sa zvierat, rastlín, prírodnín. Najlepšie sa učia pobytom v prírode, pozorovaním, starostlivosťou o všetko živé, heuristickými aktivitami pre objavenie prírodných zákonitostí.

## ***Bloomova taxonómia poznávacích cieľov***

Bloomova taxonómia poznávacích cieľov (výučbových cieľov) obsahuje hierarchicky usporiadané úrovne myslenia, ktoré je u žiaka potrebné rozvíjať a to od úrovne *poznatok* (*vedomosť*), *pochopenie*, *cez aplikáciu*, *analýzu*, *hodnotenie*, po *syntézu* (ako sa používajú v ITV). Učítelia ju spolu s Gardnerovou teóriou používajú pri tvorbe aplikačných úloh. Správne používanie zaručuje osvojovanie učiva nielen na nižších úrovniach (poznatok, pochopenie), ale najmä na vyšších (od aplikácie hore). Používanie Bloomovej taxonómie je typické pre vyššie úrovne zavádzania ITV (Zelina 2000, s. 73-77).

### ***Priamy výklad***

Priamy výklad je výklad učiteľa nasledujúci za komunitou alebo aktivitou vťahnutia. Jadrom výkladu je kľúčové učivo. Nemal by trvať viac minút ako je priemerný vek žiakov. Niekedy je nahradený aj objavnou činnosťou žiakov. Na priamy výklad nadväzuje práca na aplikačných úlohách.

### ***Kľúčové učivo***

Je dôležité, aby si učiteľ uvedomil podstatu názvov „pojmové kľúčové učivo“ a „vedomostné kľúčové učivo“ a rozdiely medzi nimi. *Pojmové kľúčové učivo* – je podstatné jadro vedomostí a zručností, ktorého prvkami sú jasné a stručné výroky, a ktoré sa má žiak nielen naučiť, ale ich aj vedieť používať. *Zručnostné kľúčové učivo*, stále máme na mysli kľúčové učivo, je pri písaní aplikačných úloh špecifikované slovesom, napr.: napíš, vypíš, roztried', zoraď, vymysli, vytvor, zaspievaj, vymodeluj... *Vedomostné kľúčové učivo* obsahuje základné operácie, fakty, roky, vysvetľuje slovo, vedomosť, vystihuje to podstatné, čo má žiak vedieť a byť schopný to používať. Dotýka sa viac reálneho sveta žiakov.

### ***Aplikačné úlohy***

Aplikačné úlohy sú úlohy, ktorými si žiak po priamom výklade učiteľa alebo objavnej činnosti osvojuje a precvičuje kľúčové učivo. Vytvorené sú na základe Bloomovej taxonómie a Gardnerovej teórie viacnásobných inteligencií pre žiakov s preferovanou jazykovou inteligenciou, logicko-matematickou, akustickou, telesne-pohybovou, priestorovou, či prírodnou inteligenciou.

#### *Aké by mali byť aplikačné úlohy?*

1. Aplikačné úlohy musia byť zamerané na osvojenie alebo precvičenie jedného, toho istého, kľúčového učiva, ktoré je základom výkladu učiteľa.
2. Aplikačné úlohy majú byť tvorivé, užitočné a emotívne.
3. Zadávame ich špecificky, presne vymedzíme to, čo od žiakov požadujeme. Pomôže nám pri tom, keď máme na pamäti výsledný produkt, ktorý chceme dostať od žiaka.
4. Myslíme na to, že niektoré úlohy sú vhodné len pre individuálnu prácu, niektoré aj pre individuálnu alebo skupinovú a niektoré len pre skupinovú. Tieto alternatívy tiež určujeme pri zadávaní úloh .

Obsah, používanie teórie 8 typov inteligencie, Bloomovej taxonómie a špecifickosť pri zadávaní úloh poskytujú bohaté možnosti ako dosiahnuť naše pedagogické zámery a ciele. Ide o dlhodobjší proces, v ktorom získavame tieto skúsenosti postupne.

#### *Dobré aplikačné úlohy*

- poskytujú žiakom skutočnú možnosť výberu,
- ponúkajú zdroje skutočného sveta a skutočných situácií,
- sú jasne prepojené s kľúčovým učivom,
- sú hodné času, ktorý im venujeme.

*Aký by mal byť postup pri zadávaní aplikačných úloh?*

- Učiteľ má kľúčové učivo a k nemu zamerané aplikačné úlohy rozmnožené pre žiakov alebo pre skupinu. To isté má napísané na fólii, tabuli, alebo na plagáte.
- Učiteľ dá žiakom inštrukciu, aby si prečítali úlohy a podčiarkli v nich slovesá, najlepšie farebne.
- Učiteľ číta so žiakmi úlohy nahlas a vysvetľuje ich formou otvorených otázok, ktoré kladie deťom, čím si overuje ich pochopenie.
- Učiteľ upozorní žiakov, ktoré úlohy sú povinné, a z ktorých je možné si vybrať. Súčasne zdôrazní, že úlohu, ktorú si žiak vyberie, môže robiť ako jednotlivec alebo v skupine.
- Žiaci vlastnými slovami komentujú, akým spôsobom budú realizovať úlohy.
- Učiteľ určí niekoľko minút, v ktorých si už žiaci definitívne vyberú aplikačnú úlohu a napíšu si k nej svoje meno (Bagalová 1995-2005).

### **Vyučovacie bloky**

„Podstatným fenoménom, ktorý rozhodne najviac už na prvý pohľad odlišuje Vysoko efektívne učenie od klasického vyučovania je implementovanie vyučovacích blokov miesto vyučovacích hodín“ (Ambrozy 2014, s. 305). „Poskytovanie kvalitného vzdelávania je jednou z najvyšších hodnôt spoločnosti. Preto aj formy a metódy výučby je potrebné zamerať takým smerom, aby získané teoretické poznatky boli, čo možno najviac, konfrontované s reálnou praxou“ (Hvizdová, Mokrišová 2012, s. 40). Učiteľ môže začať pracovať v blokoch i na klasickej škole, a to tak, že spojí dve vyučovacie hodiny. Vyučovanie tak trvá 90 minút, čo umožňuje striedanie činností a zaručuje správnu psychohygienu žiakov. Štruktúru bloku tvorí: naladenie, komunita, priamy výklad alebo objavná činnosť žiakov, práca na aplikačných úlohách, prezentácia, spätná väzba.

### **Školský projekt**

„Školský projekt označuje vyučovací proces alebo metódu, ktorou sú žiaci vedení k riešeniu komplexných problémov a získavajú skúsenosti praktickou činnosťou a experimentovaním.“ (Výchova a vzdelávanie pre 21. storočie, s. 66). Je dôležitým prostriedkom postupnej aplikácie ITV, umožňuje integráciu všetkých predmetov, široké zapojenie a spoluprácu žiakov, učiteľov i rodičov.

### **Kooperatívne učenie**

Hlavnou vyučovacou stratégiou ITV je spolupráca. Žiaci často pracujú pri riešení zložitejších úloh v skupinách. V skupine sa prejavujú rôzne sociálne roly. Organizačné roly ako vedúci, „pomôckar“, podporovateľ, hovorca, sledovateľ času a pod.. Menia sa aj druhy skupín v závislosti od druhu úlohy, projektu a výberu žiakov. Kooperatívne učenie vzniká, keď žiaci pracujú spolu, niekedy v pároch, niekedy v malých skupinách, aby vyriešili spoločný problém, preskúmali spoločnú tému alebo stavali na spoločnom chápaní pri vytváraní nových nápadov, nových kombinácií alebo jedinečných nápadov.

### **Zoznam bibliografických odkazov**

AMBROZY, M., 2014. Hodina filozofie podľa Vysoko efektívneho učenia, In: KUBEROVÁ, H., HAŠKOVÁ, V. eds. *Inkluzívna klíma ako výzva a poslanie*. Ružomberok: Verbum. ISBN 978-80-561-0176-6.

BAGALOVÁ, L., 1995-2000. *Interné materiály ASK*. Bratislava.

ČESLOVÁ, G., 2011. Postavenie zdravotnej výchovy v primárnom vzdelávaní na Slovensku v procese transformačných zmien. In: *Učiteľovo myslenie a uvažovanie*. Bratislava: OZ V4.

HVIZDOVÁ, E., MOKRIŠOVÁ, V., 2012. *Students and their views on the implementation of stanging method on campus – marketing research*. Bratislava: Univerzita Komenského, Fakulta managementu. In: *Marketing science & inspirations*. roč. VII., č. 1., p. 40 - 49. ISSN 1338-7944.

KOSOVÁ, B., 1996. *Humanizačné premeny výchovy a vzdelávania na 1. stupni základnej školy*. 2. skr. vyd. Banská Bystrica: Metodické centrum. ISBN 80-8041-111-5.

KOVALIKOVÁ, S., OLSENOVÁ, K., 1996. *Integrované tematické vyučovanie*. Bratislava: Faber. ISBN 80-967492-6-9.

PIOVARČIOVÁ, T., 2004. Rozvoj životných zručností detí a mládeže. In *Zborník z konferencie Životné zručnosti – nová stratégia úspechu*. Bratislava: Nadácia pre deti Slovenska. ISBN 80-969349-2-9.

*Výchova a vzdelávanie pre 21. storočie. Inovácia kurikula k zmysluplnému učeniu*. Bratislava: Asociácia S. Kovalikovej. ISBN 80-968477-0-8.

ZELINA, M. 1996. *Stratégie a metódy rozvoja osobnosti dieťaťa*. 2. vydanie. Bratislava: Iris. ISBN 80-967013-4-7.

ZELINA, M., 2000. *Alternatívne školstvo*. Bratislava: Iris. ISBN 80-88778-98-0.

**Mgr. Liana Čižmárová**  
ZŠ Belehradská 21  
040 13 Košice

# PEDAGOGIKA TELA PODĽA JÁNA PAVLA II. VS. NEOEMANCIPAČNÁ SEXUÁLNA PEDAGOGIKA

Veronika Dubecká

## Abstract

Times, what we are living nowadays are imbued by postmodernism, which tendencies penetrated from the arts through science to philosophy and to religion. Currents of thought of postmodernism are entering decisively to the area, where a human is very vulnerable and is manipulated easily. With special emphasis is interested the sovereign place just in the area of sexuality. Neo emancipatory sexual education proclaims the liberation of man from his sexual incapacity and seeks to eliminate all restrictive moral norms. Such a sexualization however does not lead formation of mature even-tempered man able to live a successful relationship and true love. Into strong current of „liberated sexuality“ comes the doctrine of St. Pope John Paul II. about the culture of the body; of human love, about the gift of sexuality, about the freedom and responsibility. Rediscovery of values of the body and sense of sexuality can in a suitable formation of human move towards reforming life.

## Úvod

*Kto si získa mládež, tomu patrí budúcnosť,*  
(Kuby 2013).

Bytostné otázky o zmysle života, o láske, vzťahoch, o podstate mužskosti a ženskosti, o šťastí a o sexualite si kladie aj dnešný postmoderný mladý človek a hľadá na ne uspokojujúce odpovede. Je však vystavený tlakom masových komunikačných prostriedkov a ideológií, ktoré kolonizujú jeho hodnotový svet a tak vystavený vlastnej neskúsenosti čelí pokušeniam a zmätku v hodnotách. V spektre odpovedí, ktoré sa mu ponúkajú, „oslobodená sexualita“ novoemancipačnej výchovy ostro kontrastuje s pedagogikou tela podľa Jána Pavla II. Zatiaľčo oslobodená sexualita sleduje sexualizovanie všetkých dimenzií života každého človeka, cieľom náuky svätého pápeža Jána Pavla II. je kultivovanie vlastnej sexuality.

Šesťdesiate roky uplynulého storočia boli zlomovým momentom v šírení uvoľnenej sexuality. Správanie a postoje nás začali byť silno ovplyvňované mediálnou stimuláciou sexuálneho pudu a uvoľňovaním morálnych a etických hodnôt. Rozkolísanie morálnych a sociálnych základov bolo predpokladom pre ľahšiu manipuláciu človeka. Globálna kultúrna revolúcia sa v čase premietla na prevrátení hodnotového systému Európy. Do európskych národov vďaka kultúrno-politickým nástrojom postupne prenikli uvoľnenia týkajúce sa povolenia antikoncepčných piluliek, liberalizovania potratov, uvoľnenej pornografie, zavedenia povinnej sexuálnej výchovy do škôl, uznania životného partnerstva rovnakého pohlavia a i. (Kuby 2013). Pádom komunizmu v r. 1989 sa kultúrna paradigma v Európe zmenila. Nové kultúrne prúdy postmodernizmu zamietli racionálne a teologálne vnímanie skutočnosti. Novým imperatívom sa stalo „oslobodenie“; zvlášť svojvoľná sloboda v sexuálnej odlišnosti a výberu sexuálnej orientácie (Peeters 2007).

## Sexuálna výchova v gender teórii

Východiskovým dielom ideológie je teória ideologičky Judithy Butlerovej, ktorú sformulovala v knihe *Gender Trouble – Feminism and the Subversion of Identity*, 1990. Cieľom teórie je deregulovať strnulé, hierarchické sexuálne zákony a vynútenú heterosexuálnu (Butler 1990). Podľa teórie gender človek nesmie byť pri vytváraní si vlastnej identity obmedzovaný stereotypnými očakávaniami, ani spoločensky vyžadovaným správaním vzhľadom na mužské a ženské pohlavie. Teória tvrdí, že stereotypom sú emocionálne a iracionálne očakávania a predsudky týkajúce sa mužskosti a ženskosti. Rodovo citlivá výchova podľa teórie gender dôsledne uplatňuje prístup, ktorý nie je ovplyvnený predsudkami voči chlapcom a dievčatám. Dieťa má byť vychovávané v presvedčení, že neexistuje bisexuálne vnímanie rodového stavu, neexistuje len mužskosť a ženskosť, ale možnosť nekonečného počtu opcí, pričom muž a žena sú hraničnými bodmi. Tradičný prístup, ktorý vychádza z potreby odlišného hľadiska k chlapcom a dievčatám, teória gender nazýva rodovo podmieneným násilím (Bosá a Minarovičová 2005).

K mainstreamingu sa radia mnohé snahy o „sexuálnu osvetu“, sexuálne vzdelávanie už v detskom veku, šírenie rodovej ideológie, sexuálnej pedagogiky a emancipačného sexuálneho vzdelávania, ako aj postupy mediálnej techniky, ktorá ponúka návod a priestor pre najrôznejšie sexuálne skúsenosti. Sexuálna indoktrinácia zameraná na hedonistické vnímanie sexuality sa enormným tempom šíri cez početné aktivity rôznych organizácií a spoločenstiev tak na národnej, ako aj na medzinárodnej úrovni<sup>1</sup>. Sexuálnu výchovu detí a mládeže upravuje dokument *Standards for Sexuality Education in Europe* (Štandardy pre sexuálnu výchovu v Európe), ktorý vydala Svetová zdravotnícka organizácia WHO. Obsahom štandardov sú napr. sexuálne práva detí, právo na interrupciu, poučenie o masturbácii, slasti, o správnej ochrane pri nových sexuálnych skúsenostiach, poučenie o antikoncepcii a i. Sexuálna výchova obsiahnutá v Štandardoch vychádza z predpokladu, že dieťa je sexuálna bytosť, preto sa mu nesmú upierať, ani obmedzovať jeho sexuálne práva, právo na sexuálnu slobodu, potešenie, sexuálne informácie a i. (Federal Centre for Health Education 2010). Antropologickým východiskom tohto sexuálneho vzdelávania je ideológia gender. Toto nové ideologické zameranie sa usiluje o oslobodenie človeka z jeho sexuálnej nesvojprávosti a stereotypného vnímania mužskosti a ženskosti, pričom odmieta akékoľvek etické a mravné normy, ktoré človeka obmedzujú v jeho sexuálnom vývine a oberajú o potešenie a spontánnosť v oblasti erotickej lásky.

Pozorujeme, že sa ponárame do kultúry, ktorá vytvorila antihodnoty voči princípom, ktoré sú dejinne overené. Kultúra, ktorá ponúka potešenia na počkanie človeka učí využívať svoju telesnosť a svoju sexualitu na napĺňanie vlastných cieľov. Sex vytrhnutý z kontextu manželstva a lásky sa stal atraktívnym produktom. Médiá a silnejúce ideológie kolonizujú hodnotový svet mladého, formujúceho sa človeka. Sexualita je vytrhávaná z jej širokého kontextu lásky a je prezentovaná výlučne s telesným pôžitkom. Výchova, ktorá sa vyhýba úplnej pravde o ľudskej sexualite, ktorá túto pravdu fragmentuje na čisto telesnú stránku a zamlčuje jej ostatné rozmery, stáva sa pedagogickou lžou (Grech 2014). Je fatálnou chybou výchova, ktorá oddelila eros (vnútornú silu, ktorá priťahuje človeka k dobrému, krásnemu a pravdivému) od étosu (etiky). Ony sú totiž „povolané k tomu, aby sa stretli v ľudskom srdci a aby v tomto stretnutí prinášali plody“<sup>2</sup>.

<sup>1</sup> International Planned Parenthood Federation, Institut für Sexualpädagogik a Bundeszentrale für gesundheitliche Aufklärung, Sexuálnopedagogická aliancia, ktorá zastrešuje rôzne združenia v Nemecku, Švajčiarsku, Južnom Tirolsku a v Rakúsku, a i. Iným prejavom indoktrinácie je inštrumentalizácia politickej moci, zaangažovanie vlád a vznik odborných referátov pre sexuálne vzdelávanie (Kuby 2013). Ďalším znakom je zavedenie povinnej školskej sexuálnej výchovy vo väčšine členských štátov.

<sup>2</sup> Forma toho, čo je erotické (*eros*) musí byť zároveň formou toho, čo je etické (*étos*), (Ján Pavol II. 1980).



## Výchova sexuality podľa teológie tela

Svätý pápež Ján Pavol II. prichádza s kultúrou, ktorá znovuobjavuje hodnoty tela a dôstojnosť ľudskej sexuality. Tento prístup novej výchovy vlastnej sexuality spája evanjeliovú náuku s ľudskou skúsenosťou. Úvahy neostávajú len v rovine doktrínálneho učenia, ale dostávajú sa do kontaktu so životom. Pedagogika tela podľa sv. Jána Pavla II. pristupuje k sexualite ako k skutočnosti neoddeliteľnej od osoby, ako k skutočnosti, ktorá vo všetkých smeroch ovplyvňuje vnímanie, prežívanie a reagovanie človeka a to zvlášť v skúsenosti lásky. Bez skúsenosti lásky nie je možné prežívať tento život. Človek je celistvosť duše a tela, preto aj vyjadrenie lásky musí byť celistvé: to, čo je duchovné túži po skutočnom, „zhmotnenom“ prejave, telesné zas vyžaduje duchovný obsah. Ľudské telo sa stáva bránou k duchovnému svetu. Médiá, ktoré si dnes vynútili miesto vplyvného vychovávateľa dospelujúceho človeka, zameriavajú pozornosť na výlučne telesnú a pocitovú stránku, pričom duchovný rozmer ostáva v úzadí a zakrpatieva. Pocity a emócie nemožno oddeliť od skúsenosti lásky, no nemožno ich chápať ako rozhodujúci element. Je preto nebezpečné, ak v skúsenosti lásky výlučne oni usmerňujú konanie človeka. Nebezpečenstvo spočíva v tom, že pocitové prežívanie odkláňa pohľad človeka od objektu lásky (od milovanej osoby) a usmerňuje jeho pohľad k sebe, k tomu, čo on sám subjektívne prežíva vo svojom vnútri. Skúsenosť lásky nevyhnutne zahŕňa druhú osobu, s ktorou môže dôjsť k vzájomnej výmene daru. Človek vďaka telu je schopný byť darom pre druhého. Naše telo je svedkom daru a jeho úlohou je byť darom. Súčasná klíma nás však presviedča, že hodnotenie skutočností v oblasti sexuality a s ňou spojeným správaním je súkromnou skúsenosťou. Pragmatický subjektivismus ustanovuje človeka za jediného sudcu, ktorý rozhoduje o hodnote vecí a o správnosti konania. Skúsenosť lásky chápe len ako rozmer citovosti a zmyslovosti. Fatálne riziko lásky. Subjektivismus emócií tvorí v skúsenosti lásky jeden z najnebezpečnejších sklzov. Hypertrofia citov a zmyslovosti prekryla skutočné chápanie lásky. Objektívne princípy nahradila hodnota subjektívneho prežívania (Introvigne 1981). Obrovská snaha sa venuje odstráneniu každej prekážky v rôznych oblastiach ľudského života, v zdravotníctve, športe, práci... Konzumná spoločnosť meria kvalitu života nie kvalitami človeka, ale spôsobom, ktorý umožňuje žiť čo najpohodľnejšie. Všetko, čo vyžaduje určitú náročnosť a námahu, je nežiaduce. Podstatné je žiť čo najpohodľnejšie život, dosahovať okamžité výsledky a vynakladať čo najmenšiu námahu v každom rozmere života, skúsenosť lásky nevnímajúc.

Napriek tomu sme predsa len priťahovaní a fascinovaní láskou autentickou, vernou, trvalou a plodnou, hoci vyžaduje veľké nasadenie a úsilie. A ak človek aj nasleduje chvíľkovú „lásku“, sníva o láske autentickej; aj keď sa ženie za chvíľkovými rozkošami, túži po úplnom osobnom dare (František 2015). Túžba po krásnej láske a večnom šťastí je prirodzenou hlbokou túžbou každej ľudskej osoby; človek šťastie neustále hľadá. Preto Ján Pavol II. považoval za nevyhnutné usmerňovať túžbu po šťastí správnym smerom a preto vytvára koncept pedagogiky tela. Reštauruje obraz človeka a jeho povolanie k láske. Pravde o zmysle tela a sexuality dáva novú tvár. Svätý pápež odvodzuje sexuálnu morálku od biblickej antropológie, čo znamená, že o ľudskej osobe uvažuje vždy v kontexte jej hlbokého vzťahu so Stvoriteľom. Preto úvahy o ľudskej sexualite nemôžu byť od tohto vzťahu oddelené. Rovnako nemôžu byť od sexuality oddelené všetky etické dôsledky, ktoré z tohto vzťahu vyplývajú.

Teológia tela reaguje aj na námietku, že etické hranice sú v sexuálnej oblasti prekážkou. Človeka oberajú o potešenie a spontánnosť v oblasti erotickej lásky a preto je nutné oslobodiť erotiku zo zovretia etických noriem. Znie to ako klamstvo hada v rajskej záhrade: „Naozaj nemôžete jesť z nijakého rajskeho stromu?“ (Porov. Gn 3,1). Cirkev naozaj zakazuje všetko potešenie, ktoré môže človek vďaka svojej sexualite prežívať? Je to nepravda, ktorá zavádza. Nie každé „nie“, znamená „nie všetkému“. Pedagogika tela podľa

sv. Jána Pavla II. je predovšetkým „áno“, ktoré ale v sebe zahŕňa aj „nie“. Hovorí „áno“ všetkým stromom Raja, „nie“ hovorí len jedinému stromu – stromu poznania dobra a zla (Porov. Gn 2,17). Aby si ale človek mohol vychutnávať a v plnosti prežívať všetko, čo toto „áno“ obsahuje – krásu, pravdivú lásku, trvalé vzťahy, potešenie, šťastie – musí akceptovať aj „nie“, ktoré výchova a kultivovanie sexuality zahŕňa.

Princípom emancipovanej sexualizácie je využívať všetky telesné pudy bez akéhokoľvek obmedzovania a dopriať telu okamžité potešenie. Materialistické potešenia sú veci konečné a preto si vyžadujú byť neustále obnovované. Nie sú preto schopné naplniť túžbu človeka po šťastí! Stále viac krátkodobého potešenia má za následok stále väčšie vyprázdnenie od skutočnej lásky. A človek má smäd po nekonečnosti (Ratzinger 1989). Princíp, ktorý predkladá sv. Ján Pavol II., je skutočné dobro. Konanie človeka je podmienené nie nútením tela a prchavého potešenia, ale túžbou po skutočnom dobre. Neznamená to, že človek prestane byť citlivý na potešenia, ktoré prichádzajú zo sveta. Naopak, vníma ich ako príťažlivé, ale chápe ich len ako čiastočné dobro. Dokáže ich príťažlivosti odolať, pretože on túži po dobre absolútnom. Pre takého človeka potom bude jeho konanie v podstate realizovanie toho, po čom túži viac. To, čo sľubuje večné šťastie uprednostní pred dočasným potešením (Noriega 2014).

## **Teológia tela na Slovensku**

Na Slovensku sa sformovalo spoločenstvo priaznivcov teológie tela, ktoré tvoria kňazi, rehoľníci, manželské páry, zasvätení i slobodní. Táto neformálna skupina, ktorá horí za šírenie katolíckej náuky o ľudskej láske a sexualite, hľadá spôsoby, ako zrozumiteľným spôsobom tlmočiť náuku sv. Jána Pavla II. slovenskej mládeži a rodinám. K iniciatívam spoločenstva patrí správa webovej stránky teológie tela [www.teologiatela.sk](http://www.teologiatela.sk), organizovanie duchovných obnov, formačných kurzov, vedenie vzdelávacích stretnutí skupiniek a i. Uvádzame vybrané iniciatívy a aktivity spoločenstva, ktoré sú jedným z nástrojov novej evanjelizácie.

### *I – Kurz*

Kurz organizuje trnavská animátorská škola. Cieľom tohto ročného kurzu je sprevádzať mladého človeka v objavovaní jeho vlastnej identity, usmerňovať ho pri integrácii všetkých rozmerov vlastnej osobnosti a napokon ho vedie k iniciatíve vychádzať zo seba a byť darom pre iných. I-kurz prebieha počas ôsmich tematických víkendov. Princíp kurzu môžeme prirovnáť ku kurzu hre na gitaru. Na každom sústredení sa žiak naučí nové akordy, nové rytmy. Je však na ňom, aby to, čo sa naučil, ďalej precvičoval. Dôležitejšie než získaná teória, je precvičovanie, „dostať teóriu do prstov“. Ak žiak zvládne lekciu a do nasledujúceho sústredenia ju dôkladne precvičí, na ďalšom stretnutí môže postúpiť na ďalšiu lekciu. Bez tréningu by sa však hrať na gitaru nikdy nenaučil. Rovnako je cieľom I-kurzu, aby sa predložené témy, princípy a hodnoty „dostali do života“, aby sa stali jeho prirodzenou súčasťou.

### *Študijná skupina pre začiatočníkov*

Túžba mladých, ktorí mali snahu o hlbšie poznávanie náuky sv. Jána Pavla II., sa sformovala do skupiny, ktorá sa stretáva pravidelne, dvakrát za mesiac. Mladí nadšenci teológie tela počas stretnutí spoločne, systematicky čítajú niektorú z populárnych kníh, ktorá zrozumiteľným jazykom vysvetľuje učenie Cirkvi o ľudskej láske a sexualite podľa Božieho plánu. Následne sa téma ďalej rozvíja vo voľnej diskusii. Nosným bodom stretnutia je aj

spoločná modlitba, počúvanie Božieho slova a práca s KKC. Aktuálne stretnutia študijnej skupiny prebiehajú v Prešove, kde sa mladí už rok stretávajú pri štúdiu knihy Mary Healy s názvom Muži a ženy jsou z ráje. Pre veľký záujem naďalej sa vzdelávať a prehľbovať v poznaní teológie tela skupinka mladých pokračuje v stretnutiach pri štúdiu encykliky Humanae Vitae. Následne sú plánované stretnutia s témami knihy Láska a zodpovednosť.

### *Študijná skupina pre pokročilých*

Študijné stretnutia prebiehajú raz, až dvakrát za mesiac. Cieľom stretnutí je spoločne a systematicky čítať knihy Karola Wojtyły, katechézy o ľudskej láske, ktoré prednášal už ako pápež Ján Pavol II a študovať aj iné cirkevné dokumenty (napr. Humanae Vitae, Mulieris Dignitatem a i.). Pred stretnutím si účastníci preštudujú vybrané texty o ktorých sa má diskutovať (seminar form). Diskusiu vedie jeden z absolventov odboru zameraného na teológiu manželstva a rodiny. Aktuálne stretnutia prebiehajú v Bratislave.

### *Formačný kurz teológie tela – „Povolanie k láske“*

Kurz je pozvaním pre všetkých, ktorí majú záujem spoločne hľadať odpovede na otázky o ľudskej láske a sexualite spoznávaním učenia Katolíckej cirkvi, zvlášť teológie tela, ktorú sformuloval, dnes už svätý, Ján Pavol II. Cieľom kurzu je budovať a formovať tak osobnú integritu jednotlivca, ako aj širšieho spoločenstva. Ročný kurz pozostáva zo siedmich víkendových stretnutí, počas ktorých stála skupina účastníkov pod vedením lektorov postupne odкрýva pravdu, dobro a krásu ukryté v jednotlivých cykloch teológie tela. Dôležitou súčasťou kurzu je budovanie spoločenstva okolo Krista, ktoré presahuje akékoľvek časové, či priestorové hranice kurzu.

Katechézy o ľudskej láske vznikali v modlitbe, pred Eucharistiou a nie je možné ich pochopiť opomínajúc tento kľúčový vzťah s Kristom. Eucharistia, adorácia, modlitba a počúvanie Božieho slova je preto nevyhnutou súčasťou každého víkendového programu. Aktuálne prebieha tretí ročník kurzu v Kostolnej – Záriečí, kde sa pravidelne stretáva a formuje skupina asi 30 mladých ľudí rôznych životných stavov z rôznych častí Slovenska a Českej republiky. U absolventov kurzu „Povolanie k láske“ bolo uskutočnené pozorovanie, v ktorom sme sledovali, ako ročná formácia ovplyvnila respondenta. V obsahovej analýze spätnoväzbových esejí, v ktorých absolventi kurzu reflektovali dopad formácie na ich osobnosť, bolo možné pozorovať niekoľko zmien v osobných postojoch, o ktorých sa nezávisle od seba zmieňovala väčšina absolventov kurzu.

Koncept	Kategória - definícia zmeny	Podkategória	Dátové úryvky
Rozšírený kontext poznania	Pochopenie súvislostí	Zodpovedané na otázky	<ul style="list-style-type: none"> <li>→ konečne som pochopila veľa vecí</li> <li>→ teológia tela mi pomohla uvedomiť si niektoré skutočnosti</li> <li>→ boli zodpovedané otázky môjho srdca</li> <li>→ väčšie pochopenie toho, ako to Boh myslel</li> <li>→ lepšie som...pochopil súvislosti udalostí</li> <li>→ hĺbkové štúdium mi dalo úplne nový pohľad na muža a ženu</li> <li>→ kurz mi pomohol viac...vidieť/spoznať, aký dobrý zámer má Boh...so mnou</li> <li>→ spoznala som viac seba a lepšie porozumela svojej sexualite</li> <li>→ hlbšie pochopenie súvislostí a Pána</li> </ul>
Vzbudené túžby	Vzbudenie túžby po hlbšom poznaní	Túžba byť ďalej formovaný, vzdelávaný	<ul style="list-style-type: none"> <li>→ chcela by som vedieť toho viac a viac</li> <li>→ v budúcnosti by som sa rada viac ponorila do štúdia</li> <li>→ chcela by som sa vzdelávať ďalej v teológii tela</li> <li>→ chcem doštudovať knihu TT a ďalšie materiály</li> <li>→ je to niečo, čo túžim viac spoznať</li> <li>→ túžim poznať viac učenie TT</li> <li>→ prebudila sa vo mne túžba, zvedavosť po ďalšom poznaní</li> <li>→ určite si chcem hlbšie naštudovať teológiu...aj iné materiály</li> </ul>
	Vzbudenie túžby zmeniť život	Rozhodnutie aplikovať získané poznanie do života	<ul style="list-style-type: none"> <li>→ musím viac dôverovať Pánovi, ísť príkladom</li> <li>→ chcela by som všetko aplikovať do svojho života</li> <li>→ v budúcnosti zbaviť sa hriechov, ktoré mi boli ukázané</li> <li>→ zo všetkého najviac túžim teológiu tela žiť</li> <li>→ vidieť hodnotu druhej osoby...často si to teraz pripomínam</li> <li>→ mám túžbu uchopiť tieto pravdy do svojho konkrétneho života</li> </ul>
	Vzbudenie túžby byť svedkom	Túžba svedčiť	<ul style="list-style-type: none"> <li>→ v každom prípade to chcem podávať ďalej</li> <li>→ rada by som na mojom stretku sprostredkovala to, čo som sa dozvedela</li> <li>→ myšlienku TT by som chcela šíriť ďalej medzi ľuďmi...osobným príkladom</li> <li>→ mám v srdci túžbu aj tu byť svedkom...krásneho Božieho zámeru</li> <li>→ vnímam, že TT je niečo, čo túžim...žiť</li> <li>→ cítim sa byť zaviazaná...čo som sa naučila odovzdávať ďalej</li> <li>→ túžim ďalej...slúžiť mladým formou...svedectva</li> <li>→ musím ísť príkladom</li> </ul>

Zmeny, ktoré absolventi ročnej formácie u seba pozorovali, je možné zaradiť do dvoch konceptov. Prvým je nové *pochopenie súvislostí* života a sexuality a získanie odpovedí na niektoré bytostné otázky vďaka širšiemu kontextu poznania, ktoré formácia ponúkla. Druhý koncept zmien u absolventov kurzu tvoria *prebudené túžby*, ktoré sme rozdelili do troch kategórií.

I. Prvou boli *túžby súvisiace s ďalšou formáciou a vzdelávaním*. Mladí absolventi kurzu vyjadrovali túžbu prehĺbovať poznanie v náuke teológie tela a študovať túto oblasť odbornejšie a hĺbkovejšie.

II. Každý druhý absolvent po formačnom kurze vyjadril rozhodnutie žiť podľa nového ideálu, ktorý im bol počas formácie predstavený. Tieto vnútorne motivované rozhodnutia sme zaradili do kategórie *túžby po zmene života*.

III. Do tretej kategórie sme zaradili *túžby*, v ktorých absolventi formácie vyjadrili ochotu *byť svedkami* pred svetom a šíriť náuku ďalej tým, s ktorými ich životné okolnosti spájajú.

## **Záver**

Kultivovanie sexuality je dlhotrvajúcim zápasom s vlastnou slabosťou a zlyhaniami. Je to však cesta poznávania krásnej lásky a Božieho plánu s ňou. Boh tvorí človeka z lásky a k láske ho aj povoláva. Tak, ako sa človek potrebuje pripravovať na výkon svojho ľudského povolania, ktoré si zvolil, potrebuje byť formovaný a pripravovaný aj na napĺňanie Božieho povolania – povolania k láske. Inšpirovaní pedagogikou tela sv. Jána Pavla II. môžeme predpokladať, že človek, ktorý sa vo vytrvalom úsilí dokáže oslobodiť od nútení vlastného tela, dokáže v sebe odhaliť túžby, ktoré ho motivujú k zmene vnútorného nastavenia. Tak dokáže dorastať do všetkého, čo je pravdivé, dobré a krásne a čo v sebe nesie prísľub šťastia a plnosti života. Znamená to približovať sa k tomu, čo človek ešte nemá, ale čo môže mať; dosahovať to, čím ešte nie je, ale čím sa môže stať. Ak dokážeme mladého človeka nadchnúť pre „výhru“, vzbudiť záujem o veľké ideály, sám sa začne o pravidlá „hry“ zaujímať (Kuby 2013).

## **Zoznam bibliografických odkazov**

KUBY, G., 2013. *Globálna sexuálna revolúcia*. Bratislava: LÚČ. ISBN 978-80-7114-922-4.

PEETERS, M., 2007. *The Globalization of the Western Cultural Revolution. Key concepts, Operational Mechanism*. Brüssel: Institute for Intercultural Dialogue Dynamics.

BUTLER, J., 1990. *Das Ubehagen der Geschlechter*. Frankfurt a. M.: Suhrkamp Verlag. ISBN 978-3518117224.

BOSÁ, M., MINAROVICHOVÁ, K., 2005. *Rodovo citlivá výchova*. Bratislava: EsFem. bez ISBN.

FEDERAL CENTRE FOR HEALTH EDUCATION, 2010. *Standards for Sexuality Education in Europe*. Cologne: BZgA. ISBN 978-3-937707-82-2.

GRECH, M., 2014. Beautiful love. *Pastoral letter*.

JÁN PAVOL II., 1980. „Eros” ed „Ethos” si incontrano e fruttificano nel cuore umano. *Generálna audiencia*.

INTROVIGNE, M., 1981. *La Rivoluzione sessuale "dall'utopia alla scienza"*. *Metafisica dell'amore e Rivoluzione sessuale*, in *Cristianità*, roč. IX, č. 71.

FRANTIŠEK, 2015. *Santa messa per l'apertura della XIV assemblea generale ordinaria del sinodo dei vescovi: príhovor*. Vatikán.

RATZINGER, J., 1989. *Auf Christus schauen. Einübung in Glaube, Hoffnung, Liebe*. Freiburg: Herder. ISBN 9783451214813.

NORIEGA, J., 2014. *Castità e generatività*. Vatikán: Pontificio Istituto Giovanni Paolo II. per studi su Matrimonio e Famiglia.

*Trnavská animátorská škola*. [online]. [cit. 2016-03-17]. Dostupné z: <http://tas-ka.sk/>

*Teológia tela*. [online]. [cit. 2016-03-29]. Dostupné z: <http://www.teologiatela.sk/>

**Mgr. Veronika Dubecká**

Katolícka univerzita v Ružomberku

Teologická fakulta

Katedra spoločenských vied

Hlavná 89, Košice

[nika.dubecka@gmail.com](mailto:nika.dubecka@gmail.com)

# ROZVOJ VIDEO ANALÝZY, JEJ VÝSKUM A POZNANIE

Martin Ďurovec, Milan Kutaj

## Abstract

Article deals with video analysis and its development. Authors choose this subject because they doing security research focused on video motion detection. They tried to show influence of quick development of technique on also through the results of experiments which they done in this field.

## Úvod

Rýchly rozvoj technológií umožnil prepájanie takmer všetkých častí ľudskej činnosti s informačnými technológiami a ich postupnú automatizáciu. Vplyv na to majú potreba zjednodušovania procesov a tak eliminácia nedostatkov spôsobovaných ľudskými chybami, zvyšujúce sa požiadavky používateľov, ale tak isto aj znižovanie nárokov na technológie. Aj napriek tomu, že sa moderné technológie vytvárajú tak, aby boli čo najjednoduchšie na používanie, je nevyhnutné poznanie princípov fungovania, možnosti a obmedzenia používaných systémov. Výnimkou nie je ani oblasť bezpečnosti. Výraznou jej časťou, ktorá podlieha rýchlemu vývoju sú kamerové bezpečnostné systémy. V súčasnej dobe sa už nejedná len o systémy, ktoré umožňujú vzdialený dohľad, ale môžu pracovať ako plne autonómne systémy, ktoré upozorňujú len na udalosti, ktoré sú pre používateľa podstatné. Výrazný posun v tomto smere umožnila implementácia tzv. inteligencie do kamerových systémov, tiež známa ako video analýza.

## Video analýza

O video analýze sa možno rozprávať hlavne v súvislosti s modernými IP kamerovými systémami. Samozrejme, sú aplikácie, ktoré umožňujú vykonávanie video analýzy aj v kombinácii s analógovými kamerovými systémami. To ale vytvára určité obmedzenia, čo môže ovplyvniť výkonnosť systému. IP kamerové systémy už v dnešnej dobe ponúkajú možnosť zaznamenávania videa vo vysokej kvalite a rozlíšení, ktoré sa neustále zvyšuje. Tak isto vyššia dostupnosť umožňuje vytváranie systémov s množstvom prvkov. Takýto postupný nárast vytvára potrebu implementácie analytických funkcií z pohľadu technologického, ale aj z pohľadu nárokov na používanie systému.

Z pohľadu technológií nárast kvality a počtov jednotlivých prvkov v systéme znamená množstvo dát, ktoré je potrebné spracovať, prenášať a ukladať. To zvyšuje nároky na zariadenia a použité technológie a pri väčších aplikáciách to môže výrazne zvýšiť finančné náklady. Druhou stránkou je to, že kamerové bezpečnostné systémy môžu zahŕňať množstvo zaznamenávaných scén, ktoré musia byť monitorované. Pre obsluhu systému (operátorov) je sledovanie viacerých scén na monitoroch počas dlhšieho časového úseku náročná činnosť, tak isto ako aj vyhľadávanie informácií zo záznamov. Z praxe vyplýva, že vysoké percento zaznamenaných dát nebolo sledovaných a nikdy ani nebudú prehrané prevažne z dôvodu nedostatku času. Výsledkom môže byť to, že niektoré udalosti a incidenty nemusia byť zachytené a podozrivé správanie nie je rozpoznané včas na zabránenie vzniku kriminálnej činnosti. To viedlo k vývoju inteligentného videa a jeho implementácií do kamerových systémov. Moderné video analytické systémy sú vyvíjané na to, aby boli schopné napríklad rozpoznávať evidenčné čísla vozidiel, vytvoriť virtuálne hranice chránených objektov, na ktorých prekročenie automaticky upozorní, rozpoznávať tváre a predmety a pod.

Video analýza je proces analyzovania video dát s cieľom ich transformácie na inak využiteľné informácie. Systémy na video analýzu využívajú na analýzu dát získaných zo snímaného obrazu komplexné matematické algoritmy. Typicky sa systémy snažia extrahovať zo snímaných situácií predmety záujmu, zatiaľ čo filtrujú irelevantné aktivity. Systém rozhoduje o tom, či zaznamenaná udalosť je normálna a nepodstatná alebo má byť označená ako výstraha pre obsluhu kamerového systému (napr. vyhlásený poplach). Tieto systémy majú veľkú výhodu v tom, že môžu pracovať nepretržite 24 hodín denne 7 dní v týždni, čo výrazne zvyšuje pravdepodobnosť detegovania nežiaducich incidentov. Po vyhodnotení situácie ako relevantnej systém môže automaticky spustiť nahrávanie, zároveň upozorniť obsluhu o vzniku nežiaducej udalosti a pod. Video analýza tak môže značne zredukovať požiadavky na technológie ako napríklad šírka pásma alebo úložné zariadenia, oslobodiť obsluhu od neustáleho sledovania obrazu a tak isto zrýchliť vyhľadávanie v zázname. Každý nový kamerový systém už je vybavený minimálne základnými analytickými funkciami. Medzi ne patrí video detekcia pohybu. Ide o základnú a prevládajúcu aplikáciu video analýzy v kamerových bezpečnostných systémoch (Caputo 2014; Nilson 2009).

### **Video detekcia pohybu**

Systém videodetekcie pohybu poskytuje elektronickú alternatívu k operátorom sledujúcim obrazovky na dohľadovom stredisku, pričom upozorní na situácie vyžadujúce pozornosť obsluhy. Detekcia pohybu je založená na softvérových algoritmoch, ktoré rozpoznávajú pohyb na základe porovnávania zmien v obraze po sebe nasledujúcich snímkou. Zaznamenanú zmenu následne analyzujú a na základe súborov rozhodovacích pravidiel rozhodujú o tom či sa jedná o pohyb, alebo nie. Medzi rozhodovacie pravidlá môže patriť veľkosť alebo tvar zaznamenaného objektu (zmeny), dĺžka trvania zmeny a množstvo ďalších. Systém video detekcie pohybu je tiež nazývaný detekcia aktivity. Ide o funkciu, ktorá je základom aj pre ďalšie vyspelejšie video analytické funkcie ako napr. počítanie ľudí, sledovanie pohybu v obraze (auto tracking), prekročenie línie, sledovanie objektov apod. Spôsob, ako systém detekcie pohybu pracuje, ovplyvňuje množstvo faktorov. Od základných, ktoré sú spôsobované samotným prostredím, cez spôsob nastavenia video detekcie pohybu v systéme, po vývojový stupeň technológie. Moderné systémy umožňujú viac nastavení a využívajú prepracovanejšie algoritmy, ktoré spresňujú fungovanie detekcie pohybu, eliminujú nežiaduce falošné poplchy a tak umožňujú lepšie prispôsobenie podmienkam (Caputo 2014; Nilson 2009).

### **Vývoj v oblasti kamerových bezpečnostných systémov**

Vývoj technológií umožňuje rozvoj a implementáciu nových funkcií. Tiež spôsobuje to, že na trhu je dostupných množstvo produktov a výrobcov, ktorí poskytujú cenovo dostupné zariadenia. Medzi produktmi je možné voliť od drahých technológií od renomovaných výrobcov po zariadenia neznámych čínskych výrobcov, ktorých zariadenia majú ich zlomkovú cenu. Na prvý pohľad nemusí byť rozdiel medzi nimi markantný. Každé zariadenie, dokonca aj tie, ktoré sa dajú zadovážiť v nízkych cenách (okolo 20 € za IP kameru), už v súčasnej dobe disponujú video analytickými funkciami. Štandardom je spomínaná video detekcia pohybu. Okrem detekcie pohybu však tieto systémy umožňujú funkcie ako sledovanie trasy objektu v zornom poli (auto tracking), prekročenie línie ale aj pokročilejšie ako rozpoznávanie tváre alebo evidenčných čísel vozidiel.

Avšak cena sa môže výrazne odraziť na kvalite. Pri niektorých produktoch je to vidieť okamžite, už len pri fyzickom kontakte so zariadením, kedy je cítiť rozdiel v použitých povrchových materiáloch a prevedení. Je preto možné predpokladať, že aj prevedenie



elektronických a iných súčiastok bude nižšej kvality. To sa môže odraziť ako na dĺžke funkčnosti zariadenia, tak aj na vlastnostiach systému.

Znížená kvalita sa môže odraziť na funkčnosti kamerového systému rôznymi spôsobmi. Na kamerových systémoch je základom optický systém a redukcia jeho kvality má vplyv na akékoľvek ďalšie spracovanie a vyhodnocovanie obrazu. Ďalej sa to môže odraziť na softvére, ktorý kamera využíva k spracovaniu obrazu a analýze, rýchlosti akou je systém schopný pracovať. Taktiež je rozdiel, ako je systém ovládaný a aké možnosti nastavovania poskytuje. Na obrázkoch sú znázornené možné spôsoby nastavovania funkcie video detekcie pohybu v rôznych zariadeniach. Niektoré poskytujú iba základné nastavenia funkcie len zvýšením jej citlivosti využitím jedného parametra a možnosti nastavenia veľkosti detekčnej zóny (obrázok 1). Lepšie systémy umožňujú viacero nastavení ako citlivosť, veľkosť detegovaného objektu, veľkosť zóny v obraze, ktorá bude snímaná, čo poskytuje možnosť lepšieho prispôsobenia systému podmienkam (obrázok 2). Umožňujú vytvorenie viacerých zón s rôznou citlivosťou. Potom sú vysoko profesionálne systémy, ktoré umožňujú aj pokročilé nastavenia ako eliminácia stálych pohybov (napr. pohyb rastlinstva), alebo ignorovanie objektov pohybujúcich sa v zornom poli menej ako stanovená doba, trvanie poplachu počas celej doby výskytu objektu v zornom poli, aj keď sa už nepohybuje a pod. (obrázok 3).

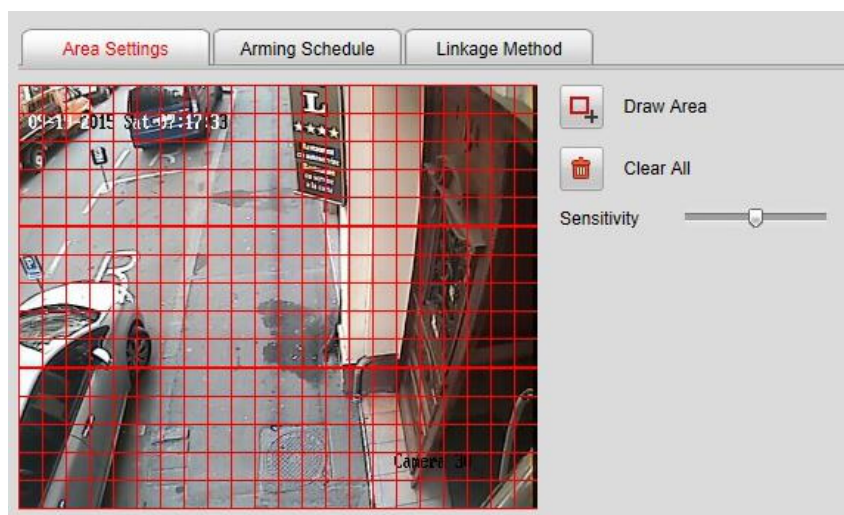

Obr. 1 Video detekcia pohybu – softvér s možnosťou nastavenia jedného parametra a detekčného poľa (Zdroj: Sas 2015)



Obr. 2 Video detekcia pohybu – softvér s možnosťou nastavenia dvoch parametrov a viacerých detekčných zón (Zdroj: autori)

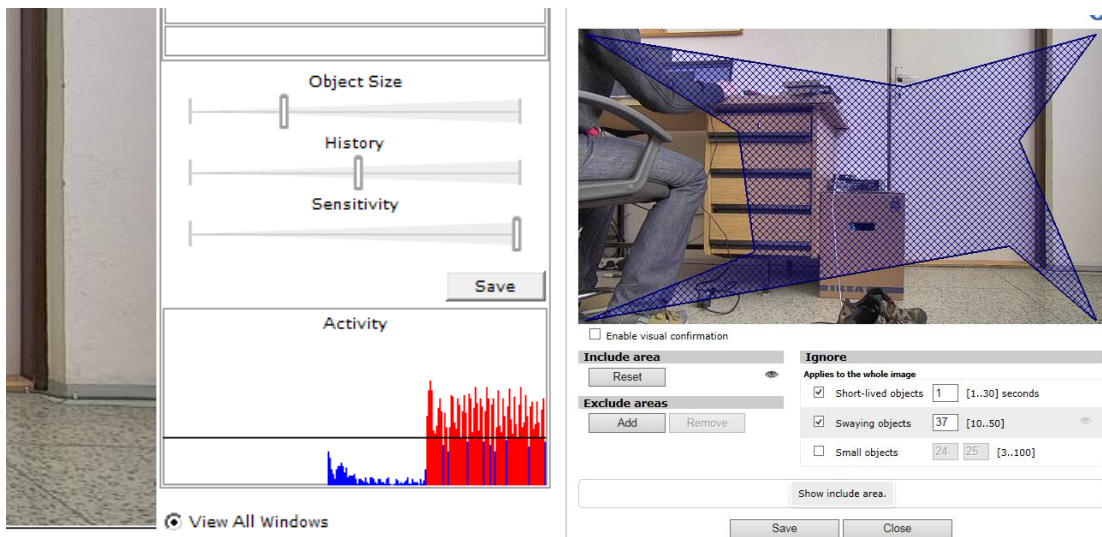

Obr. 3 Video detekcia pohybu – softvér s možnosťou pokročilých nastavení viacerých parametrov (oblasť, citlivosť veľkosť objektu, dĺžka pohybu v zóne, ignorancia kývajúcich sa predmetov a pod.) (Zdroj: autori)

Problém rozlíšiť zariadenia môže nastať v prípade zariadení, ktoré sa navonok javia veľmi podobne, funkcionality je tak isto na podobnej úrovni a kvalita prevedenia je na pohľad dobrá. Rozdiel môže byť vo výkone zariadenia, a to pri niektorých aplikáciách môže byť zásadný problém. Okrem poskytovaných funkcií jednotlivých systémov je potrebné vedieť ako pracujú. Napríklad pri hodnotení ochranných opatrení objektov je potrebné vyjadriť, s akou pravdepodobnosťou systémy fungujú. Touto otázkou sa zaoberáme v rámci bezpečnostného výskumu zameraného na skúmanie pravdepodobnosti detekcie páchatel'a v chránenom objekte. Samotný výkon je možné ohodnotiť jedine pomocou vykonaných testov systému. Pri nich sa ukáže, ktorý systém pracuje lepšie v daných podmienkach. To však nie je prakticky realizovateľné v každom prípade. Vyžadovalo by to finančné a časové nároky, je preto potrebné pri aplikáciách zvážiť, čo je od systému očakávané, o aký stupeň ohrozenia ide, v akých podmienkach bude systém pracovať a aké finančné prostriedky na to investor má (Loveček et al. 2011; Hofreiter et al. 2015).

Po výbere správneho kamerového bezpečnostného systému je potrebné jeho nastavenie. To by malo poskytovať požadovanú funkcionality, čo vyžaduje prispôbovanie pracovným podmienkam. Nastavovanie kamerového bezpečnostného systému by malo začínať už v projektovej časti (správne navrhnuť pozície a rozmiestnenie kamier a pod.). Nastavovanie systému by malo rešpektovať technické predpisy venované tejto oblasti. Ide o európske technické normy skupiny 50132 Poplachové systémy. Sledovacie systémy CCTV na používanie v bezpečnostných aplikáciách, ktoré sú postupne nahrádzané novšími normami skupiny 62676 Obrazové sledovacie systémy na používanie v bezpečnostných aplikáciách. Ich implementáciou do návrhu a nastavenia systémov by mal byť vytvorený kamerový systém, ktorý spĺňa požiadavky investora a zároveň sú jeho vlastnosti naplno využité. V rámci bezpečnostného výskumu na Fakulte bezpečnostného inžinierstva na Žilinskej univerzite v Žiline sa vykonávajú testovania kamerových bezpečnostných systémov. Testy sú zamerané na zisťovanie funkčných vlastností kamerových systémov a vplyvu rôznych parametrov (systému alebo prostredia) a ich zmien na nich.

## Závery zo skúmania video analytických nástrojov

Pri vykonávaní testov zameraných na skúmanie video detekcie pohybu sa vykonávali testy, ktorými sa malo overiť, či parametre ako je napríklad rýchlosť pohybu, uhol smeru pohybu voči kamere, druh pohybu, svetelnosť atď. majú vplyv na to, s akou pravdepodobnosťou systém deteguje pohyb. Parametre boli volené po predchádzajúcej analýze spomínaných technických predpisov (STN EN 50132-7; STN EN 62676-1-1). Tie definujú požiadavky a pokyny, ktoré sú kladené na kamerové bezpečnostné systémy. Ich analýzou sa zistilo, ktoré parametre sa v normách riešia a ktoré nie sú spomínané. Z nich boli vybrané tie, ktoré normy neriešili a vybrané požadované parametre na overenie ich dostatočnosti.

Pri experimentoch boli využité kamerové bezpečnostné systémy rôznych výrobcov, kde mali zastúpenie drahé, ale tiež aj lacné technológie. Z výsledkov vyplynulo, že niektoré sledované parametre vplývali na každý systém bez rozdielu. Avšak preukázalo sa to, že lacné technológie mali v niektorých prípadoch problém priblížiť sa požadovaným hodnotám, ktoré stanovujú normy. Všeobecne sa dali drahšie technológie jednoduchšie prispôbiť podmienkam, pretože poskytovali väčšie možnosti nastavení. To umožňovalo nastavenie systému tak, aby spĺňalo požiadavky, pritom ale nespôsoboval systém falošné popluchy, resp. ich minimalizoval. Takýmito nastaveniami bolo možné aj lepšie prispôsobovanie detekčnej zóny, jej citlivosti, veľkosti a pod. Pri navrhovaní a vytváraní kamerových bezpečnostných systémov je dôležité poznať obmedzenia samotného systému a zároveň vplyvy rôznych parametrov na výkon systému. Jedine ich správnym zohľadnením je možné vytvárať systémy tak, aby správne vykonávali funkcie, ktoré sú od nich požadované. V neposlednom rade je potrebné ale dávať pozor na to, s akými technológiami sa pracuje a poznať ich limity. Vývoj umožnil znižovanie nákladov a rozširovanie aj bezpečnostných technológií. Je potrebné si však uvedomiť, že sa jedná o oblasť bezpečnosti, preto je na zváženie toho, aké technológie sa používajú. Implementácia nevhodnej technológie môže vytvoriť len mylný pocit bezpečnosti a jej nedostatočnosť sa prejaví až po vzniku nežiaducich udalostí. Pre odstránenie takéhoto rizika je potrebné neustále skúmanie a vzdelávanie v danej oblasti.

*Článok bol publikovaný s podporou projektu VEGA č. 1/0455/16 s názvom Analýza možností zvyšovania bezpečnosti občanov a ich majetku v obciach prostredníctvom preventívnych opatrení a inštitucionálneho grantového projektu Žilinskej univerzity v Žiline, Fakulty bezpečnostného inžinierstva 201515.*

### Zoznam bibliografických odkazov

CAPUTO, C. A., 2014. *Digital Video Surveillance and Security*. Druhé vydanie. Oxford: Elsevier. ISBN 978-0-12-420042-5.

NILSSON, F., 2009. *Intelligent Network Video*. Boca Raton: CRC Press. ISBN 13: 978-1-4200-6156-7.

LOVEČEK, T., J. REITŠPÍS., 2011. *Projektovanie a hodnotenia systémov ochrany objektov*. Žilina: EDIS. ISBN: 978-80-554-0457-8.

HOFREITER, L., A. VELAS., 2015. Príspevok k hodnoteniu činiteľov ochrany objektov, Contribution to the evaluation factors of object protection. In: *Požárni ochrana: sborník přednášek XXIV. ročníku mezinárodní konference*, Ostrava. ISSN 1803-1803 Ostrava: Sdružení požárního a bezpečnostního inženýrství. ISBN 978-80-7385-163-7.

SAS, C., 2015. *PUSH NOTIFICATION ON HIKVISION DEVICES*. [cit. 2016-04-15]. Dostupné z: <https://sassec.wordpress.com/2015/09/26/push-notification-on-hikvision-devices/comment-page-1/>

STN EN 50132-7 *Poplachové systémy. Sledovacie systémy CCTV na používanie v bezpečnostných aplikáciách. Časť 7: Pokyny na používanie.*

STN EN 62676-1-1 *Obrazové sledovacie systémy na používanie v bezpečnostných aplikáciách. Časť 1-1: Požiadavky na obrazové systémy.*

**Ing. Martin Ďurovec**

Katedra bezpečnostného manažmentu FBI,  
Žilinská univerzita v Žiline  
Univerzitná 1, 01 026 Žilina  
martin.durovec@fbi.uniza.sk

**Ing. Milan Kutaj**

Katedra bezpečnostného manažmentu FBI  
Žilinská univerzita v Žiline  
Univerzitná 1, 01 026 Žilina  
milan.kutaj@fbi.uniza.sk

# VÝUKA „INFORMATICKÝCH“ PŘEDMĚTŮ NA EKONOMICKÝCH (MANAŽERSKÝCH) STUDIJNÍCH PROGRAMECH

Josef Fiala, Jaroslav Šigut, Jan Ministr

## Abstract

Human – human factor is an integral part of Information System. He's his user on first side And his designer on second side. Young peoples are automatically better available to all news, then of course also new modern technologies. Students of full-time studies, frequently without experience and working knowledge, prefer quantity of technologies without thinking above human. Without thinking about danger for human, about health Troubles of these technologies for human, to which have had serve. Hence is necessary tell them about these problems And hazard, especially to those, who in the future will manage. In their hands is the future of our economy And also the future of our health. Hence they – forward managers must have the capability recognise right volume of implementation of new technologies for improve the quality of existing information system or management system without damage on human factor. Well in hands of our student is the future of our society.

Člověk – lidský faktor – je neoddělitelnou součástí informačního systému. Je jeho uživatelem na straně jedné a jeho řešitelem – tvůrcem na straně druhé. Mladí lidé jsou zcela automaticky mnohem více přístupní všem novinkám, tedy samozřejmě i novým moderním informačním technologiím. Studenti prezenčního (denního) studia často bez jakékoliv praktické zkušenosti nebo reálné návaznosti na praxi preferují kvantitu implementovaných technologií. Ve svých úvahách a preferencích bohužel opomíjejí dopady této či těchto technologií na člověka, kterému měly původně pomáhat či přímo sloužit. Toto vše je nutno říci především našim studentům, speciálně posluchačům ekonomických (manažerských) studijních programů a oborů, neboť v rukou našich dnešních studentů je nejen budoucnost naší ekonomiky. Proto oni – budoucí manažeři, musejí získat schopnost rozpoznat míru – optimalitu nasazení a využívání nové technologie, bez níž to samozřejmě mnohdy nejde (tato technologie je mnohdy dokonce strategickou výhodou), a jejího působení na lidský faktor. Naši studenti musí umět posoudit schopnosti lidského faktoru přizpůsobit se novým technologiím.

## Současný stav ve výuce informatiky pro ekonomické (manažerské) obory

Výuka představuje velmi dynamický proces, neboť zejména nové objevy a obrovské tempo změn v mnoha oborech národního hospodářství přinášejí do výchovy mladé generace stále nové požadavky, a to nejen do oblasti teoretické přípravy, avšak především zvýšeným důrazem na schopnost praktického uplatnění nabytých teoretických znalostí v běžném životě. Vysoká škola sociálně správní, Havířov a Ekonomická fakulta Vysoké školy báňské-Technické univerzity Ostrava náleží do skupiny školských zařízení, které se z tohoto důvodu musejí neustále přizpůsobovat novým a novým trendům v oblasti zejména ekonomických procesů, a musejí proto brát uvedený aspekt bezesporu neustále v patrnosti.

Vycházejí z konstatování, že mezi základní faktory gramotnosti donedávna patřily schopnosti číst, psát a počítat, je dnes nutno doplnit uvedené tři položky ještě o několik dalších faktorů, z nichž nás bude zajímat jeden faktor, kterým je počítačová gramotnost. Lze jednoznačně říci, že výchova budoucích uživatelů informačních systémů leží právě na bedrech školství, nikoliv podnikových školicích středisek či jiných komerčně orientovaných zařízení. Jsou to právě školy, které musejí vychovat ze svých studentů takové odborníky, kteří jsou schopni využívat většiny služeb, jež nabízejí různé aplikace

informačních technologií. Samozřejmě, nikdo nemůže předpokládat, že absolvent vysoké školy dokáže obsluhovat jakýkoliv informační systém, lze ovšem jednoznačně uvést, že absolventi by již měli prokazovat své schopnosti pochopit princip jejich ovládnutí po běžném zaškolení, respektujeme-li úvahu, že zvládají problémovou oblast, jíž je konkrétní aplikace informačního systému věnována.

Mnohý student si v devadesátých letech minulého století kladl otázku: **Jakou roli bude sehrávat v mém životě počítač?** Tato otázka byla v té době nasnadě, neboť stále ještě nebyla příliš vzdálená doba, kdy výpočetní technika skutečně nereprezentovala strategický nástroj podporující rozhodovací procesy managementu. Doba se ovšem v kontextu společenského i hospodářského vývoje postupně měnila. Proto není smyslem výuky předmětů zaměřených na informatiku vychovat špičkového programátora či projektanta informačního systému, tedy úzkého počítačového specialistu (byť i tato práce je potřebná a nutná), avšak smyslem procesu je vychovat klasického uživatele informačních systémů, který je bez bázně a bezpředmětných zábrán schopen přistoupit k počítači a využít většiny možností, jež jsou informačními systémy v daném oboru nabízeny. Toto je záměr jak Vysoké školy sociálně správní, Havířov, tak i Ekonomické fakulty VŠB-TU Ostrava a v této nastoupené cestě musí obě instituce pokračovat, neboť jinak ztratí svou pozici a roli ve výchovně vzdělávacím systému naší republiky.

V této souvislosti je třeba zdůraznit především aspekt uživatelského přístupu k výuce informatických předmětů. A přesto, že dosud nebyl proveden kvalifikovaný sociologický průzkum, lze z odezvy z řad studentů odvodit, že zvolená cesta se zdá být správná. Studenti skutečně cítí potřebu vzdělávání se v oblasti výpočetní techniky. A to potřebu, která nebude ukončena pouze jednou dílčí zkouškou z rámcového informatického předmětu, avšak potřebu neustálého a kontinuálně pojatého vzdělávacího procesu, ve kterém budou jednotlivé získané poznatky na sebe navazovat, budou se doplňovat, a tak po absolvování jisté palety odborných informatických předmětů studenti dosáhnou nejen určitých dílčích dovedností v práci s vybranými programovými produkty, avšak, a to je zejména podstatné, docílí jistého nadhledu nad popisovanou problematikou. A je to právě tento nadhled, který mnohým otvírá cestu k zaměstnáním, ve kterých by leckdy jinak neuspěli či uspěli pouze s obtížemi.

Najdou se samozřejmě mnozí, kteří tvrdí, že již byl překonán bod zvratu ve vztahu studentů k výpočetní technice. S uvedeným tvrzením však lze polemizovat. Na jedné straně lze konstatovat, že pro většinu studentů se počítač stal dnes užitečným pomocníkem zejména v oblasti komunikačního spojení a získávání rozličných informací z mezinárodní počítačové sítě Internet, na druhé straně však ještě stále existují studenti, kteří doslova "přetrpí" povinnou část výuky „informatických“ předmětů, a tím je pro ně otázka výpočetní techniky pro dlouhou dobu definitivně vyřešena. Přesto však lze říci, že situace se neustále viditelně zlepšuje.

Při jisté míře aproximace lze studenty ekonomických (manažerských) oborů rozdělit do tří elementárních skupin, jimiž jsou:

1. běžný uživatel,
2. špičkový uživatel,
3. tvůrce aplikací.

Uvedené tři kategorie jsou specifikovány nikoliv z kritériálních hledisek, jež snad lze explicitně vyvodit z odborné literatury, toto třídění však vychází z mnohaletých zkušeností autorů tohoto příspěvku, a to právě z hlediska uživatelského pohledu a přístupu k tvorbě a obsluze aplikací v oblasti informatiky. Nyní k jednotlivým kategoriím podrobněji, přičemž ke skupině tvůrců aplikací se nebudeme vyjadřovat, protože je nad rámec tohoto příspěvku.

Specifikace kategorie **běžný uživatel** není na první pohled bez komplikací. Ani běžný uživatel osobního počítače, jenž vstoupí do praxe, mnohdy nevystačí s vědomostmi získanými ve výuce informatických předmětů zpravidla v 1. ročníku studia. Lze to vysledovat například z inzerátů, jež se objevují v denním i odborném tisku a jež nabízejí rozličné varianty

zaměstnání. Koncepce požadavků vyplývajících z mnohých nabídek kupodivu vypovídá o skutečně místy velmi vysokých nárocích kladených na budoucí adepty právě v oblasti znalostí práce s výpočetní technikou. Často jde o zvládnutí produktů, jež lze jen stěží zařadit pouze do skutečně elementárních programových nástrojů realizovaných pomocí výpočetní techniky. Někteří zaměstnavatele občas zastávají názor, že práce s osobním počítačem je považována za běžnou samozřejmost. Proto je studentům nabízeno rozšíření elementárních znalostí z prvního ročníku o některé další dovednosti, jež získají v dalších předmětech, jež pak snižují náročnost a délku dodatečného intenzivního studia po nástupu do zaměstnání, jemuž jsou z důvodu nutnosti absolventi podrobováni. Jaké dovednosti by tedy měl ovládat běžný uživatel? Názory jsou rozličné, vycházejí z různých potřeb, jež vykazuje praxe, přesto snad lze odvodit tvrzení, že jde především o nutné zvládnutí:

- základního zpracování, tedy tvorby a modifikace běžných dokumentů v textových editorech, a to nejen v textové, ale i grafické části,
- zpracování jednoduchých výpočetních a kalkulačních schémat v tabulkových kalkulátorech, ve kterých lze mimo verbálních informačních výstupů vytvářet i výstupy grafické,
- pořizování a zpracování dat v uživatelsky jednoduchých a na obsluhu nenáročných databázových systémech,
- zpracování kvalitních grafických prezentací.

Jde tedy o základní oblasti běžné kancelářské rutiny, kdy se vychází z jednoduché filozofie - maximálně nahradit alespoň některé jednoduché činnosti, jež jsou dosud vykonávány manuálně, zpracováním s využitím výpočetní techniky.

**Špičkový uživatel** je kategorií, o které lze bezesporu říci, že představuje vyšší stupeň dokonalosti v obsluze informačních systémů. Na tomto místě je ovšem nutno upozornit, že rozhodně nejde o uživatele s vyšší úrovní inteligence, pouze snad o uživatele s vyšším rozsahem zkušeností v práci s výpočetní technikou. Tyto zkušenosti jsou samozřejmě získávány jednak v specifických předmětech vyučovaných na VŠSS Havířov a EkF VŠB-TUO, jednak ovšem také zvýšeným zájmem uvedených studentů o možnosti informačních systémů a celých integrovaných soustav. A zde lze také vystihnout jeden z aspektů, jež jsou tak zdůrazňovány pedagogy ve výukovém procesu - nejen poskytovat znalosti, **avšak především vzbudit zájem o další sebevzdělávání a rozvíjení tvůrčích schopností v daném oboru.** V této kategorii se již hovoří o uživateli informačních systémů, jež jsou schopni nejen systémů užívat bez větších problémů (zvládnou-li opět problematiku, pro kterou jsou systémy určeny), avšak jako jejich uživatelé jsou cennými konzultanty, jejichž rady jsou respektovány při projektování a samotné realizaci zmíněných informačních systémů. Dokonce lze v této souvislosti konstatovat, že uvedení uživatelé nečekají vždy na vyřešení problémových situací souvisejících s neuspokojenou informační potřebou, až jsou jim dodány hotové aplikace, avšak snaží se zejména v těch jednodušších případech vyřešit problémy vlastními silami a jim dostupnými programovými prostředky, jež na určité úrovni metodicky i prakticky zvládají, a tak se částečně zbavují do jisté míry fixní závislosti na specialistech v oboru realizace informačních systémů.

### **Jakou můžeme očekávat budoucnost vzdělávání budoucích manažerů v oblasti IS/IT?**

V běžné firemní praxi je nutno, aby existovala jasná a dostatečně exaktně definovaná vize a strategie firmy s jasnými požadavky na firemní útvar garantující implementaci a rozvoj informačních technologií. Jen tehdy je možno dostatečně využívat výstupů práce tohoto útvaru pro relevantní a kvalifikované řízení celé firmy. Vše záleží na schopnostech **komunikace** obou zainteresovaných stran. Na jednom konci komunikačního kanálu stojí uživatel specifikující informační potřebu a definující požadavky, na konci druhém je řešitel – informatik tvořící žádané výstupy. Dovolíme si přirovnání, které jsme již dříve použili

a kterým se nikterak nechceme dotknout našich zdravotně postižených spoluobčanů. Komunikaci mezi uživatelem a řešitelem lze přirovnat ke komunikaci němého a hluchého. Firemní inmatiči bývají v roli hluchých, protože neumějí naslouchat uživateli a mnohdy mu nutí již existující řešení, přičemž mnohdy nejsou schopni jasně definovat a vysvětlit přínos svých řešení pro úspěšnost firmy. Uživatel (manažer) často vystupuje v roli němého. Dospěje totiž k závěru, že trpí celkovým nedostatkem informací nebo že má k dispozici jiné informace než ty, které potřebuje, a přesto neumí svůj požadavek precizovat. Řídící pracovník musí být také schopen naslouchat svým podřízeným a mít možnosti podřízené pracovníky motivovat a dát jim prostor pro využívání a zkoušení nových přínosných řešení. Nejdůležitější je vybudování rovného partnerského vztahu mezi informatiky (řešiteli aplikací) a ostatními firemními útvary. V rovnováze tedy musí být na jedné straně ochota a schopnost naslouchat a přijímat požadavky a na druhé straně ochota a schopnost prezentovat své potřeby a srozumitelně a jasně definovat požadavky. Základním předpokladem ale musí být, že alespoň vedoucí pracovníci „neinformatických“ firemních útvarů budou něco málo vědět o „informatické“ problematice. Samozřejmě každý vedoucí se může obklopit poradci, ale jak bude vědět nebo bude schopen posoudit, zda správně pochopili informační potřebu a skutečně poradili dobře?

Z výše uvedených úvah tedy jasně vyplývá zřejmá nutnost toho, aby součástí přípravy budoucích manažerů bylo co možná maximum informací souvisejících s „informatickou“ problematikou. Aby budoucí manažer – absolvent vysoké školy byl alespoň částečně obeznámen i s prací „té druhé strany“. Aby se nestal součástí „přehlížející“ většiny, která to, čemu nerozumí, pouze kritizuje, aniž by se zamyslela nad smyslem a přínosem dané činnosti. Aby byl schopen s firemním informatikem otevřeně a konstruktivně komunikovat a aby byli schopni najít společnou řeč, ačkoliv stojí zdánlivě na dvou různých, od sebe vzdálených březích „rozbourané“ řeky informací. Právě proto obsahem dále zmiňovaných předmětů jsou mimo jiné také otázky vzájemné komunikace mezi firemním informatikem a „zbytkem světa“, neboť není možno dojít bez vzájemné konstruktivní spolupráce obou stran ke správnému řešení. Tím musí být efektivní informační systém podporující firemní strategii a svými výstupy umožňujícímu kvalifikovaná relevantní a exaktní rozhodnutí budoucích manažerů – absolventů v jejich budoucích řídicích funkcích ve firmách a společnostech. Proto nestačí budoucímu manažerovi jeho specifické vzdělání v příslušném oboru. Toto odborné vzdělání je sice nutným předpokladem jeho budoucího úspěchu, ale bohužel ne předpokladem dostačujícím, pokud se manažer uzavře okolnímu informatickému světu a technologii „obdivuje“ ve svém autě nebo na své digitální televizi.

## **Závěr**

Snažme se tedy, aby i studenti prezenčního studia viděli v našich „informatických“ předmětech nejen nutné zlo, ale aby se s nimi ztotožnili. Aby v nich viděli pomocnou ruku, která jim pomůže se v budoucnu lépe zorientovat i v problémech, které nejsou pro jejich vzdělání (orientaci jejich vzdělání) specifické, ale přesto budou postaveni před úkol je řešit nebo zcela vyřešit. Jedno z možných řešení se nabízí v zavedení odborné praxe a tím v užší propojenosti teoretické výuky s „ostrou“ firemní praxí. Tato možnost by jistě byla nejen vítaným zpestřením studia pro samotné studenty, ale také vhodným krokem pro řadu firem, v nichž by se mohli seznámit s budoucími absolventy ještě před tím, než u nich „zaklepu“ s žádostí o zaměstnání. Podobné trendy vidíme např. v soutěžích o nejlepší absolventskou práci, kde jde jistě primárně o prezentaci, ale zástupci firem si zde mohou na základě kvality řešení problému také vytipovat své budoucí spolupracovníky. Tyto praxe by umožnily právě to, po čem vlastně všechny strany zúčastněné v procesu vysokoškolského vzdělávání a následného uplatnění absolventů v praxi volají nejvíce:

- a) zadání a řešení skutečných problémů,
- b) řešení využitelná a následně implementovaná v praxi,



- c) pochopení souvislostí, které jsou pouze teoreticky možná poněkud nesnadno sdělitelné (souvislosti mezi informacemi – řízením – rozhodováním – strategickou vizí firmy a informační podporou této vize) a ne zcela snadno pochopitelné právě bez zmiňované praktické zkušenosti.

Nechtěli bychom, aby náš příspěvek vyzněl zcela negativisticky. Proto závěrem něco pozitivního. K jisté dávce optimismu nás opravňuje poznání, že ohlasy studentů prezenčního studia, kteří předměty Manažerské informační systémy, Informační systémy ve veřejné správě nebo Informační systémy v managementu absolvovali (dokonce i s podporou e-learningu) byly pozitivní, neboť se s řešenou problematikou identifikovali a uvědomili si, že jde o další dovednosti (znalosti), které mohou ve svém budoucím praktickém životě využít nebo i dále rozvíjet a svému budoucímu zaměstnavateli nabídnout jako jakýsi „bonus“ k šíři svého ekonomického vzdělání. My pedagogové musíme předměty tohoto typu nejen neustále aktualizovat a přizpůsobovat posledním trendům, ale především je postavit tak, aby pro budoucí manažery nebyly hrozbou, ale něčím přirozeně lákavým.

### **Seznam bibliografických odkazů**

VŠSS Havířov, 2014. *Žádost o akreditaci bakalářského studijního programu Sociální politika a sociální práce*, studijního oboru Sociální práce. Havířov: VŠSS Havířov.

VŠSS Havířov, 2015. *Žádost o prodloužení akreditace bakalářského studijního programu Hospodářská politika a správa*, studijních oborů Veřejná ekonomika a správa a Management v sociální sféře. Havířov: VŠSS Havířov.

EkF VŠB-TU Ostrava, 2016. *Seznam studijních plánů na VŠB- TU Ostrava* [online]. 2016 [cit. 2016-04-14]. Dostupné z: <http://edison.sso.vsb.cz/cz.vsb.edison.edu.study.prepare.web/StudyPlanPublicView.faces?facultyId=8&academicYearId=55>

#### **doc. Ing. Josef Fiala, CSc.**

Vysoká škola sociálně správní, Havířov  
Katedra kvantitativních metod a informatiky  
V. Nezvala 801/1, 736 01 Havířov-Město  
fiala@vsss.cz

#### **Ing. Jaroslav Šigut**

Vysoká škola sociálně správní, Havířov  
Katedra kvantitativních metod a informatiky  
V. Nezvala 801/1, 736 01 Havířov-Město  
sigut@vsss.cz

#### **Ing. Jan Ministr, Ph.D.**

Vysoká škola báňská – Technická univerzita Ostrava  
Ekonomická fakulta  
Katedra aplikované informatiky  
Sokolská třída 33, 701 21 Ostrava 1  
jan.ministr@vsb.cz

# MOŽNOSTI POUŽITIA SLOBODNÉHO SOFTVÉRU V PROCESOCH VYSOKOŠKOLSKÉHO VZDELÁVANIA

Matúš Formanek

## Abstract

In this paper, we discuss selected aspects of free software usage in the processes of higher education, with an emphasis on the low, respectively none obtaining costs. We also outline the benefits of open-source software deployment. There are selected operating systems and application software as well as learning management systems (LMS) and comprehensive software solutions for a digital library or institutional repository support, mentioned in the list of possible types of the software. Our conclusions are based on long term experience in the field of open-source system administration, previous papers and research in this area, as well as recent user testing of these environments.

## Úvod

Vynález kníhtlače kedysi spôsobil veľmi výraznú zmenu základnej paradigmy vo vtedajšom vzdelávacom procese. Vďaka knihe sa stalo vzdelanie prístupnejším omnoho širším vrstvám spoločnosti. Podľa mnohých autorov, sa kniha stala univerzálnou ikonou vzdelania. Dnes, v modernej znalostnej spoločnosti, nároky na vzdelanie a vzdelávanie neustále rastú. Používanie moderných IKT a ich implementácia do procesov vzdelávania nevyhnutne prinášajú ďalšiu zmenu vzdelávacej paradigmy. „Tento trend predstavuje revolučný nástup informačno-komunikačných médií do vysokých škôl a do vzdelávania vôbec“ (Bajtoš 2013, s. 114). Neoddeliteľnou súčasťou týchto elektronických médií a technológií vôbec je aj príslušný softvér, ktorý zabezpečuje ich fungovanie a tvorí i používateľské rozhranie medzi systémom samotným a používateľom.

## Informačno-komunikačné technológie vo vzdelávaní

Informačno-komunikačné technológie sú, podľa Mišúta (2013), špecifikované tým, že zahŕňajú „všetky hardvérové a softvérové prostriedky v konvergovaných systémoch na spracovávanie, uchovávanie, prezentovanie informácií a komunikovanie. V skutočnosti sú to prostriedky koncových zariadení (počítače, tablety, mobilné telefóny a smartfóny, digitálne fotoaparáty a kamery a pod.) spolu s nevyhnutnou infraštruktúrou (sieťové prvky, servery, vysielače, ...)“ (Mišút 2013). Turek vo svojej publikácii *Didaktika* (2014) rozvíja pohľad na IKT a dodáva, že informačné, ako aj komunikačné technológie hrajú rozhodujúcu úlohu v rozvoji celej spoločnosti a ovplyvňujú tak i náš každodenný život. Vytvárajú sa tak rýchlo a tak turbulentne, že ich súčasné využívanie vo vzdelávaní predstavuje iba malý zlomok ich potenciálnych možností: „ak si študent v blízkej budúcnosti bude môcť vybrať medzi počúvaním prednášky v presne určenom čase a mieste a medzi štúdiom prostredníctvom osobného počítača, nútiacim ho aktívne reagovať, ale v čase a mieste, ktorý študentovi najviac vyhovuje, tradičná škola bude čoraz menej atraktívnou pre budúcich študentov“ (Turek 2014, s. 419). Autor na inom mieste hovorí o vízii, v ktorej bude v budúcnosti vzdelanie prichádzať za ľuďmi bez ohľadu na to, kde sa práve nachádzajú. IKT majú potenciál uskutočniť „odveký sen pedagogiky – individualizáciu vyučovania a učenia sa, keď každý študent bude mať svojho učiteľa, hoci ten nebude mať ľudskú podobu“ (Turek 2014, s. 47). Uspokojiť tento trend pomáhajú aj prostriedky IKT a z nich vychádzajúce služby. Táto komplexnosť vychádza z rôznorodých vnútorných i vonkajších prepojení a zložitých hypermediálnych väzieb, ktoré je možné vytvoriť vo vnútri elektronických dokumentov, ako aj vzájomne medzi nimi. „Vďaka hypertextovým odkazom vnímame jednotlivé súčasti textu,

ľahko sa dostaneme napríklad k definícii pojmu alebo iným, nadväzným študijným materiálom a informačným zdrojom. Odkazy však môžu smerovať okrem iných textov aj na obrázky, zvukové záznamy, videá, rôzne aplikácie, modely a pod. Vytvárajú tak spleť hypermediálnych väzieb“ (Formanek 2015). Hypermediálne elektronické dokumenty sa ťažko zaobídu bez multimédií, ktoré sa stávajú ich imanentnou súčasťou. „Multimédia obvykle definujeme ako využitie viacerých rôznych médií v rámci jedného dokumentu. Teda zapájame niekoľko prostriedkov pre vyjadrenie informácie do jedného študijného materiálu. V súčasnej dobe sa dajú medzi multimédia zaradiť najmä obrázky (statické, dynamické (animácie)), zvuk a video“ (Mišút 2013).

Realizácia a implementácia IKT však naráža na celý rad podmienok a predpokladov. Ak majú byť IKT vo vzdelávaní efektívne, je dôležité sa zamyslieť, či sú v danom prostredí zabezpečené príslušné IKT kompetencie, pedagogické, či technické predpoklady. Mišút (2003) dopĺňa túto myšlienku a uvádza, že IKT je možné vo vzdelávaní využiť ak:

- „ak dokážu poskytovanými vlastnosťami a funkciami nahradiť existujúce riešenie,
- ak existuje model, ktorý sa dá realizovať v digitálnej podobe,
- vzdelávací proces je ťažko formalizovateľný – vplyvom ľudského faktora, preto v súčasnosti nie je možné úplne formalizovane modelovať vzdelávanie“.

Zmyslom využívania IKT „vo vyučovacom procese sa stáva prenos niektorých komunikačných a rozhodovacích činností z človeka na techniku a vytvorenie väčšieho priestoru pre tvorivé ľudské aktivity na úkor mechanických a reprodukčných činností“ (Bajtoš 2013, s. 216). Učitelia môžu prenechať technológiám rutinné činnosti, šetriť tak dostupný čas, ako aj energiu svoju i svojich študentov, ktorá sa dá, naopak, lepšie využiť na iné, dôležitejšie činnosti alebo moderné metódy vo výučbe, akými sú napríklad princípy neurodidaktiky, tzv. mozgovokompatibilného<sup>1</sup> učenia (Petlák 2009) či brainstorming. V kontexte, ktorý sme načrtli, sa môže zdať, že IKT vnímame len ako technické prostriedky zabezpečujúce potrebné funkcionality. Ako sme už spomínali v úvode, neoddeliteľnou súčasťou IKT je aj príslušný softvér, bez ktorého by ostali technické zariadenia len nepoužiteľným kusom hardvéru. V nasledujúcich častiach príspevku sa chceme zamerať práve na možnosti, ktoré nám, pre potreby implementácie a použitia vo vysokoškolskom prostredí, dokáže poskytnúť skupina slobodného softvéru.

Rezort školstva všeobecne trpí výrazným a dlhodobým nedostatkom financií, preto je i zakúpenie potrebného komerčného softvéru pre školské učebne finančne ťažko realizovateľná úloha (Formanek 2015). Sme presvedčení, že slobodný softvér si vďaka nízkym obstarávacím nákladom dokáže nájsť svoje miesto aj v akademickom prostredí vysokých škôl a univerzít.

### **Komerčný vs. slobodný softvér**

Problematika licencovania softvéru je skutočne rozsiahla a výrazne prevyšuje možnosti tohto príspevku. V kontexte tejto práce ju však pokladáme za dôležitú. Ak je používateľ či administrátor postavený pred nutnosť voľby, musí sa rozhodnúť medzi plateným komerčným riešením a softvérom dostupným zdarma. Použitie každého z týchto typov softvéru totiž prináša isté výhody i úskalia, ktoré je nutné poznať ešte skôr, než sa definitívne rozhodneme pre niektorú z možných alternatív. Používanie komerčných softvérových produktov viažucich sa na platenú licenciu je podmienené jednorazovou finančnou úhradou za jej nadobudnutie, prípadne platením pravidelného paušálneho poplatku. Z tohto pohľadu už ide o softvér poskytovaný vo forme služby. Navyše, „používanie komerčného softvéru je často viazané na osobu, ktorá si ho kúpila, prípadne i na hardvér, s ktorým bol

---

<sup>1</sup> Pojem „mozgovokompatibilné učenie“ a jeho model zaviedol prvýkrát Leslie A. Hart v roku 1983 v diele *Humanbrain and humanlearning*. E. Petlák tento pojem vo svojich publikáciách často využíva.

zakúpený“ (Bíbr 2010, s. 17). Takýto softvér nie je možné ďalej kopírovať, pretože každý ďalší používateľ si musí zakúpiť samostatnú licenciu, resp. využiť tzv. multilenciu, ak je dostupná. Používateľovi nie je dovolené (aprakticky ani umožnené) akokoľvek zasahovať do zdrojového kódu aplikácie (Formanek 2014). Naopak, slobodný softvér už zo svojej podstaty stiera niektoré vyššie spomínané obmedzenia. Najvýstižnejšiu definíciu nájdeme priamo na slovenských stránkach projektu GNU: „Cieľom slobodného softvéru je zaručiť užívateľovi slobodu spúšťania, kopírovania, šírenia, štúdia, upravovania a zlepšovania softvéru. Presnejšie povedané, znamená to, že užívatelia softvéru majú základné slobody:

- sloboda spúšťať program, a to za akýmkoľvek účelom,
- sloboda študovať ako daný program funguje, vykonávať v ňom zmeny a prispôbovať ho tak svojim požiadavkám. Prístup k zdrojovému kódu je k tomu nevyhnutnou podmienkou.
- Sloboda voľne šíriť kópie a pomáhať tak svojmu okoliu.
- Sloboda zlepšovať daný program a tieto zlepšenia (vrátane upravených alebo úplne nových verzií) ďalej zverejňovať, aby tak tieto zlepšenia mohli byť prínosom pre celú spoločnosť.

Program je slobodným softvérom, ak užívateľom poskytuje všetky vyššie uvedené slobody“ (Free Software Foundation 2009). Používateľom slobodného softvéru je umožnené komukoľvek a kdekoľvek voľne šíriť jeho spustiteľné upravené, ale aj neupravené kópie, a to buď bezplatne alebo aj za poplatok. Nesmieme si myslieť, že slobodný softvér nemôže byť použitý na komerčný účel, vývoj a šírenie. Za takúto kópiu slobodne licencovaného softvéru autor môže, no nemusí od nás vyžadovať finančný poplatok. Stále však platí naše právo túto kópiu modifikovať a ďalej šíriť – dokonca aj za poplatok. Za istých okolností sa však môže vyžadovať napríklad zaslanie nami upravenej kópie pôvodnému autorovi. Problematika licencií slobodného softvéru je nesmierne rozsiahla a nie je možné spomenúť ani definovať všetky možné prípady ich použitia. V niektorých prípadoch môže byť licencia navyše upravená prostredníctvom dodatočnej zmluvy predpisujúcej ďalšie možné reštrikcie (Formanek 2014). Open-source softvér je charakterizovaný licenčne zaručenou istotou, že spolu so spustiteľným súborom dostaneme aj prístup k zdrojovému kódom programu. Pojem open-source (teda „otvorený zdrojový kód“) má za cieľ poukazať na slobodu, pričom ale neznamená to isté, čo softvér slobodný, ako sa veľakrát mylne uvádza. „Takmer všetok slobodný softvér je zároveň otvorený a takmer všetok otvorený softvér je slobodný“ (Free Software Foundation 2014). Rozdiely medzi týmito dvoma množinami sú síce malé, no nemôžeme ich úplne zanedbať.

## **Slobodný softvér v oblasti vzdelávania**

Open-source softvér (s „otvorenými“ zdrojovými kódmi), šírený pod niektorou z licencií slobodného softvéru, je dnes čoraz populárnejší aj v segmente školstva. Jeho licenčne ukotvená sloboda prináša veľmi podstatné výhody. Za všetky opäť pripomeňme cenovú dostupnosť, keďže je možné takýto softvér častokrát stiahnuť z internetu celkom legálne a bezplatne. Ďalšími podstatnými výhodami sú rýchlosť, stabilita a bezpečnosť. Komunity vývojárov a odborníkov z oblasti navzájom úzko spolupracujú a zásadné chyby takto vyvíjaného softvéru, či jeho zraniteľnosti sú zväčša pomerne rýchlo odstránené, pretože sú zdrojové kódy transparentné. Navyše, na vývoji sa vždy podieľa pomerne rozsiahla skupina ľudí, čím sa minimalizuje riziko prehliadnutia závažnej chyby v zdrojovom kóde.

Z vlastných dlhoročných praktických skúseností vieme, že dnes sú už IT administrátori vzdelávacích inštitúcií (nielen univerzít) väčšinou schopní bez problémov prevádzkovať a spravovať napríklad bežné webové, či databázové služby práve s využitím slobodného softvéru (Formanek 2015).

Vďaka vhodnej kombinácii slobodného softvéru je možné sprevádzkovať a reálne využívať široké spektrum programového vybavenia dostupného i zadarmo – a to ako pre klasické stolné počítače (tzv. desktopy), tak aj pre výkonné serverové stanice. Z hľadiska funkčnosti je reálne uspokojiť týmto typom softvéru rôznorodé oblasti používateľských potrieb v oblasti informačno-komunikačných technológií, či komplexných softvérových IT riešení – od operačných systémov na báze Linuxu (napr. distribúcia<sup>2</sup> Ubuntu), určených pre študentské či pracovné stanice, cez pokročilý open-source kancelársky balík nástrojov (napr. Libre Office).

Tento poskytuje široké možnosti práce s elektronickými dokumentmi: umožňuje tvorbu textových dokumentov v aplikácii Writer, analytickú prácu s tabuľkovým procesorom Calc, ako aj vznik prezentácií pomocou nástroja Impress. Kreslenie a prípravu diagramov zabezpečuje aplikácia Draw. Správu databáz umožňuje manažér Base (The document Foundation 2016). Samozrejmosťou slobodnej softvérovej platformy je aj práca s multimédiami (Gimp, VLC, Audacity,...), ich tvorba a následná editácia.

Samostatnú kapitolu slobodného softvéru, vhodného pre oblasť vysokého školstva, predstavujú tzv. LMS systémy<sup>3</sup> určené na tvorbu a komplexné vedenie e-learningových kurzov. Samostatne sa budeme v tejto práci venovať aj systémom na podporu digitálnych knižníc a inštitucionálnych repozitárov. Práve pomocou nich dokážu používatelia z radov vysokoškolských vedeckých pracovníkov, ako aj študentov, efektívne vyhľadať potrebné digitálne objekty a navzájom zdieľať vytvorenú bázu znalostí, dôležitú pre ich výskum či ďalšie samoštúdium. Elektronické prostredia digitálnych knižníc sú i vďaka open-source softvéru čoraz dostupnejšie.

## LMS – systémy pre riadenie vzdelávania

Všeobecne možno LMS charakterizovať „ako softvérový produkt, ktorý ponúka automatickú podporu výučbového procesu“ (Mišút 2013). Takýto systém v sebe zvyčajne integruje sadu nástrojov pre tvorbu online elektronických kurzov a vytváranie virtuálnych tried, do ktorých sú ich účastníci organizovaní. LMS taktiež dokáže zabezpečiť distribúciu študijných materiálov, spätnú väzbu medzi učiteľom a študentmi, online testovanie, odovzdávanie vypracovaných úloh, ako aj vyhodnocovanie celkovej práce študenta počas zvoleného časového úseku (Formanek 2015). Výhody LMS systémov je možné uplatniť aj pri dištančnom, prípadne tzv. *blended* vzdelávaní študentov vysokých škôl a univerzít. Dôkazom nárastu popularity dištančných foriem výučby v prostredí Žilinskej univerzity sú aj získané súhlasné názory pedagógov, ktoré sme zosumarizovali v našej práci *Využitie digitálnej knižnice v akademickom prostredí Žilinskej univerzity* (Formanek 2015).

LMS systémy tvoria neoddeliteľnú súčasť vzdelávacích procesov v mnohých školách po celom svete. Považovali sme teda za nutné ich spomenúť, predovšetkým v kontexte slobodného softvéru používaného v akademickom prostredí vysokých škôl a univerzít. Jedným z najznámejších a najrozšírenejších LMS systémov je Moodle<sup>4</sup>, ktorý je zdarma dostupný na internete pod licenciou GNU GPL, ako produkt s otvorenými zdrojovými kódmi. Podľa oficiálnych stránok produktu, sa ku dnešnému dňu<sup>5</sup> hlási k využívaniu LMS Moodle takmer 68 000 registrovaných webových lokalít z 223 krajín sveta, pričom celkový počet aktívnych používateľov sa v celosvetovom meradle odhaduje až na takmer 84 miliónov (Moodle 2016).

---

<sup>2</sup> „Distribúcia“ Linuxu vzniká pridaním nových používateľských aplikácií, zdokonalením a modifikáciou už existujúcich softvérových súčastí, čím dochádza k programovému rozšíreniu, resp. zmene operačného systému ako celku. Ku jadru GNU/Linux sa pridávajú ďalšie moduly, čoho dôsledkom je vytvorenie nového plnohodnotného komplexného operačného systému.

<sup>3</sup> Ide o systémy určené pre riadenie vzdelávacích procesov – z ang. Learning Management System. Tomuto typu softvéru sa budeme ešte venovať podrobnejšie v nasledujúcej kapitole.

<sup>4</sup> Viac informácií o systéme Moodle môže čitateľ získať na webovej stránke <https://moodle.org/>

<sup>5</sup> 4. marec 2016

## Vybrané open-source systémy na podporu digitálnych knižníc a repozitárov

Pri realizácii myšlienky digitálnej knižnice alebo inštitucionálneho repozitára do praxe, je vhodné sa najprv zamyslieť nad tým, ako takýto komplexný systém vybudovať a následne financovať jeho prevádzku i údržbu (Formanek 2015). „Dôležité je zavedenie najvhodnejšej stratégie pre dlhodobú ochranu digitálnych dokumentov, ako aj zabezpečenie vhodnej infraštruktúry (hardvér, softvér), ďalej zostavenie politiky správy technológií repozitára, rešpektovanie relevantných noriem,... podstúpenie externého auditu a ... vypracovanie zásad systémovej bezpečnosti – plánov postupov v prípadoch náhlych pohrôm najrôznejšieho typu“ (Fojtů 2014, s. 70). Ďalej je potrebné určiť smer, ktorým sa bude konkrétna digitálna knižnica uberať, akému účelu bude primárne slúžiť, kto a akým spôsobom ju bude využívať. V súčasnosti sa môžeme stretnúť s dvomi základnými prístupmi k obchodného modelu digitálnych knižníc.

Prvý, platený obchodný model tak, ako ho popísala profesorka Makulová (2003), rešpektuje finančné odmeny pre autorov publikácií (vo všeobecnosti akýchkoľvek elektronických diel chránených autorským zákonom). Do tohto prípadu sme zahrnuli i možnú platenú podporu, či „*host'ovanú*“ prevádzku digitálnej knižnice zabezpečovanú treťou stranou. Obchodné subjekty môžu teda poskytovať prístup k digitálnej knižnici formou paušálne platenej služby<sup>6</sup>. Výhodou ostáva, že údržba a prevádzka komplexného systému prechádza na externého poskytovateľa (Formanek 2015). Slobodný prístup je reprezentovaný ústrednou myšlienkou *open-access*, kombinovanou s využitím slobodného softvéru. Nulové, resp. nižšie nadobúdacie náklady za softvér však prinášajú nutnosť prevádzky knižnice na vlastnej infraštruktúre, vrátane inštalácie, konfigurácie i údržby, ktorú vykonávajú pracovníci na internej úrovni konkrétnej organizácie. Uvedme aspoň dva príklady tohto softvéru.

Open-source softvér **Invenio** predstavuje prípad open-access riešenia repozitárov, či digitálnych knižníc pre potreby školstva alebo iných výskumne orientovaných organizácií. Za jeho vývojom stojí softvérové konzorcium švajčiarskej vedeckej organizácie CERN, ktoré Invenio sprístupňuje zadarmo prostredníctvom licencie GNU GPL. Pôvodne tento softvér slúžil ako digitálny inštitucionálny repozitár interných elektronických dokumentov. Z miestneho projektu však časom vzišiel mohutný univerzálny nástroj disponujúci mnohými možnosťami. Podľa slov autorov, dokáže Invenio, vďaka svojej používateľskej jednoduchosti, univerzálnosti, flexibilita, rýchlosti a výkonu poskytnúť komplexné riešenie pre správu elektronických dokumentov a prevádzku stredných i väčších digitálnych knižníc a repozitárov – pokrývajúc oblasti od manipulácie s digitálnymi dokumentmi, cez ich klasifikáciu, indexovanie, až po sprístupňovanie a následné šírenie (CERN 2015). To všetko pri dodržiavaní príslušných štandardov. Prednastavené webové rozhranie vo verzii Invenio 1.1.6 však pôsobí veľmi stroho, ba priam zastarane. Prináša to však aj výhody. Minimum použitých technológií, veľká flexibilita, otvorený zdrojový kód prostredia predurčujú Invenio do užšieho výberu na systém digitálnej knižnice či repozitára vo vysokoškolskom prostredí.

Druhým menovaným je multiplatformový open-source softvér **DSpace** zastrešovaný organizáciou Dura Space. DSpace v súčasnosti podporuje vyše 1200<sup>7</sup> organizácií po celom svete (Lewis 2014; Repository66 2016). Podľa slov skupiny jeho autorov (Dura Space 2015a), je ich dlhodobým cieľom vytvárať služby pomáhajúce zabezpečiť, aby súčasné i budúce generácie mali prístup ku zbierkam digitálneho dedičstva a to formou poskytnutia otvoreného prístupu ku všetkým typom digitálneho obsahu (Dura Space 2015b). Po technickej stránke stojí za pozornosť, okrem množstva iných vlastností, aj dvojica ponúkaných webových rozhraní, ktoré môžu byť spustené paralelne. Prvé z nich, označované ako *JSPUI*, je zostavené pomocou Java Server Pages technológií. Druhé rozhranie s názvom *XMLUI*

<sup>6</sup> Vid' napríklad <http://dspace.direct.org/pricing>

<sup>7</sup> Údaj o počte registrovaných repozitárov DSpace je platný ku 20.4.2014

využíva značkovací jazyk XML a framework Apache Cocoon (Diggory 2013). DS pace podporuje známe štandardy pre interoperabilitu digitálnych knižníc, pričom využíva štandard Dublin Core pre rámec práce s metadátaami uloženými v štruktúrach jazyka XML. Digitálne objekty sú pomocou systému riadenia prístupu rozdelené medzi nadefinované komunity používateľov. Tieto sa opäť delia na menšie komunity a zbierky, ktoré sémanticky spájajú príslušné digitálne objekty dokopy.

## Záver

Ukázali sme, že slobodný softvér, ktorý je dostupný zdarma, môže nájsť široké možnosti uplatnenia priamo pri vyučovacom procese a to nielen v prostredí vysokých škôl a univerzít, hoci práve tam dokáže byť využitý v najširšom spektre príležitostí. Najvýznamnejšími z nich sú bezpochyby slobodné systémy pre riadenie procesov vzdelávania a systémy na podporu digitálnych knižníc či inštitucionálnych repozitárov. V podmienkach Žilinskej univerzity v Žiline dlhodobo testujeme spomínané softvérové riešenia a neustále objavujeme nové spôsoby a metódy ich využitia – akov pedagogickej praxi, tak aj pri výskume. Počas používateľského testovania Invenio v 1.1.6 sme pomocou tohto systému vytvorili jednoduchý katedrový digitálny repozitár záverečných prác. Konštatujeme, že i po dlhobojej prevádzke systém disponuje rýchlou odozvou a všetky programové súčasti pracujú korektne. Súbežne s ním testujeme i systém DS pace, aktuálne vo verzii 5.5, kde nás zaujala dôsledná technická prepracovanosť jadra systému, jeho súčastí a spôsob „správania sa“ samotného digitálneho objektu. Túto oblasť v súčasnosti podrobujeme detailnejšiemu výskumu. Oceníme, ak sa čitatelia podelia s nami o svoje postrehy a názory ohľadom implementácie a používania širokej škály slobodného softvéru vo všetkých typoch škôl, doma i v zahraničí.

## Zoznam bibliografických odkazov

BAJTOŠ, J., 2013. *Didaktika vysokej školy*. Bratislava: Iura Edition. ISBN 978-80-8078-652-6.

BÍBR, I., 2010. *Ubuntu 10.10 CZ : Praktická príručka užívateľa Linuxu*. Brno: Computer Press, a.s. ISBN 978-80-251-3007-0.

CERN, 2015. *About* [online]. 2015 [cit. 2016-01-11]. Dostupný z: <http://invenio.readthedocs.org/en/latest/introduction/about.html>

DIGGORY, M., 2013. *JSPUI Configuration and Customization* [online]. 2013-08-21 [cit. 2016-03-03]. Dostupné z: <https://wiki.duraspace.org/display/DSDOC4x/JSPUI+Configuration+and+Customization>

DURASPACE, 2015a. *About* [online]. 2015 [cit 2016-01-10]. Dostupný z: <http://www.duraspace.org/about>

DURASPACE, 2015b. *About DS pace* [online]. 2015 [cit. 2016-01-10]. Dostupný z: <http://www.dspace.org/introducing>

FOJTŮ, A., 2014. Dôvera ako kľúčový koncept digitálnych repozitárov. In: *Knižničná a informačná veda: zborník Filozofickej fakulty Univerzity Komenského*. 25. Bratislava : Univerzita Komenského, s. 67-76. ISBN 978-80-223-3808-0.

FORMANEK, M., 2014. *Koncept domácej digitálnej multimedialnej knižnice založenej na voľne dostupnej softvérovej platforme a cloudových technológiách* : diplomová práca. Školiteľ Martin Záborský. Žilina: Žilinská univerzita v Žiline, Fakulta humanitných vied, Katedra mediamatiky a kultúrneho dedičstva.

- FORMANEK, M., 2015. *Využitie digitálnej knižnice v akademickom prostredí Žilinskej univerzity* : rigorózna práca. Žilina: Žilinská univerzita v Žiline, Fakulta humanitných vied, Katedra mediamatiky a kultúrneho dedičstva.
- FREE SOFTWARE FOUNDATION, 2009. *Definícia slobodného softvéru :GNU Operating System* [Online]. 2009 [cit 2016-03-05] Dostupné z: <http://www.gnu.org/philosophy/free-sw.sk.html#TransNote1>
- FREE SOFTWARE FOUNDATION, 2014. *Kategorie svobodného a nesvobodného softwaru* [Online]. 2014 [cit 2016-03-03] Dostupné z: <http://www.gnu.org/philosophy/categories.html>
- LEWIS, S., 2014. *RepositoryMap* [online]. 2014 [cit. 2016-02-05]. Dostupný z: <http://maps.repository66.org/>
- MAKULOVÁ, S., 2003. Digitálne knižnice budúcnosti – nové smery výskumného programu. In: *INFOS 2003*. Bratislava: Spolok slovenských knihovníkov. ISBN 80-85165-86-4.
- MIŠÚT, M., 2013. *IKT vo vzdelávaní*. Trnava : Pedagogická fakulta Trnavskej univerzity v Trnave. ISBN 978-80-8082-695-6.
- MOODLE, 2016. *Moodle Statistics* [online]. 2016 [cit 2016-03-01]. Dostupné z: <https://moodle.net/stats/>
- PETLÁK, E., 2009. *Vyučovanie - mozog-žiak*. Bratislava: IRIS. ISBN 978-80-89256-43-3.
- REPOSITORY66, 2016. *Repository Maps* [online]. 2016 [cit 2016-04-05]. Dostupné z: <http://maps.repository66.org>
- THE DOCUMENT FOUNDATION, 2016. *What is Libre Office?* [online]. 2016 [cit. 2016-03-05]. Dostupné z: <http://www.libreoffice.org/discover/libreoffice/>
- TUREK, I., 2014. *Didaktika*. Bratislava: Wolters Kluwer. ISBN 978-80-8168-004-5.

**PhDr. Matúš Formanek**  
Žilinská univerzita v Žiline  
Fakulta humanitných vied  
Katedra mediamatiky a kultúrneho dedičstva  
Univerzitná 8215/1, Žilina  
[matus.formanek@mediamatika.sk](mailto:matus.formanek@mediamatika.sk)



# МЕЖКУЛЬТУРНАЯ КОММУНИКАЦИЯ И ПРОЦЕСС ОБУЧЕНИЯ

Ян Галло

## Abstract

The paper deals with the issue of the cross-cultural communication in the context of educational process. In the introduction it is given the general view on the problem of the contemporary cross-cultural and communication teaching paradigm. In the same part it is also presented the information on the component parts of article. The first part focuses on the term of cross-cultural communication as a special type of understanding. In the next part it is discussed the issue of cross-cultural communication at the educational process followed with the presentation of some examples of exercises in the context of cross-cultural education relating to Russia and Slovakia and some other countries. In conclusion there is a summary of the presented issue.

## Введение

В современном глобальном мире всё больше людей заинтересовано в расширении контактов с представителями различных стран и культур. Это помогает учиться, работать, путешествовать и просто общаться в реальном и виртуальном пространстве. К сожалению, наше общение не всегда успешно даже при хорошем знании иностранных языков. Проблема находится гораздо глубже, она в традициях, обычаях и культуре, которые необходимо учитывать, чтобы достичь взаимопонимания и успешного сотрудничества.

В последние годы и в Словацкой Республике происходит сложная трансформация, когда из очень изолированного и почти монокультурного общества она превращается в общество открытое и поликультурное, в общество с высоким ростом международной миграции. Вследствие всех этих процессов, граждане Словацкой Республики всё чаще контактируют с представителями разных культур. Эти контакты, связи, существующие на вербальном, невербальном или медиальном уровне, можно определить как связи межкультурные. Владение двумя/тремя иностранными языками позволяет выпускникам школ выбрать учебное заведение в любой стране и стать частицей межкультурного, многонационального сообщества. Школы и университеты становятся открытым типом учебного заведения, так как происходит обмен учащимися между государствами, реализуются совместные международные проекты, летние школы.

Идея обучения иностранному языку основана на межкультурной парадигме, которая предполагает взаимосвязанное обучение языку и культуре. Современный мир, хотим ли мы этого или нет, является мультикультурным и многоязычным. Мы считаем, что это предопределяет подготовку обучаемых к работе именно в многополярном мире. Мы уверены, что при подготовке будущих преподавателей иностранных языков, в том числе и РКИ, следуют учитывать запрос общества и исходить из синтеза педагогического и межкультурного аспектов обучения иностранному языку в школе и университете. В данной статье приводятся определения межкультурной коммуникации как особого типа общения, рассматривается проблематика межкультурной коммуникации в контексте педагогической деятельности. В статье отводится место и практическим примерам некоторых упражнений по межкультурной коммуникации, сравнивая, противопоставляя и находя общие черты среди русской и словацкой культуры.

## Определение межкультурной коммуникация как особого типа общения

На наш взгляд, определить межкультурную коммуникацию не так просто. В мировой научной литературе существует целый ряд дефиниций этого понятия, которые разнообразны. Это обусловлено, с одной стороны, точкой зрения дисциплин,

которые ею занимаются, с другой стороны, согласно культурным областям, в которых этой специальностью занимаются. В целом, межкультурная коммуникация трактуется специалистами как *диалог*. В частности, согласно О. Макаровской (2014, с. 26) « – как диалог между представителями различных: национальных культур (поляк – русский); наднациональных культур (репрезентант европейской культуры – репрезентант культуры Дальнего Востока); локальных культур (в территориальном, этническом или другом отношении); рас, социальных классов и групп; гендерных, профессиональных, корпоративных, религиозных групп и сообществ; между лицами с (не)ограниченными (физическими, умственными) возможностями; между представителями разных поколений; как диалог человека с богом или человека и природы и пр.».

Я. Пруха (2010, с. 16) понимает межкультурную коммуникацию как «термин, обозначающий процессы интеракции и передачи, осуществляемые в самых разнообразных типах ситуаций, при которых общающимися партнёрами являются представители языковых и/или культурных этносов, народов, расовых или религиозных общностей. Это общение детерминировано спецификой языков, культур, менталитетов и ценностных систем общающихся партнёров». Е. Циприанова (2008, с. 7) характеризует межкультурную коммуникацию как «старое тысячелетнее явление» и своё внимание сосредотачивает на интеркультурном направлении в процессе обучения иностранным языкам, которое требует более точной дефиниции, а также характеристике тех аспектов межкультурной коммуникации, которые являются существенными для создания интегрированной концепции обучения иностранному языку и культуре.

Согласно Л. С. Крючковой и Н. В. Мощинской (2009, с. 54), «межкультурная коммуникация – это процесс вербального и невербального общения между коммуникантами, носителями разных языков и культур. Главным в общении людей является их стремление понимать друг друга, причём в межкультурной коммуникации каждый из её участников должен осознавать «чужеродность» партнёра и всё-таки стремиться к взаимопониманию». По мнению Д. Б. Гудкова, межкультурная коммуникация есть «общение языковых личностей, принадлежащих различным лингвокультурным сообществам, и, как любая коммуникация, представляет собой взаимодействие «говорящих сознаний»» (Гудков 2003, с. 10).

Согласно точке зрения И. И. Халеевой, межкультурная коммуникация представляет собой процесс общения (вербального и невербального) между коммуникантами, являющимися носителями разных культур и языков (Халеева 1999, с. 5 – 14). О. А. Леонтович считает, что межкультурная коммуникация есть непосредственный или опосредованный обмен информацией между представителями разных культур (Леонтович 2007, с. 351). Е. М. Верещагин и В. Г. Костомаров называют межкультурной коммуникацией адекватное взаимопонимание двух участников коммуникативного акта, принадлежащих к разным национальным культурам (Верещагин и Костомаров 1990, с. 26). Т. Г. Грушевицкая, В. Д. Попков, А. П. Садохин рассматривают межкультурную коммуникацию как «совокупность разнообразных форм отношений и общения между индивидами и группами, принадлежащими к разным культурам» (Грушевицкая и Попков и Садохин 2002, с. 142). А. Петрикова, Т. Куприна и Я. Галло считают межкультурную коммуникацию «совокупностью разнообразных форм отношений и общения между людьми и группами, принадлежащими к разным культурам. Кроме того, важно, чтобы и отправитель и получатель информации осознавали культурные отличия друг друга (Петрикова и Куприна и Галло 2013, с. 147). Межкультурная коммуникация в понимании А. Калечиц (2016, с. 9) « – это, прежде всего, диалог между представителями различных культур и сообществ: между преподавателем и иностранными студентами, студентами различных национальностей между собой, автором произведения и читателями, также отличающихся по происхождению, и т. д.» Однако все специалисты солидарны в одном: о межкультурной коммуникации можно говорить в том случае, если люди представляют разные культуры.

## **Межкультурная коммуникация в контексте педагогической деятельности**

Термин «межкультурная коммуникация» начал использоваться в 1950-х годах после публикации Д. Трагером и Э. Холлом работы «Культура как коммуникация» (Culture as Communication) и «Немой язык» (The Silent Language). Они выдвинули тезис: «Если культура изучаема, она может быть преподаваема», что послужило началом понимания межкультурной коммуникации как учебной дисциплины. Согласно А. Петриковой, Т. Куприной и Я. Галло (2013, с. 150) «одной из задач профессиональной подготовки педагога к межкультурной коммуникации является развитие понимания того, что существуют различные культурные особенности, в том числе и в системе образования. Часто границы между ними очень непрочные. То, что казалось неприемлемым в русской педагогической культуре ещё несколько лет назад, уже используется сейчас, например, использование тестов вместо устной сдачи экзаменов».

Понимание межкультурных особенностей лучше всего проявляется через диалог культур. Инсценировка и представление народных сказок, исполнение народных песен и танцев своего народа являются моментом погружения в культуру, вхождение с ней в резонанс. Знакомство с культурой другого народа проходит по другой схеме. Непонимание и неверное представление могут возникнуть из-за неточного перевода текста, неверного воспроизведения традиций, взаимодействия старших и младших и др. Внутри определённого культурного дискурса легко различаются носители данной культуры и те, кто находится вне её. Приобщение должно идти не только на уровне воспроизведения танцев и песен, но и с учётом общей культуры народа, выясняя, почему именно такие движения, жесты приняты у данного народа.

Только имея возможность развиваться в контексте своей культуры, вписанной в иноязычный социокультурный контекст, человек вырастает «билингвальным» не только в смысле владения двумя языками, но и в плане ментальности и позитивных социальных установок на межкультурную коммуникацию. Можно создать ситуацию необходимости сдавать экзамен по языку, чтобы получить гражданство, но нельзя силой заставить человека чувствовать себя гражданином страны, где он несвободен в культурно-образовательном отношении. Кроме того, такой экзамен целесообразно проводить в условиях максимальной поддержки желания выучить «чужой» язык, понимания психологической и лингвистической сложности этого шага. Всё это создаёт предпосылки формирования профессионального поведения педагога в пространстве межкультурной коммуникации, без которых невозможна организация поликультурного образования.

В ситуациях межкультурной коммуникации педагог должен тщательно соблюдать точность и достоверность информации, чтобы избежать искажённого представления о другой культуре. Если аудитория разнородная по культурным стереотипам обмена информацией, лучше использовать различные формы ввода информации, ориентируясь на разные модели восприятия. При составлении текстов для межкультурной коммуникации и их экспертизе необходимо привлекать носителей языка и культуры для проверки адекватности предложенной информации.

На преодоление межкультурных стереотипов восприятия направлены многочисленные географические, исторические, лингвистические, экологические проекты, целью которых является обмен учащимися сведениями о культурных особенностях своих стран в неформальном общении. Сравнительная информация, полученная в таких проектах, помогает лучше понять социокультурные особенности других стран и народов, изменить свою точку зрения на них. Преподавателю необходимо знание и эмоциональных реакций, которые проявляются бессознательно и не могут быть изменены позже. Знаки одобрения, отрицания, смех и другие реакции могут иметь разное значение в межкультурной коммуникации.

В процессе работы с межкультурной учебной аудиторией можно договориться об условных формах обратной связи между преподавателем и учащимися. Например, это могут быть сигнальные карточки разных цветов (*понял, не понял, есть вопрос, есть предложение* и др.).

### **Упражнения в контексте межкультурной коммуникации (Россия – Словакия и некоторые другие страны)**

Традиционные исследования по межкультурной коммуникации, как правило, основываются на сравнении и противопоставлении культур. Исследования последнего поколения сравнивают культуры, чтобы найти общие черты, проследить единство их развития. В этой части приведём примеры некоторых упражнений по межкультурной коммуникации, чтобы учащимся ознакомиться, понять и приобщиться к культуре самой большой страны – России. Однако ни одна страна в мире не существует изолировано. Важны и её окружение, контакты.

Приведённые ниже упражнения можно вводить на любом этапе обучения (в начальной, средней, старшей школе, университете), но с учётом различных уровней подготовки учащихся, основанных на дескрипторах общеевропейских компетенций. Упражнение 1. Вам дано название страны. А как называется народ, который живёт в этой стране? Например: Россия – россияне (Словакия, Болгария, Германия, Китай, Польша, Румыния, Украина, Чехия, Швеция).

Упражнение 2. Сравните флаги Словакии и России и ответьте на вопросы

– Что общего между флагами Словакии и России?

– Чем они отличаются?

– Какое значение имеют цвета флагов?

– Что означает герб словацкого флага?

Упражнение 3. Какие ещё страны имеют похожие флаги? Что между ними общего? Чем они отличаются?

Упражнение 4. Москва и Санкт-Петербург имеют много достопримечательностей. А что бы вы предложили посмотреть гостям в Братиславе (Прешове, Нитре, других словацких городах) и почему?

Упражнение 5. Каких известных поэтов, писателей, художников, архитекторов, учёных, актёров России (Словакии или вашей страны) вы знаете? Какие их произведения вы рекомендуете прочитать, посмотреть и почему? Где они находятся (город, музей, библиотека и др.)?

Упражнение 6. Сравните русский и словацкий национальные костюмы. Есть ли что-то общее между ними? Назовите виды и цвет одежды.

Упражнение 7. Подготовьте презентацию национального костюма вашей страны. Сравните его с русским национальным костюмом.

Упражнение 8. В каких странах производят самовары? Есть ли самовары в Словакии и в других странах? Если нет, то, как вы думаете, почему?

Упражнение 9. Отгадайте загадку

- Руки в боки, как начальник,
- Раньше всех на стол встаёт,
- Сам себе плита и чайник –
- Сам заварит, сам нальёт.

Упражнение 10. В русском языке слова *есть* и *кушать* хотя и обозначают одно и то же – процесс еды, но различаются стилистически. Кушать имеет оттенок вежливости и обычно применяется лишь для приглашения кого-нибудь к еде, а также к детям. Этот глагол не употребляется в первых лицах и возможен лишь в повелительном

наклонении (*Кушайте, пожалуйста*). Глагол *есть* имеет более широкое употребление. Какие глаголы в вашем языке употребляются в подобных ситуациях?

Упражнение 11. Существуют названия для приёмов пищи и в зависимости от времени суток (например: утром, днём, вечером). Знаете ли вы их?

Упражнение 12. Знаете ли вы другие блюда русской кухни? Может быть, кто-нибудь из вас пробовал их? Из чего и как они готовятся? Например: каша, заливное, сырники. Есть ли похожие блюда в вашей стране?

Упражнение 13. Сравните русскую матрёшку и словацкую куклу в национальном костюме. Есть ли между ними что-то общее?

Упражнение 14. Существует несколько пословиц о бане. Что они означают?

- Кто в бане парится, тот не старится.
- Жаркий пар любой недуг исцелит. (Недуг – болезнь).
- Веник в бане всем начальник.
- Устроить баню/намылить шею.

Упражнение 15. Как вы понимаете следующие поговорки о чае?

- За чаем – не скучаем.
- Чай пьёшь – до ста лет проживёшь.
- Чай пить – не дрова рубить.

Упражнение 16. Выберите, что русские подают к чаю. Пирожки, щи (суп из капусты), пирожное, пряники, варенье, котлеты с макаронами, конфеты, квас, кашу, торт, жареную рыбу.

Упражнение 17. Есть ли праздник Масленицы в вашей стране? Если да, то как он отмечается? Если нет, то, какие похожие праздники в своей культуре вы знаете? (А. Петрикова, Т. Куприна, Я. Галло, 2015).

## Выводы

Существует множество определений межкультурной коммуникации, причём все исследователи приходят к выводу, что она осуществляется среди представителей разных культур. В 90-х гг. возникла необходимость в создании методики, основанной на обучении взаимопониманию в процессе общения на иностранном (русском) языке с его носителями. В методике преподавания иностранных языков и расширении целей образования, конечным результатом должна быть «межкультурная компетенция – умение общаться с представителями другой культуры, включающее способность к пониманию ограниченности своей собственной культуры и своего собственного языка, и умение переключиться при встрече с другой культурой на другие не только языковые, но и неязыковые нормы поведения» (Бердичевский, Гиниатуллин, Лысакова, Пассов, 2011, с. 4).

Внедрение принципов межкультурного обучения в педагогическую практику в школах и вузах является, несомненно, трудной задачей. «Переход к межкультурному образованию требует изменения всей системы образования средствами русского языка, ибо нельзя, изменив цели системы, оставить без изменения все остальные её компоненты: содержание, методы, средства и формы образования» (там же, с. 5). Включение в подготовку для стажировки за рубежом иноязычное обучение считаем необходимым, в связи с расширяющимися контактами и международными проектами между разными типами школ, сферой, которая в перспективе должна быть одной из составляющих обучения иностранному языку. Воспитание студентов в духе взаимопонимания имеет большое значение для международной коммуникации, а также и для гармоничного сосуществования в собственном мультикультурном обществе.

В межкультурной коммуникации мы создаём для себя новые значения, и, одновременно, преобразовываем свой собственный взгляд на мир, свой способ коммуникации, и, может быть, и свою идентичность. Какая бы ни была разница в языках, оказывающаяся, на первый взгляд, главным препятствием в межкультурной коммуникации, за неуспехом нашей коммуникации может стоять непонимание влияния, которое оказывают наши ценности, обычаи, а также и жизненные потребности. Какими бы различными ни были наш жизненный опыт и цели, общая природа человека объединяет нас как партнёров коммуникации. При формировании межкультурных навыков можно воспользоваться разнообразными видами упражнений на разных этапах обучения в различных типах школ.

## Литература

- БЕЛАЯ, Е. Н., 2014. *Теория и практика межкультурной коммуникации: Учебное пособие*. Москва: ФОРУМ: ИНФРА-М. ISBN 978-5-91134-493-1.
- БЕРДИЧЕВСКИЙ, А. Л., И. А. ГИНИАТУЛИН, И. П. ЛЫСАКОВА, Е. И. ПАССОВ, 2011. *Методика межкультурного образования средствами русского языка как иностранного*. Книга для преподавателя / Под ред. проф. А. Л. Бердичевского. Москва: «Русский язык. Курсы». ISBN 978-5-88337-253-6.
- ВЕРЕЩАГИН, Е. М., В. Г. КОСТОМАРОВ, 1990. *Язык и культура: лингвострановедение в преподавании русского языка как иностранного*. Москва: «Русский язык». ISBN 5-200-01076-4.
- ГАЛЛО, Я., 2012. Лингвистические и методические аспекты межкультурной коммуникации. In: *Nauczanie języka rosyjskiego jako obcego w szkole wyższej = Обучение русскому языку как иностранному в системе высшего образования*. Lublin: POLINYMNIA, с. 83 – 93. ISBN 978-83-7270-978-3.
- ГУДКОВ, Д. Б., 2003. *Теория и практика межкультурной коммуникации*. Москва: «Гнозис». ISBN 5-94244-007-7.
- ГРУШЕВИЦКАЯ, Т. Г., В. Д. ПОПКОВ, А. П. САДОХИН, 2002. *Основы межкультурной коммуникации: Учеб. для вузов / Под ред. А. П. Садохина*. Москва: ЮНИТИ-ДАНА. ISBN 5-238-00359-5.
- DEKANOVÁ, E., 2007. Interkultúrna komunikácia v modernej výučbe cudzích jazykov. In: *Veda – vzdelávanie – prax*. 3. diel: zborník z medzinárodnej vedeckej konferencie konanej pod záštitou Jána Mikolaja ministra školstva a podpredsedu vlády SR. Nitra: Pedagogická fakulta Univerzity Konštantína Filozofa v Nitre, s. 171 – 175. ISBN 978-80-8094-204-5.
- КАЛЕЧИЦ, А., 2015. Роль доминанты художественного текста в процессе обучения студентов-филологов РКИ. In: *Русский язык в иностранной аудитории: теория, практика, цели и результаты преподавания*. Łódź: Wydawnictwo Uniwersytetu Łódzkiego, с. 104 – 109. ISBN 978-83-7969-754-0.
- КАЛЕЧИЦ, А., 2016. *Художественный текст в иностранной аудитории: когнитивно-деятельностный подход*. Saarbrücken: LAP LAMBERT Academic Publishing. ISBN 978-3-659-85019-6.
- КОРИНА, Н. Б., К вопросу об учете национальной специфики в межкультурной коммуникации. In: *Language and intercultural communication: Collected Articles of II International Scientific-Theoretical Conference, Almaty 26 – 27 April 2013*. Almaty: KazNU im. Al-Farabi, с. 143 – 146. ISBN 978-601-247-474-9.

КРЮЧКОВА, Л. С., Н. В. МОЩИНСКАЯ, 2009. *Практическая методика обучения русскому языку как иностранному: Учебное пособие*. Москва: «Флинта – Наука». ISBN 978-5-9765-0030-3 (Флинта); ISBN 978-5-02-034595-9 (Наука).

ЛЕОНТОВИЧ, О. А., 2007. *Введение в межкультурную коммуникацию*. Москва: «Гнозис». ISBN 5-7333-0163-5.

MAKAROWSKA, O., 2014. *Культурные, культурно-личностные и коммуникативно-стилевые детерминанты интерперсональной коммуникации между польской и русской молодёжью*. Poznań: Wydawnictwo Naukowe UAM. ISBN 978-83-232-2712-0.

ПЕТРИКОВА, А., Т. КУПРИНА, Я. ГАЛЛО, 2013. *Введение в дидактику русского языка и межкультурную коммуникацию*. Prešov: Filozofická fakulta Prešovskej univerzity v Prešove, ISBN 978-80-555-0766-8.

ПЕТРИКОВА, А., Т. КУПРИНА, Я. ГАЛЛО, 2015. *Гипертекстуальный практикум по межкультурной коммуникации CD ROM*. Москва: «Русский язык. Курсы». Без ISBN.

PRŮCHA, J., 2010. *Interkulturní komunikace*. Praha: Grada. ISBN 978-80-247-3069-1.

ТЕР-МИНАСОВА, С. Г., 2000. *Язык и межкультурная коммуникация*. Москва: «Слово». ISBN 5-85050-240-8.

ХАЛЕЕВА, И. И., 1999. Вместо предисловия редактора: Интеркультура – третье измерение межкультурного взаимодействия (из опыта подготовки переводчиков). In: *Актуальные проблемы межкультурной коммуникации: Сб. научных трудов*. Москва: Изд-во МГЛУ, Вып. 444, с. 5 – 14. Без ISBN.

SĽPRIANOVÁ, E., 2008. *Kultúra a vyučovanie cudzieho jazyka*. Nitra: Filozofická fakulta Univerzity Konštantína Filozofa v Nitre. ISBN 978-80-8094-301-1.

**доц. д-р Ян Галло, к.ф.н.**

Университет им. Константина Философа в Нитре

Философский факультет

Кафедра русистики

Штефаникова 67, Нитра

jgallo@ukf.sk

# MATEMATICKÉ VZDELÁVANIE ZALOŽENÉ NA DÔMYSELNEJ APLIKÁCIÍ UŽ ZÍSKANÝCH VEDOMOSTÍ A ZRUČNOSTÍ

**Dalibor Gonda**

## **Abstrakt**

Metóda nulových bodov je výpočtový algoritmus, ktorý možno použiť pri riešení nerovnic v podielovom alebo súčnovom tvare. Efektívne využívanie tejto metódy vyžaduje nie len naučenie sa jednotlivých krokov algoritmu ale aj porozumenie tejto metóde. Porozumenie spočíva v správnom chápaní funkcie nulových bodov a objaviť jej nosnú myšlienku. Vyučovanie tejto metódy rozdelujeme na dve etapy. V prvej etape si žiak osvojí jej základný algoritmus a oboznámi sa s hlavnými ideami tejto metódy, V druhej etape sa učí aplikovať túto metódu, s istými modifikáciami v iných typoch úloh. V našom príspevku uvádzame aplikovanie metódy nulových bodov pri riešení kvadratických nerovnic.

## **Úvod**

Vzdelávanie na základných a stredných školách prešlo za posledné roky niekoľkými reformami. Jednou z podstatných črt týchto reforiem bola redukcia prebraného učiva z jednotlivých predmetov a znižovaniu počtu hodín hlavne prírodovedných hodín. Redukovaním učiva a teda znížením nárokov sa sledovalo zlepšenie študijných výsledkov našich žiakov. No výsledky testovania PISA 2012 hovoria o opaku. Slovenskí žiaci dosiahli v roku 2012 v priemere významne horšie výsledky než je priemer krajín OECD. Je zamysleniahodné, že naši výsledkovo najlepší žiaci dosahujú výsledky takmer na úrovni priemere najlepších žiakov v OECD. Ďalšou črtou spomínaných školských reforiem je vyučovanie „hravou“ formou. Žiaci si majú osvojovať nové vedomosti a zručnosti nie memorovaním a precvičovaním ale predovšetkým zábavnou formou. Testovanie PISA 2012 však ukázalo, že z hľadiska postoju žiakov ku vzdelávaniu deklarujú naši žiaci výrazne nižšiu vytrvalosť riešiť zložité problémy, nižšiu otvorenosť riešiť úlohy, ako aj nižšiu vieru vo vlastné schopnosti. To sa môže negatívne premietiť aj na ich výsledky v matematike. Oproti roku 2003 sa mnohé postoje našich žiakov ku vzdelávaniu výraznejšie zhoršili. Výsledky testovania PISA 2012 sa v podstate zhodujú aj s výsledkami externej časti maturitnej skúšky. Zo Slovenského jazyka a literatúry a cudzieho jazyka maturujú všetci žiaci maturitného ročníka. Z matematiky maturujú len žiaci, ktorí si matematiku zvolili ako maturitný predmet. Napriek tomu za posledné tri roky je priemerná úspešnosť maturitnej skúšky z matematiky vždy horšia ako priemerná úspešnosť z povinných predmetov. Myslíme si, že zámer školských reforiem je správny ale ukazuje sa, že nie je správne použitie rovnakých metód na jeho dosiahnutie pre všetky predmety.

Matematika zasahuje takmer do každej oblasti ľudského života. Pri vzdelávaní našej mládeže, ktorá by mala byť, podľa odkazu Jána Pavla II., našou nádejou do budúcnosti nemusí sa obávať byť aj náročný. Matematika je svojím spôsobom náročná no zároveň vie byť aj krásna. Myslíme si, že je potrebné hľadať také formy a spôsoby vyučovania matematiky, aby sme jej krásu sprístupnili žiakom našich škôl. V ďalších riadkoch načrtujeme jednu z možných ciest vyučovania matematiky.

## **Dve etapy matematického vzdelávania**

Matematické vzdelávanie môžeme v princípe rozdeliť na dve etapy. Prvou, základnou etapou je osvojovanie si základných výpočtových algoritmov. Tieto výpočtové algoritmy si žiaci osvoja a na primeranom množstve príkladov precvičia. Môžeme hovoriť o matematickom



„drile“, bez ktorého nie je možné byť úspešným riešiteľom matematických úloh. V tejto etape sa využíva predovšetkým informačno-receptívna všeobecnodidaktická metóda v kombinácii s reprodukčnou metódou. Je veľmi dôležité, aby žiak získal opakovaným používaním základných výpočtových algoritmov potrebnú zručnosť pri ich používaní. Učiteľ správnu voľbou úloh dbá o to, aby si žiaci osvojili tieto výpočtové algoritmy aspoň na úrovni porozumenia, nie len na úrovni zapamätania. Druhou, aplikačnou etapou je aplikovanie osvojených algoritmov v rôznych oblastiach matematiky i iných vedných odboroch či v praktickom každodennom živote. V tejto etape je matematický „dril“ nahradený matematickým uvažovaním. Na základe zadania úlohy žiak uvažuje, ktoré poznatky a zručnosti z matematiky použiť pri riešení danej úlohy. Na rozdiel od prvej etapy sa musí naučiť, že prvým krokom riešenia úlohy nie je počítat' ale premýšľať. Na základe podrobnej úvahy a prípadnej matematizácii úlohy žiak zvolí vhodný výpočtový algoritmus. V tejto etape sa učiteľ stáva moderátorom riešenia a za najvhodnejšiu považujeme heuristickú všeobecnodidaktickú metódu. Z hľadiska taxonómie vzdelávacích cieľov v tejto etape sa zvýši úroveň osvojenia si výpočtových algoritmov minimálne na úroveň aplikácie. Môžeme povedať že v tejto etape sa pri správnom vyučovaní neučia žiaci nové výpočtové algoritmy. V tejto etape žiaci získavajú nové, predovšetkým teoretické poznatky z matematiky, a súčasne sa učia aplikovať už získané výpočtové algoritmy v nových súvislostiach. Vyššie popísané etapy ilustrujeme na príklade metódy nulových bodov.

### Metóda nulových bodov

Súčasťou riešenia väčšiny matematických úloh je riešenie rôznych rovníc a nerovníc, prípadne ich sústav. Úlohy, pri ktorých je potrebné riešiť rovnice, nerovnice a ich sústavy patria medzi matematické určovacie úlohy. Matematické určovacie úlohy sú z historického hľadiska najstaršie matematické úlohy, pri ktorých riešení sa rodili matematické pojmy a metódy, zápisy a algoritmy. Ide o úlohy, ktoré požadujú nájdenie, výpočet, zostrojenie a pod. všetkých matematických objektov daného druhu, ktoré majú požadované vlastnosti. V každej určovacej úlohe možno ako rámec úvah vymedziť nejakú neprázdnu množinu  $M$  matematických objektov, ktorá je nosičom určitej štruktúry. Pomocou pojmov patriacich do tejto štruktúry je potom možné vyjadriť požadované vlastnosti tých prvkov množiny  $M$ , ktoré hľadáme. K vyjadreniu vlastností prvkov množiny  $M$  používame výrokové formy  $V(x)$ , ktorých obory pravdivosti potom vytvárajú podmnožiny množiny  $M$ . V každej určovacej úlohe ide o nejakú podmnožinu  $K$  množiny  $M$ , ktorej prvky majú vlastnosti požadované zadaním úlohy. Úlohou a cieľom riešiteľa úlohy je určenie tejto množiny  $P$  vymenovaním jej prvkov alebo operáciami s už známymi podmnožinami množiny  $M$ . Riešiť matematickú určovaciu úlohu môžeme pomocou priamych a nepriamych metód.

Pod priamou metódou riešenia rozumieme postup, pri ktorom určujeme množinu riešení  $K$  tak, že pracujeme výhradne s množinami, ktoré patria do reťazca inklúzií množín

$$\emptyset \subset \dots \subset K \subset \dots \subset M,$$

kde  $M$  je neprázdna množina matematických objektov, medzi ktorej prvkami hľadáme riešenie danej úlohy. Nepriame metódy spočívajú v tom, že miesto danej úlohy sa rieši (už nejakou priamou metódou) iná úloha alebo iné úlohy a jej výsledky sa použijú na získanie výsledkov pôvodnej úlohy. Jednou z nepriamych metód je prechod k čiastkovým úlohám na tej istej množine. Rozdelíme množinu  $M$  na jednotlivé podmnožiny a v každej vyšetříme špecifickú polohu pôvodnej úlohy, na každej z týchto podmnožín získame čiastkové riešenia danej úlohy. Zjednotením čiastkových výsledkov získame celkový výsledok úlohy. Práve do tejto kategórie nepriamych metód môžeme zaradiť metódu nulových bodov. (V niektorej literatúre sa uvádza aj názov metóda intervalov.)

Základnou črtou metódy nulových bodov je snaha o rozdelenie úlohy na niekoľko „podúloh“ riešených na príslušných podmnožinách – intervaloch. Na úspešné zvládnutie tejto metódy je nevyhnutné osvojenie si algoritmov úpravy výrazov, rozkladu polynómu na súčin koreňových činiteľov a riešenie rôznych typov rovníc (Odvárko 1990).

## Vyučovanie metódy nulových bodov

Vyučovanie metódy nulových bodov odporúčame realizovať v troch úrovniach.

1. úroveň: osvojenie si metódy

S metódou nulových bodov sa žiaci po prvýkrát stretnú pri riešení nerovnic s neznámou v menovateli. Jej základné kroky sa dozvedia prostredníctvom vzorového príkladu.

*Príklad 1:* Na množine  $\mathbf{R}$  riešte nerovnicu  $\frac{2x+3}{x-1} < 1$ .

*Riešenie:* Väčšina žiakov má nasledujúce vedomosti o riešení nerovnic: Nerovnice sa riešia pomocou rovnakých ekvivalentných úprav ako rovnice. V prípade, ak sa nerovnica násobí prípadne delí záporným číslom, znak nerovnosti sa zmení na opačný. Na základe týchto vedomostí je prvým krokom samostatného riešenia danej nerovnice snaha o odstránenie zlomku zo zadanej nerovnice, teda nerovnicu vynásobia výrazom  $(x - 1)$ . Už v úvode vzorového príkladu sa žiaci naučia ďalší rozdiel medzi riešením rovníc a nerovnic. Nerovnice, na rozdiel od rovníc, nemôžeme násobiť výrazom, o ktorom neviem jednoznačne rozhodnúť či je kladný alebo záporný. Ak by sme chceli použiť žiakmi navrhnutú úpravu, je najskôr nevyhnutné stanoviť, pre ktoré hodnoty premennej je výraz  $(x - 1)$  kladný a pre ktoré hodnoty záporný. Následne by bolo treba rozdeliť riešenia zadanej nerovnice na , v tomto prípade, dve časti – keď je výraz  $(x - 1)$  kladný a znamienko nerovnosti sa po násobení nemení a keď je výraz  $(x - 1)$  záporný a znamienko nerovnosti sa po násobení mení na opačné. V podstate danú nerovnicu by bolo potrebné riešiť dvakrát. Odporúčame venovať problematike „násobenia nerovnice“ dostatočnú pozornosť, lebo je potrebné zmeniť žiakmi zafixovanú „definíciu“ riešenia nerovnic. Metóda nulových bodov nevyžaduje viacnásobné riešenie tej istej nerovnice, preto ju považujeme za efektívnejšiu metódu. Môžeme ju rozdeliť do nasledujúcich krokov:

1. Anulovanie pravej strany rovnice:

$$\frac{2x + 3}{x - 1} - 1 < 0$$

2. Zjednodušenie výrazu na ľavej strane nerovnice:

$$\frac{x + 4}{x - 1} < 0 \tag{1}$$

Po tejto úprave upozorníme žiakov na čiastkový cieľ nášho riešenia. V podstate porovnávame zlomok s nulou. Preto nám stačí určovať výsledné znamienko výrazu  $\frac{x+4}{x-1}$ . Naším čiastkovým cieľom je určiť pre aké hodnoty premennej  $x$  je kladný a pre aké hodnoty záporný.

3. Určenie nulových bodov:

Nulové body sú hodnoty premennej  $x$ , pre ktoré zvlášť čitateľ a zvlášť menovateľ zlomku na ľavej strane nerovnice nadobúda hodnotu nula. Nulové body určíme na základe riešenia rovníc  $x + 4 = 0$  ;  $x - 1 = 0$ . Nulové body sú NB: -4; 1.

4. Upravená číselná os:

Dostávame sa k jadru celej metódy. Najskôr vysvetlíme funkciu nulových bodov. Nulové body rozdelili reálne čísla, v našom prípade, na tri množiny - intervaly. Pre každý z intervalov platí: Výraz  $\frac{x+4}{x-1}$  je na celom intervale kladný alebo záporný, inak povedané

nemení výsledné znamienko. Na susedných intervaloch má výraz  $\frac{x+4}{x-1}$  rôzne výsledné znamienka. Na základe uvedeného stačí na určenie výsledného znamienka do výrazu dosadiť ľubovoľné číslo patriace tomuto intervalu. Ak poznáme výsledné znamienko na jednom z intervalov, automaticky poznáme výsledné znamienko na všetkých intervaloch pretože znamienka sa striedajú. S využitím uvedených poznatkov vytvoríme upravenú číselnú os.

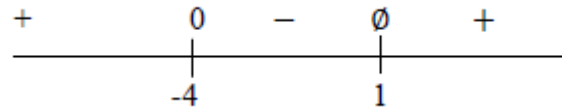

Pod osou sa nachádzajú čísla, ktoré dosádzame do výrazu za premennú  $x$ , nad osou sa nachádzajú hodnoty výrazu po dosadení daného čísla. To znamená, že ak dosadím ľubovoľné číslo z intervalu  $(-4; 1)$  výsledné znamienko výrazu  $\frac{x+4}{x-1}$  bude záporné, po dosadení  $x = -4$  bude výsledná hodnota výrazu nula. Symbol  $\emptyset$  znamená že pre hodnotu  $x = 1$  výraz nie je definovaný.

Prakticky upravenú číselnú os vytvoríme nasledovne. Najskôr na číselnej osi (zo spodnej strany) vyznačíme nulové body. (Žiaci často automaticky ako prvú znázornia na číselnej osi nulu aj keď nie je nulovým bodom. Je však veľmi dôležité aby na číselnej osi boli **iba** nulové body.) Do výrazu na ľavej strane nerovnice dosadíme ľubovoľné číslo rôzne od nulových bodov. Ak nie je nulovým bodom nula, dosádzame za premennú číslo **nula**. Po dosadení čísla nula za premennú  $x$  má výraz  $\frac{x+4}{x-1}$  hodnotu  $-4$ . Nad číselnú os v časti prislúchajúcej intervalu, z ktorého bolo dosadené číslo nula napíšeme znamienko mínus.. Znamienka na ostatných intervaloch doplníme bez výpočtov, dodržiavajúc zásadu striedajúcich sa znamienok. Nad nulový bod „z čitateľa“ doplníme  $0$  a nad nulový bod „z menovateľa“ doplníme znak  $\emptyset$ .

### 5. Určenie výsledku:

Riešením nerovnice (1) budú tie hodnoty premennej  $x$ , pre ktoré výraz  $\frac{x+4}{x-1}$  nadobúda záporné hodnoty. Na základe upravenej číselnej osi hľadaným riešením zadanej nerovnice je interval od  $-4$  po  $1$ . Na záver určíme „zátvorky“ výsledného intervalu. Nulový bod, nad ktorým je symbol  $\emptyset$  nemôže byť riešením, z toho dôvodu bude pri nulovom bode „z menovateľa“ vždy okrúhla zátvorka. Ak je nad nulovým bodom symbol  $0$ , znamená to že po jeho dosadení je výsledná hodnota výrazu nula, my však hľadáme záporné hodnoty výrazu a preto aj pri čísle  $-4$  bude okrúhla zátvorka. Konečným riešením je  $x \in (-4, 1)$ .

Po vyriešení vzorového príkladu odporúčame diskusiu so žiakmi, ako by sa zmenilo riešenie, ak by sme riešili nerovnicu

$$\frac{2x+3}{x-1} > 1 \text{ a nerovnicu } \frac{2x+3}{x-1} \leq 1.$$

Žiakom by malo byť zrejmé, že v oboch prípadoch budú prvé štyri kroky riešenia identické so vzorovým príkladom. V piatom kroku na základe rovnakých úvah by bolo riešením nerovnice  $\frac{2x+3}{x-1} > 1$   $x \in (-\infty; -4) \cup (1; \infty)$ . Riešením nerovnice  $\frac{2x+3}{x-1} \leq 1$  je  $x \in (-4; 1)$ .

### 2. úroveň: porozumenie metóde

Za nosnú myšlienku metódy nulových bodov možno považovať porovnávanie zlomku s nulou. Žiak vie, že ak čitateľ a menovateľ majú rovnaké výsledné znamienko, tak zlomok je kladný, ak majú znamienko rozdielne zlomok je záporný. Správne aplikovanie tejto myšlienky vedie k porozumeniu metóde nulových bodov a tiež k efektívnejšiemu používaniu tejto metódy. K správnej aplikácii nosnej myšlienky je nevyhnutné porozumenie „fungovaniu“ nulových bodov. Nulový bod pre daný výraz v princípe rozdelí množinu reálnych čísel

(číselnú os) na tri podmnožiny. Na jednej z podmnožín nadobúda len kladné hodnoty na ďalšej len záporné hodnoty. Tretia podmnožina je tvorená len nulovým (nulovými) bodom a výraz na tejto množine nadobúda hodnotu 0. Napríklad výraz  $x - 5$  má nulový bod 5. Na množine  $M_1 = (-\infty; 5)$  nadobúda záporné hodnoty, na množine  $M_2 = (5; \infty)$  nadobúda kladné hodnoty a na množine  $M = \{5\}$  nadobúda hodnotu 0. Teda môžeme zjednodušene povedať, že z rôznych strán nulového bodu na číselnej osi je rôzne znamienko daného výrazu. Ak je výraz v súčinnom tvare nulové body jednotlivých členov súčinu tvoria nulové body celkového výrazu.

*Príklad 2:* Na množine  $\mathbf{R}$  riešte nerovnicu  $\frac{(x-9)(x+1)^2}{(x-4)(x+5)} > 0$ .

*Riešenie:* Nulové body -5; -1; 4; 9.

Najskôr upriamime pozornosť na výraz  $(x + 1)^2$ . Tento výraz nadobúda pre všetky  $x \in \mathbf{R}$  nezáporné hodnoty. Z toho dôvodu nemá vplyv na výsledné znamienko výrazu  $\frac{(x-9)(x+1)^2}{(x-4)(x+5)}$ . Nulový bod výrazu  $(x + 1)^2$  môžeme označiť ako „zbytočný“ nulový bod a na upravenej číselnej osi ho neznázorníme. (Ak by sme ho tam znázornili, neplatilo by pravidlo o striedaní znamienok.)

Na získanie riešenia zadanej nerovnice nám stačí poznať výsledné znamienko výrazu  $\frac{(x-9)(x+1)^2}{(x-4)(x+5)}$ . Preto po dosadení napríklad  $x = 0$  nie je potrebné poznať číselnú hodnotu. Súčasne vieme, že nie je potrebné dosadiť do výrazu  $(x + 1)^2$ . Aplikovaním uvedených myšlienok po dosadení  $x = 0$  získame „znamienkovú“ hodnotu výrazu:  $\frac{-}{-+}$

Zostavíme upravenú číselnú os

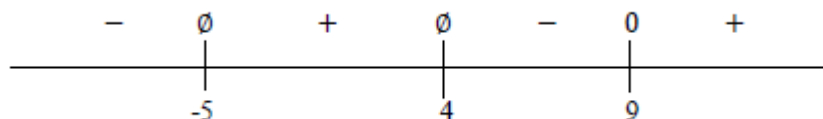

Riešením zadanej nerovnice na základe upravenej číselnej osi a znamienka nerovnosti je  $x \in (-5; 4) \cup (9; \infty)$ . Pre získanie konečného riešenia musíme ešte raz venovať pozornosť „zbytočnému“ nulovému bodu. Vieme, že pre hodnotu  $x = -1$  nadobúda výraz na ľavej strane nerovnice výslednú hodnotu nula. Preto číslo -1 nepatrí do množiny riešenia našej nerovnice. Konečným riešením nerovnice je  $x \in (-5; -1) \cup (-1; 4) \cup (9; \infty)$ .

### 3. úroveň: aplikácia metódy

Po zvládnutí základného algoritmu a porozumeniu metóde nulových bodov odporúčame zamerať vyučovanie na jej aplikáciu v iných typoch príkladov, ako sú tie pri ktorých žiaci vnikli do jej tajov. Najbližším typom úloh sú nerovnice v súčinnom tvare. Žiak už vie, že pre porovnávanie súčinu s nulou platia rovnaké pravidlá ako pre porovnávanie podielu s nulou. Preto pri riešení nerovnic v súčinnom tvare sa metóda nulových bodov dá použiť identicky ako pri nerovniciach v podielovom tvare. Kvadratickú nerovnicu môžeme považovať za nerovnicu v súčinnom tvare. V príklade 3 uvádzame jej vzorové riešenie.

*Príklad 3:* Na množine  $\mathbf{R}$  riešte nerovnicu  $x^2 + 3x - 4 \geq 0$ .

*Riešenie:* Kvadratický trojčlen na ľavej strane nerovnice upravíme na súčin koreňových činiteľov, čím získame nerovnicu v súčinnom tvare

$$(x - 1)(x + 4) \geq 0$$

Nulové body sú -4; 1. Kvadratický trojčlen po dosadení  $x = 0$  nadobúda zápornú hodnotu. Reálne nulu ani nie je potrebné dosádzať, pretože pre  $x = 0$  je výsledná „znamienková“

hodnota kvadratického trojčlena zhodná so znamienkom pred absolútnym členom. Zostavíme upravenú číselnú os:



Na základe znamienka nerovnosti v zadanej nerovnici hľadáme, pre ktorý hodnoty neznámej  $x$  nadobúda výraz  $x^2 + 3x - 4$  kladné alebo nulové hodnoty. Preto riešením nerovnice je  $x \in (-\infty; -4) \cup (1; \infty)$ .

V prípade, ak príslušná kvadratická rovnica k zadanej nerovnici má menej ako dva reálne korene metódu algoritmus metódy nulových bodov modifikujeme. Pri tejto úprave algoritmu sa opierame predovšetkým o porozumenie „fungovaniu“ nulových bodov.

*Príklad 4:* Na množine  $\mathbf{R}$  riešte nerovnicu  $x^2 - 4x + 4 \geq 0$ .

*Riešenie:* Nerovnicu upravíme na súčinový tvar

$$(x - 2)(x - 2) \geq 0.$$

Ľavú stranu nerovnice nenecháme v tomto tvare, pretože by u žiakov došlo k nesprávnemu použitiu pravidla o striedaní znamienok okolo nulových bodov. Výraz na ľavej strane nerovnice zapíšeme v zjednodušenom tvare, a dostávame nerovnicu

$$(x - 2)^2 \geq 0$$

Nulovým bodom je číslo 2. Keďže výraz  $(x - 2)^2$  je pre všetky  $x \in \mathbf{R}$  nezáporný je číslo 2 „zbytočným“ nulovým bodom. Číslo 2 je jediným nulovým bodom a preto nie je potrebné zostavovať upravenú číselnú os. Riešenie zadanej nerovnice je  $x \in \mathbf{R}$  a bolo v podstate objavené pri úvahách o nulovom bode.

Po vyriešení príkladu 4 odporúčame diskusiu o riešení nerovnic:

$$x^2 - 4x + 4 > 0, x^2 - 4x + 4 \leq 0, x^2 - 4x + 4 < 0.$$

*Poznámka:* Častou chybou riešenia nerovnice  $(x - 2)^2 \geq 0$  je odmocnenie oboch strán nerovnice, po ktorom žiaci majú nesprávnu nerovnicu  $x - 2 \geq 0$ . No to že je nepravna ich možno priviesť nasledovnou úvahou. Obe strany nerovnice pred odmocnením boli nezáporné a po odmocnení ľavá strana môže nadobúdať aj záporné hodnoty. Aby aj po odmocnení boli obe strany nezáporné musíme ľavú stranu nerovnice dať do absolútnej hodnoty. ( $\sqrt{a^2} = |a|$ ). Po správnom odmocnení dostávame nerovnicu s absolútnou hodnotou, ktorú tiež možno riešiť metódou nulových bodov.

*Príklad 5:* Na množine  $\mathbf{R}$  riešte nerovnicu  $x^2 + 2x + 6 < 0$ .

*Riešenie:* Na množine  $\mathbf{R}$  nie je možné kvadratický trojčlen upraviť na súčin, lebo príslušná kvadratická rovnica

$$x^2 + 2x + 6 = 0$$

nemá reálne korene. Na základe porozumenia funkcie nulových bodov vieme, že výraz  $x^2 + 2x + 6$  má pre všetky  $x \in \mathbf{R}$  rovnakú znamienkovú hodnotu. Tá je totožná so znamienkom pred absolútnym členom. Čiže výraz na ľavej strane nerovnice je pre všetky reálne čísla kladný. Riešením danej nerovnice je  $x = \{\}$ . Aj po vyriešení tejto nerovnice odporúčame diskusiu riešenia pre rôzne varianty znamienka nerovnosti.

Za jedno z merítok porozumenia metóde môžeme považovať schopnosť aplikovať základné myšlienky danej metódy pri riešení úlohy. Inak povedané, metóde riešenia sme porozumeli, ak rozvinula naše matematické myslenie. Nasledujúci príklad je možné vyriešiť aplikáciou základných myšlienok metódy nulových bodov.

*Príklad 6:* Pre aké hodnoty parametra  $a \in \mathbf{R}$  je každé  $x \in \mathbf{R}$  riešením nerovnice

$$\frac{x^2 - 8x + 20}{ax^2 + 2(a + 1)x + 9a + 4} < 0$$

*Riešenie:* Výraz  $x^2 - 8x + 20$  nemá nulové body a na základe znamienka pred absolútnym členom vieme, že nadobúda kladné hodnoty pre všetky  $x \in R$ . Ak majú byť riešením zadanej nerovnice všetky reálne čísla, musí byť výraz v menovateli zlomku nerovnice záporný pre všetky  $x \in R$ . Využívajúc základné myšlienky metódy nulových bodov uvažujeme nasledovne. Potrebujeme aby výraz  $ax^2 + 2(a+1)x + 9a + 4$  „stále“ záporný, aby nemenil výsledné znamienko, a preto nemôže mať nulové body. To znamená, že kvadratická rovnica

$$ax^2 + 2(a+1)x + 9a + 4 = 0$$

nemá riešenie. Čiže diskriminant musí byť záporný. Takto získame nerovnicu

$$4(a+1)^2 - 4a(9a+4) < 0.$$

Riešením tejto nerovnice, ktorú riešime metódou nulových bodov, je  $a \in \left(-\infty; -\frac{1}{2}\right) \cup (1; \infty)$ . Teraz zabezpečíme, aby výsledné znamienko výrazu bolo záporné. Z metódy nulových bodov vieme, že po dosadení nuly do kvadratického trojčlena je výsledné znamienko zhodné so znamienkom pred absolútnym členom. Menovateľ zlomku v zadanej nerovnici je kvadratický trojčlen s parametrom. Pre  $a_1 \in \left(-\infty; -\frac{1}{2}\right) \cup (1; \infty)$  má konštantné výsledné znamienko pre všetky  $x \in R$ . Ak bude absolútne člen záporný, bude výsledné znamienko trojčlena záporné. Preto riešime nerovnicu

$$9a + 4 < 0.$$

Jej riešením je  $a_2 \in \left(-\infty; -\frac{4}{9}\right)$ . Na základe predošlých úvah musí parameter  $a$  spĺňať obe podmienky. Konečným riešením je  $a \in a_1 \cap a_2 = \left(-\infty; -\frac{1}{2}\right)$ .

## Záver

Základom úspechu žiaka pri riešení matematických úloh je osvojenie si výpočtových algoritmov. K dosiahnutiu tohto cieľa je potrebné vyriešenie, predovšetkým samostatne, dostatočného počtu úloh viac menej rovnakého typu (Malacká 2015). Myslíme si, že ovládanie základných výpočtových algoritmov je nutná ale nie postačujúca podmienka úspechu žiaka pri riešení úloh. Výpočtový algoritmus sa nestačí len naučiť, je potrebné po jeho osvojení si aj uvažovať nad jeho jednotlivými prvkami. Týmto spôsobom sa objavujú základné ideí využívané pri danom algoritme. Objavením týchto nosných ideí výpočtového algoritmu dochádza k porozumeniu, čiže osvojenie si algoritmu na vyššej úrovni. Až porozumením sa stáva daná metóda silným nástrojom žiaka pri riešení úloh. Otvoruje jeho matematické myslenie. Metóda nulových bodov je jedna z metód, ktorú sa nestačí len naučiť, je to metóda, ktorej je potrebné rozumieť. Ak žiak vnikne do jej tajov, stane sa ohybná a bude ju schopný využiť v rôznych typoch úloh a podľa potreby si ju prispôbiť. Porozumením sa stane efektívnym nástrojom v rukách riešiteľa. Žiak vie, že metóda nulových bodov sa využíva predovšetkým pri riešení nerovnic. Ovládanie tejto metódy smeruje prvé úvahy pri riešení nerovnice k možnosti upraviť ju na podielový alebo súčinový tvar. Práve tento fakt možno využiť pri vyučovaní riešenia kvadratických nerovnic. Použitím metódy nulových bodov sa žiak neučí nový výpočtový algoritmus ale naučí sa aplikovať už získané vedomosti a zručnosti. Myslíme si, že jednou s možných ciest k zefektívneniu matematického vzdelávania je dôraz na porozumenie výpočtovým algoritmom a ich následné aplikovanie v rôznych oblastiach matematiky. Pričom dbáme aby sme volili úlohy kde sa predovšetkým aplikujú nosné myšlienky. Takto vytvoríme v mysli žiaka myšlienkové prepojenie matematiky ako celku i matematiky a iných vedných odborov. V podstate nie je potrebné redukovať množstvo učiva, stačí matematické vedomosti v mysli žiaka lepšie usporiadať.

### **Zoznam bibliografických odkazov**

BUŠEK, I., 1985. *Řešené maturitní úlohy z matematiky*. Praha: SPN. ISBN 14-639-85.

FULIER, J., ŠEDIVÝ, O., 2001. *Motivácia a tvorivosť vo vyučovaní matematiky*. Nitra: Fakulta prírodných vied UKF v Nitre. ISBN 80-8050-445-8.

HEJNÝ, M. a kol., 1990. *Teória vyučovania matematiky 2*. Bratislava: SPN. ISBN 80-08-01344-3.

LENGYELFALUSYOVÁ, D., LENGYELFALUSY, T., 2011. Dva typy matematických úloh na spestrenie vyučovacích hodín matematiky a na rozvoj logického myslenia. In: *Cieľom vyučovania matematiky ja šťastný človek*, Žilina, s. 120-132. ISBN 978-80-554-0393-9.

MALACKÁ, Z., 2015. Matematika ako dôležitá súčasť výchovno-vzdelávacieho procesu. In: *Zborník MITAV 2014*, Brno. ISBN 978-80-7231-961-9.

ODVÁRKO, O. a kol., 1990. *Metodyřešení matematických úloh*. Praha: SPN. ISBN 80-04-20434-1.

### **PaedDr. Dalibor Gonda, PhD.**

Žilinská univerzita v Žiline  
Fakulta humanitných vied  
Katedra pedagogických štúdií  
Univerzitná 8215/1, 010 26 Žilina  
daliborgonda@gmail.com

# PERCEPCIA ŽENSKEJ ROZPRÁVKOVEJ HRDINKY DETSKÝM A DOSPELÝM PUBLIKOM

Lenka Gogová, Lenka Regrutová

## Abstract

The paper deals with the current status and perception of female characters in fairy tale movies. The theoretical part of the research reflects this phenomenon in Slovakia as well as abroad, which is being investigated in the field of interdisciplinarity (psychology, pedagogy, sociology, media studies, marketing, etc.). Based on the questionnaire survey the authors try to identify differences in the perception of a fairy tale heroine by children of primary school age and adult population. Conclusions of the paper present several reasons for altering an image of fairy tale heroines introduced by different generations of viewers.

## Úvod

Rozprávka ako žáner sa stala predmetom výskumu viacerých generácií jazykovedcov, literárnych vedcov, kulturológov, pedagógov, folkloristov, pričom jej gnómický charakter a univerzálnosť (predovšetkým ľudovej formy) jej zaručuje miesto v domácich knižniciach, ale aj na univerzitných pracoviskách. Už od počiatku kinematografie a televízneho vysielať nadobudla dominantné postavenie v rámci televíznych a filmových žánrov určených detskému publiku. Aj na Slovensku sa vyprodukovalo množstvo adaptovaných a pôvodných titulov v hranej aj animovanej podobe, ktoré sa do povedomia príjemcov dostali najmä prostredníctvom hrdinu, prípadne hrdinky.

V porovnaní s minulosťou dnes dominujú rozprávky s výraznou ženskou hrdinkou, v ktorých sa prejavuje aktívnejšie ako mužský protagonist a často preberá jeho funkciu záchrancu, osloboditeľa. Napríklad aj v roku 2015 uviedla verejnoprávna RTVS dva premiérové tituly (*Sedem zhavraných bratov*, *Johankino tajomstvo*), v ktorých vystupujú výrazné ženské postavy prejavujúce sa hrdinskými činmi. V našom príspevku tak svoju pozornosť upriamime na zobrazenie a vnímanie ženskej rozprávkovej hrdinky u rozdielnych generácií publika (deti a dospelí), pričom vychádzame z predpokladu preferencie rozličných titulov a produkcie (najmä v zmysle poznania pôvodnej a zahraničnej tvorby).

## Psychologický prístup ku skúmaniu rozprávky

Jednu z možností interpretácie rozprávok ponúka psychoanalýza, sformulovaná predovšetkým freudovskou a jungovskou psychoanalytickou teóriou. Jej predstavitelia (pozri Bettelheim 2000, Černoušek 1990, Franz 1998) zdôrazňujú nezastupiteľné miesto rozprávky v detskom vývoji, ktorá dokáže aj prostredníctvom hrdinských činov účinkujúcich postáv vniesť poriadok aj do pôvodne nezrozumiteľného detského sveta a pre dieťa sa stáva ukazovateľom, sprievodcom, pomocníkom v utváraní životných hodnôt. Mravnosť, mravný postoj sa pritom presadzuje vo vnútorných aj vonkajších bojoch hrdinu, s ktorým sa dieťa často stotožňuje. Rozprávkové postavy by tak nemali byť rozporuplné, pretože charakterovým protikladom dokáže dieťa ľahšie porozumieť. B. Bettelheim (2000) upozorňuje, že čím je postava jednoduchšia a priamejšia, tým je pre dieťa ľahšie sa s ňou stotožniť a zavrhnúť zlú postavu, no dieťa sa neidentifikuje s postavou pre jej kladné vlastnosti, ale pre odozvu, ktorú postava vyvolá a kladie si otázku, komu sa chcem podobáť a nie či chcem byť dobré. V súčasných audiovizuálnych tituloch sa však objavujú postavy, ktoré nemožno jasne vymedziť v zmysle opozície dobrý – zlý. Televízni a filmoví tvorcovia kladú veľký dôraz na vonkajšie zobrazenie, filmové stvárnenie a charakterové vlastnosti sú často nevymedzené a v prípade adaptovaných titulov nie vždy dostatočne využívajú potenciál predlohy (v ľudovej forme rozprávok, ktorá je častým prototextom prevláda čierno-biela typológia postáv).



Aspekty rozprávkového príbehu sa uplatňujú aj v rámci Adlerovskej psychoterapie, keď ide napríklad o prekonávanie komplexu menejcennosti, potrebu socializácie, prezentáciu pozitívnych životných hodnôt, cieľov, úloh, zobrazenia rolových vzorcov, reprezentácie istého životného štýlu, ktoré sú často súčasťou biblioterapie, sebaujadrenia, identifikácie, reedukácie, reorientácie. A. Adler (In Mesárošová 2007) sa pritom prikláňa k personalistickému smerovaniu, keď rozprávkového hrdinu reprezentuje obyčajný človek. Za pozitívny príklad ženskej hrdinky možno považovať Bohdanku z filmovej rozprávky *Sedem zhavranelých bratov* a v prípade identifikácie detí s rozprávkovými postavami pokladáme za kladný vzor dievčenské protagonistky animovaného večerníčka K. Kerekesovej *Mimi a Liza*, ktoré navyše učia detské publikum schopnosti empatie a otvorenosti k ľuďom s hendikepom (ide o zobrazenie priateľstva medzi nevidiacou Mimi a veselou Lízou).

Viacerí autori (Bispo a Schmid 2014, Lori a Grauerholz 2003, Neikirk 2009) sa zaoberali aj vplyvom rozprávok na utváranie identity u dievčat. V minulosti rozprávkové postavy učili dievčatá a mladé ženy, ako sa vedieť postarať o domácnosť, ako byť čestné, v súčasnosti sa väčší dôraz kladie na fyzický výzor, ktorý je často nerealistický a nedosiahnuteľný. J. L. Hartstein (2012) vo svojej práci *Princess Recovery* porovnala rozdiel medzi princeznou a hrdinkou. Princezné charakterizuje preferovanie vonkajšej krásy pred vnútornou; hľadanie pomoci u iných namiesto toho, aby si pomohla sama; motivácia konania je často spojená s dokonalým vzhľadom; viera v silu romantických prejavov; nádej nachádza vo „vyvolenom“ mužovi a sebareflexia je založená na vnímaní okolia. Hrdinka viac oceňuje vnútornú krásu; pomáha iným aj sebe; na dosiahnutí úspechu ťažko pracuje; koná pre dobro iných a seba; vyberá si zdravé vzťahy založené na láske; k okoliu sa prejavuje empaticky a so súcitom; seba vníma cez vlastný morálny úsudok a vytyčuje si dosiahnuteľné ciele. Uvedenú definíciu hrdinky spĺňa už spomínaná postava Bohdanky, ktorá sa rozhodne oslobodiť (odíde z domu, pod sľubom mlčanlivosti zo žihľavy upradie nite, utká látku a ušije sedem košiel) svojich bratov spod kliatby vyrieknutej matkou. Jej hrdinské činy nie sú spojené s výzorom, za manžela si vyberá princa, ktorý má rečovú chybu (zajakáva sa). Dôraz sa tak v celom príbehu presúva na charakter postáv, nie na vzhľad. Tvorcovia navyše poukázali aj na silu slov, ktoré ľudia tak často vyslovujú bez premýšľania, pričom ticho má často silnejšiu výpovednú hodnotu. V porovnaní s touto hrdinkou sú Disneyovské princezné zobrazené veľmi výrazne – úzky pás, veľké oči, výrazné prsia, líčenie a veľa mladých dievčat imituje ich „ideálnu“ reprezentáciu krásy.

Filmy, ktoré zobrazujú zidealizované obrazy krásy môžu negatívne ovplyvniť vývoj zdravého obrazu seba samej. V puberte sa dievčatá stávajú zaujatými fyzickým výzorom a akceptáciou okolia, svoj úspech spájajú s fyzickým zjavom (Bispo a Schmid 2014). Ak sa obraz o sebe samej z detstva líši od prvotne prijímajúceho ideálneho obrazu formovaného z detstva, môže u tejto skupiny nastať problémové správanie (napr. poruchy s príjmom potravy, depresie). V tejto súvislosti sa uvádza aj požiadavka tzv. „the marketing of sexy“, ktorá sa čoraz viac zameriava na mladšiu populáciu. J. L. Hartstein (2012) uvádza, že množstvo štúdií poukazuje na fakt, že mladé ženy sú v médiách vyobrazené ako primárne sexuálne objekty a musia sa prispôbiť špecifickým štandardom krásy, ktoré, okrem iného, vytvárajú aj televízne a filmové rozprávky.

Súčasným televíznym titulom sa navyše vyčíta, že sa z nich vytráca jemnosť a rozprávkový nádych. Pozornosť dieťaťa sa sústreďí najmä na grafiku, farebnosť, preexponovanosť príbehu, oslabuje sa priestor pre vlastnú fantáziu a imagináciu, čo môže spôsobiť aj oslabenie tvorivosti. Virtuálnosť príbehov a postáv v publiku často spôsobuje nudnosť, všednosť, nezáživnosť reálneho života, čo podľa I. Kovalčíkovej (1998, s. 255) vedie k „netvorivému, konzumnému vzťahu a prístupu k životu, apatii, nezájmu, rezignácii detí bez záujmov a názoru.“ Považujeme preto za dôležité zaoberať sa problematikou výberu rozprávkových titulov, ktoré pôsobia na zdravý duševný vývin publika.

## Publikum ako konzument audiovizuálnej rozprávky

V súčasnosti možno z hľadiska miery poznania rozprávok u slovenských detí hovoriť o dominantnom postavení akvizičných titulov vysielaných predovšetkým v detských televíziách. Podstatnú časť pritom zastupuje Disneyovská produkcia, ktorá sa rozširuje aj o celý rad marketingových produktov. J. Zipes (2012) v tejto súvislosti uvažuje o civilizácii Walta Disneyho, pričom nejde len o filmovú produkciu, ale aj celkový spôsob života (knihy, filmy, oblečenie, reštaurácie, zábavné parky). Rozprávkový model s minimalizovanou dejovou líniou, kvalitným obrazom, piesňami, tancami sa podľa N. Sawers (2010) stal vzorom pre animované filmy a rozprávky, pokladajúce sa za komoditu, ktorá „obetúva umenie pred technickými inováciami, inovácie pred tradíciami, stimuláciu predstavivosti pred potrebou rozptýlenia“ (Zipes 1996, s. 9). Detské publikum „presýtené ponukou“ sa stáva často pasívnym divákom, nezúčastneným konzumentom. Súčasné detské identity sú tak definované vzťahom túžby a konzumerizmu, spotreby (Bullen 2009, Kundanis 2003).

Značky produktov sa u detí postupne stali prejavom identity a skupinovej súdržnosti (oblečenie z filmovej rozprávky *Ladové kráľovstvo*, televízneho seriálu *Violetta*, animovanej rozprávky *Mimoni* a pod.). Primárnym záujmom popkultúrnej rozprávky je vytváranie masovej komodity, často založenej na ženskej postave/hrdinke (často ide o princeznú), prípadne ide o personifikované predmety (autá, lietadlá, SpongeBob) alebo superhrdinov (Superman, Spiderman), ktorí zaujmú aj chlapčenských konzumentov. Deti pritom imitujú správanie postáv takým istým spôsobom, ako keď sa učia sociálnym a kognitívnym zručnostiam pri napodobňovaní svojich rodičov, súrodencov, priateľov.

Tvorcovia televízneho dokumentu *Consuming Kids* (2008) upozorňujú na niekoľko skutočností, ktorých platnosť sa čoraz viac potvrdzuje a zväčšuje. Komercializácia vo veľkej miere ovplyvňuje život detí, núti ich rýchlo dospieť a detstvo sa z ich života vytráca už v skorom veku. Už od šiestich rokov, v niektorých prípadoch aj skôr, dieťa preberá vzory správania od pubertálnych televíznych hviezd a marketingoví tvorcovia ho radia do obdobia medzi detstvom a pubertou. Cieľom marketingu je pritom dlhodobý spotrebiteľ, výchova tzv. generácie superkonzumentov, ktorá nakupuje pravidelne, rýchlo a bez rozmýšľania. Reklamné produkty pritom deti sprevádzajú celý deň vo forme cukroví, potravín, školských pomôcok, hračiek, odevov, obliečok, mobilných telefónov. V praxi rozvinula spolupráca s odborníkmi z oblasti psychológie, antropológie, sociológie a vyvinul sa aj tzv. neuromarketing, ktorý sleduje efektívne spôsoby zaujatia detských konzumentov.

Vybrané produkty opakovane deti utvrdzujú v predstave, že ich hodnota závisí od toho, čo vlastnia, nie aké sú, a že veci a značky ich môžu urobiť šťastnými. Dievčatám sa vnucuje už spomínaná predstava dobre vyzerieť, byť sexy a chlapcom obrazy násilia, moci, nadradenosti, agresivity, húževnatosti, pričom spor sa často rieši silou a sledovanie obrazov násilia sa mení na zábavu. Komerčné produkty a programy zmenili aj hru detí, v cieľovej skupine 9 – 12 rokov výrazne klesol čas na hru a vytvorila sa u nich predstava, že bez potrebného vybavenia nemožno vstupovať do hry (rekvizity vo forme paličky Harryho Pottera, kópia šiat, korunka a umelé vlasy princeznej Elzy a pod.). Jedným z možných návrhov na zlepšenie daného stavu predstavuje systematické zavedenie mediálnej výchovy v školskom aj mimoškolskom prostredí, ktorá by v deťoch pomáhala budovať kritické myslenie a poukázala aj na rozličné praktiky marketingu, voči ktorému sú najmä deti často málo imúnne. Nazdávame sa, že detské publikum na Slovensku je výrazne ovplyvnené uvedenými trendmi a preferuje tituly spojené s reklamnými predmetmi, pričom súčasná generácia dospelých v detstve ešte nebola natolko zasiahnutá marketingovými stratégiami, čo v značnej miere vplýva aj na výber rozprávkových titulov.

## Generačné rozdiely pri vnímaní charakteru ženskej rozprávkovej hrdinky

Na vytvorenie obrazu o predstave obľúbenej ženskej postavy/hrdinky sme zvolili dotazníkový prieskum uskutočnený medzi generáciou detí a dospelých. Išlo o 100 respondentov z Prešovského kraja, polovicu tvorili dospelí nad 30 rokov (horná veková hranica bola 65 rokov) a polovicu deti s priemerným vekom 10 rokov navštevujúce primárny stupeň vzdelávania. Dôvodom výberu danej vekovej skupiny bola skutočnosť, že v tomto období (7 – 12 rokov) kognitívneho rozvoja nazývanom aj konkrétne operačné štádium je dieťa schopné uvažovať logicky, nie však abstraktne, systematicky a zároveň nedostatok skúseností tejto vekovej skupiny spôsobuje menšiu „imunitu“ voči zložitejším správam, reklamným produktom, postupne si formuje svoju osobnosť a navyše v tomto období začína podliehať aj stereotypom (Davies 2010, Srpová 2007).

Respondentom sme položili dve otázky, prvá sa týkala vlastností, ktoré by podľa nich mala mať ženská postava/hrdinka (uvádzame oba varianty, keďže príjemcovia ich nerozlišovali a k vlastnostiam hrdinu priradili aj nehrdinské atribúty). Ambíciou druhej otázky bolo dozvedieť sa ich obľúbenú ženskú rozprávkovú hrdinku, ktorú poznajú z televízie, prípadne filmu (pozn.: respondenti v zátvorke uvádzali aj konkrétne tituly, v ktorých zvolená postava vystupovala, z čoho budeme vychádzať aj pri interpretácii získaných údajov). Odpovede sme rozdelili do dvoch častí v závislosti od veku a pohlavia respondentov a pre zvýšenie prehľadnosti sme ich spracovali do tabuľkovej formy.

Tab. 1 Výsledky dotazníkového prieskumu u dospelaj populácie

pohlavie	vlastnosti rozprávkovej postavy/hrdinky	obľúbená rozprávková postava/hrdinka
žena	<i>milá</i> (16-krát), <i>skromná</i> (10-krát), <i>dobrosrdečná</i> (9-krát), <i>inteligentná/múdra</i> (9-krát), <i>odvážna</i> (6-krát), <i>ochotnápomôcť</i> (6-krát), <i>pracovitá</i> (5-krát), <i>pekná</i> (5-krát), <i>veselá</i> (5-krát), <i>úprimná</i> (4-krát), <i>obetavá</i> (4-krát), <i>dobrá</i> (4-krát), <i>láskavá</i> (3-krát), <i>spravodlivá</i> (3-krát), <i>ženská</i> (3-krát), <i>empatická</i> (2-krát), <i>slušná</i> (2-krát), <i>starostlivá</i> (2-krát), <i>pokorná</i> (2-krát), <i>usmievavá</i> (2-krát), <i>čestná</i> (2-krát), <i>vnútorné silná</i> (2-krát), <i>jednoduchá</i> (2-krát); <i>chudobná, emancipovaná, statočná, pozitívna, prívetivá, vtipná, ohľaduplná, nenáročná, jemná, nežná, prefikaná, vyrovnaná, sebavedomá, nekonfliktná, jemná, optimistická, ponúkajúca nádej, trpezlivá, štedrá, vytrvalá, rozvážna, charizmatická, zhovorčivá, šikovná, upravená, nežná, všímavá, nezávislá, ústretová, milujúca, výnimočná, láskyplná, prívetivá;</i>	<i>Popelka</i> (17-krát), <i>Maruška</i> (3-krát), <i>Fantaghiro</i> (3-krát), <i>Eliška</i> (2-krát), <i>babička, Palculienka, Snehulienka, Nastenka, Anna, Zlatovláska, Krasomila, Dorotka, Alžbetka;</i>
muž	<i>milá</i> (7-krát), <i>pekná</i> (7-krát), <i>úprimná</i> (3-krát), <i>skromná</i> (3-krát), <i>múdra</i> (3-krát), <i>pokorná</i> (2-krát), <i>láskavá</i> (3-krát), <i>radostná</i> (2-krát), <i>ochotná</i> (2-krát), <i>príťažlivá</i> (2-krát), <i>odvážna</i> (2-krát), <i>dobrosrdečná</i> (2-krát), <i>usilovná</i> (2-krát); <i>obetavá, rodinne založená, spontánna, nežná, zodpovedná, pracovitá, priateľská, optimistická, čestná, poctivá, úprimná, zvodná, ľudská, kreatívna, tajomná, očarujúca, usmievavá, trochu naivná, má rada deti, verná, šibalská, otvorená, vtipná.</i>	<i>Popelka</i> (9-krát), <i>Lada</i> (3-krát), <i>Maruška, babička, Nastenka, Alica, Anička, Perinbaba, Hanka, Máša.</i>

V skupine dospelých divákov (30 žien, 20 mužov) prevažovali vlastnosti spojené s vnútornou charakteristikou (bližšie pozri početnosť jednotlivých výpovedí). Podľa žien by mala byť rozprávková hrdinka najmä *milá, skromná, dobrosrdečná, múdra, ochotnápomôcť, pracovitá, veselá, pekná*, ale objavili sa aj odpovede, ktoré reflektujú potrebu súčasnej doby, keď sa ženy prezentujú aj ako *odvážne, emancipované, sebavedomé, charizmatické, vnútorné silné, nezávislé*. Uvedené znaky tvorcovia prenášajú aj do zobrazovania rozprávkových postáv, čo sa potvrdilo aj pri výbere obľúbenej ženskej hrdinky, keď viaceré zvolili princeznú

*Fantaghiro*. Muži uvádzali viac vonkajších znakov v porovnaní so ženskými respondentkami – *pekná, príťažlivá, zvodná, očarujúca*, čo možno spájať aj s prirodzenou predstavou opačného pohlavia o ideálnej rozprávkovej postave.

Pri výbere konkrétnej obľúbenej hrdinky najväčšiu početnosť získala *Popelka* z filmovej verzie rozprávky K. Vorlíčka *Tři oříšky pro Popelku* z roku 1973 v hlavnej úlohe s Libušou Šafránkovou. Aj v ďalších prípadoch uviedli respondenti postavy prevažne z českých a slovenských rozprávok v hranej forme, ktoré sú pravidelnou súčasťou televízneho vysielania najmä počas sviatkov a pre divákov sa stali klasikou, kultom (napr. princezná *Lada – Princezna se zlatou hvězdou na čele* z r. 1959, chudobné dievča *Hanka – Zlatá priadka* z r. 1975, princezná *Krasomila – Pyšná princezna* z r. 1952). Vyzdvihnutie a preferencia vnútorných vlastností sa potvrdili aj pri selekcii postavy *babičky* z filmovej rozprávky B. Zemana *Byl jednou jeden král* (1954). Zo súčasnej produkcie respondenti vybrali komickú postavu *Máše* (*Máša a medvěd* – animovaný seriál vyrábaný od r. 2009), princeznú *Annu* z filmovej rozprávky *Ladové královstvo* (2013) a *Aničku* z českej televíznej rozprávky *Tajemství staré bambitky* (2011), v ktorej sa hlavná protagonistka prezlečie za spravodlivého lúpežníka a vráti ľuďom neprávom vyplácané dane.

Počas nášho prieskumu sa preukázalo, že dospelí si uvedomujú dôležitosť zobrazenia rozprávkových hrdiniek vo väčšej miere ako deti, na ilustráciu uvádzame vyjadrenia dvoch žien, pričom ich opis sa zhoduje s vyčlenením charakteristiky hrdinky, ktorú sme uviedli v predchádzajúcej časti príspevku: *Žena (30 r.): nekonfliktná osoba, ktorá sa snaží pomáhať ľuďom, je ochotná, milá a spravodlivá. Je dôležité, aby prevažovali dobré vlastnosti, ktoré sú vzorom pre správanie detí, pretože častým idolom detí sú rozprávkové alebo známe osoby. Žena (53 r.): obetavá, rodinne založená, vždy myslí na dobro iných a na svoje zabúda, pokorná, radostná a spontánna, mala by milovať nielen blízkych, ale mať v úcte aj prírodu.*

Tab. 2 Výsledky dotazníkového prieskumu u detí

pohlavie	vlastnosti rozprávkovej postavy/hrdinky	obľúbená rozprávková postava/hrdinka
dievča	<i>pekná (14-krát), milá (13-krát), dlhé vlasy (10-krát), múdra (10-krát), blond vlasy (7-krát), usilovná (8-krát), chudá (6-krát), usmievavá (5-krát), dobrá (5-krát), ružové šaty (4-krát), láskavá (3-krát), krátke vlasy (3-krát), smiešna (3-krát), odvážna (2-krát), super oblečenie (2-krát), fialové šaty (2-krát), hnedé vlasy (2-krát), hnedé oči (2-krát), prefíkaný úsmev (2-krát), pracovitá (2-krát), srdečná (2-krát), zaujímavá (2-krát); spravodlivá, šikovná, obetavá, zvedavá, pravdovravná, úprimná, smelá, priateľská, bojazlivá, zábavná, drzá, hanblivá, pokorná, super vlastnosti, silná, postava – tak akurát, blond/avoružové vlasy, ružová maska, ružový plášť, silno ružové topánky, všetko vyrieši, čierne vlasy, červený plášť, vlasy v cope, vysoká, bielo-hnedé vlasy, sukňa a tričko s krátkym rukávom, korunka, žlté šaty, dlhé šaty, krásne šaty, čierne oblečenie, čiernovlasá, modré oči, krásne namaľovaná, farebná, mala by vedieť lietať;</i>	<i>Violetta (5-krát), Perinbaba (4-krát), Na vlásku (4-krát), Barbie (2-krát), Zlatovláska (2-krát), Elza (2-krát), Šípková Ruženka (2-krát), Nastenka, Červená čiapočka, Popoluška, Snehulienka, Máša, Angelina Jolie;</i>
chlapec	<i>pekná (14-krát), milá (13-krát), múdra (10-krát), dlhé vlasy (6-krát), chudá (6-krát), dobrá (6-krát), blond vlasy (5-krát), usilovná (5-krát), drzá (4-krát), pyšná (3-krát), škaredá (3-krát), pracovitá (3-krát), smelá (2-krát), skromná (2-krát), tučná (2-krát), krátke vlasy (2-krát), hnedé vlasy (2-krát); nie veľmi múdra, úprimná, tajomná, zlá, zaujímavá, nepokojná, presvedčivá, usmievavá, dobrosrdečná, veselá, hrdá, vulgárna, roztrhané šaty, rockerské oblečenie, vysoká, slabá, odvážna, pekné vlasy, mladá, veľké telo, telové šaty, silná, ovládať karate, malá, kaki farby.</i>	<i>Popoluška (4-krát), Perinbaba (3-krát), Snehulienka (2-krát), Zlatovláska (2-krát), Marienka (2-krát), Anna a androidi (2-krát), Pippi, Hermiona, Červená čiapočka, Ruženka, Majka z Gurunu, Máša, Angelina Jolie.</i>

V prípade rovnako početnej skupiny dievčat a chlapcov dominovalo vonkajšie zobrazenie postavy a prioritnou vlastnosťou by podľa nich mala byť krása (*pekná, dlhé blond vlasy, chudá, supe roblečenie*). Pri opise vnútornej charakteristiky prevládali kladné znaky, ale detskí respondenti uviedli aj negatívne vlastnosti rozprávkových postáv (*drzá, nie veľmi múdra, pyšná, slabá, vulgárna, bojazlivá*). U danej skupiny sa potvrdila prevaha príjmu popkultúrnych textov s dôrazom na vizualizáciu, detaily, farebnosť jednotlivých záberov. Pri výbere obľúbených hrdiniek sa viackrát vyskytla aj postava *Perinbaby* z rovnomennej filmovej rozprávky J. Jakubiska z roku 1985, no domnievame sa, že daný stav bol spôsobený povianočným obdobím, v ktorom deti uvedený titul sledovali s rodičmi, čo pri rozhovore potvrdili. Inklinovanie k detským hrdinom sa ukázalo pri výbere postáv *Máše, Pipi* (z televízneho titulu *Pipi dlhá pančucha* z r. 1969), *Majky z Gurunu* (mimozemšťanka z pôvodného slovenského televízneho seriálu z roku 1978), čo zároveň vyvracia argumenty, že súčasné detské publikum nedokáže vnímať staršie rozprávkové tituly, ktoré často nemajú vizuálne pôsobivú podobu. V mnohých prípadoch ide skôr o mieru poznania klasických rozprávok inšpirovaných najmä ľudovou podobou alebo ide o pôvodný televízny titul z čias aktívnej detskej produkcie slovenskej verejnoprávnej televízie.

V oboch skupinách však dominovali Disneyovské princezné, ich výber potvrdzuje silu marketingového dosahu na detské publikum a preferenciu akvizičných titulov, ktoré prežívajú dlhé obdobie obľuby predovšetkým pre efektívne marketingové stratégie (napr. *Popoluška* z roku 1950 je podporovaná rozličnými predmetmi, hračkami, oblečením, ktoré oslovujú aj súčasné deti). Dievčatá si za obľúbenú postavu zvolili *Violett* z televízneho seriálu žánrovo radeného medzi telenovely (vyrobené 3 série, 240 častí) vysielaného v Disney Channel, ktorú možno považovať za obdobu populárnej Hannah Montany (2006 – 2011). Aj slovenské obchodné reťazce ponúkajú množstvo produktov spojených s ústrednou postavou *Violetty*, s ktorou sa súčasné dievčatá chcú identifikovať a prežívajú s ňou jej cestu ku splneniu sna stať sa slávnou speváčkou. Viacerí chlapci nevedeli vymenovať mená ženských hrdiniek a uvádzali akčných hrdinov nevhodných pre ich vekovú skupinu (napr. *Kuriér, Vin Diesel, Walker, texaský ranger*), čím sa opäť potvrdila preferencia sledovania násilia v zmysle zábavy, zážitku. Za pozoruhodné považujeme aj skutočnosť, že sme v odpovediach zaznamenali aj meno hollywoodskej herečky a režisérky *Angeliny Jolie* angažujúcej sa aj v humanitárnych projektoch, ktorá podľa respondentov spĺňa atribúty rozprávkovej hrdinky. Daný príklad dokazuje, že detské publikum reflektuje aj žánre, ktoré nie sú primárne určené pre neho a zaujíma sa aj o svetové celebrity, ktoré v médiách prezentujú predovšetkým svoj majetok a vzhľad, pričom sú často nútené obhajovať svoj charakter.

Uvedené výsledky dotazníkového prieskumu naznačili a potvrdili naše predpoklady o vnímaní ženských rozprávkových postáv/hrdiniek súčasnou generáciou detí najmä prostredníctvom dokonalého vonkajšieho vzhľadu. Na ilustráciu rozdielneho zobrazenia vybraných rozprávkových postáv uvádzame obrázok 1 zostavený z najfrekvencovanejších obľúbených ženských postáv ilustrujúci naše predchádzajúce tvrdenia.



Obr. 1 Obľúbená rozprávková hrdinka generácie dospelých (Popelka) a detí (Popoluška, Violetta) (*Tři oříšky pro Popelku* – DVD Bontonfilm, *Cinderella* – Disney DVD, *Violetta* – Disney Channel)

## Záver

V našom príspevku sme sa snažili naznačiť niekoľko skutočností. Vytváranie vizuálne pôsobivých hrdinov v audiovizuálnych rozprávkach oslabuje pozornosť detí na vnútorné vlastnosti a upriamuje ho prevažne na formálne parametre jednotlivých postáv. Nazdávame sa, že v pôvodnej tvorbe na Slovensku by mohlo vzniknúť viac titulov, ktoré by predstavovali alternatívu k množstvu akvizičných textov, ktorým často chýba potrebná miera hravosti, invencie, uplatnenie detského aspektu, najmä z toho dôvodu, že prioritou sa pre tvorcov stáva zisk, nie estetický zážitok či zvýšenie miery poznania u dieťaťa. Zároveň si uvedomujeme silu marketingových stratégií, ktoré by mohli byť funkčne využité aj pri propagácii pôvodných titulov, pričom tvorcovia by sa nemali spoliehať len na osvedčené kultové texty z minulosti. Pozitívnym príkladom je spomínaný seriál *Mimi a Líza*, ktorý sa do pozornosti detských divákov dostal aj vďaka knihe, rozhlasovej rozprávke a interaktívnej webovej stránke. Autorky (K. Kerekesová, K. Moláková, A. Salmela) do tvorby zapájajú aj deti, čím podporujú ich imagináciu, hravosť, nechávajú ich premýšľať adekvátne k ich vekovej kategórii a nemusia sa hrať na malých dospelých ako je to často v seriálových produkciách vysielaných na obľúbenej stanici Disney Channel. Za jeden z najdôležitejších krokov považujeme proces selekcie audiovizuálnych diel, v ktorých si deti, ale aj dospelí, nachádzajú motiváciu konania. Na dosiahnutie pozitívnych výsledkov je pritom potrebná kooperácia viacerých odborníkov z mediálnej, pedagogickej, psychologickkej, sociologickej praxe, ale aj rodičov, ktorí budú mať záujem sprevádzať deti na ceste poznania rozličných druhov textov vyžadujúcich si tvorivé spoluautorstvo a nielen pasívny príjem.

## Zoznam bibliografických odkazov

- BARBARO, A. and J. EARP, 2008. *Consuming Kids. The Commercialization of Childhood*. DVD. Media Education Foundation.
- BETTELHEIM, B., 2000. *Za tajemstvím pohádek*. Praha: Nakladatelství Lidové noviny. ISBN 80-7106-290-1.
- BISPO, A. and P. L.SCHMID, 2014. *Fairytales Dreams: Disney Princesses' Effect on Young Girls' Self-Images* [online]. 2014 [cit. 2016-04-01]. Dostupné z: <http://dialogues.rutgers.edu/all-journals/volume-9/148-fairytales-dreams-disney-princesses-effect-on-young-girls-self-images/file>
- BULLEN, E., 2009. Inside Story: Product Placement and Adolescent Consumer Identity in Young Adult Fiction. *Media, Culture and Society* 31, no. 3, pp. 497 – 508. ISSN 0163-4437.
- ČERNOUŠEK, M., 1990. *Děti a svět pohádek*. Praha: Albatros. ISBN 80-00-00060-1.
- DAVIES, M. M., 2010. *Children, Media and Culture*. London: Open University Press. ISBN-10: 0335-22920-4.
- FRANZ, M., L., 1998. *Psychologický výklad pohádek: smysl pohádkových vyprávění podle jungovské archetypové psychologie*. Praha: Portál. ISBN 80-7178-260-2.
- HARTSTEIN, J. L., 2012. *Princess Recovery: A Parent's Guide To Raising a Daughter who Can Create Her Own Happily Ever After*. Massachusetts: Adams Media. ISBN 10 14405-3183-8.
- KOVALČÍKOVÁ, I., 1998. Rozprávka v pedagogike zážitku. In: *Literatúra pre deti a mládež v procese. Rozprávkový žáner*. Nitra: Univerzita Konštantína Filozofa, s. 251 – 258. ISBN 80-8050-160-2.

KUNDANIS R. M., 2003. *Children, Teens, Families, and Mass Media*. London: Lawrence Erlbaum Associates, Publishers. ISBN 0-8058-4564-X.

LORI, B. S. and L. GRAUERHOLZ, 2003. The Pervasiveness and Persistence of the Feminine Beauty Ideal in Children's Fairy Tales. In: *Gender and Society* [online]. Sage Publications, pp. 711 – 726. [cit. 2016-03-20]. Dostupné z: <http://centerpointseniors.pbworks.com/f/beauty+and+fairy+tales.pdf>

MESÁROŠOVÁ, B., 2007. Rozprávky v adlerovskej psychoterapii. In: *Psychológia a patopsychológia dieťaťa* 42, č. 1-2, s. 93 – 107. ISSN 055-5574.

NEIKIRK, A., 2009. "... Happily Ever After" (or What Fairytales Teach Girls About Being Women). In: *Hohonu – A Journal of Academic Writing* [online]. 2009 [cit. 2016-03-15]. Dostupné z: <https://hilo.hawaii.edu/academics/hohonu/documents/Vol07x07HappilyEverAfter.pdf>

SAWERS, N., 2010. Building the Perfect Product. In: GREENHILL, P. and S. E. MATRIX (eds). *Fairy Tale Films. Vision of Ambiguity*. Logan, Utah: Utah State University Press, pp. 42 – 59. ISBN 978-0-87421-781-0.

SRPOVÁ, H. a J. BARTOŠEK a ČMEJRKOVÁ, S. a JAKLOVÁ, A. a P. PÁCL, 2007. *Od informace k reklamě*. Ostrava: Ostravská univerzita v Ostravě, Filozofická fakulta. ISBN 978-80-7368-265-1.

ZIPES, J., 1996. Towards a Theory of the Fairy Tale Film: The Case of Pinocchio. In: *The Lion and the Unicorn* 20, no. 1, pp. 1 – 24. ISSN 0147-2593.

ZIPES, J., 2012. *Fairy Tales and the Art of Subversion*. London and New York: Routledge. ISBN 978-0-415-61025-4.

**Mgr. Lenka Gogová, PhD.**

Prešovská univerzita v Prešove  
Ústav jazykových kompetencií  
Centrum celoživotného a kompetenčného vzdelávania  
Ul. 17. novembra 15, Prešov  
[lenka.gogova@gmail.com](mailto:lenka.gogova@gmail.com)

**Mgr. Lenka Regrutová, PhD.**

Prešovská univerzita v Prešove  
Filozofická fakulta  
Inštitút slovakistiky a mediálnych štúdií  
Katedra komunikačných a mediálnych štúdií  
Ul. 17. novembra 15, Prešov  
[lenkareg@gmail.com](mailto:lenkareg@gmail.com)

# TVORIVOSŤ UČITEĽA FILOZOFIE

Andrea Gondová

## Abstract

Creativity teaching philosophy is critical phenomena in teaching philosophy. True, it is not only one of the decisive phenomena, although in this respect is the material. Our contribution is an attempt to describe the essential features of the phenomenon. The result should be a short theoretical treatise impaction into practice.

V predchádzajúcich štúdiách autorky, venovaných didaktike filozofie sme hovorili o tom, aké predpoklady by mal mať učiteľ na úspešné vykonávanie pedagogickej činnosti. Jedným z týchto predpokladov je aj tvorivosť učiteľa, s ktorou sa bližšie oboznámime v predkladanej štúdií. Tvorivosť ako špecifický ľudský prejav je tak starý, ako ľudstvo samotné. Systematické skúmanie tvorivosti sa začalo až v 20. storočí, najmä zásluhou amerického psychológa Guilforda. Problematika tvorivosti podnietila aj mnohých autorov v Čechách, na Slovensku, ale aj v iných krajinách Európy, ba aj sveta (Migrová 2009, s. 267).

Učiteľ 21. storočia nemôže vyučovať „zastaraným spôsobom“, pretože už nemôže všetko ovládať a naučiť. Ďalším dôvodom pre rozvíjanie tvorivosti učiteľa sú žiaci, nová generácia, ktorá vyrastá v rýchlej dobe vo svete digitálnych technológií. Žiaci nie sú motivovaní chodiť do školy, pretože v tom mnohokrát nevidia zmysel, sú učiteľmi nepochopení, výučba je pre nich neatraktívna. Pri niektorých učiteľoch nemajú možnosť byť tvoriví (Boldišová 2009, s. 104). Závažnosť tvorivosti v súčasnosti dokazuje aj stretnutie Rady a zástupcov členských štátov Európskej únie 22. mája 2008 o podpore tvorivosti a inovácie prostredníctvom vzdelávania a odbornej prípravy. V záveroch Rada konštatovala, že tvorivosť je primárnym zdrojom inovácie, ktorá sa považuje za hlavnú hnaciu silu rastu. V odporúčaní Rada poukazuje na to, že počnúc od školskej úrovne majú systémy vzdelávania kombinovať rozvoj špecifických vedomostí a zručností spolu so všeobecnými schopnosťami súvisiacimi s tvorivosťou, ako je napríklad zvedavosť, intuícia, kritické myslenie, riešenie problémov, experimentovanie, riskovanie a schopnosť poučiť sa z chýb, ... Rada zdôrazňuje prístupy založené na spolupráci a zameraní na študenta, na inovatívne vzdelávacie prostredie a použitie otvorených vzdelávacích zdrojov (Petlák 2012, s. 137). Vidíme, že problematiku tvorivosti je potrebné riešiť, a preto v nasledujúcich častiach sa budeme snažiť načrtnúť, ako rozvíjať tvorivosť v školskom prostredí.

Zaoberať sa tvorivosťou znamená, zaoberať sa napr. aj motiváciou žiakov, štýlmi práce učiteľa a klímou v triede (Petlák 2012, s. 137). Tvorivosť môžeme chápať ako vybočenie zo starej cesty nielen v technických či prírodovedných predmetoch, ale aj v disciplínach, ktoré sa zaoberajú všeobecným a generalizovaným vedením, ako je filozofia. „U akéhokoľvek učiteľa tvorivosť znamená v prvom rade špecifický kladný prístup k študentovi. Ide o decentralizáciu moci a úsilie napomôcť študentovi v zmysle vnímania vlastnej úlohy skôr ako facilitátora než autoritatívneho pedagóga.“ (Ambrozy 2014, s. 28) Prácu učiteľa filozofie je možné chápať ako príklad tvorivej činnosti, ktorej výrazom sú originalita, flexibilita, senzibilita, autonómia osobnosti. J. G. Young opisuje tvorivosť z hľadiska dedičných dispozícií veľmi výstižne: „Tvorivosť nie je dar, lebo dary sú zadarmo a tvorivosť je príliš drahá. Zaujme celého človeka a potom si žiada ešte viac. Človek musí investovať celého seba pri vytváraní niečoho skutočne nového a cenného.“ Psychológia považuje za tvorivé také jednanie, uvažovanie, myslenie, ktoré spĺňa nasledovné kritériá: originalita, správnosť, aplikovateľnosť, hodnota – prínos (Boldišová 2009, s. 102). Všeobecne je tvorivosť chápaná ako jav, proces, považovaný za najvýznamnejší prejav ľudskej existencie, ktorý vyjadruje jej jedinečnosť. Môžeme povedať, že tvorivosť učiteľa má korene



v samotnej jeho osobnosti, v jej nadaní a talente (Kluiber 2004, s. 14). V inej štúdií (Gondová 2015) sme sa venovali osobnosti učiteľa filozofie a už tam sme rozobrali to, čo je pre osobnosť učiteľa ako takého dôležité. V tejto kapitole chceme poukázať na fakt, že každý učiteľ, nie len filozofie, by mal disponovať vo svojej práci tvorivosťou. Mal by byť tvorivý vo svojej príprave na vyučovanie, počas vyučovania, ale aj mimo vyučovania v práci so žiakmi.

Tvorivosť učiteľa spočíva v jeho zmysluplnej aktivite, produktivite, iniciatívnosti. Už pred vyučovacím procesom myšlienково, abstraktne spracúva a projektuje žiacke činnosti, plánuje si priebeh vyučovacej hodiny so zreteľom na ich individuálnu aktivitu a pracovnú motiváciu. Na vyučovaní neuplatňuje stereotyp, ale pružne reaguje na aktuálne vzniknuté situácie, obmieňa metódy, formy, prostriedky tak ,aby zodpovedali potrebám a potenciálnym možnostiam žiakov. Každý žiak je iný, v každej triede je iné prostredie, preto učiteľ by mal vo svojej príprave dbať na tieto individuality, a tak prispôbiť priebeh vyučovania. Po skončení vyučovacej hodiny by mal učiteľ analyzovať jej priebeh. Čo sa vydarilo, čo nie, aké postupy zvoliť na budúce. Každý človek sa učí zo svojich skúseností i skúseností svojich kolegov, žiakov a na základe nich vyvodzuje závery pre svoju prácu (Hrmo a Krpáľková – Krelová 2010, s. 115). I. Turek uvádza, že tvorivosť učiteľa sa môže prejavovať rôzne. Môže podporovať tvorivosť žiakov napríklad tým, že:

- vystupuje ako poradca a organizátor,
- preferuje učivo založené na potrebách a záujmoch žiakov,
- vyžaduje od žiakov, aby hodnotili svoj pokrok v činnosti, učení,
- sústreďuje sa na pomoc žiakom, na spoluprácu pri riešení, hľadani, objavovaní,
- preferuje otvorenú komunikáciu,
- podporuje myslenie, nápady, kritiku, aby žiaci sami robili rozhodnutia,
- vytvára atmosféru dôvery, otvorenosti, sústredenia sa na prácu (Turek 2010, s. 139).

Ak chceme výchovno-vzdelávací proces viesť k rozvoju kreativity, mali by sme brať zreteľ na tieto kľúčové oblasti:

1. správne a jasné vymedzenie cieľa,
2. osobnosť tvorivého žiaka,
3. osobnosť tvorivého učiteľa,
4. obsah vzdelávania,
5. metódy, prístupy a programy rozvoja tvorivosti (Petlák 2005, s. 103).

Ako sme už spomenuli, určité prvky tvorivosti využíva učiteľ pri svojej príprave na vyučovanie, pri riešení nových pedagogických a didaktických situácií. Predovšetkým pri nadviazaní na nové vzťahy medzi pojmami, na nové problémy a na nové postupy ich riešenia. Učiteľ by mal žiaka priviesť tvorivou aktivitou k podstate preberaného učiva. Žiak by mal byť na hodine vedený k aktivite a samostatnosti. Tieto dva procesy sa vyvíjajú paralelne a spočívajú v cieľavedomom a postupnom rozvíjaní individuálnych dispozícií vychovávaného jedinca (Kluiber 2004, s. 13). To znamená, že tvorivý učiteľ sám tvorí a mal by svojich žiakov zapojiť do svojej práce ako aktívnych spolupracovníkov. Od učiteľa očakávame vysokú úroveň odborných znalostí, ale aj schopnosť žiakov zaujať a motivovať. Tvorivý učiteľ musí byť pre žiakov príkladom. Je dôležité, aby škola podporovala rozvoj tvorivých schopností tak učiteľov, ako aj žiakov (Kluiber 2004, s. 15). Od tvorivého učiteľa sa vyžaduje profesionálna práca s kvalitnými výsledkami žiakov.

Úlohou učiteľa je vytvárať tvorivé úlohy, ktoré si vyžadujú tvorivý postup – aktívnu poznávaciu činnosť, prvky nejasnosti, neurčitosti, žiakom nie sú známe všetky možnosti riešenia úloh. Riešenia bývajú netradičné, no primerané ich zadaniu. Plnenie tvorivých úloh si vyžaduje od žiaka využívanie už osvojených poznatkov v nových kontextoch. Tým, že majú aktivačný a motivačný charakter, podporujú u žiakov pozornosť, záujem o činnosť, proces zapamätania si, fixácie získaných vedomostí (Hricová I. a kol 2003, s. 12 – 13). Autorky Hvizdová, Mokrišová poukazujú na skutočnosť, že študenti pri netradičných formách

vyučovania ľahšie chápu súvislosti, pretože sú vtiahnutí do deja, simulujú situácie a úlohy, ktoré vychádzajú z reality, ich poznávanie skutočnosti sa deje prirodzene, cestou vlastnej skúsenosti (Hvizdová a Mokrišová 2012, s. 48). Už sme viackrát spomenuli, že súčasne s tvorivosťou učiteľa sa vyvíja aj aktivita žiaka. Aktívne učenie sa je, zjednodušene povedané, všetko to, čo robí žiak v triede okrem pasívneho počúvania učiteľovho vysvetľovania. V aktívnom učení sa žiakov sa kladie menší dôraz na sprostredkovanie informácií a väčší dôraz na rozvoj zručností žiakov. Od žiakov sa požadujú vyššie myšlienkové operácie, ako napr. analýza, syntéza, hodnotenie. Žiaci čítajú, realizujú praktické cvičenia, píšú, diskutujú. Najdôležitejšie na aktívnom učení sa je však to, že žiaci nielen aktívne robia, ale súčasne aj rozmyšľajú nad tým, čo robia (Tomengová 2012, s. 13). V nasledujúcej časti si ukážeme, ako tvorivý prístup učiteľa dokáže priviesť žiaka k aktívnemu učeniu sa, čo je v dnešnej dobe veľmi dôležité, ako aj I. Turek uvádza, že sa potláča u žiakoch nápaditosť, tvorivosť, odvaha pri uplatňovaní vlastného pohľadu na svet. Vyžaduje sa reprodukcia myšlienok uznávaných osobností, čo ochudobňuje nielen študentov, ale aj vedu, život a spoločnosť (Turek 2010, s. 7).

Cieľom tvorivého prístupu k vyučovacej hodine je organizovať ju tak, aby nebola chápaná a v praxi aj realizovaná podľa istej schémy, ale aby sa hodiny vyznačovali značnou variabilitnosťou v závislosti od obsahu preberaného učiva, výchovno-vzdelávacích cieľov, aby každá hodina poskytovala priestor na bohaté a tvorivé činnosti žiakov (Petlák 1997, s. 176). Z praxe vidíme, že pre žiakov je nezaujímavé počas vyučovacej hodiny byť nečinnými. Vtedy žiaci nevnímajú to, čo im učiteľ hovorí. Predstavme si učiteľa, ktorý stojí pred tabuľou a monotónne prednáša učivo napr. Sören Kierkegaard (príloha č. 1). V takomto prípade sú žiaci nesústredení, nezaujímajú ich to a nezapamätajú si veľa z nového učiva. Na druhej strane si predstavme výklad toho istého učiva, ale prácou s pracovným listom (príloha č. 2). Na úvod by žiaci mohli uvažovať o podstate antropologickej filozofie. Vytvoríme na tabuli asociogram a žiaci dopisujú pojmy, ktoré sa im spájajú s antropologickou filozofiou. Náповeďou je pre nich obrázok človeka. Nakoniec spoločne zadefinujeme daný pojem. Tu vidíme, že žiaci sú hneď od začiatku aktívni. Potom si spoločne prečítame z pracovného listu niečo z jeho života a uvažujeme nad tým, ako jeho život ovplyvnil filozofiu. Nakoniec si môžeme žiakov rozdeliť do skupín a na základe obrázkov a príkladov v pracovnom liste uvažujú o jeho estetickom, etickom a náboženskom postoji. Vidíme, že žiaci sú nútení sami premýšľať, byť aktívni, aby dospeli k záveru. Takto sa žiaci veľa naučia na vyučovaní, pretože oni sami dospeli k záveru. Takáto príprava na vyučovanie si v prvom rade vyžaduje tvorivosť učiteľa a tá potom prináša plody práce na svojich žiakoch, ktorí sú tiež tvoriví na vyučovacej hodine. Problematiku tvorivosti dokresľuje štrukturovanie učiva, ktoré umožňuje chápať dôležité vzťahy medzi prvkami, ich usporiadanie do systému a istú hierarchiu, ako sme videli v priebehu danej vyučovacej hodiny. Vlastná tvorivosť môže byť na hodinách filozofie rozvíjaná aj tvorivým písaním. Ak k tejto aktivite dôjde, v takom prípade „by mal učiteľ dávať dôraz na proces tvorby textu než na vlastný výstup“ (Ambrozy 2016, s. 256).

Je zrejmé, že tvorivý vyučovací proces je časovo náročný. Určite je jednoduchšie len problém vymedziť, naznačiť riešenie a bezprostredne zdieľať výsledok. Takto sa žiaci učia len dobrému zapamätaniu a nie porozumeniu. Skúsenosti s učebnicami, metodickými príučkami vedú tvorivého učiteľa k vytvoreniu svojej vlastnej učebnice. „Pripraviť vhodný didaktický text z filozofie pre študentov gymnázií znamená koncipovať text tak, aby bol projektovaný pre mentálnu a vedomostnú úroveň mladého adolescenta na konci štúdia strednej školy všeobecnovzdelávacej proveniencie“ (Ambrozy 2015, s. 167). Je potrebné dodať, že časová dotácia hodín daného predmetu, strata vyučovacích hodín v priebehu školského roka a vždy prítomná „sila stereotypu“, sú významnou brzdou tvorivej práce učiteľa (Kluiber 2004, s. 16 – 17). Ďalším problémom tvorivého učiteľa sú aj finančné prostriedky. Ide o zaistenie potrebnej literatúry, vedecko-populárnych textov, návštevy expozícií, výskumné pracoviská, stretnutie sa s odborníkmi (Kluiber 2004, s. 17). V súčasnej dobe existuje mnoho možností vyučovacích

metód, ktoré podporujú rozvoj tvorivosti žiakov, ale aj učiteľov. Tieto metódy vedú k tvorímu riešeniu problému. Nazývajú sa aj heuristické metódy. Tieto metódy sú užitočné tak pre učiteľa, ako aj pre žiaka. Patria sem:

- formulovanie otázok – riešenie problému začína otázkou, účelné je formulovať čo najviac otázok
- produkovanie väčšieho počtu nápadov, návrhov, hypotéz – zdôrazňuje sa vecnosť, úspornosť, formulujeme jeden návrh a ten overujeme. Proti tomu sa ukazuje to, že pre rozvoj tvorivosti je efektívnejšie, ak navrhujeme väčší počet hypotéz, z ktorých si potom vyberáme, ak ich overujeme, ktoré sú najlepšie
- motivácia k produkovaniu nápadov – niekedy žiaci produkujú nápady, ktoré nemusia byť adekvátne, či správne k danej téme, tým, že učiteľ žiaka napomenie, alebo to berie ako prejav drzosti, tým ho nemotivuje, a tak sa nerozvíja tvorivosť. Podstatným znakom tvorivosti je odstránenie atmosféry strachu a úzkosti z riešenia problémov
- oddelenie produkcie nápadov od ich kritického hodnotenia - pri rozvoji tvorivosti je dôležité vypočuť si nápady, ale kriticky ich hodnotíme neskôr
- prehľad údajov a ich utriedenie – dôležité je vytvoriť istú schému údajov, aby sme ich mali pred očami, aby sme mohli na ne hľadieť ako celok, ale aj ako prvky
- využitie dosiahnutých údajov a získanie ďalších – prehľad údajov nám umožní, aby sme ich využili v maximálnej miere, no zároveň sa odkrývajú prázdne miesta na získanie nových údajov výskumom, štúdiom literatúry
- preformulovanie problému – ak si s problémom nevieme dať rady, tak ho preformulujeme, problém rozdelíme na niekoľko častí
- prekonanie tradičného pohľadu na jav – prekážkou v tvorivom riešení je často tradičný pohľad na skutočnosť, aby sme to prekonali, môžeme si klásť otázky „Ako ešte inak by sme mohli chápať, vysvetliť, usporiadať problém?“ „Aký ďalší vzťah môže mať?“
- divoké nápady – je potrebné odstrániť strach z extrémnych, neobvyklých nápadov
- spájanie rôznorodých prvkov – spájanie zvyčajných a nezvyčajných javov, použijeme metódy, ktoré sa používajú inde,
- analógia – využívame skúsenosti z riešenia podobného problému
- hlasná reč – je dôležitá pri formulovaní otázok, pomáha ujasniť si problém, údaje a vzťahy medzi nimi
- riešenie sporu, dialóg, diskusia, riešenie problému v skupine – pri riešení problému formulujeme názory, dôvody za a proti. Riešiteľ môže viesť dialóg sám so sebou, v diskusii kde hľadajú spoločné riešenie problému
- vnútorná činnosť – žiaci píšú svoje riešenia na kartičky a potom si ich ukážu a usporadúvajú podľa dôležitosti
- modelovanie – zjednodušenie zložitého problému a jeho riešenie pomocou názornej schémy
- odloženie problému – keď sa nám riešenie nedarí, odložíme to, venujeme sa inej činnosti (Čáp 2001, s. 234 – 237).

Vidíme, že ak chceme vo vyučovaní úspešne rozvíjať tvorivosť žiaka, sú potrebné nielen nové obsahy, nové postupy, ale aj „nová atmosféra“. Môžeme to zhrnúť takto, tvorivo vyučujúci učiteľ rešpektuje nezvyčajné otázky, neobvyklé nápady a myšlienky žiakov, dáva žiakom pocítiť, že si ich nápady váži, že sú hodnotné, umožňuje žiakom produkovať bez „hrozby“ hodnotenia výsledkov ich činností. Odhaľovanie tvorivých vlôh v škole je nerozlučne spojené s ich podnecovaním a rozvíjaním. Tvorivé vnímanie sveta zapája čo najviac zmyslov. Podporuje presnosť, zameranosť, schopnosť vnímať detaily. Preto sú vhodné úlohy, cvičenia, vyžadujúce si čo najúplnejší a najpresnejší opis predmetov, situácií, postreh kladov a nedostatkov, didaktické, divergentné úlohy typu: vymysli, nájdi, doplň, porovnaj, vysvetli prečo, vyjadri pohybom, dokonči, vyrieš, vži sa do situácie, nájdi možné riešenie, atď. (Hricová a kol. 2003, s. 12 – 13).

## Záver

Predchádzajúce úvahy o tvorivosti učiteľa by sme mohli zhrnúť nasledovne. Tvorivosť žiakov závisí predovšetkým od tvorivých prístupov učiteľa. Tvorivosť učiteľa spočíva v tom, že pred vyučovacou hodinou myšlienково, abstraktne spracúva a projektuje svoje činnosti a činnosti žiakov. Vo vyučovacom procese nepracuje podľa schémy, neuplatňuje stereotyp. Po skončení vyučovacej hodiny analyzuje jeho priebeh a výsledky. Analýza práce a projektovanie ďalšej činnosti vedie k ďalšiemu sebavzdelávaniu a hľadaniu progresívnejších metód a foriem práce. Tvorivý učiteľ je schopný úspešne sa vyrovnáť s mnohými neštandardnými a neočakávanými situáciami. Skutočne tvorivý učiteľ neustále tvorí doma. Neustále sa vzdeláva. Tvorivosť sa prejavuje nie v tom, ako on, prípadne iní hodnotia jeho prácu, ale predovšetkým v úrovni vedomostí jeho žiakov (Petlák 1997, s. 200 – 201). Najväčšiu cenu pre ľudstvo bude mať stále tvorivosť, schopnosť vytvárať niečo nové (Petlák 2005, s. 101). Môžeme povedať, že najväčším úspechom každého učiteľa je priviesť svojich žiakov k ich cieľu a to úspech na strednej škole, úspešná maturitná skúška, prijatie na prestížnu vysokú školu.

## Príloha č. 1

### Antropologická filozofia

#### Sören Kierkegaard

- dánsky teológ, filozof
- predchádza filozofie existencie

#### Dielo: **Bud' – alebo Nemoc k smrti**

#### Filozofické názory:

**a)** základom jeho filozofovania je **jednotlivec, jeho osobne prežívaná existencia**, ktorú prežívame najplnejšie v situáciách ako sú bolesť, úzkosť, strach, vedomie smrti

- základnou kategóriou je **Kategória paradoxu** – ktorý nás stavia pred voľbu **bud'-alebo**, za toto rozhodnutie nesieme zodpovednosť

**b)** **človek je sám o sebe cieľom** – človek sa snaží o vlastnú sebarealizáciu

- sebarealizácia, rozhodovanie, voľba životného postoja, schopnosť viesť zodpovednosť prebieha v určitých štádiách:

#### **1. Estetický postoj – hedonistický postoj**

- človek žije pre prítomnosť

- vyhýba sa zodpovednosti

- chýba mu zmysel života

- charakterizuje ho nuda

- človek uprednostňuje užívanie života, takýto človek žije len navonok, prejavujú sa pocity bezmocnosti, bezradnosti, zbytočnosti

#### **2. Etický postoj**

- človek nežije len okamihom

- volí budúcnosť, nesústreďuje sa len na prítomnosť

- nastáva konflikt s vlastným svedomím

- tento postoj súvisí s **konfliktom ja so sebou samým**, keď sme zlyhali

- človek hľadá slobodu, za voľbu preberá zodpovednosť

#### **3. Náboženský postoj**

- v tomto postoji sa človek ocitá tvárou v tvár Bohu, nemôže sa oprieť o žiadnu radu

- ocitá sa v paradoxne voľby, keď sa musí rozhodnúť, je **odkázaný sám na seba**

- kto seba vníma týmto spôsobom, vníma seba ako existenciu

## Príloha č. 2

### Antropologická filozofia

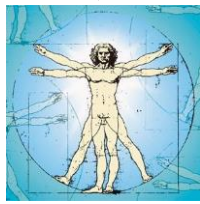

### Sören Kierkegaard



**Kodanský Sokrates** - považuje ho za  
1. existenciálneho filozofa, lebo sa zaujímal o človeka

- jeho meno v preklade = **kostolná záhrada** (cintorín) - symbolické zachytenie jeho diela, jeho filozofia je **pochmúrna a smutná** ☹
- narodil sa v **Dánsku** (Kodaň) a tam prežil život
- jeho otec bol zámožný obchodník, ktorý vštepoval synovi **ortodoxný náboženský vzťah k Bohu**
- jeho otec Boha chápal v Starozákonnom význame (Boh je prísny a tvrdý, dáva prísne a tvrdé tresty)
- jeho otec bol zvláštny človek v niekoľkých veciach:
  1. **v tom, ako vychovával deti** - so Sörenom cestoval vo fantázii, prechádzal sa s ním po miestnosti a hovoril mu, aby si predstavoval, po akých krajinách chodia
  2. **celý život bol presvedčený, že musí pykať za spreneveru ku vzťahu k Bohu**, sú 2 domnienky, prečo si to myslel:
    - a) ako mladík sa postavil na kopček a **preklial Boha**
    - b) po smrti manželky **zviezol slúžku** a mal s ňou 7 detí (Sören bol najstarší)
- jeho otec nešťastia v rodine ospravedlňoval tým, že **ho preklína Boh** (aj úmrtie 5 detí)
- jeho otec mu rozprával len **negatívne príbehy**

### 1. Estetický postoj – Don Juan

- rozhoduje sa medzi zábavou a nudou

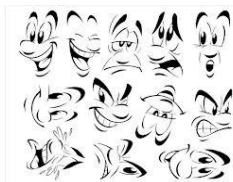

### 2. Etický postoj – vyšší úradník

- rozhoduje sa medzi správnym a nesprávnym



**3. Náboženský postoj** - vysvetľuje ho na Izákovom a Abrahámovom príbehu (Abrahám dostal od boha prísľub, že jeho potomstvo bude nespočetné. Potomstvo neprichádzalo a on zhršil s inou ženou. Keď už bol on i jeho manželka Sára veľmi starý, Boh im dal dieťa - syna Izáka. Mal ho nesmierne rád a Boh ho chcel vyskúšať, kázal mu Izáka obetovať ako zápalnú obeť. V poslednej chvíli ho zastavil, no presvedčil sa, že Abrahám by to urobil.)

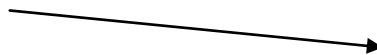

### Zoznam bibliografických odkazov

AMBROZY, M., 2014. *Tvorivosť učiteľa filozofie*. In: Schola 2014. Dubnica nad Váhom: DTI. ISBN 978-80-99732-15-9.

AMBROZY, M., 2015. Práca s textom vo vyučovaní filozofie. In: *Sociálne poslanstvo Jána Pavla II*. Ružomberok: Verbum. ISBN 978-80-561-0246-6.

AMBROZY, M., 2016. Význam tvorivého písania v didaktike filozofie. In: *Nová sociálna edukácia človeka*. Prešov: PU. ISBN 978-80-555-1560-1.

BOLDIŠOVÁ, A. 2009. Tvorivosť učiteľa. In: *Učiteľ pre školu 21. storočia : zborník z vedeckej konferencie s medzinárodnou účasťou*. Banská Bystrica: UMB. ISBN 978-80-8083-823-2

ČÁP, J., MAREŠ, J., 2001. *Psychologie pro učitele*. Praha: Portál. ISBN 80-7178-463-X.

GONDOVÁ, A., 2015. Osobnosť učiteľa filozofie. In: *Sociálne poslanstvo Jána Pavla II*, Ružomberok: Verbum. ISBN 978-80-561-0246-6.

GOREJ, L., 2010. *Škola - dielňa tvorivosti (na pomoc manažérom v školách)*. Bratislava: MPC.

HRICOVÁ, I., JAKUBÍKOVÁ, J., TULENKOVÁ, M., 2003. *Hry a kolektívne úlohy v prírodopise*. Prešov: Metodicko-pedagogické centrum v Prešove. ISBN 80-8045-294-6.

HRMO, R., KRPÁLKOVÁ KRELOVÁ, K., TINÁKOVÁ, K., 2008. *Pedagogická prax*. Trnava: AlumniPress, ISBN 978-80-8096-068-1.

HRMO, R., KRPÁLKOVÁ KRELOVÁ, K., 2010. *Zvyšovanie kvality vyučovacieho procesu (učebnica)*. Bratislava: Vydavateľstvo STU. ISBN 978-80-227-3249-9.

HVIZDOVÁ, E., V. MOKRIŠOVÁ, 2012. Študenti a ich názory na realizáciu inscenačných metód na akademickej pôde – marketingový prieskum. In: *Marketing science inspirations*. roč. 7. č. 1. ISSN 1338-7944

KLUIBER, Z., 2004. *Tvorivosť učiteľa a účastníci fyzikálnych súťaží*. Praha: Arcsi, ISBN 978-80-8607-845-8.

MIGROVÁ, M., 2009. Tvorivá osobnosť učiteľa v kontexte súčasnej doby. In: *Tradicie a inovácie vo výchove a vzdelávaní modernej generácie učiteľov I*. Levoča: Verbum. ISBN 978-80-8084-514-8.

PETLÁK, E., 2005. *Kapitoly zo súčasnej didaktiky*. Bratislava: IRIS. ISBN 80-89018-89-0.

PETLÁK, E., 1997. *Všeobecná didaktika*. Bratislava: IRIS. ISBN 80-88778-49-2.

PETLÁK, E. 2012. *Inovácie v edukačnom procese*. Dubnica nad Váhom: DTI. ISBN 987-80-89400-39-0.

TOMENGOVÁ, A., 2012. *Aktívne učenie sa žiakov – stratégie a metódy*. Bratislava: MPC. ISBN 978-80-8052-421-0.

TUREK, I., 2010. *Didaktika*. Bratislava: Iura Edition. ISBN 978-80-8078-322-8.

**Mgr. Andrea Gondová**  
Gymnázium Kropachy  
Lorencova 46, 053 42 Kropachy  
andrea.astaryova@gmail.com

# CONTEMPORARY AMERICAN VALUE MAPPING OF THE WORLD (through linguo-cultural analysis of American ceremonial speeches)

Olena Hundarenko

## Abstract

The paper aims at linguo-cultural analysis of the contemporary American value mapping of the world through studying linguistic peculiarities of the texts of American orators. The research data consist of 215 speeches of American political leaders; the speeches are dedicated to ceremonial/festive occasions, which unite and integrate the society. Thus, the key concept TOGETHERNESS along with the other concepts hierarchically presented in the texts, namely EDUCATION, FREEDOM, PATRIOTISM, FAMILY, FAITH, SECURITY, PEACE, HEALTH, EQUALITY, CHANGE, CAPITALISM, OPPORTUNITY, RESPONSIBILITY, DEMOCRACY and SCIENCE, got the greatest appeal in the ceremonial speeches. Actually, they represent value dominants of contemporary American society, preservation of which requires the unity and integrity of all its members.

## The notions of value and value-mapping of the world

As it is widely accepted, value mapping of the world embodies a set of worldwide values. It is a part of language mapping of a culture, which is modelled in the way of interconnected value judgments that correlate with the culture's legal, religious, and moral codes. A value pertains to (socially negotiated) notions of good/bad. According to Clyde Kluckhohn (1958, p.230), values are "conceptions of the desirable", i.e. values are beliefs as to what is good, best, and right, and their opposites – bad, worst, and wrong. Values are subdivided into external (socially grounded) and internal (personally grounded). In other words, values can be individual, microgroup (within a family and close friends), macrogroup (social, gender, etc.), ethnic and nationwide. There are moral values, (which can be essential and desirable), cognitive, aesthetic, and political values.

From another perspective, values can be: 1) ethno-psychological, which include knowledge, images, associations and gestalts. They are called in the mind due to a person's belonging to some ethnic group; b) lingo-cultural, which are composed of knowledge, images and associations due to the symbolic code of the language; c) socio-discursive values, which are generated by those images, associations and knowledge that constitute a person's experience in the context of communicative culture of the society.

Values do not exist objectively, they constitute the conceptualization of the desired issues. Performing certain functions, values take part in the cognition of the world, however, each culture builds its own unique worldview, constructs its own value mapping of the world.

Being aware of the values, individuals identify themselves in the society and associate themselves with the cultural entity, values of which they accept. The majority of values, as a rule, are not recognized in everyday life, they are perceived as a norm, as something natural and average. The process of the recognition of values takes place only while contacting with the representatives of the other cultures, which operate other sets of values.

Values play a key role in uniting individuals into a society for common actions, and create the basics for formation of nations, civilizations, even humanities, as the latter ones predetermine the existence of at least few fundamental values shared among people (Virginia 2001). The set of values builds up value mapping of the world, which encompasses different concepts. Value mapping of the world is defined as a part of the language mapping of the world, which is modelled as a set of interconnected evaluative judgements correlated with legal, religious, and moral codexes (Karasik 2004a, p. 141).



The peculiarities of the evaluative approach play a significant role in the process of the national mapping of the world formation. Meanwhile, value mapping of the society includes a certain set and hierarchy of the values, which are expressed in the assessments, and presumes the existence of evaluative stereotypes and norms, estimation scale and behavior guidelines. Fundamental changes in the life of the society can cause the emergence of a new system of values.

Value mapping of the world reflects the most significant meanings for the given culture, that is *cultural dominants (value dominants)*, the set of which creates a certain kind of the culture, which is preserved in the language (Karasik 2004a, p. 142). Every society has a hierarchy of values; it defines the dominants of the society on the evaluation scale in a certain span of time.

*This paper* aims to address the issue of the American value mapping of the world and its linguistic exponents. A certain cluster of values, which hold people together as a single nation, can distinguish American culture. They are shared virtually by most Americans and are called – **core values (value dominants/key values)**.

Researchers of American values (Yankelovich, Aaron and Mann Edwin, Locke) point out that the shift has recently been made in the American culture to shape the new millennial world view. They claim that there is a tendency to *less hierarchy, more pluralistic ways of knowing, and more diversity, less compartmentalization, more spirituality and deeper personal relationships*.

Contemporary linguistic studies are focused on investigation of the verbal means of values representation in different text types. Thus, all texts can be conventionally divided into value marked and value neutral (Karasik 2004b, p. 54). We consider the texts of American ceremonial speech as a vivid example of the value marked text due to the number of value dominants, which explicate culturally significant information.

The process of studying value dominants in the texts of contemporary American ceremonial speech (further CASP) is closely connected with the notion “concept”: the methods of investigating cultural dominants in the language represent the system of logical procedures to clarify different sides of concepts, mainly their existence in a certain culture.

## **TOGETHERNESS as a dominant concept of CACS**

The idea of the national unity is characteristic of the CACS since they explicate the significance of the national values which unite Americans into the society (Osborn 1994, p. 426; Obama 11.27.2008; Bush, 10.30.2000). The national tragedy of terroristic acts on September 11, 2001 affected the process of national consolidation; it can be proved by the introduction of “The US Patriot Act”. Besides, the expression from the times of the American Revolution, “United We Stand”, adopted again relevance after those events, “...Bush has given the Democrats their own take on the post-September 11th bumper sticker slogan: “*United We Stand*” (White 2005, p. 3).

As it is admitted, the tragedy of September 11, 2001 has shifted the psychology of the young American generation into “revival of conservative values” – that is traditional values which are defined by the society as “*founding ideals*”, among them: feeling of self-dignity irrespective of the race and skin color, dominance of universal moral values, constant aspiration for truth and freedom of conscience and religion. Since that time American youth of 14-23 has been called “*Generation 9-11*” (Marlantes 2002, p. 4). The date of the terroristic attacks of September 11, 2001 (*9-11*) has become a symbol of a new stage in the life of the American nation.

The above stated facts provide the grounds for considering the concept TOGETHERNESS as a dominant one in CACS. According to its description, it belongs to abstract concepts such as beauty, privacy, happiness, etc. (Karasik 2004(a), p. 132).

Thereby, TOGETHERNESS is a core concept in the CACS as it explicates the idea of *unity* evidently characteristic of the society after the events of September 11, 2001. Being a linguacultural unit, the concept TOGETHERNESS has a three-component structure with its notional, figurative, and value constituents. The *notional component* is reconstructed by way of analysis of its verbal means of realization. There have been singled out a few lexical units as the exponents of its notional component, among them: 1) inclusive pronouns: *we, our, all, both, every, each, everybody, everyone*; 2) nouns: *the United States, the USA, America, Americans, unity, community, nation*; 3) adjectives: *American, national, common*; 4) verb *unite* and its forms *unites, united*; 5) adverb *together*.

Hence, the concept TOGETHERNESS can be defined as: “*Togetherness – we / all of us, Americans, and everybody / everyone / each / every member of American unity / community / nation in the composition of the United States / the USA, united together both in joy and trouble to preserve our common national values for further generations of America, by this emphasizing the great power of our unity.*”

The *figurative component* of the concept can be verbalized by such stylistic figures as metonymy and conceptual metaphor, which have the following associations in CACS: 1) togetherness – common and happy future; 2) togetherness – state and national unity; 3) togetherness – friendship, cooperation; 4) togetherness – preserving of national ideals, values.

The analysis of a *value component* confirms that all means of explication of the concept TOGETHERNESS in CACS have only *positive value connotations* (Hundarenko 2009).

### Conceptual system of CACS

Ceremonial speech as a special type of public speaking can be considered a vivid sample of the reflection of the contemporary value dominants. It is aimed to celebrate a socially meaningful communicative event in the life of a certain national community. Ceremonial speech emphasizes the significance of unity within the society.

The research material comprises 215 texts of contemporary American ceremonial speeches delivered by outstanding political leaders such as Barack Obama, Michele Obama, Joseph Biden, George W. Bush, Laura Bush, Dick Cheney, Lynne Cheney, and Candoleezza Rice within the period of 2001-2013 years.

The results of the analysis of CACS prove that its conceptual system consists of the key concept TOGETHERNESS and a number of other concepts hierarchically represented in the texts: EDUCATION, FREEDOM, PATRIOTISM, FAMILY, FAITH, SECURITY, PEACE, HEALTH, EQUALITY, CHANGE, CAPITALISM, OPPORTUNITY, RESPONSIBILITY, DEMOCRACY and SCIENCE. The above-mentioned concepts got the greatest appeal in the analyzed texts. These concepts represent value dominants of contemporary American society, preservation of which requires the unity and integrity of all its members.

**1) Concept EDUCATION / LITERACY.** According to the definitions (Longman Dictionary of American English 1997; Macmillan English Dictionary for Advanced Learners 2002; Oxford Advanced Learner’s Dictionary 2000; The American Heritage Dictionary of the English Language 2004), the lexeme *education* means: “*the act or process of educating or being educated*”; “*the knowledge or skill obtained or developed by a learning process*”; “*program of instruction*”; “*the pedagogy of teaching and learning*”.

Thus, the notional component of the concept “*education*” is explicated in the research material by the following lexemes: *academy, college, class, classroom, education, educational, educated, to educate, to learn, learning, literacy, to study, studying, student, school, school-children, schooling, to teach, teaching, teacher, training, university*.

The issue of education and literacy plays a significant role in the life of the contemporary American nation: *A good teacher can change a life* (Bush, 06.25.2001); *Knowledge is our strongest medicine* (Mrs Bush, 29.01.2003); *Another part of the initiative is*

to encourage school districts to recruit 30,000 math and science professionals to teach in our nation's classrooms (Bush, 02.13.2006). Knowledge is considered to be a powerful tool in the fight with tyranny, “We must have the skills, the patience, and the will to discuss, negotiate, and compromise with a tyrant – that is to employ the tools of democracy”.

**2) Concept FREEDOM / LIBERTY.** Encroachment on the core values of freedom and security further enhanced their importance among Americans. To be free means to be deprived of any restrictions or controls, servitude or other effects: “*freedom/liberty is the condition of being free of restraints*”; “*liberation from slavery or restraint or from the power of another*”.

In the texts of CACS, this cultural concept is verbalized by means of such lexemes as: *freedom, free, freely, to free, independence, independent, liberty, to liberate, liberation, less dependent, privilege, self-government*. It is explicated in the texts in the following ways: *I know we need to promote renewable sources of energy to become less dependent on foreign sources of energy* (Bush, 04.22.2002); *We declared our independence with his words, that all men are created equal and that they are endowed by their creator with unalienable rights* (Bush, 04.12.2001); *This is the meaning of our liberty and our creed - why men and women and children of every race and every faith can join in celebration across this magnificent mall* (Obama, 01.20.2009).

**3) Concept PATRIOTISM.** According to the definitions, *patriotism* may denominate “*devoted love*”; “*support*”, “*defense of one's country*”; “*national loyalty*”. Thus, major lexical means of its verbalization encompass: *brave men / people, bravery, courage, courageous, devotion, to devote, devoted, hero(es), heroism, glory, glorious, patriotism, patriotic, patriot(s), soldier(s), veteran(s)*.

These constituents of the notional part of the concept may have the following representation in the texts: *...and part of the unbroken line of heroism that has made our freedom and prosperity possible for over two centuries* (Obama, 12.24.2008); *As we celebrate this joyous time of year, our thoughts turn to the brave men and women who serve our country far from home* (Obama, 12.24.2008); *You've responded to a great emergency with calm and courage. And for that, your country honors you* (Bush, 10.11.2001).

The spirit of patriotism, pride for the country cements the so-called “American exceptionalism” which is based on the inner idea that American nation has got many more benefits over other world nations. The spirit of patriotism as “*love of and devotion to one's country*” should be cherished since the early childhood to raise the awareness of dignity for being born in the USA. This feeling has been intensified since September 11, 2001, and forced the Americans to reconsider their value dominants.

**4) The name of the concept “FAMILY”** can cover “*any group of persons closely related by blood, as parents, children, uncles, aunts, and cousins*”; “*the basic unit in society traditionally consisting of two parents rearing their children*”.

This concept is verbalized in CACS with the help of the lexemes: *family, mother, father, mom, dad, parents, husband, wife, spouses, son, daughter, sister, brother, child(ren), kid*. The examples in analyzed CACS are not limited to: *And while she's no longer with us, I know my grandmother is watching, along with the family that made me who I am* (Obama, 04.11.2008); *Caring for children also means putting food on the table, ensuring their needs are met, and staying involved in their daily lives* (Obama, 05.08.2009); *Despite these hardships, military spouses are an inexhaustible source of strength for our military families* (Obama, 05.08.2009).

According to our observations, more than 20% of the analyzed CACS contain the address of the ex-president George W. Bush to his wife, Laura Bush. The most common appeals in the texts include: “*Laura joins me in sending our best wishes for...*”; “*Laura and I are/were saddened/extend our sympathies*”; “*Laura and I welcome*”; “*Laura and I wish*”;

“*Laura and I send our best wishes...*”; “*Laura and I would like to...*”; “*Laura and I are glad/honored/grateful/pleased*”. By these appeals, the president highlights the significance of the national events for the members of his own family.

**5) Concept FAITH.** Faith as a religious category has acquired a dominant role in the life of contemporary American society. It can be defined as “*the body of dogma of a religion*”, “*confident belief in the truth*”, “*faith in idea, or thing*”, “*faith in person*”, etc. Mass appeal to religion can be substantivized by human’s need for spiritual support, peace actions – the realms of an average American after September 11, 2001.

Concept FAITH is explicated in the texts by the following lexemes: *belief, to believe, creed, faith, holy, prayer, to pray, religion, religious, teachings*. The most common tendency of the American society is to deepen and to revive religious values by recognizing religious freedom as the right of every person: *When brave women challenge thousands of years of tradition and history and become leaders in their religious communities, they change minds* (Obama, 03.11.2009); *We're going to need to keep lifting each other up in prayer and in hope* (Obama, 03.05.2009); *I join with other Americans of diverse backgrounds and beliefs in receiving inspiration from your faith, your holy acts of repentance, and your loving kindness* (Obama, 09.17.2001).

**6) Concept SECURITY.** The name of the concept acquired such dictionary meanings as “*freedom from risk or danger*”; “*freedom from doubt, anxiety, or fear; confidence*”; “*something that gives or assures safety*”, “*measures adopted to prevent a crime*”.

This concept is verbalized in CACS by the lexemes *to defend, defense, defending, defended, insurance, to protect, protected, protection, security, secure, securing, safe, safety, to save*, for example: *May God bless you and keep you safe, and may God protect all of our troops*. (Obama, 05.14.2009); *America can develop the technologies and defenses necessary to protect ourselves and our allies from the true threats of the XXI century* (Bush, 04.15.2001); *My important job is to protect America from attack* (Bush, 12.22.2003).

In modern American society, the concept of “*human security*” conceded to “*homeland security*” (Amitav 2002, p. 201). The events of September 11, 2001 greatly affected the changes in the American mentality, which can be defined as “*the end of safety illusion*”, – “*Yet for all the increased security, we must realize - as the 9/11 Commission put it - that America is safer, but we are not yet safe.*” (Bush, 25.07.2005).

**7) Concept PEACE.** The name of this concept represents a key value of contemporary American society and includes the following lexical meanings: “*the absence of war or other hostilities*”; “*an agreement or a treaty to end hostilities*”; “*harmonious relations*”; “*public security and order*”; “*inner contentment*”.

This concept is verbalized in CACS by means of such lexemes as *alliance, coalition, friend, friendship, harmony, peace, peaceful, peacefully, unity, solidarity*: *On this day, we gather because we have chosen hope over fear, unity of purpose over conflict and discord* (Obama, 01.20.2009); *The Pledge encourages people to take personal responsibility for conducting themselves in ways that will achieve greater racial harmony in our communities* (Bush, 09.08.2001); *We are also here to stand in solidarity with all of the countries' law enforcement officers and public servants who in order to save life run towards tragedies not away from them* (Ronald K. Noble, 10.08.2001), etc.

As it is evidenced, the events of September 11, 2001 aggravated relations between the United States and the Muslim world. They revealed the bitter truth to the American nation: “*Americans are pained to learn that we are not universally loved*” (Barash 2002, p.120). After September 11, 2001, there evolved a number of organizations under the motto “*united for peace*”; they stand against military actions and reject the doctrine of “*preventive war*”.

**8)** The name of the concept **HEALTH** can be defined as “*the overall condition of an organism at a given time*”; “*soundness*”; “*freedom from disease*”; “*a condition of optimal well-being*”; “*a wish for someone's good health*”. This concept can be verbalized in the CACS

by the following lexical means: *to cure, to care, doctor, diet, hospital, eating habit, health, healthy, medicare, medical, medicine, prevention, to prevent, preventive, to treat, treatment, treatable, wellness, fitness*, for example: *Studies show that by eating a healthy diet, exercising, not smoking, maintaining a healthy weight, and visiting your doctor to find what your risk factors are, women can reduce their risk for heart disease by as much as 82 percent* (Bush, 02.15.2006); *The medical workers should find the ways to prevent diabetes and to reduce the risk of chronic diseases* (Bush, 04.20.2005);

At the beginning of the XXI century, Americans show great interest to health issues (Beauprez 2009, p. 131). Much attention is paid to balanced diet, healthy lifestyle and sports, and the ways of treating health diseases, blood pressure, and overweight: *“We have come so far in the debate on health care in this country, but now we must finally answer the call first issued by Truman, advanced by Johnson, and fought for by so many leaders and Americans throughout the last century. The time has come for universal health care in America”* (Obama, 01.25.2007).

Yet, during the presidency, George W. Bush introduced a special state program “The President's Challenge”, which promotes physical development of a personality: *Programs like “The President's Challenge” help individuals set fitness goals and work hard to achieve them* (Bush, 04.20.2005). Sport exercises, as was noted by George W. Bush, must be in a balance with a proper healthy diet, the golden rule of which is *“Never order food in excess of your body weight”* (Bush, 01.10.2003).

9) The notional component of the concept **EQUALITY** consists of a lexeme *equality*, that is *“the state or quality of being equal”*. This concept is realized in CACS by lexemes *equality, equal, equally, rights, justice*, which are incorporated in the texts: *I call upon American men and women, and all employers, to acknowledge the injustice of wage discrimination and to commit themselves to equal pay for equal work* (Obama, 04.28.2009); *And finally, as women, we must stand up for justice for all* (Obama, 03.11.2009); *Our Nation was founded on the belief that every human being has the same rights, dignity, and value* (Bush, 04.17.2003).

The notion of equality plays a dominant role in the history of the American nation. The USA is one of the first countries that advocated the abolition of the slavery by that claiming equal opportunities among all people. Universal Declaration of Human Rights, which was adopted by the General Assembly of the United Nations in 1948, greatly contributed to the recognition of equal rights of people around the world: equality regardless of race, color, sex, language, religion, political opinion, national or social background, etc.

The problem of discrimination against African Americans that led to racial segregation in the U.S. was resolved only after the adoption of the Civil Rights Act in 1964, which guaranteed equal rights to property, voting, attending public schools and institutions, the right to a hearing in court (Datesman 1997, p. 148-157).

10) The name of the concept **CHANGE** can be explicated as *“the act or fact of changing; fact of being changed”*; *“a transformation or modification; alteration”*; *“variety or novelty”*; *the passing from one place, state, form, or phase to another*; *“the substitution of one thing for another”*.

This concept is verbalized in CACS by such lexemes as *change/changes, to change, changing, to create, to improve, improvement, to renew, renewal, revolution, to revolutionize, to restore, to replace, to substitute, to shift, to transform*. These lexemes explicate the idea of *change* in CACS, for example: *The annual selection of the laureates expresses a profound optimism about humanity and our prospects for improvement* (Bush, 11.27.2001); *But this Thanksgiving, we are reminded that the renewal of our economy won't come from policies and plans alone - it will take the hard work, innovation, service, and strength of the American people* (Obama, 11.27.2008);

11) The idea of **CAPITALISM**, that is *“economic system”*, *“private or corporate ownership”*, or *“development is proportionate to the accumulation and reinvestment of profits gained in a free market”* is realized in the CACS by the following lexical means: *capital,*

*enterprise, investment, labour, free market, money, ownership, to own, owner, property, profit, to produce, production, wealth.* These lexemes are integrated in the context to render the idea of capitalism: *Let us become a nation rich not only in material wealth but in ideals* (Bush, 01.22.2001); *This enormous production makes farmers and ranchers key contributors to the collective wealth of our country* (Bush, 11.13.2001); *We didn't start with much money or many endorsements* (Obama, 11.04.2008).

The notion of capitalism is interconnected with American individualism: the first presupposes competition for the sake of well-being and profit (Triandis, p. 910). Hence, American capitalism in its narrow sense means “*income*”, “*money*” and “*capital*” with the aim of “*welfare*”. The nationwide policy and the U.S. economy should enable citizens to work and earn for the realization of their goals: *I believe the more money a person has in his or her pockets, the more likely it is they're going to be able to realize their dreams* (Bush, 06.19.2002); *You need to have more money in your pocket as far as I'm concerned. Those are ways to make America a stronger place by continuing to focus on the economic security of all our citizens – every citizen* (Bush, 09.02.2002).

**12)** The next concept in the hierarchy of the conceptual system of CACS has the name of **OPPORTUNITY** that is “*a favorable or advantageous circumstance or combination of circumstances*”; “*a favorable or suitable occasion or time*”; “*a chance for progress or advancement*”.

The above-mentioned concept is verbalized in the ceremonial speeches by such lexemes as *chance, opportunity/opportunities, possibility/possibilities, possible/impossible*, for example: *Cesar Chavez eventually co-founded the United Farm Workers and struggled to provide hundreds of thousands of people with better working conditions and the chance to live a better life* (Obama, 03.31.2009); *Taller award winners also give young people the chance to make important contributions to their own communities* (Bush, 01.25.2006); *...but from the enduring power of our ideals: democracy, liberty, opportunity, and unyielding hope* (Bush, 11.04.2008), etc.

OPPORTUNITY incorporates various possibilities in contemporary American society: the possibility to vote, to acquire higher education, to be employed, to develop business and economic relations (Datesman 1997, p. 25).

The events of September 11, 2001 greatly affected the range of opportunities of Americans: American business establishments experienced sufficient changes, which resulted in emergence of new opportunities/possibilities (Beauprez 2009, p. 71-76): *a possibility of change and creation of competitive employment*. During the notorious terroristic acts, the Company of American Express provided their 4 000 employees with necessary contact addresses in case of emergency, other companies followed this example; American Airlines cancelled all the flights for a 10-day period with salary preservation; *a possibility of defining a leader* – due to cases of emergency, the employers could evaluate the actions of their colleagues, and identify potential leaders.

**13)** The name of the **concept RESPONSIBILITY** is defined as “*the state, quality, or fact of being responsible*”; “*something for which one is responsible*”; “*a duty, obligation, or burden*”.

The texts of CACS appeal to responsibility with the help of such lexemes as *accountable, duty, in charge, obligation, responsible, responsibility*: *For as Jill said, we have only one - we have only one sacred obligation as a nation, an obligation that exceeds all others. And that's to care for those we send, and care for those who come home* (Joe Biden, 05.14.2009); *And I know that this office carries a duty to the entire nation* (Bush, 01.19.2005); *They know that duty and sacrifice are more than words* (Bush, 11.11.2002), etc.

With years, a sense of responsibility of Americans greatly increased before their families and friends, colleagues, and other nations (Bush, 08.15.2001). In his inauguration speech, President Barack Obama stressed the need for awareness of the multifaceted concept of “responsibility” in contemporary American society: “*What is required of us now is a new era*

of responsibility – a recognition, on the part of every American, that we have duties to ourselves, our nation, and the world (Obama, 01.20.2009). Responsibility for Americans implies the ability to take right decisions, to master all areas of public policy. According to Croddy (2000), *responsibility* includes the following components: “*citizenship for democracy*,” “*participatory democracy*,” and “*social responsibility*”.

**14)** The name of the **concept DEMOCRACY** is defined as “*government by the people*”; “*a political or social unit that has such a government*”; “*the common people as the primary source of political power*”; “*majority rule*”; “*the principles of social equality and respect for the individual*”.

Concept DEMOCRACY is verbalized in the texts of CACS by the following lexemes: *democracy / democracies, democratic, democratically*, for example: *When the bombs fell on our harbor and tyranny threatened the world, she was there to witness a generation rise to greatness and a democracy was saved* (Obama, 11.04.2008); *The Organization of American States (OAS) to defend democracy and promote human rights and peace in the Americas* (Bush, 01.01.2005); *it was important that the countries that were trying to govern wisely and democratically and do the best for their people be supported with the resources of the United States* (Rice, 12.20.2005).

**15) Concept SCIENCE** is another value dominant the name of which can be defined as “*the observation*”, “*identification*”, “*description*”, “*experimental investigation*” and “*theoretical explanation of phenomena*”; “*knowledge*”, “*gained through experience*”; “*an activity*”, and “*study and method*” .

In the research material, the concept SCIENCE is verbalized by the lexemes *academic, the humanities, research, researcher, scholar, scholarship, scholarly, science, scientist, scientific*: *We will restore science to its rightful place, and wield technology's wonders to raise health care's quality and lower its cost* (Obama, 01.20.2009); *The United States academic and scientific communities benefited from the contributions of Hispanic Americans like physicist Luis Walter Alvarez* (Bush, 09.28.2001); *He talks about making sure New Mexico stays on the leading edge of important research* (Bush, 08.15.2001).

The development of science and technology is very dynamic in American society, which can be proved by establishing a number of organizations and programs to support the development of different branches of science, among them: *Library Science program; the Office of Science and Technology; the National Science Foundation* (Bush, 01.30.2006; Bush, 02.13.2006; Bush, 07.12.2002). There exists a national premium for special contribution into the development of science and technology *National Medals of Science and Technology*, which is considered the highest award of the American President (Bush, 02.13.2006).

## Conclusion

Studying CACS through the prism of value mapping of the world envisages reflection of cultural values in the language. The concept TOGETHERNESS is a value dominant in the texts of CACS. The idea of national unity is characteristic of CACS as it explicitly focuses on the significance of common values, which unite people together. The conceptual system of CASC is constituted by a dominant concept TOGETHERNESS and a few hierarchically represented concepts of EDUCATION / LITERACY, FREEDOM / LIBERTY, PATRIOTISM , FAMILY, FAITH, SECURITY, PEACE, HEALTH, EQUALITY, CHANGE, CAPITALISM, OPPORTUNITY, RESPONSIBILITY, DEMOCRACY and SCIENCE embodying value dominants of contemporary American society, which can only be preserved by means of integration into the whole one. Further analysis of the value dominants can provide a wholesome idea of value shifts, which might occur due to different historical, political, economic, religious, and cultural alterations within the nation. The cognition of any value mapping of the world is one of the effective ways to deal with intercultural communication gaps, and to identify oneself with the studied culture.

## Bibliography

- ANDREWS, P., 2003. *Public speaking: connecting you and your audience multimedia*. New York: Macmillan, 2003. ISBN-13: 978-0395846032. ISBN-10: 039584603X
- AMITAV, A., 2002. State-society relations: Asian and world order after September 11. Worlds in collision.
- BARASH B. and Ch. WEBEL, 2002. Peace and conflict studies. 2nd edition. Cambridge: Sage Publications. ISBN-13: 978-1412961202. ISBN-10: 1412961203.
- BEAUPREZ B., 2009. A return to values: A Conservative Looks At His Party. Fulcrum Pub., 2009. Colorado: Fulcrum. ISBN-10: 1555916791.
- CRODDY M., 2000. *Fostering civic responsibility*. – Available at: [www.crf-usa.org](http://www.crf-usa.org).
- DATESMAN M., 1997. The American ways: an introduction to American culture (2<sup>nd</sup> ed.). – Prentice Hall Regents.
- HUNDARENKO O., 2009. Peculiarities of Verbalization of Key-concept “togetherness” in the texts of Contemporary American Ceremonial Speeches. *Integration in teaching foreign languages*. Ivan Franko National University, Lviv.
- KARASIK, V. I., 2004 (a). *Language Circle: Personality, Concepts, Discourse*. Moscow: Gnosis. ISBN 5-88234-552-2.
- KARASIK, V. I., 2004 (b). Values in communication. *Values, canons, prices: Text as a means of cultural exchange: materials of VII Fulbright summer school in Humanities*. Moscow: Moscow university. Availability online: <http://www.fulbright.ru/russian/sumschool/2004/descriptions.shtml>
- KLUCKHOHN C., 1958. The scientific study of values and contemporary civilization. *Proceedings of the American Philosophical Society*, Vol. 102, No. 5.
- LUCAS, S., 1992. *The Art of Public Speaking*. Madison: University of Wisconsin, 1992.
- LOCKE E., 2003. On flag day celebrate America’s core values: reason, rights, and science. Availability at: <http://www.netanyahu.org/onflagdaycel.html>.
- MARLANTES L., 2002. Terror war shifts views of the nation. *The Christian Science Monitor*, 16 January.
- OSBORN, M. and S. OSBORN, 1994. *Public Speaking*. 1994. - 3d edn. Memphis: Memphis State University.
- TRIANDIS H. C., 2001. Individualism-collectivism and personality. *Journal of Personality*. Vol. 69.
- VIRGINIA M., 2001. Understanding cultural diversity: culture, curriculum, and community in nursing London: Jones and Bartlett Publishers.
- WHITE J. A., 2005. Presidency on life support. The Polling Report. – Oct. 10.
- YANKOLOVICH D., 1994. How changes in the economy are reshaping American values. Values and public policy. Washington, DC: The Brookings Institution. ISBN-10: 0815700555. ISBN-13: 978-0815700555.
- YANKOLOVICH D., 1998. The shifting direction of America’s cultural values. Annual Scan Conference, New York, May 29th, 1998. Availability online: <http://www.danyankelovich.com/scan98.html>.
- YANKOLOVICH D., 1998. How American individualism is evolving. Availability online: <http://www.danyankelovich.com/howamerican.html>.



## Sources

Commission speeches and public statements, 2009-2007. – Available at:  
<http://www.sec.gov/news/2008speechalpha.shtml>.

Commemorative speech. Objectives and tips, 2002. – Available at:  
[http://www.hawaii.edu/mauispeech/html/commemorative\\_speech1.html](http://www.hawaii.edu/mauispeech/html/commemorative_speech1.html).

Commission speeches and public statements, 2001-2010. – Available at:  
<http://www.sec.gov/news/speech/speecharchive/2010speech.shtml>

Longman Dictionary of American English. New York: Addison Wesley Longman Limited, 1997. Available at: <http://www.ldoceonline.com/dictionary/ceremony>

Macmillan English Dictionary for Advanced Learners, 2002. Malaysia: Bloomsbury Publishing Plc.

Oxford Advanced Learner's Dictionary, 2000. Oxford, New York: Oxford University Press.

The American Heritage Dictionary of the English Language, 2004. (4<sup>th</sup> edn.). Houghton Mifflin Company. – Available at: <http://www.answer.com/main>

The Webster Encyclopedic Unabridged Dictionary of the English Language, 2009. Available at: <http://www.merriam-webster.com>

### **Mgr. Olena Hundarenko, PhD.**

Kirovohrad State Pedagogical University

Kirovohrad, Ukraine

Zilina University, Zilina, Slovakia

[gundarenko@gmail.com](mailto:gundarenko@gmail.com)

# THE DEVELOPMENT OF EDUCATIONAL SPACE A MOUNTAIN SCHOOLS OF THE CARPATHIAN REGION OF UKRAINE

Inna Chervinska

## Abstract

The article focuses on the formation of open educational space in a secondary schools of the Carpathian region that is aimed at forming a fully developed individual as a subject of his own life and success, mastering their key life competencies. The problem of the research is to determine the theoretical and methodological principles of the formation of educational space at secondary school in the context of modern pedagogical concepts, educational paradigms and social transformation. On the basis of the research, the study of psychological and pedagogical literature and personal pedagogical experience the aim is to reveal the specifics of theoretical and methodological bases of forming the educational space at a comprehensive school in terms of society's transformation.

## General problem definition and its connection with important scientific and practical tasks

Educational space defines a higher degree of adjusted human interaction with social cultural and natural environment. After all, according to researchers (V. Karakovsky, L. Novikova, N. Selivanova), the conversion of a certain environment into educational space not only increases its educational potential, but creates an opportunity to manage it more effectively and efficiently. This is the difference between educational space and environment. Environment is the foundation, not the result of constructive activity. Social cultural educational space is the result of humanization, mutual activity.

Therefore, environment has to be used for educational purposes while educational space has to be created. The strengthening of educational space is based on the principles that define the objective, content, ways and means of its development. The key ones among them are: the principle of child centrism; the principle of humanism; the principle of natural compliance; the principle of cultural compliance; the principle of systems; the principle of continuity; the principle of dialogue; the principle of adaptability.

Educational system is a well-organized, complete system of components, which interaction and integration contribute to purposeful and efficient development of students at a particular educational institution. Therefore, it is important to substantiate theoretically and experimentally test the new approaches for creating a single educational space as the most effective condition to achieve the goals of students' educating

## The analysis of recent research and publications which state the solution to a problem

As for the methodological basis of educational space research, some philosophical ideas can be taken such as ones of V. Soloviev and M. Fedorov, some searches by A. Chizhevsky, the doctrine of noosphere by V. Vernadsky, "the sphere spirit" by P. Florensky, the phenomena of "childhood space" by I. Demakov, "the educational space of adolescent's school life " by D. Grigoriev, "a child as a subject and a creator of his own life space" by N. Selivanova. Such concepts as "educational system", "educational environment" and "educational space" belong to categorical conceptual apparatus of education. Lively discussions are held on the pages of educational media as for the definition of functional connection, the nature and structure of these concepts.

Educational system is a well-organized, complete system of components, which interaction and integration contribute to purposeful and efficient development of students at a particular educational institution. The term "educational system" was first introduced into

scientific use by Russian academician L. Novikova in 1989. Her followers were E. Baryshnikov, I. Kolesnikova, M. Rozhkov, E. Stepanov and others (Novykova 1989).

Educational environment is a combination of factors that were really established and function in society, "granted, but not the result of constructive activity of educators as well as managers of the educational process who create conditions for students' development" (Yermakov 2006). The attempts of researchers (M. Ilchykov, V. Karakovsky, G. Kovhanych), modern educators and practitioners to make the environment encouraging and adequate for the development of growing personality caused, according to V. Kirichenko, the emergence and rapid entry into scientific use the term "educational space." These scholars tend to understand that "educational space is a part of potential educational environment (typically broader than educational process itself), established by teachers and pupils." Accordingly, the statement "educational space", appears relatively narrower than the concept of "educational environment". The researchers, such as V. Kirichenko and G. Kovhanych, believe that "the basic mechanism of creating educational space is interaction of subjects united by common understanding of the educational space concept, educational problems" principles and approaches to education, where a technological key point is in their mutual converting activity.

The interesting fact in this context is the interpretation of the category of educational space by scientist D. Alfimov. In particular, he claims that "the educational space of a modern comprehensive school is a special organization of student's life in educational school centers, allowing to educate a competitive person, a future leader" (Alfimov 2013). According to I. Yermakov, school educational space is "a social cultural and pedagogical (educational) phenomenon, which forms the vital functions of institutions, the interaction of educators (teachers) and students (pupils) while involving the latter in the values and meanings of social life, creating the conditions for the emergence and implementation of the structural social and creative activity of students. In the future, school educational space will be a kind of a training playground which will help to educate a child with the help of consistent set of educational interventions without verbal notations; they will include special organization of school life, the organization of student's life at school, social practice, social and life planning, involving a person in spiritual heritage of creation" (Novykova 1989).

The educational space of a comprehensive school is usually multidimensional and multilevel. Compactness (the strength of educational influence) and space (size) are typical for it. In the given context it is necessary to point out some qualitative characteristics of educational space: integrity, stability, differentiation, integration, self-organization. As for the design of educational space in the social environment, the distinction of its structure and infrastructure (social institutions, public organizations, groups of people, events, institutions, communities, components, etc.) are of fundamental importance. Educational space defines a higher degree of adjusted human interaction with social cultural and natural environment. After all, according to researchers (V. Karakovsky, L. Novikova, N. Selivanova), the conversion of a certain environment into educational space not only increases its educational potential, but creates an opportunity to manage it more effectively and efficiently. This is the difference between educational space and environment. Environment is the foundation, not the result of constructive activity.

Educational space is the result of humanization, mutual activity. Therefore, environment has to be used for educational purposes while educational space has to be created. The strengthening of educational space is based on the principles that define the objective, content, ways and means of its development. The key ones among them are: the principle of child centrism; the principle of humanism; the principle of natural compliance; the principle of cultural compliance; the principle of systems; the principle of continuity; the principle of dialogue; the principle of adaptability.

The processes of democratization, modernization, integration and globalization which are taking place in recent times raise the need to re-actualise the meaning of the terms: regionalism, patriotism and multiculturalism. Moreover, they require setting them deeper in the theory of teaching (Mazur, Stepnik 2014).

The realization of pedagogical potential of educational space at comprehensive schools should be based on the methodology of "environmental approach" that adheres to the principles of pedagogical research and design, synthesizes and takes into account underlying factors of personality formation. The general methodology of optimization in educational space functioning at school also includes "activity approach" to the formation of pedagogical conditions providing the activation of teaching and learning activity of the student. Therefore, within the functioning of educational institution it is necessary to ensure a broad range of extracurricular educational activities that promote personal fulfillment. Education in the country is designed to prepare rural children to gain the knowledge and skills needed in higher education. Successful resident of mountainous terrain because of the nature of his work, social and natural environment should be fully educated, basic competencies, necessary knowledge to be able to find information in a limited space, maybe even more, faster and better than a resident of the city. Social and economic changes which take place in agriculture, causing the appearance of a number of issues that significantly affect the status and development of rural education. An attempt to solve the outlined problem did Prearpathian National University named after Vasyl Stefanyk (Ivano-Frankivsk, Ukraine).

The educational space of an educational institution is not only an important source of formation and development of the individual, but also a place of ideological and value cultural formation both an individual and school communities, which determines the spiritual and moral, creative and intellectual 'atmosphere' (style, lifestyle) of an educational institution and also provides some impact on the overall social cultural environment and the society of the settlement while enriching and complementing each other (Chervinska 2015).

## **Conclusions and recommendations for further research**

The concept of "educational space" has been defined as ambiguous by researchers today; lots of approaches to understanding of this phenomenon is explained by the scientific and personal position of the researcher, his practical experience and realizing the mechanisms of design and creation of educational space. Educational space is considered both as a pedagogical category and as a condition of personality development of a child living in a certain environment (natural, cultural, social). Under these conditions, educational space is an important factor in the humanization of modern society.

## **References**

ALFIMOV, D. V., 2013. Creation of educational space for development of leadership qualities of schoolchildren. *Dukhovnist osobystosti: metodologiya, teoriya i praktyka*. d 4 (57). ISSN 2220-6310.

YERMAKOV, I. H., 2006. *Education for life: models of educational systems*. Kharkiv: Vydav. Osnova. 224 s. ISBN 966-333-363-4.

KYRYCHENKO, V. I., KOVHANYCH H. H., 2009. *Foundling space, nature and technology creation*. Postmetodyka.. 2 (86). s. 7-15. ISBN 978-611-01-0341-1.

NOVYKOVA, L. Y., 1989. Educational system : general characteristics. *The educational system of educational institution*. V 2 ch. Ryha,. Ch.1. s.7-11.

PIOTR M., STĘPNIK., A., 2014. Regional, patriotic and multicultural education in Poland.  
*Journal of Vasyl Stefanyk Precarpathian National University*. Vol 1, No 2-3.s. 77 -82.  
ISSN 2311-0155.

CHERVINSKA, I. B., 2015. The Establishment of the Socio-Cultural Space of Mountain  
Schools of the Carpathian Region of Ukraine: Problems and Development Prospects.  
*Intellectual Archive. Series "Education & Pedagogic"* Volume 4. Number 4. July s. 8-14.  
ISSN 2311-0155.

**Assoc. prof. Inna Chervinska, Ph.D.**

Vasyl Stefanyk Precarpathian National University  
Ivano-Frankivsk, Ukraine  
chervinska.inna@gmail.com  
ichervinska@mail.ru

# DIFFICULTIES EXPERIENCED BY STUDENTS AND THEIR RESILIENCE

**Justyna Iskra, Waldemar Klinkosz**

## **Abstract**

An increasing number of researchers point out that resilience plays a great part in successful coping with the problems and challenges of personal, family and professional life. Resilience is identified with effective overcoming of negative life events and phenomena. Resilient persons function well in social relations, they are open to others, warm, curious, imaginative, persistent, emotionally controlled, and know how to effectively deal with problems. Reivich and Shatte emphasize that resilience is a feature of personality that is shaped and developed throughout the lifetime of an individual. The results of research indicate that students face a number of situations that are difficult for them and which they are often unable to cope with. Many of these difficulties are a result of behaviors and attitudes presented by academic faculty and the organization of studies. Young people belong to the group of people with a high level of experienced difficulties are also characterized by low resilience. This research study involved 250 students and the following methods were used: The List of Student Difficulties by Iskra and Resilience Quotient by Reivich and Shatte.

## **The Role of Resilience in Coping with Difficulties**

Changing economic conditions, economic crisis, unemployment, and increasing requirements and expectations on the part of employers all give rise to the question which path of education to choose and how to plan one's own professional career in order to achieve success. This attitude is particularly characteristic of young people who decide to start university education and choose a field of study which will give them an opportunity to pursue their profession in the future (Kaczyńska & Klimkowska 2010; Klinkosz 2010). Nonetheless, a considerable number of young people who start university studies are unable to handle their problems resulting from new situations associated with academic requirements, time management strategy, their longing for loved ones, the necessity to be self-reliant, beliefs about being worse and less capable than others, and their difficulties adapting to social life. As a consequence of these problems they experience depressed mood, discouragement and nervous breakdowns, suffer from lifestyle diseases, escape from reality into the world of dreams, dwell on the past, and abide by conventional schemes of activity which cannot offer solutions for their problems (Byra & Parchomiuk 2009; Iskra 2015). The lack of ability to deal with problems stemming from social relationships and the belief about not being competent enough to overcome such problems might also generate difficulties related to the formation of one's own identity. Ledzińska (2012) emphasizes that when starting their adult life young people need to build their personal identity founded on the need to remain separate and, at the same time, they need to build their social identity associated with being part of a group and with ties established with other people. Pope John Paul II (1999) points out that exclusively by remaining in a relationship and dialogue with others can we search for truth, approach it and share it with another person. The abilities related to building interpersonal relationships and benefiting from the help and support of others are indispensable for coping with the challenges of everyday life and overcoming difficulties.

Recently, an increasing number of psychologists point out that resilience, identified with effective overcoming of negative events and phenomena of life, plays a great part in successful coping with the problems and challenges of personal, family and professional life. This is because resilience facilitates flexible and positive adaptation to stressful, difficult,

demanding, and even traumatic situations. A considerable number of researchers are fascinated with the ability of resilient people to use their knowledge and skills in a flexible way, which in turn enables them to creatively adapt to changes. They also tend to distance themselves from the emotions they experience and they are able to control these emotions. They cooperate well with others, engage in group activities and are able to function normally again after a period of difficulties and increased stress (Foster 2000; Fredrickson 2011; Higgins 1994; Iskra 2015; Junik 2011; Lifton 1993; Ogińska-Bulik & Juczyński 2010; Sęk 2008; Southwick & Charney 2012).

Psychologists in their researches on resilience present it as a relatively stable disposition to flexibly adapt to the changing situations, conditions and demands of life. Thus, they treat it as a personality characteristic, i.e. a subjective feature with particular significance in the process of coping with both traumatic events and everyday life situations (Felcyn-Koczewska & Ogińska-Bulik 2011; Fredrickson & Tugade 2003; Gąsior 2012; Jackson & Watkin 2004; Kaczmarek, Sęk & Ziarko 2011; Ogińska-Bulik 2011; Ogińska-Bulik & Juczyński 2010). The interpretation of resilience as a personality characteristic was proposed by J. H. Block and J. Block (Uchnast 1997).

Resilience interpreted as a personality feature reveals its significance especially when a person is in a difficult situation and experiences strong and frequently long-lasting stress. Resilience is also the ability to function normally again after a period of difficulties, losses and experienced stress. Fredrickson (2011, p. 145) notes that resilience is a person's internal resource which is building up over time. In their research on resilience Reivich and Shatte (2003, p. 27) point to the necessity to shape and develop it over a person's lifetime, they also note the role of support received from others in this area. Resilience is indispensable for overcoming negative life experiences, coping with stress and trauma, but it is also necessary if we want our lives to gain an increasing wealth of new content and experiences.

### **The Functioning of Resilient People in Everyday Life**

The attention devoted to the functioning of resilient people stems from the need to broaden the knowledge about those who possess the ability to deal with difficult, stressful, and often traumatic situations, as well as to answer the question whether such attitudes, abilities and behaviors can be shaped in people. In their research psychologists point to the fact that the symptoms of resilience include the awareness of the motives behind one's own behavior, warmth, the ability to build close relationships, a gift for social interactions, a sense of confidence, productivity, concluding undertaken tasks, calm and relaxed demeanor, inventiveness, persistence, a sense of humor, autonomy, curiosity of the world, openness to new experiences, and impulse control (Iskra 2015; Ogińska-Bulik & Juczyński 2010, 2011; Uchnast 1997).

Semmer (2006) points out that resilient people are individuals with a tendency for interpreting the surrounding world as generally favorable. They have an amicable disposition and they do not demonstrate any inclination or desire to harm anyone. They perceive stressful events primarily in terms of a challenge and try to cope with them by resorting to their capacity and abilities. Resilient people accept the fact that the situation is deteriorating and consider their defeats as normal events which do not necessarily have to result from their incompetence or indicate the hostility of the world; they prefer to perceive the difficulties they encounter as an opportunity to gain new experiences. They believe that they can influence their own lives and are characterized by emotional stability (balance). Iskra (2011, 2013) emphasizes that, additionally to experiencing to a smaller extent the difficulties related to their functioning in new circumstances, people with high levels of resilience have the ability

to consider problems as challenges which they can address by using their capacity and abilities or by seeking the support of others.

People with high levels of resilience are oriented towards development, engagement in cooperation with others and the optimal use of their own capabilities (Uchnast 1997, 1998). When faced with difficulties, resilient people take action in order to cope with them. Therefore, they treat difficulties as a problem to be solved. As a result of such an approach resilient people do not feel overwhelmed by difficulties and experience them only to a limited extent since such difficulties are inherent in their lives and they know how to effectively deal with them. An analysis of research results pertaining to the functioning of resilient people suggests that there are differences between the levels of resilience in young people with low and high levels of experienced difficulties resulting from the new situation associated with starting university education. The general hypothesis: Students with low and high levels of experienced difficulties differ in terms of resilience.

Specific hypothesis no. 1: Young people with low levels of experienced difficulties are characterized by high resilience.

Specific hypothesis no. 2: Young people with high levels of experienced difficulties are characterized by low resilience.

The aim of this research is to identify the correlation between resilience leading to successful coping with challenges and the level of difficulties experienced by students. This knowledge is of crucial importance for engaging in work with young people focused on supporting them in situations of intense emotions related to experienced difficulties, as well as on helping them develop mature ways of coping with such difficulties.

## **The Research Program**

The study aimed at understanding the severity of the problems occurring among first year students, meaning those who are at the beginning of their new educational path, and a comparison of groups of students with low and high levels of experienced difficulties in terms of resilience was made. The research used two tools: The List of Student Difficulties by Iskra and Resilience Quotient by Reivich and Shatte. The List of Student Difficulties (LSD) developed by Iskra (2009) is a method designed to investigate the difficulties experienced by students related with the new challenges and tasks faced at the start of the next stage of education, meaning university studies. The method was developed in conjunction with the need to identify the problems arising among groups of university students. Its design was inspired by the difficulties identified by first year students, which allowed precisely identifying factors of the main types of difficulties experienced by students. These include:

Relationships with others (RO) – students have trouble adjusting to new social situations in relationships at the university and in social life. This includes frequently feeling lonely as a result of their longing for loved ones or friends (especially strong among students who do not live in the family home during studies). This experience transforms into a sense of alienation, lack of confidence and fear of lack of acceptance by others. Defeats undermine their already weak confidence in their own strength. They dwell on it long and hard, emotionally experiencing everything. It affects them particularly hard if they do not have a person who they can trust and go to for help. Requirements (R) – students tend to worry about their ability to deal with new responsibilities related with studies and everyday life. This is due to their lack of confidence in their own competence, beliefs about being less capable, less resourceful and being more prone to fatigue, especially in terms of mental overload. They feel uncertain in new situations, and lack the skills to distance themselves from the problems which they cannot control. Thus, they are not able to accept the new situation, which brings



on an even heavier load and leads to discouragement and even thoughts about quitting the newly undertaken path of education.

The reliability of the method was assessed with the use of internal consistency coefficients of each factor. The value of Cronbach's  $\alpha$  is 0.76 for RO scales; and for R scale  $\alpha = 0.84$ . Resilience Quotient by Reivich and Shatte, translated and adapted by Iskra and Uchnast (2008, experimental version), comprises 56 statements concerning different aspects of functioning of a person, both with regard to reality and to coping with the difficulties of everyday life. Students rate each statement on a five-point scale as "always false," "often false," "sometimes true," "often true," or "always true." Based on years of research, Reivich and Shatte (2003) identified seven factors of resilience, i.e. such personality characteristics that condition the ability to overcome adversities and cope with difficulties:

Emotion Regulation (ER), which is the ability to manage emotions in such a way as to retain control over them, inspire positive attitude towards a difficult task and avoid attention distraction. In particular it pertains to the situation in which difficulties arise and there is mobilization aimed at coping with them in the best possible way. Impulse Control (IC) allows the delay of gratification and remaining focused on the task for long. It also relates to the ability to control negative emotions, such as anger or rage. Optimism (Op) allows a positive attitude towards the future, as well as realistic planning and setting goals for oneself. It is connected with a person's self-esteem and their sense of their own effectiveness, namely the belief about being able to deal with every situation. Causal Analysis (CA) refers to the ability to precisely recognize the causes of difficulties and to take action that will go beyond conventional thinking which does not provide sufficient solutions to a given problem. Empathy (Em) points to the ability to interpret emotional states of other persons and read their verbal signs, which in turn results in better understanding of others and building deeper relationships with them. Self-efficacy (S-ef) is the belief in one's skills and abilities to cope with problems and achieve success.

Reaching Out (RO) is the ability to take up new challenges, try out novelties, and be interested in a number of issues that might contribute to improving the effectiveness of one's actions. The generalized Resilience (Re) indicator is the average result of the already discussed seven factors of effective ways of acting. The reliability of the Polish adaptation of the method was assessed with the use of internal consistency coefficients of each factor in a group of 201 people. The values of Cronbach's  $\alpha$  range from 0.60 to 0.76. The values of Cronbach's  $\alpha$  for individual scales are as follows: for ER  $\alpha = 0.76$ ; for IC  $\alpha = 0.60$ ; for Op  $\alpha = 0.60$ ; for CA  $\alpha = 0.60$ ; for Em  $\alpha = 0.65$ ; for S-ef  $\alpha = 0.72$ ; for RO  $\alpha = 0.73$ .

## The Subjects and Testing Procedures

The presented study involved 250 people (201 women and 49 men) aged 19-24. All subjects were first year students. Research we conducted in several Polish cities: Lublin, Kielce, Opole, Wrocław, Zielona Góra. The youth represented various fields of studies in the humanities and social sciences.

Table 1 The number of students according to the course of study

Philosophy	Theology	Cultural Animation	Psychology	Pedagogy	Family Studies
2 (0.8%)	27 (10.8%)	22 (8.8%)	119 (47.6%)	51 (20.4%)	29 (11.6%)

## The Results of Research

Out of all the groups of subjects (250), based on the List of Student Difficulties (arithmetic mean and standard deviation), we isolated groups of people with low (ID 60 people) and high (hD 58 people) difficulty. The results obtained by isolated groups in the LSD category are presented in Table 2.<sup>1</sup>

Table 2 Mean values of the ID and hD and indicators of differences between them in the List of Student Difficulties

Scales	M ID	s ID	M hD	s hD	t	p
Relationships with others	38.53	4.50	61.12	7.89	-20.04	0.001
Requirements	38.72	6.13	62.43	5.99	-21.24	0.001
Level of Difficulty	37.63	4.19	63.40	5.69	-28.06	0.001

The obtained data are the basis for carrying out a study on the characteristics of students with low or high levels of experienced difficulties which includes both relationships with others and requirements as well as the average level indicator of the experienced difficulty. People with low levels of experienced difficulty (ID) function well in relationships with others. They have no major problems in finding their place in a group, which is related to their sense of self-confidence, the belief that they can offer others something and that they will gain acceptance. In relation to this, they open up to what is new and quickly get to know people and even make friends. They are not inhibited by the feeling of being inferior, less significant, or less able to deal with studies and responsibilities. If they experience a failure, they do not focus on it by analyzing it persistently for a long time, but get over it and get on with everyday life. They are not discouraged by the large number of responsibilities or activities during the day. Aware that others may be more capable and thus better at learning, they are not overcome by jealousy and do not lose sight of the goal of further studies. They are convinced that they have the ability and capacity to cope with challenges and difficulties. This does not mean that they do not experience difficulties, but their attitude towards the problems they encounter is an assignment that mobilizes them to be active. They spontaneously approach the new responsibilities associated with everyday life and when they experience organizational difficulties (such as a break between classes, numerous tests, difficult material, boring classes) they are not discouraged but possess resources resulting from the feeling that they are not the source of many of these difficulties, and worrying about them will not change anything.

Individuals with high levels of experienced difficulty (hD) have a problem with adapting to new social situations, both at the university as well as social events. This is due to the common feeling of loneliness resulting from longing for loved ones and friends (especially strong among students who do not live in their family home). These experiences transform into a sense of alienation, lack of confidence and fear of lack of acceptance by others. Defeats undermine their already weak confidence in their own strength, they dwell on them long and hard and emotionally experience them. They tend to worry about their ability to cope with new responsibilities related with studies and everyday life, and this is due to their

<sup>1</sup> Abbreviations used in the tables with results indicate: M=mean value, s=standard deviation, t=test t, p=the level of significance of differences between the means in the individual groups, p>0.05 indicates a lack of significance of differences.

lack of confidence in their own competence, beliefs about being less capable, less resourceful and prone to greater fatigue, especially in the situation of mental overload. The level of difficulty experienced by students from the hD group shows their sense of insecurity in new situations and lack of skills in distancing themselves from problems which they do not have an influence on. Therefore, they cannot handle accepting a new situation, which brings with it a greater load and leads to discouragement, and even thoughts about quitting the undertaken path of education.

For isolated groups of subjects with low and high levels of experienced difficulty, a comparative analysis in terms of resilience was carried out. The results are given in Table 3.

Table 3 Mean results of the ID and hD groups and indicators of differences between them on the Resilience Quotient

Scales	M ID	s ID	M hD	s hD	t	p
Emotion Regulation (ER)	52.93	9.35	41.05	8.40	7.26	0.001
Impulse Control (IC)	52.70	9.51	45.12	11.09	3.99	0.001
Optimism (Op)	57.53	10.35	41.97	8.44	8.94	0.001
Causal Analysis (CA)	50.22	11.22	45.64	10.98	2.24	0.027
Empathy (Em)	54.42	9.46	49.07	11.65	2.74	0.007
Self-efficacy (S-ef)	55.93	10.29	40.74	10.08	8.10	0.001
Reaching Out (RO)	55.47	10.79	42.00	7.99	7.88	0.001
Resilience (Re)	55.98	9.87	40.47	9.14	8.85	0.001

The data obtained indicate that there are statistically significant differences among all factors of the Resilience Quotient, which means that persons with high and low levels of experienced difficulty related to studying behave in different ways and adopt different attitudes to reality. Individuals with high levels of experienced difficulty related to studying have problems with controlling their emotions, especially in difficult situations. They are prone to irritation, tend to fall into chaos, experience depressed mood and feel overwhelmed by their tasks. They are also unable to inspire themselves into adopting a positive attitude towards demanding and difficult tasks. They need self-affirmation and the affirmation of their actions. They are easily distracted, prone to resign or withdraw when they encounter an obstacle on their way. Their attitude towards the future is rather pessimistic, which is related to their doubts about the effectiveness of their actions, as well as to low self-esteem. What is more, they have problems identifying the causes of their difficulties and interpreting events and situations.

Individuals with low levels of experienced difficulties related to studying are able to effectively deal with challenges and problems. They can control their emotions and do not give in to chaos because their emotional control is well-developed. They efficiently identify the causes of their difficulties and seek to take actions that would neutralize such problems or

provide an effective solution to them. They are persistent in their search for new, flexible and increasingly effective ways to act. This attitude results from their sense of their own effectiveness, the belief that they are able to deal with their tasks and be successful. Their positive self-esteem is founded on their actual capacities and abilities. In their relationships they are spontaneous and open.

## Summary

The obtained data confirmed the validity of the formulated research hypotheses pointing to the correlation between the level of difficulty experienced by students and their resilience. Young adults with high levels of experienced difficulty are characterized by low resilience. As a consequence they lack the ability to deal with the new educational situation (university studies), which causes discouragement, withdrawal from relationships, problems motivating oneself to live up to expectations. Individuals with low levels of experienced difficulty are characterized by high resilience. They are proactive, self-reliant and willing to cooperate. It is with ease that they establish contacts, their behavior towards others is well-balanced, and they are persistent in the actions they undertake. They try to realize their potential by persistently pursuing their life tasks and responsibly engaging in cooperation.

The presented research is part of the current of deliberations about the abilities which lie at the foundations of effective coping with difficulties. Taking the above into consideration, a resilient individual is not a person who experiences no difficulties at all – resilience means taking actions aimed at overcoming such difficulties and adapting to the changing conditions, situations and requirements in the best possible way. The recent theoretical analyses and empirical studies are aimed not only at demonstrating the role and significance of resilience for functioning in everyday life and coping with difficulties, but they also set the direction of research with a view to broadening the knowledge about the most effective forms of shaping and developing resilience.

## References

- BYRA S., PARCHOMIUK, M., 2009. *Osobowościowe i społeczne uwarunkowania radzenia sobie ze stresem przez studentów pierwszego roku*. Lublin: UMCS. ISBN 978-83-227-2925-0.
- FELCYN-KOCZEWSKA, M., OGIŃSKA-BULIK, N., 2011. Rola prężności w rozwoju potraumatycznym osób w żałobie. In: *Rodzina i praca w warunkach kryzysu*. Łódź: Wydawnictwo Uniwersytetu Łódzkiego, pp. 511-524. ISBN 978-83-7525-566-9.
- FOSTER, M. D., 2000. Positive and negative responses to personal discrimination: does coping make a difference? *The Journal of Social Psychology*. 140(1), 93-106. ISSN 0022-4545.
- FREDRICKSON, B. L., 2011. *Pozytywność. Naukowe podejście do emocji, które pomaga zmienić jakość życia*. Poznań: Wydawnictwo Zysk i S-ka. ISBN 978-7506-709-5.
- FREDRICKSON, B. L., TUGADE, M., 2003. What good a positive emotions in crises? A prospective study of resilience and emotions following the terrorist attacks on the United States on September 11<sup>th</sup>, 2001. *Journal of Personality and Social Psychology*. 84(2), 365-376. ISSN 0022-3514.
- GĄSIOR, K., 2012. *Funkcjonowanie noo-psychospołeczne i problemy psychiczne dorosłych dzieci alkoholików*. Warszawa: Difin. ISBN 978-83-7641-702-8.
- HIGGINS, D., 1994. *Resilient adults*. San Francisco: Jossey-Bass Publishers. ISBN 0-7879-0254-5.

- ISKRA, J., 2009. *Lista Trudności Studenckich*. Lublin: Katedra Psychologii Ogólnej KUL (typescript).
- ISKRA, J., 2011. Wybrane osobowościowe uwarunkowania trudności doświadczanych przez studentów pierwszego roku. In: *Zaburzenia w zachowaniu dzieci i młodzieży w kontekście trudnych sytuacji szkolnych i pozaszkolnych*. Kraków: Impuls, pp. 99-119. ISBN 978-83-7587-568-3.
- ISKRA, J., 2013. Trudności doświadczane przez młodzież rozpoczynającą studia. In: *W poszukiwaniu jakości życia. Ujęcie interdyscyplinarne*. Białystok: Wydawnictwo NWSP, pp. 133-145. ISBN 978-83-61612-11-7.
- ISKRA, J., 2015. *Sposoby radzenia sobie z trudnościami przez studentów*. Warszawa: Difin. ISBN 978-83-7930-620-6.
- ISKRA, J., UCHNAST, Z., 2008. *Kwestionariusz Prężności*. Lublin: Katedra Psychologii Ogólnej KUL (typescript).
- JACKSON, R., WATKIN, Ch., 2004. The resilience inventory: Seven essential skills for overcoming life's obstacles and determining happiness. *Selection and Development Review*. 20(6), 13-17. ISSN 0963-2638.
- JAN PAWEŁ II, 1999. Msza święta – homilia Łowicz 14 czerwca 1999. In: *Jan Paweł II Polska 1999. Przemówienia i homilie*. Warszawa: Michalineum. pp.186-194. ISBN 83-7019-226-2.
- JUNIK, W., 2011. Zjawisko rezyliencji – wybrane problemy metodologiczne. In: *Resilience: teoria, badania, praktyka*. Warszawa: WE Parpamedia, pp. 47-67. ISBN 978-83-7760-029-0.
- KACZMAREK, Ł., SĘK, H., ZIARKO, M., 2011. Sprężystość psychiczna i zmienne pośredniczące w jej wpływie na zdrowie. *Przegląd Psychologiczny*. 1, 29-46. ISSN 0048-5675.
- KACZYŃSKA, I., KLIMKOWSKA, K., 2010. Motywacja młodzieży akademickiej do studiowania kierunków pedagogicznych. In: *Edukacja z perspektywy przemian kulturowo-społecznych. Wczoraj – dziś – jutro*. Białystok: Wydawnictwo PRYMAT, pp. 605-612. ISBN 978-83-61612-11-7.
- KLINKOSZ, W., 2010. Zdolności intelektualne a motywacja osiągnięć studentów. In: *Zdolności człowieka w ujęciu współczesnej psychologii*. Lublin: TN KUL, pp. 117-138. ISBN 978-83-7306-459-1.
- LEDZIŃSKA, M., 2012. *Młodzi dorośli w dobie globalizacji. Szkice psychologiczne*. Warszawa: Difin. ISBN 978-83-7641-619-9.
- LIFTON, R. J., 1993. *The protean self: human resilience in an age of fragmentation*. New York: Basic Books. ISBN 0-4650-6420-5.
- OGIŃSKA-BULIK, N., 2011. Rola prężności w zapobieganiu negatywnym skutkom stresu zawodowego. In: *Rodzina i praca w warunkach kryzysu*. Łódź: Wydawnictwo Uniwersytetu Łódzkiego, pp. 485-498. ISBN 978-83-7525-566-9.
- OGIŃSKA-BULIK, N., JUCZYŃSKI, Z., 2010. *Osobowość stres a zdrowie*. Warszawa: Difin. ISBN 978-83-7641-294-8.
- OGIŃSKA-BULIK, N., JUCZYŃSKI, Z., 2011. Prężność u dzieci i młodzieży: charakterystyka i pomiar – polska skala SPP-18. *Polskie Forum Psychologiczne*. 1, 7-28. ISSN 1642-1043.

REIVICH, K., SHATTE, A., 2003. *The Resilience Factor*. New York: Broadway Books. ISBN 0-7679-1191-1.

SEMMER, N., 2006. Personality, stress and coping. In: *Handbook of Personality and Health*. Chichester: Wiley, pp. 71-113. ISBN 978-0-470-02134-7.

SEK, H., 2008. Udział pozytywnych emocji w osiąganiu zdrowia. In: *Psychologia zdrowia w poszukiwaniu pozytywnych inspiracji*. Warszawa: Wydawnictwo SWPS Academica, pp.73-88. ISBN 978-83-89281-67-8.

SOUTHWICK, S. M., CHARNEY, M. D., 2012. *Resilience*. New York: Cambridge University Press. ISBN 978-0-521-19563-8.

UCHNAST, Z., 1997. Prężność osobowa. Empiryczna typologia i metoda pomiaru. *Roczniki Filozoficzne*. 4, 27-50. ISSN 1507-7888

UCHNAST, Z., 1998. Prężność osobowa a egzystencjalne wymiary wartościowania. *Roczniki Psychologiczne*. 1, 7-27. ISSN 1507-7888

**Dr Justyna Iskra**

Fundacja Rozwoju Osobistego i Organizacji  
Ul. Bartosza Głowackiego 35 lok. 51, 20-060 Lublin  
iskra.justyna@wp.pl

**Dr hab. Waldemar Klinkosz**

Katolicki Uniwersytet Lubelski Jana Pawła II  
Instytut Psychologii  
Katedra Psychologii Różnic Indywidualnych  
Al. Raławickie 14, 20-950 Lublin  
klinkosz@kul.pl

# INTERFACE FOR READING DATA FROM 1D CMOS SENSOR HAMAMATSU S10077 WITH BUILT-IN A/D CONVERTER

Vladislav Janák, Luděk Bartoněk

## Abstract

This article shows using of linear CMOS sensor S10077 from Hamamatsu with built-in A/D converter, which is ideal for measurement of intensity in optical experiments (interferometers, etc.) For communication with PC there is used microcontroller ATMEGA644PA that provides buffer between SPI bus and RS232, supplemented with UM232R module, which converts RS232 to USB. The control program is written in LabVIEW. Function of device was tested by measurement optical spectra of mercury lamp. Designed module is comparable to line camera LSO-2048SH1-8EPP of the firm EUREKA Messtechnik GmbH, Köln Germany (Eureca 2013).

## Introduction

The measurement of luminance is a critical problem, especially in cooperation with a computer system. The main part of the circuit is a suitable sensor, which is able to generate a signal adequate to the luminance. In a digital processing we need to convert the signal from an analog to a digital one and to send it to PC through some compatible interface. The whole device can be build as PCB card, which is embedded into the PC. (for example Eureka Messtechnik GmbH Köln, Germany) (Eureca 2013). In our case (fig. 1), we have built an interface for sensor CMOS S10077 (Hamamatsu 2015), which communicates with PC through USB, so no other accessory is required. This project is an innovation of our previous works (Bartoněk 2002) and (Bartoněk 2003).



Fig. 1 Block diagram of device

## Selection of parts

As a sensor we use Hamamatsu S10077, which is 1D line CMOS sensor with a build-in amplifier and A/D converter (fig. 2).

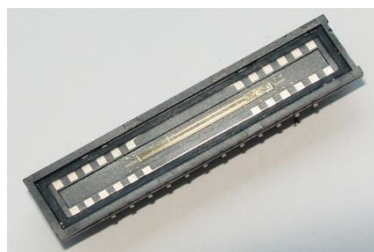

Fig. 2 Linear line image CMOS sensor Hamamatsu S10077

Data from this circuit are exported by digital bus SPI (Serial Peripheral Interface). The sensor acts as Master on the SPI bus. When start pulse on pin 23 is received, the sensor is scanning a line and send it by SPI to the connected device.

Because standard personal computers (PC) do not have SPI ports it is necessary to use a converter, which is able to read data by SPI and subsequently send this data to PC via standard serial line RS232 or USB. The converter should contain SPI interface which is able to work in Slave mode, asynchronous serial port compatible with PC (RS232) and has at least 2048kB of RAM memory for the measured data. Because of these requirements the microcontroller ATMEGA644PA (Atmel 2015) has been chosen. As a lot of new PCs do not contain serial ports RS232, but only USB ports, we use the circuit UM232R from FTDI to convert RS232 to USB (FTDI 2015).

### Mechanical construction

The device is built on a single side PCB board (fig. 3 and 4 and realization of the camera is in fig. 5 and 6) to which the three sockets are soldered.

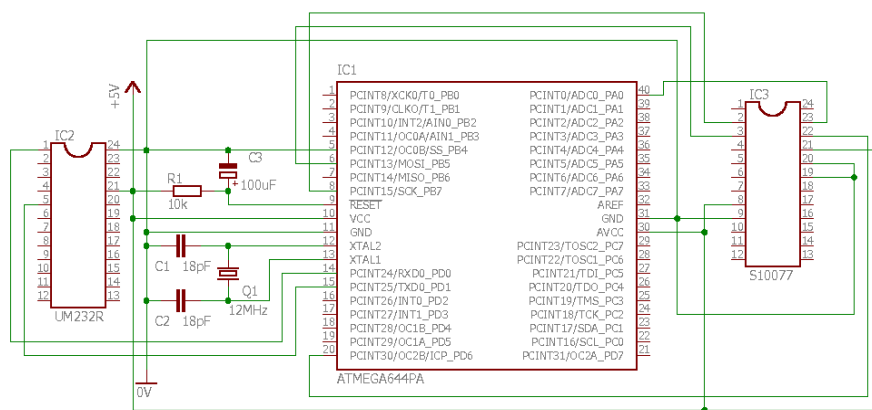

Fig. 3 Scheme of CMOS sensor S10077

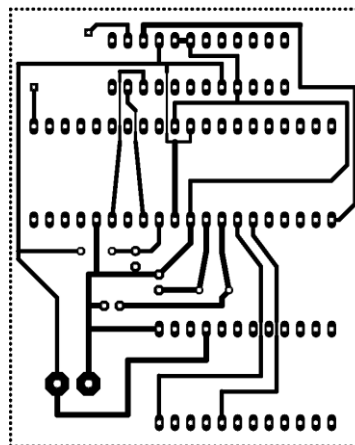

Fig. 4 PCB Board

In the upper socket there is Hamamatsu S10077 sensor, in a middle one there is ATMEGA 644PA microcontroller and in a bottom socket there is the FTDI UM232R module. The device also contains the timing crystal 12MHz, two capacitors 12pF for proper function of timing oscillator, a terminal block for power +5V and a reset circuit made from 10k resistor and 100uF capacitor.



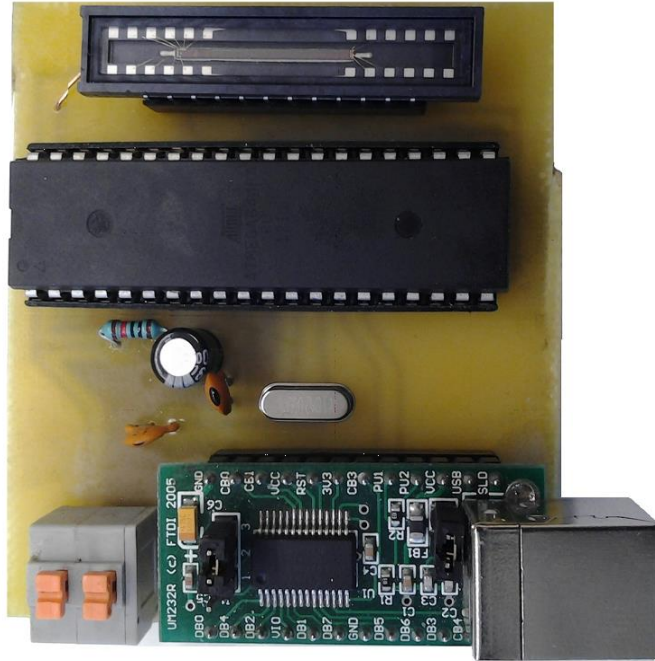

Fig. 5 Realization of camera - front view

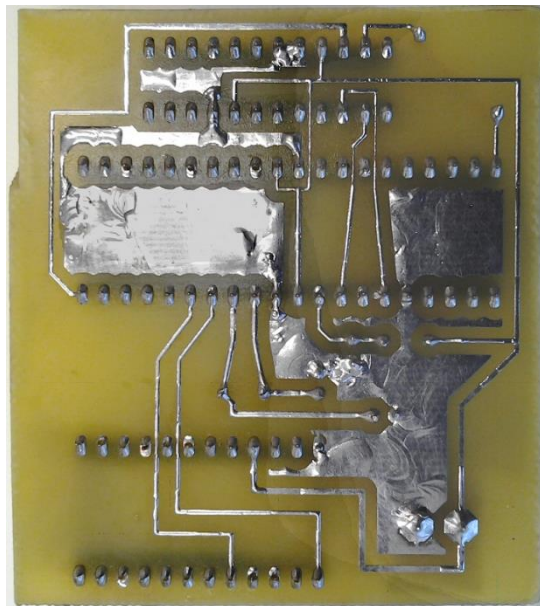

Fig. 6 Realization of camera - bottom view

### Program for the microcontroller

The program for the microcontroller ATMEGA 644PA was written in C in CodeVisionAVR (HP InfoTech 2015). The algorithm is waiting for any mark sended from PC. After receiving this mark which serves as a start signal, the program sends the start signal from port C.0 to the sensor for a line scan. At the same time the register of a microcontroller is cleared and prepared for filling by values. After that algorithm (with using SPI function) reads data from SPI to register. At the last time it sends this data from register to UART and thought module UM232R via USB to PC.

DEFINITION OF VARIABLES:

```
unsigned char x[1024];  
unsigned char z;  
unsigned int i;  
unsigned char spi(unsigned char data);
```

MAIN PROGRAM CODE:

```
while (1)  
{ z=getchar(); //WAITING FOR ANY CHAR FROM SERIAL LINE  
  i=0;  
  PORTC=0x00; //IMAGE EXPOSAL  
  delay_ms(1);  
  PORTC=0x01;  
  
  for (i = 0; i < 1023; i++) //CLEARING VARIABLE I  
  {x[i]=0;}  
  
  delay_ms(1);  
  PORTC=0x00;  
  
  for (i = 0; i < 1023; i++) //READING FROM SENSOR TO RAM  
  {x[i]=spi(0x00);}  
  i=0;  
  
  for (i = 0; i < 1023; i++) //SENDING DATA FROM RAM TO SERIAL LINE  
  {putchar(x[i]);} }
```

Fig. 7 Program for microcontroller ATMEGA644P

**Control program for PC**

Control program for PC has been written in LabVIEW (National Instruments 2015), which is an object oriented development system, in which the program code is generated by connecting prearranged functions to the block diagram. The control program sends to device 1 byte and subsequently receives 1024 byte of data which projects to the graph. For control the data are written out in the text (ASCII) form also.

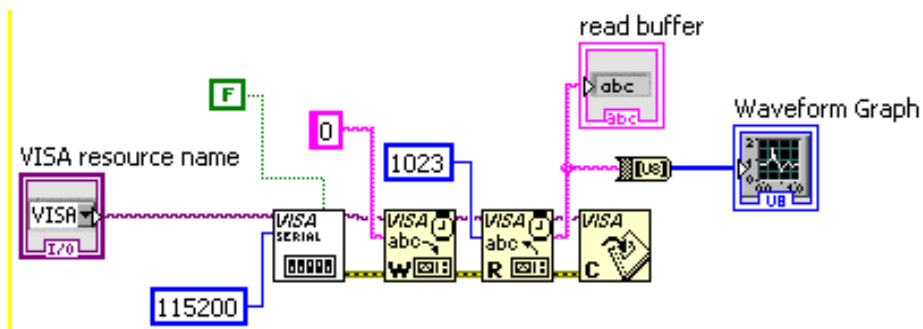

Fig. 8 Control program in LabVIEW

## Application in spectroscopy

To test an operation of our device an experiment has been made (Nedvěd 2015). The results of this experiment are in fig. 9 and 10.

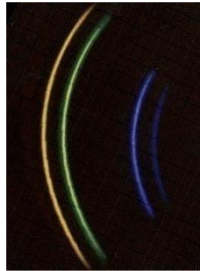

Fig 9 Emissive bars of mercury lamp

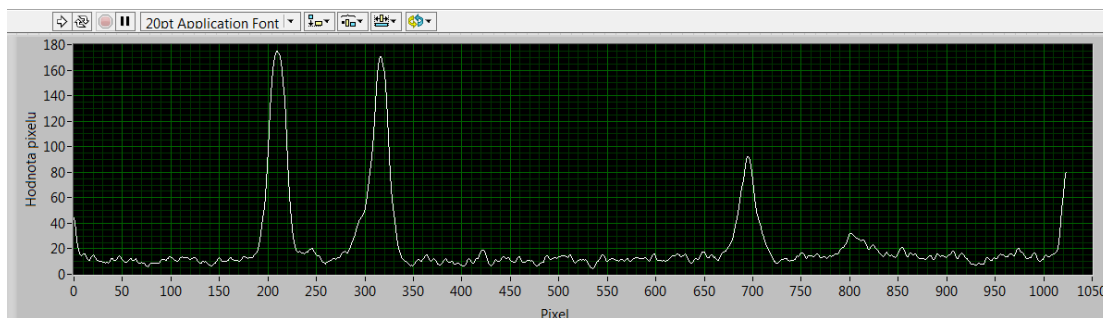

Fig. 10 Spectra measured by sensor S10077(LabVIEW)

## Conclusion

The interface of CMOS S10077 (Hamamatsu) sensor offers communication with any personal computer (PC) through standard USB bus, so no additional cards, converters or driver libraries are needed. Due to its simplicity and low cost it can find a wide application as in industry as in education. Solving of the problem and realization of the module was executed in support of the project IGA 2016, Experimental Physics Department and project CZ.1.07/2.3.00/45.0035 (Research oriented education in formal and informal education).

## References

- ATMEL Corporation. [online] 2015. [cit. 21.5.2015] *Documentation of ATMEGA644PA*. Accessible from: <http://www.atmel.com/devices/atmega644pa.aspx>
- BARTONĚK, L., J. KEPRT, 2002. The interface of CCD image line sensor ILX511 in technical spectrometer. *13th Slovak-Czech-Polish Optical Conference on WAVE AND QUANTUM ASPECTS OF CONTEMPORARY OPTICS*, Krzyżowa, Poland, September 9-13 (2002). Proc. SPIE, Vol. 5259, 247-254, published 2003.
- BARTONĚK, L., J. KEPRT, 2003. CCD linear image sensor ILX511 arrangement for technical spectrometer. *Optica Applicata*, Vol. XXXIII, No. 2-3, 2003, 547-553.
- EURECA Messtechnik GmbH [online] 2013. [cit. 21.5.2015] *WWW of EURECA Messtechnik GmbH*. Koln. Accessible from: <http://www.eureca.de/neu-german/index.html>

FTDI Future Technology Devices International Ltd. [online] 2015. [cit. 21.5.2015]. *Development modules - USB converters*. Accessible from: <http://www.ftdichip.com/Products/Modules/DevelopmentModules.htm>

HAMAMATSU Photonics K.K. [online] 2015. [cit. 21.5.2015] *WWW of Hamamatsu line sensor S10077*. Accessible from: <http://www.hamamatsu.com/jp/en/S10077.html>

HP InfoTech S.R.L. [online] 2015. [cit. 21.5.2015] *WWW of CodeVisionAVR V3.21*. Accessible from: <http://www.hpinfotech.ro/>

NATIONAL INSTRUMENTS. [online] 2015. [cit. 21.5.2015] *WWW of LabVIEW*. Accessible from: <http://czech.ni.com/labview>

NEDVĚD, T. *Pozorování spektra* [online] 2015. [cit. 21.5.2015]. Brno. Accessible from: <http://www.ped.muni.cz/wphy/nedved/cd1.htm>

**Mgr. Vladislav Janák**

Univerzita Palackého v Olomouci  
Přírodovědecká fakulta  
Katedra Experimentální Fyziky  
17. Listopadu 12, Olomouc, Czech Republic  
[holohlavek@centrum.cz](mailto:holohlavek@centrum.cz)

**doc. Ing. Luděk Bartoněk, Ph.D.**

Univerzita Palackého v Olomouci  
Přírodovědecká fakulta  
Katedra Experimentální Fyziky  
17. Listopadu 12, Olomouc, Czech Republic  
[bartonek.l@centrum.cz](mailto:bartonek.l@centrum.cz)

# ZÁKLADNÉ VÝCHODISKÁ, TRENDY A STRATÉGIA VÝSKUMU A VÝVOJA V SLOVENSKEJ REPUBLIKE

Mária Kačírková

## Abstract

Excellent research, development and innovation represent an enormous contribution towards better quality of life and therefore their support is integrated into all strategic documents. The aim of the Slovak research and development (R&D) strategy is to facilitate creating of new knowledge, cooperation of research sector with business and with institutions of the European research Area (ERA). This strategy effectively contributes towards technological development based on domestic research and on innovative progress as well. The main condition of efficiency and quality of R&D is adequate quantity of qualified human resources, advanced infrastructure, stable R&D funding, friendly institutional environment and cooperation of members of innovative process. Important assumption of effective cooperation of domestic research with top world research is Slovakia's participation in the European research infrastructure. The paper is focused on mentioned problems with regard to the Slovak research environment, it evaluates actual situation and suggests future development based on strategic documents.

## Úvod

Excelentný výskum, vývoj a inovácie prispievajú významnou mierou k lepšej kvalite života a ich podpora je integrovaná do všetkých strategických dokumentov. Cieľom stratégie v oblasti slovenského výskumu a vývoja (VaV) je podporovať tvorbu nových poznatkov, spoluprácu výskumnej sféry s hospodárskou praxou a s inštitúciami európskeho výskumného priestoru (EVP) a účinnejšie prispievať k technologickému rozvoju a k inovačnému pokroku založeným na domácom výskume. Základnou podmienkou výkonnosti a kvality výskumu a vývoja je dostatočný počet kvalifikovaných ľudských zdrojov, moderná infraštruktúra, stabilné financovanie vedy a výskumu, inštitucionálne prostredie podporujúce jeho rozvoj a spolupráca aktérov inovačného procesu. Dôležitým predpokladom efektívnej spolupráce domáceho výskumu so špičkovým výskumom vo svete je tiež zapojenie Slovenskej republiky (SR) do európskej výskumnej infraštruktúry. Predkladaný príspevok hodnotí vyššie uvedenú problematiku v podmienkach SR a naznačuje ďalší rozvoj výskumu a vývoja na základe strategických dokumentov.

## Základné ukazovatele výskumu a vývoja

Výskum a vývoj v Slovenskej republike je sústredený v štandardných formách dlhodobo budovaných výskumných organizácií, vedeckých a univerzitných pracovísk. Tvorený je štátnym sektorom, vysokoškolským sektorom a súkromným sektorom. Štátny sektor reprezentuje Slovenská akadémia vied (SAV) a rezortné výskumné inštitúcie, vysokoškolský sektor reprezentuje výskum na univerzitách a vysokých školách. Súkromný sektor výskumu a vývoja tvoria podnikateľské subjekty a dopĺňajú ho organizácie neziskového sektora. Ku dňu 31. 12. 2014 bolo v Slovenskej republike evidovaných 376 organizácií a pracovísk výskumu a vývoja. Najviac organizácií a pracovísk výskumu a vývoja bolo zaznamenaných v podnikateľskom sektore (238), podstatne nižší počet v štátnom (vládnom) sektore (93), sektor vysokých škôl prezentovalo 35 a súkromný neziskový sektor 10 pracovísk VaV (ŠÚ 2015).

Infraštruktúru výskumu a vývoja tvoria zamestnanci výskumu a vývoja, ktorých reprezentujú výskumníci, technici, ekvivalentný a pomocný personál. Tvoria ju tiež prístroje, zariadenia, informačné, komunikačné a technologické celky a systémy, ako aj ostatné hnutelné

veci a budovy a stavby, ktoré slúžia pre potreby výskumu a vývoja (Zákon č. 172/2005 Z. z.). Výkonnosť a kvalita výskumu je determinovaná dostatočným počtom kvalifikovaných ľudských zdrojov a technickou infraštruktúrou. Rozvoj výskumu a vývoja je podmienený vytváraním priaznivého pracovného prostredia. Základné ukazovatele výskumu a vývoja vykazujú v posledných rokoch pozitívny vývoj, čo však neznamená, že by sektor VaV zaznamenával výraznejší rozvoj (tab. 1).

Tab. 1 Vývoj základných ukazovateľov výskumu a vývoja

Ukazovateľ	2008	2009	2010	2011	2012	2013	2014
Počet organizácií a pracovísk VaV	284	284	370	371	393	376	376
Zamestnanci VaV (vo fyz. osobách)	23 641	25 388	28 128	28 596	28 880	27 823	28 825
Výdavky na VaV (v tis. eur)	316 459	302 994	416 369	468 439	585 225	610 876	669 632
Podiel výdavkov VaV/HDP (v %)	0,47	0,48	0,62	0,67	0,81	0,83	0,89

Zdroj: Ročenka vedy a techniky v Slovenskej republike 2010, 2015.

### Prostredie slovenského výskumu a vývoja podľa výskumníkov – dotazníkový prieskum

Problémy, ktoré ovplyvňujú tvorivú prácu vo výskume a vývoji, sú spojené najmä s tým, aké pracovné prostredie a postavenie majú vedci v slovenskej spoločnosti. Pracovníci Ekonomického ústavu SAV realizovali v septembri 2014 dotazníkový prieskum medzi výskumníkmi, ktorých výskum sa orientuje na neživú prírodu, živú prírodu a chemické vedy. Prieskum bol zameraný na zhodnotenie motivačného prostredia pracovníkov výskumu v SAV (44,2 % podiel v súbore), STU Bratislava, UK Bratislava, ŽU Žilina, TU Košice (vysoké školy spolu 50,9 %) a súkromných a verejných výskumných inštitúcií (4,9%). Anonymne bolo oslovených 5200 pracovníkov, návratnosť odpovedí bola 13,8 %. Z hľadiska vekovej štruktúry mali pracovníci do 35 rokov 45,3 % podiel, 36 až 50 roční 24,6 % podiel a nad 50 rokov 30,1 % podiel. Z hľadiska rodu zastúpenie žien bolo 36,5 %. Realitu v slovenskom výskume vnímanú výskumníkmi ilustrujú vybrané otázky z prieskumu súvisiace s výskumnou infraštruktúrou, spoluprácou medzi výskumnými inštitúciami a priemyslom a postavením vedcov v spoločnosti.

Tab. 2 Otázka: Súčasná výskumná infraštruktúra pre Váš výskum je:

Odpoveď	Skôr dostačujúca *	Skôr nedostačujúca *
Spolu	33,3	66,7
SAV	36,3	63,7
VŠ	31,6	68,4
Ostatný výskum**	28,6	71,4

\* Všetky číselné hodnoty vo všetkých tabuľkách predstavujú percentá.

\*\* Súkromné a verejné výskumné organizácie.

Kvalita a efektívnosť výskumu je podmienená kvalifikovanosťou ľudských zdrojov a úrovňou technickej a informačnej infraštruktúry. Kým SR disponuje relatívne kvalitnou pracovnou silou, stav technickej infraštruktúry výskumu a vývoja, jej modernizácia a prístupy k jej využívaniu sú problematické. V dôsledku dlhodobu nízkych výdavkov na financovanie výskumu a celkového postoja spoločnosti k výskumu technická infraštruktúra zastarala, čo potvrdil dotazníkový prieskum. Väčšina pracovníkov výskumu považuje infraštruktúru svojho výskumu za nedostačujúcu a len približne tretina hodnotí infraštruktúru výskumu ako dostatočnú (tab.2). Situácia vo vybavení technickou infraštruktúrou výskumu sa zlepšuje vďaka možnosti čerpať na jej obstaranie zdroje Európskej únie (EÚ), čo sa riešilo v programovom

období 2007 – 2013 prostredníctvom Operačného programu Výskum a vývoj (OP VaV). V tomto trende sa pokračuje aj v nasledujúcom programovom období výstavbou univerzitných vedeckých parkov (UVP) a vedeckých výskumných centier (VVC). Kvalitná výskumná infraštruktúra je podmienkou pre zapájanie sa do medzinárodných projektov a významne ovplyvňuje konkurencieschopnosť slovenskej vedy.

Tab. 3 Otázka: Vašu spoluprácu s inými výskumnými pracoviskami považujete za...

Odpoveď	Dostačujúcu	Nedostačujúcu	Spolupráca nie je potrebná
Spolu	44,7	51,6	2,4
SAV	52,3	43,9	2,3
VŠ	38,9	58,1	2,2
Ostatný výskum	40,0	54,3	2,9

Poznámka: Doplnok do 100 % sú odpovede „iné“.

Výsledky prieskumu potvrdzujú, že vzájomná spolupráca slovenských výskumných inštitúcií, univerzít a firiem je málo rozvinutá (tab. 3). Nové poznatky a technológie, ktoré vznikajú v prostredí univerzít a akademického výskumu sa neprenášajú v dostatočnej miere do hospodárskej praxe. Je to do istej miery zapríčinené tým, že v slovenskej ekonomike donedávna chýbal ucelený systém centier špecializovaných na transfer technológií pri výskumných pracoviskách univerzít a SAV.

Tab. 4 Otázka: Považujete problém nízkeho dopytu po výsledkoch výskumu za...

Odpoveď	Veľmi dôležitý	Dôležitý	Menej dôležitý
Spolu	53,0	37,1	9,9
SAV	51,0	37,8	11,1
VŠ	54,7	36,6	8,7
Ostatný výskum	51,5	36,4	12,1

Za jednu z hlavných príčin zaostávania slovenskej ekonomiky v inovačnom a technologickom rozvoji za väčšinou krajín Európskej únie sa považuje slabá interakcia vedeckého akademického sektora a podnikovej sféry. Tento problém má dve strany – dopyt firiem po výsledkoch akademického výskumu a vývoja a ponuka týchto výsledkov zo strany akademických organizácií. Spolupráca medzi výskumnými pracoviskami má veľké rezervy (tab. 4). Medzi aktérmi výskumu a vývoja sa vytvárajú bariéry jednak na strane akademických výskumných inštitúcií, jednak na strane firiem. Akademická sféra nemá dostatok finančných prostriedkov pre transfer poznatkov a vlastných odborníkov pre rôzne špecifické oblasti výskumu a chýba jej vyššie povedomie o duševnom vlastníctve pôvodcov. Z pohľadu firiem sú ako brzdiace faktory podmieňujúce spoluprácu s akademickými výskumnými pracoviskami uvádzané nízka kvalita potenciálnych partnerov, nedostatočné technologické kapacity partnerov, nízka miera otvorenosti pre spoluprácu, problematická koordinácia práce a dodržiavanie dohodnutých zásad a pravidiel (Brzica a kol. 2014).

Tab. 5 Otázka: Finančné odmeňovanie za Váš výskum je...

Odpoveď	Skôr dostačujúce	Skôr nedostačujúce
Spolu	13,6	86,4
SAV	8,1	91,9
VŠ	16,4	83,6
Ostatný výskum	34,3	65,7

Dlhodobé nízke financovanie výskumu a vývoja sa premieta do jej nízkej podpory v infraštruktúre technickej i personálnej. Mzdu ako dôležitý prípadne veľmi dôležitý stimul pre prácu výskumných pracovníkov potvrdila veľká väčšina respondentov, avšak pre väčšinu pracovníkov kritérium vysokej mzdy nie je prvoradé, ale je vnímané ako dôležitý predpoklad motivácie výskumnej práce. Všeobecne finančné odmeňovanie za výskum väčšina považuje skôr za nedostačujúce (tab.5), zvlášť veľmi negatívne je odmeňovanie vnímané medzi výskumnými pracovníkmi SAV. Pripravovanou transformáciou vedeckých ústavov na verejné výskumné inštitúcie a legislatívnou úpravou umožňujúcou viac zdroje a mimorozpočtové financovanie výskumu a prevádzky vedeckých pracovísk sa očakáva zlepšenie súčasného postavenia SAV.

Tab. 6 Otázka: Považujete problém postavenia vedcov v spoločnosti za...

Odpoveď	Veľmi dôležitý	Dôležitý	Menej dôležitý
Spolu	57,3	34,5	8,2
SAV	58,8	33,7	7,5
VŠ	59,1	32,7	8,2

Vedci a výskumní pracovníci patria do skupiny kreatívnych pracovníkov a hlavnou motiváciou pre nich je uspokojenie z vykonanej práce a uplatnenia jej výsledkov. Vnímanie verejnosťou považujú za veľmi dôležitý, resp. dôležitý faktor (tab. 6). Nevýrazné postavenie vedcov v spoločnosti nie je motivujúce najmä pre mladých ľudí, aby si pri voľbe kariéry vybrali kariéru výskumného pracovníka.

Tab. 7 Otázka: Uvažujete o tom, že by ste v budúcnosti zmenili zamestnanie a odišli z oblasti výskumu?

Odpoveď	Áno	Áno (do 35 r.)
Spolu	52,9	75,9
SAV	55,0	78,7
VŠ	51,6	74,1
Ostatný výskum	45,7	69,2

Výsledky prieskumu ukázali, že väčšina pracovníkov výskumu nemá v súčasnosti vytvorenú adekvátnu infraštruktúru pre svoj výskum a výskumníci sú nedostatočne ohodnotení, čo môže ovplyvniť ich úvahy o odchode do zahraničia alebo o iných pracovných príležitostiach. V prípade mladších pracovníkov do 35 rokov podiel takto uvažujúcich výskumných pracovníkov dosahuje v prieskume až 75,9 % (tab. 7).

### Stratégia rozvoja výskumu a vývoja v Slovenskej republike

Európske trendy vo výskume sa orientujú na vytvorenie Európskeho výskumného priestoru, posilňovanie a intenzifikáciu výskumnej základne so zacielením sa na vybrané výskumné smery. Hlavným nástrojom Európskej únie pre podporu vedy, výskumu a inovácií (VVI) v rokoch 2014 – 2020 s finančným krytím presahujúcim 80 mld. EUR je rámcový program Horizont 2020. Ciele programu Horizont 2020 sa budú dosahovať prostredníctvom troch navzájom prepojených pilierov, ktorými sú excelentná veda (31,73 %), vedúce postavenie priemyslu (22,09 %) a spoločenské výzvy (38,53 %).

V Slovenskej republike sa v nedávnej minulosti realizoval extenzívny rozvoj výskumu a vývoja, čo sa prejavilo vo veľkej fragmentácii vedeckovýskumnej základne. Až v programovom období rokov 2007 – 2013 sa vybudovalo základné experimentálne vybavenie výskumu



a vývoja zodpovedajúce súčasnému svetovému štandardu. Infraštruktúrne sa oblasť excelentnej vedy začala budovať predovšetkým prostredníctvom programov Centier excelentnosti (CE), Kompetenčných centier a Centier transferu technológií (CTT). V budovaní špičkovej výskumnej infraštruktúry SR pokračovala v rokoch 2013 – 2015 výstavbou 12 univerzitných vedeckých parkov a vedeckých výskumných centier (tab. 8). Uvedené výskumné pracoviská sa vybudovali v už existujúcich regionálnych centrách výskumu a vývoja pri univerzitách a do nich boli inkorporované centrá excelentnosti, kompetenčné centrá a centrá transferu technológií. Cieľom ich výstavby bolo znížiť fragmentáciu výskumu a vývoja a zamerať sa na špičkový výskum v kontexte priorít Horizontu 2020 a priorít VaV stanovených pre slovenskú vedu v strategických dokumentoch.

Uspieť v európskom výskume znamená skoncentrovať nadkritickú masu zdrojov, personálnych i finančných, spájať sily viacerých špecializovaných pracovísk rôznych krajín a zamerať sa na interdisciplinaritu (Brzica a kol. 2014). Získať medzinárodné projekty a zapojiť sa do medzinárodných kolektívov si vyžaduje vytvorenie siete popredných pracovísk unikátnej medzinárodnej alebo národnej úrovne a stimulovať aktivity v oblasti špičkových technológií vytváraním lepších podmienok pre výskum a vývoj budovaním výskumnej infraštruktúry. Tieto podmienky by mali napĺňať realizované univerzitné vedecké parky a vedecké výskumné centrá.

Medzi hlavné strategické dokumenty pre rozvoj vedy, výskumu a inovácií v SR patria: „Poznatkami k prosperite – Stratégia výskumu a inovácií pre inteligentnú špecializáciu Slovenskej republiky RIS3“ (MH 2013), „Národný program reforiem“ (MF 2015) a „Inovačná stratégia SR na roky 2014 – 2020“ (MH 2012). Pri stanovení priorít vedy a výskumu sa vychádzalo z problematiky, ktorú treba riešiť, zo špecializácie dostupných vedeckovýskumných kapacít, ako aj zo štruktúry slovenského priemyslu, čo ovplyvňuje nielen smerovanie výskumu a vývoja, ale aj celý vzdelávací proces. Ako hlavné priority slovenského výskumu a vývoja boli určené oblasti: priemysel budúcnosti, materiály a nanotechnológie, informačné a komunikačné technológie, biomedicína a biotechnológie, chémia, ochrana životného prostredia, pôdohospodárstvo, potravinárstvo a lesníctvo, udržateľná energetika a spoločenské výzvy 21. storočia.

Tab. 8 Prehľad realizovaných projektov UVP a VVC v rokoch 2013 – 2015

	Názov projektu	Názov predkladateľa
1.	UVP Žilinskej univerzity	ŽU Žilina
2.	UVP TECHNIKOM pre inovačné aplikácie s podporou znalostných technológií	TU v Košiciach
3.	Výskumné centrum progresívnych materiálových technológií pre súčasné a budúce aplikácie „PROMATECH“	SAV
4.	Výskumné centrum „AgroBiotech“	SPU v Nitre
5.	UVP „CAMPUS MZFSTU“-CAMBO	STU v Bratislave
6.	Medicínsky UP v Košiciach (MediPark)	UPJŠ v Košiciach
7.	Výskumné centrum Žilinskej univerzity	ŽU v Žiline
8.	UVP pre biomedicínu Bratislava	SAV
9.	Centrum aplikovaného výskumu nových materiálov a transferu technológií (CAV)	SAV
10.	UVP UK v Bratislave	UK v Bratislave
11.	UVP STU Bratislava	STU v Bratislave
12.	Martinské centrum pre biomedicínu (BioMed)	UK

Zdroj: Trans Tech Burza 2014.

## Financovanie výskumu a vývoja a udržateľnosť špičkovej infraštruktúry

Výstavba špičkových vedeckovýskumných pracovísk a stanovenie výskumných priorít umožňuje Slovenskej republike začleniť sa do európskeho výskumného priestoru. Vybudované špičkové pracoviská svojou dlhodobou stratégiou, vybavením a kvalifikovaným ľudským potenciálom môžu poskytovať doteraz chýbajúce zázemie pre výskum a vývoj inovatívnych riešení. Druhou stránkou je otázka ich udržateľnosti a vôbec financovanie výskumu a vývoja, ktoré sa vyznačuje nestabilitou a nepredvídateľnosťou podpory. Štruktúru verejných finančných nástrojov na podporu výskumu a vývoja v zmysle platnej legislatívy (Zákon č. 172/2005 Z. z. o organizácii štátnej podpory VaV) tvoria inštitucionálne prostriedky, prostredníctvom ktorých sa podporuje VaV na SAV a vysokých školách a súťažné prostriedky, do ktorých patrí financovanie Agentúrou na podporu vedy a výskumu (APVV), zo štrukturálnych fondov EÚ a z rezortných dotácií. V podpore financovania vedy v SR má dominantné postavenie OP Výskum a vývoj, ktorý dopĺňajú OP Konkurencie-schopnosť a hospodársky rast a OP Vzdelávanie. Ostatné súťažné zdroje predstavujú iba minoritný podiel. Financovanie výskumu a vývoja sa tak z väčšej časti realizuje zo štrukturálnych fondov Európskej únie, z ktorých sa vybudovala technická infraštruktúra, avšak nie je k nej realizovaná adekvátna podpora ľudských zdrojov, čo preukázal aj prieskum medzi výskumnými pracovníkmi.

Zo štrukturálnych fondov podporené univerzitné vedecké parky a vedecké výskumné centrá si vyžadujú vysoké finančné nároky na svoju prevádzku. Podľa Nariadenia Európskej komisie (EC 2006) sa príjemcovia projektov musia zaviazat' k zaisteniu kontinuity činnosti UVP a VVC na dobu päť rokov po ukončení podpory z OP VaV, v tzv. fáze udržateľnosti. Česká republika riešila problém udržateľnosti vybudovanej „veľkej“ infraštruktúry vytvorením Národného programu udržateľnosti (NPU I a II z roku 2012), ktorý v SR zatiaľ chýba, a tak univerzitné vedecké parky a vedecké výskumné centrá budú čeliť riziku prílišnej závislosti na národných zdrojoch financovania a neistote disponibilných prostriedkov.

Významným problémom, ktorý sa premieňa do všetkých centier výskumu a vývoja, je vysoký nárok na personálne vedecké kapacity zodpovedajúcej kvality a ich kritická masa. Vzhľadom na klesajúcu tendenciu demografických trendov študentov a s tým spojené riziko znižujúcej sa základne potenciálnych vedcov a vyššieho záujmu študovať skôr spoločenské ako technické vedy hrozí, že SR nenasýti vysokokvalifikovanými pracovníkmi požiadavky všetkých výskumných pracovísk. Podobne ako financovanie, tak aj prístup k riadeniu ľudských zdrojov vo výskume a vývoji je nesystematický. Značné rezervy sú v oblasti kariérnej štruktúry výskumníkov, ktorú charakterizuje deformované vekové zloženie, vysoký vek vedcov na najvyšších pozíciách, nižšie zastúpenie žien, nízka mobilita výskumníkov a pomerne nízke odmeňovanie mladých vedcov v porovnaní s priemernou mzdou v SR. Všetky tieto aspekty vrátane nedostatkov na štrukturálnej úrovni (napríklad náročný a komplikovaný charakter akademickej kariéry) majú vplyv na nízku atraktivitu pracovať vo vede. Pre posilnenie kapacít vedy, výskumu a inovácií je nevyhnutné atraktivitu výskumu zvýšiť. Ďalej je potrebné pripraviť programy pre návrat slovenských vedcov na domáce pracoviská, ako aj pre talenty zo zahraničia (motivačné programy ako SASPRO, Štipendium SAV a pod.). Pre zvýšenie a podporu internacionalizácie výskumných centier je nevyhnutná orientácia na prilákanie zahraničných pracovníkov a organizovanie medzinárodných vedeckých seminárov vedených zahraničnými špičkovými odborníkmi, čo okrem iného umožňuje nadväzovať kontakty kľúčové pre rozvoj obojsmernej zahraničnej mobility. Všeobecne pracoviská výskumu a vývoja čelia problémom s prilákaním a udržaním kvalitných zahraničných vedcov hlavne z dôvodu vysokých mzdových nákladov.

## Záver

Pri tvorbe stratégie a vízie rozvoja znalostnej spoločnosti v Slovenskej republike sú uplatňované rezortné prístupy. V prípade rozvoja znalostnej ekonomiky, ktorú tvorí znalostný trojuholník (vzdelávacie inštitúcie, výskum a vývoj, firmy), sú kompetencie rozdelené do viacerých rezortov, čím sa stráca mechanizmus prepojenia vzdelávania, vedy, výskumu a inovácií (Šikula ed. 2013). Štátnym riadiacim orgánom pre oblasť vedy a techniky v SR je Ministerstvo školstva, vedy, výskumu a športu, čo nie je šťastným riešením vzhľadom na samotnú rozsiahlosť a problematiku školstva, zameranú hlavne na vzdelávací proces. Poradný orgán zastúpený „Radou vlády SR pre vedu, techniku a inovácie“ so splnomocnencom pre výskum, vývoj a inovácie nie je pre riadenie vedy, výskumu a inovácií postačujúci v konkurenčnom prostredí, v ktorom hlavne vyspelé krajiny majú zriadené samostatné Ministerstvo pre VVI.

Strategickým cieľom rozvoja výskumu a vývoja je zaradiť Slovenskú republiku medzi úspešné krajiny 21. storočia. Adaptovať objavy a výsledky výskumno-vývojových činností do inovácií a zvýšiť schopnosť komercionalizovať ich výsledky v hospodárskej praxi si vyžaduje systémovo zlepšiť spoluprácu štátneho a vysokoškolského sektora s podnikateľským sektorom. Výskum v perspektívnych inovačných oblastiach v SR je málo prepojený s podnikovou sférou, čo sa odzrkadľuje v štruktúre podnikových výdavkoch na výskum a vývoj v porovnaní s inými vyspelými ekonomikami. Oblasť financovania vedy a výskumu je veľmi diskutovanou témou a primárne sa sústreďuje na objem ročne investovaných finančných prostriedkov v danom štáte k pomeru HDP. Avšak financovanie výskumu a vývoja je omnoho zložitejší problém, ku ktorému sa viaže správne nastavenie rôznych spôsobov financovania a nevyhnutná potreba dlhodobého a stabilného financovania excelentnej výskumnej infraštruktúry. Je potrebné vytvoriť motivačné podmienky aplikáciou fiškálnych nástrojov pre podnikateľské subjekty, aby zvýšili svoj podiel na financovaní výskumu a vývoja, podobne ako vo vyspelých ekonomikách.

V ekonomickom konkurenčnom prostredí sa čoraz významnejším, až dominantným faktorom stáva ľudský kapitál, ktorý je v značnej miere formovaný vzdelaním. Mladí pracovníci výskumu a vývoja budú formovať budúci výskum. Rizikom pre budúci vývoj je kritický pohľad mladých vedeckých pracovníkov na podmienky, ktoré majú vytvorené pre výskumnú prácu. Existuje reálna hrozba ich odchodu do výskumných organizácií v zahraničí, a to z dôvodu lepších podmienok pre výskum, lepšieho uplatnenia v praxi a vyššieho finančného ohodnotenia. Preto majú veľký význam motivačné nástroje zamerané na zotrvanie vedcov v SR, resp. ich návrat zo zahraničia.

*Príspevok vznikol v rámci projektu VEGA č. 2/0086/15 „Vytváranie a zhodnocovanie potenciálu znalostnej spoločnosti“*

## Zoznam bibliografických odkazov

BRZICA, D., KAČÍRKOVÁ, M., KOŠTA, J., VOKOUN, J., 2014. *Motivácia aktérov pri smerovaní k znalostnej spoločnosti*. Bratislava: VEDA. ISBN 978-80-7144-238-7.

BRZICA, D., KAČÍRKOVÁ, M., VOKOUN, J., 2014. *Externá motivácia pracovníkov výskumu v SR*. Dotazníkový prieskum k projektu VEGA 2/0080/12. Bratislava: Ekonomický ústav SAV. Interný materiál.

EC 2006. *Rámeč pre štátnu pomoc na výskum, vývoj a inovácie (2006/C 323/01)*. 30.12.2006. [cit. 2016-04-08]. Dostupné z: <http://eur-lex.europa.eu/legal-content/SK/TXT/PDF/?uri=CELEX:52006XC1230%2801%29&from=CS>

- KLAS, A., 2010. Stratégia rozvoja znalostnej ekonomiky a spoločnosti. In: ŠIKULA, M. A KOL. *Stratégia rozvoja slovenskej spoločnosti*. Bratislava: Ekonomický ústav SAV, s. 354-416. ISBN 978-80-7144-179-3.
- MF SR, 2015. *Národný program reforiem Slovenskej republiky 2015*. Bratislava: Ministerstvo financií Slovenskej republiky. 55 s. [cit. 2016-04-08]. Dostupné z: [http://ec.europa.eu/europe2020/pdf/csr2015/nrp2015\\_slovakia\\_sk.pdf](http://ec.europa.eu/europe2020/pdf/csr2015/nrp2015_slovakia_sk.pdf)
- MH SR, 2012. *Inovačná stratégia SR na roky 2014 – 2020*. Bratislava: Ministerstvo hospodárstva SR. 30 s. [cit. 2016-04-08]. Dostupné z: [https://lt.justice.gov.sk/Attachment/Vlastn%C3%BD%20materi%C3%A1l\\_doc.pdf?instEID=1&attEID=51522&docEID=287000&matEID=5788&langEID=1&tStamp=20130102100012757](https://lt.justice.gov.sk/Attachment/Vlastn%C3%BD%20materi%C3%A1l_doc.pdf?instEID=1&attEID=51522&docEID=287000&matEID=5788&langEID=1&tStamp=20130102100012757)
- MH SR, 2013. *Poznatkami k prosperite – Stratégia výskumu a inovácií pre inteligentnú špecializáciu SR (RIS3)*. Bratislava: Ministerstvo hospodárstva. [cit. 2016-04-08]. Dostupné z: <http://www.economy.gov.sk/strategia-vyskumu-a-inovacii-pre-inteligentnu-specializaciu-sr/142232s>
- MŠMT, 2014. *Udržiteľnosť center výskumu a vývoje podpořených z Operačného programu Výskum a vývoj pro inovace*. Praha: Ministerstvo školství, mládeže a tělovýchovy. 21 s.
- ŠÚ SR, 2015. *Ročenka vedy a techniky v Slovenskej republike*. Bratislava: Štatistický úrad SR, 86 s. ISBN 978-80-8121-396-0.
- ŠIKULA, M. ed., 2013. *Krízová a pokrízová adaptácia: nové výzvy pre ekonomickú vedu*. Zborník príspevkov z medzinárodnej vedeckej konferencie. Smolnice 4. – 5. septembra 2013. ISBN 978-80-7144-215-8.
- CVTI, 2014. *TransTech Burza – Transfer technológií a vedomostí*. Bratislava: Centrum vedecko-technických informácií.
- VOKOUN, J., 2013. *Inštitucionálna podpora rozvoja znalostnej spoločnosti*. Bratislava: Ekonomický ústav SAV. WP č. 55, s. 1-31. ISSN 1337-5598. [cit. 2016-04-08]. Dostupné z: <http://www.ekonom.sav.sk/sk/publikacie/-p326>

**Ing. Mária Kačírková**  
Ekonomický ústav SAV  
Šancová 56, 811 05 Bratislava  
[maria.kacirkova@savba.sk](mailto:maria.kacirkova@savba.sk)

# RAISING A CHILD IN THE CONTEMPORARY TIMES

Jolanta Karbowniczek

## Abstract

Raising a child in the family and educational institutional causes a lot of problems and difficulties. This is due to the crisis of contemporary Polish family, laissez-faire, dynamic socio - economic and cultural transformations and technopolisation of life. Growing up in the new reality and education of an unit requires efficient interaction of all “community” environments, aimed at shaping a comprehensive and harmonious personality and empowerment.

## Introduction

We operate in the era of modernity, in which the dynamics of socio – political and economic transformations and extremely fast-paced technopolisation of life influence the process of raising a child from an early age. The social environment, in which a child resides, is a constitutive chapter in his harmonious or disharmonious development. Modern Polish family is currently undergoing a serious crisis, in which the education at home and other institutional centres of education causes a lot of problems and difficulties. Parents are thus faced with a dilemma on how to raise a child? Are the traditional methods based on prominent figures, norms, patterns, ideals more effective or those permissive, liberal, laissez-faire, stress-free, associated with exceptional freedom, ease, fulfilling typical desires, lack of control, joint discussions, negotiations, problem solving? In this article I will focus on the model of laissez-faire education, which increasingly penetrates the margins of everyday life of Polish families where children are not limited with anything and most importantly parents, teachers, caregivers are often deprived of authority, which does not mean that I'll skip the earlier traditional model raising a child.

## Laissez-faire and its assumptions

The source of laissez-faire are philosophical views advocating individual freedom, especially in the socio – economic dimension. Laissez-faire concerning the upbringing of the child refers to the formation of the typical attitudes, consisting of leaving him complete freedom of action. It is connected first of all with extreme tolerance towards all news and changes, and with the conviction that the human development should not be interfered. Due to the fact that in contemporary families usually material possessions, education, intelligence and resourcefulness of life are the things that matter – the typical easy lifestyle of children is increasingly visible in everyday situations of their functioning. Laissez-faire is recognised as stress-free, without limitation, fines, bans, no teaching standards and rules, there are only minimal requirements and expectations. As a “different” way of education the individual, it came to us from the United States, and his representative was B. Spock, a supporter of typical, free education of the child in the development of its activity. According to him, the child's natural desire to explore the world may be inhibited if parents, caregivers, educators impose his peculiar style of education, guide his activity, use the commands and prohibitions, assuming dominant and imperious. According to Spock (1992, s. 23) we should leave a child a lot of flexibility in terms of its multilateral activities. Much more valuable is the freedom, spontaneity, freedom of the individual rather than restrictive, absolutism, principality. The author prefers autonomy in taking action related to the needs and interests of pupils rather than cognitive routine, servitude in close planning. Thanks to the free education, units are learning to live with others, to cooperate, to be responsible, to think independently, they are

learning self-discipline, entering into mutual interaction, they develop management skills. E. H. Erikson (2000) in his empirical research, drew attention to disadvantage of imposing legitimate by their parents, in their opinion, behaviour patterns. This association was observed when examining relationships that widely affect the child in the various stages of its development. Permitting him to be self-reliant in action, will, in time, lead to a situation in which it comes to that, there are several ways to solve the same problem, he will show a strong will and develop self-esteem. Laissez-faire as a kind or type of education leads to absolute freedom - infantilism, bears the hallmarks of the syndrome “playful Dyzio”. Manifestations of such freedom, according to M. Czerepaniak - Walczak (1994: 106) are characterised by the search for experience, for which the child does not take any responsibility (destructiveness, stimulants, intoxication, dizziness, use of the Internet, awareness of having “many lives” etc.). Impunity and lack of any rules lead to the enslavement and unlimited consumption (Barber, 2008). Children meet their needs without looking at the costs and effects that causes their activities. Freedom associated with the experience can take on the character of: threatening others, hooliganism, crime, aggression, violence, trigger temptations, fostering impunity, killing a sense of responsibility for own actions.

### Family as a basic environment in child education

The family is the first and most important environment of education of the child. In the pedagogical literature it is referred to as a community of people and the general human institution, encountered in all ages and cultures. It constitutes a fundamental form of human coexistence and integral part of every society. It has an institutional character. Is based on marriage or partnership, it is a legal entity (Dyszewski 2000: 23). The concept of family is recognised interdisciplinary. It is the object of educational, sociological, psychological, medical, economic and legal research and is the closest social environment of a child. Its socio-cultural dimension creates basis for shaping a plenipotentiary role of the individual. As an open, intimate group, a cradle of personality development, meets certain objectives, tasks and functions. Family, apart from meeting the basic needs of the child, should be his personal model, educational ideal, should take care of a comprehensive personality development and introduce multi-directional communication. As the basic social cell, has to create an atmosphere of a proper education, love, stimulate development, health, education, demonstrate: flexibility, responsibility, introduce to a dialogue, setting limits. In the context of the child's upbringing in the family, we should pay attention to the modern types of family, parental attitudes, styles and educational methods. Starowicz L. (1999) proposes innovatively developed classification of types of families (Table 1).

Table 1 Typology of family

Type of family	Father	Mother
“Mamizm” - the cult of mother	Subordinate, submissive, reduced to the role of an “echo” of mother, excluded from actions and making important decisions, executing commands.	Full of energy, the dominant, priority, a strong personal pattern, creates a style of everyday living of family members, makes the division of roles, attitudes towards each other, sex, regulates social attitudes, defines what is most important for the family in the upbringing of children, the division of the budget, spending free time. Identification of the role of the female - daughter. Preparing sons for the transition into the care of a future partner. The primacy of women's concept of life, the transition to the next generation (daughter). Sons are passive, effeminate, helpless.

<b>Autocratic fathers</b>	Head of the family, the judge, the prosecutor, the personification of power, norms and obligations, the great authority, breadwinner.	Immature, very responsible, low authority, lack of decision-making.
<b>Type of a family</b>	<b>Characteristics of a family</b>	
<b>“Nuclear” family</b>	Lives its own life, unity and cooperation difficult to achieve, outdoor relationships dominate (social, professional, friendly with others), the need for emotional bond met outside the home, children neglected emotionally and spiritually; they feel toward their parents emotional coldness and distance, countries of West, Poland	
<b>“Buddy” family</b>	Comradeship, frontier of infantilism, lack of age barriers, position, authority, collegial relationships with parents, lack of standards, policies, a small difference in age between parents and children (parents unprepared for parental roles), partnerships, reduced sense of responsibility.	
<b>“King Matt” family</b>	Focused on the child (the central figure, the most important), subordinate to satisfying the desires, removing difficulties and obstacles; serving the child, the realisation of child’s needs, making life easier, the release from duties, self-centeredness; catchword: “take over give”, laissez-fair.	
<b>Family emotionally labile</b>	Immature, infantile personalities, transition of own emotional instability on children, mood swings, neurotic attitudes, immature personality, radically changing emotional ties, conflicts resolved irrationally, formation of subgroups and camps.	
<b>Family with myths</b>	Staying by one of the parents outside the circle of family life, the other person is building for their own use and children myths about this person.	
<b>Family with alliances</b>	Formation of overt or covert alliances in emotional relationships (e.g. Mother with her daughters against the father, the father of the children against the mother, the children against the father, etc.).	
<b>Partner family</b>	Collaboration, cooperation of parents, democratic roles and responsibilities, the authority of parents - the maturity of personality, competent educational activities - consciously planned, controlled formation of mature and responsible personalities of children. West - societal transformations, getting to know the accuracy of family life, co-educational education system.	

The above typology can be customised to the right kind of education: traditional or laissez-faire. All of these types of families create specific for a child, family atmosphere, prefer specific attitudes, styles of education and the principles and methods of education. The attitude of the parents, therefore, influence the personality development of the child and its components: the attitudes, needs, behaviour, standards, policies, temperament, cognitive abilities, interests, beliefs and spheres: physical, mental, social – emotional, motivational. Their harmony is a determinant of the flexible operation of the parents towards the child and adoption by them the right attitudes. In turn, these inappropriate, inter alia, aggressive, excessive, meticulous, anxiety and compensatory attitudes of the mother and rigorous, strict and serious attitudes of the father become a frequent cause of pathological behaviour of the child's behavioural disorders manifested in egocentricity, lack of sense of reality, initiatives, lower value, lack of interest in their own activity. Modern families, especially those “busy”, do not spend time on education, they meet only the material needs of the child, trying to give him a better start in later life. They forget about the most important, emotional – spiritual needs. Parents are the first teachers and the guardians of the child. They have a special emotional bond with their baby. Each family has therefore his characteristic style of the interior life, which includes education and teaching children (Kawula, Brągiel, Janke, 2004). The educational functions performed by the family are implemented in different ways, and parenting style (authoritative, democratic, liberal) determines the quality and quantity of impacts on the psyche of the child. The style is a reflection of educational methods, dependent on who directs a particular family. In the case of laissez-faire, we have to deal with the liberal

style, free of consequences. It is characterised by the way of impact on the child, occasionally and accidentally, but also systematically and deliberately planned. It provides maximum freedom in his actions. Interference occurs when norms of behaviour are drastically violated. Parents do not restrict, punish, they justify the behaviour of the child in every situation. The socialization process is delayed, as well as shaping social attitudes, moral standards, self-centeredness is developed and difficulties in adapting to the smooth functioning of the peer group arise. Features of pupils are: immature behaviour, low self-control, timidity, impulsiveness, as well as continuous complaints and grievances to the guardians. Methods are a fundamental element of education, integrate with the objectives creating the style and atmosphere of education. They are used consciously in the course of systematic and repeated actions of parents. M. Grochociński (1986, s. 26) proposes a classification of methods of upbringing in the family because of the direct or indirect influence of parents to their children, emphasising the priority of immediacy of contact of parents with a child. The main condition for the effectiveness of these methods is the authority and confidence to parents, the power of positivity of emotional bonds, free, sincere and friendly atmosphere in the family. It is accompanied by: explaining, convincing, suggestion, persuasion, rewards and punishments, identifying attitudes of literary characters, historical heroes of the film and the people living today, the methods of passive and active listening, conflict resolution, supporting the activities of the child, active and creative leisure time and the nurturing of family tradition. The educational impacts based on the methods of indirect effects depend on the organisation of the conditions and ways of life of a child in such a way that its experiences, reactions, behaviour bring him closer what constitutes educational objectives and contribute to the harmonious development of his personality. These methods include the organisation of the educational environment, including: order in family life, the activation of the child, stimulation to activities in the peer group. Author believes that the most important methods of upbringing in the family are: reward and punishment, organising conditions for education, rational care, consistent behaviour and rational requirements, own example and showing the educational patterns. In everyday life, parents use many kinds of methods of education. Thanks to the diversity and strength of educational influences they aim at the acquisition of skills and getting attitudes and habits in relation to the child. Parents often use the method of direct influence: conversation, translation, rewards and punishments. Less likely use the methods of indirect impact through the creation of appropriate educational situation and the organisation of the environment. There also do not organise in a rational and thoughtful way free time for children, do not control the hours spent at the computer and watching TV (Kułaczkowski, 2009, s. 81). Choosing methods should be adapted to the capabilities of the child, referring to his experience, taking into account, above all, his personality traits. Individual approach to every situation of education should be the most important while maintaining empathy, kindness and tolerance.

### **The school as an educational environment of the child**

The second educational environment of the child after the family is the school. It is where a child shapes a versatile personality. School education, according to T. Gordon (2009, s. 116) is understood as a wise attendance to the student in his development. The school bears the responsibility for the level of education of a child, who gradually learns who he is and shapes the image of himself. In the course of school education, he develops cognitive abilities and interests. The school teaches building a specific identity, to accept oneself. The task of the school is primarily a child's upbringing in a deliberate and intentional manner, consistent with the axiology of values, choices, inculcated norms, shaping social-moral attitudes. It is important that the norms of behaviour inculcated in school were respected and implemented in a family environment.



In the era of political, economic and social transformations, contemporary school begins to lose its status. It becomes the cradle of the growth of negative social behaviours and the laissez-faire forms of education are reflected in the course of daily contact teachers with students. In the institutional facilities, local communities, the number of aggressive units is getting bigger, accompanied by broadly understood crisis of bonds and peer relationships. Visible is the loss of authority and lack of trust in adults. There has been a lack of clarity and the complexity of the implemented concepts of education. It is difficult to determine its scope and its implementation in the school. Common behavioural problems are very difficult to solve. We observe destructive factors at schools, that influence the behaviour of children and adolescents. These include: lack of personal, subjective approach to student attitudes on class or group and its global success, lack of knowledge and skills and the willingness of teachers to explore and search for information about the social context, lack of understanding, help, support, skipping moral problems, escaping from educational activities, lack of personal patterns of relating to other people, not taking into account the characteristics of kindness, justice, love, honesty. The partnership principle of education should be systematically implemented in a child's education environments. It regards to the community of mutual interaction of three educational entities, relationships, mutual dialogue, interaction, negotiation, solidarity, interpersonal externalization, educational and socio - cultural activity, psycho-cultural approach to education, teaching, learning as an interactive processes. This rule applies to students, teachers and parents, it is based on multilateral relations, equality, support and accountability. In addition to pursuing a common objective, voluntary participation, defining the responsibilities, space for mutual, multi-directional communication, also important is: kindness, empathy, altruism, willingness to support and involvement in school activities for a harmonious development of the student. The principle also requires determining the delineation of certain rules, areas and framework of a broad cooperation, which are much missing in the daily educational process.

### **Raising a child as a difficult challenge in the era of modernity**

In a typical Polish family there are conflicts, problems, difficulties with which parents are unable to cope, becoming helpless in many situations. On the surface, they seem trivial, but for the children, they are important. They refer to often not important in the opinion of adult events such as: choice of friends, style of dress, progress in science, leisure, etc. For the youngest, the values are considered to be permanent and not undergoing any change (Dabrowska 2001, s. 48). They are not willing to compromise in terms of specific ideas about values and beliefs. Similarly behave parents opposing the children's behaviour, not giving and accepting their actions. They do not tolerate resistance, they believe that their views on upbringing are unique and very right, reach for the attributes of power, use inappropriate educational methods such as: fines, bans, destroying the correct family bonds, break mutual dialogue, and their overbearing and unilateral, transmission monologue reveals often in a lack of acceptance, hatred, anger and lack of mutual understanding. The family crisis is growing. Instead of showing a child the right way of behaviour, teach altruism, transmit axiological values, be a role model, parents tend to show emotional coldness, demanding complete obedience and absolute adaptation, do not explain commands that systematically impose and require their absolute implementation, they punish for contempt, use the method "children do not have a voice". Units that grow up in this type of families, using typically authoritarian parenting style are usually reliant, self-contained, constantly dissatisfied, not interested in exploring the world, demotivated to gain achievements and successes, have low self-esteem, they become suspicious and envious. In the social environment we observe the problems and conflicts between: the child and his mother and father, between siblings, peers, teachers and

students and parents etc. There are winners and defeated. Winners strongly emphasize their power and authority, rights, prohibitions, restrictions, decide against the will of others, not taking into account the compromise. Defeated, in turn, approve freedom, avoid restrictions, indicate the dominance of the opposite side, meet wishes, not denying anything, accept the typical assumptions of laissez-faire education. The loser is experiencing the wrath and anger towards the victor. Both methods, as T. Gordon (2009, s. 167, 218) mentions, include a power struggle, the opponents do not hesitate to use force if they believe that it is necessary to win. In both cases there is a blockage in the communication that is: mutual accusing, blaming, moralizing, warning, attitude of a martyr, sarcasm, prophecy, ridicule, embarrass, consolation, interpretation, diagnosis, questioning, ignoring the content of the message, giving orders. Author negates parental responsibilities in the upbringing of the child and its widely expanded authority. Parents not properly interpret the significance of authority and its impact on the child. In traditional education they have a psychological advantage over a child. Children, in turn, assign parents a lot of features, which in fact they do not have, i.e. for a small child "his mother knows best". They use their power. This type of tightened educational impacts makes children become anxious, neurotic, hostile and distrustful of others. Parental power status fades with age of growing up a child, for whom the peer groups become priority. During this period, it becomes self-contained, and the system of penalties and orders usually is no longer useful. Centre is a circle of friends, school, sport, their own plans and successes. A child growing up tries to avoid the penalties imposed by parents, ignores prohibitions, do not follow established standards. They often take rebellious attitude, imperious and even aggressive. In the process of raising a child, the family and other institutional centres should proceed carefully, without inhibitions and disappointments, avoid common mistakes in educating. Parents and teachers often evaluate their impact in terms of educational success or failure.

I believe that a substantial form is a cross between the two, based on the pedagogy of reciprocity, shaping the local community understood as a network of social interactions and ties, created in the process enabling the achievement of common values, symbols, traditions, at the same time using awareness, individuality and the desire to cooperation. This type of idea should be accounted for as a specific way of organising relations. Instead of the traditional model, the broadly understood socialization is used, specifying the scope of mutual responsibility and ensuring coherence in order to seek for new, better and common parenting. Primary important is the involvement of three entities in a child's education. This triple subjectivity consists of creative and dynamic support of the development of students through the involvement of teachers, parents and the local community in the course of the process of raising children. Above all it is important to concern for the multilateral development, for further success and preparation for interactive participation in social life, being essential for the further biography. Including in the dialogue, mutual problem and conflicts solving, teaches children self-reliance, autonomy and empowerment. Talking with him, identifying the problem and specific feelings and expectations regarding the situation of education, avoiding tasks humiliating or blaming him, faith in the reliability of the intentions of parents, teachers, the possibilities of solving the problem, evaluation of proposed solutions, decision-making, its performance and critical approach to the situation are the way to achieve educational success. A child comes into contact with others in a democratic, open way, recognises the needs of others, considers them, tries to make choices through their own experience.

## **Conclusion**

Raising a child in the contemporary times, in the era of industrial changes, where we depart from the collective mentality of going to the individualistic mentality, puts pupils, teachers and parents face new challenges and tasks, creating numerous problems very difficult

to solve. The modern model of education towards rationalisation and secularisation of life: negligible sacredness of marriage, religious dissatisfaction, the increasing number of divorces, pathology, where are cohabitants, homosexual relationships visible, single parenthood, threatens the harmonious functioning of the child. It requires conscious and intentional educational activities whose goal is to achieve a relatively stable, favourable changes in the child's personality. These actions need to take into account the holistic development and rationally planned educational situations, consisting of conditions, circumstances and incentives. The element of education is the living environment of the child, characterised by the kind of specificity of interaction favourable or unfavourable to its development. Changing the model of a family from a large, multigenerational into small, usually one-child families, broken families, raising a child in mixed families, multicultural, not legalised and the lack of a clearly defined concept of education in Polish schools (traditional, or *laissez-faire*), euro-orphanhood, education in the border region, the lack of authorities, relativism of values, selective treatment of values, numerous threats of civilisation, reducing the alcohol, nicotine, drugs, sexual initiation age, auto-pornography and prostitution of girls, promotion of lifestyles based on an easy happiness, loss of the education through work, physical attractiveness, the era of the mobile, tablets, smartphones, uncontrolled Internet, laptops, computer games, messiness of speech, praise and speaking by children and young people, misspellings, aversion to reading books are the basis for pedagogical discourse on the effectiveness of education of the young generation. Contemporary Polish family is a family of television and computer. In the educational practice, we encounter liberalisation of behaviour of pupils, extraordinary freedom of action, aggression and violence against each other and adults. How are we supposed to speak about the effectiveness of education surrounded by still growing threats? How should be achieve it, what action to take? Or should we use edifying conversation, “mould” the pupils according to strict predetermined, behavioural pattern, reward and punish, to present the truth about the moral values that the parents recognise and try to give it to the child, consciously realising this truth, but without the support of the family home, raise in a triangle: pupil - teacher – goal, without difficulties and setbacks. I ask myself for several years this question: How to educate: stress less and traditionally? To this day I cannot get an answer. *Laissez-faire* is a system of civilization of death, a dead-end of a post-modernity, it can be regarded as a salvation or a curse, can be regarded as an utopia. To raise with no stress, in my understanding, is to create a unit who is spoiled, mannered, devoid of any principles, a child who can do whatever he wants. In turn, educating traditionally, “train”, using domineering trainings, punishing, enslaving, planning and arranging everything - we are not able to achieve positive educational effects. Therefore, none of these positions will prepare the pupil to independent, accredited, mature and fully-fledged functioning in later life. In my opinion, further, still unexplained reflections on the ways of educating and raising are still open and are waiting for a constructible effective solutions.

## **Bibliography**

- BARBER. B., 2008. *Consumed. How the market corrupts children*. Warsaw: Publishing Muza. ISBN 978- 83-7495-322-1.
- CZEREPIANIAK - WALCZAK, M., 1994. *Between adaptation and change*. Szczecin: Publishing House of the University of Szczecin. ISBN 978-83-7096-873-1.
- DĄBROWSKA. J., 2005. *Understanding child*. Warsaw: Educational Publishers PARPA. ISBN 83-89-5660-060.
- ERIKSON, E., 2000. *Childhood and society*. Poznan: Publishing House REBIS. ISBN 83-7120-982-7.

- GORDON, T., 2009. *Education without failures*. Warsaw: Publishing House PAX. ISBN 978-83-211-1797-3.
- GROCHOCIŃSKI, M., 1986. *Pedagogical culture of parents in: Family and child*, ed. M. Ziemska. Warsaw: PWN. ISBN 83-01-00445-2.
- KAWULA, S., BRĄGIEL, J., JANKE, A., 2004. *Pedagogy of the family. Areas and panorama of the issues*. Toruń: Publishing Adam Marszalek. ISBN 83-7322-868-3.
- KUŁACZKOWSKI, J., 2009. ed. *Selected research areas of pedagogy family*. Warszawa: Publishing and Printing Diocese of Rzeszow. ISBN 83-62488-36-0.
- SPOCK, B., 1992. *About parenting*. Warsaw: PZWL. ISBN 83-200-1660-6.
- STAROWICZ, L.Z, 1999. *Encyclopedic Dictionary. Love and sex*. Warsaw: Publishing EUROPA. ISBN 83-87977-17-1

**Dr hab. Jolanta Karbowniczek, prof. Ignatianum**  
Ignatianum Academy in Krakow  
Faculty of Education, Institute of Educational Sciences  
Department of Teaching and Early Child Education  
Ul. Kopernika 26, 31-501 Krakow  
jkarbow@poczta.onet.pl

# ŠKOLSKÉ PROSTREDIE - SPOLUPRÁCA ALEBO RIVALITA?

Viera Kleinová

## Abstract

The following article deals with the issue of violence in working environment, thus applying these theoretical knowledge in school working environment. It explains basic concepts such as mobbing, bossing, stalking, and focuses on symptoms and causes of violent behaviour at the workplace. It approximates the concept of school climate, its positive and negative symptoms.

## Úvod

Násilie v pracovnom prostredí je častejšie ako si myslíme a zároveň menej prehľadné a riešiteľné. Vždy má totiž zárodok vo vedení pracovných kolektívov t.j. v spôsoboch riadenia ľudí a v podnikovej kultúre. Stretávame sa s prejavmi workoholizmu, syndrómom vyhorenia, diskrimináciou, rôznymi formami obťažovania (vrátane sexuálneho), šikanovaním, psychickým terorom (mobbing), ktoré veľmi nepriaznivo pôsobia na každého zúčastneného jedinca. Za významný činiteľ ovplyvňujúci také fenomény, akými sú napr. pracovný výkon, vzťahy medzi pracovníkmi, vzťahy medzi podriadenými a nadriadenými, tvorivosť a následne aj kvalitu života vôbec, možno považovať aj pracovnú klímu (pracovný tím, rodina, škola, alebo iné spoločenstvo).

## Mobbing

Pojem mobbing je etymologicky odvodený od anglického slovesa „to mob“, čo znamená utláčať, urážať, útočiť, napadať, vrhať sa na niekoho, ponižovať. Mnohí autori uvádzajú mobbing ako formu psychického terorizmu uplatňovaného hlavne v podnikovej praxi, pričom jeho podstatou je správanie skupiny, ktorá vnucuje svoje názory osobe s názorom, ktorý nezapadá do skupiny. Výraz mobbing pôvodne presadzoval rakúsky nositeľ Nobelovej ceny Konrad Lorenz, ktorý nim označoval útok zvieracej tlupy na votrelca. Do oblasti štúdia ľudského správania sa preniesol tento výraz v 60. rokoch dvadsiateho storočia vďaka švédskemu chirurgovi Heinemannovi. Vo Veľkej Británii sa nezávisle na pôvodne anglickom význame presadil termín „bullying“. V roku 1993 zaviedol v Nemecku tento pojem švédsky psychológ práce H. Leymann – ten už uvádza širšie vymedzenú definíciu mobbingu, do ktorej zahrnul frekvenciu výskytu aj dĺžku trvania mobbingových aktivít. Berie do úvahy aj definíciu zdravia podľa WHO, keď konštatuje, že mobbing zahŕňa hostilnú a neetickú komunikáciu, ktorá je realizovaná systematicky, jednou alebo viacerými osobami hlavne voči určitej osobe, ktorá je vďaka mobbingu tlačaná do beznádejnej a bezbrannej pozície a je v nej udržiavaná prostredníctvom pokračujúcich mobbingových aktivít. Tieto aktivity sa objavujú veľmi často (najmenej raz týždenne) a dlhodobo (najmenej pol roka). Vzhľadom na to, že sa toto nepriateľské správanie objavuje tak často a počas takej dlhej doby, vedie k značnému duševnému, psychosomatickému a sociálnemu utrpeniu obeť. Je však potrebné vidieť rozdiel medzi mobbingom a obyčajným konfliktom. Rozdiel je v tom, že konflikt sa šíri medzi rovnako silnými spolupracovníkmi. Pri mobbingu je obeť jasne slabšia. Slabosť obeť sa pri mobbingu viac vykryštalizuje, lebo psychický tlak môže časom narastať najmä preto, že mobbovanie pôsobí nepretržite a trvá dlhší čas. Vo väčšine prípadov samotný čin nie je mobbingom, skutok často pozostáva zo správania, ktoré sa uskutočňuje každý deň a bez škôd. Tieto činy sa stávajú mobbingovými aktivitami až svojou frekvenciou a neprestajným výskytom. Týmito činmi smerujú k poškodeniu sebaúcty obeť, alebo sa ma narušiť komunikácia

s obeťou, alebo sa ma sabotovať realizácia jej pracovných úloh, resp. aspoň ich sťaženie. Mobbing teda nezahŕňa občasné konflikty, ale týka sa situácii, v ktorých psychoteror zapríčiňuje psychické problémy. Rozdiel medzi konfliktom a psychoterorom nie je v tom, čo sa robí, alebo ako sa to robí, ale v tom, ako dlho sa to deje. Na Slovensku je v tejto súvislosti zaužívaný pojem šikanovanie, ktoré je definované ako násilné, ponižujúce správanie jednotlivca, alebo skupiny voči slabšiemu jedincovi, ktorý nemôže zo situácie uniknúť a nie je schopný sa účinne brániť. Mobberom, či bullyerom, býva veľmi často vedúci pracovník, ktorý svojimi negatívnymi prejavmi voči podriadenému naňho vyvíja neadekvátny tlak (bossing), ale aj spolupracovníci, či dokonca podriadení, za účelom znemožnenia svojho šéfa, alebo vedenia celej inštitúcie. Aj keď mobbing a bullying sa vyskytujú vo všetkých oblastiach spoločenskej činnosti, zvýšené riziko hrozí predovšetkým zamestnancom rezortu zdravotníctva a sociálnych vecí, rezortu školstva a telesnej výchovy a rezortu štátnej správy. Uvedené zistenia sú odôvodňované tým, že zdravotný personál, učitelia, vychovávatelia, zamestnanci štátnej správy, často pracujú vo väčších kolektívoch. V ich práci sa vyžaduje užšia interakcia, kooperácia, častejšia komunikácia a podobne Mobbing nadväzuje na šikanovanie (bullying), ktoré sa opakovane sa vyskytuje najmä v určitých prostrediach (školy, vojenské útvary). Pracovník môže byť teda na pracovisku šikanovaný (bullying) aj psychicky terorizovaný (mobbing). Stretávame sa aj s názorom, že slovenský výraz šikanovanie je spoločným pre mobbing a bullying. Pri šikanovaní ide o zastráňovanie a znižovanie dôstojnosti, ktoré môže mať za následok fyzické, duševné, morálne alebo sociálne ublíženie. Šikanovanie sa väčšinou vyskytuje skôr v hierarchicky jednoduchších spoločenských skupinách ako je armáda alebo škola. Je ľahšie rozpoznateľné a často sprevádzané fyzickými útokmi a týraním. Šikanovanie spôsobuje obeť zjavne a okamžite utrpenie a jeho bezprostredným následkom býva zisk a prospech najčastejšie materiálnej povahy. Pri šikanovaní ide o relatívne primitívne zjavné ponižovanie, zosmiešňovanie alebo tyranie, u mobbingu sú formy ublížovania a agresie oveľa rafinovanejšie, menej zjavne a zložitejšie. Keďže násilie na pracovisku môže pochádzať z rôznych zdrojov, jedným zo spôsobov delenia môže byť rozdelenie násilných situácií do troch skupín, podľa prítomnosti osôb a vzájomných vzťahov medzi nimi:

**Prvý typ násilia** – v tejto skupine sú tí prenasledovatelia, ktorí nemajú žiadny vzťah s obeťou, to znamená, že medzi útočníkom a obeťou neexistuje žiadny oficiálny (komerčný, pracovný vzťah atď.). Spôsobom násilia je napr. krádež, miestom obchody, banky, najbežnejšími obeťami sú bežní občania.

**Druhý typ násilia** - pri tomto type násilia existuje nejaký komerčný vzťah medzi obeťou a násilníkom. Obeťou je ten, komu je poskytovaná nejaká služba (klient, pacient, konzument). Násilné konanie pri tomto type sa odohráva pri poskytovaní služieb (vodiči autobusov, nemocničný personál, učitelia, predavači, alebo zamestnanci verejného či súkromného sektora, ktorí ponúkajú verejne alebo súkromne profesionálne služby).

**Tretí typ násilia** - v tejto kategórii má prenasledovateľ má priamy pracovný vzťah k zamestnancovi alebo skupine zamestnancov firmy. Pri tomto type násilia existuje jeden rozpor. Prenasledovateľ si vyberie nejaké miesto, ktoré v ňom vzbudzuje hnev, ma voči nemu odpor, či už pre to, že niečo pre neho reprezentuje, alebo ma nejaký symbolicky význam. Najčastejšie sa prenasledovateľ sa zameria na nejakého kolegu alebo na nadriadeného. Jeho počínanie môže byť motivované ťažkosťami, ktoré má pri komunikácii s obeťou a to, čo hľadá je odplata, vyrovnávanie účtov alebo v niektorých prípadoch vzatie spravodlivosti do vlastných rúk. Do tejto kategórie patria aj motívy, ktoré patria do skupiny, ktorú označujeme ako mobbing. Každá osoba môže byť tak obeťou mobbingu, ako aj potencionálnym prenasledovateľom. Avšak samotný fakt, že človek sa v určitom momente nespráva férov, ešte z neho nerobí mobbera. **Mobber** je páchatel mobbingu, agresor alebo človek, ktorý druhým ubližuje a pácha na nich násilie. Vyvíja aktívny a neľútostný tlak na svojho kolegu, nadriadeného, podriadeného minimálne jedenkrát týždenne, po dobu aspoň šiestich mesiacov.

Mobbingom sa snaží zvýšiť si svoje nízke sebavedomie. Mobberom môže byť človek, ktorý uznáva len svoje pravidlá, zásady a zákon silnejšieho. Rovnako ním môže byť človek túžiaci po kariére, ktorý sa snaží presadiť na úkor druhých i za cenu podrazu. Autori, ktorí sa zaoberajú touto problematikou konštatujú, že neexistuje typický páchatel' mobbingu. Častokrát sa pri snahe vytvoriť psychologický profil mobbéra uvádzajú tieto osobnostné charakteristiky: obmedzená alebo znížená schopnosť reálne vnímať realitu, myšlienková rigidita, emocionálna labilita, popudlivosť, zvýšená sugestibilita, nedostatok sebavedomia, zvýšená agresivita, maladaptabilita, impulzivnosť, nedostatok vôle a iné.

Existuje niekoľko základných typov mobberov podľa prevažujúcich motívov k mobbingu: mobber závistlivec, mobber manipulátor, mobber diktátor, mobber ničiteľ konkurencie, nespokojný mobber, stresovaný mobber, znudený mobber, mobber bývalá obeť, mobber vyvolávajúci súcit. Mobber postupne ovplyvňuje spolupracovníkov, aby vzbudil aj u nich rovnaký pocit neistoty a ohrozenia z prítomnosti vyhliadnutého kolegu a potom spoločne zamerajú nepriateľské, odmietavé správanie sa voči nemu s cieľom pracovne a sociálne ho eliminovať. Týchto spolupracovníkov označujeme pojmom pomocníci (prisluhovači) mobbéra. Obeťou mobbingu sa môže stať každý, ale najčastejšie človek, ktorý sa nejakým spôsobom odlišuje od iných ako napríklad žena v mužskom kolektíve, cudzinci, ľudia s postihnutím, málo sebavedomí ľudia, alebo ľudia s prílišným sebavedomím vysielajúci signál, že môžu dosiahnuť čokoľvek atď.

### **Formy, fázy a faktory vzniku mobbingu**

**Bossing** (mobbing zhora) - autorom tohto termínu je Nórs S. Kile. Ide o zastrašovanie a znižovanie dôstojnosti pracovníka alebo pracovníkov zo strany nadriadeného, ktoré môže mať za následok fyzické, duševné, morálne alebo sociálne ublíženie. Agresor sa snaží o udržanie moci, jeho cieľom je narušiť pracovnú atmosféru a chuť pracovníka. Môže sa tak diať preto, aby zdôraznil svoje hierarchické postavenie alebo preto, aby zamestnanec odišiel dobrovoľne bez vyplatenej finančnej kompenzácie.

**Stalking** - ide o spôsob prenasledovania, ktorý predstavuje obťažovanie prostredníctvom telefonického teroru, vyhrožovanie sa násilím, verejne slovné napadanie.

**Chairing** (angl., chair stolička) – je špecifická forma neférových útokov, nekorektných metód používaných vedúcimi pracovníkmi v boji o vedúce pozície.

**Staffing** (angl., staff – personal) - označuje správanie sa podriadených voči nadriadenému, ktoré má viesť k jeho zosadeniu. Stáva sa to väčšinou vtedy, ak do organizácie nastúpi niekto zvonku a jeho metódy nie sú podriadenými prijaté, alebo vtedy, ak po jeho mieste túži niektorý z podriadených. Ďalšou možnosťou môže byť tá, kedy je zamestnanec vymenovaný na riadiaci post a musí riadiť svojich bývalých kolegov, ktorí nie sú s jeho vymenovaním spokojní. Cieľom staffingu je zničenie nadriadeného, zmeny vo vedení alebo zmeny v personálnej, či podnikovej politike.

**Sexual harassment** - znamená sexuálne obťažovanie, čo je verbálne, neverbálne alebo fyzické správanie sexuálnej povahy, ktorého úmyslom je narušenie dôstojnosti osoby a ktoré vytvára zastrašujúce, ponížujúce alebo urážlivé prostredie.

**Defaming** (angl., defame – ohovoriť, očierniť, zhanobiť) znamená zosmiešnenie, ohováranie, znevažovanie. Je to otvorený a neférový útok na povesť jednotlivca, skupiny alebo organizácie na verejnosti. Deštruktívnu úlohu tu zohrávajú najmä médiá.

**Higtech - mobbing** je správanie, pri ktorom dochádza k vymazávaniu a výmene počítačových súborov alebo posielanie anonymných výhražných e-mailov alebo vírusov.

Ochorenia vyvolané alebo podporené mobbingom sa vyvíjajú najprv pomaly, ale ich príznaky sú čím ďalej závažnejšie a zjavnejšie. Ide napríklad o: celkovú nevoľnosť (napr. poruchy spánku, bolesti hlavy, záchvaty migrény, búšenie srdca, žalúdočné problémy, bolesti

krčnej chrbtice a v oblasti ramien, poruchy duševnej rovnováhy (napr. pocity neistoty vedúce až k strate sebahodnotenia), poruchy koncentrácie a pamäti, depresívne nálady, stavy úzkosti až rezignácie vedúcej k zúfalstvu, obava zo straty postavenia, myšlienky na samovraždu a nakoniec dokonaná samovražda, prejavy závislosti, ťažkosti trvale sa prejavujúce v klinických obrazoch (napr. žalúdočné a črevné ochorenia, kardiovaskulárne poruchy a poruchy krvného obehu, nádorové ochorenia). Mení sa tak nielen pracovný život postihnutého, ale aj jeho súkromný život.

### **Dôležitú úlohu pri vzniku mobbingu hrajú tieto faktory:**

- u nadriadených nedostatočná a kvalifikácia na vedenie ľudí, autoritatívny štýl riadenia,
- nízka schopnosť vyrovnáť sa s konfliktom,
- permanentný tlak na zvyšovanie výkonov a znižovanie nákladov,
- podniková kultúra s nízkou úrovňou etiky,
- nedostatky vo vnútropodnikových štruktúrach,
- strach pred stratou zamestnania,
- podstatne rozdiely v prístupe k zamestnancom (odlišný meter), resp. nedostatok tolerancie,
- závisť a konkurenčné vzťahy,
- deštruktívne zaobchádzanie s chybami či omylmi,
- túžba po zisku,
- závisť alebo nenávisť voči inej rase alebo národnosti.

Ďalším motívom býva určitá odlišnosť obeť, pričom príčinou môže byť účes, postava, oblečenie alebo iné vierovyznanie, ale aj výnimočné pracovné výkony a výsledky.

Tam, kde nie je tímová spolupráca a kde nepoznajú praktický význam slova kolektív, často bojuje jeden pracovník proti druhému.

Mobbing môže prebiehať v štyroch fázach. Pre každú z nich je charakteristický určitý štýl správania sa či zaobchádzania s obeťou mobbingu zo strany mobbera, jeho prisluhovačov a okolia. Poznanie charakteristík jednotlivých fáz umožňuje identifikovať mobbingové správanie a tým odhadnúť možné dôsledky mobbingu.

### **1. Vznik konfliktu**

Počiatočný konflikt vzniká nenápadne, môže ísť o rôzne žartíky, posmešky zneisťujúce vytypovanú osobu. Obeť môže byť terčom jedného pracovníka, mobbera, ale aj jeho prisluhovačov a okolia. Tu začína konflikt, ktorý sa buď nerieši, alebo sa vyrieši zle. Ak sa agresor presadí začína proces mobbingu.

### **2. Psychický teror voči obeť**

Nekonštruktívne riešenie konfliktu vedie k cieľnému psychickému teroru. Mobbovaný pracovník je zatlačovaný do pozície obeť. Agresor stupňuje svoju aktivitu. Únikom z tejto situácie sú krátkodobé absencie obeť v práci z rôzneho dôvodu, počas ktorých sa snaží regenerovať svoje sily. Po nástupe do zamestnania sa však situácia opakuje. Obeť znovu trpí a dostáva sa tak do defenzívy. Agresor vyhráva.

### **3. Prípád sa stáva verejne známy, oficiálny**

Neriešenie situácie zo strany nadriadených vedie k tomu, že situáciu si začne všímať aj okolie. U obeť klesá pracovný výkon, agresor má čas aj energiu na ďalšie útoky. Psychicky deptaný pracovník trpiaci aj fyzicky sa dopúšťa stále viac chyb, nepodáva požadovaný výkon, má absencie v práci atď. Neinformovaní spolupracovníci ho začínajú vnímať ako neschopného. V tomto štádiu manažment organizácie môže urobiť chybu, že obeť vníma ako neschopného a problematického pracovníka a často sa ho pokúša zbaviť. Agresor vyhráva.



#### 4. *Vylúčenie obete z kolektívu*

Nepohodlného pracovníka sa chcú zbaviť napríklad preložením na iné pracovisko. Ak ani toto nepomôže snažia sa ho prinútiť odísť z pracoviska výpoveďou, alebo dohodou o odchode. K tomu však spravidla chýbajú zákonné dôvody. Ľudia, ktorí takto odídu z pracoviska majú často psychické problémy aj problémy umiestniť sa na trhu práce. V extrémnych prípadoch sa môžu pokúsiť aj o samovraždu. Obet' mobbingu vlastne môže dobre zvládnuť situáciu iba po druhej fáze.

Pri mobbovaní sa zistili aj určité rozdiely vo vybraných spôsoboch mobbingu v závislosti od pohlavia mobbera. Muži pri mobbovaní používajú: urážky, vulgárne vtipy a nadávky, fyzické ohrozovanie, pridelenie nezmyselných úloh, zadávanie nesplniteľných termínov, zadržiavaním informácii nechajú obeť, aby sa dostala do ťažkosti a potom ju deklarujú za neschopnú.

Ženy častejšie používajú: ohováranie nepravdivé chýry, izolujú obeť od druhých, použijú tretiu obeť ako mobbera, poškodzujú predmety, na ktorých obeť záleží, sústavne kritizujú prácu obeť.

#### **Sociálna klíma na školskom pracovisku**

Čo je to klíma školy? Na túto otázku nie je jednoduché nájsť odpoveď, pretože slovo klíma býva častokrát spojované so slovom atmosféra ako vyjadrenie určitého pocitu z miesta, ľudí, prostredia, vecí. Preto sa v súvislosti s týmto pojmom niekedy hovorí o tzv. duchu školy, miesta atď. Školská klíma je preto zložitý jav, ktorého charakteristika závisí od objektívneho posúdenia školy a pôsobenia tohto subjektu na členov školy v dlhšom časovom období. Pre školskú klímu je teda dôležité školské prostredie a osoby, ktoré sa v ňom pohybujú (Grecmanová 2008). Školská klíma môže vyplývať z celkového prostredia školy, môže obsahovať jeho kvalitu a zároveň môže byť prirovnávaná k vonkajšiemu obrazu o škole. R. Tagiuri (1968) a R. Bessoth (1989) zdôraznili pre klímu ako významné tieto školské ukazovatele: kultúra školy (v širšom slova zmysle aj kurikulum školy), materiálne a ekologicko-estetické vybavenie (architektonický štýl, estetické usporiadanie priestoru, materiálne vybavenie), sociálne vzťahy (medzi všetkými skupinami činnými v školskom prostredí napr. skupina pedagógov, ekonómov, technických zamestnancov, žiakov a pod.), personálne obsadenie jednotlivých pracovných pozícií (kvalita zamestnancov a ich kompetencie v rámci školy). Aj keď každá škola je osobitná a teda má aj svoju špecifickú sociálnu klímu, môžeme jednotlivé školy z rôznych hľadísk (napr. podľa cieľov, školského poriadku, správania sa učiteľov) všeobecne priradiť k určitému typu školy. Napríklad podľa výchovných štýlov rozdeľujeme školskú klímu na typ autoritatívny, demokratický a liberálny.

**Autoritatívna klíma** – vyznačuje sa negatívnymi vzťahmi medzi učiteľmi a žiakmi (malá osobná blízkosť, nízka tolerancia voči sebe, vzájomná nedôvera medzi sociálnymi skupinami). U učiteľov aj žiakov sa prejavuje nechúť v komunikácii, vzájomná izolovanosť, nechúť školu navštevovať (u pedagógov frustrácia pri predstave príchodu na pracovisko), konkurenčný boj v snahe vyniknúť aj na úkor ostatných.

**Demokratická klíma** – charakteristická je toleranciou medzi skupinami, učitelia sa vzájomne podporujú a tým sú príkladom aj pre riešenie konfliktov medzi žiakmi. Skupiny si vzájomne dôverujú, čo však nevylučuje kritiku a otvorenosť k ostrej diskusii. Požiadavky na seba vzájomne sú zrozumiteľne vysvetlené a dodržiavané. Aj keď sa môže objavovať nechúť pri príchode do školského zariadenia je skôr individuálna a nie je to všeobecné pravidlo. Všetci členovia skupín majú možnosť sebarozvoja čo často vedie k vysokej motivácii výkonu – zamestnanci sú spokojní so svojím pracoviskom a študenti majú pocit príslušnosti k škole.

**Liberálna klíma** – jednotlivé skupiny sú od seba výrazne oddelené, takže môže medzi nimi existovať napätie aj keď vo vnútri skupiny sú vzťahy dobré (napr. pedagógovia proti riaditeľovi, rodičia proti učiteľom). Žiaci častokrát nemajú motiváciu k vyššiemu výkonu, ale ani strach zo školy. Pedagógovia hľadajú možnosti individuálneho vyniknutia nekalými spôsobmi napr. mobbingom.

**Pozitívna školská klíma** – je charakterizovaná z rôznych uhlov pohľadu pričom sa najčastejšie popisuje správanie sa členov školského prostredia.

Z pohľadu žiakov sa pozitívnu školskou klímou vyznačuje škola, ktorá:

- umožňuje žiakovi samostatnú prácu na objavovaní nových poznatkov, z ktorých má žiak radosť,
- umožňuje rozvoj jeho osobnosti,
- kladie nároky na žiaka, ktoré zodpovedajú jeho individuálnym možnostiam,
- dáva žiakovi istotu, že je rešpektovaný,
- umožňuje mu zažiť úspech,
- vytvára jasné pravidlá, ktoré dodržiava,
- má spravodlivý a rovnocenný prístup k hodnoteniu,
- dáva žiakovi možnosť podieľať sa na atmosfére prostredia školy ako rovnocenný partner.

Z hľadiska učiteľov má pozitívnu klímu škola, kde:

- učiteľ rád spolupracuje so žiakmi aj rodičmi,
- dôveruje svojim kolegom a rád sa s nimi delí o informácie,
- rád vyučuje, lebo cíti za sebou podporu a ochranu,
- má citovú väzbu so svojim pracoviskom aj kolegami,
- nebojí sa pochváliť a prijíma pochvalu,
- bez problémov sa realizuje v odbornosti aj v osobnostnom rozvoji,
- môže slobodne tvoriť, experimentovať bez obáv z výsmechu a nepochopenia,
- je spravodlivo ohodnotený,
- je stotožnený s organizáciou a spôsobom vedenia školy.

Pozitívna klíma školy sa z hľadiska rodičovstva vyznačuje:

- učiteľia a vedenie je ústretové voči potrebám rodičov,
- so žiakmi sa spravodlivo zaobchádza a sú spravodlivo ohodnotení,
- učiteľia sú odborne kvalifikovaní a kompetentní vo svojej práci,
- žiaci sú vhodne motivovaní k učeniu,
- individuálny prístup a podpora sú samozrejmou,
- škola systematicky vychováva a vzdeláva svojich študentov vo všetkých oblastiach (Grecmanová 2008).

Ak tieto informácie zhrnieme tak môžeme konštatovať, že za školy s pozitívnou pracovnou klímou sa považujú školy zamerané na zážitkové vzdelávanie, otvorené, pluralitné a progresívne s veľkými nárokmi na pracovné výkony ale aj ľudské kvality, osobnostne orientované a vedené demokratickým realite a skúsenostiam otvoreným spôsobom (Grecmanová, H., 2008). Musíme zároveň aj chápať, že pozitívna školská klíma nevznikne hneď, že je to veľmi zdĺhavý proces a že na tom musíme poctivo pracovať. Ak chceme komplexnú a cieľnú zmenu, ktorá zasiahne všetky zložky pracovného prostredia, musíme sa najprv presvedčiť, či je zmena potrebná a či nastal správny čas túto zmenu previesť. Začneme diagnostikovať prostredie školy, zistíme, kde sú zjavné aj skryté problémy a aký majú charakter. Na návrhoch na zmenu klímy by mali participovať všetci, zároveň však musíme počítat s odporom voči zmene najmä od tých, ktorým daná atmosféra vyhovuje. Preto je zmena školskej klímy veľmi dlhodobý a náročný proces, ktorý nemusí skončiť podľa pôvodného zámeru a nemusí naplniť očakávania.

Problematika násilia je veľmi závažnou a obširnou témou, násilie je súčasťou ľudskej povahy a je ním poznačená jeho celá známa aj neznáma história. Kam sa v dnešnom zložitom svete zaradiť, akou cestou ísť a aké hodnoty v sebe vytvárať je celoživotná otázka pre každého z nás. Dobro a zlo v nás denne denne bojujú svoje malé súboje a je iba na našom najvútornejšom JA, ktorej stránke dáme prednosť. Ako hovorí starý dobrý Sokrates „Nadovšetko svojmu Ja verný buď“ alebo stredoveký filozof A. Augustinus „Nevychádzaj von, vráť sa do svojho vnútra, tam spočíva pravda“ alebo parafrázujme základnú otázku rímskeho práva „pri každom kroku, ktorí urobia politici, pri každej tragickej udalosti a pri výbere správ v televíziách a obsahu jednotlivých programov si vždy polož otázku Komu to prospeje?“

### **Zoznam bibliografických odkazov**

- BEŇO, P., 2003. *Můj šéf, můj nepřítel*. Brno: Era. ISBN 80-86517-34-9.
- CANADA, G., 1997. *Pěst – pálka – nůž – pistole*. Praha: Maťa. ISBN 80-86013-24-3.
- FLAŠKOVÁ, M., DOLINSKÁ, V., 2010. *Aplikovaná psychologie*. Bratislava: Iura edition. ISBN 978-80-8078-337-2.
- GRECMANOVÁ, H., 2008. *Klima školy*. Olomouc: Hanex. ISBN 978-80-7409-010-3.
- KRATZ, H.J., 2005. *Mobbing: Jak ho rozpoznat a jak mu čelit*. Praha: Management Press. ISBN 80-7261-127-5.
- KUBÁNI, V., 1998. *Psychologie práce*. Prešov: FHVP PU, ISBN 80-88-722.
- KURELOVÁ, M., 2003. *Problematika školního klimatu ve vzdělávání učitelů*. In: CHRÁSKA, M., TOMANOVÁ, D., HOLOUŠOVÁ, D. (ed.). *Klima současné české školy*. Sborník příspěvků z 11. konference ČpdS. (316-320). Brno: KONVOJ.
- MAREŠ, J., 2005. *Role sociálně psychologických proměnných v hlubším poznávání klimatu školy*. In JEŽEK, S. (ed.). *Psychosociální klima školy III. (61-83)*. Brno: MSD.
- MIKEŠOVÁ, J., 2003. *Praktická příprava učitele na roli spolutvůrce sociálního klimatu*. In: CHRÁSKA, M., TOMANOVÁ, D., HOLOUŠOVÁ, D. (ed.). *Klima současné české školy*. Sborník příspěvků z 11. konference ČpdS. (325-327). Brno: KONVOJ.
- SPIPKOVÁ, V., 2003. *Tvorba kvalitního klimatu (školy, třídy) – výzva pro učitelské vzdělávání*. In: CHRÁSKA, M., TOMANOVÁ, D., HOLOUŠOVÁ, D. (ed.). *Klima současné české školy*. Sborník příspěvků z 11. konference ČpdS. (341-349). Brno: KONVOJ.
- SPOUSTA, V., 2003. *Osobnost učitele – spolutvůrce školního klimatu*. In: Chráška, M., Tomanová, D., Holoušová, D. (ed.). *Klima současné české školy*. Sborník příspěvků z 11. konference ČpdS. (350-357). Brno: KONVOJ.
- TAGIURI, R., 1968. *The concept of organizational climate*. In Tagiuri, R., Litwin, G. H. (ed.), *Organizational climate. Explorations of a concept (11-32)*. Boston: Harvard University.
- URBANOVSKÁ, E., 2006. *Sociální a pedagogická psychologie*. Olomouc: Univerzita Palackého v Olomouci. ISBN 20070222.

**Mgr. Viera Kleinová**  
Ústav sociálnych vied PF KU  
Ružomberok  
kleinovaviera@centrum.sk

# STUDENTS' INTERPERSONAL RELATIONSHIPS AND THEIR PERSONALITY

Waldemar Klinkosz, Justyna Iskra

## Abstract

Pope John Paul II has a unique ability to build interpersonal relationships. His interlocutor feel always comfortable, even when represented by a different worldview and a different attitude in life. Being social creatures, we interact with the environment from the first moment of our lives. Among these interactions, our contacts with other people have a special place. In the contemporary world, where it is easier to travel in cyberspace than in the net of interpersonal relationships, the subject of social behaviors becomes especially important. According to Wiggins, the patterns of human behavior are the basic data in personality description. The article presents the relation between the EPQ-R personality domains and the IAS scales for a Polish students sample. The strong correlations found are between the IAS scales and EPQ-R domains.

## Introduction

Being social creatures, we interact with the environment from the first moment of our lives. Among these interactions, our contacts with other people have a special place. In the contemporary world, where it is easier to travel in cyberspace than in the net of interpersonal relationships, the subject of social behaviors becomes especially important (Iskra 2011). The role of social factors in the formation and development of personality had already been appreciated by representatives of neo-psychoanalysis, e.g. Adler, Fromm, Horney, Sullivan. They included the 20th century orientation of social psychology in the psychoanalytic theory. The idea of the last of the above mentioned thinkers, called the theory of interpersonal relationships, is considered to be the most original and innovative one. No wonder then, that it is Sullivan's theory that has provided much inspiration for research. The author's language used for formulating his idea is also important. Sullivan tried to keep complicated theoretical enunciation close to empirical observation, i.e. real actions of people. He was interested in the question which factors make difficult or facilitate the communication between two people (Wiggins 1995).

In the field of clinical psychology, attempts have been made to construct the right tool for examining interpersonal relationships. Leary and his co-workers are among the precursors of this undertaking. Leary's works are considered to be a development of Sullivan's theory. They are a bridge between this idea and modern research concerning interpersonal relationships. Among many of Leary et al.'s ideas and conclusions, one discovery is particularly noteworthy, i.e. the discovery that the variables concerning interpersonal relationships form an ordered, circular structure. The base of this structure consists of: „Power” and „Affiliation”. On the basis of these two dimensions it was possible to create a geometrical model and formulate a definition of the field of knowledge which deals with interpersonal relationships. Leary and his co-workers created a set of tools for assessing interpersonal relationships, in which Power and Affiliation are the two main dimensions, i.e. axes (Wiggins 1995).

Wiggins, like many other authors, such as Horowitz or previously mentioned Leary, Benjamin and Kiesler, believes that the circular structure is most suitable for illustrating interpersonal behaviors. Its framework consists of two major dimensions: domination vs. submission (vertical axis) and affection (support) vs. hostility (horizontal axis) (Alden, Wiggins & Pincus 1990). Elements representing particular interpersonal behaviors are circularly placed between the major axes. This is the structure of Wiggins's tool, i.e. Interpersonal Adjective Scales. Circular models are applied in many fields of knowledge,

because their essence and main advantage is that they stress antinomies. On the other hand, owing to indirect elements, they allow a harmonious transition from one pole to the other.

The Interpersonal Adjective Scales by of J. S. Wiggins's (IAS) roots a method which integrates various ideas and tools. It is an effect of many currents of research (i.e.: lexical traditions originating from psychology of personality, interpersonal theory developed on the basis of psychiatry and clinical psychology, theory of social exchange and of influencing others, originating from social psychology and sociology, multifactor methods (the Big Five model), and factor analysis. Many authors base on circular models of interpersonal relationships. D. J. Kiesler dealt mainly with relationships between the patient and the therapist. He presented a taxonomy of interpersonal behaviors and constructed the Impact Message Inventory by Kiesler and Schmidt. L. S. Benjamin distinguished not one but three separate circular structures, which illustrate different levels of interpersonal relationships: behaviors directed towards others, and behaviors focused on the self and introjections. She created the Structural Analysis of Social Behavior. The SASB method is applied in educational and clinical psychology, and psychotherapy.

The selection of items for preparing Interpersonal Adjective Scales by Wiggins guided by a several-stage procedure. The first step consisted in getting to know the contents of the successive editions of Webster's dictionary. Allport have chosen about 27 000 adjectives. Goldberg reduced this list to about 1700 terms. The next stage of the development of the IAS consisted in associating the particular terms with the previously distinguished four spheres (i.e.: interpersonal sphere, temperament, character, mental powers). It turned out that 800 adjectives were classified in the interpersonal sphere, which were divided into 16 categories of interpersonal behaviors. This set was assessed by experts. Because results obtained were not utterly satisfactory, though. The list of 1700 adjectives was analyzed once again and 16 bipolar groups were distinguished (Wiggins 1995).

According to Wiggins, the patterns of human behavior are the basic data in personality description. That is why natural language remains a convenient tool for investigating individual differences concerning human inclinations (tendencies). In the article dealing with the taxonomy of English terms describing interpersonal relationships, the author presents the results of his 40-year studies, based on systematic investigation of terms describing traits. For him, the primary aim of the investigation of personality is to establish a systematic classification of individual differences in human tendencies (like: aspirations, inclinations, dispositions) to act in such and not other way in specific situations (Wiggins 1979). The beginnings of the tradition of the personality taxonomy can be traced back to Allport and Odbert who recognized set of about eighteen thousand terms from Webster's dictionary, allowing to distinguishing human behaviors. They tried to reduce this list, eliminating ambiguous and inappropriate or obsolete (e.g. archaisms) terms. The result of the selection was a set of about 3600 terms, which Allport named „constant biophysical traits”, considering them to be the „real”, in contrast to attributes of mood, social roles or physical characteristics (Wiggins 1979).

Wiggins and his co-workers chose about 800 terms identified as „interpersonal” and tried to put each of them on one of the 16 interpersonal vectors. In each of the 16 categories, three competent judges managed to include, with utmost effort, only 567 adjectives. Initial groups were drafted as scales, and it was checked how particular positions correlate with these scales. In this way, the correlation of each of the 567 positions with 16 initially established groups was calculated, and placed in the space of the circumplex along the hypothetical location. Eventually, only these items which had positive correlation with the neighboring groups and negative correlation with the opposite groups were chosen. Thus 8-adjective sets were selected for each of the 16 vectors, which amounted to a total of 128 adjectives. Then, a small group of students responded to the test on 9-point Likert scales. Calculating

intercorrelations between factors with the use of the main components method revealed difficulties as regards obtaining an even distribution of „unipolar” variables on the circumplex. That is why Wiggins’s work concentrated on constructing a test on the basis of eight naturally bipolar dimensions. Each variable presents a second pole contrasting with the opposite variable. These „ambivalent” units are: „dominant-submissive”, „arrogant-unassuming”, „calculating-ingenuous”, „quarrelsome-agreeable”, „aloof-gregarious” and „ambitious-lazy”. While bipolar groups were being created (according to the „positions” of items in a given octant) attempts were made to select items (adjectives) which were highly negatively correlated with opposite groups and did not have any correlation (correlation=0) with groups, theoretically positioned diagonally. Using a set of four-position bipolar groups as determinants for choosing the position on the circumplex allowed a revision and extension of the initial groups to eight-position variables. By empirical and quasi-empirical means a set of 16 scales of highly similar psychometrical characteristics was created, and consequently a „combined” set of eight variables was formed. An additional procedure of selecting positions was based on a more detailed analysis of the arrangement of particular positions. Every position was correlated with 16 groups (25 positions each), which served as determinants of interpersonal variables (Wiggins 1995).

The 128-item interpersonal variables is based on the index of the circumplex, which allows a confrontation (and a comparison) of sets with mutually exclusive scales (Wiggins 1979). Both octants and sixteen were assessed by Goldberg (in a sample of 70 male students and 117 female students from the University of Oregon), Norman (in a sample of 53 male students and 81 female students from the University of Western Australia) and Wiggins (in a sample of 57 male students and 75 female students from the University of British Columbia). As a result, the final IAS version was created, which met the requirements of the circular model. It consists of eight 8-item adjective scales, together 64 adjectives (Wiggins 1995).

## Method

Interpersonal Adjective Scales (IAS) by Jerry S. Wiggins (1995; translated into Polish by Andrzej Sękowski & Waldemar Klinkosz 2016). The Interpersonal Adjective Scales (IAS) are an abridged form of the presented tool. It consists of 64 adjectives, which are part of eight scales called octants. The octants bear the following literal labels: PA (Assured-Dominant), BC (Arrogant-Calculating), DE (Cold-hearted), FG (Aloof-Introverted), HI (Unassured-Submissive), JK (Unassuming-Ingenuous), LM (Warm-Agreeable), NO (Gregarious-Extraverted).

The results obtained create a profile on the circular structure. The interpretation does not only comprise an analysis of items. The characteristics of particular scales refer to Murray’s theory of needs, the social consequences of behaviors, motivational orientations, interpersonal problems. A short description of scales is given below. Three elements have been included: a) the first one describes the characteristics of a particular type of behavior, b) the second one concerns interpersonal problems, c) the third refers to personality disorders.

Assured-Dominant (PA): a) tendency towards taking initiative in social situations, individualism, b) controlling others, manipulating, c) narcissistic personality.

Arrogant-Calculating (BC): a) tendency towards humiliation and „exploitation” of others, competitiveness, b) vindictiveness, c) disregard for and violation of the rights vested in others.

Cold-hearted (DE): a) autonomy, freedom from social conventions, b) lack of feeling, inability to co-operate and forgive, c) paranoid personality.

Aloof-Introverted (FG): a) aloofness and distance in social transactions, b) anxiousness and embarrassment in the presence of others, c) schizoid personality.

Unassured-Submissive (HI): a) unassuredness, gentleness in contacts with others, b) lack of firmness and assertiveness towards others, c) avoidant personality (social inhibition, feeling of inadequacy).

Unassuming-Ingenuous (JK): a) understanding and acceptance of others, b) gullibility, naiveness, allowance of exploitation, c) dependence, submissiveness, fears of rejection.

Warm-Agreeable (LM): a) sympathy, caring for others, b) excessive generosity, permissiveness, c) well-adjusted.

Gregarious-Extraverted (NO): a) sociability, vivaciousness in social transactions, b) excessive self-disclosure, attracting attention, c) „histrionic” personality, excessive emotionality.

A principal component analysis of the eight IAS scales based on raw, non-ipsatized scores, revealed two factors with eigenvalues greater than one. These accounted for different percentage of the total variance of the Polish IAS items (Factor I, and Factor II) in two stages of research.

Stage 1. Independent translators made a translation of the 64-item English version of IAS (Wiggins 1995) together with a reverse translation by back-translation. After translating the IAS, a pilot study was carried out on a sample of 1186 students (mean age 22.6 years; SD = 3.04), which revealed an inadequate circumplex structure in relation to the original one and the unsatisfactory reliability of the scales.

The test results of the Polish pilot version of the IAS were compared with the theoretical location of scales in the area of interpersonal circumplex. Wiggins (1995) in his study obtained 35.6% and 35.5% of the variance explained by DOM and LOV factors, respectively. In the Polish version, the proportion of variance explained by the factors DOM and LOV was not equal. As a result, we received an elliptical circumplex structure, which, in consequence, meant that the scales were not equidistant from each other in the OXY space and were not located near the center of each of the eight sectors (0°, 45°, 90°, etc.). The empirically calculated location of the eight scales of the Polish IAS version significantly deviated from the ideal model.

Central characteristics of the Polish normative sample and basic properties of the Polish IAS are reported. The results obtained from the Polish normative sample were compared with the results reported for the Canadian (by Wiggins, Trapnell & Phillips 1988) and German (Ostendorf 2001) samples. The results of the study highlight similarities as well as differences between the three IAS forms measuring two important dimensions of interpersonal transactions: Dominance (DOM) and Nurturance (LOV). Each kind of category spans a fragment of the wheel's surface bounded by a 45° arc. It means that the characteristics of particular individuals within the categories may differ significantly (see Klinkosz 2004).

Stage 2. When starting the second stage of adaptation of the IAS method, we were aware of the existing cultural differences between Americans and Poles, as well as differences in the meaning and understanding of adjectives. Differences within the understanding of adjectives are due to the fact that a given word, apart from meaning (denotation), also carries an emotional load (connotation), which could translate into the location of items in the circumplex space.

Since the first translation of the IAS was not satisfactory, this time the list of 128 interpersonal adjectives were re-translated (by means of back-translation by two independent translators). They came from the longer (earlier) version published by Wiggins in 1979. The first version of the IAS consisted of 8 scales containing 16 adjectives each, which thus had a total of 128 items (see Wiggins 1979, p. 405). Only in 1988, Wiggins and his colleagues published an abridged version of the IAS consisting of 64 adjectives (see Wiggins, Trapnell & Phillips 1988, p. 521). 64 identical adjectives are the IAS test material published by PAR in 1995.

The Polish experimental version of the IAS consisting of 128 items (64 from the 1995/1988 version and 64 from the 1979 version) was used to study a group of 419 university

students and to perform a factor analysis. Then the number of adjectives was reduced to 64, taking into account the criterion of discriminant power. In this way the final Polish version of the IAS was developed, and it consists of 64 adjectives (eight sets of items with relatively high values in the sphere of common variance (communality), which formed the scales located in the center of each sector. It should be noted that 18 adjectives included in the final Polish version of the IAS come from the original version developed by Wiggins in 1979, which consisted of 128 adjectives; those adjectives were not included in the IAS version of 1995 issued by PAR. This modification was introduced because these adjectives better reflected the interpersonal behaviors characteristic of the Polish population. It also shows that there are considerable cultural differences in the assessment of interpersonal relationships which are defined by adjectives. Research carried out with the revised Polish version of the IAS, containing 18 adjectives from the 1979 list, yielded a theoretical accuracy similar to that which had been reported by Wiggins (1995). A scree test revealed two factors with eigenvalues above one. The first factor explained 38.3% of the total variance, and the second factor explained 37.0% of the total variance. The two main factors explained 75.3% of the variance. Thus, in the Polish version, the proportion of variance explained by the factors DOM and LOV was similar to that obtained by the author of the method (35.6% and 35.5%, respectively, 71.1% in total). It should be emphasize the fact that in the final selection of IAS items we followed a procedure analogous to that described by Wiggins in his article (Wiggins 1979, pp. 395-412). It is worth noting that the method is correct when one aims to achieve a circumplex structure similar „to the ideal one”.

The reliability coefficients (Cronbach's Alpha) differed considerably and ranged from 0.773 to 0.898. The original version of the IAS which is a shortened version of the IAS was translated into Polish. The normative Polish sample included 4760 people (2517 – professionally active, and 2243 students). Participants described their own personality by responding to the 64 interpersonal adjectives of the IAS which were presented on 8-point Likert scales (see Sękowski & Klinkosz 2016, in press). The Eysenck Personality Questionnaire Revised (EPQ-R) contains four scales. EPQ-R (Jaworowska 2011) measure the following domains of personality: Extraversion vs. Introversion, Neuroticism vs. Stability, and Psychoticism vs. Socialisation.

The theory of personality by Eysenck based on physiology and genetics. The “Big Three” (3PF) is primary than the concept of the Big Five theory of personality. The 5BF is another method of self-assessment, different from the trait theory, wherein the strength of a trait can be measured on a continuous scale. The five personality dimensions include Neuroticism, Extraversion, Openness to Experience, Agreeableness, and Conscientiousness. Over the last half-century, many researchers have performed psychometric analyses (mainly, factor analyses) on various samples to assess the three, four, five and many more basic personality dimensions (Goldberg 1982; Wiggins 1995). Norman (1963) proposed the following names for the obtained factors: Surgency, Agreeableness, Conscientiousness, Emotional Stability, and Culture. One could also mention, whose results confirmed five personality dimensions. According to Eysenck, the temperament is that aspect of our personalities that is genetically based, inborn, there from birth or even before. The Eysenck's conceptualization of personality has two, biologically-based categories of temperament: Extraversion vs. Introversion, and Neuroticism vs. Stability. Extraversion is characterized by positive affect (good feeling), which needs external stimulation. Extraversion is an optimal level of cortical arousal, and performance deteriorates as one becomes more or less aroused than this optimal level. Arousal can be measured by skin conductance, brain waves or sweating. Extraverted people need of external stimulation to bring them up to an optimal level of performance. Otherwise, introverted one, are chronically over-aroused and jittery and are therefore in need of peace and quiet to bring them up to an optimal level of performance.



Neuroticism is characterized by high levels of negative affect, such as anxiety and depression. Neuroticism bases on activation thresholds in the sympathetic nervous system or visceral brain. Neurotic people, who are not able to inhibit or control their emotional reactions, have low activation thresholds, and experience negative affect in the face of very minor stressors - they are easily nervous or upset. In contrast to neuroticism, emotionally stable people, who have high activation thresholds and good emotional control, experience negative affect only in the face of very major stressors - they are calm and collected under pressure. Combination of the two dimensions corresponding to the four opposite types of temperament. The two dimensions: Extraversion-Introversion, and Neuroticism vs. Stability, define four quadrants: a) stable extraverts (sanguine qualities), b) unstable extraverts (choleric qualities), c) stable introverts (phlegmatic qualities), d) unstable introverts (melancholic qualities). Psychoticism vs. Socialisation is associated not only with the liability to have a break with reality and psychotic episode, but with aggression as well. Psychotic behavior is rooted in the characteristics of tough-mindedness, non-conformity, inconsideration, recklessness, hostility, anger and impulsiveness. Eysenck suggested, that the physiological basis by for psychoticism is testosterone (higher levels of testosterone associated with higher levels of psychoticism).

The revised version of the EPQ-R consisted of 3 scales of personality (Neuroticism - 24 questions, Extraversion - 23 questions, and Psychoticism - 32 questions). There is also the Lie scale - 21 questions. Responds are "yes" or "not". The Alpha coefficients of all scales of EPQ revised versions turned out quite satisfactory.

## **Participants**

The study using two different methods of psychological assessments: IAS and EPQ-R aimed at distinguishing types of interpersonal relationships and personality that characterized students. In the Study: 110 students (47 men and 63 women) of psychology and pedagogy from The John Paul II Catholic University of Lublin. Mean age students was 22.4, and standard deviations 2.42. Volunteer respondents from Lublin were informed that they would be filling out a questionnaire about personality which was part of a study aimed to investigate how people perceive themselves and how they evaluate their interpersonal behavior.

## **Purposes of the study**

### **Study 1**

The correlation of each of eight IAS scales with three domains of Eysenck's Personality Inventory was calculated. Pearson product-moment correlations between EPQ-R scales and IAS (absolute values  $r > 0.30$  were considered).

### **Study 2**

The significant differences between the IAS domains and EPQ-R scales measuring in two groups of students: men and women. The reported statistics are based on raw scores, not on ipsatized scores.

## **Results**

### **Study 1**

The first part of the analysis shows the relationship between personality (EPQ-R) and interpersonal relationships (IAS) (see table 1). Table 1 presenting the results Pearson product-moment correlations between the EPQ-R domains and the IAS scales calculated for this two Polish students sample: men ( $N = 47$ ) and women ( $N = 63$ ). The absolute values  $r > 0.30$  were considered.

Table 1. Correlations of results between EPQ-R domains and IAS scales of Polish students

IAS scales	EPQ-R domains					
	Men N = 47			Women N = 63		
	Ekstra- version	Neuro- ticism	Psycho- ticism	Ekstra- version	Neuro- ticism	Psycho- ticism
Assured-Dominant (PA)		-.55***				
Arrogant-Calculating (BC)						
Cold-Hearted (DE)						
Aloof-Introverted (FG)					.35**	
Unassurd-Submissive (HI)					.31*	
Unassuming-Ingenuous (JK)		-.68***				
Warm-Agreeable (LM)		-.47**				
Gregarious-Extraverted (NO)	.35*	-.64***		.30*		

Notes: Absolute values  $r > 0.30$  were considered. \*\*\*  $p < 0.001$ , \*\*  $p < 0.01$ , \*  $p < 0.05$ . Zero before the comma omitted

1. For men students correlations were found between the results on EPQ-R and IAS scales:

- Positive between: Extraversion (EPQ-R) and Gregarious-Extraverted (IAS).
- Negative between Neuroticism (EPQ-R) and IAS scales: Unassuming-Ingenuous (JK), Warm-Agreeable (JK) and Gregarious-Extraverted (NO).

No positive or negative correlations between the results on Psychoticism (EPQ-R) and IAS scales were found.

2. For women students only positive correlations were found between EPQ-R domains and IAS scales: Ekstraversion (EPQ-R) and Gregarious-Extraverted (NO), Neuroticism (EPQ-R) and Aloof-Introverted (FG), Unassurd-Submissive (HI).

No positive or negative correlations between the results on Psychoticism (EPQ-R) and IAS scales were found.

## Study 2

The second part of the analysis shows the significant means' scores differences between men and women. Means scores and standard deviations on the EPQ-R domains (see table 2) and in the IAS scales (see table 3) are presented for two groups of Polish students.

Table 2. Means and standard deviations of domain scores on the EPQ-R Personality Inventory and the t-Student test for men and women Polish students

EPQ-R scales	Men N = 47		Women N = 63		t	p <
	M	SD	M	SD		
Ekstraversion	4.89	1.65	5.21	2.19	-0.82	0.41
Neuroticism	5.55	1.19	5.00	1.98	-0.85	0.40
Psychoticism	4.19	2.21	4.16	1.97	1.47	0.15

Table 3 shows means and standard deviations of the IAS scales calculated from the self-report data sets of the Polish students. The differences seem to be more pronounced in tree scales of IAS.

Table 3. Means and Standard Deviations of domain scores on the Interpersonal Adjective Scales and the Student test for men and women Polish students

IAS scales	Men N = 47		Women N = 63		t	p <
	M	SD	M	SD		
Assured-Dominant (PA)	32.40	3.93	33.63	4.75	-2.14	0.05
Arrogant-Calculating (BC)	30.60	3.53	31.49	4.27	-2.00	0.05
Cold-Hearted (DE)	36.11	3.81	36.27	4.53	-0.33	0.74
Aloof-Introverted (FG)	32.40	4.38	32.61	5.39	-0.34	0.73
Unassurd-Submissive (HI)	33.70	3.87	34.66	4.99	-1.86	0.08
Unassuming-Ingenuous (JK)	34.04	4.24	36.21	4.75	-2.43	0.05
Warm-Agreeable (LM)	33.04	4.04	34.40	6.14	-1.31	0.19
Gregarious-Extraverted (NO)	31.77	5.24	33.87	5.92	-1.94	0.06

The data in table 3 clearly shows that there were differences between men and women. Significant differences between IAS self-reports were observed for three scales. Polish Women received higher scores than men in the IAS scales: Assured-Dominant (PA), Arrogant-Calculating (BC) and Unassuming-Ingenuous (JK). In the Polish study only one trend was similar to the Canadian and the German study. Polish women students received higher scores than men in the Polish IAS Warm-Agreeable (LM) scales. The same trends were not replicated in 6 out of 8 comparisons between Polish male and female IAS self-report scores. These results suggest that Polish females describe themselves significantly more „assured-dominant”, „arrogant-calculating” and Unassuming-Ingenuous (JK) than Polish males.

## Discussion

The present study it reports the development of the Polish translation of the Interpersonal Adjective Scales. As regards the IAS questionnaire adaptation, emphasis is placed on translation problems. It is difficult to reconcile requirements for adaptations to be used in cross-cultural studies and requirements for adaptations for use in local practice. A careful adaptation of the original version of IAS that meets present-day standards is usually more time-consuming than the development of a new well-formed Polish test (Drwal 1990). There are many IAS translations currently available. The IAS has been translated, for instance, into Chinese, Czech, Slovak, German, Swedish, Dutch (after Wiggins 1995).

In summary, the IAS and the EPQ-R psychological tests are excellent instruments that can be economically applied in future national as well as cross-cultural studies of interpersonal behavior.

## References

- ALDEN, L.E., WIGGINS J.S., PINKUS A.L., 1990. Construction of Circumplex Scales for the Inventory of Interpersonal Problems. *Journal of Personality Assessment*. 55, 521-536. ISSN 0022-3891.
- DRWAL, R.L., 1990. *Problemy kulturowej adaptacji kwestionariuszy osobowości*. In: *Kulturowa adaptacja testów*. Warsaw: Polskie Towarzystwo Psychologiczne, pp. 115-138. ISBN 83-85512-J.
- JAWOROWSKA, A., 2011. *Kwestionariusze Osobowości Eysencka EPQ-R oraz EPQ-R w wersji skróconej*. Warszawa: Pracownia Testów Psychologicznych PTP. ISBN 978-83-60733-76-9.
- GOLDBERG, L.R., 1982. Language and individual differences: the search for universals in personality. In: *Advances in personality assessment* (vol. 1). Hillsdale, NJ: Erlbaum, pp. 203-234. ISBN 0898591511.
- ISKRA, J., 2011. Wybrane osobowościowe uwarunkowania trudności doświadczanych przez studentów pierwszego roku. In: *Zaburzenia w zachowaniu dzieci i młodzieży w kontekście trudnych sytuacji szkolnych i pozaszkolnych*. Kraków: Impuls, pp. 99-119. ISBN 978-83-7587-568-3.
- KLINKOSZ, W., 2004. Interpersonalne Skale Przymiotnikowe (IAS-R). Polskie tłumaczenie kwestionariusza Jerrego S. Wigginsa. *Przegląd Psychologiczny*. 47, 379-393. ISSN 0048-5675.
- NORMAN, W. T., 1963. Toward an adequate taxonomy of personality attributes: Replicated factor structure in peer nomination personality ratings. *Journal of Abnormal and Social Psychology*. 66, 574-583. ISSN 0096-851X.
- OSTENDORF, F., 2001. Measuring interpersonal behavior with the German Interpersonal Adjective Scales. In: *Personality and temperament: genetics, evolution, and structure*. Lengerich, Berlin: Pabst Science Publishers, pp. 232-260. ISBN 97839353578823.
- SEKOWSKI, A. E., KLINKOSZ, W., 2016 (in press). *Interpersonalne Skale Przymiotnikowe (IAS). Polska adaptacja Interpersonal Adjective Scales (IAS) Jerry'ego S. Wigginsa. Podręcznik*. Warszawa: Pracownia Testów Psychologicznych PTP.
- WIGGINS, J. S., 1995. *Interpersonal Adjective Scales. Professional Manual*. Odessa, FL: Psychological Assessment Resources. ISBN 1-5723-0913-X.
- WIGGINS, J. S., 1979. A psychological taxonomy of trait-descriptive terms: The interpersonal domain. *Journal of Personality and Social Psychology*. 37, 395-412. ISSN 0022-3514.
- WIGGINS, J. S., TRAPNELL, P. D., PHILLIPS, P. D., 1988. Psychometric and geometric characteristics of the Revised Interpersonal Adjective Scales (IAS-R). *Multivariate Behavioral Research*. 23, 517-530. ISSN 0027-3171.

### **Dr hab. Waldemar Klinkosz**

Katolicki Uniwersytet Lubelski Jana Pawła II  
Instytut Psychologii, Katedra Psychologii Różnic Indywidualnych  
Al. Raławickie 14, 20-950 Lublin  
klinkosz@kul.pl

### **Dr Justyna Iskra**

Fundacja Rozwoju Osobistego i Organizacji  
Ul. Bartosza Głowackiego 35 lok. 51, 20-060 Lublin  
iskra.justyna@wp.pl

# TRADÍCIE A PREMENY MULTIKULTÚRNEJ VÝCHOVY NA SLOVENSKU

Igor Kominarec, Edita Kominarecová

## Abstract

Transformation of multicultural education in its historical cross-section is thematically divided into three respective parts in this paper. In the first part presents a short overview about the history is presented along with the reasons for it after the Second World War, when the USA provided assistance to European countries and Japan. Gradual transition of multicultural education affected several areas of socio-economic life. There was the need for the specialists with the language and cultural competence of the entire country. In addition multicultural education abroad, the second part of the paper is also focused on its development in Slovakia. An attention is paid also to problems encountered with the implementation of this education into Slovak curriculum. The last part of the paper discusses the entire issues of intercultural education and the authors state that multicultural education will continue to be a major player in the educational system as it is becoming a part of our everyday life, especially with the increasing population mobility.

## Vznik a vývin multikultúrnej výchovy vo svete

Multikultúrna výchova je medzinárodné reformné hnutie. Jeho vznik spadá do 60. rokov 20. storočia v USA, ale v súčasnosti zahrňuje všetky krajiny sveta. Tento termín bol známy prevažne v anglofónnych krajinách. V súčasnosti znamená transformáciu a implementáciu nových multikultúrnych ideí v edukačnom prostredí. Proces multikultúrnej výchovy úzko súvisí s internacionalizáciou spoločnosti, s národnostnou a etnickou variabilitou obyvateľstva. Multikultúrna výchova je v tomto procese chápaná ako súčasť všeobecného vzdelania, ktoré zahŕňa komplex otázok formujúcich zjednotenú demokratickú spoločnosť, v ktorej si ľudia uchovávajú svoju osobnú a kultúrnu identitu a menšiny majú rovnaké práva v tejto spoločnosti, čo garantuje ústava a zákony príslušnej krajiny. Multikultúrna výchova nie je teda nič iné ako naplňať určitú víziu hľadania rovnakej sociálnej, právnej a morálnej spoločnosti. Aj napriek uvedenej pozornosti tejto výchove existujú stále nepresnosti vo vymedzení jej kurikula a realizácii samotného procesu výchovy. Vedie to k rezistencii až k odmietavým postojom časti pedagogických pracovníkov k multikultúrnej výchove. Problematika multikultúrnej výchovy prešla pomerne dlhou cestou vývinu. Jej začiatky sa viažu na obdobie po prvej a druhej svetovej vojne, kedy dochádzalo k významnejšej migrácii obyvateľstva a tým aj poznávaniu iných krajín a ich kultúr. Významnú úlohu v tomto smere zohrali USA. Táto krajina mohla pomáhať rôznym krajinám sveta a to, ekonomicky, politicky, ale aj kultúrne. Jedným z projektov bol napríklad Marshallov plán. Tieto snahy a výmena kontaktov obyvateľstva podnietili aj úsilie v oblasti multikultúrnej výchovy. Zvýšili sa nároky na jazykovú pripravenosť, ale aj vzájomné poznávanie kultúrnych hodnôt, nielen USA, ale aj iných krajín. V tomto kontexte vznikla potreba vypracovania nových stratégií multikultúrnej prípravy v praxi. Začali sa hľadať nové metódy a formy multikultúrnej výchovy.

V povojnovom období dopad multikultúrnej mobility bol veľmi výrazný. Prvú zmienku o "kultúrnom šoku" uvádza antropologička Cora DuBois v rámci výmenných edukačných programov (Wight a Hammons 1970). Prvý manuál multikultúrnej výchovy vznikol z potrieb pre Mierové zbory (Peace Corps), keď sa testovali a vyhodnocovali skúsenosti multikultúrnych interakcií. Odborníci venovali veľkú pozornosť všetkým skúsenostiam a reakciám pri kontakte s novou kultúrou, avšak menej dlhodobějšíemu vplyvu kultúry na osobnosť. Tieto nové skúsenosti o multikultúrnych vplyvoch sa získavali predovšetkým prostredníctvom výmenných vedeckých pobytov. Týkalo sa to rôznych oblastí spoločensko-ekonomického života. Toto umožňovalo

väčšiu citlivosť v utváraní stratégií multikultúrnej výchovy. Jednotlivé edukačné inštitúcie pracovali na príprave ľudí, ktorí mali vycestovať do zahraničia a dlhodobjšie pracovať v novom kultúrnom prostredí.

Zároveň sa preukázalo, že nedostatočná jazyková príprava bola brzdou vo vzájomnom porozumení a tiež pri výbere vhodných metód v multikultúrnych situáciách. Na medzinárodnej úrovni mimoriadnu pozornosť multikultúrnej komunikácii venoval Edward T. Hall, ktorý je považovaný za jedného z významných priekopníkov tejto problematiky. Jeho publikácie prvýkrát uvádzajú termín multikultúrna komunikácia a tak isto sa ako jeden z prvých usiluje o definíciu "mikro-kultúry" a poznania jej podstaty (Hall 1959). Skúmal predovšetkým prienik kultúry do rôznych oblastí komunikácie: času, priestoru, neverbálneho správania, sociálnej interakcie, čím vytvoril základ multikultúrnych dimenzií. Na tejto báze sa usiloval o vytvorenie programu multikultúrnej prípravy. Je potrebné tiež pripomenúť, že multikultúrna komunikácia vznikla z konkrétnych potrieb praxe a nie ako samostatné teoreticko-abstraktné skúmanie. Tento trend multikultúrnej prípravy pokračuje až do dnes. Jeho cieľom je príprava na kultúrne odlišnosti, akceptovanie iných kultúr. Treba pripomenúť že E. T. Hall vychádzal z prác lingvistov, psychológov a antropológov. Jeho metódy sú založené na problémovom riešení úloh, napr. situačné, inscenačné, prípadové a pod. V sedemdesiatych rokoch začali vznikať prvé multikultúrne komunikačné centrá (SIETAR – Society for Intercultural Education, Training and Research) v USA, ktoré boli orientované na interkultúrnu edukáciu, prípravu a výskum a istým spôsobom odrážali skúsenosti mierových síl (Peace Corps) povojnového obdobia v Európe. Ich cieľom bola príprava odborníkov pre pôsobenie v rôznych krajinách sveta. V nadväznosti na prípravu zahraničných odborníkov pre iné krajiny sveta bolo vytvorené Washingtonské medzinárodné centrum (WIC – Washington International Center), ktorého cieľom bolo pripraviť zahraničných odborníkov pôsobiacich v USA, pre poznanie a porozumenie americkej kultúry. Tieto skúsenosti boli využité pre hlbšie poznanie nielen americkej kultúry, ale aj jednotlivých kultúr vo svete. Analyzovali sa vzájomné prepojenia týchto kultúr, ako aj ich špecifiká (Kominarec a Kominarecová 2005).

Obdobie 60. až 80. rokov sa nieslo v znamení mimoriadnych aktivít pri hľadaní efektívnych spôsobov multikultúrnych kontaktov. Do popredia vystupujú psychologické aspekty multikultúrnej prípravy. Skúmali sa nové tréningové a výcvikové techniky s ohľadom na odlišnosti štýlu učenia. Dôraz sa kládol na poznanie založené na vlastnej skúsenosti. Vo výcvikových skupinách interkultúrneho tréningu sa demonštrovali odlišnosti, zisťovali učebné štýly jednotlivcov a program bol postavený tak, aby obsahoval samostatnú skúsenosť a vlastný učebný štýl. Výsledkom rozpracovania metodiky výcvikových programov multikultúrnej prípravy bolo vydanie celého radu publikácií z tejto oblasti, predovšetkým v USA, ale aj na európskej pôde. Problematika multikultúrnej prípravy sa tak dostala na vyššiu profesionálnu úroveň a stala sa viac sofistikovanou. Orientovala sa na špecifického prijímateľa, čo umožnilo vytvoriť nové modely pre jednotlivé oblasti multikultúrnej prípravy. Vznikali tak špecializované programy pre jednotlivé vzorky cieľovej populácie, napr.: deti misionárov, vojenské sily, diplomatov, obchodníkov, akademickú sféru, študentov a pod. Súčasne dochádza k vzniku škôl pre deti tzv. "tretej kultúry". Tento termín neoznačuje novú kultúru, ale je to kultúra detí, ktorá sa viaže na ich nový domov v zahraničí (Kominarec a Kominarecová 2005).

Iná bola situácia v Európe kde sa oblasť multikultúrnej prípravy rozvíjala pomalším tempom. Jej začiatky spadajú do sedemdesiatych rokov. Vo Švédsku Jean Phillips-Martinsson založila v roku 1975 Centrum multikultúrnych vzťahov. Ponúkala trojdňové kurzy najmä pre obchodnú sféru. Tieto kurzy nazvala "Komunikácia so sebavedomím", z čoho neskôr vznikla publikácia pod jej autorstvom "Švédi, ako ich vidia iní" (Phillips a Martinsson 1981). V sedemdesiatych rokoch Nessa Loewenthal vytvorila program pre tých, ktorí pracovali v iných krajinách sveta. Vydala aj viac publikácií pre obchodne orientované kruhy pôsobiace v zahraničí. V Holandsku vznikli dve poradenské firmy, ktorých práca mala dopad na celé multikultúrne prostredie. Ide o tzv. "Inštitút pre výskum a interkultúrnu spoluprácu" (IRIC),

ktorú založil v roku 1980 Geert Hofstede ako neziskovú organizáciu, ktorá bola pripojená k univerzitám. Hofstedeov výskum, v ktorom rozlišuje odlišnosti jednotlivých kultúr, bol publikovaný v jeho diele "Následky kultúry" (Hofstede 1980). V ňom predstavuje štyri dimenzie: odstup z hľadiska pozície, vyháňavosť – neistota, individualizmus – kolektivismus, feminizmus a maskulinita. Uvedené dimenzie boli neskôr doplnené o piatu dimenziu konfuciánsky dynamizmus. Tieto dimenzie sa potom stali široko využívané ako diagnostické nástroje pre hľadanie multikultúrnych rozdielov (Kominarec a Kominarecova 2005).

V roku 1987 vznikla druhá organizácia "Centrum pre interkultúrne obchodné štúdie", ktorú založila spoločnosť Fons Trompenaars. Vytvorila možnosti pre interkultúrne poradenstvo a multikultúrnu výchovu. Táto organizácia v spolupráci so spoločnosťou Hampden-Turner v roku 1993 ďalej rozvinuli do konceptu "Sedem kultúr kapitalizmu". Malo to značný dopad na skúmanie všeobecných kultúr, ako aj vo vzťahu k jazyku a multikultúrnej komunikácii. Obe spoločnosti mali výhradné postavenie na skúmanie a diagnostikovanie metód multikultúrnej výchovy. Problematika multikultúrnej edukácie sa stala predmetom vedeckých podujatí. Prvá konferencia v Európe sa konala v roku 1983, neskôr sa konferencie tohto druhu konali aj v Kanade a USA. Záujem o tieto odborné otázky však vzrastal aj v Európe pod vplyvom výsledkov práce Hofstede. O nové tréningové programy, výskum a posilnenie jazykovej zložky v multikultúrnom prostredí, sa zaslúžila aj spoločnosť Siemens. Toto úsilie našlo odzvu aj vo vládnej podpore pod záštitou UNESCO (United Educational, Scientific and Cultural Organization).

V Japonsku multikultúrna edukácia nadobudla významnejšiu pozornosť od polovice šesťdesiatych rokov, avšak zostala výlučne akademickou doménou. Záujem o multikultúrnu prípravu stimuloval Edward Hall publikáciou "Tichý jazyk" (Hall 1966). Tento prvotný motív mal značný vplyv na skúmanie multikultúrnej komunikácie. Nastupujúci trend umocnila aj spolupráca amerických a japonských obchodných korporácií. Začali sa inštituovať tréningové programy a posilnil sa výskum v tejto oblasti. Dochádzalo k výmene metód a techník, výmene programov a obsahu vzdelávania čoho dôsledkom bol aj vznik nových tréningových stratégií. Polovica 90. rokov so sebou priniesla etické otázky multikultúrnej prípravy, čo malo za následok úsilie definovať výchovné kompetencie v troch oblastiach: kognitívnej, behaviorálnej a osobnostnej (Smith, Paige a Steglitz 1998). Vyústilo to do snahy o tvorbu certifikovaného programu, čo však prinášalo nielen nároky na oblasť odbornej prípravy, ale aj na finančné požiadavky. Zároveň vznikali rôzne tréningové a poradenské firmy pre obchodné organizácie, ktorých multikultúrna príprava mala vzhľadom na predmet ich činnosti, viac ciele a špecifické zameranie. Tento rozvoj a inovačné trendy neustále pokračujú aj v súčasnosti v úsilí o nájdenie efektívnych multikultúrnych metód, techník a programov.

## **Vznik a problémy multikultúrnej výchovy na Slovensku**

Z hľadiska vývinu multikultúrnej výchovy bola iná situácia vo východoeurópskych krajinách, ktoré boli po vojne pod ideologickým vplyvom ZSSR. Malo to za následok aj prenos kultúrnych vplyvov tejto krajiny na okolité východoeurópske štáty a prejavilo sa to aj v edukačnej rovine, výrazne poznamenananej internacionalistickými vplyvmi výchovy. Aj v týchto krajinách však dochádzalo k výmene vedeckých informácií, zahraničných pobytov, kultúrnych kontaktov. V jazykovej oblasti sa prehlbovalo štúdium cudzích jazykov, ktoré však bolo prevažne zamerané na ruský jazyk. Vychádzali práce, ktorých cieľom bolo poznať špecifiká jednotlivých krajín, národov, etnických menšín a ich kultúr. V našich podmienkach sa väčšia pozornosť venovala rómskej problematike. Riešenie tejto situácie malo však viac politický aspekt. V edukačnom systéme, ale aj v rámci spoločenského systému, absentovala multikultúrna výchova obyvateľstva. Prejavilo sa to v nízkej úrovni tolerancie a často nepochopení špecifik iných národov a národností. Idea internacionalizmu bola povýšená nad hodnoty národné a etnické.

Z historického hľadiska bola na Slovensku venovaná väčšia pozornosť národnej a regionálnej kultúre. Veľkú úlohu pri výskume národnej kultúry na Slovensku zohrali katedry kulturológie na jednotlivých vysokých školách. Existujúce štúdie hodnotia vývin tejto kultúry z aspektu geografického, historického a kultúrneho (Gažová 1998). Z aspektu historického je potrebné konštatovať, že aj na našom území existovali osobnosti a diela, ktoré sa zaoberali reflexiou kultúry (M. Bell, J. M. Hurban, J. Lajčiak, neskôr I. Hrušovský a i.). Tento trend sa zvýraznil najmä v 20. storočí po vzniku Československej republiky. Tejto problematike kulturológických koncepcií na Slovensku je venovaný napr. zborník príspevkov *Acta culturologica* (1998) 1. a 2. zväzok, ktorý je výsledkom riešenia grantového projektu VEGA č. 95/195/022. Z iných aspektov ako kultúrnych sa otázkam slovenského národa a jednotlivých národností žijúcich na území Slovenskej republiky venujú aj iné odborné pracoviská. Ich výskum je orientovaný na lingvistické otázky, históriu, edukáciu, sociológiu a psychológiu národa a národností. Tým tieto výskumy obohacujú aj poznatky z oblasti multikultúrnej prípravy, vzhľadom na poznanie národných špecifik, jeho tradícií a prínosu pre všeobecné kultúrne hodnoty ľudstva. Situácia u nás sa zmenila najmä po roku 1990. V dôsledku migrácie obyvateľstva došlo k väčšiemu poznávaniu kultúr v zahraničí. Aj naša krajina sa stala predmetom záujmu zahraničia. Prejavilo sa to nielen v oblasti turistického ruchu, ale aj v politickej, ekonomickej a kultúrnej. Vrástol počet výmenných pobytov študentov a odborníkov. Táto tendencia sa ešte viac umocnila po vstupe Slovenskej republiky do NATO a Európskej únie. Ako uvádza Khun: „*Pojem multikultúrna výchova sa v slovenskej pedagogickej teórii objavil až začiatkom 90. rokov, ako dôsledok novej spoločenskej situácie, dôsledok postupného prekonávania izolácie pedagogickej teórie od pedagogiky vyspelých západných krajín*“ (Khun 1999, s. 34). Objavili sa publikácie z problematiky multikultúrnej výchovy. Predovšetkým práce E. Mistríka *Multikultúrna výchova* (Mistrík a kol. 1999), *Multikultúrna výchova v príprave učiteľov* (Mistrík 2000) významnou mierou prispeli k rozšíreniu jej poznania. Zároveň sa organizovali vedecké konferencie a semináre, prezentujúce výsledky výskumných projektov: *Multikulturalita a edukácia – súčasná teória a prax* (Prešov 2005), *Príprava učiteľov elementaristov a európsky multikultúrny priestor* (Prešov 2005), *Multikulturalizmus na Slovensku: Realita alebo fikcia, perspektíva alebo hrozba?* (Bratislava 2006), *Multikultúrne aspekty edukácie v učiacej sa spoločnosti* (Žilina 2007). Tento trend pokračuje aj v súčasnosti. Z výskumných úloh bolo riešených viac tém, ktoré sa priamo alebo čiastočne týkajú problematiky multikultúrnej výchovy. Uvedieme tie, ktoré sú priamo zamerané na túto oblasť a z ktorých boli publikované aj výsledky. Výskumná úloha P. Khuna a kolektívu spoluriešiteľov: *Multikultúrna výchova a vzdelávanie žiakov ZŠ a SŠ* (1997). V rámci projektu Tempus úloha: *Multikultúrna výchova: učebné materiály, príprava učiteľov* (1999). Projekt Vega: *Príprava učiteľov pre multikultúrnu výchovu* (2006), projekt Vega: *Komunikatívne kompetencie v interkultúrnom edukačnom prostredí* (2007 – 2010) a iné. Výsledkom ich riešenia sú monografické práce, učebnice a vedecké zborníky.

Téma multikulturalizmu sa v súčasnosti na Slovensku, ale aj v iných európskych krajinách stáva jednou z najaktuálnejších. Prispieva k tomu najmä vlna utečencov z niektorých krajín. Jej súčasný stav riešenia prevláda v rovine politickej, na čo však majú priamu nadväznosť aj na iné roviny ako sú sociálna, ekonomická, zdravotná, edukačná, kultúrna a ďalšie. Na Slovensku v roku 2015 požiadalo o azyl 270, v roku 2014 to bolo o 40 menej, teda 230. Vyplýva to z údajov Štatistického úradu Európskej únie Eurostatu. O medzinárodnú ochranu v členských štátoch EÚ požiadalo vlani 1 255 600 osôb. To je viac ako dvojnásobok oproti roku 2014. Najviac žiadateľov pochádza zo Sýrie, Afganistanu a Iraku. Občania týchto troch krajín tvoria viac ako polovicu všetkých žiadateľov o azyl v členských štátoch EÚ za rok 2015. Podľa zverejnenej štatistiky je Slovensko na chvoste rebríčka, uvádza sa v tlačovej správe. Na každý milión obyvateľov bolo na Slovensku v minulom roku 50 žiadateľov o azyl, menej je to v Chorvátsku 34, Rumunsko je tesne pred nami s počtom 62 žiadateľov na milión obyvateľov. V Poľsku na každý milión obyvateľov požiadalo o azyl 270 ľudí, v ČR 117.



V Maďarsku na milión obyvateľov požiadalo o azyl 17 699 osôb a v Rakúsku 9 970 ľudí. Najviac uchádzačov o azyl v roku 2015 na Slovensku pochádzalo z Iraku (170), nasleduje Afganistan (25) a Ukrajina (15). Údaje pochádzajú z aktuálnej správy (Pravda.sk 2016).

Problematika multikulturalizmu je však nielen politickou ale aj ekonomickou témou. Na Slovensku máme najmä v oblasti priemyslu zahraničných investorov. To súvisí s prenikaním nielen investícií ale aj zahraničného manažmentu na naše trhy. Podobne ak by sme zobrali do úvahy aj iné rezorty ako je oblasť školstva, kultúry, ich prienik do nášho prostredia je evidentný. Položme si preto v tejto súvislosti otázku: je možné brániť sa týmto vplyvom alebo dokonca ich úplne zamedziť, alebo je potrebná istá miera tolerancie a umožnenia týchto prienikových tendencií? Domnievame sa, že riešenie uvedených otázok si bude vyžadovať komplexnejší prístup pri ich posudzovaní. Slovensko ako členská krajina Európskej únie má svoje vnútorné hodnoty a tradície v oblasti posudzovania aj nadnárodných javov. Súvisia s predchádzajúcim historickým vývinom tejto krajiny. Ako členská krajina Európskej únie má však aj svoju zodpovednosť za riešenie spoločných úloh a problémov toho spoločenstva.

### **Perspektívy multikultúrnej edukácie na Slovensku**

Ako sa však tieto zmeny prejavujú v oblasti multikultúrnej edukácie? V odbornej terminológii sa stretávame s rôznymi pojmami, ktoré vymedzujú podstatu multikultúrnej výchovy. Mistrík (1999) vymedzuje kultúru ako sociálne odovzdávané poznanie, ktoré v sebe obsahuje poznatky, hodnotové orientácie, normy, znaky a vzorce správania. Z uvedeného teda vyplýva, že *multikultúrnosť* znamená rôznorodosť kultúr, ich hodnôt, noriem a prejavov správania. Okrem pojmu multikultúrnosť je potrebné rozlišovať aj pojem *interkultúrnosť*, ktorý znamená vzájomné ovplyvňovanie sa kultúr a spôsoby riešenia ich možných rozdielov. Kultúra je tu však chápaná ako homogénna a jasne ohraničená entita. Ďalším pojmom je *transkultúrnosť*, v ktorom sa kultúry navzájom prelínajú a to tak, že vo vzťahu k jednotlivej kultúre sú vonkajšie, ale utvárajú jej podobu. Jedna kultúra sa tak stáva priesečníkom viacerých kultúr, takže ťažko nájsť medzi nimi hranice odlišností (Mistríková a Valo 2001). V súčasnosti sa často v pedagogickej a psychologickej teórii a v školskej praxi uvádza aj pojem *inkluzívne vzdelávanie*. Jeho podstata je podobná v tom zmysle, že sa usiluje o odstraňovanie bariér v sociálnych, kultúrnych rozdieloch žiakov a tým zvyšovať úspešnosť ich vzdelávania.

Pojem multikultúrna výchova v našom prípade chápeme ako vymedzenie transkultúrnosti, lebo základom multikultúrnej výchovy je identita s vlastnou kultúrou, ktorá sa ďalej rozvíja na základe prieniku iných kultúr. Pomáha nám tak oslobodiť sa od vlastných kultúrnych obmedzení a poznávať osobitosti a jedinečnosti každej inej kultúry. Na druhej strane je potrebné uviesť, že kto nie je schopný vážiť si vlastnú národnú kultúrnu identitu, ťažko môže pochopiť kultúru iných národov. Všetky druhy kultúr aj v rámci jednotlivého štátu majú prirodzené právo na svoju existenciu. Z histórie vieme, že rýchla a úplná asimilácia národnej kultúry vo sfére iných kultúr a spoločenstiev nie je možná. Zachovanie kultúrnej, národnej a etnickej identity špecifických subkultúr odkrýva cestu humánneho multikultúrneho spoluzitia a integrácie v spoločenských dimenziách ľudskej civilizácie.

Z uvedených teoretických východísk vyplývajú nasledovné úlohy multikultúrnej výchovy:

1. uvedomovanie si cudzej kultúry, t. j. schopnosť akceptovania a tolerancie inej kultúry;
2. uvedomovanie si vlastnej kultúrnej špecifičnosti a jej rozvoja na základe vplyvu iných kultúr;
3. schopnosť presadzovania vlastnej kultúry, t. j. vytváranie rešpektu pre vlastnú kultúrnu identitu vnímaním kultúrnych odlišností;
4. schopnosť aktívneho prístupu a vzájomnej kooperácie medzi kultúrami (v interkultúrnom a transkultúrnom chápaní).

Pojem *interkultúrna výchova* je synonymom termínu *multikultúrna výchova*. Viac sa používa v európskych krajinách. Okrem uvedených pojmov sa v zahraničí, najmä USA, ale aj v niektorých európskych krajinách, stretávame aj s pojmami *interetnická-multietnická výchova*, ktorá je v podstate zhodná s termínom *multikultúrna výchova* a termínmi *medzinárodná výchova*, *globálna výchova*, *výchova k svetovému občianstvu*, ktoré majú podobný význam alebo zdôrazňujú niektorý aspekt výchovy, napr. ekologický, právny, sociálny, a iný. V našom príspevku sa opierame o pojem *multikultúrna výchova*, ktorá má podľa Prúchu (2000) štyri základné zložky, ktoré tvoria jej podstatu:

1. *oblasť vedeckej teórie*, ktorá sa implicitne prelína viacerými vedami, t. j. interdisciplinárnu teóriu;
2. *oblasť výskumu*, ktorá poskytuje teórii, ako aj praxi poznatky o multikultúrnom prostredí a jeho edukačné špecifiká;
3. *oblasť infraštruktúry*, vytvárajúca informačnú základňu, vedeckú, časopiseckú pre teóriu, výskum a realizáciu multikultúrnej výchovy;
4. *oblasť praxe*, edukačno-osvetovej, ktorá sa realizuje v školách, inštitúciách celoživotného vzdelávania s cieľom zblížovania a spolupráce medzi rôznymi etnikami, národmi, kultúrami, rasami a pod.

Z hľadiska problémov multikultúrnej výchovy je na Slovensku potrebné skvalitniť kultúrno-vzdelanostnú a duchovnú úroveň obyvateľstva. Posilniť občiansku a mravnú zložku výchovy v školách, vychovávať k občianskym a etickým hodnotám, kde sa princípy multikultúrnej výchovy môžu najintenzívnejšie uplatniť. Multikultúrna príprava nemá byť výchovou, ktorá môže byť len samostatným učebným predmetom so špeciálne vyčlenenými učiteľmi, ale ide o integrovaný prístup, ktorý by sa mal premietnuť do všetkých úrovní edukačného prostredia, predovšetkým však do výchovných predmetov, ktoré sa dotýkajú hodnotového rozvoja žiakov. Vo výchovných predmetoch je nutné rozvíjať poznanie, cítenie a konanie multikultúrneho prístupu ako otvoreného občianskeho princípu, ktorý je charakterizovaný toleranciou k príslušníkom iných subkultúr, občianskou znášanlivosťou a solidaritou. Kosturková (2016) vidí príležitosť uvedené kompetencie rozvíjať prostredníctvom stratégií kritického myslenia. Začlenenie multikultúrnej výchovy do edukačného systému má okrem rozšírenia vedomostí o iných kultúrach, ich jazyku, historických a kultúrnych tradícií, najmä naučiť mladú generáciu prijať multikultúrny prístup, inter-etnický postoj, založený na solidarite, humánnej empatii, prirodzenom rešpekte k druhým ľuďom, k ich prednostiam a kvalitám, nezávisle od národnosti, jazyka, vierovyznania či farby pleti.

### **Zoznam bibliografických odkazov**

- GAŽOVÁ, V., 1998. Metodologické aspekty reflexie regionálnej kultúry. In: *Acta culturologica*. Bratislava: Peter Mačura. s. 9 – 15. ISBN 80-88901-21-9.
- FISHEROVÁ, A., 1998. *Kulturologický koncept dejín národnej kultúry: Acta culturologica*. 1. zv. Bratislava: Peter Mačura. ISBN 80-88901-21-9.
- HALL, E. T., 1959. *The silent language*. Garden City, New York: Doubleday, Anchor Books.
- HALL, E. T., 1966. *The hidden dimension*. Garden City, New York: Doubleday.
- Hofstede, G., 1980. *Culture's Consequences: International Differences in Work-Related Values*. Beverly Hills, CA: Sage.
- KHUN, P., 1999. Interkultúrna výchova v podmienkach Slovenskej republiky. In: *Pedagogická revue*, roč. 51, č. 1, s. 34-47.
- KOMINAREC, I. a E. KOMINARECOVÁ, 2005. *Multikulturalita a edukácia*. Prešov: Grafotlač. ISBN 80-8068-380-8.

KOMINAREC, I. a E. KOMINARECOVÁ, 2015. *Základy multikultúrnej komunikácie*. Prešov: Prešovská univerzita v Prešove. ISBN 978-80-555-1253-2.

KOSTURKOVÁ, M., 2016. *Kritické myslenie v edukačnej praxi na Slovensku*. Prešov: FHPV PU v Prešove. ISBN 978-80-555-1563-2.

MISTRÍK, E. a kol., 1999. *Kultúra a multikultúrna výchova*. Bratislava: IRIS. ISBN 80-88778-81-6.

MISTRÍK, E., 2000. *Multikultúrna výchova v príprave učiteľov*. Bratislava: Iris. ISBN 80-89018-114.

MISTRÍKOVÁ, L. a A. VALO, 2001. Multikultúrna výchova na slovenských univerzitách. In: *Multikulturalita, Interkulturalita, Transkulturalita*. Acta culturologica VI. Bratislava: Katedra kulturológie FF UK, s. 211-221.

PHILIPS, J. a J. MARTINSSON, 1981. *Swedes as others see them: Facts, myths or communication complex?* Lund, Sweden: Utbildningshuset, Studentlitteratur.

PRAVDA.SK, 2016. *O azyl vlani na Slovensku požiadalo 270 ľudí* [online]. 2016 [cit. 2016-03-20]. Dostupné z: <http://spravy.pravda.sk/domace/clanok/387329-o-azyl-vlani-na-slovensku-poziadalo-270-ludi/>

PRŮCHA, J. ,2000. *Multikultúrní výchova*. Praha: Portál. ISBN 80-85866-72-2.

SMITH, S. L., R. M. PAIGE a I. STEGLITZ, 1998. Theoretical foundations of intercultural training and application to the teaching of culture. In: Lange, D. L., eds. *Culture as the core: Interdisciplinary perspectives on culture teaching and learning in the second language curriculum* (CARLA Working Paper No. 11) Minneapolis, MN: University of Minnesota Press.

WIGHT, A. R. a M. A. HAMMONS, 1970. *Guidelines for Peace Corps cross-cultural training: Specific methods and techniques*. Washington, DC: Office of Training Support, Peace corps, Easten Park, CO: Centre for Research and Education.

**prof. PhDr. Igor Kominarec, PhD.**

Ústav pedagogiky, andragogiky a psychológie FHPV PU Prešov  
Ul. 17. novembra 1, 080 01 Prešov  
igkom18@yahoo.com

**doc. PhDr. Edita Kominarecová, PhD.**

Ústav jazykových kompetencií CCKV PU Prešov  
Ul. 17. novembra 1, 080 01 Prešov  
e.kominarecova@yahoo.com

# CUDZOJAZYČNÁ A INTERKULTÚRNA KOMPETENCIA MANAŽÉROV A ŠTUDENTOV MANAŽMENTU PRE POTREBY HOSPODÁRSKEJ PRAXE NA SLOVENSKU

Iveta Kontríková

## Abstrakt

In dem Artikel beschäftigen wir uns mit der Analyse der Fremdspracheverwendung der Manager in den Unternehmungen der Slowakei und mit der Vorbereitung der künftigen Manager, Hochschulstudenten, in dem Zusammenhang mit der Fremdsprachen- und interkulturellen Kompetenz. Während Englisch als Fremdsprache und interne Sprache auch großer ausländischen Unternehmungen ganz üblich ist, eine wichtige Bedeutung haben auch immer die sgn. „kleinen Sprachen“ wie Deutsch, Italienisch, Ungarisch, Polnisch oder Ukrainisch.

## Úvod

Prepojenosť moderného sveta je dnes samozrejmosťou a vzájomné kontakty krajín, kultúr, ekonomík a pod. sú v súčasnosti nepostrádateľné. Vedecko-technickým pokrokom sa hlavne presun informácií dostal na novú úroveň a všetky informácie, aj z opačného konca sveta, sú hneď k dispozícii. Otvorenosť ekonomík a medzinárodný obchod otvárajú nové možnosti, príležitosti, avšak zároveň i hrozby pre podniky. Preto čoraz viac s vidinou zlepšenia prosperity rozširujú svoje podnikateľské aktivity smerom do zahraničia. Pre človeka sa na druhej strane sa otvárajú možnosti cestovania, zamestnania sa v zahraničí, prípadne v zahraničnej spoločnosti. Trendom v dnešnom svete je teda globalizácia svetového hospodárstva a s ňou spojená internacionalizácia vzťahov, ekonomík, podnikov a spoločenských. Tento trend prináša veľké množstvo výhod, ale zároveň aj riziká. Jednou z požiadaviek globalizácie a internacionalizácie hospodárstva je neustále zvyšovanie vzdelávania sa v oblasti nadobúdania a prehĺbovania cudzojazyčnej a interkultúrnej kompetencie. A nie je už len doménou manažérov ovládať predovšetkým cudzie jazyky daného odboru a kultúrne špecifiká krajín, ale v mnohých prípadoch sa to týka aj radových zamestnancov.

Na Slovensku pôsobí mnoho nadnárodných a zahraničných podnikov, často so zahraničným manažmentom, a naopak podniky na Slovensku zamestnávajú okrem Slovákov aj príslušníkov iných kultúr, hovoriacich iným materinským jazykom ako je slovenčina. Úlohou všetkých stupňov škôl na Slovensku je preto o.i. pripravovať žiakov a študentov oblasti nadobúdania jazykovej a interkultúrnej kompetencie. Kým angličtina je v súčasnosti najdôležitejším komunikačným cudzím jazykom, geografické umiestnenie Slovenska a jeho hospodárske vzťahy so susednými a inými blízkymi krajinami vyžadujú jazykovú orientáciu predovšetkým na nemčinu, ale i taliančinu, ruštinu, francúzštinu či španielčinu. Vychádzajúc z požiadaviek EÚ by mal každý občan modernej Európy ovládať okrem materinského jazyka minimálne dva cudzie jazyky na takej úrovni, aby sa dokázal porozumieť v akejkoľvek situácii.

## Cudzojazyčná kompetencia v podnikoch krajín EÚ a Slovenska

Medzinárodná spolupráca podnikov si vyžaduje ovládanie cudzích jazykov. Kým krajiny používajúce ako štátny jazyk niektorý zo svetových jazykov nemajú problém komunikovať s inými krajinami vlastným jazykom, príslušníci krajín s tzv. „malými jazykmi“ sú odkázané na komunikáciu v medzinárodnom meradle v cudzom jazyku. Ale v hospodárskej praxi sa možno stretnúť aj s firmami (napríklad nemeckými), ktoré si zvolili za svoj interný jazyk cudzí jazyk.

V rámci EÚ možno nájsť mnoho príkladov, ako sa veľké koncerny prispôbili novým požiadavkám v oblasti používania cudzích jazykov a interkultúrnej kompetencie. V súčasnosti najviac používaným pracovným jazykom zahraničných firiem pôsobiacich v rôznych krajinách je angličtina. Napríklad nadnárodný podnik Continental so sídlom v nemeckom Hannoveri si za pracovný jazyk už dávnejšie zvolil angličtinu, pretože približne 150 000 zamestnancov tohto podniku pracuje v 46 krajinách. Pobočky sa nachádzajú aj v krajinách V4. V Česku funguje dcérska spoločnosť Barum Continental so sídlom v moravských Otrokoviciach. Zamestnáva 3300 pracovníkov. Len v roku 2011 bolo 300 zamestnancov zapojených do ďalšieho vzdelávania v oblasti cudzích jazykov, absolvovali kurzy angličtiny, z toho jedna tretina v rámci mimopodnikových kurzov. Ďalších 20 zamestnancov sa učí odborný nemecký jazyk. Vynaložené náklady na toto vzdelávanie dosiahli takmer 60 000 eur. Ďalšia pobočka podniku je v Budapešti, kde je taktiež potrebné prehľbovať jazykové zručnosti zamestnancov. Na Slovensku zamestnáva približne 2000 pracovníkov závod Continental-Matador v Púchove, kde sa taktiež na pozícii vrcholového a stredného manažmentu používa anglický jazyk (Gester et al. 2015).

Nie však len angličtina býva interným jazykom nadnárodných podnikov. Takýmto príkladom môže byť nemecká firma Volkswagen, ktorej interným pracovným jazykom ostala nemčina a ovládanie tohto jazyka sa vyžaduje aj od manažmentu, ktorý pracuje mimo Nemecka. Preto aj akciová spoločnosť Volkswagen Slovakia v Bratislave využíva pre potreby internej komunikácie nemecký jazyk, hoci obchodná korešpondencia sa realizuje aj v angličtine. Nemčinu ako interný jazyk firmy preferujú na Slovensku viaceré veľké či stredné podniky, pričom ide o podniky s nemeckou účasťou, napríklad SAS Automotive Bratislava, ZF Trnava, Tatramat Poprad ai. Okrem nemčiny sa v podnikoch na Slovensku možno stretnúť aj s ďalšími internými jazykmi v závislosti od toho, v akej krajine je sídlo firmy. Okrem angličtiny a nemčiny sa tak používa napríklad aj taliančina a francúzština. Jazyky ako maďarčina či ukrajinčina sa používajú v tých regiónoch Slovenska, kde žijú minority preferujúce svoj materinský jazyk. Týka sa to predovšetkým malých podnikov a mikropodnikov, kde pracovný jazyk závisí od majiteľa, resp. manažmentu podniku.

V podnikoch služieb sa od personálu vyžaduje znalosť tých jazykov, ktorými hovorí väčšina klientov podnikov služieb. Na Slovensku je to okrem „univerzálnej“ angličtiny predovšetkým nemčina, poľština, ruština, maďarčina. V roku 2011 sme uskutočnili dotazníkový prieskum v podnikoch pôsobiacich na Slovensku v súvislosti s potrebou znalosti a používania cudzieho jazyka. Oslovili sme 150 podnikov, z ktorých 46% pôsobí v zahraničnom obchode a 54 % sa nevenuje importu či exportu, ale znalosť cudzích jazykov ich manažérov a pracovníkov na rôznych pozíciách je napriek tomu dôležitá, pretože je potrebná minimálne v styku so zahraničným zákazníkom. 107 oslovených firiem využíva v rámci komunikácie na pracovisku, resp. s klientmi angličtinu, 101 aj/alebo nemčinu, 53 ruštinu, 27 francúzštinu a 32 podnikov iný jazyk. Iným jazykom sa myslí napríklad taliančina, maďarčina, poľština.

Okrem kvantity nás samozrejme zaujímal aj kvalita znalosti cudzích jazykov potrebných pre realizáciu pracovnej činnosti v podnikoch na Slovensku. V dotazníku sme nezvolili možnosti na základe európskeho referenčného rámca, ale na stupnici od nízkej po vysokú znalosť. Výsledok dokumentuje nasledujúca tabuľka.

Tab. 1 Potreba cudzích jazykov v podnikoch na Slovensku

Potreba cudzích jazykov v podnikoch na Slovensku					
Jazyk / Potreba	žiadna nízka	nízka sporadická	nízka pravidelná	relatívne vysoká	vysoká pravidelná
Angličtina	10	17	47	37	23
Nemčina	22	13	47	22	21
Ruština	40	20	17	16	10
Francúzština	47	18	15	10	2
Iný jazyk	24	7	12	9	11

Zdroj: Vlastné spracovanie

### Požiadavky zamestnávateľa na uchádzačov o zamestnanie v oblasti jazykovej kompetencie

V roku 2011 sme uskutočnili prieskum na portáli Profesia.sk, kde sme v inzerátoch ponúkajúcich prácu na slovenskom trhu skúmali požiadavky potenciálnych zamestnávateľov vzhľadom na znalosť cudzích jazykov uchádzačov o zamestnanie. V inzerátoch, prostredníctvom ktorých hľadali prácu uchádzači, nás zaujímalo, aké jazyky ovládajú (Kontriková 2015). Na základe tejto analýzy sme dospeli k výsledkom, ktoré sme zhrnuli do nasledujúcej tabuľky. Názvy požadovaných cudzích jazykov (CJ) uvádzame v skratkách: AJ – angličtina, NJ – nemčina, MA – maďarčina, FJ – francúzština, TJ – taliančina, ŠJ – španielčina, RJ – ruština. Údaje uvádzame v percentách.

Tab. 2

Cudzí jazyk	AJ	NJ	MJ	FJ	TJ	ŠJ	RJ
Inzeráty s požiadavkou jedného cudzieho jazyka	57	12	2	2	1	1	1
Uchádzači ovládajúci jeden cudzí jazyk	67	48	12	4	2	3	12

Zdroj: Vlastné spracovanie

Z tejto tabuľky vyplýva, že uchádzači o prácu sú jazykovo dobre pripravení pre prax. Predpokladáme však, že ich znalosť cudzieho jazyka je len na všeobecnej úrovni, v rámci referenčného jazykového rámca na stupni A2-B1. Zamestnávatelia však predovšetkým na manažérske pozície požadujú znalosť odborného jazyka na stupni C1-C2. To vyplynulo aj z prieskumu kvality ovládaného jazyka, ktorú požadujú zamestnávatelia. Ovládanie základov cudzieho jazyka požadujú potenciálni zamestnávatelia len v 5 % inzerátov, na úrovni pokročilých 11 %, najviac požiadaviek je na úroveň aktívny používateľ, t.j. až 40 % a jedno percento inzerátov hľadá zamestnancov na úrovni expert, tlmočník.

Mnohí zamestnávatelia však hľadajú zamestnancov so znalosťou dvoch, prípadne viacerých cudzích jazykov. Najčastejšie ide o kombináciu anglického a nemeckého, resp. anglického a francúzskeho jazyka. Samozrejme závisí od pozície pracovníka, na akej úrovni sa požaduje ovládanie cudzieho jazyka. Iná je požiadavka na pracovníkov s oblasti služieb – predavači, čašníci a pod., iná u manažerov pôsobiacich v medzinárodnom obchode.

### Interkultúrna kompetencia v podnikoch krajín EÚ a Slovenska

Ovládanie cudzieho jazyka pri práci v zahraničí, ale samozrejme i pri práci v zahraničnom podniku na Slovensku, úzko súvisí aj s potrebou nadobudnutia, resp. prehĺbovania interkultúrnej kompetencie. Kým ovládanie cudzieho jazyka pre manažéra podniku na úrovni C2, t.j. odborného cudzieho jazyka, je určite nevyhnutnosťou, interkultúrna kompetencia je v takomto prípade jej nevyhnutným doplnkom. Zahraniční manažéri na Slovensku bez poznania slovenskej kultúry, špecifik slovenskej pracovnej kultúry súvisiacej

s mentalitou spoločnosti, zvykov, tradícií, hierarchie hodnôt a pod. sa len ťažko zhodnú so slovenskými pracovníkmi. Podobne je pre Slováka pracujúceho v zahraničí nevyhnutné poznať kultúru danej krajiny, aby dokázal robiť správne rozhodnutia.

### **Požiadavky zamestnávateľa na uchádzačov o zamestnanie v oblasti interkultúrnej kompetencie**

Zamestnávatelia hľadajúci manažérov na pozíciu, v ktorej budú spolupracovať so zahraničnými partnermi, najčastejšie v oblasti obchodných rokovaní, kladú dôraz na skúsenosti potenciálnych zamestnancov v tejto oblasti. Do obchodných rokovaní vstupujú totiž vždy konkrétni ľudia, od ktorých schopností závisí miera ich úspešnosti. Komunikáciu medzi príslušníkmi rozdielnych kultúr, ktorá akceptuje kultúrne odlišnosti partnerov za predpokladu dokonalého poznania vlastnej kultúry, možno označiť pojmom interkultúrna komunikácia.

Pre manažéra vedúceho obchodné rokovanie so zahraničným partnerom je dôležité pripraviť sa na komunikáciu s manažérom pochádzajúcim z inej kultúry. To znamená, že ešte pred samotným kontaktom je potrebné vytvoriť si predstavu o krajine obchodného partnera, jej kultúre. Rokovanie je aktivitou, ktorou sa človek – manažér – snaží dosiahnuť svoj cieľ, napr. predaj, kúpu, vyjednanie obchodných podmienok a pod. Pritom sa neočakáva, že sa úplne prispôbi partnerovi. Je však potrebné rešpektovať rozdiely v kultúrnom prostredí. Patria tu kultúrne imperatívy, ktoré sa musia rešpektovať, rozdiely v správaní a zvyklostiach a kultúrna exkluzivita, t.j. správanie a zvyky, z ktorých je cudzinec vylúčený. Ovládanie a poznanie kultúry obchodného partnera je nevyhnutným predpokladom eliminácie nedorozumení a potenciálneho stroskotania spolupráce.

### **Príprava budúcich manažérov v oblasti jazykovej a interkultúrnej kompetencie na Slovensku**

V multilingválnej Európe musí každý študent už v prvom semestri štúdia na vysokej škole vedieť, že bez znalosti cudzieho jazyka sa dnes na trhu práce presadí len ťažko, pretože predať výrobky či služby je možné len vtedy, ak ovládame jazyk zákazníka. O to viac to platí pre slovenského študenta (Kontríková 2012). Ovládanie cudzích jazykov, v tomto prípade odborných, úzko súvisí aj s potrebou poznania kultúry zahraničných zákazníkov, klientov, dodávateľov, konkurentov a pod. Výučba odborného cudzieho jazyka by sa teda nemala obmedzovať len na odbornú ústnu a písomnú komunikáciu, prácu s odborným textom, poslušnosť s porozumením odborného textu, ale aj na iné zručnosti, ktoré so štúdiom cudzieho jazyka v súčasnom globalizovanom svete bezprostredne súvisia. Mohli by sme ich zhrnúť pod pojem „multikultúrna edukácia, ktorá podporuje kultúrnu pluralitu a mierové spolunažívanie a vedie k medzikultúrnemu porozumeniu. Formovanie vzťahu k inakosti kultúr je výsledkom mnohých vplyvov, ktoré odrážajú všeobecné, skupinové aj osobné záujmy, neustále sa vyvíjajúce potreby a postoje každého jednotlivca“ (Dolinská 2010). Výsledkom takejto edukácie by mal byť absolvent, ktorý sa nielen dokáže dohovoriť v akejkoľvek situácii súvisiacej s jeho pracovným zameraním, ale aj dokáže pochopiť reakcie inokultúrnych obchodných partnerov a zvoliť vhodnú komunikačnú taktiku v závislosti od krajiny, s ktorou spolupracuje (Biris et al. 2009).

Vysoké školy na Slovensku majú v súčasnosti ambície práve takýmto smerom riadiť vyučovací proces. Okrem odborných predmetov ponúkajú aj štúdium odborných cudzích jazykov či štúdium v cudzom jazyku, ktoré zahŕňajú aj štúdium interkultúrnych špecifik krajín (Kontríková 2010). Negatívnym javom v posledných rokoch je však skutočnosť, že počet vyučovacích hodín cudzích jazykov klesá a úroveň cudzojazyčnej a interkultúrnej kompetencie absolventov je tak čoraz nižšia. Súvisí to aj so skutočnosťou, že zaznamenávame všeobecný pokles úrovne ovládania jazyka už u študentov prijatých na štúdium na vysokých školách.

Samozrejme sa dnes v oblasti vzdelávania budúcich manažérov neráta len s tým, že nadobudnú teoretické základy interkultúrnej kompetencie v rámci štúdia cudzích jazykov na vysokej škole, prípadne špecifických predmetov ako napríklad Interkultúrna komunikácia v hospodárskej praxi či v rámci medzipredmetových vzťahov. Súčasný otvorený systém štúdia umožňuje študentom absolvovať stáže, resp. časť štúdia v zahraničí. Práve táto možnosť ponúka praktickú previerku teoretickej prípravy na získanie interkultúrnej kompetencie a jej ďalšie zdokonaľovanie.

## Záver

Slovensko ako malá stredoeurópska krajina s výhodnou polohou musí na globalizáciu a internacionalizáciu hospodárstva reagovať v rôznych rovinách. Nezanedbateľnou a častokrát rozhodujúcou je práve rovina jazykovej pripravenosti a interkultúrnej kompetencie. Na Slovensku dnes pôsobí mnoho zahraničných podnikov, ktoré zamestnávajú jednak zahraničný i slovenský manažment, jednak slovenských i zahraničných výkonných pracovníkov. Na druhej strane v oblasti importu a exportu sa stretávajú manažéri z rôznych krajín, hovoriaci rôznymi jazykmi, pôsobiaci a formovaní rôznymi kultúrami. Aby sa dali čo najlepšie zvládnuť situácie, do ktorých manažéri vstupujú, je potrebné, aby ovládali jazyk, ktorým sa môže bez problémov dorozumieť a aby poznali vlastnú kultúru i kultúru svojho zahraničného partnera. Tým sa dá predísť krízovým situáciám, ktoré môže veľmi negatívne ovplyvniť medzinárodnú spoluprácu.

Prostredníctvom dotazníkového výskumu sme zistili, že v podnikoch na Slovensku sa používajú okrem slovenčiny aj iné interné jazyky. Najčastejšie ide o angličtinu, ale mnohokrát závisí interný jazyk podniku od pôvodu majiteľa, resp. materskej krajiny sídla podniku. Z tohto pohľadu pôsobia na Slovensku podniky, kde minimálne vyšší a stredný manažment používa v práci nemčinu, ale aj taliančinu, maďarčinu, francúzštinu. Dôležitá je aj úroveň ovládania cudzieho jazyka. Niektoré posty vyžadujú len základnú jednoduchú znalosť jazyka, iní veľmi detailnú. Iný úroveň cudzieho jazyka potrebuje zvládnuť napríklad predavač a iný manažér zameraný na medzinárodný obchod.

Samotná jazyková kompetencia však často nestačí. Jej nepostrádateľným doplnkom je interkultúrna kompetencia, t.j. poznanie vlastnej kultúry a kultúr iných národov, schopnosť ich odlišenia a tolerancie, schopnosť vedieť komunikovať s príslušníkmi iných kultúr, nedopúšťať sa faux pas, viesť komunikáciu takým spôsobom, aby pozitívne ovplyvňovala jej celý priebeh. Úlohou všetkých typov škôl na Slovensku je pripravovať absolventov o.i. aj na to, aby nadobudli jazykovú i interkultúrnu kompetenciu a by ju vedeli správne využívať. Prakticky možno tieto kompetencie prehlbovať stážami alebo štúdiom v zahraničí. Keďže jazyk i kultúra sa neustále rozvíjajú, je potrebné venovať sa tejto problematike neustále, najmä v prípade, ak obidve kompetencie pracovníci využívajú vo svojej praxi.

## Zoznam bibliografických odkazov

BIRIŞ, T. R., E. JURČÁKOVÁ, I. KONTRÍKOVÁ, H. BORSUKOVÁ a T. R. JURCUŢ, 2009. *Landeskunde. Interculturalitate și civilizație germano-româno-slovacă*. Arad: Editura Gutenberg Univers. ISBN 978-973-1869-72-8.

DOLINSKÁ, V., 2010. *(Multi)kultúrna perspektíva edukácie*. Brno: Tribun EU. ISBN 978-80-7399-914-8.

GESTER, S., E. KEGYES, I. KONTRÍKOVÁ, BIAŁEK a J. HAUBMANN, 2015. *Quo vadis, DaF? II. Betrachtungen zu Deutsch als Fremdsprache in den Ländern der Visegrád-Gruppe*. Frankfurt am Main: Peter Lang GmbH. Internationaler Verlag der Wissenschaften. ISBN 978-9-653-05099-8.



KONTRÍKOVÁ, I., 2010. Odborný cudzí jazyk – kľúčová kompetencia absolventov vysokých škôl. In: *Spoločensko-vedné poznanie v ekonomickom vzdelávaní*. Banská Bystrica: Ekonomická fakulta UMB, 6 s. ISBN 978-80-7399-982-7.

KONTRÍKOVÁ, I., 2012. Slovakia's Road to Multilingualism. In: *Studii de stiință și cultură*. Arad: „Vasile Goldis“ University Press, 8 (2), s. 81-89. ISSN 1841-1401 (print), ISSN 2067-5135 (online).

KONTRÍKOVÁ, I., 2015. Deutsch in der Wirtschaft der Slowakei. In: *Studii de Stiinta si Cultura*. Arad: Universitate Vasile Goldis de Vest, s. 107-112. ISSN 1841-1401.

**Mgr. Iveta Kontriková, PhD.**

Inštitút manažérskych systémov v Poprade

Ekonomická fakulta Univerzity Mateja Bela v Banskej Bystrici

Francisciho 910/8, 058 01 Poprad

iveta.kontrikova@umb.sk

# SCHOPNOSŤ VYSOKOŠKOLÁKOV KRITICKY MYSLIEŤ – ODRAZ ICH PREGRADUÁLNEJ PRÍPRAVY V KONTEXTE SCHOPNOSTI NAPŔIJAŤ EDUKAČNÉ VÝZVY

Martina Kosturková, Valentína Šuťáková, Janka Ferencová

## Abstract

**Introduction:** One of the key objectives of university education is to prepare graduates who are capable to enrich their practice by active participating in accomplishing given tasks, who can solve problems arising from their practical work, bring visions and actively participate in their implementation. The basic skills of graduates include active obtaining, integrating and deepening information, ability to solve professional tasks and problems, coordinate common activities, see things and their context, independent decision making, taking responsibility, etc. There is no doubt that the key competence of our graduates is the competence to think critically. Abroad, this issue has been discussed for several decades, as evidenced by many studies. In Slovakia, critical thinking became the subject of scientific research in the 90th of the 20th century, despite the fact that its roots date back to the Socratic times. The importance of the discussed issue has grown socially in recent years, especially after the implementation of a demand for developing of critical thinking in the National Educational Program as a new target requirement. However, there is a lack of comprehensive empirical evidence of the state of critical thinking and experimental verification of its development. In this regard, we only find a single effort of Slovak experts, e.g. Gavora and Matúšová (2010); Kosturková (2013, 2016); Nedelová (2013); Velmovská (2014); Velmovská a Bartošovič (2016). An absence of precisely these factors was the main reason for discussing the issues. **Methods:** The primary objective was to analyze the state of critical thinking of undergraduate students of the teaching profession and to discover relationship between their academic achievement and their critical thinking. To achieve the stated objective, we decided to use a sample of students of teaching programmer at the University of Prešov to do a descriptive research ( $n = 365$ ). The selected students were tested in the academic year 2015/2016 through Watson-Glaser Critical Thinking Test using the SCIO test tasks focused on logical thinking and argumentation skills. Based on the definition of several authors (Helus 1982; Průcha, Walter and Mares 1995; Průcha 2001), studying achievements were evaluated by narrower way than a scale of coping with the requirements placed on students, thus results. **Results:** The research results of the respondents achieved in critical thinking show a surprisingly low gross average score ( $M = 42,95$ ). It is this state which pointed out that the Slovak education system is based predominantly on encyclopedic model of education. We think that if future teachers were not systematically led to critical thinking, we can hardly expect a positive change in meeting educational challenges presented in the State Educational Programme. Interesting findings were reached by deeper analysis of the research in the context of critical thinking and academic achievement of respondents. **Conclusion:** Our analysis of the collected data allowed us to formulate conclusions considering whether studying results of university students reflect their competency to think critically and so whether the college requires and evaluates the development of the particular capability so important for life in contemporary society. The research results suggested the transformation of the professional training of future teachers mainly due to the fact that meeting the educational goals, i.e. development of critical thinking, should also be applied in practice at primary and secondary schools. We note that if the practice wants to meet educational challenges relating to the development of critical thinking, it is necessary to prepare future teachers for this role especially. We also recommend strengthening of the pedeutological research in theoretical, empirical and practical level of the issues.

## Úvod

Slovensko a jeho vzdelávací systém nepatrí k tým, ktoré by v edukácii systematicky vychovával žiakov ku kritickému mysleniu. Medzinárodné merania TIMSS, PIRLS, OECD PISA, AHELO poukazujú na najväčšie nedostatky slovenských edukantov v schopnosti kriticky myslieť. Absencia komplexných výskumov kritického myslenia na Slovensku a naznačené rezervy v slovenskom školstve boli hlavným dôvodom riešenia tejto problematiky. Kvalita pregraduálnej prípravy budúcich učiteľov by mala reagovať na požiadavky týkajúce sa kvality výučby v praxi. Hlavným cieľom štúdie je predstaviť parciálne výsledky výskumu a zistiť odraz pregraduálnej prípravy budúcich učiteľov v kontexte edukačných výziev premietnutých v zakomponovaní rozvoja kritického myslenia do Štátneho vzdelávacieho systému v SR. Základným merným prostriedkom bol Watson-Glaserový test hodnotenia kritického myslenia (ďalej W-GCTA) a Test logického myslenia a argumentačných schopností (ďalej TLMAS). Vzhľadom k interdisciplinárnej povahe výskumu, použitie techník zberu dát a následnej interpretácie je odborne garantované psychologičkou doc. PhDr. Irenou Antoničovou, PhD.

Teoretické východiská koncízne vymedzujú rámec dôvodu riešenia problematiky a jej stav na Slovensku a v zahraničí, pri ktorých čerpáme hlavne z prác G. Watsona a E. M. Glasera, J. C. Beana, R. H. Ennisa, P. A. Facioneho, D. F. Halpernovej, M. Lipmana, R. W. Paula a i. Zo slovenských autorov uvádzame Z. Kollárikovú, P. Gavoru, A. Petrasovú a i.

## Teoretické východiská

Prvým podnetom výchovy ku kritickému mysleniu na Slovensku bol grant odborníkov PF UK v Bratislave spolu s odborníkmi z Univerzity v Severnej Iowe (Kolláriková 1995). Do tohto obdobia neregistrujeme žiadne teoretické ani empirické poznatky na Slovensku v tejto oblasti. Rozvoj kritického myslenia sa zaviedol do Štátneho vzdelávacieho programu (ďalej ŠVP) ako jedna z cieľových požiadaviek na základe zákona č. 245/2008 Z.z. (MŠ SR 2008; školský zákon) aj napriek absencii teoretických východísk o kritickom myslení v užšom a širšom zmysle, absencie celoplošného merania stavu kritického myslenia cieľových skupín či konkrétnych predstáv o jeho rozvoji v edukačnej praxi. Jediné zmienky o nedostatočnej schopnosti kriticky myslieť slovenských žiakov a študentov sú analýzy medzinárodných meraní OECD PISA a AHELO. Pri poňatí pojmu *kritické myslenie* sa opierame o poznatky autorov zo zahraničia. Pri rozmanitých výkladoch nachádzame zhodu v týchto štyroch oblastiach: analýza argumentov alebo dôkazov (Ennis 1985, Facione 1990, Paul 1992, Halpern 1998, Watson a Glaser 2012); hodnotenie (Ennis 1985, Lipman 1988, Facione 1990, Case 2005, Watson a Glaser 2012); rozhodovanie alebo riešenie problémov (Ennis 1985, Halpern 1998, Willingham 2007); určenie záverov pomocou induktívneho alebo deduktívneho uvažovania (Ennis 1985, Facione 1990, Paul 1992, Willingham 2007, Watson a Glaser 2012). Viacerí autori (napr. Krajčová a Daňková 2001; Petrasová 2008 a i.) sa pri vymedzení konceptu kritického myslenia zhodli na tom, že ide o komplex myšlienkových postupov začínajúcich informáciou a končiacich prijatím rozhodnutia. Scriven a Paul (1987) hodnotia kritické uvažovanie ako intelektuálny proces, ktorý spočíva v pojmovom uchopení, analýze, syntéze a vyhodnotení informácií. Uvedenej problematike sa venujú v súčasnosti síce viacerí slovenskí autori, ktorých uvádzame v diskusii, ale podotýkame, že nejde o celoplošné riešenie problematiky, ale len o jej čiastkové skúmanie.

K základným zručnostiam absolventa vysokoškolského štúdia patrí aktívne získavanie informácií, ich integrácia, spôsobilosť riešiť problémy, vidieť veci a ich súvislosti, samostatne sa rozhodovať, niesť zodpovednosť a pod. Je nepochybné, že spôsobilosť kriticky myslieť je kľúčovou kompetenciou absolventa vysokoškolského štúdia. Nazdávame sa, že s týmto

komponentom je spojená aj študijná úspešnosť vysokoškolákov. Študijnú úspešnosť sme, vychádzajúc z jej vymedzení viacerými autormi (Hvozdík 1973; Helus 1982; Hrabal 1989; Průcha, Walterová a Mareš 1995; Ďurič, Bratská a kol. 1997; Průcha, Walterová a Mareš 2001), poňali užšie ako mieru zvládnutia požiadaviek kladených na študenta – prospech. Na Slovensku sme nezaregistrovali výskum, ktorý by skúmal súvislosti medzi úrovňou kritického myslenia a dosiahnutými študijnými výkonmi študentov.

## Cieľ a metodologický popis

Teoretické východiská nás viedli k formulácii tohto vedeckého problému: Sú študenti v pregraduálnej príprave na učiteľské povolanie pripravení naplňať edukačné výzvy tkvejúce v schopnosti rozvíjať kritické myslenie?

Stanovili sme tento **deskriptívny problém**: *Aký je stav kritického myslenia študentov učiteľských programov Prešovskej univerzity v Prešove a aký študijný priemer študenti dosiahli za uzavreté študijné obdobie (zimný semester 2015/2016)?*

Stanovený **relačný problém**: *Existuje súvis medzi dosiahnutým priemerným hrubým skóre študentov v teste W-GCTA a priemerným hrubým skóre testu logického myslenia a argumentačných schopností? Existuje súvis medzi dosiahnutým priemerným hrubým skóre študentov v teste W-GCTA a dosiahnutým študijným priemerom na vysokej škole?*

Základným cieľom výskumu je zistiť stav kritického myslenia študentov učiteľských programov na Prešovskej univerzite v Prešove a zistiť stav vonkajšieho ukazovateľa školského výkonu – prospech študenta dosiahnutý za uzavreté študijné obdobie. Ďalším z cieľov je zistiť, aký je vzťah medzi výsledkami respondentov dosiahnutých v teste W-GCTA a v teste TLMAS. Za cieľ si kladieme zistiť aj to, či existuje súvis medzi dosiahnutou úrovňou respondenta v kritickom myslení vo W-GCTA a jeho študijnými výsledkami.

### Typ výskumu

Pri špecifikácii typu výskumu sme sa opierali o typológiu a jednotlivé charakteristiky podľa Skalkovej (1983, s. 136 – 144), Daráka a Krajčovej (1995), Daráka a Ferencovej (2001, s. 21), Průchu (1995, s. 11). Typ výskumu z hľadiska nasledujúcich faktorov: základná paradigma – kvantitatívny výskum, vo vzťahu k realite – empirický, podľa dĺžky trvania – krátkodobý, z hľadiska komplexnosti objasňovania – interdisciplinárny (pedagogicko-psychologický), z hľadiska hĺbky poznania – deskriptívny.

### Charakteristika výberového súboru

Výberový súbor dostupný (Švec 1998) tvorili študenti Fakulty humanitných a prírodných vied Prešovskej univerzity v Prešove v pregraduálnej príprave na učiteľské povolanie v počte  $n = 365$ .

### Metódy zberu dát

Stav kritického myslenia vysokoškolákov bolo zistený prostredníctvom *Watson-Glaserovho testu hodnotenia kritického myslenia* (W-GCTA) – Forma C (Watson-Glaser 2000). Pozostáva zo série piatich testových oblastí (úsudok, rozpoznávanie domniek, dedukcia, interpretácia, hodnotenie argumentov; za každý subtest 16 bodov). Celý test obsahuje 80 úloh. Úlohy sú zamerané na hodnotenie výrokov týkajúcich sa počasia, vedeckých faktov, sociálnych, politických a ekonomických otázok. Časový limit bol stanovený približne na 45 minút. Použili sme aj *Test logického myslenia a argumentačných schopností* (TLMAS), ktorého úlohy boli kreované prostredníctvom testovacích úloh spoločnosti SCIO (2015). Úlohy logickej a argumentačnej časti testujú základné zručnosti a schopnosti, ktoré študent potrebuje pre úspešné vysokoškolské štúdium. Subtesty logickej

a argumentačnej časti obsahovali spolu 18 úloh (každá z časti po 9 úloh za subtest). Časový limit bol stanovený približne na 30 minút. Testovanie študentov prebiehalo v zimnom semestri akademického roka 2015/2016 a boli dodržané všetky odporúčania autorov testov.

### Štatistické metódy

Pri charakteristikách jednotlivých skupín respondentov sme použili základné štatistické charakteristiky (Kerlinger 1972): *početnosť* ( $n$ ), *aritmetický priemer* ( $M$ ), *modus*, *medián* a *smerodajnú odchýlku* ( $s$ ). Pri interpretácii výsledkov respondentov dosiahnutých v teste W-GCTA sme použili percentil (Watson a Glaser 2000, s. 65). Štatistickú závislosť medzi stanovenými premennými sme testovali pomocou Kendallovho tau (Kendall 1948).

### Výsledky výskumu

W-GCTA obsahuje 80 úloh v piatich testových oblastiach (za každý subtest maximálne 16 bodov). Úlohou respondentov bolo posúdiť každý z predložených výrokov a určiť správnosť tvrdenia. Popisné štatistiky výsledkov W-GCTA znázorňuje Tabuľka 1.

Tab. 1 Popisné štatistiky výsledkov testu W-GCTA študentov učiteľstva

Testové oblasti W-GCTA	HS							
	Početnosť $n$	Priemer $M$	min	max	$s$	rozpätie	Modus	Medián
<b>Spolu</b>	<b>365</b>	<b>42,95</b>	<b>30</b>	<b>56</b>	<b>4,27</b>	<b>26</b>	<b>42</b>	<b>43</b>

Legenda: HS – hrubé skóre; min – minimálna hodnota; max – maximálna hodnota;  $s$  – smerodajná odchýlka

V súbore študentov učiteľstva Prešovskej univerzity v Prešove ( $n = 365$ ) sme namerali stav kritického myslenia vyjadrený priemernou hodnotu hrubého skóre 42,95 bodov. Smerodajná odchýlka je 4,27. Medián v tomto súbore predstavuje hodnotu 43 a modus 42. Watson a Glaser (2000, s. 65) predstavuje referenčné údaje britských vysokoškolákov ( $n = 62$ ), ktorých priemerné hrubé skóre predstavuje hodnotu  $M = 61,4$  bodov. Náš najlepší vysokoškolák s dosiahnutou hodnotou hrubého skóre 56 bodov nedosiahol ani 50 % z britského hodnotenia, t. z. že, je ďaleko pod ich priemerom. V kontexte výsledkov prezentovaných Watsonom a Glaserom (2000, s. 65) referenčné údaje britských vysokoškolákov uvádzajú najnižšiu hranicu hrubého skóre pri hodnote 35 bodov. Konštatujeme, že do tejto hranice (vrátane) spadá približne 13 % nášho výberového súboru vysokoškolákov. Z výskumu stavu kritického myslenia z roku 2012 realizovaného na vzorke  $n = 294$  vysokoškolákov, do tejto hranice spadá necelých 10 % vysokoškolákov (Kosturková 2016). Konštatujeme, že títo študenti preukázali veľmi nízku schopnosť kriticky uvažovať, čo môže byť dôsledkom dlhoročnej tradície transmisívneho modelu vzdelávania v slovenskom školstve. V tejto súvislosti je dôležité poznamenať, že nízka úroveň kritického myslenia sa často u študentov učiteľských študijných programov prejavuje aj pri rozhodovaní pre štúdium na vysokú školu. Ako uvádza Hlad'o (2013, s. 16), chybné rozhodnutie je vždy spojené s rizikami a možnými stratami v rôznych rovinách.

Test TLMAS je často používaným nástrojom zistenia všeobecných predpokladov potrebných pre štúdium na vysokej škole. Obsahoval dva subtesty – logické myslenie (9 úloh) a argumentačné schopnosti (9 úloh). Za každý správny hodnotený výrok bol respondentovi pridelený 1 bod. Uvedený test bol predložený tým istým skupinám učiteľských programov ako test W-GCTA. Tabuľka 3 predstavuje popisné štatistiky výsledkov študentov, ktorí v čase testovania boli prítomní na seminároch ( $n = 275$ ).

Tab. 3 Popisné štatistiky výsledkov testu TLMAS študentov učiteľstva

Testové oblasti TLMAS	HS							
	Početnosť <i>n</i>	Priemer <i>M</i>	min	max	s	rozpätie	Modus	Medián
<b>Spolu</b>	<b>275</b>	<b>8,03</b>	<b>0</b>	<b>16</b>	<b>3,37</b>	<b>16</b>	<b>5</b>	<b>8</b>

Legenda: HS – hrubé skóre; min – minimálna hodnota; max – maximálna hodnota; s – smerodajná odchýlka

Priemerný stav logického myslenia a argumentačných schopností vysokoškolákov Prešovskej univerzity v Prešove ( $n = 275$ ) dosahuje hodnotu približne 8,03 z celkového počtu 18 bodov. Medián v tomto súbore predstavuje 8 a modus 5 bodov. Tabuľka 3 prezentuje aj ostatné popisné štatistiky (minimálnu a maximálnu hodnotu, smerodajnú odchýlku a rozpätie).

Ďalšou premennou nášho výskumu je vonkajší ukazovateľ školského výkonu – študijný priemer študenta dosiahnutý za uzavreté študijné obdobie (zimný semester akademického roka 2015/2016). Priemerný študijný výsledok študentov učiteľstva ( $n = 365$ ) Prešovskej univerzity v Prešove predstavuje hodnotu približne  $M = 1,97$ . Test W-GCTA meria schopnosť individua preveriť výrok a posúdiť jeho platnosť, čiže schopnosť uplatniť vyššie kognitívne schopnosti. Rovnako aj test TLMAS je postavený na úlohách, kde sa vyžadujú vyššie myšlienkové operácie vysokoškolákov. Každý respondent mal pridelené číslo v rámci skupiny, v ktorej bol testovaný. W-GCTA vyplnilo 365 vysokoškolákov. V nasledujúcom období boli skupiny testované prostredníctvom TLMAS s rovnakým prideleným číslom. V čase druhého testovania bolo neprítomných 90 vysokoškolákov zo zdravotných dôvodov a z dôvodu absolvovania priebežnej a náčuvovej pedagogickej praxe. V korelačnej analýze sme operovali s 275 platnými výsledkami tých respondentov, ktorí vyplnili obidva testy. Tabuľka 6 znázorňuje mieru závislosti medzi výsledkami študentov dosiahnutými v použitých merných prostriedkoch.

Tab. 6 Závislosť medzi výsledkami študentov dosiahnutými vo W-GCTA a TLMAS

**Kendallov koeficient;**

**označené korelácie sú významné na hladine  $p < 0,05$**

Dvojice premenných	Počet platných <i>n</i>	Kendall tau	<i>p</i> – hodnota
<b>HS W-GCTA &amp; HS TLMAS</b>	<b>275</b>	<b>0,586187</b>	<b>0,000000</b>

Legenda: HS W-GCTA – priemerné hrubé skóre dosiahnuté v Watson-Glaserovom teste; HS TLMAS – priemerné hrubé skóre dosiahnuté v Teste logického myslenia a argumentačných schopností

Zistili sme štatisticky významnú závislosť medzi výsledkami študentov dosiahnutými v teste W-GCTA a výsledkami dosiahnutými v teste TLMAS. Znamená to, že čím je vyššie hrubé skóre W-GCTA, tým je vyššie hrubé skóre v TLMAS. Podľa Cohenovej škály je korelácia veľká (Cohen 1988). V ďalšej interpretácii sme pozornosť zamerali na stanovené premenné: úroveň kritického myslenia vysokoškoláka a jeho dosiahnutý študijný priemer. V korelačnej analýze sme operovali s 360 platnými výsledkami, nakoľko piati študenti neuviedli dosiahnutý študijný priemer za uzavreté študijné obdobie. Tabuľka 7 predstavuje mieru závislosti medzi výsledkami študentov dosiahnutými vo W-GCTA a dosiahnutými študijnými výsledkami.

Tab. 7 Závislosť medzi výsledkami študentov dosiahnutými vo W-GCTA a dosiahnutým študijným priemerom

<b>Kendallov koeficient; označené korelácie sú významné na hladine <math>p &lt; 0,05</math></b>			
<b>Dvojice premenných</b>	Počet platných n	Kendall tau	p – hodnota
<b>HS W-GCTA &amp; dosiahnutý študijný priemer na vysokej škole</b>	360	-0,242018	0,000000

*Legenda: HS W-GCTA – priemerné hrubé skóre dosiahnuté v Watson-Glaserovom teste;*

Hodnoty v Tabuľke 7 poukazujú na to, že korelačný koeficient je signifikantný. Preukázala sa štatisticky významná závislosť na hladine významnosti  $\alpha = 0,05$  medzi dosiahnutým hrubým skóre v teste W-GCTA a dosiahnutým študijným priemerom respondenta. Čím je vyššie hrubé skóre v W-GCTA, tým sú lepšie študijné výsledky. Na Slovensku absentujú výskumy takto orientované, ale viacerí zahraniční autori (Williams a Worth 2001; Williams et al. 2003; O'Hare a McGuinness 2009) zistili súvis kritického myslenia s akademickou úspešnosťou. Z novších výskumov súvislosti medzi kritickým myslením a akademickými úspechmi zisťovali Stupinsky et al. 2008; Villavicencio 2011; Rickles et al. 2013; Tican a Taspinar 2015; Lee 2015; Lim 2015 a i. Závěry z výskumov sa zhodujú v tom, že uplatnením zručnosti kritického myslenia v edukácii sa zvyšuje úroveň myslenia, a to ovplyvňuje kvalitu študijných výsledkov študentov. Odporúčame klásť dôraz na rozvoj systémového a kritického myslenia v edukačnom procese.

### **Diskusia k najvýznamnejším zisteniam**

Študenti učiteľstva Prešovskej univerzity v Prešove ( $n = 365$ ) dosiahli v kritickom myslení priemernú hodnotu hrubého skóre 42,95 bodov. Vo vzťahu k tomuto súboru respondentov sme vybrali referenčné údaje britských študentov ( $n = 62$ ) približne rovnakého veku (Watson a Glaser 2000, s. 56). Ich priemerné hrubé skóre predstavovalo hodnotu 61,4 bodov. Konštatujeme, že náš najlepší študent, ktorý dosiahol hodnotu hrubého skóre 56, nedosiahol ani 50 % britského hodnotenia. V britských referenčných údajoch sa najlepší slovenský vysokoškolák umiestnil na 27. až 29. percentile, t. z., že od neho bolo lepších 73 % až 71 % britských študentov. Konštatujeme, že bol pod priemerom dosiahnutým britskými študentmi ( $M = 61,4$ ). W-GCTA sa v slovenských a českých pomeroch objavuje len ojedinele. Rovnaký výskum bol realizovaný v Česku. W-GCTA bol predložený študentom prvého ročníka ( $n = 106$ ) manažérskeho odboru na Fakulte manažmentu Vysokej školy ekonomickej. Priemerná hodnota hrubého skóre predstavovala 47,56 bodov (Hiršová 2006, s. 73). Formu W-GCTA testu využili aj Novotná a Jurčíková (2012). Test bol predložený študentom prvého a piateho ročníka odboru Sociálna pedagogika (Fakulta humanitných štúdií Univerzity Tomáše Bati v Zlíně). Výsledky testu študentov 1. ročníka ( $n = 54$ ) predstavovali hodnotu v priemere 45,77 bodov a študentov 5. ročníka ( $n = 45$ ) približne v priemere 44,31 bodov. V roku 2012 boli testovaní aj študenti učiteľských programov východoslovenskej lokality ( $n = 294$ ). Ich dosiahnuté priemerné hrubé skóre predstavovalo hodnotu 41,64 bodov (Kosturková 2016). Stav kritického myslenia slovenských a českých respondentov je pod priemerom dosiahnutým britskými študentmi. Je možné, že požiadavky kladené na britských študentov v oblasti kritického myslenia sú oveľa vyššie. Ďalšie dôkazy o nedostatočnej schopnosti slovenských vysokoškolákov kriticky myslieť sú prezentované výskumom, kde sa preukázali nedostatočné schopnosti vysokoškolákov v argumentovaní (Kosturková 2013, s. 147-153). Ďalšie výsledky v tomto smere sú prezentované Gavorom a Matúšovou (2010, s. 183) a aj výsledky z projektu *Assessment of Higher Education Learning Outcomes* (ďalej AHELO), ktorý bol spustený

v roku 2010 (OECD 2012). Považujeme ho za mimoriadne dôležitý, pretože účasťou na ňom sa Slovensko dostáva do priameho kontaktu s dianím a know-how v celosvetovo aktuálnej oblasti kvality vysokoškolského vzdelávania (Pasternáková 2014, s. 571). Nedelová (2013) konštatovala nepriaznivé výsledky vysokoškolákov v zručnostiach: *analýza a hodnotenie informácií, riešenie problému a efektívnosť písania* zameraná na kritické myslenie. Na základe výsledkov výskumu, v konfrontácii s uvádzanými zisteniami z iných výskumov, si dovoľíme vysloviť predpoklad, že vysokoškoláci si nedostatky v oblasti kritického myslenia prinášajú už zo základnej a strednej školy. Nemôžeme očakávať pozitívnejšie výsledky bez systematického zavedenia rozvoja kritického myslenia do edukácie. Musíme podotknúť, že v podmienkach Slovenska sa začínajú objavovať práce týkajúce sa problematiky kritického myslenia až v posledných rokoch. Za inšpiratívne považujeme práce Petrasovej (2000; 2003; 2008; Petrasová a Zahatňanská 2014), ktorá sa dlhodobo venuje rozličným aspektom rozvoja kritického myslenia. Zavádzanie inovácií do edukácie súvisiacich s rozvojom kritického myslenia nachádzame v prácach Knapíka (2013), Šuťákovej a Ferencovej (2012) a i. Velmovská (2014) a Velmovská a Bartošovič (2016) prezentujú výsledky aktuálnych výskumov zameraných na rozvoj kritického myslenia vysokoškolákov v konkrétnom predmete aj s relevantnými odporúčaniami pre prax. Príležitosť rozvoja danej dispozície vidí Kominarec a Kominarecová (2015). Autori ponúkajú študentom množstvo aktivít rozvíjajúcich ich argumentačné schopnosti, schopnosti hodnotiť situácie a aj vlastné výkony spojené so spätnou väzbou a sebareflexiou.

Zaujímavé a prakticky podnetné pre ďalšie skúmanie a komplexnejšiu analýzu kvality vysokoškolského vzdelávania ohľadom na požiadavky týkajúce sa výsledkov vzdelávania a ich hodnotenie (ako jeden z indikátorov kvality vzdelávania), sú výskumné zistenia orientované na skúmanie vzťahu medzi stavom kritického myslenia a študijným prospechom študentov. Výsledky výskumu potvrdili štatisticky významnú závislosť medzi študijným prospechom a úrovňou kritického myslenia. Zároveň je potrebné zdôrazniť, že aj keď priemerné študijné výsledky ( $M = 1,97$ ) možno pokladať za dobré, stav kritického myslenia je nízky. Ponúka sa otázka, aké požiadavky sú kladené v skutočnosti na študentov vysokej školy a na čo je zamerané preverovanie a hodnotenie vysokoškolskými pedagógmi. Uvedené indikuje zameranie vysokoškolského štúdia (v rovine plánovania – learning outcomes, realizácie a hodnotenia) prevažne na nižšie kognitívne procesy. Ako sme naznačili, v poslednej dobe je na Slovensku venovaná značná pozornosť problematike kritického myslenia, čo považujeme za pozitívum. Stále však absentujú komplexné teoretické, empirické a praktické poznatky na rozdiel od zahraničia, kde kritické myslenie je dlhodobo žiadanou kvalitou a je predmetom vedeckého bádania už niekoľko desiatok rokov.

## **Záver**

Rozvoj kritického myslenia je jednou z cieľových požiadaviek legislatívne ukotvených v zákone č. 245/2008 Z. z. (školský zákon) a v Štátnych vzdelávacích programoch pre jednotlivé stupne vzdelávania a typy škôl. Naplnenie uvedených cieľov si vyžaduje učiteľa disponujúceho spôsobilosťou kriticky myslieť a zároveň rozvíjať túto spôsobilosť u žiakov. Dosažený stav kritického myslenia ( $M = 42,95$ ) študentov učiteľstva Prešovskej univerzity v Prešove ( $n = 365$ ) poukazuje na značné rezervy v tomto smere. Z výsledkov výskumu usudzujeme, že predmetnej dispozícii nie je venovaná v edukačnej praxi slovenských škôl dostatočná pozornosť. Z uvedeného možno predpokladať, že budúcim učiteľom sa budú za danej situácie ťažko naplňovať edukačné ciele v oblasti rozvoja kritického myslenia žiakov. Tým zároveň naznačujeme, že pregraduálna príprava študentov učiteľstva nie je v súlade so



súčasnými požiadavkami vo výchove a vzdelávaní. V záujme riešenia uvedeného problému navrhujeme:

- V rovine teoretickej komplexne spracovať problematiku kritického myslenia a jeho rozvoja na všetkých stupňoch škôl, vrátane spracovania stratégií rozvoja kritického myslenia do podoby metodických odporúčaní pre všetky stupne vzdelávania.
- V rovine praktickej navrhujeme venovať náležitú pozornosť rozvoju kritického myslenia v edukačnej praxi škôl v celej jeho šírke a komplexnosti (na úrovni plánovania, realizácie i vyhodnocovania edukačného procesu).
- V rovine metodologickej realizovať empirický výskum zameraný na štandardizáciu merných prostriedkov mapujúcich úroveň kritického myslenia žiakov a študentov a rozšíriť oblasť výskumu v tejto problematike s dôrazom na skúmanie stavu a možnosti rozvoja kritického myslenia v edukačnej praxi škôl.

### **Zoznam bibliografických odkazov**

CASE, R., 2005. Moving critical thinking to the main stage. In: *Education Canada*. Vol. 45, No. 2, p. 45-49. ISSN 1913-9039.

COHEN, J., 1988. *Statistical power analysis for the behavioral sciences*. New Jersey: Lawrence Erlbaum.

DARÁK, M. a J. FERENCOVÁ, 2001. *Metodológia pedagogického výskumu*. Prešov: ManaCon. ISBN 80-89040-07-1.

DARÁK, M. a N. KRAJČOVÁ, 1995. *Empirický výskum v pedagogike*. Prešov: ManaCon. ISBN 80-85668-22-X.

DURIČ, L., M. BRATSKÁ a kol., 1997. *Pedagogická psychológia. Terminologická a výkladový slovník*. Bratislava: SPN. ISBN 80-08-02498-4.

ENNIS, R. H., 1985. A logical basis for measuring critical thinking skills. In: *Educational Leadership*. Vol. 43, No. 2, p. 44-48. ISSN 0013-1784.

FACIONE, P. A., 1990. *Critical Thinking: A Statement of Expert Consensus for Purposes of Educational Assessment and Instruction*. Fullerton: California State University.

GAVORA, P. a P. MATÚŠOVÁ, 2010. Sonda do čitateľskej gramotnosti vysokoškolských študentov. In: *Pedagogika*. Roč. 1, č. 3, s. 183-196. ISSN 1338-0982.

HALPERN, D. F., 1998. Teaching critical thinking for transfer cross domains. In: *American Psychologist*. No. 53, p. 449-455. ISSN 1935-990X.

HELUS, Z., 1982. *Pojetí žáka a perspektivy osobnosti*. Praha: SPN.

HIRŠOVÁ, M., 2006. *Vztahový rámec zkoumání osobnosti studentů manažerských odborů: dizertačná práca*. Brno: FF Masarykovskej univerzity v Brne.

HLAĎO, P., 2013. *Rozhodování žáků absolventských ročníků o další vzdělávací a profesní dráze*. Brno: Mendelova univerzita. ISBN 978-80-7302-165-8.

HRABAL, V., 1989. *Pedagogicko-psychologická diagnostika žáka*. Praha: SPN.

HVOZDÍK, J., 1973. *Psychologický rozbor školských neúspěchů žiakov*. Bratislava: SPN.

KENDALL, M., 1948. *Rank Correlation Methods*. Charles Griffin & Company Limited.

KERLINGER, F. N., 1972. *Základy výzkumu chování*. Praha: Academia, nakladatelství ČSAV.

- KNAPÍK, J., 2013. Inovatívne metódy v predmete NV. In *Inovačné vyučovacie metódy*. Prešov: Michal Vaško. s. 47-54. ISBN 978-80-7165-922-8.
- KOLLÁRIKOVÁ, Z., 1995. Model kritického myslenia a zásady jeho rozvoja. In: *Výchova ku kritickému mysleniu: teória a prax*. Bratislava: PF. s. 23-42. ISBN 80-85756-18-8.
- KOMINAREC, I. a E. KOMINARECOVÁ, 2015. *Základy multikultúrnej komunikácie*. Prešov: FHPV. ISBN 978-80-555-1253-2.
- KOSTURKOVÁ, M., 2013. Schopnosť študentov učiteľských odborov argumentovať. In *Učiteľ na ceste k profesionalite*. Prešov: FHPV PU a Škola plus. 46-54. ISBN 978-80-555-0984-6.
- KOSTURKOVÁ, M., 2016. *Kritické myslenie v edukačnej praxi na Slovensku*. Prešov: FHPV PU v Prešove. ISBN 978-80-555-1563-2.
- KRAJČOVÁ, N. a A. DAŇKOVÁ, 2001. *Všeobecná didaktika – terminologické minimum*. Prešov: Manacon. ISBN 80-89040-09-8.
- LEE, K., 2015. The Effect of Critical Thinking Skill on Higher Order Thinking and Academic Achievemen. In: *Theory and Research in Citizenship Education*. Vol. 47, Iss. 3, p. 123-145.
- LIM, N., 2015. Towards an integrated academic assessment: closing employers' expectations? In: *Education and Training*. Vol. 57, Iss. 2, p. 148-169.
- LIPMAN, M., 1988. Critical Thinking: What Can It Be? In: *Educational Leadership*. Vol. 46, No. 9, p. 38-43. ISSN 0013-1784.
- MŠ SR, 2008. *Zákon č. 245/2008 Z.z. o výchove a vzdelávaní (školský zákon)* [online]. 2016 [cit. 2016-04-15]. Dostupné z: <https://www.minedu.sk/data/att/9287.pdf>
- NEDELOVÁ, M., 2013. Overovanie použiteľnosti problémovej úlohy ako nástroja na zisťovanie úrovne kritického myslenia na slovenských VŠ v projekte AHELO. In: *Zborník vedecko-výskumných prác doktorandov*. Banská Bystrica: UMB. s. 88-98. ISBN 978-80-557-0658-0.
- NOVOTNÁ, J. a J. JURČÍKOVÁ. 2012. *Kritické a tvořivé myšlení v edukaci a výzkumu*. Brno: Paido. ISBN 978-807315-239-0.
- OECD, 2012. *Centrálny rozvojový projekt „Implementácia... a rozvoj AHELO na slovenských vysokých školách* [online]. 2012 [cit. 2012-02-15]. Dostupné z: <http://www.oecd.org>
- O'HARE, L. a C. MCGUINNESS, 2009. Measuring critical thinking, intelligence, and academic performance in psychology undergraduates. In: *The Irish Journal of Psychology*. Vol. 30, No. 3-4, p. 123-131. ISSN 0303-3910.
- PASTERNAKOVÁ, L., 2014. Inovácie na FHPV v Prešove. In: *Univerzita v kontexte zmien*. Prešov: Vydavateľstvo Prešovskej univerzity. s. 569-572. ISBN 978-80-555-127-2.
- PAUL, R. W., 1992. Critical thinking: What, why, and how? In: *New Directions for Community Colleges*. Vol. 77, p. 3-24. ISSN 1536-0733.
- PETRASOVÁ, A., 2000. *Čítaním a písaním ku kritickému mysleniu*. Prešov: PF PU.
- PETRASOVÁ, A., 2003. *Využitie stratégie EUR ako prostriedku eliminácie funkčnej negramotnosti rómskych žiakov*. Prešov: MPC. ISBN 80-8045-307-1.
- PETRASOVÁ, A., 2008. *Kriticky mysliaci učiteľ – tvorca kvality školy: (Sprievodca zavádzaním štandardov)*. Prešov: Rokus. ISBN 978-80-89055-88-3.

- PETRASOVÁ, A. a M. ZAHATŇANSKÁ, 2014. *Učebný zdroj ako prostriedok rozvíjania kritického a tvorivého myslenia*. Bratislava: MPC. ISBN 978-80-5650198-6.
- PRŮCHA, J., 1995. *Pedagogický výzkum*. Praha: Karolinum. ISBN 80-7184-132-3.
- PRŮCHA, J., E. WALTEROVÁ a J. MAREŠ, 1995. *Pedagogický slovník*. Praha: Portál. ISBN 80-7178-029-4.
- PRŮCHA, J., E. WALTEROVÁ a J. MAREŠ, 2001. *Pedagogický slovník*. Praha: Portál. ISBN 80-7178-579-2.
- RICKLES, M. et al., 2013. Assessing Change in Student Critical Thinking for Introduction to Sociology Classes. In: *Teaching Sociology*. Vol. 41, Iss. 3, p. 271-281.
- SCIO, 2015. *Všeobecné študijné predpoklady* [online]. 2015 [cit. 2015-09-17]. Dostupné z: <https://www.scio.sk/nps/vsp.asp>
- SCRIVEN, M. a R. PAUL, 1987. *Defining critical thinking* [online]. 2015 [cit. 2015-05-25]. Dostupné z: [http://www.criticalthinking.org/aboutCT/define\\_critical\\_thinkng.cfm](http://www.criticalthinking.org/aboutCT/define_critical_thinkng.cfm)
- SKALKOVÁ, J. et al., 1983. *Úvod do metodologie a metod pedagogického výzkumu*. Praha: SPN.
- STUPNISKY, R. et al., 2008. The interrelation of first-year college students' critical thinking disposition, perceived academic control, and academic achievement. In: *Research in higher education*. Vol. 49, Iss. 6, p. 513-530. ISSN 0361-0365.
- ŠPŮ, 2015. *Štátny vzdelávací program* [online]. 2015 [cit. 2015-11-11]. Dostupné z: <http://www.statpedu.sk/clanky/statny-vzdelavaci-program/uvod>
- ŠVEC, Š., 1998. *Metodológia vied o výchove*. Bratislava: Iris. ISBN 80-88778-73-5.
- ŠUŤÁKOVÁ, V. a J. FERENCOVÁ, 2012. Model profesijných kompetencií učiteľa v kontexte školskej reformy v SR. In: *Dyskurs pedagogiczny*. Jaroslaw: Wydawnictwo Państwowej Wyższej Szkoły Techniczno-Ekonomicznej. s. 147-165. ISBN 978-83-88139-43-7.
- TICAN, C. a M. TASPINAR, 2015. The Effects of Reflective Thinking-based Teaching Activities on Pre-service Teachers' Reflective Thinking Skills, Critical Thinking Skills, and Academic Achievement. In: *Anthropologist*. Vol. 20, Iss. 1-2, p. 111-120.
- VELMOVSKÁ, K., 2014. Physics mistakes in movies or the possibility of developing critical thinking in physics education. In: *Journal of science education*. Vol. 15, No. 1, p. 37-40. ISSN 0124-5481.
- VELMOVSKÁ, K. a L. BARTOŠOVIČ, 2016. Developing Critical Thinking Skills in Physics Classes. In: *Critical Thinking: Theories, Methods and Challenges*. New York: Nova Science Publishers. s. 1-43. ISBN 978-1-63484-349-2.
- VILLAVICENCIO, F. T., 2011. Critical Thinking, Negative Academic Emotions, and Achievement. In: *Asia-Pacific Education Researcher*. Vol. 20, Iss. 1, p. 118-126.
- WATSON, G. a E. M. GLASER, 2000. *Watson-Glaserov test hodnotenia kritického myslenia: Forma C*. Bratislava: Psychodiagnostika.
- WATSON, G. a E. M. GLASER, 2012. *Critical Thinking Appraisal: User-Guide and Technical Manual*. United Kingdom, USA: Pearson Education.
- WILLIAMS, R. L. a L. S. WORTH, 2001. The relationship of critical thinking to success in college. In: *Critical Thinking Across the Disciplines*. 21(1), p. 5-15. ISSN 2153-9871.

WILLIAMS, R. L. et al., 2003. Psychological critical thinking as a course predictor and outcome variable. In: *Teaching of Psychology*. Vol. 30, No. 3, p. 220-223. ISSN 1532-8023.

WILLINGHAM, D. T., 2007. Critical thinking: Why is it so hard to teach? In: *American Educator*. p. 8-19. [online]. 2015 [cit. 2015-11-11]. Dostupné z: <https://www.uvm.edu>

**PhDr. PaedDr. Martina Kosturková, PhD.**

Prešovská univerzita v Prešove  
Fakulta humanitných a prírodných vied  
Ústav pedagogiky, andragogiky a psychológie  
Ul. 17. novembra 1, 080 01 Prešov  
martina.kosturkova@unipo.sk

**PhDr. Valentína Šuťáková, PhD.**

Prešovská univerzita v Prešove  
Fakulta humanitných a prírodných vied  
Ústav pedagogiky, andragogiky a psychológie  
Ul. 17. novembra 1, 080 01 Prešov  
valentina.sutakova@unipo.sk

**PaedDr. Janka Ferencová, PhD.**

Prešovská univerzita v Prešove  
Fakulta humanitných a prírodných vied  
Ústav pedagogiky, andragogiky a psychológie  
Ul. 17. novembra 1, 080 01 Prešov  
janka.ferencova@unipo.sk

# REGIONAL DISPARITY AS PUBLIC HEALTH FORMING FACTOR

Olga Kozlova, Elena Bedrina, Tamara Kuprina

## Abstract

The article presents the data of the dynamic analysis of regional disparity factors assessed the consequences of their impact on the social and demographic characteristics of the public health, including working age population. As a methodological framework of research, there a selected socio-cultural approach, giving the opportunity to focus on the research of stable, but at the same time, manageable, socio-demographic elements of regional development. Based on the analysis and generalization of common theoretical approaches it shows the evolution of scientific views on the problem of regional disparity, reveals the content of this phenomenon in the element structure and forms from the perspective of the socio-cultural approach. In the next phase of the research it has analyzed the influence of different factors of regional disparity in comparison with indicators of the health status. The authors propose a methodical approach to assessing the impact of regional factors on social disparity (morbidity) and demographic (mortality) health indicators. The methodical toolkit is based on econometric methods of statistical data processing. The approbation of methodological tools is carried out on example of regions of Russia. On its basis there defined the level of relationship dynamics of morbidity and mortality with regional differentiation of the dynamics of socio-economic indicators of living standards. Finally, conclusions and recommendations are formulated in terms of a more balanced governmental policy in the field of regulation of the regional socio-economic and demographic processes by taking into account the factors of regional disparity.

## Introduction

Research of the influence of regional disparity factors on the public health is of considerable interest among the global scientific community. Socio-economic disparities in the population defined by the regional development as one of the key socio-economic factors that affect health, in varying degrees, is typical for all countries of the world community. In modern Russia, it is also one of the most important issues to be addressed both from the point of view of development of the country, and from the standpoint of improving the medical and demographic situation in the Russian regions. The concept of "health" is one of the definitions, the content of which is in constant development. To define "health" in the Russian scientific literature, they use the most common biosocial approach which is defined by the dialectical unity of biological and social aspects of human and social development. Thus, D. D. Venediktov defines health as a state of dynamic equilibrium of the organism with the environment (Venediktov 1999). Such interpretations are characteristic features of B. T. Velichkovsky's work that understands health as a unity of biological and social quality of life of the nation (Velichkovsky 2012). In the WHO Constitution, adopted in 1948, the concept of health is qualified as a state of complete physical, mental and social well-being. This wording also indicates the need for understanding and assessment of health closely connected with a particular human activity environment.

The research of the territorial aspect of the factor impact on public health is considered by the authors as the possibility of forming its spatial organization management system, which will neutralize the negative and enhance the positive impact of factors of regional disparities, thus, enable to manage health indicators within a given territory.

## Theory and Methodology

In accordance with the Pareto's theory the mechanism of occurrence of disparities as a socio-economic phenomenon is founded in the absence of optimal distribution of resources, when it is not possible to improve someone's welfare without compromising the well-being of another individual (Pareto 1961). In the first place problems of the influence of socio-economic, medical and demographic factors on the public health are considered by the World Health Organization (WHO). As stated in the WHO European Office Health Report (2012), with an increase in life expectancy in general there increased mortality from social diseases (tuberculosis, HIV / AIDS, stress and mental illnesses). Considering health as a complex socio-economic category, WHO experts have determined the contribution of different factors in its formation. Biological properties of the organism provide 18-22% of human health, the development of the health system – of 8-10%, the environment – 18-20%, the socio-economic conditions and the way of life (including working conditions) – 49-53%.

A sufficiently large number of scientific publications is devoted to the analysis of factors affecting the public health (including premature mortality). However, it should be noted that the research of the issue is mainly done by representatives of medical science. Thus, the research of traumatic deaths is done by V. V. Yumaguzin and M. V. Vinnik, who have come to the conclusion that the high mortality rate determined by external causes is due to behavioral, environmental and economic risk factors (Yumaguzin & Vinnik 2014). G. I. Tikhonov and T. Yu. Gorchakov have come to the same conclusion, noting that the most important negative trend of the past 10 years is the degradation of the structure of mortality causes of working age population, which is reflected in the increasing share of exogenous causes, defined by the quality of life (Tikhonov & Gorchakov 2010).

In many publications, the starting point of the research is social disparity. The views differ only on a major component. However, in general the disparity is associated with the situation in which people do not have equal access to social and economic benefits. In recent research that examines the impact of social, economic, medical and demographic factors on public health there are attempts to consider public health, depending on the parameters of economic and social environment of macro- and meso-levels (Rusinova, Panova, Safronov 2007).

Equally important research considers the assessment of the impact factors of a psychological nature, which, for example, include the inability of the part of the population to fit into the changing economic conditions, welfare mentality among the different social groups, especially the youth. Research directions of psychosocial aspects of regional disparities in health should be seen as an extension of the social reasons for the worsening public health. Last, research of disparities in health should be developed in the future, taking into account both material and psycho-social environments, as well as their interaction with each other (Elstad 1998).

Besides social, modern research also considers other factors of influence on health. For example, there are publications which consider political factors affecting the public health through the redistribution processes in the society and whose effects might be more productive than economic or social factors. (Navarro, Shi 2001). In the context of the research there is a relationship of the neo-liberal political doctrine that destroys the principles of operation and, thus, leading to the erosion of the welfare state with the public health deteriorating (Coburn 2000; De Vogli 2011).

## Materials and Methods

The research, the results of which are described in this article, is based on human social biology methods, considering a synthesis of social and biological sciences that include a comparative analysis of demographic indicators and the level of public health (Velichkovsky, Polunina 2013) on the one hand, and social conditions of life of the society, on the other. It allows formulating the direction of socio-economic development, providing savings of the population. In addition to the above, research uses scientific methods and techniques of theoretical and empirical knowledge. As the source object for the analysis of territorial factors that determine the public health 27 eastern Russian regions are considered: in the Urals, Siberia and the Far East. The choice of regions is due to the fact that, on the one hand, they have a significant natural resource potential, on the other, the weak position of many regions in socio-economic terms, define sufficiently high risks to public health. Since all regions constitute a single economic and legal space of Russia, where they have common social and economic ties, for the measurement of the impact of regional disparities in the public health the method of comparative, but not absolute assessments has been chosen. Therefore, as a method for assessing regional disparities the rating procedure is used. Each factor is described by the relevant indicators, which are determined according to official statistics (Rosstat). To assess the importance of each indicator in the factors analyzed there used the hierarchy analysis method to determine the weight of each element by hierarchical decomposition of tasks and rating of alternative solutions (T. Saaty 1993). For consolidating different scales in the integral index of indicators there used linear scaling method, based on the definition of reference points characterizing the location of the real value of the indicator for each particular region.

## Results and Discussion

As a result of analysis of the environment and its impact on the public health in the Russian Federation, made on a range of indicators, the most significant are:

- Hygienic factors (estimated share of the most exposed population is 63.5%);
- Socio-economic factors (estimated share of the most exposed population is 56.8%);
- Lifestyle factors (estimated share of the most susceptible population is 50.7%) (Table 1).

Table 1 Factors of environment affecting public health

Group of Factor	Indicators included in group of habitat factors	Estimated share of the most susceptible population, %
Hygienic (chemical & physical)	- contamination of food, drinking water, air and soil; - physical factors; - conditions of training and education of children and teenagers in organized groups; - working conditions and factors of production in industrial enterprises	63.5
Socio-economic	- industrial and economic development of the territory; - level of social welfare of the population; - social tension	56.8
Lifestyle	- volume of alcoholic beverages sales; - tobacco purchase costs; - deviation from the recommended standards of food consumption.	50.7

Depending on the scope of manifestation of the factors set forth in Table 1 there is an analysis describing their effect on the formation of regional disparity indices, considering health indicators of regions. By the authors' opinion, the most important factors shaping regional disparities, which primarily affect the general health indicators are:

- economic and geographic characterized the degree of economic development and climatic conditions of life of the population;
- economic determined the level of involvement of regional resources in economic activities and working conditions;
- social characterized the standard of living of regions in terms of income and purchasing power;
- infrastructural determined the development level of services of health and education institutions and their availability to the public;
- institutional reflected the efficiency of the regional authorities and the quality of public services provided to the population;
- environmental characterized the level of anthropogenic influence on the environment.

The assessment algorithm of the impact of regional disparities in the public health combines several methods of measurement and consists of three phases:

1. Selection and justification of the system of objective indicators that characterize each particular sphere of disparities factors.
2. Indicators calculation of the Russian Federation regions taking into account the weight parameters of each indicator in the overall system, performing the role of the criterion of assessment of regional disparities.
3. Gradation values of the indicators in the context of the Russian Federation with the assignment of ratings, depending on the degree of the factors of regional disparity.

Ratings were based on the results of a comparative analysis of the Russian regions of the Urals, Siberia and the Far East in terms of their socio-economic development, due to the influence of the factors mentioned above, and ranged from 1 to 27 according to the number of analyzed regions. The maximum rating figures are the worst position of the region in comparison with other regions, the minimum – the best median ratings characterized the average position of the region in system of factors of regional disparity. The authors of the article measure the overall health state by the integral indicator characterized the strength of physiological adaptation mechanisms for population viability and their ability to perform different social roles and functions, and including the working-age mortality and morbidity of the population by regions. Besides, the authors take into account the age structure of the population in the formation of the general health.

The factors assessment of regional disparities and their comparison with the public health level allows drawing some conclusions:

1. The interaction of all, in our case, six groups of factors forms a unique socio-economic environment, influencing on public health in the region. The action of each of the factors groups is largely determined by the power of the impact of the other five. For example, a high ranking of economic factors does not automatically lead to an improvement in working conditions, adversely affecting the health of the working population, if the level of infrastructural, social and environmental development of the region is not conducive to creating a favorable environment for the health protection out of jobs system. For example, the Irkutsk region, having good conditions for the development of regional economic factors (8), at the same time has a low environmental (22) and social development (22), which results in a low health rating in the region (23).

2. There is a definite relationship between the character, power and level of factors impact, on one hand, and the level of public health in Russian regions, on the other. For example, the regions with the worst ratings on the state of health (listed in parentheses) in



which there is a high level of regional disparity in most factors. Here one should include the Republic of Tuva (26), Irkutsk (23), Kemerovo (22), the Magadan region (24) as well as the Jewish Autonomous region (25), and Chukotka Autonomous District (27). All these regions have economic, social and infrastructural problems.

3. An important point in the compilation of the overall picture of the impact of regional disparities on health is consideration of institutional factors. Assessment of institutional factors, in many cases, is an evidence of poor coupling of regional policy with the real needs of the population in promoting health by improving the quality of life in the region. Especially it is clearly manifested in those regions, where, along with weak institutional influence many important areas of the region's life support have significant limitations in the development, as a consequence, it generates a low level of public health. In the first place there are already mentioned Kemerovo, Magadan regions, Kamchatka District and the Sakhalin region.

## Conclusion

Our research confirms the existence of a close relationship between the level of socio-economic development of regions, disparity of their development and health level of the population living in them. Reducing the negative impact of factors of regional disparities in the public health is a key condition for social attractiveness and competitiveness of the regions; it affects all areas of their life. At the same time, in order to improve the quality of life of the population by reducing the impact of negativeregional disparities factors on the health there is a need for constant and purposeful work by the regional authorities on the formation of institutional conditions for the full realization of economic and social potential at the area disposal.

The authors' methodical approach to assessing the impact of regional disparities can be used not only in conducting scientific research, but also in the practice of forecasting and analytical work carried out in developing strategies and programs for socio-economic development of regions. In each case the rating assessment of the impact of regional disparities of the RF subjects is an informative tool for development the most effective mechanisms for social and economic policies, the use of which will significantly reduce the existing barriers to regional development.

## References

- CORBUN, D., 2001. Income inequality, social cohesion and the health status of populations: the role of neo-liberalism. *Social science & medicine*, Vol. 1, pp. 135-146.
- DE VOGLI, R., 2011. Neoliberal globalization and health in a time of economic crisis. *Social theory & health*, Vol. 9, pp. 311-325.
- ELSTAD, J. I., 1998. The psycho-social perspective on social inequalities in health. *Sociology of health & illness*, Vol. 5, pp. 598-618.
- NAVARRO, V, L. Y. SHI, 2001. The political context of social inequalities and health. *Social science & medicine*, Vol. 3, pp. 481-491.
- On the state sanitary and epidemiological welfare of the population in the Russian Federation in 2014: national report (2015)*. Federal Service for Supervision of Consumer Rights Protection and Human Welfare, Moscow, 206 p.
- PARETO, V., 1961. The Circulation of Elites. In: *Talcott Parsons, Theories of Society; Foundations of Modern Sociological Theory*, 2 Vol. The Free Press of Glencoe, Inc., 108 p.

*Regions of Russia: social and economic indicators*, 2015: stat. book / Moscow: Rosstat, 2015. 321 pp.

RUSINOVA, N. L., L. V., POPOVA & V. V. SAFRONOV, 2007. *Health and socio-economic development of regions of Russia*, The economy of the North-West: problems and prospects of development, Vol. 1, pp. 103-110.

SAATY, T., 1993. *Decisions*. Analytic Hierarchy Method, Radio and communication, Moscow, 278 p.

REPORT ON HEALTH IN EUROPE 2012. [online] <http://www.euro.who.int/ru/what-we-do/data-and-evidence/european-health-report-2012/executive-summary> (Accessed 15 March 2016).

TIKHONOVA, G.I., T.YU.GORTCHAKOVA, 2010. *Mortality and life span of able-bodied population in Russia: methods and results of studies*, Occupational medicine and industrial ecology, Vol. 3, pp. 1-6.

VELICHKOVSKY, B. T., N. V. POLUNINA, 2011. *Social Biology of Man*. Introduction into the Scientific Specialty, RNRMU them. N. I. Pirogov "Tigle", Moscow. ISBN 5-85730-003-7.

VELICHKOVSKY, B. T., 2012. *Viability of the Nation*. The Relationship between Social and Biological Mechanisms in the Development of the Demographic Crisis and the Changes in the Health of Population in Russia, RAMN, Tigle, Moscow, 256 p.

VENEDICTOV, D. D., 1999. *Russian Health*. The crisis and ways to overcome them, Health, Moscow. ISBN: 5225027709

### **Acknowledgement**

*This article is supported by Russian Foundation for Basic Research, project 15-06-09169 "Development of methodological tools for measuring and assessing the impact of socio-economic and demographic factors on the mortality of the working age population"*

### **Prof. Olga Kozlova, DocSc (Economics)**

Ural Branch of Russian Academy of Sciences  
Institute of Economics, 29, Moskovskaya St.  
Yekaterinburg, Russia  
olga137@mail.ru

### **Senior Researcher Elena Bedrina, PhD.**

Ural Branch of Russian Academy of Sciences  
Institute of Economics, 29, Moskovskaya St.  
Yekaterinburg, Russia  
bedrina1967@mail.ru

### **Prof. Tamara Kuprina, PhD.**

Ural Federal University  
International Economics Department  
Foreign Languages and Translation Department, 19, Mira St.  
Yekaterinburg, Russia  
tvkuprina@mail.ru

# VÝCHOVNÉ PÔSOBENIE AKO PROSTRIEDOK SOCIÁLNEJ INKLÚZIE RÓMOV

Ludmila Krajčíriková

## Abstract

The issue of Roma is one of the many topics that rezonujú in our society. One of the most important areas is the personal and social development of the roma of the individual. Referred to the issue of acting integrity in all learning areas and contributes to the development of key competences of pupils of primary education. Analyzes communication as an integral part of the socializačného process of the human individual, the impact of a socially disadvantaged environment on the personality of roma children, as well as other factors that negatively affect the personal, social and moral development of the roma pupils with special educational needs.

## Úvod

Rómovia dokážu „všetko, ak sami chcú“. Lenže aby chceli, k tomu je potrebné byť s nimi. Matka Tereza hovorí, že nemáme ľudí chcieť zmeniť, ale milovať. A láska sama zmení, koho bude chcieť. Ak chceme niekoho výchovne usmerňovať, musíme ho poznať. Mali by sme sa snažiť poznať rómsku kultúru, pochopiť ich život, myslenie, jazyk, vcítiť sa do ich životnej situácie. K zásadným a veľmi výrazným problémom s ktorými sa humánne orientovaná spoločnosť musí zaoberať, patrí problém spolužitia s rómskym obyvateľstvom. Rómska národnostná menšina je najviditeľnejšou a zároveň aj najchudobnejšou časťou obyvateľstva na Slovensku. Tento problém je veľmi zložitý a treba ho riešiť koncepčne a komplexne a to najmä v oblasti výchovy a vzdelávania. Skvalitnenie výchovy a vzdelávania rómskych detí a žiakov je základným predpokladom úspešného riešenia ďalších problémov evidovaných v rómskej societe (Klein 2009, s. 1).

V roku 1991 bol na území Slovenska priznaný Rómom status národnostnej menšiny, tým aj právo vzdelávať sa vo svojom vlastnom jazyku. Tieto okolnosti vyvolávajú v kruhu širokej verejnosti mnohé diskusie. Základnou otázkou je, či Rómovia v budúcnosti využijú svoje právo na vyučovanie vlastného jazyka, alebo budú požadovať v edukačnom procese aspoň zavedenie nepovinného predmetu rómsky jazyk. Súčasný systém výchovy a vzdelávania v základných školách treba chápať ako systém otvorený, ktorý sa mení podľa spoločenskej potreby a regionálnych možností jednotlivých škôl. Osobnostný a sociálny rozvoj je prierezovou témou vzdelávacích programov, ktorý sa podieľa na utváraní a rozvíjaní kľúčových kompetencií žiakov. Edukačný proces rómskych žiakov so špeciálnymi výchovno-vzdelávacími potrebami je veľmi zložitým procesom, ktorý si vyžaduje individuálny prístup ku každému dieťaťu. Vychádza zo záverov špeciálno-pedagogickej diagnostiky, ktorá je základom pre ďalšiu edukačnú činnosť špeciálneho pedagóga.

## Rodinné prostredie rómskych detí

Podmienky, v akých Rómovia žijú im umožňujú vytvárať veľké spoločenstvá, veľké skupiny na malom geografickom priestore. Tradičné videnie rómskej rodiny je také, že sú to rodiny veľké a výchovné zásahy sú „všetkých ku všetkým“. To, čo je dovolené Rómom voči vlastným deťom, nie je dovolené „gadžom“. „Dieťa prichádza na svet bež možnosti výberu krajiny, rodičov, súrodencov a nevyberá si ani úroveň sociokultúrneho prostredia. Bez vlastného pričinenia príde do podmienok, v ktorých má existovať a rozvíjať sa. Je šťastím, ak je zdravé a jeho prostredie spĺňa všetky podmienky úspešného rastu rozvoja osobnosti“ (Selická 2007, s. 10). Každé dieťa sa od chvíle svojho zrodu stáva individuálnou osobnosťou,

ktorá sa formuje už od narodenia v socializačnom procese, typickom pre danú kultúru. Modeluje sa skúsenosťami a ľuďmi, ktoré ho obklopujú, starajú sa o dieťa a komunikujú s ním.

„Socializácia (z lat. socialis = družný, spoločenský) je proces, prostredníctvom ktorého sa individuum postupne začleňuje do spoločnosti. Prebieha od narodenia až po ukončenie života. Vo všetkých etapách životnej cesty sa socializačný proces uskutočňuje špecifickým spôsobom a prebieha v typických fázach, vyznačujúcich sa osobitnou kvalitou. Jeho výsledkom je osvojenie si špecifických ľudských kvalít a spôsobov reagovania na konkrétne spoločenské podmienky. Človek sa rodí ako biologická bytosť a postupne sa z nej stáva bytosť spoločenská“ (Ďurič, Bratská 1997, s. 330). Socializácia je procesom postupnej kultivácie človeka, jeho zapojením do ľudského spoločenstva z výchovnej, vzdelávacej, pracovnej, kultúrnej i subjektívnej stránky – v zmysle seba uplatnenia a seba uspokojenia. Vytvára a realizuje sa v spoločenskom živote, uprostred medziľudskej komunikácie, medziľudských vzťahov, pri vzájomnom pôsobení medzi jednotlivcom a spoločnosťou. Proces socializácie je v podstate procesom sociálneho učenia, procesom aktívneho rozvoja schopností, podmienujúcich úspešné zapojenie do spoločenského života. Sociálna orientácia človeka sa postupne zlepšuje, zdokonaľuje v dynamickom sociálnom prostredí, v sociálnych podmienkach a požiadavkách, zlepšuje sa sociálna kreativita, regulačné a auto regulačné mechanizmy sociálneho správania. Socializácia je podmienená sociabilitou, schopnosťou a snahou sústavne sa prispôbovať meniacemu sa sociálnemu prostrediu, spoluvytvárať a udržiavať medziľudské vzťahy.

Socializácia rómskych detí je procesom ich začleňovania do spoločnosti majoritnej spoločnosti. Ak sa medzi rómskymi deťmi nachádza dieťa postihnuté, snahou spoločnosti je aj takéto dieťa zaradiť medzi intaktných ľudí, ale aj do spoločnosti rovnako postihnutých. Je zakotvená v hlavných cieľoch výchovy, vzdelávania a v celej psychopedickej starostlivosti. Podľa závažnosti, stupňa mentálneho postihnutia môže jedinec dosiahnuť jeden zo štyroch stupňoch socializácie: integráciu, adaptáciu, utilitu alebo inferioritu. Integrácia je najvyšším stupňom socializácie. Je to vlastne úplné zapojenie postihnutého do spoločnosti zdravých ľudí. Jednotlivec sa stáva úplne nezávislý a samostatný. Adaptácia predstavuje prispôbenie postihnutého jednotlivca spoločenskému prostrediu, ktoré je možné len za určitých podmienok. Jednotlivec je samostatný len za určitých okolností a ohľadov. Utilitu chápeme ako zaradenie jednotlivca do spoločnosti len za predpokladu celoživotnej spoločenskej ochrany a pomoci, najčastejšie v ústavoch sociálnej starostlivosti. Inferiorita je neschopnosť pracovného a spoločenského zaradenia. Jednotlivci odkázaní na starostlivosť iných, najmä pri ťažkom telesnom a mentálnom postihnutí, kedy je potrebná celoživotná ochranná starostlivosť. Ide tu o segregáciu.

Rómska rodina – rodičia sa nezaujímajú o školu, pokiaľ sú ich deti karhané a trestané. Ak sú v škole „chválené a spokojné“, vzbudzuje to u nich až taký záujem o školu, že sú schopní čakať učiteľa pri škole, aby ho pohostili kávou vo svojej osade. To je pozitívny moment, ktorý sa dá využívať v dynamike sociálnych vzťahov detí (v triede a blízkom okolí). Rómske deti sú sociálne vedené láskou k matke, eticky a morálne (v klasických rómskych skupinách) vajdom. Viaže ich sociálna súdržnosť a vzťah ku „gadžom“. Svoje deti milujú a ich láska je viac v krajných polohách rozmaznávania a trestania.

Pomerne skoro sociálne (i sexuálne) dospievajú. K „bielym deťom“ si nezvyknú vytvárať intenzívne sociálne vzťahy. Neplatí to v prípadoch, keď rómska rodina je viacgeneračne súčasťou bielej komunity. Vtedy sa pri nich nestretávame ani s pokrikmi „cigán“, „gadžo“. Je potrebné Rómov poznať aj v rodinnom prostredí. Rómovia tradične veľmi milujú svoje deti. Možno aj preto sú ich rodiny početnejšie. Matka svoje deti pomerne dlho dojčí, z čoho vzniká silné citové puto. Rómske dieťa je ponechané na seba, má väčšiu slobodu a samostatnosť, môže naplno prejsť svoju osobnosť. V súvislosti so zmenami našej spoločnosti, ktoré nastali

v poslednom desaťročí a ktoré mnohokrát prinášajú ťaživú ekonomicko-sociálnu situáciu do slovenských rodín, vzrastá sociálna patológia. Veľa rómskych rodín je neúplných, častý je výskyt asociálneho konania, prítomný alkoholizmus rodičov aj detí, čo všetko prináša rad negatívnych následkov. Deťom začína chýbať stabilnejšie prostredie úzkeho rodinného kruhu, ktoré by im poskytovalo možnosti identifikácie (pozitívnej) so vzorom otca, matky, čo je jeden z predpokladov socializácie detí. Deti sú veľmi skoro zaťažované starostlivosťou o mladších súrodencov, čím výchova a prenos hodnôt, ale i spôsob správania môže byť neprimeraný ich veku. Prostredie rómskej rodiny sa takto pre deti môže stať vysoko deprivačný a retardačný činiteľ.

Pri edukácii rómskych žiakov je dôležité uvedomiť si, že sociálne prostredie, rodina Rómov je odlišná od našej. Učiteľ by mal vychádzať z faktu, že hlboká láska Rómov k deťom je podmienená aj strachom, ktorý je v nich: ochrániť dieťa za každú cenu od toho, čo rómsky národ v minulej histórii zažil. Sila i slabina rómskeho žiaka je v jeho rodine. Ak sa nám podarí podchytiť rodinu a získať ju pre vzdelávanie, získame i žiaka. Pre efektívne výchovné pôsobenie je dôležité poznať rodinné podmienky, v ktorých žiak žije.

### „Inklúzia“

Inklúzia je vyšším stupňom integrácie. Integrácia sa skôr orientuje na materiálne podmienky, na ich dostatok. Integrácia vyžaduje, aby sa integrovaný mohol prispôbiť podmienkam. Naopak „inklúzia predstavuje vytvorenie takého slobodného prostredia, kde sa nikto nemusí prispôbovať, lebo je tu akceptovaná akákoľvek inakosť“ (Resman 2003, s. 161 – 174). Inklúziu môžeme chápať ako novodobú kultúru života, kultúrny štýl. Jej cieľom je zmena postojov a myslenia ľudí a prijímanie ľudí, ktorí vykazujú znaky inakosti, rôznosti. Inklúzia je založená na týchto pilieroch:

- + všetci pracovníci školy a žiaci sú rovnako dôležití;
- + zohľadňovanie rôznorodosti žiakov a ich individuálnych osobitostí;
- + vnímanie rozdielov medzi žiakmi, nie ako prekážka ale ako pozitívny príklad, vzor;
- + právo na vzdelanie žiaka v mieste kde žije;
- + rozvíjanie vzťahov novej kvality medzi školou ako inštitúciou a okolím;
- + zohľadňovanie myšlienky, že inklúzia vo vzdelávaní je jedným z aspektov inklúzie v spoločnosti (Booth, Ainscow 2007).

### Žiaci zo sociálne znevýhodneného prostredia

Sociálne znevýhodnené prostredie je pre žiaka rodina, v ktorej sa poskytuje pomoc v hmotnej núdzi a príjem rodiny je najviac vo výške životného minima, v ktorej aspoň jeden z rodičov alebo osoba, ktorej je dieťa zverené do osobnej starostlivosti patrí do skupiny znevýhodnených uchádzačov o zamestnanie. Najvyššie ukončené vzdelanie rodičov je základné, alebo aspoň jeden z rodičov nemá ukončené základné vzdelanie. Ďalej sem patria ľudia, ktorí majú neštandardné bytové a hygienické podmienky (napr. žiak nemá vyhradené miesto na učenie, nemá vlastnú posteľ, nie je zavedená elektrická prípojka a pod.).

Sociálne znevýhodnené prostredie je prostredie, ktoré vzhľadom na sociálne a jazykové podmienky nedostatočne stimuluje rozvoj mentálnych, vôľových a emocionálnych vlastností jednotlivca, nepodporuje jeho efektívnu socializáciu a neposkytuje dostatok primeraných podnetov pre rozvoj osobnosti. Spôsobuje sociálno-kultúrnu depriváciu, deformuje intelektuálny, mravný a citový rozvoj jednotlivca a z aspektov edukácie ho z týchto dôvodov považujeme za osobu so špeciálnymi výchovno-vzdelávacími potrebami.

Špeciálne edukačné potreby žiaka sú požiadavky na špeciálne usporiadanie podmienok, organizácie a realizácie výchovno-vzdelávacieho procesu tak, aby zodpovedali osobitostiam žiaka, ktorého telesný, psychický alebo sociálny vývin sa výrazne líši od štandardného vývinu (MŠ VVaŠ SR 2008, s. 29 – 30).

## Komunikácia ako prostriedok socializácie

Človek je najrozumnejší tvor prírodného spoločenstva, ktorý je obdarený schopnosťou dorozumievať sa hovorenou rečou. Reč je jednou so základných foriem správania, ktorú môže pozorovať alebo zaznamenávať iná osoba. Pod rečou sa rozumie hovorený a písaný slovný prejav. Jeho základom sú vnútorné jazykové štruktúry, ktoré si jedinec pri písaní a hovorení ani neuvedomuje. V užšom slova zmysle sa pod rečou rozumie hovorený a písaný jazyk, ktorý má národnú formu. Je to vlastne sústava znakov, v ktorých sú zakódované informácie, oznamy myšlienky a podobne.

Reč je činnosť človeka, ktorá:

- + spočíva predovšetkým v oznamovaní informácií a myšlienok iným ľuďom prostredníctvom jazyka,
- + slúži na výmenu informácií,
- + umožňuje človeku obohacovať svoje vedomosti nielen osobným poznávaním, ale aj osvojením si skúseností nahromadených predchádzajúcimi generáciami.

### Druhy reči:

- + *Vonkajšia reč* – je to reč, ktorou vyjadrujeme svoje myšlienky v podobe zvukovej (hovorená reč), alebo písomnej (písaná reč).
- + *Vnútorná reč* – je to nástroj myslenia. Myšlienky sa vyjadrujú vo forme slov. Nesprevádzajú ju hlasité zvuky (Lokša 2006, s. 195).

Slovo komunikácia pochádza z latinského slova „*communicare*“ čo v pôvodnom význame znamenalo spolupodieľať sa s niekým na niečom. Pôvodný význam slova sa historicky ďalej vyvíjal a komunikovať dnes znamená predovšetkým navzájom si odovzdávať informácie na najrôznejšej úrovni. Komunikácia je predpokladom normálneho duševného vývinu a dôležitým faktorom psychickej stability každého jedinca. Pre ľudskú komunikáciu je charakteristické, že okrem prenosu sa daná informácia aj formuje, rozvíja a spresňuje. Prostredníctvom komunikácie sa človek adaptuje na spoločnosť a ovplyvňuje celú sieť spoločenských vzťahov.

## Sociálne zručnosti v komunikácii

Pod pojmom **zručnosť** rozumieme nadobudnutú pohotovosť správne, čo najrýchlejšie a čo s najmenšou námahou vykonať istú činnosť na základe už vopred osvojených vedomostí a praktickej činnosti. Ak hovoríme o zručnosti, máme na mysli dve oblasti:

- *činnosť mentálnu* – napr. komunikácia,
- *činnosť manuálnu* – je charakteristická šikovnosťou, samostatnosťou, úspešnosťou aj v nových a zmenených podmienkach (Pavlov a kol. 2005, s. 136).

*Delenie komunikačných zručností:*

**1. Receptívne komunikačné zručnosti (oblasť vnímania)** – počúvanie a čítanie – procesy pochopenia,

**2. Produktívne komunikačné zručnosti (oblasť vyjadrovania)** – rozprávanie, písanie – procesy tvorivé.

**Počúvanie** – dieťa v štádiu osvojovania si jazyka začína ako poslucháč, počúva a začína rozumieť jazyku ešte skôr, než začne rozprávať. Počúvanie je šartovacou čiarou pre ďalšie komunikačné zručnosti.

**Čítanie** – nechápeme ho len ako zručnosť presne vnímať a identifikovať písmená a slová, ale aj ako konštruktívny proces pochopenia textu.

**Rozprávanie** – schopnosť komunikovať, viesť dialóg. Rozprávačský potenciál každého dieťaťa je potrebné aktivizovať a rozvíjať.

**Písanie** – je to jeden zo spôsobov, ako deti prejavujú svoju individualitu. Podnecuje zvedavosť detí, je nástrojom kritického myslenia (Palenčárová, Kesselová, Kupcová 2003, s. 15 - 17).

### **Výchova a sociálna starostlivosť o žiakov zo sociálne znevýhodneného prostredia**

Špecifickým cieľom výchovy a vzdelávania žiakov zo sociálne znevýhodneného prostredia je prostredníctvom eliminácie alebo odstránenia hendikepov vyplývajúcich zo sociálneho znevýhodnenia (komunikačné schopnosti, kultúrne a sociálne vylúčenie, hygienické návyky...) dosiahnuť primeraný rozvoj ich schopností (MŠ VVaŠ SR 2008, s. 29).

Cieľovú skupinu žiakov zo sociálne znevýhodneného prostredia tvoria zväčša žiaci, ktorí pochádzajú z marginalizovaných rómskych komunít. Predstavujú špecifický spoločenský problém, ktorý je daný rôznymi faktormi ako odlišnosti v životnom štýle, uznávanie kultúrnych, sociálnymi a ekonomickými hodnôt. Prejavy tohto problému sú napr.

- ✚ komunikačná a následne kognitívna nedostatočnosť,
- ✚ obmedzená informovanosť, izolované lokality pre bývanie,
- ✚ iné tradície,
- ✚ odlišné vnímanie rodinnej výchovy, nedostatočná úroveň zdravotného uvedomenia, osobnej a komunálnej hygieny, nízky vek prvoroďičiek, mnohodetnosť,
- ✚ znečistené prostredie,
- ✚ nepravidelná a nekvalitná výživa,
- ✚ zvýšená chorobnosť a vysoká nezamestnanosť.

Riešenie uvedených problémov predpokladá nadnárodný, multirezortný, multiinštitucionálny a interdisciplinárny prístup. Myslíme si, že jednou z ciest, ktorá by mohla priniesť riešenie načrtnutého problému bude možné hľadať vo vzdelávaní a vzdelanosti tejto cieľovej skupiny.

Aktuálna úroveň vzdelanosti rómskej populácie v súčasnosti je veľmi neuspokojivá. Väčšina Rómov má len základné, aj to mnohokrát neukončené vzdelanie. Úspešnosť, resp. neúspešnosť rómskych žiakov začínajúcich povinnú školskú dochádzku priamo ovplyvňuje úroveň ich predškolských predpokladov a skúseností - verbálnych, komunikačných, kognitívnych, motorických atď. Určite je potrebné cieľavedomé skúmanie a prehodnocovanie počiatočnej pozície rómskych žiakov pri vstupe do základnej školy, s cieľom eliminovať vývinové hendikepy. Vzhľadom na uvedené ukazovatele a nedostatočnú pripravenosť rómskych detí by mohol pomôcť celodenný výchovný systém ako stratégia zlepšenia aktuálneho stavu.

### **Prostredie a jeho vplyv na osobnostný a sociálny rozvoj rómskeho žiaka**

Nevyhovujúce domáce prostredie má vplyv aj na kvalitu jeho prípravy na vyučovanie, čo sa v konečnom dôsledku odrazí na jeho výkonoch v škole. K tomuto je potrebné pripočítať ešte jazykovú bariéru. Týka sa to hlavne detí žijúcich v osadách, kde hovoria prevažne rómskym jazykom. Takýto žiak, ktorý prichádza do výchovno-vzdelávacieho procesu, sa počas vyučovania často stáva iba štatistom a „rušivým“ elementom v triede. Pre svoj sociálny hendikep sa môže javiť ako neprispôsobivý, nezrelý a neschopný absolvovať vzdelávanie v základnom prúde spolu s rovesníkmi. Tu už chýba iba krôčik k segregácii ako jednej z foriem diskriminácie. O diskriminácii vo vzdelávaní hovoríme vtedy, ak žiaci nemajú rovnaké podmienky a príležitosti pre rozvoj svojho potenciálu a tento stav je výsledkom rozhodnutia, ktoré takéto podmienky nevytvára, či im dokonca bráni. Medzi základné faktory ktoré pôsobia na fyzické, duševné a spoločenské postavenie človeka v spoločnosti patrí rodina, škola a pracovné prostredie. Toto platí aj vo vzťahu k Rómom.

Rodina je pokladaná za malú sociálnu skupinu, ktorá si v interakcii so širším spoločenským prostredím vytvára svojskú, charakteristickú štruktúru, ktorá významne ovplyvňuje svojich členov (Drlíková a kol. 1992, s. 334). „Práve rodina je najdôležitejším prostredím, v ktorom sa uskutočňuje primárna socializácia. Intímne spolužitie v jednej domácnosti, spolupráca a pomoc, tolerancia a vzájomná komunikácia sú často charakteristickými znakmi tejto významnej inštitúcie“ (Tománek, 2012, s. 16). Rodinné prostredie zohráva v živote dieťaťa dôležitú úlohu. Dieťa sa emocionálne viaže na dané prostredie, ktoré mu určuje prvé vzory správania, určité mravné normy. Rodinné prostredie rómskych rodín často nedáva adekvátne podnety pre deti. Mnohopočetnosť rodín, častý alkoholizmus, fajčenie a používanie omamných látok, ako aj vzájomné problémy, častá nevera a incest, sociálno-patologické javy, to všetko negatívne vplýva na vývin rómskych detí (Daňo 2006, s. 17). „Dieťaťom zo sociálne znevýhodneného prostredia alebo žiakom zo sociálne znevýhodneného prostredia je dieťa alebo žiak žijúci v prostredí, ktoré vzhľadom na sociálne, rodinné, ekonomické a kultúrne podmienky nedostatočne podnecuje rozvoj mentálnych vôľových, emocionálnych vlastností dieťaťa alebo žiaka, nepodporuje jeho socializáciu a neposkytuje mu dostatok primeraných podnetov pre rozvoj jeho osobnosti“ (MŠ VVaŠ SR 2008).

Málopodnetné, často až zanedbané rodinné prostredie a absencia predškolskej výchovy neumožňuje rómskym deťom bezproblémový štart školskej dochádzky. Vo vzťahu k čítaniu a písaniu sú rómske deti znevýhodnené hlavne v týchto oblastiach:

- verbálne málopodnetným prostredím,
- neznalosťou dorozumievacieho jazyka na škole, čo sťažuje socializačný proces,
- obmedzenými komunikačnými schopnosťami,
- nerozvinutou hrubou a jemnou motorikou,
- neosvojenými hygienicko-technickými návykmi pri písaní,
- absenciou komunikácie písmom,
- nerozvinutým fonematickým sluchom,
- nerozvinutou vizuálnou a auditívno-motorickou koordináciou,
- obmedzenými možnosťami pomoci pri domácej príprave zo strany rodičov (Cinová 2008, s. 14).

Prax ukazuje, že časť žiakov končí v špeciálnych školách, ktoré opúšťajú na vzdelanostnej úrovni ISCED 1. Nemajú ukončené nižšie sekundárne vzdelanie, ktoré ponúka ISCED 2. V konečnom dôsledku končia na úradoch práce, na podporách, pre nízku kvalifikovanosť sú ťažko uplatniteľní na trhu práce. Dostávajú sa do sociálnej exklúzie, ktorá zapríčini u tejto skupiny ľudí všeobecné znevýhodnenie, teda nerovný prístup nielen k vzdelaniu ale aj k zamestnaniu, bývaniu, sociálnej ochrane a zdravotnej starostlivosti, pri prístupe k hlavným sociálnym inštitúciám, ktoré distribujú rôzne životné šance a tieto znevýhodnenia sú pomerne trvalým stavom. Inkluzívne vzdelávanie predstavuje spôsob edukácie v bežných školách, ktorého podstatou je právo každého dieťaťa na kvalitné vzdelanie, s kladením dôrazu na búranie bariér v školstve, ktoré znemožňujú rovnocenný prístup ku vzdelávaniu. Podľa definície UNESCO „inkluzívne vzdelávanie je založené na tom, že všetci žiaci majú právo na rovnakú kvalitu vzdelania, ktoré naplní ich základné vzdelávacie potreby a je pre nich obohacujúce. Pri zameraní na marginalizované a zraniteľné skupiny inkluzívne vzdelávanie sa snaží naplno rozvíjať potenciál každého jednotlivca. Jednoznačným cieľom kvalitného inkluzívneho vzdelávania je skončiť so všetkými formami diskriminácie a podporovať sociálnu kohéziu.

Model *celodenného výchovného systému* je také usporiadanie výchovného vplyvu na žiakov, v ktorom sa v čase mimo vyučovania realizuje systematické komplexné výchovné pôsobenie na dieťa a príprava na vyučovanie. Žiak má organizovaný svoj čas od 8.00 do 17.00 hod. Okrem povinného vzdelávania v rámci Školského vzdelávacieho programu systém ponúka pobyt v školskom klube detí so záujmovými útvarmi, v podobe vzdelávania v oblasti umenia (ZUŠ), alebo rodičom dáva do pozornosti rôzne služby a programy.



## Výhody a nevýhody formy inkluzívneho vzdelávania

Podľa publikácie Celodenné výchovné pôsobenie - so zameraním na hry rozvíjajúce osobnosť dieťaťa a jeho kognitívne zázemie, ktorú vydalo ROCEPO pri MPC v Prešove v roku 2003 sa udávajú tieto výhody a nevýhody celodenného výchovného systému.

*Výhody celodenného výchovného systému:*

- + Celodenný výchovný systém by mal učiť žiaka, ako stráviť voľný čas.
- + Odbremeňuje rodičov od pomoci pri príprave dieťaťa na vyučovanie.
- + Intenzívne vzdeláva deti zo sociálne znevýhodneného prostredia, učí žiaka učiť sa.
- + Učí deti v mimovyučovacom čase rozvíjať ich špecifické schopnosti a záujmy, samostatnosť.
- + Umožňuje lepšiu socializáciu detí, vedie ich ku kooperácii.
- + Zlepšuje zdravotné podmienky, hygienu, stravovanie a režim dňa detí.
- + Zlepšuje prospech, správanie i dochádzku detí.

*Nevýhody celodenného výchovného systému:*

Tak ako každý systém, tak aj celodenný výchovný systém má svoje úskalia, keďže je to relatívne drahý systém, náročný na personálne a materiálne zabezpečenie.

Nevýhody môžu byť aj v tom, že:

- + Obmedzuje sa rodinná výchova.
- + Môže dochádzať k preťaženosti detí, lebo ich čas „učenia“ je oveľa dlhší ako u ostatných detí.

Pri vzdelávaní žiakov zo sociálne znevýhodneného prostredia môžeme teda hľadať východisko v takom systéme, ktorý ponúka celodennú výchovnú starostlivosť. Model môže byť chápaný ako jedna z foriem inkluzívneho vzdelávania. Otázne je, či sme na takúto formu vzdelávania aj dostatočne pripravení po personálnej, finančnej, materiálnej a aj legislatívnej stránke. V slovenskom kontexte pojem desegregácia nie je presne zadefinovaný. Segregácia a desegregácia nie sú školským zákonom vymedzené, čo ponecháva priestor na ich voľnú interpretáciu a zároveň sťažuje uplatnenie práva v praxi.

## Záver

Škola a spoločnosť do Rómov investuje veľké množstvo finančných prostriedkov. Paradoxne tu znie otázka: „Sú uvedené finančné prostriedky použité správnym spôsobom?“ V kinách bol premietaný dokumentárny film „Všetky moje deti“. Rozpráva dramatické príbehy niekoľkých rómskych rodín v zaostalých osadách na východnom Slovensku. Ústrednou postavou filmu je charizmatik farár Marián Kuffa. Vo filme ho ale divák vidí ako človeka, ktorý plní misiu, vstupuje do prostredia biedy a beznádeje v zabudnutých rómskych osadách. Miesto kázania sa Kuffa snaží strhnúť Rómov vlastným príkladom a ľudským záujmom. Film šokujúcim spôsobom odкрýva problémy, s ktorými rómska komunita zápasí. Divák so zatajeným dychom sleduje dramatické mikropríbehy Rómov a boj Kuffu s drsnou realitou: chce, aby „jeho deti“ objavili svoje schopnosti, naučili sa nezávidieť si a pomáhať jeden druhému. Kňaz Marián Kuffa hľadá, analyzuje a overuje rôzne cesty riešenia ich naliehavej situácie. Chce, aby „jeho Rómovia“ začali čítať pravidlá občianskeho spolunažívania, našli ľudskú dôstojnosť, objavili svoje schopnosti, naučili sa nezávidieť a pracovať jeden pre druhého. Pomáhať Rómom nie je ľahké. Je to preňho **skutočná** misia. „Milujte ľudí podľa ich potrieb a nie podľa ich zásluh“. Možno to je jedna z ciest na ktorú chceme poukázať. Najprv poznať, a až potom robiť rozhodnutia. Najviac im môžeme pomôcť akceptáciou. Ak si ich získame, posunieme celú spoločnosť vpred. Ale toto „získanie“ predpokladá viac s nimi tráviť čas a viac ich milovať.

## Zoznam bibliografických odkazov

- BOOTH, T., AINSCOW, M., 2007. *Ukazateľ inkluze – rozvoj učení a zapojení ve školách*. Rytmus o. s. ISBN 80-903598-5-X.
- DAŇO, V., 2006. *Cesty k vzdelanosti Rómov*. Prešov: Prešovská univerzita v Prešove. ISBN 80-8068-281-X.
- DRLÍKOVÁ, E. a kol., 1992. *Učiteľská psychológia*. Bratislava: SNP. ISBN 80-08-00433-9.
- ĎURIČ, L., BRATSKÁ, M. a kol., 1997. *Pedagogická psychológia*. Terminologický a výkladový slovník. Bratislava: SPN. ISBN 80-08-02498-4.
- KLEIN, V., 2009. Integrované predškolské vzdelávanie rómskych detí. In. *Predškolská výchova*. Bratislava: Expresprint. roč. LXIII, č. 6, s. 12.
- LOKŠA, J., 2006. *Základy všeobecnej psychológie*. Košice: Seminár sv. Karola Boromejského. ISBN 80-89138-44-6.
- MŠ VVaŠ SR, 2008. *Štátny vzdelávací program pre 1. a 2. stupeň základnej školy v Slovenskej republike*.
- MŠ VVaŠ SR 2008. *Školský zákon o výchove a vzdelávaní*. Bratislava: MŠVVaŠ SR.
- PALENČÁROVÁ, J., KESSELOVÁ, J., KUPCOVÁ, J., 2003. *Učíme slovenčinu komunikačne a zážitkovo*. Bratislava: SPN. ISBN 80-10-00328-X.
- PAVLOV, I. a kol., 2005. *Pracovný materiál pre nultý ročník základnej školy – 1. časť*. Prešov: Metodicko-pedagogické centrum. 200 s. ISBN 80-8045-383-7.
- SELICKÁ, D., 2007. Muž, žena a deti v rómskej rodine. In. *Rodina a škola*. roč. 16, č. 5. ISSN0035-7799.
- RESMAN, M., 2003. Integrácia / inklúzia medzi zámerom a uskutočnením. In: *Psychológia a patopsychológia dieťaťa*. Roč. 38, č. 2, s. 161 – 174. ISSN 055-5574.
- TOMÁNEK, P., 2012. Súčasné problémy rodinnej výchovy. In. *Rodina a škola*. roč. 60, 2012, č. 1, s. 16. ISSN 0231-6463.

**doc. PhDr. Ľudmila Krajčíriková, PhD.**

Katedra sociálnej práce  
Pedagogická fakulta KU v Ružomberku  
Hrabovská cesta 1, 034 01 Ružomberok  
ludmila.krajcirikova@ku.sk

# APPLICATIONS OF MONTESSORI METHODS IN PRAXIS

Helena Kuberová

## Abstract

Creating a practical education helping children to learn by using the natural playing activities is a key to success and it also develops natural speech and creative abilities. Use of Montessori methods might be helpful to children with development disabilities of learning and behavior failure. It may also help within little motivating and demotivating conditions.

## Development of speaking skills

Maria Montessori considers the development of language one of the essential tasks of educational process. Speech development of a child highly depends on its environment. By using the Montessori methods the child isn't forced into any communication but joins it voluntarily along with other children and a teacher.

For years teachers and parents shared a wrong opinion that children under the age of 6 were not mentally ready to learn to read. Parents were, discouraged repeatedly not to try to teach their children to read before this age. Luckily, this is no longer in practice because, it was proven that some children were able to learn to read spontaneously. In fact, generally accepted idea these days is that the best time for learning to read is early-childhood. Children should start reading with their parents in early years, learn to take care of books and by that, develop a positive attitude to them and to see a kind of magic in them, to understand them as a source of huge amount of information the letters give us. Small children are naturally curious and eager to learn and sometimes just a little encouragement makes them find out what they want to know by themselves. Language material for reading and writing is made out of sandpaper. Children not only see it but feel it by touching it. This experience is important to remember it better. By using the moveable alphabet a child makes words from the letters and that helps it to understand and explore its own language which supports the child's next reading and writing development.

There are different games available for speech development. One of them is matching of objects and occurrences with their names in child's environment. The teacher hands out the children paper slips with the names of classroom objects and they match them with correct objects. This game can be done with children having speech problems, too. Apart from other things, children learn that people can understand themselves without hearing each other. Written words encourage children to find out more and therefore, to read more. It's not necessarily important to give children books, simple texts are good enough, children are able to understand them and can manipulate with them freely. Another game is a box with letters. From these children make different words, simpler and more difficult ones. Language development wouldn't be beneficial without listening and observing the teacher and classmates, this will result in understanding of the environment. Children make words by themselves, too. That supports their creativity. In Montessori school children practice silence, which is considered important in individual work. Children share information, talk to each other, tell stories, poems or just read simple texts. Maria Montessori supported silent reading, too, and according to her theory the eyes should read faster than mouth talk. Firstly, children learn in semi-silence or silence, only then in a spoken voice. Common practice of reading might be boring for brighter students and tiring for beginners. In Montessori school grammar is learned after children understand their own language, when children find it interesting to use different expressions. Children learn different grammatical groups by joining them with

particular object names. Montessori made a system of symbols of different colors and geometrical shapes. Each shape means one grammatical group (e.g. red circle expresses verbs because it means energy; movement, does something; black triangle expresses stability - nouns etc.) By using different symbols children learn to analyze a sentence. These activities help children to understand and explore new things without having a feeling of being forced into it. They like it and they gain new knowledge with pleasure.

They create sentences and styles. The success of a child at school depends very much on the home environment, too. To build and enrich foundations of child's reading and writing skills is necessary to have huge language experience. Children are very sensitive to any different ways of speaking they are exposed to and they pick them up fast as their example. Adults are their example. It's important to respect children when they talk or if they do not want to talk from whatever reason, and to stimulate them the right way. The language environment is very important. We motivate children to be eager to learn by answering their seemingly never ending questions and by talking to them we use every opportunity to develop and reinforce their language skills. We must make sure to speak clearly and articulate properly. Children learn by copying. They copy good but also bad language habits. Therefore it's necessary to name people, places and objects the right way. We do not have to be afraid of using formal expressions; children will pick them up. Little children like to talk about parallels and piling the clouds etc. Then they pronounce the words correctly and without any problems. When we are with a child we talk to it and name everything, we talk about the meanings of things, about colors and numbers etc. ("You'll take a red coat today", "Put the vase in the middle of the table, please", "One, two, three buttons"... (Montessori, M., 2003).

It is important to motivate children to talk to other children and adults; they should participate on happenings around them. We stimulate the child's interests by talking about different situations and experiences and by that make them want to join conversation. It is essential to make children talk about their experiences. We might write the experiences down and later on read them to the child (child learns the concept of writing word). Diary is a good present for a child. Already pre-schools children show interest in what it is written in their diaries and in reading their own books. Making their own books with very simple texts supports their creativity and by development of reading and writing they develop their whole personality. Parents should read to their children from early childhood. They should start with talking about picture books, use mono-thematic pictures (What is it? Where does he have...? How does he make? ... ), children repeat, copy, "read". Good books are e.g. books with animal characters, parents tell a short story about the pictures and children repeat it. A book and the contact with a parent cannot be replaced by any audio-visual technology. Books should be chosen from simpler to more complex pictures books, parents read them such a way, that a child can see the movement of their mouth and eyes. That helps the development and improvement of the child's concentration which is necessary for child's future reading. Suitable books are simple children rhymes, songs, stories and picture books that stimulate imagination and lead to conversation. Positive attitude to books for children build by studying their social environment. When parents take their child to a library, book shop and keep lots of books at home, the child feels interested in books and is motivated to read them, buy them, borrow them. Apart from books, there are other resources, e.g. CDs, which help to develop the pronunciation, both in mother tongue and a foreign language. It is important to demonstrate that adults and educators are interested in what a child does, and that they listen to when the child needs them to. Children lose the interest when parents are just physically present but uninterested in them, they feel lonely and alone. Reading is the most important basic skill which a child will ever learn. Reading means success. At school, at work, in life. Without good reading foundations a child is lost, because basically on reading depends a vast

majority of its future learning success. It is sad but the common practice today is that those children who cannot read have problems with the discipline at school (Hainstock 1999, s.97).

They are frustrated when they find out that their means of understanding and expressing themselves are poor and insufficient. The result of it is that they refuse school and the whole learning process. When a child is unhappy at school and feels that it is weak, it's necessary to check its reading skills first and its habits - usually this can be a core of the problem. "Statistics of non-readers and weak readers in primary and even secondary schools are shocking. The numbers are very high. Generally acknowledged tests in 20th century were first to show the real percentage of first graders who didn't manage to learn to read adequately in their grade. The result made ask the question "WHY it happened". The first problem was methods used in schools, second there was not enough interest and stimulation at home. Since then there have been disputes about which method of teaching the reading is the best one: phonetic, naming the letters, method of symbols, oral, non-verbal ... In never ending discussions phonetic method in reading for a little child is the best, because showed as the most logic one - joining of sounds and writing enables to note these sounds by written words and on this basis to teach the child to think not just to guess. „*Phonetics is the real key that helps the child to read, because when it learns to read phonetically it can read everything*” (Hainstock 1999, s. 99).

Reading is not presented as that complex process as it should be in practice. Parents and educators should take care that children prepare themselves for educational process before going to school. A good teacher will be happy to see your child prepared and knowledgeable. Only a teacher who is not sure of himself will feel threatened by a child coming to grade one who is able to read and write. Children can learn the visual perseverance and differentiation by different ways at home. Children need to be guided to want to find pictures with different texts in magazines and make themselves their own little books from the pictures they found. Such creative activity leads children to thinking and to visual and oral understanding. Phonetics is kind of a game in this period of a child's life. But in order to keep it, repetition is very important. When children learn to pronounce words, they figure out its easy and nice it makes them do first steps in their reading. There is nothing more exciting than to observe a child and a part of their first steps and progresses in reading. Child's smile and its happy face after reading its first words are great motivation for every parent and educator. It seems that children feel when they are able join sounds and make words; there is nothing they couldn't make. According to many experts, a child who learns to read in the kindergarten has an advantage which it can utilize throughout the whole school time. Reading should be a simple and a natural process. One of the important keys is repetition; it's important to be precise in the educational process and to use the right pace. The most suitable are books of the right level, so that it doesn't discourage children from reading. A positive approach and sharing is the part of a success, interest and its excitement for a new world, which lies under its feet. Reading out loud to parents or other members of the family a child practices the intonation and the whole impression of their reading. When a child has got more experience, it can choose books which adults might consider to be too difficult for it to read. Do not discourage children. When a child sees too many unknown words, it will soon learn to understand them from the context. Already a 7-year-old child can use the dictionary and look the words it doesn't know up. Many children are fascinated by reading from dictionaries. Montessori advised that in early years reading should be the most natural need of a child, so the child learns it gradually. By this we prevent the force and desire to compete, as it is in later school years when the child has to learn to read (Hainstock 1999).

Reading and writing blend together. However, reading usually foregoes writing. when the child can read it not necessary to interrupt it. The spoken interest leads to written one. Reading is from a big part a sense issue. To become a good reader a child needs to learn to

differentiate certain sounds and join them to letters. Reading is, so to speak, translating the symbols and sounds into their meanings. The more the child handles the printed word the more eager will be to learn it. The spontaneous writing of 4-year-olds in first “Casa dei Bambini” first attracts the attention to Maria Montessori and her work. This “explosion of writing” was considered a phenomenon in the time when the majority of children didn’t know the alphabet until the age of 7 or 8. That was nothing extraordinary of course. By sequenced work with sense materials in early years were the mind, eyes and hands of children are ready for this exciting experience. Along with cultivation of senses the management of small muscles, coordination of eyes and hand developed are improved. By thumb, index finger and middle finger grabbing the particular materials and worked with geometrical insertions, the hand gained enough skill to hold a pencil. Letters made out of fine sandpaper made a child want to touch the shapes of the letters and led to the way the letters should be written. Development of the language was the important force and growing interest to motivate a child by words. Even more important is that in the course of first practical and perception exercises the child developed the self-discipline, routine and spontaneous happiness from learning and exploring new things. Practicing of writing wasn’t difficult and in none of the lessons children learned only writing (Montessori 1998).

When little children learn to use a pencil, they spend hours copying the words from different objects, magazines, whatever they can touch by their fingers. It’s important to support children in this, because the correct writing can be reached only by practicing. Children learn to develop their writing skills by practicing on a lined paper (lines are about 2cm from each other) with a sharpened pencil of the right size. Adults write down new words, which seem to be interesting for the children and the children copy them. When children learn more about letter sounds, adults write them short messages and with the help of those, play with children different games. According to how their skills are developing, adults encourage them to write letters to the grandparents and friends, they write short stories about whatever topic they choose. Don’t worry about spelling, it will develop slowly. It’s more important for a child not to have any stress and decide freely. Suitable presents for birthdays or names days would be pens, pencils, diaries. Such presents are good for the development of their writing skills. Adults should not push children or restrict them but support them. Precise making of letters is very important and it will become natural when they recognize letters from the sandpaper. Some children tend to write some small letters and some big ones. To develop good writing is by using an exercise book with lines so they learn to write on the lines. Materials for learning foreign languages according to Montessori Method (see the enclosure) should be used only when children learn to manipulate with letters made out of sandpaper and when they can sound all the letters of the alphabet. Moveable alphabet is the first step in the process of building words. By using known objects slowly as they learn to name them, children listen to every spoken letter, they learn the letters step by step and it leads to their building. In this respect spelling the words is not important. The way a child pronounces each letter will help to join the sounds together smoothly so that it hears the word as a whole. It’s important to practice it. First the child gets to know short words of 3-4 letters and sound them phonetically (correctly pronounced words with vowels and consonants), then they learn longer words. This process of a word building lasts for a while and the child likes it and is excited about it. Moveable alphabet is an excellent means of learning to write, read and spell words. It helps to learn the alphabet and recognize the way the letters are joined together, children make words and analyze them. They slowly see that every words needs at least one vowel and they are able to make up their own words, pronounce and “write” them by using the moveable alphabet. It often happens that when a child makes some words from the sandpaper they take a paper and a pencil and write it down by themselves. Then they write phrases and sentences. When they have practiced building the words this way, they are ready

to start to read. This is only possible after full understanding of already built words. There are 2 small books and 2 small colorful moveable alphabets available for children to learn the sounds. We use hands when working with moveable alphabets, however, the child perceives visually. A child does different exercises and it learns slowly common and uncommon words. In the course of this period a child starts to read at their own speed and their own makes choices. By learning the phonetics of particular letter combinations, a child doesn't have to rely on memory, it sounds the words out much faster and as it likes. A child usually starts to read before the age of 6. The readiness of a child is much more important than the child's age. Grammar can be taught along with reading. A child has a strong feeling for words now. A child builds up their vocabulary and importance of different usages of speech. Grammar rules are taught at the earliest around the age of 6 and a half and a child gains experience which leads to understanding their role. In the meantime a child learns to read simple words, and learns the sound foundation of the speech. Later on we use farm animal characters. Instead of working only with words, a child learns the materials which are its indirect preparation for the sentence analysis and grammar. A child learns different rules related to reading and grammar slowly and from concrete to abstract. All the speech parts differ from one another. A child learns to recognize and understand the structure visually and it practices it. It's better than going through the long explanations and repetition of rules (Rydl 2007).

When a child learns basics of reading and writing, there is nothing that the child couldn't learn in the future and wasn't able to get later on. The absence of this basic skill would become an obstacle in its later learning and development. In practical exercises for the development of the language and learning split in 3 phases the following methods are advised by Montessori:

Phase 1 - connecting the perception and the particular name "It is red."

Phase 2 - fixing the knowledge "Show the red board."

Phase 3 - checking of the phase "What color is the board?"

Adjustments for disabled children:

- using the real objects, smaller objects, photos, pictures
- using different helping writing materials, paper materials of different quality
- letters of moveable alphabet which are easy to grab
- A lot of variety... A child builds words and sentences when working with the slips of paper; after that writing materials should be created and should be available for the child.

Using Montessori methods in learning reading, writing, mathematical skills, or foreign languages a child learns naturally and has fun. A child doesn't have to do anything, it wants to learn which is the most important and natural in life. A child learns by using all senses. Carries on the natural way from initial grabbing to understanding.



p. n. 1

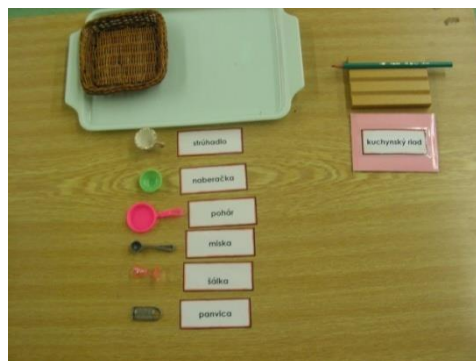

p. n. 2

## **Bibliography**

HAINSTOCK, E. G., 1999. *Metoda montessori a jak ji učit doma*. Praha: Pragma. ISBN 80-7205-662-X.

MONTESSORI, M., 1998. *Tajuplné dětství*. Praha: NSPS.

MONTESSORI, M., 2003. *Absorbující mysl: vývoj a výchova dětí od narození do šesti let*. Praha: Nakladatelství SPS. ISBN 80-86 189-02-3.

RYDL, K., 1999. *Princípy a pojmy pedagogiky Márie Montessori*. Praha: Nakladatelství Public History. ISBN 80-902193-7-3.

RYDL, K., 2007. *Metoda Montessori pro naše dítě*. Pardubice: Univerzita Pardubice. ISBN 978-80-7395-004-0.

**doc. PhDr. Helena Kuberová, PhD.**

KLP, IJP v Levoči, PF KU v Ružomberku

helena.kuberova@ku.sk



# STRATEGIC MANAGEMENT IN ACADEMIC MIGRATION SPACE

Tamara V. Kuprina, Anna Petrikova

## Abstract

The article discusses the issues of the audience management in the academic migration space. It underlines the transition period from real to virtual education. The transition to a new information level was forecast by prominent scientists including economists many years ago. In the context experts consider the transcultural education as the virtual space is even more intercultural than the real one. It leads to the integration of universities and their adaptation to the constantly changeable environment. Thus, the process demands the development of culturological knowledge integrating professional and affective (emotional) competences. In general, there is a need for integration of rational (IQ), emotional (EQ) and cultural (CQ) knowledge. For the assessment of the process it is possible to use some economic categories such as SWOT – analysis and SMART – criteria as well as coaching as a tactics of the chosen strategy realization.

## Introduction

In today's world globalization and internationalization of education contribute to the mutual exchange of students, scholars and specialists, mutual recognition of educational documents, as well as the opening of branches of foreign universities in other countries. In this context, one can talk about the transnational migration academic flows. Moreover, cross-border education is often in a virtual (remote) format, which can influence the content and methodology of knowledge development. Furthermore, after the virtual training remote types of work, so-called, virtual offices are developing.

What determines the enhanced process of virtual migration? Why do more and more people prefer working and training in a virtual space, thus creating a virtual migration flows? In this case, one can talk about an increase of information flows, forming an increasingly expanding scope of information, as a special form of the anthropoecosystem. This system includes an individual who is known as Homo Informaticus.

## From Homo Faber to Homo Informaticus

American futurologist A. Toffler calls this period of the society the Third wave where capital and labor are giving way to information and knowledge. ... This is a civilization with its own ideas about the world, with its own ways to use time, space, logic and causality. A. Toffler also notes that the information becomes more valuable than ever, and a new civilization rebuilds the system of education and research, and in addition, reorganizes the media. Instead of the cultural dominance of several media in the Third Wave civilization there will prevail interactive demass means ensuring maximum diversity, and even personal information requests (Toffler 1999, p. 32-33).

Technologies and means of Third Wave information accelerate revolutionary changes in human work. Jobs at enterprises and offices will be transferred to home-working, and it will be the most striking feature of the new civilization. Home will be central unit that will be able to carry out certain economic, medical, educational and other functions. Another founder of the concept of the information society is the Canadian culturologist M. McLuhan, who introduced the original concept of "global village, that is, all the modern society, as it is built with the "electric" means of communication. Daily in the global village there are intertwined and exhibited to the public examination "all time and space at once", i.e. all worldviews, cultures, ways of communication, values, created and saved by humanity. "Global Village" is a world that is unparalleled in the past, so it requires engineering and managerial support (McLuhan 1986).

The basis of the information society is considered evolution of computing and information technologies, referring to a number of other signs: information becomes global in nature; the movement of information flows are not significantly affected by the state borders and different barriers; attempts to restrict the free flow of information are harmful to the country, introducing such restrictions; significantly has increased the possibility of the collection, processing, storage and transmission of information, access to it; transition to new forms of employment; process of formation of new labor force by increasing the number of people employed in the information industry. T. Stonier argues that now information as capital can be accumulated and stored for future use. In the post-industrial society, national information resources are the largest potential source of wealth. In this regard, it is necessary to develop a new sector of the economy, i.e. information economy. The post-industrial economy is an economy in which the industry in terms of employment and its share in the national product is giving way to the service sector which is mostly processing information (Stonier 1986).

D. Bell wrote about the revolution in organizing and processing of information and knowledge, in which the central role is played by the computer. In this connection, three aspects are important at transition from an industrial to a service society: critical importance of codified theoretical knowledge for technological innovation; the transformation of a new "intellectual technology" into a key tool of the system analysis and decision theory (Bell 1986). Leading countries take a very active position in the information society formation. For example, in the US National Information Infrastructure the information society is defined as a society where: educational institutions and lecturers are available to all the students, regardless of geography, distance, resources; it becomes possible to fully operate through the electronic highway.

Over the last decade Russian scientists also pay attention to the theme of the information society (Tsukanov 2009). According to A. Rakitov, the main criterion of the information society is the quantity and quality of available information in circulation, its efficient transmission and processing, availability of information for everyone. I. Kurnosov believes that the information society is dominated by remote communication, remote work and leisure; a significant portion of GDP is produced in the information sector; the role of countries with powerful information potential is increased.

For G. Smolyan and D. Chereskin the information society is a society that forms a single world information space and deepens the processes of information and economic integration of countries and peoples. I. Melyukhin believes that now the process of formation of a global information society is developing, primarily due to local changes in each country. Firstly, the information is used as an economic resource; secondly, the information is a product of mass consumption among the population. Thirdly, there is an intensive formation of the information sector of the economy, which is growing at a faster rate than the rest of the industries, and the movement towards the information society is the general trend for developed and developing countries.

M. Abramov examines the rebirth of classical Homo Faber into Homo Informaticus. This process is directly linked with the prevalence of computer technologies and in connection the advent of a new way of home working in the virtual office. "Such a worker absolutely "dissolved" in the information space and is entirely dependent on it, while the role of the social space, familiar to all of us, is secondary» (Tsukanov 2009). In turn, computer assisted learning is based on the student-centered approach and achievements in the field of the programmed instruction. Among the advantages of computer assisted learning are the following (Petrikova et al 2015):

1. Computer tutorials are a novelty, so tasks seem more interesting and attractive.
2. Computer assisted programs are an effective means of self-learning, material for independent work. You can adjust the degree of difficulty. There is feedback in the form of keys and

instructions. 3. Computer technologies provide tremendous opportunities for the use of audio and video materials. 4. The use of computer technology in learning foreign languages contributes to the overall computer literacy that is necessary in today's world. 5. Using a database is possible not only by students but also by lecturers – non-native speakers as a reference material, developing textbooks and teaching aids.

A unique feature of the innovative methods of teaching with the help of information technologies is the use of multimedia means of communication via the Internet, together with new forms of organization of students' work, such as *blogs, forums, podcasts*, etc (Berardi 2011). Users can participate in the popular *social networks, online communities, Wiki-projects* etc, sharing of experiences and views. Therefore, the role of the computer has moved from a tool for self-learning to dynamic means at the disposal of the community learning in the virtual classroom in the form of «*collaborative learning*» for an overall improvement of their knowledge. Currently, in the field of distant learning there are spreading such terms as *e-learner, e-student, e-lecturer, e-instructor, e-facilitator, e-supervisor, e-tutor and e-learning manager / e-learning administrator* (lecturer-manager).

The *lecturer-tutor* becomes *tutor-instructor*: he/she interacts with students on the network, organizes their workspace; develops learning material; sets objectives and course content; gives tips on how to search for information online and offers a self-assessment questionnaire. *E-mail, video conferencing*, as well as *active asynchronous communication tools*, such as forums and *blogs* are considered as the main method of communication in distant learning processes to deliver content and provide feedback to the student with the lecturer. One of the newest and most effective forms of independent work of students is a *web-quest* (class format, orienting students to the cognition and research), i.e. a problem-solving task with role-play elements on the base of information resources of the Internet. Web-Quest contributes to searching information on the Internet, development of students' computer skills and improvement of their vocabulary; development students' analytical skills and creative thinking. One of the first didactic platforms is a modular object-oriented dynamic learning platform – *Moodle*. It focuses on the *collaborative learning* technology, allows organizing training in the joint solution of didactic problems, and carries out a mutual exchange of knowledge. All the data used during the course are stored on the server, making it easy to move, upload, edit and delete didactic material already used.

Learning space of Moodle is a flexible and effective tool for organizing the learning process taking into accounts the individual needs of students. The main advantages of the platform is the interaction of students and lecturers on the forums and blogs, as well as monitoring the level of knowledge, skills and abilities. Due to the project Moodle students who are studying abroad, such as the Erasmus program, cannot interrupt the training and perform tasks on a platform at a convenient time for them. An important aspect of the educational process on the Moodle platform is learning process monitoring, i.e. regular reporting on the results and learning activity of the lecturer and students. Lecturers can continually assess the results of each student, as well as see the arising students' difficulties in learning materials. The course can also be used as a supported on-line learning platform. At the beginning of the course students are instructed on behavior and communication in the network, i.e. *netetiquette*, (fusion of the English words "network", net and "etiquette"). In the first lessons, students are introduced to the new learning space and create groups to work together to "lecturer - student", "lecturer - students", "student - student" and "student - lecturer - student" modes.

An important element of the Moodle-project, for example, for foreign language learning is its orientation on the cultural and communicative approach, which is based on the recognition of the need to include not only linguistic competences but also the intercultural aspects in foreign language learning programs. If during the classes the lecturer constantly maintains an interest in learning and motivates students to work on the network during extracurricular time, they

actively participate in the *e-course*, the techniques novelty of that allows them quickly and efficiently mastering the curriculum. Computer testing may be offered to verify the knowledge and skills and identify the degree of their formation. Students can be given unlimited time to complete the test, which allows them to avoid stress due to fear not to perform the test on time or fatigue and maintain high operability that certainly affects the test quality and, ultimately, the final results. The advantages of computer-based testing are as follows (Buglakov 2011): a) providing immediate and constant reinforcement of correct choice, b) quick processing the information entered, c) reproducing of moving images, audio and video sequences, thereby increasing the students' motivation to the work performed, d) decreasing the volume of paper work, e) allowing the tester having constant feedback, f) monitoring the actions of the student at every stage, even in the case where the test is carried out distantly, g) ensuring secrecy of information and test materials, h) simplifying administration procedures, i) reducing costs, j) improving the efficiency and fairness of control, k) allowing to detect, diagnose, predict communicatively significant and potentially insignificant, linguistic, behavioral, speech, and other errors.

Completely new area of training and attracting foreign specialists and students is massive open online courses (MOOC). In this regard, one can speak of a so-called virtual educational migration. Education is changing not only the distribution channel, but also a qualitative format by digital channels of learning, such as gamification, simulators, 3D virtual reality. Virtual education is also seen as one of selection options of the talented students for future invitations to work. Virtual technology allows creating flexible individual training scenarios adapted to the pace of assimilation of each student. Moreover, non-verbal communication can be monitored with the help of web cameras and using smart phone and "smart" watches – even changes in the students' physical state. It allows keeping track of the time of the focus loss, adapt and optimize the flow of information process (Kultan 2010, p. 104-111). At the same time, experts have warned of a possible transfer of control over education to several leading universities, especially the Anglo-Saxon, which are able to select the best experts around the world. MOOC is e-learning courses, including videolectures with subtitles, presentations, infographics, text lecture notes, homeworking, virtual labs, tests and final exams. Unlike traditional lectures video ones are given in the fine material parts by cutting into 5-10 minutes (corresponding to clip material perception by new generation). While training there are actively used communication forums of students and lecturers. Most of the leading universities create their own MOOCs.

Thus, the world's leading universities aggressively use new technologies to increase their share in the market of educational services. Any university can include in their programs the best lecturers in the world. In addition, the development of large data analysis turns MOOC into a unique research platform. Besides educational courses for MOOC platforms, there are problems of expanding the geographical influence and language localization. For example, Coursera has launched a project to translate their courses in other languages than English. Its partner is the Russian company ABBYY Language Services, providing a platform for the translation. Consequently, it is possible to determine the advantages and some disadvantages (in another context they may become advantages) of online learning. These include: free choice of subjects and their study schedule, interactive learning methods, adequate to cognitive abilities of today's students, lower cost of educational services vs. lack of personal contact with the lecturer (but may be considered as a new kind of socialization in a virtual space), quality equipment and Internet connection.

Thus, in the modern education system there are new clearly visible trends that require new approaches and methods of training for the universities and the lecturing staff to remain competitive. Consequently, one can be talking about cross-border higher education and internationalization of universities, i.e. education received when lecturers, students, programs,

universities cross national borders. Universities are integrated, developing dynamically in order to adapt to a rapidly and continuously changing space (Kuprina et al 2014, p.309-321). Thus, in the existing context, there is an innovative information and learning space (ILS), as a system-organized set of information, technical, training and methodological support inextricably linked with a human as the subject of the educational process. ILS accumulates all national cultures and in general can be regarded as a macro environment, and in a specific sense as an immediate social environment, as the microenvironment (Zharkov et al 2015, p.158). Therefore, expanding academic migration, both real and virtual, as well as the cognitive features of the Z generation, preferring virtual and creative forms of learning requires designing new educational trajectories. Particularly noteworthy are learning technologies, in which students take an active part in the proposed activities.

What are the ways of improving the educational process management both in real and virtual spaces? Let us consider the basic directions of innovative communication in the classroom. It must be said that they are based on the three components of the IQ (Intelligence Quotient), EQ (Emotional Quotient) and CQ (Cultural Quotient). IQ is quantification of the level of human intelligence: intelligence about the level of intelligence of the average person of the same age. IQ is determined by the specific tests. At present, the interest in IQ tests has increased tremendously, determining a wide variety of scales unfounded. Therefore, to compare the results of different tests is very difficult, and the IQ index has lost its informative value. At the same time, an important role is played by EQ, i.e. a person's ability to recognize emotions, understand intentions, motivations and desires of others and their own, and the ability to manage their own emotions and emotions of other people in order to solve practical tasks. Shankman M.L., Allen S.J. offer a new model of emotional intelligence training in the students' audience, based on numerous studies and consisted of three facets: the leader, the followers, the context (Shakman & Allen 2008). Leadership is the relationship between the leader, his/her followers and the context. It means that in every situation the leader (lecturer) implements certain knowledge and skills. However, the leader is only one part of the equation.

Followers (student group) are the second part of the leadership formula, but they are often overlooked. But without followers, there is no one to be led. In fact, it is the followers who determine the success or failure of leadership. If the leader can motivate followers, they can gain a lot. If not, there is little that is possible. Context (environmental/space conditions) is the third part of the leadership dynamics. It is the environment in which leaders and their followers work. Overall, it is a combination of situations and environment. The environment is understood as the structure of the organization where is a leader-followers' relationship. The situation involves many different forces at a particular location at a particular time, including human identities, organizational policy, tension and challenges within the structure. But situations are dynamic. Each new context requires a different set of knowledge and skills both on the part of leaders and their followers. Many who are in leadership situations are not clearly aware of the importance of followers and context. One can wrongly assume that if something worked well earlier, it also works the same way in the future. If it does not happen, they usually blame others or external factors. Awareness of the context recalls the need to take into account external factors for successful interaction in the new, changing environment. As an example one can present the work of the lecturer in different cultural contexts. Having the same knowledge and skills, he/she is forced to change the scheme of their use, to get new ones when changing cultural context and followers (trainees), as there is another culture, other students, socio-economic status and many other variables.

The success of leadership in such a situation is due to the ability to adapt to the new context, otherwise there is a "takeover" by changes. Thus, leadership depends on the ability to adapt for further motivation of followers according to their needs and the new changing

context. D. Goleman, R. Boyatzis, A. McKee offer the following special comment on comparing EQ and IQ. The higher level of management is considered, the more significant role is played by the abilities related to emotional intelligence (85%) (Goleman et al 2008). CQ is the ability to deal with the national, corporate and professional cultures. CQ is the ability to understand unfamiliar contexts and then adapt to them. Ch. Earley and E. Mosakowski describe 3 CQ sources (Early & Mosakowski, 2010):

Head / Cognitive. Mechanical learning of beliefs, habits and taboos of foreign cultures, which is not very effective.

Body /Physical. You do not surprise your foreign hosts, guests or colleagues simply by showing you understand their culture; your actions and behavior must prove that you have already entered their world to some extent.

Heart / Emotional / Motivational. In order to adapt to a new culture it is necessary to overcome the difficulties and failures. People can do that only if they believe in their own efficacy.

Despite the fact that this concept has many elements similar to EQ, CQ goes further, allowing the person to distinguish patterns of behavior produced by culture, and specific patterns of individuals, as well as those that are common to all people. What are the opportunities of CQ? In an increasingly diverse environment, people should be able to handle a variety of habits, gestures, and assumptions that define their differences. Foreign cultures are everywhere. They are not only in other countries, but also in institutions, professions and regions. Interacting with individuals within the diversity demands sensitivity and adaptability. Moreover, sometimes people who are successful in their social environment, have great difficulty in understanding and accepting other cultures. Those who fully embody the habits and norms of their native culture may be the most alienated when hit by a different culture. Sometimes, people somewhat detached from their own culture can more easily accept the habits and even the body language of unfamiliar culture. They are natural observers and easily make a conscious effort to adapt.

P.Ch. Earley and E. Mosakowski conclude that anyone who is reasonably observant, motivated and goal-oriented can attain an acceptable level of CQ. More clearly the main directions of the new trend of the academic strategic management are determined by such techniques as the SWOT-analysis. This analysis helps to identify strengths (S) and weaknesses (W), opportunities (O) and threats (T) of the process. Understanding and assessment of SWOT- analysis helps determine your position correctly, compare with competitors and assess your resources and capabilities and choose the right direction of development. It should be noticed that these categories are not something static, they are flexible and under certain conditions, weaknesses and threats can be a lever to favorable changes. Culture is one of the components of the strategy. To solve our problems in education, we can say that it is a specially designed teaching strategy (linguistic and communicative management) aimed at changing stereotypical thinking, awareness of cultural differences, development of new value orientations, willingness and ability to life-long learning and thus, adapt to changing environmental conditions, improving the professional intercultural communication competence, and therefore increasing the level of corporate culture of the organization where you work / study.

Goals and tasks should unite and motivate students for their implementation, help plan their activities and opportunities. Developed goals and tasks must meet the SMART criteria. They should be specific (S), measurable (M), achievable (A), relevant in the circumstances (R), calculated according to time-framed achievements (T). Thus, they should be directed to the solution of important issues of the group, meet the mission and vision of the university, require efforts on the part of lecturers and students for their implementation, be realistic and feasible in terms of the availability of resources (educational, methodical and technical

support), result-oriented (development of intercultural communication competence), encourage and focus the participation of each individual (designing the development plan and identification of ways to achieve it), be measurable and visible (from the point of view of teaching results).

In the context of the research coaching is the best tactic that promotes the implementation of training and development, and, consequently, improvement of intercultural communication competence and professional skills of the trainees on the basis of subject-subject interaction. Tactic coaching corresponds to the developing type of training, as prepares students for independent development of knowledge, independence in daily life and willingness to life long learning. The lecturer does not simply transmit knowledge but organize the search process, activating the thinking of students; he/she is open to the perception and discussion of different points of view. The uniqueness of the tactics is that it does not consider any solutions the best and most correct but creates the conditions in which the trainees themselves determine the best ways of solving problems. The task of the lecturer-coach is to help students develop awareness, i.e. to change the attitude to the world, to overcome some stereotypes of thinking.

## Conclusion

Thus, increasing the flow of information in all spheres of life can be seen as a special condition of anthropoecosystem. The extension of information channels was predicted by futurists in the first half of the twentieth century. Currently, experts consider the transition from Homo Faber to the Homo Informaticus, who "dissolved" in the information space. Accordingly, training with the help of computer assisted learning is widely implemented but it has both a number of advantages and disadvantages. The completely new area of training and attracting foreign specialists and students are massive open online courses (MOOC). In this regard, one can speak of a so-called virtual academic migration. Virtual technologies help create a flexible individual scenarios that correspond to the needs of the current generation of students. However, there remains a significant problem of improving the educational process related to the management of the audience.

In our opinion, in the context it is necessary to take into account a combination of various types of intelligence: IQ, EQ and CQ. Their combination helps activate various kinds of communicative activities. At the same time, activity assessment can be carried out using the SWOT-analysis, taking into account the cultural component as an integral part of the strategy. At the same time didactic aims and objectives must comply with SMART criteria, i.e. be specific, measurable, achievable, relevant/realistic, time-bound. The strategy is implemented through coaching tactics, helping to overcome the stereotypes of perception and improve the educational activities based on cultural aspects.

## References

BELL, D., 1986. *Social framework of the information society. New technocratic wave in the West* [online]. 1986 [cit.2016-31-03]. Available: <http://alt-future.narod.ru/Future/bell.htm>

BERARDI, S., 2011. *Distance learning in the practice of teaching of the Russian language in the Italian audience*. Abstract of the thesis. Moscow: RUDN.

BUGLAKOVA, L.M., 2011. *State testing of Russian as a foreign language in the European educational standard system*. Abstract of the thesis. Moscow: RUDN.

GOLEMAN, D., R. BOYATZIS & A. MCKEE, 2008. *Emotional leadership: the art of managing people on the basis of emotional intelligence*. M.: Alpina Business Books. ISBN 978-5-9614-2961-9.

EARLEY, P. CH., E., MOSAKOWSKI, 2010. *Cultural Intelligence* [online]. 2010 [cit.2016-31-03]. Available: <http://hr-portal.ru/varticle/cultural-intelligence-kulturnyy-intellekt>

KULTAN, J., et al., 2010. *Role of modern multimedia technologies in the international cooperation of universities*. Belgorod: BSU.

KUPRINA, T., N. NEVRAEVA, 2014. Challenges and opportunities of transcultural education. *Russia in the WTO: year after the entrance*. (2), 309-320. ISBN 978-5-282-03375-5.

MCLUHAN, M., 1986. *Tool itself is the content* [online]. 1986 [cit. 2016-21-03]. Available: <http://dll.botik.ru/libr/cit/maclu.koi8.htm>

PETRIKOVA, A., T. KUPRINA, J. GALLO, 2015. *Fundamentals of intercultural Didactics*. M.: Russian Language. Courses. ISBN 978-5-88337-416-5.

SHANKMAN, M.L., S.J. ALLEN, 2008. *Emotionally Intelligent Leadership. A Guide for College Students*. USA: Jossey-Bass. ISBN 978-0-4702-7713-3.

STONIER, T., 1986. *Information wealth: profile of postindustrial economy* [online]. 1986 [cit.2016-25-03]. Available: <http://www.pandia.ru/text/77/322/45116.php>

TOFFLER, A., 1999. *Third Wave*. M.: ACT. ISBN 5-17-011040-5.

TSUKANOV, E., 2009. *Information society and Homo Informaticus* [online] 2009 [cit.2016-21-03]. Available: <http://www.bibliofond.ru/view.aspx?id=116652>

ZHARKOV, V.K., Yu.V. TARATUKHINA, 2015. *Teaching constructivism in the cross cultural environment*. M.: Yanus-K. ISBN 978-5-8037-0653-3.

*The article is prepared with the financial support RSNF No 16-02-00422 "Monitoring of external labor migration in the development of tools enhanced the socio-economic well-being of Russian regions."*

**Prof. Tamara Kuprina, PhD**

Ural Federal University  
International Economics Department  
Foreign Languages and Translation Department, 19, Mira St.  
Yekaterinburg, Russia  
tvkuprina@mail.ru

**doc. Mgr. Anna Petrikova, PhD.**

Prešovská univerzita v Prešove  
Filozofická fakulta, Inštitút rusistiky  
Ul. 17. novembra č. 1, 080 01 Prešov, Slovenská republika  
apetrikova0@gmail.com



# DRUHY UMELEJ INTELIGENCIE

Miriam Liptáková

## Abstract

This paper deals with the differentiation of the concept of artificial intelligence. It followed the ideological positions of Marvin Minsky. Artificial intelligence or other artificial intellect comes from the English translation of AI - Artificial Intelligence. The term artificial intelligence means a special area of computer science that studies the possibility of simulation, duplication (mental) abilities of people computers. We seek to define the term in the sense described its meaning and denotes, in the context of a possible differentiation.

Témou umelej inteligencie sa zaoberajú mnohí autori, pristupujúci k problematike z mnohých hľadísk. Modelovanie percepčného systému, učenia sa, pamäte, osvojovania si jazyka, myslenia, pociťovania nám pomáha pochopiť určité mechanizmy a princípy na základe ktorých systém vytvára, spracúva a využíva vnútorné prezentácie (Gáliková 2001, s. 133). V lete v roku 1956 sa Marvin Minsky spolu so svojim niekdajším hardvarským kolegom Johnom McCarthym a spolu s niekoľkými ďalšími nadšencami a neskôr napospol významnými priekopníkmi výskumu možností výpočtovej techniky, ochotnými skúmať kvalitatívne komplikované procesy spracovávanía informácie. Minsky sa zúčastnil na dnes už legendárnom seminári, ktorý sa konal v Hanoveri. Tam spoločne s ostatnými svojimi prívržencami položil *základy umelej inteligencie* (Minsky 1996, s.92).

Umelá inteligencia sa rozumie ako označenie umelo vytvoreného, či vytvoriteľného javu, ktorý dostatočne a presvedčivo pripomína určitý prirodzený fenomén ľudskej inteligencie<sup>1</sup> (Kuric 2009). Samozrejme sa aj predpokladá, že tento konštrukčný cieľ sa dosiahne vďaka úspechom v oblasti programovania výpočtovej techniky a rôznym inováciám počítačov. Umelá inteligencia sa však rozumie aj inak, má tiež iný význam. Chápe sa ako názov, ktoré zastrešuje široké spektrum úsílí realizovať umelú inteligenciu už vo vyššie spomínanom predchádzajúcom význame. Počíta sa s tým, že tieto úsilia môžu byť úspešné a to len vtedy, ak sa vhodne využijú rozvinuté programovacie techniky. Špeciálne programové vybavenie a nové generácie výpočtovej techniky pre umelú inteligenciu sú záhadné a hovorí sa o nich tak, ako keby len doterajšia nerozvinutosť týchto prostriedkov stála v ceste realizácie vysnívaného cieľa (Gáliková 2001, s. 30). Vďaka intelektuálnej opore, ktorú dostal Minsky od Jeroma Wiesnera (bol vedeckým znalcom a poradcom prezidenta Johna Fitzgeralda Kennedyho) a Philipa Morsa mohlo *Laboratórium umelej inteligencie* fungovať už hneď od začiatku svojho založenia ako najprestížnejšie pracovisko vo svojej oblasti. Už od samotného založenia ho riadil Marvin Minsky spoločne so svojim kolegom Seymourom Papertom (Minsky 1996, s. 93).

Programátori, ktorí sa usilovali premeniť sen o umelej inteligencii na skutočnosť, poskytli vede dobre vyvinuté a niekedy až prekvapivo účinné programátorské metódy a techniky. Na ich samotných základoch vznikali aj možno predpokladané a prekvapivo účinné, užitočné systémy, ktoré však celkom nestelesňujú alebo len nedostatočne predstavujú úplný obraz, ktorý poskytuje obraz fenoménu umelej inteligencie. V tomto okamihu však nastupuje kritika umelej inteligencie ako disciplíny a na povrch sa „vyplavujú“ aj tie spochybnenia úspechov v oblasti programovania, ktoré sa dosiahli využitím jej samotných

---

<sup>1</sup> Inteligencia je pojem, ktorý v sebe zahŕňa kvalitatívne vyššie využívanie a spracovanie vedomosti pri rôznych procesoch a dejoch. Inteligencia ako kvalitatívne označenie využívania vedomostí je výsledkom uvažovania, abstrakcie, analyzovania a syntetizovania vedomostí. Inteligencia je daná pre rozvinuté živé organizmy a dáva im v prírode výsostné postavenie.

metód. S umelou inteligenciou súvisí úzko pojem, ktorý nazývame *intencionalita*. Je to vlastnosť mentálnych stavov byť na niečo zameraný, niečo reprezentovať, či byť o niečom. Intencionalitu z laického pohľadu by sme mohli vysvetliť takto, že ak niečomu alebo v niečo veríme, potom tu musí byť niečo, čomu veríme a tak isto, ak si niečo želáme, tak musí existovať „to“, čo si želáme. Čo je na tomto tvrdení najzaujímavejšie je to, že musí niečo existovať v čo veríme a čo si želáme a to aj bez ohľadu takého, ak je napríklad naša viera nepravdivá, či dokonca aj neuskutočniteľná. Každý intencionálny mentálny stav má dve zložky: *silu* a *obsah*. *Obsah* vyjadruje určitý stav sveta, ktorý je reprezentovaný mentálnym stavom. Je to napríklad, že niekto príde dverami. *Silou* je psychické naladenie, ktoré sprevádza daný obsah. Je to napríklad, že sa obávam, verím alebo si želim, že niekto príde týmito dverami. Rozličné intencionálne stavy sa môžu zhodovať aj so svojím obsahom, ale odlišujú sa silou (Kelemen 1992, s. 6, 7).

Pri umelej inteligencii máme možnosť často zahliadnuť aj pojem, ktorý s ňou súvisí a to je *intelektika*. Často sa objavuje ako alternatívne pomenovanie umelej inteligencie. Intelektiku doslova niektorí vedci pomenúvajú ako vedu, ktorá sa zaoberá umelou inteligenciou. Intelektika sa charakterizuje aj ako výskum umelej inteligencie, ktorý je spojený výkonmi ľudskej inteligencie spolu s počítačom. Vzniká za prispenia dôležitosti vied, ako je napríklad logika, informatika, či lingvistika. Dostatočne sa však termín intelektika ešte u nás neudomácnil (Kelemen a kol. 1992, s. 16). Umelá inteligencia ako vedný odbor, je jednou z oblastí skúmania, samotného poznávania a štúdia, nad ktorou sa pozastavujú rôzni odborníci, na druhej strane však aj mnoho laikov. Inak povedané je to veľmi dlhá doba v odbore, ktorý sa nazýva informatika. Je to akýsi súhrn takých disciplín, akou je napríklad logika (jej prvé základy položil už v gréckom období filozof Aristoteles), filozofia mysle a podobne. Ak sa však vrátíme k logike, tak matematická logika poskytuje základ (nemôžeme si ho odmyslieť) pre mnoho fundamentálnych metód, ktoré umelá inteligencia má. Názov umelej inteligencie nie je veľmi šťastným, no na druhej strane je táto vedná disciplína veľmi zaujímavá oblasť poznania, či sa už nazýva, ako som spomínala umelá alebo výpočtová, či dokonca aj strojová.

Artificial Intelligence čiže umelá inteligencia je v súčasnej dobe veľmi diskutovaný pojem, ktorý má (ako každý iný vedný odbor, či smer) svojich zástancov i odporcov. Mnohí však očakávajú, že uvedením do praxe umelej inteligencie sa získa určité nahradenie človeka pri zložitých a rozhodovacích a plánovacích činnostiach. Tento názor však podporuje aj zvyšujúci sa výkon počítačovej techniky. Skeptici však zastávajú názor, že je nemožné úplne nahradiť samotné ľudské rozmýšľanie a uvažovanie. Vysoký výkon počítačových zostáv však ešte nie je podmienkou pre simulovanie ľudského uvažovania a rozhodovania. Na druhej strane však problém spočíva v softwarových technikách a nástrojoch, ktoré by umožnili aspoň sčasti napodobňovať pochody pri ľudskom uvažovaní a riešení zložitých úloh. Do súčasnosti bolo vypracovaných množstvo projektov, ktoré hrdo niesli označenie umelej inteligencie. Ich skutočná inteligencia je ale dosť diskutabilná (Kuric 2009). V celej oblasti, ktorú nazývame umelá inteligencia, je prítomné presvedčenie, že inteligencia je fenomén, ktorý pozostáva zo súčinnosti modulov, z ktorých však žiaden o sebe nie je inteligentný. Umelú inteligenciu chápeme z dvoch hľadísk. Je to umelá inteligencia, ktorá je *tradičná* a umelá inteligencia, ktorá je *nová*. Aký je medzi týmito inteligenciami rozdiel? *Tradičná umelá inteligencia* sa snaží pochopiť inteligenciu systémov postupujúc „zhora“, od ľudských intelektuálnych schopností ich redukciami smerom „dolu“, k porovnateľným schopnostiam strojov. Jej nosnými piliermi sú dve východiská, ktoré navzájom súvisia. Je to *reprezentacionizmus* – presvedčenie, že inteligencia predpokladá akýsi „vnútorný obraz“ (reprezentáciu) vonkajšieho prostredia niekde „vnútri“ inteligentného agenta<sup>2</sup>, v jeho mysli, pamäti, vedomí a podobne. Druhým východiskom je *deliberatívnosť* – je to inteligentné správanie agenta, ktoré je

---

<sup>2</sup> Agent – zdroj, ľubovoľne jednoduché výpočtové zariadenie

podmienené jeho schopnosťou uvažovať, zvažovať rôzne možnosti konať primerané akcie v prospech dosiahnutiu cieľov, ktoré agent vo svojom prostredí sleduje a to všetko na základe reprezentácie prostredia a svojich vlastných možností v tomto prostredí konať. Schematicky sa dá tento základný architektonický princíp fungovania inteligentných systémov budovaných podľa zásad tradičnej umelej inteligencie znázorniť nasledujúcim spôsobom:

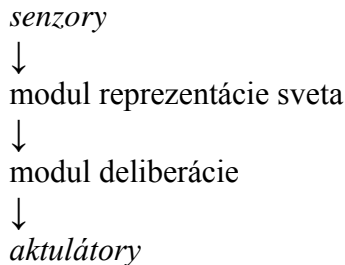

C. G. Darwin sa napríklad domnieval, že ... *nové stroje žiadnym spôsobom nenahradia myslenie, naopak, skôr zvýšia jeho potrebu*. Myslel si, že vyslovil pravdu, ktorú však nie je nevyhnutné chápať ako dôvod na zastavenie všetkých snáh rozšíriť možnosti využívania počítačov, aj na tie oblasti, v ktorých je preferovaný ľudský um. Problematika ako je vťah počítač – myslenie bola natoľko konkretizujúca, že sa ňou na počudovanie začali zaoberať ľudia, ktorí vykonávali najrôznejšie profesie. No boli to najmä filozofi, ktorí vystihli jeden veľmi závažný problém, či inak povedané rozdiel. Tento problém (rozdiel) sa nachádzal samozrejme medzi človekom a počítačom. Tento rozdiel možno vysvetliť jednoducho, zdá sa nám až primitívny. Počítač nikdy nebude môcť byť človekom. Z toho potom aj vyplýva, že počítač nikdy ani nebude robiť nič špecifické, čo robí alebo vykonáva človek. *Stroj je stroj a človek je človek*. Zástancami tejto myšlienky boli Karl Popper a Michael Polányi. Polányi bol obhajca slobody vedeckého bádania a odporcom každého plánovania rozvoja vedy. Popper upozorňoval na zásadný rozdiel medzi počítačom a ľudským vedomím. Spoločne – Polányi a Popper zastávali názor, že iba človek žijúci životom človeka v spoločnosti iných ľudí, človek obklopený ľudskými radosťami a starosťami, cieľmi, bolesťami, citmi a podobne... to všetko môže mať atribút zodpovednosti a morálky. Veda v ich očiach nebola len prostriedok zhromažďovania nových poznatkov. Bola aj špecifickým ľudským prejavom, ľudskou aktivitou, ktorá môže existovať v rámci morálnych rozhodnutí. Pre nich neutrálna veda neexistovala a nevedeli si súčasne predstaviť ani morálku odtrhnutú od človeka a implementovanú do akéhosi stroja. Je to však prejav nedokonalnej predstavivosti. Veda môže spoznávať človeka, nakoľko to len dokáže. Z toho vyplýva, že človek je nevyčerpatelný zdroj. Autorky Hvizdová a Mokrišová (2011) aj na negatívnu skutočnosť, že vývoj a technicky pokrok spôsobil, že sa zvýšili nároky na psychickú záťaž, čo spôsobilo disharmóniu najmä starším ľuďom v pracovnom procese ale aj osobnom živote.

Skúsenosti, ktoré získavali pri svojom úsilí vytvoriť inteligentnejšie agenty najmä konštruktéri robotov, tie však čoskoro ukázali, že uvažovanie, ktoré je založené na reprezentácii, nie je vždy tým najprimeranejším spôsobom, ako dosiahnuť „racionálne“ správanie agentov. Postupne sa hromadili skúsenosti, ktoré ústia do konštituovania alternatívneho prístupu, ktorý nazývame *nová umelá inteligencia*. *Nová umelá inteligencia* volí opačný smer ako *tradičná umelá inteligencia*. Volí smer „zdola“, od jednoduchých reakcií živých či umelých systémov, postupuje konštruktívne „hore“, smerom ku komplexnejším prejavom týchto systémov. Základné myšlienky, na ktorých sa buduje *nová umelá inteligencia*, sú:

- *emergentná funkcionálna* – presvedčenie, že fungovanie agenta, ktoré je zamerané na určitý cieľ a je zamerané autonómne, je „racionálne“ a môže vyvstať samovoľne v rámci intenzívnych interakcií jeho komponentov navzájom a tak isto s prostredím, v ktorom sa agent nachádza.

- *dekompozícia na úrovni úloh* – návrhársky princíp, podľa ktorého sa komplexnejší systém dekomponuje na komponenty v súlade s úlohami, ktoré má dosahovať a tak, že za plnenie elementárnejších úloh zodpovedajú elementárnejšie komponenty.
- *reaktivita* – zásada, že akt, ktorý systém vykoná, je bezprostrednou reakciou na vnem stavu prostredia, kde sa nachádza.

Základným metodologickým imperatívom *novej umelej inteligencie* je teda minimalizácia prístupov ad hoc. Na vysvetlenie si uvediem príklad mechanickej lienky. Predpokladajme, že je dané prostredie (doska stola) a v ňom sa nachádza agent, v našom prípade je to mechanická linka. Táto mechanická linka má svoje senzory a akumulátory, pomocou ktorých v prostredí dosahuje svoje ciele. Napríklad po doske stola sa pohybuje nepretržite a bez jediného pádu. Ak zvýšime zložitosť prostredia, to znamená, že by sme porozkladali po stole rozličné predmety (ako prekážky), hľadali by sme minimálne zvýšenie zložitosti agenta, ktoré sú nevyhnutné na uspokojovanie jeho potrieb. Lienka by mala reagovať a rozoznať vertikálne prekážky a mala by ich obchádzať.

Za jednoduché agenty môžeme považovať z určitého aspektu aj jednoduché živé organizmy, ako sú napríklad baktérie. *Nová umelá inteligencia* pripisuje kľúčový význam aj *reaktivite*, na rozdiel od *tradičnej umelej inteligencie*, ktorá uprednostňovala proaktívnu predstavu racionálnej činnosti agentov. Snaží sa o maximálne možnú elimináciu reprezentácie prostredia vo vnútri agentov. Jeden z priekopníkov *novej umelej inteligencie* je aj R. Brooks, ktorý hovorí: „*Svet sám je svojim najvýstižnejším modelom*“ (Kelemen 2010, s. 222, 223, 259 – 262, s. 307). *Nová umelá inteligencia* sa sústreďuje na reaktivitu ako na základ racionálneho správania agentov, inak povedané na vzťah agenta k jeho prostrediu a na jeho začlenenie sa do jemu vlastného prostredia a to tak, že tým sleduje svoje ciele. Agent a prostredie sú z tohto pohľadu pre novú umelú inteligenciu organicky spojené. Vrátime sa však k presvedčeniu, že umelá inteligencia je fenomén, ktorý (ako bolo spomenuté) pozostáva z modulov. V tradičnej a novej umelej inteligencii sa inteligentné systémy rozčleňujú na moduly, ktoré sú vzájomne spojené v intenciách dvoch rozdielnych architektúr. V prvom prípade je to takzvaná deliberatívna, ktorá umožňuje uvažovanie nad reprezentáciami prostredia, v ktorom umelý inteligentný systém racionálne koná. V druhom prípade je to takzvaná subsumpčná architektúra, ktorá je založená na predstave postupného inkrementálneho navrstvovania rýdzo reaktívnych (to znamená takých, ktoré reagujú bezprostredne na práve aktuálne okolnosti v prostredí bez nevyhnutnosti jeho vnútornej reprezentácie) modulov a potlačovania aktivít medzi niektorými vrstvami. Z tohto pohľadu sa aj tradičná i nová umelá inteligencia zapodieva určitými spoločenstvami situačne aktívnych modulov, takzvaných agentov, z ktorých sú tieto inteligentné systémy budované. Vzťahy medzi modulmi, ktoré tvoria určité spoločenstvá, sa stávajú hlavným predmetom úvah o inteligencii spoločenstiev agentov (Kelemen 2010, s. 295, 296).

Marvin Minsky sa zamýšľal nad dvoma protikladnými podobami, ktoré v našej spoločnosti dostali stroje. Vidí ich v dvoch podobách: *Na jednej strane* sa hovorí o rozmanitých umelých mozgoch, ktoré prevyšujú svojich samotných tvorcov. Niekedy sa však hovorí aj o tom, že by mali byť zničené, respektíve ich vývoj by mal byť nejakým smerom, či spôsobom pozastavený. Ak by sa v tomto prípade chcel človek vyhnúť nebezpečenstvu, tak stroje by o ňom rozhodovali a to nie hocijako, ale strojovo a chladne. Toto však môže znamenať vznesenie väčšej racionality do rozhodnutí o nás, než akú sme v skutočnosti schopní emotívne akceptovať.

*Na druhej strane* vidíme okolo seba stroje, ktoré úboho opakujú úkony, pre ktoré sme ich my, ľudia, navrhli. Sú to stroje v úlohe akoby otrokov bez akejkoľvek predstavivosti, bez schopnosti vlastnej inovácie. Sú to vlastne neľudsky tupé stroje.

Človek sa v priebehu jednej generácie dostal zo spoločnosti parných strojov do spoločnosti strojov na spracovávanie informácie a stal sa zároveň svedkom toho, ako si

vlastne počítače nachádzajú cestu i do oblastí, kde sa považoval dovedy za kompetentného len výlučne seba samého. Bolo veľmi ťažké nájsť z tejto situácie nejaké vhodné a prijateľné riešenie. Dve vedy, o ktoré sa v takýchto a podobných situáciách dalo oprieť boli história a filozofia. V tomto prípade sa však ukázali ako nie veľmi pevné a nápomocné. Zmenil sa samotný obsah pojmu stroj a v nadväznosti na to i obsah pojmu práca. Prestali sa viazať na energiu spôsobom tradovaným ešte z čias priemyselných revolúcií. Každý náhodný, či drobný nedostatok bol využitý pre každú dočasnú technickú nedokonalosť či obyčajné ľudské zlyhanie bolo využité na kompromitáciu týchto strojov. Ich ťaženie proti počítačom v druhej polovici nášho storočia pripomína akoby ťaženie proletariátu proti strojom obdobia prvej priemyselnej revolúcie. Začiatkom šesťdesiatych rokov sa začala vžívať a dodnes prežíva (úspešne) predstava, že stroje dokážu len to jediné a to je to, čo my ľudia pre ne dokážeme naprogramovať. Ak programátor vie, ako je potrebné vyriešiť určitý typ problémov, opíše svoj postup pomocou príkazov programovacieho jazyka a to tak, aby ho dokázal vykonať počítač. Ten má potom dospieť k riešeniu, ku ktorému by dospel programátor, keby postupoval podľa svojho daného plánu. Dosiahnuť, aby sa počítače stali šikovnejšími znamená, aby sa objavili dosť všeobecné postupy riešenia problémov a potom je potrebné ich prepísať do podoby programov. Jeden zo všeobecných spôsobov riešenia spočíva v automatickom generovaní všetkých možností ako konať, v ich postupnom preskúšaní a vo výbere a použití postupu, ktorý vedie k vyriešeniu problému. Napríklad pri šachovej partii si počítač vďaka rýchlosti svojho procesora a spoľahlivosti pamäti môže vyskúšať dôsledky oveľa väčšieho počtu rozhodnutí ako človek. Takáto predstava v čase svojho vzniku vzhľadom na vtedajšiu úroveň výpočtovej techniky bola aj prakticky neuskutočniteľná, no priviedla v tejto dobe k počítačom, ktoré dokážu v legálnom zápase poraziť súpera aj na veľmajstrovskej úrovni (Minsky 1996, s. 94, 95).

Filozofické problémy sa týkajú programovacích jazykov samotných, rovnako aj informatiky ako vedy. Filozofické otázky logiky a filozofické problémy kybernetiky a umelej inteligencie tiež hrajú úlohu, pokiaľ ide o túto problematiku“ (Ambrozy a Gabonayová 2014, s. 179). Myslíme, že umelá inteligencia je vedný odbor (disciplína), ktorá pomocou počítačov alebo za pomoci počítačových systémov, rieši úlohy tak a takým spôsobom, či postupom, ako keby ich riešil človek sám. Za cieľ pokladá čo najhlbšie pochopiť, poznať a porozumieť istým procesom, ktoré považujeme za určité prejavy ľudskej alebo inak povedané prirodzenej inteligencie. Poznatky, ktoré sa získajú, sa aplikujú pri tvorbe programových systémov, ktoré však vykazujú len niektoré z týchto vlastností. V posledných rokoch, dovoľm si tvrdiť, konkrétnejšie v posledných desaťročiach, technický rozvoj umožnil chod disciplíny umelej inteligencie dopredu, čo za výsledok prinieslo niekoľko výsledkov, ktoré sa stali významnými. Tieto výsledky sa vyskytli hlavne v oblastiach spracovania obrazov a jazyka, ktorý je prirodzený. Ďalej sú to riešenia v oblasti matematických úloh a oblasť reprezentácie vedomia. Samotné ľudstvo dospelo k tomu, že neexistuje jednotná a iba jedna pravdivá teória komplexného významu umelej inteligencie. To však aj preto, že tento vedný odbor má veľmi rozšírený obsah svojho poznania, má rôzne interpretácie, z ktorej každá má blízko k pravde. Základnou črtou, či bodom tejto vednej disciplíny, je vnímanie a vytváranie si svojich vedomostí racionálneho myslenia. Vedecky sa však riadi takými poznatkami, aby sa tieto vedomosti prejavované na racionálnej úrovni mohli realizovať pomocou počítačov.

### **Zoznam bibliografických odkazov**

AMBROZY, M., GABONAYOVÁ, E., 2014. Attempt of the description of the interconnection between the subjects of Philosophy and Informatics on the Secondary school. In: *Гирська школа Українських Карпат*, (11), 179-180.

GÁLIKOVÁ, S., 2001. *Úvod do filozofie mysle*. Martin: Honner.

HVIZDOVÁ E., V. MOKRIŠOVÁ, 2011. Marketingový mix v zariadeniach poskytujúcich sociálne služby. In: *Súčasný pohľad na sociálne služby*. Chelm: PWSZ. s. 173 – 196. ISBN 978-83-61149-33-0.

KELEMEN, J., 1992. Úvod. In: DAWKINS, R., et al. *Mysel, telo, stroj*. Bradlo.

KELEMEN, J., 2010. *Myslenie a stroj*. Bratislava: Kalligram.

KELEMEN, J., 2010. On knowledge in context. In: *IEEE 8th International Symposium on Intelligent Systems and Informatics*.

KURIC, I., DURICA, I., MADUDA, M., 2009. ACCURACY MONITORING AND CALIBRATION OF CNC MACHINES. In: *Scientific Bulletin Series C: Fascicle Mechanics, Tribology, Machine Manufacturing Technology*, 23: 113.

LIPTÁKOVÁ, M., AMBROZY, M., 2015. The selected connection between intentionality in the philosophy of mind and informatics. In: *Scientific Conference on Informatics, 2015 IEEE 13th International*. IEEE, p. 168-170.

MINSKY, M., 1996. *Konštrukcia mysle*. Bratislava: Archa.

**Mgr. Miriam Liptáková**  
mimkalip@gmail.com

# SOCIÁLNA OCHRANA V SLOVENSKEJ REPUBLIKE V PRVEJ DEKÁDE 21. STOROČIA

Zuzana Macková

## Abstract

The article describes and analyses the system of social protection in Slovakia, especially after the year of 2004, when a major reform of the Social Security Law and social policy took place. The focus is on specific sub-systems of the social protection – i.e. the system of social insurance, the system of state support and the system of social assistance – in the light of the constitutional principles, the actual content of the abovementioned systems of social protection and the fundamental principles of law (liberty, equality and justice). The analysis leads to author's overview of major flaws and spaces for improvement, providing suggestions *de lege ferenda*.

## Úvod

Ľudstvo má za sebou prvú dekádu 3. tisícročia. Je konfrontované procesom globalizácie, ktorá je nielen ekonomická, ale premieta sa do všetkých sfér ľudskej existencie a prehľbuje čoraz viac vo všetkých častiach sveta sociálno-ekonomické nerovnosti. Predovšetkým my, Európania strednej a východnej Európy rekapitulujeme obdobie predchádzajúcich 26. rokov, t.j. obdobie po páde železnej opony v roku 1989. Na začiatku sa zdalo, že základné istoty, medzi ktoré nesporne patrí zamestnanie, resp. právo na prácu, dostupné bývanie, bezplatné školstvo, zdravotníctvo, podpora verejnej dopravy, kultúry, atď. sú samozrejmosťou a nie je potrebné za ne bojovať. Každý, kto bol v tom čase proti maximalizácii úlohy trhu a redukcii úlohy štátu na minimum, ktorý sa prejavil na našom území zoštiehľovaním až likvidáciou našich firiem, t.j. rozsiahlou deindustrializáciou, transformáciou štátneho hospodárstva na súkromné, najmä privatizáciou strategických odvetví štátu, dereguláciou, liberalizáciou, procesom outsourcingu, offshoringu, znižovaním priamych daní a zvyšovaním daní nepriamych, znižovaním vplyvu odborov na mzdovú politiku, bol považovaný za odporcu trhovej ekonomiky a politickej slobody. (Hauser 2012, s. 210 - 212). V tomto hektickom období len málokto veril, že nastúpi *kapitalizmus „ako neľútostný asociálny systém“*. (Hauser 2012, s. 210 - 212).

Začali sa presadzovať neoliberálne myšlienky tzv. Washingtonského konsenzu (*tzv. súbor „dobrých rád“ Medzinárodného menového fondu, Svetovej banky a amerického ministerstva financií pre rozvojové krajiny, napr. pre Brazíliu, Venezuelu, Srí Lanku, Filipíny, atď., aby dosiahli rast v 80. rokoch 20. storočia, avšak dopady týchto programov sú hodnotené ako tzv. stratená dekáda rozvojových krajín, pretože dlh týchto krajín sa ešte viac zvýšil a nezostali žiadne prostriedky na rozvoj a sociálne záležitosti. V súčasnosti po 26. rokoch to potvrdzuje aj situácia vo východnej a strednej Európe vrátane Slovenska*) a jedinou alternatívou, ktorá dostala priestor na realizáciu, sa stala hegemonia neoliberalizmu ako prirodzený základ politickej slobody. Kapitalizmus sa premenoval na trhové hospodárstvo a Slovenská republika sa v roku 1993 prihlásila k sociálno-ekologickému trhovému hospodárstvu a neoliberálny model sociálnej politiky našiel svoje vyjadrenie v článku 55 ods. 1 Ústavy Slovenskej republiky.

## Sociálne reformy na Slovensku po roku 1993 až do súčasnosti

Zmeny politicko-ekonomického charakteru sa zákonite premietli aj do oblasti sociálnej politiky, jadro ktorej tvorí naďalej sociálne zabezpečenie, ktoré sa v roku 1991 sformovalo do nového samostatného právneho odvetvia slovenského právneho poriadku. Vzhľadom na to

možno hovoriť o troch hlavných etapách, v ktorých prebiehal vývoj práva sociálneho zabezpečenia, pretože „*právo ako spoločenský regulátor je vo svojej podstate dynamický systém, ktorý sa vyvíja spolu so spoločnosťou a v závislosti na tomto vývoji a samo aj na tento vývoj pôsobí*“ (Knapp 1995, s. 34). V období rokov 1993 až 2003 neustávala kritika predchádzajúceho 40-ročného obdobia štátneho paternalizmu typického pre univerzálny (*kolektivistický*) model sociálnej politiky, ktorý vraj viedol jednotlivca k pasívnemu správaniu sa a bránil mu prevziať zodpovednosť za svoju vlastnú budúcnosť. Zdôrazňovala sa demokratizácia politického a ekonomického života spoločnosti, ako aj systému sociálneho zabezpečenia. Do popredia sa dostávali požiadavky návratu k sociálnemu "poisteniu" a k spoluúčasti zamestnancov na jeho financovaní, ako aj snahy o opätovné zavedenie dôchodkových systémov doplnkového pripoistenia. Bol pripravený scenár sociálnej reformy s maximalizáciou úlohy trhu a redukciou úlohy štátu na minimum vychádzajúci z teórie Friedmana, von Hayeka a Nozicka, ktorého hlavnou úlohou bola podpora ekonomických zmien.

V sociálnej oblasti došlo k vzniku nových inštitútov (*napr. zavedenie rodičovského príspevku, vdoveckého dôchodku, životného minima*), mechanizmov (*napr. valorizácia dôchodkov, atď.*), ako aj nových inštitúcií (*napr. vznik úradov práce, Slovenskej správy sociálneho zabezpečenia, atď.*). Sociálne zabezpečenie v tomto období pozostávalo zo systému dôchodkového zabezpečenia, nemocenského poistenia, štátnych sociálnych dávok a sociálnej starostlivosti (*od 1.8.1998 systém sociálnej pomoci*). Slovenská republika podľa vzoru starých krajín EÚ (15) sa snažila vybudovať tri základné systémy sociálneho zabezpečenia, a to sociálne poistenie, štátnu sociálnu podporu a sociálnu pomoc, prostredníctvom ktorých sa mala realizovať sociálna ochrana celej populácie v rôznych životných situáciách, a to od narodenia až po smrť. V priebehu rokov 1993 až 1998 bola prijatá Koncepcia transformácie sociálnej sféry Slovenskej republiky, ktorej hlavným cieľom bolo zriadenie verejnoprávnych inštitúcií na vykonávanie sociálneho poistenia, ktoré v tom čase pozostávalo z nemocenského a dôchodkového poistenia, zdravotného poistenia a poistenia v nezamestnanosti. Za základ sa považoval priebežný (verejnoprávny) sociálny poistný systém, ktorý „*najmä po skúsenostiach z 2. svetovej vojny zbavil veľkú časť obyvateľstva neistoty a zabezpečil sociálny zmier*“ (Švihlíková 2010, s. 184 – 185). Súčasťou systému sociálneho poistenia od 1. mája 2000 sa stalo garančné poistenie a od 1. apríla 2002 aj úrazové poistenie. Systém sociálneho poistenia od 1. júla 1996 doplnil systém doplnkového dôchodkového poistenia, založený na princípe participácie a zodpovednosti občanov (zamestnancov) a ich zamestnávateľov, najmä náročnejších zamestnaní za riešenie svojich sociálnych rizík. Hneď zo začiatku v tomto systéme bola porušená rovnosť subjektov pred zákonom z dôvodu, že účastníkmi tohto systému mohli byť len zamestnanci (*najmä*) výrobnjej sféry, avšak ostatní zamestnanci rozpočtových a príspevkových organizácií, ako aj SZČO a spolupracujúce osoby boli z osobného rozsahu a participácie vylúčení. Zavedenie osobitného poistného systému pre ozbrojené zložky a jeho vyčlenenie zo základného poistného systému vykonávaného Sociálnou poisťovňou bolo (*a naďalej je*) najväčším oslabením, resp. porušením celospoločenskej a medzigeneračnej solidarity.

V systéme štátnych sociálnych dávok (resp. štátnej sociálnej podpore) sa od 1. septembra 1994 presadilo adresné poskytovanie dávok v závislosti od potrieb odkázaného obyvateľstva na základe testovania (*tj. zisťovania*) príjmu oprávnenej osoby a jej rodiny, najmä v prípade prídavkov na deti a príplatku k prídavkom na deti, ktoré sa z dávky nemocenského poistenia pretransformovali na štátne sociálne dávky a ich výška sa začala odvodzovať od životného minima. Začala sa realizovať zásada „každému podľa jeho potrieb“ s cieľom presadiť sociálnu spravodlivosť. Avšak opak sa stal pravdou. Zamestnanci v pracovnom pomere v rozpočtových a príspevkových organizáciách, ani SZČO s príjmami na úrovni cca priemernej mzdy v národnom hospodárstve, nárok na prídavky na deti a príplatok



nemali. V dôsledku tohto, ako aj pomalého rastu miezd a najmä stagnácie výšky minimálnej mzdy, tzv. stredná vrstva sa začala prepadať na úroveň subjektov ekonomicky neaktívnych evidovaných na úrade práce alebo s príjmom vo výške menej ako bola priemerná mesačná mzda v hospodárstve, resp. len na úrovni cca minimálnej mzdy (*ktorá sa od 1. októbra 1993 až do 31. marca 1996 vôbec neupravovala a bola vo výške iba 2 450 Sk, od 1. apríla 1996 do 31. decembra 1997 bola vo výške 2 700 Sk, v roku 1998 do 31. marca 1999 bola vo výške 3 000 Sk a od 1. apríla 1999 bola vo výške 3 600 Sk*). Práve v tomto období a v uvedenej právnej úprave možno hľadať príčiny vzniku nepriaznivej demografie a rómskeho problému.

V roku 1999 sa systém sociálnej starostlivosti pretransformoval na systém sociálnej pomoci. V konštrukcii životného minima sa realizovala najväčšia zmena, pretože prestalo pozostávať z dvoch súm (*tj. zo sumy na výživu a ostatných osobných potrieb občana, ktorá bola určená podľa veku posudzovanej osoby a zo sumy potrebnej na zabezpečenie nevyhnutných nákladov na domácnosť určenej podľa počtu osôb žijúcich v domácnosti*) a začalo pozostávať len z jednej sumy, napr. pre plnoletú fyzickú osobu vo výške 3 000 Sk mesačne, atď. (Macková 2011, s. 34 – 35). Najväčšia diskrepancia sa prejavila najmä na trhu práce z dôvodu, že výška minimálnej mzdy zamestnanca v pracovnom pomere na ustanovený týždenný pracovný čas, tj. v prípade ekonomickej aktivity bola stanovená rovnako na sumu 3 000 Sk mesačne (*v hrubom*), ako aj suma životného minima, do výšky ktorej sa poskytovali dávky v hmotnej núdzi (*tj. v čistom*). Uvedená právna úprava spôsobila, že človek ekonomicky neaktívny dostal sociálnu dávku vo výške (*tj. v čistom*) 3 000 Sk, avšak človek ekonomicky aktívny dostal po odpočítaní dane z príjmu a poistného (*tj. v čistom*) cca iba 2 450 Sk mesačne. Táto skutočnosť mala za následok ďalší prepad veľkej časti tzv. strednej vrstvy ekonomicky činného obyvateľstva do hmotnej núdze, tj. do biedy a chudoby.

Najväčšie zmeny v oblasti sociálneho a zdravotného poistenia, ako aj reziduálneho systému sociálnej pomoci sa realizovali za asistencie Svetovej banky a Medzinárodného menovaného fondu, čo sa prejavilo po 1. januári 2004 prijatím tzv. reformných zákonov (*t.j. zákona č. 461/2003 Z. z. o sociálnom poistení v znení neskorších predpisov, ako aj zákona č. 580/2004 Z. z. o zdravotnom poistení a o zmene a doplnení zákona č. 95/2002 Z. z. o poisťovníctve a o zmene a doplnení niektorých zákonov v znení neskorších predpisov*) týkajúcich sa najmä systému sociálneho poistenia, v ktorom došlo k zúženiu osobného rozsahu a k vylúčeniu povinného poistenia v prípade osôb pracujúcich na základe dohôd o prácach vykonávaných mimo pracovného pomeru, ako aj žiakov stredných škôl a vysokých škôl a taktiež osôb vykonávajúcich slobodné povolanie (*napr. umelci, herci, spisovatelia, atď.*). Do 31.12.2012 viac ako 800 000 zamestnancov (*z cca 2 200 000*) pracovalo na základe dohôd o prácach vykonávaných mimo pracovného pomeru, t.j. najviac v priemere 10 hodín týždenne (*pri dohode o pracovnej činnosti*) alebo najviac 350 hodín ročne (*v prípade dohody o vykonaní práce*), pretože z týchto pracovnoprávných vzťahov zamestnávateľ, ani zamestnanec vôbec neplatili poistné na sociálne a na zdravotné poistenie (*poistné na zdravotné poistenie platil iba zamestnanec ako tzv. samoplatca, a to z najnižšieho vymeriavacieho základu z 339,89 €, čo bolo 47,58 € mesačne*), čo prinášalo zisky najmä zamestnávateľským subjektom, avšak zamestnancom nevznikali žiadne nároky na sociálne dávky zo systému sociálneho poistenia (*napr. po skončení zamestnania nevznikol nárok na dávku v nezamestnanosti, v prípade choroby na nemocenské, v prípade tehotenstva a materstva na materské, v prípade invalidity na invalidný dôchodok, resp. starobný dôchodok, atď.*). Počet uvedených dohôd pre rôznych zamestnávateľov nebol a ani nie je limitovaný, čo znamená, že mnohí ľudia mali uzatvorených, resp. aj dnes naďalej majú uzatvorené dokonca až tri – štyri, ba i viac dohôd o pracovnej činnosti alebo dohôd o vykonaní práce. Akosi sa zabúda na skutočnosť, že deň má 24 hodín a 8-hodinový pracovný čas bol zavedený v roku 1919 s odôvodnením, že človek má 8 hodín spať, 8 hodín pracovať a 8 hodín sa má venovať sebe a svojej rodine, pretože len tak sa dosiahne jeho harmonický rozvoj a bude reálne zabezpečený život každého jednotlivca

na ľudsky dôstojnej úrovni. V týchto prípadoch nebola ani garantovaná minimálna mzda, avšak hodinová minimálna mzda sa mala rešpektovať v zmysle zákona o minimálnej mzde. K čiastočnej náprave došlo až od 1. januára 2013, od kedy sa aj z týchto dohôd platí poisťné na sociálne a na zdravotné poisťenie, avšak zamestnávateľia v mnohých prípadoch poskytujú tzv. nepravidelný príjem z dôvodu, aby obmedzili platby do verejnoprávnych inštitúcií. Zamestnávateľia naďalej taktiež využívajú prácu najmä žiakov stredných škôl a študentov vysokých škôl, ktorých zamestnávajú na jednoduchšie práce na základe dohody o brigádnickej práci študentov s tým, že odmenu poskytujú vo výške, z ktorej sa neplatia odvody (*t.j. podľa § 4 ods. 5 zákona č. 461/2003 Z. z. o sociálnom poistení v znení neskorších predpisov – napr. v roku 2014 v prípade žiakov SŠ išlo o odmenu vo výške najviac 66 € mesačne a študentov VŠ vo výške najviac 155 € mesačne*) alebo nepravidelne – napr. raz za štvrtrok, pol rok alebo za rok. Je otázne, či zamestnávanie týchto skupín obyvateľstva, za ktoré sa neplatia odvody, nespôsobuje deformáciu na trhu práce a nie je aj príčinou vysokej miery nezamestnanosti obyvateľstva po dovŕšení 45 a viac rokov veku.

Zároveň sa do popredia natíska otázka, či uskutočnené reformy, t.j. úpravy, zmeny, premeny nejakého stavu, poriadku, najmä verejného zariadenia smerujúce k jeho zlepšeniu, ktoré sa však nedotýkajú jeho podstaty (Klimeš 1981, s. 595, 1997, s. 652) sa realizovali v intenciách plne rešpektujúcich európske hodnoty európskeho sociálneho modelu. Prestalo sa dodržiavať „primerané“ hmotné zabezpečenie a základné princípy sociálneho poisťného systému, najmä princíp sociálnej spravodlivosti a sociálnej solidarity v zmysle čl. 39 ods. 1 Ústavy SR a ratifikovaných dohôd MOP č. 130/1969 a č. 128/1967 (*v zmysle ktorých napr. výška nemocenských dávok má byť najmenej vo výške 60 % priemernej mzdy v národnom hospodárstve, resp. mzdy nekvalifikovaného robotníka, t.j. minimálnej mzdy, avšak v zmysle zákona č. 461/2003 Z. z. o sociálnom poistení v znení neskorších predpisov je len 55 % denného vymeriavacieho základu s výnimkou materského, avšak tu vyvstáva otázka, či nejde o porušenie rovnosti subjektov pred zákonom a výška napr. starobného i sirotského dôchodku má byť najmenej vo výške 45 % priemernej mzdy v národnom hospodárstve, resp. mzdy nekvalifikovaného robotníka, t.j. minimálnej mzdy, avšak v roku 2004 napr. výška sirotského dôchodku bola len 30 %, atď.*), ako aj Európskej sociálnej charty. V roku 2005 sa zaviedol II. (povinný) kapitalizačný pilier s odôvodnením lepšieho pozitívneho hospodárskeho rozvoja Slovenskej republiky, znížením odvodov a najmä zastavením dlhu verejných financií. V období rokov 2004 až 2006 došlo k oslabeniu princípu solidarity, univerzality (*všeobecnosti*), čo znížilo sociálnu ochranu obyvateľstva, ako aj ochrannú funkciu poisťného systému (Macková 2011, s. 25 – 65). Po roku 2004 zavedením rovnej dane sa znížila horná hranica progresivity daní najmä pre najbohatšie skupiny obyvateľstva a zvýšili sa najmä dane nepriame, ktoré postihujú najviac chudobnú časť populácie (Švihlíková 2010, s.185). Do roku 2008 sa neustále hovorilo o ekonomickom raste (*Slovensko – tiger Európy*), ktorý sa zdal nekonečný a bezbrehý. Skutočné výsledky tzv. reforiem v sociálnej oblasti sa v plnej svojej miere ukázali až po páde banky Lehman Brothers 15. septembra 2008 nielen v USA, v západnej Európe, ale v celosvetovom meradle vrátane Slovenska a vo svojej podstate pretrvávajú dodnes. Obyvateľstvo celého sveta sa čoraz viac zadlžuje z dôvodu stagnácie miezd, rastu spotreby prostredníctvom rôznych foriem úverovania a najmä zníženia sociálnych výdavkov, čo sa prejavuje aj v náraste deficitu verejných financií a náraste chudobného obyvateľstva vylúčeného nielen z trhu práce, ale aj zo spoločnosti (Macková 2015, s. 198).

Po roku 2008 sa zaviedli nové štátne sociálne dávky (*napr. príspevok na starostlivosť o dieťa*) v intenciách Lisabonskej stratégie a opatrení prijatých na riešenie krízy s cieľom posilniť a skĺbiť najmä rodinný a osobný život s pracovným životom, zlepšiť mobilitu a prístup na trh práce, zvýšiť zamestnanosť rodičov malých detí, najmä matiek, ako aj zabezpečiť rovnosť príležitostí mužov a žien starajúcich sa o malé deti v pracovnom

a profesionálnom živote. Najvýznamnejšie zmeny nastali od 1. januára 2013 v poistnom systéme, v ktorom sa rozšíril okruh povinne poistených subjektov o osoby vykonávajúce činnosť na základe dohody o pracovnej činnosti a dohody o vykonaní práce (*s výnimkou poberateľov starobných dôchodkov, invalidných dôchodkov, atď.*, ako aj *žiakov stredných škôl a študentov vysokých škôl vykonávajúcich zárobkovú činnosť na základe dohody o brigádnickej práci študentov s príjmom do zákonom stanovenej sumy, napr. v roku 2015 a 2016 do výšky 200 € mesačne*). V priebežnom systéme dôchodkového poistenia, t.j. v I. pilieri sa posilnil princíp solidarity a oslabil princíp zásluhovosti. Zvýšil sa aj najvyšší vymeriavací základ na platenie poistného na sociálne a zdravotné poistenie na 5-násobok priemernej mzdy v hospodárstve SR za predchádzajúce dva kalendárne roky.

Celkovo možno konštatovať, že aj napriek čiastočnému posilneniu princípu univerzality (*všeobecnosti*), ako aj medzigeneračnej a celospoločenskej solidarity dochádza k naplneniu princípu sociálnej spravodlivosti a k zvýšeniu sociálnej ochrany obyvateľstva, avšak stále len v obmedzenej miere (Macková 2015, s. 200). V období od 15. marca do 15. júna 2015 sa opätovne otvoril II. kapitalizačný pilier. Poistenci sa mohli sami slobodne rozhodnúť, či z neho vystúpia, resp. do neho vstúpia. Dôvodom bola výplata prvých starobných a predčasných starobných dôchodkov z tohto systému, ktorá bola veľmi nízka a potvrdila obrovské riziká, resp. nevýhody II. kapitalizačného piliera z dôvodu vývozu kapitálu do cudziny, vysokých transformačných nákladov, ako aj poklesu výšky dôchodkov vyplácaných Sociálnou poisťovňou z priebežného systému. Je viac ako otáznik, či tento príjem (*t.j. väčšina ľudí si nasporila cca 3 800 €, takže pevná suma vyplácaná z II. piliera bude na úrovni cca 43 € mesačne, prípadne ešte menej – zdroj: <http://spravy.pravda.sk>*) zabezpečí sporiteľovi v starobe život na ľudsky dôstojnej úrovni. Záujem o národné penzijné fondy v jednotlivých krajinách strednej a východnej Európy Slovensko nevynímajúc, prakticky vždy prejavili tie isté zahraničné finančné skupiny, pretože povinné dôchodkové sporenie predstavuje rýchlu cestu ku koncentrácii a ovládnutiu trhu v krajine, a z toho dôvodu sa presadzuje súkromný kapitalizačný fond spravovaný súkromnými správcovskými spoločnosťami. (*Dobrovoľné doplnkové a zamestnanecké penzijné fondy do tohto scenára nezapadajú a z toho dôvodu sú odmietané*). V súčasnosti v okolitých krajinách došlo k zrušeniu kapitalizačného piliera (*Maďarsko*), alebo k rapídному zníženiu odvodov a k povinnému vystúpeniu poistencov starších ako 50 rokov (*Poľsko*), ba dokonca k jeho odmietnutiu, resp. k zrušeniu v Českej republike k 1. januáru 2016 (Štangová 2014, s. 47 – 48). Nesúhlas s takouto reformou potvrdili aj názory odborníkov na sociálne veci, ktorí poukazovali, že napríklad v Nemecku by bolo veľmi ťažké zaviesť povinné fondové pripoistenie založené na povinnej kapitalizácii (*t.j. náš II. povinný kapitalizačný pilier*), pretože nie každý Nemeck by mal na to peniaze. Experti na sociálne veci pripúšťali kapitalizáciu, avšak iba v prípade zavedenia nepovinného a dobrovoľného piliera s odôvodnením, že „pri kapitálovom systéme nemožno zaistiť bezpečnosť pri zhodnocovaní prostriedkov v penzijných fondoch“. (Dôchodky v ohrození.). Pripomínali, že „dávkový systém fondového (kapitalizačného) systému sa od systému priebežne financovaného veľmi nelíši, takže z toho dôvodu je rovnako vystavený demografickému riziku a nesie v sebe riziko investičného neúspechu a jeho nevýhodou je, že aj pri invalidite alebo malých príspevkoch zavinených nezamestnanosťou, chorobou a inými najmä nepriaznivými životnými situáciami, kedy sa neplatí poistné, stratu znáša v plnej miere účastník, ktorému oproti priebežnému systému vznikne nízky (*v najhoršom prípade vôbec*) dôchodkový príjem. A práve táto neistota je hlavným argumentom na udržanie priebežného financovania dôchodkového systému s medzigeneračnou a celospoločenskou nevyhnutnou solidaritou. Zavedenie povinného kapitalizačného systému je problematické aj vzhľadom na nevyhnutné garancie, ktoré musí poskytovať štát pre prípad nedostatočných výsledkov hospodárenia súkromných spoločností a to je tiež jeden z dôvodov, prečo sa tomuto systému mnoho krajín vyhýba.

Potvrdením týchto názorov je aj skutočnosť, že dôchodková reforma v týchto intenciách nebola realizovaná v žiadnej z krajín západnej Európy. I. Tomeš, významný odborník na sociálne veci povedal, že „verifikáciu doporučení rôznych globálnych „nezavislých“ finančných inštitúcií umožnila súčasná globálna kríza, ktorá vo svojich dôsledkoch viedla k budovaniu „spoločnosti chamtivosti“ a k rozkladu tradičných vzťahov inšpirovaných európskymi humanitnými hodnotami. Ideály „spoločnosti chamtivosti“ nahradili predchádzajúce ideály „spoločnosti blahobytu“, ktoré sa presadili po 2. svetovej vojne“. Zároveň upozornil na presadzovanie doporučení Svetovej banky vo veci financovania dôchodkového poistenia po nastolení diktatúry v Chile a v iných latinskoamerických krajinách, ako aj v európskych postsocialistických krajinách, a aj na skutočnosť, že určite nie je náhoda, že práve tieto „dobré rady“ prispeli k podstatnému zvýšeniu sociálneho napätia v Latinskej Amerike a celkovo k úspešnej ofenzíve „európskeho“ vnímania, ktoré zodpovedá aj základným dokumentom OSN (Macková 2014, s.96 – 118) plne rešpektujúc princípy sociálnej solidarity, čo má zákonite za následok oveľa väčšiu sociálnu stabilitu spoločnosti.

### **Európsky sociálny model**

Európsky sociálny model zrodený po 2. svetovej vojne (*najmä sociálno-demokratický, resp. univerzálny*) jednoznačne potvrdil, že nevyhnutné zmiernovanie sociálnych nerovností a správnu mieru prerozdelenia (*t.j. redistribúcie*) nám nemôžu kvantitatívne určovať žiadne ekonomické teórie, pretože ide o otázky politického rozhodovania, resp. politickej voľby. Zároveň predstavuje základ pre zdravý, udržateľný hospodársky a sociálny rozvoj. Sociálna politika je determinovaná ekonomickými procesmi, ale zároveň spätne ovplyvňuje hospodársku politiku, ktorej úspešnosť závisí od celkovej situácie spoločnosti, od podmienok, v ktorých ľudia žijú, aké sú ich psychické a fyzické predpoklady a aké hodnoty sa preferujú nielen v živote jednotlivca, ale aj v živote rodín a celej spoločnosti. Dôkazom reálnej existencie a garancie uvedených hodnôt najmä po 2. svetovej vojne sa stali ústavy jednotlivých štátov, v ktorých našli svoje vyjadrenie nielen základné ľudské a občianske práva a slobody, ale aj sociálne práva občanov (*čl. 35 až 42 Ústavy Slovenskej republiky*), ktoré patria medzi najdôležitejšie ľudské práva. Vo svojej podstate „*ide o prejav hodnôt, ktoré určujú smerovanie, vývoj spoločnosti a štátu, zároveň reagujú na minulosť a v záujme jej neopakovania sa poskytuje ochrana tým hodnotám, ktoré majú byť zachované aj do budúcnosti*“ (Bárány 2013, s. 112 – 113).

Európsky sociálny model vo svojich systémoch rešpektuje tzv. zlaté pravidlá slušnosti alebo globálne etické a večné normy vyjadrujúce základný minimálny konsenzus v záväzných hodnotách a morálnych postojoch (*t.j. hodnoty slobody, rovnosti, slušnosti, spravodlivosti, morálky a solidarity – sú obsiahnuté ako etická norma v každom náboženskom systéme, t.j. v Starom zákone, v Novom zákone, u Konfucia, v budhizme, v islamských hadísoch, atď.*) ako napr. nedotknuteľnosť ľudskej osoby, úctu k slobode svedomia, osobitnú pozornosť voči marginalizovaným a najslabším členom spoločnosti, dialóg, toleranciu, dôležitosť etického rozmeru politiky a racionálnej argumentácie, osobnú zodpovednosť, odmietnutie neregulovaného kapitalizmu, ako aj slepej viery vo voľný trh (Csontos 2013, s. 269). Európa je dôkazom, že nie je len kontinentom, ale je predovšetkým kultúrnou civilizáciou s pohľadom na svet ako celok založenom na židovsko-kresťanskom humanizme rozvíjajúcom sa od prostého „nezabiješ, nepokradneš (*hlavné princípy trestného práva*), od pomoci slabším – vdovám, sirotám, cudzincom, úcta k rodičom, k starým, chorým (*prejav vo forme priebežného systému sociálneho poistenia a najmä jeho podsystému dôchodkového poistenia, ako aj systému štátnych sociálnych dávok, resp. podpory*), atď. až po vzdávajúci hold slobodnému rozvoju a ľudskej dôstojnosti každého jednotlivca (*prejav vo forme systému sociálnej pomoci a jeho základného inštitútu životného minima, ktorého výška by mala byť aspoň 50 % priemernej*

*mzdy v hospodárstve a do tejto výšky by sa mali poskytovať dávky sociálnej pomoci – na Slovensku sa to nerešpektuje, čo sa prejavuje nárastom chudobného a vylúčeného obyvateľstva*). Ľudská dôstojnosť je kategória etická (Diderot: *Všeobecná encyklopédia*), filozofická, náboženská i právna. Ľudská dôstojnosť ako nemenná hodnota patrí každej ľudskej bytosti a vychádza z prirodzenej podstaty človeka. Predstavuje najvyšší a základný princíp európskeho demokratického, právneho a sociálneho štátu, ktorá je obsiahnutá v čl. 1 Charty základných práv EÚ. Je vyjadrením úcty človeka k človeku, ako aj zaobchádzania s človekom ako s človekom a nie ako s vecou. Prostredníctvom tohto pojmu je vyjadrený rešpekt ku všetkému, čo predstavuje ľudstvo a aby človek bol vždy účelom a nie prostriedkom (*t.j. všetko na tejto planéte, t.j. aj ekonómia, výroba, obchod, atď. má slúžiť človeku a nie naopak. Pre koho sa má vyrábať stále viac a viac, ak ľudia nemajú peniaze a nemôžu si nič kúpiť – nie je kríza preto, že viac ako 5 miliárd ľudí na tejto planéte si nemôže uspokojiť ani základné životné potreby – t.j. zaplatiť jedlo, ošatenie, bývanie, vzdelanie a zdravotnú starostlivosť ?!*). I. Kant vo svojom diele *Základy metafyziky mravov* prísne rozlišoval to, čo má cenu a to, čo má dôstojnosť.

„Mať dôstojnosť“ znamená, že človeka nemožno vyčíslit' cenou ako materiálne a ekonomické statky. Dôstojnosť človeka spočíva v jeho rozume, v jeho slobodnom, mravnom a zodpovednom bytí. Ide o nemennú hodnotu, ktorá patrí každej ľudskej bytosti. Vychádza z prirodzenej podstaty človeka, ktorý z hľadiska kresťanskej ideológie je bytosťou telesnou a zároveň duchovnou. Každý človek je stvorený na obraz Boží, predstavuje vrchol stvorenia, je jedinečný a nesmrteľný. Ľudská dôstojnosť patrí k základným ľudským právam a „*predstavuje elementárny princíp prirodzeného práva*“ (Barancová 2012, s. 35). Úzko súvisí s ostatnými ľudskými právami, pretože sa realizuje aj prostredníctvom nich (*t.j. aj právom na prácu, právom na spravodlivé a uspokojujúce pracovné podmienky, právom na odpočinok po práci, právom na dovolenku, právom na primerané sociálne zabezpečenie, atď.*). Rešpektovanie ľudskej dôstojnosti znamená rešpektovanie rovnosti všetkých ľudských bytostí, ich hodnôt a potrieb.

V ústavnom práve sú obsiahnuté aj prirodzené zákony, ktoré sú vo svojej podstate zákony mravné, nemenné a večné a ktoré musí suverén rešpektovať. V zmysle článku 12 ods. 1 Ústavy SR platí rovnosť všetkých osôb v dôstojnosti a právach, čo sa považuje za generálnu klauzulu. Základné práva a slobody (*obsiahnuté v druhej hlave Ústavy SR*) sú neodňateľné (*t.j. nikto nemôže tieto práva postúpiť na iného, dať do zálohu na nejaký čas a ani nikoho týchto práv zbaviť*), nescudziteľné (*t.j. nemôžu sa inému predať, ani darovať*), nepremlčateľné (*t.j. nezanikajú nevyužitím alebo neuplatnením v určitej lehote*) a nezrušiteľné (*t.j. štátna moc ich nemôže zrušiť alebo vyhlásiť za neplatné*).

Vzhľadom na uvedené, uznanie prirodzených práv človeka a občana vrátane jeho ľudskej dôstojnosti obsiahnuté vo Všeobecnej deklarácii ľudských práv (1948), v Medzinárodnom pakte o hospodárskych, sociálnych a kultúrnych právach (1966), v dohovorech Medzinárodnej organizácie práce (*d'alej len „MOP“*), ktoré Slovenská republika ratifikovala a je nimi viazaná, v revidovanej Európskej sociálnej charte (*SR ratifikovala v roku 2009*), v preambule Charty základných práv Európskej Únie, ako aj v preambule Listiny základných práv a slobôd (*zákon č. 23/1991 Zb.*), v Ústave SR (*zákon č. 460/1992 Zb. v znení neskorších predpisov*) – t.j. v celom právnom poriadku Slovenskej republiky vrátane Zákonníka práce i zákona č. 663/2007 Z. z. o minimálnej mzde v znení neskorších predpisov je právne záväzná a akékoľvek porušenie týchto základných práv a slobôd je protiústavné a ich zrušenie je nemožné. Preto aj akékoľvek debaty o predĺžovaní pracovného času, nadčasov, návrhy na 1 € minimálnu mesačnú mzdu, ba dokonca návrhy na jej zrušenie sú absurdné a neadekvátne 21. storočiu, kontextu Európy, ako aj demokratickému zriadeniu v Slovenskej republike.

Plnoprávnym členom spoločnosti (*politického spoločenstva EÚ*) sa človek reálne stáva len vtedy, ak je nositeľom nielen občianskeho a politického statusu, ale aj sociálneho, pretože

jedno bez druhého a tretieho nie je možné. „Aby bol človek plnoprávnym členom občianskej spoločnosti, musí byť jeho občiansky status utváraný právami a povinnosťami z okruhu všetkých troch druhov práv (občianstva)“ (Čambáliková 2009, s. 49) tvoriaceho základ sociálneho štátu. Hlavnou úlohou sociálneho štátu (*welfare state*, štát verejných sociálnych služieb) je zachovávanie sociálnej rovnosti a spravodlivosti smerujúcej k zabezpečeniu všeobecného blahobytu aspoň na tzv. minimálnej ľudskejšej úrovni pre každého člena spoločnosti najmä prostredníctvom práce, od ktorej podľa Dahrendorfa v našej kultúre veľmi závisia naše životy. Aj podľa pápeža Františka, „tam, kde chýba práca, chýba aj ľudská dôstojnosť. Práca znamená dôstojnosť, práca znamená priniesť domov chlieb. Stredobodom nemá byť nejaká modla, ale človek, muž a žena, ktorí budú svet udržiavať svojou prácou. Je ťažké mať dôstojnosť bez práce“. (Tornielli 2014, s. 179). Nejde iba o filozofické konštatovanie, ale o tvrdú životnú realitu. „Platená práca, prejavujúca sa ako zamestnanie, je jadrom sociálnej organizácie spoločnosti i identity jednotlivcov. Poskytuje ľuďom prostriedky existencie, ako aj status a spoločenské postavenie (sociálne zaradenie)“ (Mareš 1994). „Práca je vstupenkou do spoločnosti a strata pracovného miesta je vstupenkou na okraj spoločnosti a do biedy a chudoby“ (Juríčková, Košta 1995, s. 45). Dôkazom je aj dnešná situácia nielen v EÚ vrátane Slovenska, ale aj v ostatných častiach sveta.

Naplnenie podstaty ľudskejšej životy závisí nielen od práce, ale najmä od dĺžky pracovného času a výšky odmeňovania, ktoré nesporne ovplyvňujú osobný a rodinný život každého jednotlivca, bezpečnosť a ochranu zdravia pri práci, flexibilitu pracovnoprávných vzťahov, ako aj celkovú životnú úroveň, t.j. kvalitu života každého jednotlivca a jeho rodiny, čo sa zákonite premieta do ekonomickej oblasti vo forme kúpyschopnosti obyvateľstva, ako aj do celkového rozvoja spoločnosti. Najdôležitejší atribút, ktorý ovplyvňuje nielen reálny osobný a rodinný život zamestnanca, ale aj bezpečnosť a ochranu zdravia pri práci, flexibilitu pracovnoprávných vzťahov a celkovú životnú úroveň, t.j. kvalitu života každého jednotlivca a jeho rodiny predstavuje pracovný čas, ktorý tvorí základ pracovnoprávnej úpravy od svojho počiatku, t.j. od začiatku 19. storočia. Základná právna úprava obsiahnutá v Charte základných práv EÚ týkajúca sa „práva každého pracovníka na spravodlivé a primerané pracovné podmienky, ktoré zohľadňujú jeho zdravie, bezpečnosť a dôstojnosť“ a taktiež „práva na stanovenie najvyššej prípustnej dĺžky pracovného času, denný a týždenný odpočinok, ako aj každoročnú platenú dovolenku“ vychádza zo základných dokumentov medzinárodného práva, medzi ktoré nesporne patrí prvý Dohovor MOP č. 1 o obmedzení pracovného času na 8 hodín denne a 48 hodín týždenne v priemyselných podnikoch (1919 – oznámenie č. 80/1922 Zb.). V čl. 2 Dohovoru MOP č. 1 je taxatívne ustanovené, že „pracovný čas osôb zamestnaných v akomkoľvek verejnom alebo súkromnom priemyselnom podniku alebo v akejkoľvek ich súčasťi s výnimkou podniku, v ktorom sú zamestnaní členovia jednej rodiny, nesmie presiahnuť osem hodín denne a 48 hodín týždenne, okrem uvedených výnimiek (napr. v prípade osôb na miestach dozorných a riadiacich, osôb zamestnaných na miestach vyžadujúcich dôveru, príp. ak je pracovný čas v priebehu jedného alebo viacerých dní týždňa kratší ako osem hodín, limit ôsmich hodín môže byť prekročený vo zvyšných dňoch týždňa so súhlasom príslušného úradu alebo na základe dohody medzi uvedenými organizáciami alebo zástupcami, atď. Sadzba mzdy za nadčas nesmie byť menej ako pravidelná mzda zvýšená najmenej o 25 %). V závislosti od zvyšovania produktivity práce a od ďalších rozhodujúcich činiteľov, pracovný týždeň sa má postupne skracovať. V oblasti pracovného času je paradoxne snaha o neustálu liberalizáciu formou individuálneho predlžovania týždenného pracovného času (*opt-out*). Avšak Európsky parlament tento návrh 8. decembra 2008 definitívne zamietol ako antisociálny s odôvodnením, že by išlo o návrat do 19. storočia a aj súčasná finančná a hospodárska kríza je výsledkom bezbrehejšej deregulácie a sociálneho dumpingu. (Bližšie pozri odborné stanovisko k dohode Rady EÚ z júna 2008, t.j. Stanovisko nezávislého experta SR - Mackovej na otázky Európskej odborovej konfederácie k návrhom zmeny smernice o niektorých aspektoch organizácie pracovného času zo dňa

3.12.2008), pretože najmä zavedenie výnimky z limitu týždenného pracovného času bez určenia akéhokoľvek obmedzeného časového trvania, ako aj zavedenie ďalšej výnimky nad rámec 60 a 65 hodín (*navrhované nové znenie článku 22 ods.1b*) možno považovať za zhoršenie podmienok ochrany zamestnancov v porovnaní so súčasnou právnou úpravou tejto smernice. Je potrebné uviesť, že Slovensko má najviac hodín nadčasovej práce a aj svojim umiestnením na 10. mieste v rámci krajín sveta je dôkazom, že zamestnanci pracujú viac ako 40 hodín týždenne, využívajúc najmä prácu nadčas, pracovnú pohotovosť a flexibilné formy práce, najmä konto a flexikonto, t.j. priemerný počet odpracovaných hodín za rok je cca 1 749 s priemernou ročnou mzdou 19 068 USD (<http://karierainfo.zoznam.sk/>, 2003, s. 1-12).

Túto skutočnosť v žiadnom prípade nemožno hodnotiť pozitívne. Ba naopak. Možno konštatovať, že predlžovanie pracovného času formou nadčasov, pracovnej pohotovosti, atď. je jednou z hlavných príčin dlhodobej a masovej nezamestnanosti na Slovensku, ako aj zhoršujúceho sa zdravotného stavu obyvateľstva, znižovania bezpečnosti a ochrany zdravia pri práci a rastúceho napätia v rodinách a v celej spoločnosti.

## Záver

V období posledných 26. rokov sme sa stali svedkami, že je veľmi ľahké (opätovne) rozdeliť spoločnosť na majetkovo a sociálne bohatých a chudobných najmä prostredníctvom daňovej a sociálnej politiky (v prospech menšiny). Dokazuje to aj dnešná situácia v EÚ (vrátane Slovenska), ktorá pripomína tzv. „sociálne tsunami“ a to aj napriek prijatým stratégiám. *„Nezamestnanosť a strata práce – je fenomén, ktorý sa čoraz viac šíri ako olejová škvrna do rozsiahlych oblastí Západu a ktorý sa znepokojujúcim spôsobom rozlieha až na hranicu chudoby. A niet horšej materiálnej chudoby ako tá, ktorá nedovolí zarobiť si na chlieb a ktorá zbavuje dôstojnosti práce“*. (pápež František, s. 78). Potvrdením pravdivosti týchto slov je aj realita, že už každý štvrtý občan EÚ je vylúčený zo spoločnosti a žije v podmienkach biedy a chudoby a jeho príjmy nedosahujú ani sumu životného minima, ktorá určuje hranicu ľudsky dôstojného života (<http://openiazoch.zoznam.sk/c1/150019>, 2014). (*Napr. v Nemecku je chudobou ohrozených 16,1 % obyvateľov, t.j. cca 13 miliónov a v prípade jednočlennej domácnosti chudoba začína pri čistom mesačnom príjme 979 € mesačne, pre rodiny s dvomi deťmi mladšími ako 14 rokov je to 2 056 € mesačne a za chudobného sa považuje ten, kto má k dispozícii menej ako 60 % priemerného príjmu obyvateľstva*).

Neustále oslabovanie sociálnej ochrany vzhľadom na vysokú mieru nezamestnanosti, nízke mzdy, ba v niektorých prípadoch aj obrovské krátenie, resp. zníženie sociálnych dávok, sa zákonite prejavilo v náraste chudobného obyvateľstva od roku 2004 z 56 miliónov (<http://www.fsr.gov.sk/sk/EY2010/31.7.2010>) na celkovo 80 miliónov a najmä po roku 2008, až na 123 miliónov, čo predstavuje 24 % obyvateľov EÚ. Z toho väčšinu tvoria ženy, starší ľudia, ako aj ľudia so zdravotným postihnutím a najmä deti, ktorých je až 20 miliónov. MOP vo svojej správe o sociálnom zabezpečení vo svete pre roky 2014 a 2015 upozorňuje, že len jedna tretina ľudstva má reálne naplnené sociálne práva a základné ľudské právo na sociálne zabezpečenie v celosvetovom meradle má iba 27 % ľudí. Takmer žiadnu sociálnu ochranu nemá viac ako 73 % celosvetovej populácie a právo na sociálne zabezpečenie je pre ňu len nespĺniteľným snom (<http://spravy.pravda.sk>, 2014).

Uvedené vyhlásenia MOP sú len potvrdením, že kvalita života v krajinách Európskej únie sa diametrálne odlišuje od kvality života obyvateľov Ázie, Afriky, Latinskej i Severnej Ameriky (*ak o nej možno vôbec hovoriť*), kde jednotlivci sú prevažne odkázaní sami na seba a svoju rodinu, bez akejkoľvek sociálnej ochrany. Dôkazom tejto skutočnosti je obrovský nárast migrácie utečencov, vysídlencom, žiadateľov o azyl najmä z krajín Afriky a Ázie, ako aj z krajín ohrozených terorizmom a pôsobením tzv. Islamského štátu od leta 2014 i 2015, najmä v oblasti Stredomoria.

Práve dnes - „v čase krízy, ktorá nie je len finančná a ekonomická, ale je predovšetkým krízou morálnou a krízou hodnôt (t.j. absencie slobody, rovnosti, sociálnej spravodlivosti, solidarity, tzv. popieraním pravidiel večných a nemenných najmä mimo Európy, ale od konca 90. rokov minulého storočia aj v Európe oslabovaním sociálnych štátov)“ (Barinková 2009, s. 7), je historická šanca Európy. Jej sociálny model ochrany rešpektujúci základné ľudské práva a slobody – tj. ľudskú dôstojnosť, právo na život, právo na primerané sociálne zabezpečenie, atď., ako aj základný princíp solidarity prejavujúci sa v redistributívnej politike, v ktorej 20 % hrubého domáceho produktu sa považuje za akúsi „kresťanskú konštantu,“ (na rozdiel od krajín mimo EÚ – kde je to cca 8 %), by mal zohrať významnú úlohu v dnešnom procese globalizácie a vlády nadnárodných korporácií a ovplyvniť dianie v sociálnej oblasti na celom svete, najmä zmierniť utrpenie ľudí práce a zlepšiť ich postavenie, ako aj ich rodinných príslušníkov (*predovšetkým žien, detí, starých, chorých, nezamestnaných a sociálne vylúčených*). Pre európsky sociálny model ochrany je typické univerzálne prístupné školstvo, zdravotníctvo a univerzalizované dôchodkové systémy (Šimáčková 2009, s. 328 – 329). Európsky sociálny model ochrany a boja proti sociálnemu vylúčeniu, nie je záťažou, ale predstavuje reálny základ prosperity a sociálnej súdržnosti (kohézie) a v súčasnosti inšpiroval aj krajiny Ázie, ako Japonsko a Čínu (Tomášek 2009, s. 1007 – 1008).

Ľudský život je nám daný zadarmo a preto žiaden človek nesmie byť predmetom výmeny alebo predaja (pápež František, 26.11.2014). Má rôzne štádia, ktoré sú charakteristické úlohami, radosťami, starosťami, voľbou životných plánov v závislosti od spravodlivých podmienok spoločnosti. Naozaj veríme, že každý z nás si dokáže sám na vlastný účet našetriť dostatok finančných prostriedkov počas aktívneho ekonomického života na pokrytie základných potrieb (*výživy, ošatenia, bývania a zdravotnej starostlivosti*) v postproduktívnom veku na ľudsky dôstojnej úrovni? Každý z nás bude mať vždy prácu, bude zdravý a bude mať dostatočnú výšku príjmov? Akú reálnu hodnotu budú mať úspory o desať, dvadsať, tridsať, ba štyridsať rokov, keď napríklad priemerná mesačná mzda v roku 2014 bola 858 € a v roku 1950 bola vo výške 854 československých korún? (*Pozri prílohu č. 3 zákona č. 461/2003 Z. z. o sociálnom poistení v znení neskorších predpisov*). A bude vôbec euro?

V čase europeizácie, globalizácie a najmä v čase finančnej, ekonomickej krízy nemožno znižovať význam sociálneho pôsobenia štátu, pretože prirodzené práva človeka a občana vrátane práva na ľudskú dôstojnosť priznal človeku až sociálny štát, ktorý sa začal formovať najmä po druhej svetovej vojne na princípe spravodlivosti, sociálnej solidarity a sociálnej súdržnosti. Práve naopak. Je nevyhnutne potrebné jeho pôsobenie v nových dimenziách, s novými prostriedkami a intenzitou, najmä v oblasti vyrovnávania a stabilizácie sociálnych podmienok. Zdá sa, že sa zabúda, že zrodenie sociálnych štátov nebolo výsledkom žiadneho altruizmu, ale uvedomenia si, že bez vzdelanej, zdravej a kvalifikovanej pracovnej sily nie je možné dosiahnuť výkonnú ekonomiku a že sociálne práva predstavujú nevyhnutný predpoklad pre zdravý, udržateľný hospodársky a sociálny rozvoj a udržanie pokoja a mieru. (Macková 2014, s. 145 – 179).

### **Zoznam bibliografických odkazov**

BARANCOVÁ, H. a kol., 2012. *Základné práva a slobody v pracovnom práve*. Plzeň: Aleš Čeněk. ISBN 978-80-7380-442-0.

BÁRÁNY, E. a kol., 2013. *Zmena práva*. Bratislava: SAP. ISBN 978-80-8095-084-2.

BARINKOVÁ, M., 2009. *Európska dimenzia podnikovej sociálnej zodpovednosti a jej vplyv na reguláciu pracovnoprávných vzťahov*. In: Košice 2009: Zborník príspevkov účastníkov sympózia s medzinárodnou účasťou, konaného dňa 12. mája 2009 na Právnickej fakulte UPJŠ v Košiciach, ISBN 978-80-7097-780-4.



- ČAMBÁLIKOVÁ, M., 2009. *Sociálny štát: občianstvo, práva, začlenenie*. Vysoká škola v Sládkovičove. ISBN 978-80-89267-33-0.
- CSONTOS, M., 2013. *Slobodný človek v spravodlivej spoločnosti*. Pohľad na človeka v myslení Johna Rawlsa. RHETOS, Warszawa: RHETOS. ISBN 978-83-89781-75-8.
- HAUSER, M., 2012. *Kapitalismus jako zombie neboli Proč žijeme ve světě přízraku*. ISBN 978-80-87067-62-8.
- JURÍČKOVÁ, V. a J. KOŠTA, 1995. *Politika zamestnanosti a sociálna politika. Dlhodobá nezamestnanosť a jej sociálne dôsledky v Slovenskej republike*. Sociológia č. 1 – 2, ročník 27, s. 45.
- MAREŠ, P., 1994. *Nezaměstnanost jako sociální problém*. Praha: Sociologické nakladatelství. ISBN 80-901424-9-4.
- KLIMEŠ, L., 1981. *Slovník cizích slov*. Praha: Státní pedagogické nakladatelství.
- KLIMEŠ, L., 1997. *Akademický slovník cudzích slov*. Praha: Academia.
- KNAPP, V., 1995. *Teorie práva*. Praha: C.H.Beck. ISBN 80-7179-028-1.
- MACKOVÁ, Z., 2011. *Dvadsať rokov transformácie sociálneho zabezpečenia*. Právny obzor č. 1/2011, ročník 94. s. 25 – 65. ISBN 0032-6984.
- MACKOVÁ, Z., 2015. *Dynamika versus rigidita práva sociálneho zabezpečenia v Slovenskej republike na prahu XXI. storočia*. In: Ako právo reaguje na novoty. Bratislava: VEDA. ISBN 978-80-224-1469-2.
- MACKOVÁ, Z., 2014. *Minimálne a maximálne limity dávok v sociálnom zabezpečení – základ sociálnych istôt (realizácie sociálnych práv)*. In: Sociálne zabezpečenie – na rázcestí? Materiálny z medzinárodnej vedeckej konferencie konanej v dňoch 16. – 17. októbra 2014 v Bratislave v rámci riešenia programu výskumu a vývoja APVV-0340-10 „Právo v dynamike spoločenského vývoja a jeho teoretické reflexie“. Bratislava: SAP. ISBN 978-80-8095-087-3.
- MACKOVÁ, Z., 2014. *Reformy v sociálnej oblasti – (ne)rešpektovanie záväzkov vyplývajúcich z medzinárodných a európskych dokumentov*. In: Finančné a sociálne aspekty dlhovej krízy z pohľadu ekonómie a práva. Bratislava: Ekonomický ústav SAV. ISBN 978-80-89608-18-8.
- ŠIMÁČKOVÁ, K., 2009. *Nový welfare model ? Sociální ochrana ve střední a východní Evropě 20 let po demokratizaci*. Časopis pro právní vědu a praxi 4/2009. s. 328 – 329.
- ŠTANGOVÁ, V., 2014. *Vývojové tendence sociálneho zabezpečení v ČR na počátku 21. století*. In: Sociálne zabezpečenie – na rázcestí? Materiálny z medzinárodnej vedeckej konferencie konanej v dňoch 16. – 17. októbra 2014 v Bratislave v rámci riešenia programu výskumu a vývoja APVV-0340-10 „Právo v dynamike spoločenského vývoja a jeho teoretické reflexie“. Bratislava: SAP. s. 47 – 48. ISBN 978-80-8095-087-3.
- ŠVIHLÍKOVÁ, I., 2010. *Globalizace a krize: souvislosti a scénáře*. Grimmus. ISBN 978-80-87461-01-3.
- TOMÁŠEK, M., 2009. *Výzkum evropského práva v Japonsku*. Právník 9/2009, s. 1007 – 1008.
- TORNIELLI, A., 2014. *Perly a perličky pápeža Františka*. Bratislava: Fortuna Libri. ISBN 978-80-8142-288-1.
- TORNIELLI, A. a G. GALEAZZI, 2015. *Pápež František. Táto ekonomika zabíja*. Bratislava: Fortuna Libri. ISBN 978-80-8142-438-0.

Pravda, 2014. *Pravda* /online/. 2014 /cit.2014-01-29/. Dostupné z:  
<http://spravy.pravda.sk/ekonomika/clanok/306688-na-penzii-z-2-piliera....29.1.2014>.  
In: Na penzii z 2.piliera ľudia prerobia mesačne 3 eurá.

Dostupné z: <http://www.fsr.gov.sk/sk/EY2010/31.7.2010>. Európsky rok boja proti chudobe a sociálnemu vylúčeniu 2010.

Pravda, 2014. *Pravda* /online/. 2014 /cit.2014-06-03/. Dostupné z:  
<http://spravy.pravda.sk/ekonomika/clanok/319656-zachovajte-socialnu-e.....> Zachovajte sociálnu Európu, vyzýva Medzinárodná organizácia práce.

Zoznam, 2014. *Zoznam* /online/. 2014 /cit.2014-10-29/. Dostupné z:  
<http://openiazoch.zoznam.sk/c1/150019/Chudoba-v-Nemecku-Mesacne....29.10.2014>

Zoznam, 2003. *Zoznam* /online/. 2003 /cit./2003-08-21/. Dostupné z:  
<http://karierainfo.zoznam.sk/c1/1000156/1356391/Slováci-sú-10-najpracovitejší-národ-sveta>.  
Kto-nás-predbehol?

**JUDr. Zuzana Macková, PhD.**

Univerzita Komenského v Bratislave

Právnická fakulta

Katedra pracovného práva a práva sociálneho zabezpečenia

Šafárikovo námestie č. 6

P. O. BOX 313

810 00 Bratislava

[zuzana.mackova@flaw.uniba.sk](mailto:zuzana.mackova@flaw.uniba.sk)

# VPLYV OSOBNOSTNÝCH PREDIKTOROV SYNDRÓMU VYHORENIA NA VYROVNÁVANIE SA SO STRESOM U ŠTUDENTOV OŠETROVATEĽSTVA

Eudmila Majerníková, Anna Hudáková, Andrea Obročníková

## Abstract

**Aim:** Personality characteristic might be important factors influencing the individual abilities to cope with the burnout syndrome. Aim of the study was to examine the relationship between personality factors such as self-evaluation and sense of coherence and burnout syndrome among students of nursing.

**Methods:** Together 130 university students of nursing, (average age  $20.85 \pm 2.94$ ; 97% females). Scale Burnout Inventory (SBI) in the school was use for assessing the burnout levels. Sense of Coherence Questionnaire (SOC) and Rosenberger's Self Esteem Scale (SES) were use as well.

**Results:** Significant negative relationship was found between burnout syndrome and self-esteem ( $p \leq 0.01$ ), as well as sense of coherence ( $p \leq 0.01$ ); it means that higher levels of self-esteem and sense of coherence was associated with lower burnout syndrome levels among students.

**Conclusion:** Conclusion: Personality factors are strongly link to burnout among students. It is important therefore to follow and guide the predisposition suitably used in the management of entitlements study, as they tend to persist after a period of professional practice. It is therefore considerthat improving the skills of coping with stress among students is beneficial in preventing subsequent occurrence of burnout in the profession of nurse.

## Úvod

Pojem syndróm vyhorenia známy z cudzojazyčnej literatúry aj ako burn out zaviedol v roku 1975 psychoanalytik Herbert Freudenberg. Definuje ho ako konečné štádium, v ktorom sú ľudia emočne vyprahnutí, strácajú pôvodné nadšenie a motiváciu (Kebza, Šolcová 2003). Kľúčovým faktorom syndrómu vyhorenia je pocit absolútnej vyčerpanosti a opotrebovanosti, celková únava. Syndróm vyhorenia svojim klinickým obrazom pripomína depresiu, je opakom pozitívnych prejavov ako je radosť, spokojnosť a vyrovnanosť. Súvisí s negatívnymi emóciami ako sú strach, úzkosť, hnev. Najčastejšie sa vyskytuje u ľudí v neustálom sociálnom kontakte, ľudí v izolácii alebo vykonávajúcich monotónnu činnosť (Cimicky 2007). Syndróm vyhorenia spočiatku pôsobí nenápadne. Častým spúšťačom býva zmena pracovnej pozície (hlavne povýšenie) alebo zmena zamestnania.

Podľa Bártovej (2011) najohrozenejšími skupinami sú lekári, sestry, psychológovia a psychiatri, sociálni pracovníci, učitelia všetkých typov škôl, pracovníci v nápravných zariadeniach pre mladistvých a dospelých, policajti, manažéri, podnikatelia. Maslach a Leiter (2008) poukázali vo svojej štúdií na dôležitosť osobnostných a socio-demografických prediktorov ako vek a úroveň vzdelania, ktoré sú dôležitými prediktormi pre vznik syndrómu vyhorenia. Taktiež za významné faktory ovplyvňujúce vyhorenie identifikovali pracovné podmienky. Každý jedinec disponuje rozličnou mierou adaptačnej schopnosti voči pôsobiacim stresorom. Syndróm vyhorenia predstavuje ohrozenie pre ľudí, ktorí majú nasledujúce osobnostné charakteristiky uvedené v tabuľke 1.

Tab. 1 Predurčujúce osobnostné charakteristiky (Zacharová 2008; Kebza, Šolcová 2003)

Podľa Zacharovej	Podľa Kebzy, Šolcovej
nadšenie pre danú vec	vysoká miera empatie
oddanosť danej veci je pre nich zmyslom života (workoholizmus)	obetavosť, vysoká miera senzitivity
zvyšovanie nárokov na seba	vysoká zameranosť na druhých,
prežívanie neúspechu ako osobnú prekážku	idealizmus
preberanie nadmerného množstva práce	úzkosť
neschopnosť preniesť zodpovednosť na druhých (chciet' mať všetko pod kontrolou)	pedantstvo
neschopnosť relaxácie a odpočinku	entuziazmus
nízke sebavedomie	tendencia sa identifikovať s ostatnými
prežívanie šoku z reality (z dôvodu vysokých ideálov)	neschopnosť požiadať druhých o pomoc
permanentne prežívaný tlak z viacerých strán (práca, rodina)	

## Ciele štúdie

Výskum bol realizovaný za účelom zistenia existencie vzťahov medzi osobnostnými faktormi sebaúcty, zmyslu pre integritu a výskytom syndrómu vyhorenia u študentov na I. stupni univerzitného vzdelávania v odbore ošetrovateľstva v 2. až 3. ročníku z pohľadu veku, predchádzajúceho ukončeného typu stredoškolského vzdelania, roku štúdia v danom odbore.

## Metodológia výskumu

V štúdiu sme pre zistenie potrebných údajov použili tri štandardizované dotazníky. Na meranie úrovne syndrómu vyhorenia bol použitý School Burnout Inventory (SBI) Škála syndrómu vyhorenia v škole, tento nástroj je špecificky zostavený pre účely zisťovania úrovne syndrómu vyhorenia v školskom prostredí, jeho výhodou je teda adresnosť a aktuálnosť vzhľadom k vybranému výskumnému súboru v rámci štúdie. Dotazník pozostáva z 9 položiek skórovaných pomocou Likertovej škály (od 1 – plne súhlasím po 6 – vôbec nesúhlasím). Maximálne skóre dotazníka je 54, pričom vyššie skóre indikuje vyššiu hladinu vyhorenia (Salmela-Aro et al. 2009).

Pre zisťovanie úrovne sebaúcty bola využitá Rosenbergova škála sebaúcty (RSS), maximálne skóre škály je 30 bodov, vyššie skóre znamená vyššiu úroveň sebaúcty (Sarkova et al. 2006). V štúdiu sme použili aj štandardizovaný dotazník Sense of Coherence Inventory (SOC) Antonovského Škála zmyslu pre integritu, ktorá pozostáva z trinástich položiek (Antonovský 1993). Dotazník využíva pre skórovanie odpovedí 7 bodovú Likertovu škálu. Maximálne skóre tejto škály je 91, vyššie skóre získané v dotazníku znamená vyššiu úroveň zmyslu pre integritu.

Pre spracovanie výsledkov výskumu sme použili štatistické metódy deskriptívnej štatistiky - výpočet početnosti (n) a percentuálnych hodnôt (%), výpočet priemernej škálovej hodnoty (M), smerodajnej odchýlky (SD). Pre potreby štatistického spracovania našich údajov sme zároveň využili software SPSS 15.0. Pre štatistickú komparáciu sledovaných skupín sme použili t - test (Studentovo rozdelenie t). Táto štatistická metodika nám umožnila

zistiť štatisticky významné rozdiely medzi skupinami v sledovaných parametroch. Korelačná analýza (výpočet Pearsonovho korelačného koeficientu) bola použitá pre zistenie vzájomných vzťahov medzi premennými. Všetky testy boli robené na hladine významnosti  $\alpha = 0,05 = 5\%$ .

### Výskumný súbor

Výskumu sa zúčastnilo 130 študentov denného bakalárskeho štúdia odboru ošetrovatelstvo v 2. až 3. ročníku FZO na Prešovskej univerzite v Prešove. Návratnosť dotazníkov bola 86,6 %, zber dát prebiehal vo februári 2016. Väčšinu študentov (97 %) tvorili ženy, priemerný vek bol  $20,85 \pm 2,94$ . Viac ako polovica respondentov mala ukončené stredoškolské zdravotnícke vzdelanie. Celá vzorka bol tvorená 50 % účasťou študentov druhého a taktiež tretieho ročníka štúdia. Bližšiu charakteristiku respondentov uvádzame v tabuľke 2.

Tab. 2 Demografické charakteristiky respondentov

<b>Pohlavie</b>	<b>n</b>	<b>%</b>
<b>Žena</b>	127	97
<b>Muž</b>	3	3
<b>Vek</b>	<b>n</b>	<b>%</b>
<b>20 – 21 rokov</b>	81	62
<b>22 – 25 rokov</b>	47	36
<b>26 a viac rokov</b>	2	2
<b>Ukončené stredoškolské vzdelanie</b>	<b>n</b>	<b>%</b>
<b>Zdravotná stredná škola</b>	68	52
<b>Iné</b>	62	48
<b>Ročník štúdia</b>	<b>n</b>	<b>%</b>
<b>Druhý</b>	65	50
<b>Tretí</b>	65	50

### Výsledky

Priemerné hodnoty jednotlivých nami skúmaných premenných uvádzame v tabuľke 3. Priemerné skóre syndrómu vyhorenia pomocou SBI bolo v celej vzorke  $24,92 \pm 7,63$ , úroveň sebaúcty  $18,7 \pm 4,62$  a zmyslu pre integritu  $59,61 \pm 11,64$ .

Tab. 3 Priemerné hodnoty sledovaných premenných v celej vzorke

<b>Emočná inteligencia</b>			<b>respondenti</b>	
			<b>M</b>	<b>SD</b>
<b>Premenné</b>	<b>O1.</b>	Syndróm vyhorenia	<b>24,92</b>	<b>7,63</b>
	<b>O2.</b>	Sebaúcta	<b>18,07</b>	<b>4,62</b>
	<b>O3.</b>	Zmysel pre integritu	<b>59,61</b>	<b>11,64</b>

Tab. 4 Porovnanie premenných podľa typu ukončeného SŠ vzdelania

			nezdravotníci		zdravotníci		p
			M	SD	M	SD	
Premenné	O1.	Syndróm vyhorenia	24,89	7,58	24,95	7,75	0,567
	O2.	Sebaúcta	18,13	4,57	18,02	4,68	0,461
	O3.	Zmysel pre integritu	59,65	11,68	59,54	11,75	0,523

Legenda k významnosti štatistických výsledkov \* p < .05; \*\* p < .01; \*\*\* p < .001

Z hľadiska komparácie skupiny študentov s ukončením stredoškolským vzdelaním so zdravotníckym zameraním - zdravotníkov (52 %) a nezdravotníkov (48 %) sme zistili na úrovni priemeru hodnôt jednotlivých faktorov vyššie skóre vyhorenia u skupiny zdravotníkov. Úroveň sebaúcty a zmyslu pre integritu lepšie hodnotili nezdravotníci. Signifikantný rozdiel sme analyzovali pomocou Studentovho t-testu, avšak v našej vzorke respondentov na základe komparácie príslušnosti z hľadiska skorého výberu zdravotníckeho povolania a predpokladaných skúseností s touto problematikou sa nám štatisticky signifikantne rozdiely nepotvrdili (tab. 4).

Tab. 5 Porovnanie premenných z hľadiska veku

			21 rokov a menej		22 rokov a viac		p
			M	SD	M	SD	
Premenné	O1.	Syndróm vyhorenia	24,04	7,62	25,8	7,95	0,042*
	O2.	Sebaúcta	18,33	4,44	18,00	4,72	0,461
	O3.	Zmysel pre integritu	60,75	11,42	59,04	11,55	0,501

Legenda k významnosti štatistických výsledkov \* p < .05; \*\* p < .01; \*\*\* p < .001

Z hľadiska veku sme u študentov vo vekovej kategórii 21 rokov a menej zistili signifikantné rozdiely v celkovom priemernom skóre SBI na úrovni \* p < .05. Nižšiu úroveň syndrómu vyhorenia vykazovali respondenti nižšej vekovej kategórie. V ostatných meraných oblastiach sme nezistili na základe druhostupňovej analýzy signifikantné rozdiely medzi sledovanými skupinami (tab. 5).

Tab. 6 Porovnanie premenných z hľadiska ročníka štúdia

			2. ročník		3. ročník		p
			M	SD	M	SD	
Premenné	O1.	Syndróm vyhorenia	23,91	7,51	25,92	7,98	0,039*
	O2.	Sebaúcta	19,23	4,51	17,55	4,62	0,046*
	O3.	Zmysel pre integritu	61,55	11,55	58,03	11,35	0,033*

Legenda k významnosti štatistických výsledkov \* p < .05; \*\* p < .01; \*\*\* p < .001

Skupinu respondentov sme komparovali aj z hľadiska roku štúdia na FZO PU. Študenti nižšieho ročníka vykazovali nižšiu úroveň syndrómu vyhorenia (na hladine významnosti p < .05) a vyššiu úroveň osobnostných charakteristík sebaúcty (na hladine významnosti p < .05) a zmyslu pre integritu (na hladine významnosti p < .05).

Tab. 7 Korelačné vzťahy sledovaných premenných

	Dĺžka štúdia	Typ SŠ	Syndróm vyhorenia	Sebaúcta	Zmysel pre integritu
Dĺžka štúdia	1	0,05	<b>0,41*</b>	<b>0,34**</b>	<b>0,44*</b>
Typ SŠ	0,05	1	-0,11	0,13	0,14
Syndróm vyhorenia	<b>0,41*</b>	-0,11	1	-0,31**	<b>-0,39**</b>
Sebaúcta	<b>0,34**</b>	0,13	<b>-0,31**</b>	1	<b>0,52*</b>
Zmysel pre integritu	<b>0,44*</b>	0,14	<b>-0,39**</b>	<b>0,52*</b>	1

Legenda k významnosti štatistických výsledkov \*  $p < .05$ ; \*\*  $p < .01$ ; \*\*\*  $p < .001$

Na základe výsledkov korelačnej analýzy sme zistili vzájomné štatisticky významné vzťahy medzi sledovanými premennými. Negatívna korelácia sa preukázala medzi syndrómom vyhorenia a sebaúctou ( $r = -0,31$ ,  $p < .01$ ) a zmyslom pre integritu ( $r = -0,39$ ,  $p < .01$ ). Tento vzťah dokazuje, že faktory ako vysoká sebaúcta a úroveň zmyslu pre integritu pôsobia boli spojené s nižšou úrovňou syndrómu vyhorenia v nami sledovanom súbore študentov. Pozitívnu koreláciu sme zaznamenali v súvislosti s dĺžkou štúdia v súvislosti so syndrómom vyhorenia ( $r = 0,41$ ,  $p < .05$ ), úrovňou sebaúcty ( $r = 0,34$ ,  $p < .01$ ) a zmyslom pre integritu ( $r = 0,44$ ,  $p < .01$ ).

## Diskusia

Pozornosť viacerých štúdií sa v poslednom čase zameriava aj na výskyt syndrómu vyhorenia u študentov, hlavne v odboroch s vyšším rizikom vyhorenia (pomáhajúce profesie). Už počas štúdia sú vzdelávacie programy zamerané na rozvoj komunikačných kompetencií a zlepšenie copingových stratégií, ktoré sa vo všeobecnosti považujú za účinný nástroj na prevenciu syndrómu vyčerpania, napriek tomu existuje len pomerne málo štúdií zameriavajúcich sa na výskumné potvrdenie tohto vzťahu. Bol zaznamenaný pozitívny efekt sociálno-psychologických intervencií na jednotlivé komponenty syndrómu vyhorenia u zdravotníckych pracovníkov na psychiatrických oddeleniach. Na Slovensku sa danej problematike vo svojej štúdií venovala Škodová a Paceková (2012).

Ich výskumu sa zúčastnilo 75 univerzitných študentov: 48 študentov psychológie (priemerný vek  $21,1 \pm 3,3$ ; 29 % mužov) a 27 študentov ošetrovateľstva a verejného zdravotníctva ( $19,8 \pm 1,7$ ; všetko ženy). Na meranie úrovne syndrómu vyhorenia sa použila Škála syndrómu vyhorenia v škole (SBI); ďalej sa použili Antonovského škála SOC - škála zmyslu pre integritu a Rosenbergova škála sebaúcty (RSS). Na štatistické spracovanie údajov sa použila lineárna regresia. Pomocou lineárneho regresného modelu boli analyzované premenné vek a rod ako možné intervenujúce premenné, hladina sebaúcty (RSS) a zmysel pre integritu ako možné prediktory, a hladina syndrómu vyhorenia (SBI) ako závislá premenná. Syndróm vyhorenia bol signifikantne predikovaný len úrovňou zmyslu pre integritu, avšak nie sebaúctou.

Škodová a Paceková (2011) sa v ďalšej štúdií zamerali na študentov pomáhajúcich profesií, pričom skúmali vplyv sociálno-psychologického výcviku na úroveň syndrómu vyhorenia a osobnostných prediktorov (sebaúcta, zmysel pre integritu). V štúdií bol využitý kvázi experimentálny pre-test a post-test. Výskumu sa zúčastnilo 111 VŠ študentov psychológie a ošetrovateľstva rozdelených do experimentálnej a kontrolnej skupiny. Experimentálna skupina sa zúčastnila sociálno-psychologického tréningu v trvaní 6 mesiacov.

Ako meracie nástroje boli použité štandardizované dotazníky SBI, dotazník SOC Rosenbergova škála sebaúcty. Výsledky ukázali, že sociálno-psychologický tréning mal pozitívny vplyv tak na úroveň vyhorenia, ako aj na úroveň osobnostných prediktorov syndrómu vyhorenia. Po absolvovaní tréningu sa úroveň vyhorenia v experimentálnej skupine významne znížila, zatiaľ čo v kontrolnej skupine nebola zaznamenaná zmena. Naopak zmysel pre integritu sa vo výskumnej skupine zvýšil. V prípade úrovne sebaúcty nebola zaznamenaná zmena ani vo výskumnej, ani v kontrolnej skupine.

Sociálno-psychologický výcvik sa v tejto štúdií ukázal ako účinná podporná metóda pozitívne ovplyvňujúca syndróm vyhorenia u študentov. Možno teda predpokladať, že stratégie zvládania študijnej záťaže budú súvisieť aj so stratégiami neskoršieho zvládania záťaže pracovnej, a že aktivity zamerané na rozvoj kompetencií zvládania stresu budú užitočné aj pri predchádzaní neskoršieho vývinu syndrómu vyhorenia už počas výkonu profesie. Osobnostné charakteristiky ako sebahodnotenie a „sense of coherence“ (zmysel pre integritu) môžu byť dôležitými faktormi ovplyvňujúcimi individuálne schopnosti zvládnuť vyhorenie.

## **Záver**

Naše výsledky výskumu poukazujú na skutočnosť, že syndróm vyhorenia významne súvisí s nízkou úrovňou sebaúcty a zmyslu pre integritu a naopak. Potvrdil sa aj vzájomný korelačný vzťah premenných s dĺžkou štúdia. Vzájomné vzťahy medzi syndrómom vyhorenia a osobnostnými charakteristikami sú teda komplexné, avšak v budúcnosti bude vhodné pre potvrdenie výsledkov zrealizovať štúdiu vo väčšej a konzistentnejšej skupine účastníkov, pretože niektoré výsledky mohli byť ovplyvnené metodologickými obmedzeniami (veľkosť a zloženie výskumnej skupiny).

## **Zoznam bibliografických odkazov**

ANTONOVSKY, A., 1993. The structure properties of the Sense of Coherence scale. *Social science & Medicine*. 1993;6(36), 288–294. ISSN 02779536.

BARTOVÁ, Z., 2011. *Jak zvládnout stres za katedrou*. Králice na Hané: Computer Media. ISBN 978-80-7402-110-7.

CIMICKI, J., 2007. *Sám proti stresu*. Praha: VIP Books. ISBN 80-87134087.

KEBZA, V., a I. ŠOLCOVÁ. 2003. *Syndrom vyhoření*. Praha: Státní zdravotní ústav. ISBN 80-7071-231-7.

MASLACH, C. a M. P., LEITER. 2008. Early predictors of burnout and endgagement. *Journal of Applied Psychology*. 2008;3(93), ISSN 4988–512.

SARKALOVÁ, M et al. 2006. Psymetric evaluation of the General Health Questionnaire-12 and Rosenberg Self-esteem Scale in Hungarian and Slovak early adolescents. *Studia Psychologica*. 2006;8(1), 69–79. ISSN 0039-3320.

SALMELA-ARO, K. et al. 2009. School burnout inventory (SBI) reliability and validity. *European Journal of Psychological Assessment*. 2009;25(1), 48–57. ISSN 1015-5759.

ŠKODOVÁ Z, I. PACEKOVÁ. 2012. Sociálno-psychologický výcvik ako metóda prevencie syndrómu vyhorenia v pomáhajúcich profesiách. *E-Psychologie*. 2012;6(2), 1–8. ISSN 1802-8853.



ŠKODOVÁ Z, I. PACEKOVÁ. 2012. Osobnostné prediktory syndrómu vyhorenia u študentov pomáhajúcich profesií. *Ošetrovatelství a porodní asistencie*. 2011;4(2), 288–294. ISSN 1804-2740.

ZACHAROVÁ, E. 2008. Syndrom vyhoření v klinické praxi. In *Florence*. 2008;10(7-8), 288–294. ISSN 1801-464x.

**PhDr. Ľudmila Majerníková, PhD.**

**PhDr. Anna Hudáková, PhD.**

**PhDr. Andrea Obročníková, PhD.**

Prešovská univerzita v Prešove  
Fakulta zdravotníckych odborov  
Katedra ošetrovatel'stva  
Partizánska 1; 080 01 Prešov  
ludmila.majernikova@unipo.sk

# TEACHER AS A DECISIVE FACTOR MOTIVATING LEARNING

Zuzana Malacká

## Abstract

In the present paper we deal with the fact that mathematics is not only a science but also an art. The purpose of human life is to be happy and make others happy too. Therefore, the whole education must be geared to this objective. Therefore, being a teacher is not a profession but it is a mission and also art. What is the soul of mathematics? It is an education to human desire for the search for truth. Therefore, the teacher should seek the maximum contribution to shaping the pupil's personality. His mastery of teaching is based on the fact that the right motivating students learn to perceive mathematics as a tool by which to create, wise and happy man.

## Introduction

Mathematics is an activity concerned with logical thinking, spotting patterns, posing premises and investigating their implications and consequences. It also involves the study of the properties of numbers and shapes, the relationship between numbers, inductive and deductive thinking and the formulation of generalizations. Mathematics expressed itself everywhere, in almost every facet of life - in nature all around us, and in the technologies in our hands. When you buy a car, follow a recipe, or decorate your home, you're using math principles. Mathematics is the language of science and engineering- describing our understanding of all that we observe. People have been using these same principles for thousands of years, across countries and continents. Whether you're sailing a boat off the coast of Japan or building a house in Peru, you're using math to get things done. Mathematical knowledge is fundamental to the understanding and development of science and technology as well as being applicable to many areas in the social sciences. How can math be so universal? First, human beings didn't invent math concepts; we discovered them. Also, the language of math is numbers, not English or German or Russian. If we are well versed in this language of numbers, it can help us make important decisions and perform everyday tasks. Math can help us to shop wisely, buy the right insurance, remodel a home within a budget, understand population growth, or even bet on the horse with the best chance of winning the race.

Join us as we explore how math can help us in our daily lives. In this exhibit, you'll look at the language of numbers through common situations, such as playing games or cooking. Mathematics is a creation of the human mind and therefore becomes primarily a way of thinking thus facilitating problem-solving. Put your decision-making skills to the test by deciding whether buying or leasing a new car is right for you, and predict how much money you can save for your retirement by using an interest calculator.

One of the keys to enhanced progress in mathematics for young people is a sound mathematical foundation at primary level, delivered with enthusiasm, confidence and flair. The most important element in mathematics education is the teacher. The teacher's role is essential and the most important. The teacher controls the course of teaching and learning, guides and helps the students' understanding and sets the class goals. In every phase and aspect of mathematics education, the teacher's role is decisive. Teacher is not only designer but also an operator, teacher is a tutor, a helper and an adviser for students. Slovak mathematics teachers, from one aspect, are very excellent. They have a firm mathematics base and work hard.

The role of the teacher and school is crucial in pupil progress as the best teachers are able to motivate, educate and improve understanding for children from a range of backgrounds. Mathematics is an enjoyable subject for developing mathematical thinking which is necessary

for all academics subjects and useful for the modern world. To teach mathematics with many kinds of mathematical activities, not only to ask children to solve the task given by the teacher, but also give the children opportunities to consider what they would like to do next based on their expectations. Ask them to solve their problems, and listen to their exploration and appreciate their activities as they begin to learn how to develop mathematics for themselves. If the students reflect on their activities in specific situations, recognize the thinking that was necessary for developing the mathematics from that experience, and appreciate it well, the students may have a wish to use it in other, similar situations. This is the way to nurture and develop students who can do what they have learned from the experience (Gonda 2010).

**Teaching** - a demanding and constantly evolving profession. The image of the teacher as a specialist in a specific subject who stands alone in front of the class is still a reality today in many contexts, particularly at the secondary level. However, this perception of the role of teachers no longer matches the demands of teaching and the expectations that are made with regard to the education of young people. Even if the teaching profession has elements have changed and are continually changing: knowledge and ways to access it, the influence of the media and of ICT's, societal demands, the social environment, the students themselves, etc. Today, information and communications technologies infiltrate classrooms around the world at an exceedingly rapid place. In the wake of this influx, educators face growing challenges as they teach a very "wired" and more and more "wireless" generation of the students using technology that is evolving every day. Nowadays schools need to teach their learners how to gain information and how to select and use them. The teacher is moving away from being a "transmitter of knowledge" and led more and more towards becoming a "mediator in the construction of knowledge", a facilitator and, even at times, a social worker. He or she must also foster the development of social skills and create a learning environment that will encourage young people to learn to live together and to become responsible citizens. Faced with expanding access to secondary education, the growing heterogeneity of students, the redefinition of objectives, learning content, working methods and evaluation, the rising autonomy of educational institutions, the increasing participation of young people in decision making at the school level, and so on, there are some who do not hesitate to speak about a "new teaching profession", which has become much more demanding and complex. So we can make ten new competences for teaching:

1. Organizing student learning opportunities,
2. managing student learning progression,
3. dealing with student heterogeneity,
4. developing student commitment to working and learning,
5. working in teams,
6. participating in school curriculum and organization development,
7. promoting parent and community commitment to school,
8. using new technologies in their daily practice,
9. tackling professional duties and ethical dilemmas,
10. managing their own professional development.

In the past teachers used to be the major source of knowledge, the leader and educator of their students' school life. They used to be the authority in the class and often took over the role of parents. Nowadays, teachers provide information and show their students how to tackle them. Although they are still considered to be a kind of leader in the class, they can be thought of as facilitators in the learning process. They are supporters rather than educators and also advisors towards parents. The concept of learning to learn has slowly become a very important element of teacher's job (Andersen 2011).

The learning by Design pedagogy uses eight „Knowledge Processes“. A Knowledge process is an activity type which represents a distinct way of making knowledge and of learning.

As designers of learning environments, teachers can choose any mix and ordering Knowledge Processes. The purpose of indicating the Knowledge Process underlying each activity is to prompt teachers to think explicitly about the most appropriate range and sequence of learning activities for their students and subject matter. Teachers use the Knowledge Processes as prompts to design, document and deploy their learning programs. We call the mindful and considered use of these Knowledge Processes „Learning - by - Design“.

In this context, the teacher becomes a reflective designer of learning experiences (teacher as designer) and classroom plans become shareable „designs for learning“. Mindful and appropriate deployment of the range of Knowledge Processes is intended to foster higher order thinking skills and deeper learning.

Very important factor in the learning process is motivation. The motivated student has the inner strength to learn, to discover and capitalize on capabilities, to improve academic performance (MacGrath 2005).

The motivation for learning has become a top issue in education, and its absence represents a decrease of quality in learning. Effort, the main indicator of motivation, is only used if the student believes in his ability to succeed. In order to motivate students is essential to develop teaching strategies that depart from their current condition, placing them in the process as active agents. The students should feel encouraged to apply their cognitive schemes and to reflect on their own actions in the educational process, developing their knowledge and their ways of thinking. School is considered a very important institution in the lives of students and may be described in terms of the quality of their affective and social environments. Numerous cross-disciplinary theories have been postulated to explain motivation. Human beings in general and students in particular are complex creatures with complex needs and desires. With regard to students, very little if any learning can occur unless students are motivated on a consistent basis. The five keys ingredients impacting student motivation are: student, teacher, content, methods and environment.

## Summary

We need to have a clear sense of fundamental purposes in schooling, school with professional teachers with expertise, commitment and leadership. In my view, teacher education- rather than teacher training – needs to change in the near future. Some say it is too late to begin the changes, as we need new competencies in teaching right now. However, if our teacher education follows its best tradition, and it remains practical, flexible and child-centred, there is a hope that the next generation of learners will get the support and skills they need in life during their schooling years from their own teachers. The need of a generation of teachers who aim to develop learners instead of teaching them, who help their pupils to become independent (learning to learn), who provide students with motivation and interest for life-long learning and urge them to become autonomous learners, is essential in the education of the future.

## References

ANDERSEN, M. H.,2011. The World Is My School: Welcome to the Era of Personalized Learning. *The Futurist*, 45(1), 12-17.

GONDA, D., 2010. The application of heuristic method and teaching substitution. Zborník: „ВЫСШЕЕ ГУМАНИТАРНОЕ ОБРАЗОВАНИЕ XXI ВЕКА: ПРОБЛЕМЫ И

ПЕРСПЕКТИВЫ“, Поволжская государственная социально-гуманитарная академия,  
ISBN 978-5-8428-0768-0

MACGRATH, M., 2005. Beyond Behaviour Management: Manage or Motivate? *Education Review*, 19(1), 57-64.

**RNDr. Zuzana Malacká, PhD.**

Žilinská Univerzita

Fakulta humanitných vied

Katedra pedagogických štúdií

Univerzitná 8215/1, Žilina

[zuzana.malacka@fhv.uniza.sk](mailto:zuzana.malacka@fhv.uniza.sk)

# PROKRASŤINAČNÍ CHOVÁNÍ Z POHLEDU OSOBNOSTNÍCH CHARAKTERISTIK

Jana Matochová

## Abstract

The study discusses the procrastination in the context of personality traits. The study provides research findings, which was conducted among high school students in the final year of graduation. It compares personality traits of students who are normally heavily procrastinating with other weakly or moderately procrastinating. The results are given into context of the practical use in psychotherapeutic and counselling work of professionals.

## Úvod

Téma prokrasťinace se v poslední době stále více objevuje ve focusu mnohých odborníků i laické veřejnosti. Počet vědeckých výzkumů vzrostl za poslední desetiletí desetinásobně ([www.webofknowledge.com](http://www.webofknowledge.com)). Mnohé vědecké studie jsou velmi zajímavé. Když prokrasťinujeme, často se nedokážeme přimět k plnění úkolu, neděláme to, co bychom právě měli dělat. Děláme spousty nepotřebných a nepodstatných věcí. Sledujeme televizi, hrajeme hry na počítači, někdy děláme domácí práce, opakovaně uklízíme, nebo jen tak bezcílně chodíme po pracovišti, anebo zíráme do zdi. Později kvůli výčítkám a frustraci přicházejí pocity beznaděje, neschopnosti, které pak vedou k dalšímu nicnedělání a k pokračujícímu osobnímu selhávání. Někteří lidé se vmlouvají, že pod tlakem se jim pracuje lépe. V každém případě jsme nerozhodní, neefektivní.

Existuje mnoho definic prokrasťinace, které nahlízejí na prokrasťinační chování z různých úhlů pohledu. Van Eerde (2003) uvádí, že se jedná o jev, kde dochází k neadekvátní časové prodlevě mezi úmyslem (chtěním) práci začít a vlastním začátkem práce, anebo mezi úmyslem práci začít a vlastním dokončením práce. Jako měřítko neadekvátnosti časové prodlevy se pak považuje čas potřebný buď k započetí práce, nebo jejímu dokončení v závislosti na schopnostech jedince (Van Eerde 2003). Časová prodleva je neadekvátní tehdy, když čas, který je potřebný pro jeho zdárné splnění, neodpovídá vnitřním normám (Van Eerde 2003), anebo schopnostem jedince, který prokrasťinuje. Při definování prokrasťinace je třeba oddělit pojem lenost. Líný člověk dělat úkol nechce a je s tímto stavem spokojen. Prokrasťinující jedinec by rád něco dělal, ale nejde mu to. Je zapotřebí také oddělit vnitřní strategii jedince. Tou může být plánovaná, dopředu promyšlená strategie, čímž je odkládání úkolů. V tomto případě nemůžeme mluvit o prokrasťinaci (Van Eerde 2003). Avšak je to právě dysfunkční prokrasťinace, na kterou je zaměřena pozornost mnohých badatelů a poradenských odborníků. Ta způsobuje selhávání, osobní nepohodu, snížené sebevědomí a snižuje celkovou kvalitu života.

## Hranice mezi mladou dospělostí a adolescencí v kontextu prokrasťinace

Někteří autoři ve svých výzkumech poukazují na to, že se prokrasťinace rozvíjí v období mladé dospělosti, tj. kolem dvaceti let, a potom klesá do šedesátky (Solomon 1984; Ferrari 1991). Výzkum, který je v tomto článku předkládán, byl uskutečněn u devatenáctiletých středoškolských studentů, oboru sociální činnost, jeden měsíc před maturitou. Celkem se výzkumu zúčastnilo padesát studentů, z toho byli dva muži. Z hlediska vývojového se ocitají mezi dvěma ohnisky – dětstvím a dospělostí, na hranici adolescence a mladé dospělosti. Adolescenti jsou v řadě povinností považováni již za dospělé, v oblasti práv a privilegiích

dosud však ne. To vede u dospívajících přirozeně k celé řadě rozporuplných pocitů, včetně agresivity a emoční tenze, generačním konfliktům. Je to období poznávání sebe samého, kdy jedinec touží být druhými respektován a potvrzen. Zvládne-li jedinec dovednost, jako například vyjádření vlastního názoru, naslouchat druhým, otevřeně vyjádřit přání, požádat o názor druhého, nemá takové problémy s agresivitou a vnitřním napětím. To přispívá k větší seberegulaci, zvládání vlastních pocitů a k sebekontrolě (Račková 2013). Tedy k dovednostem, které mají přímý vztah k prokrastinaci. Mladý jedinec si v procesu socializace rozšiřuje své kompetence nezbytné pro výkon rolí a přijetí statusu dospělého člověka. Měl být připraven k intimitě. Na konci adolescence by měla být dosažena identita jedince (proti zmatku, tj. difúzní identitě). Status získání či dosažení identity (identity achievement) provází zážitek krize hledání a pochybností jedince při současné snaze řešit otázku svých závazků (Macek, 2003).

Respondenty ve výzkumu čekalo zanedlouho složení „zkoušky dospělosti“. Jedná se o období, kde k úspěšnému zvládnutí maturitní zkoušky je potřebná schopnost systematické přípravy, schopnost vhodné časové organizace při přípravě. Dobrý maturitní výkon ovlivňuje organizace učení, rozvržení učiva a schopnost vypořádat se s nutkáním odkládat úkoly na později. Jedním z cílů výzkumu bylo zjistit, jestli se u těchto studentů projevuje prokrastinační chování. Dalším cílem bylo zjistit, kolik studentů těžce prokrastinuje. K tomu účelu byla použita Laylova Škála obecné prokrastinace pro studenty – General Procrastination Scale for Students, GPSS (Lay 1986). Jedná se o sebezposuzovací dvacetipoložkovou škálu, české verze (M = 60,35, Sd. 12,61, alfa 0,84). Odpovědi respondenti posuzují v pěti škálách:

- velmi netypické,
- spíše netypické,
- neutrální,
- spíše typické,
- velmi typické.

Při interpretaci testu jsou respondenti zařazeni do jedné ze skupin:

- neprokrastinující,
- lehký prokrastinátor,
- střední prokrastinátor,
- těžký prokrastinátor.

V předkládaném výzkumu se nevyskytl ani jeden student, který by neprokrastinoval. Někteří autoři uvádějí, že každý někdy prokrastinuje (Schouwenburg 2005). Všechny výsledky jsou zaznamenány v následující tabulce č. 1.

Tab. 1 Typy prokrastinátorů a jejich početní zastoupení v souboru

	n	%
Neprokrastinující	0	0
Lehký prokrastinátor	8	16
Střední prokrastinátor	18	36
Těžký prokrastinátor	24	48

Jak je patrné z tabulky, je necelá polovina studentů (48 %) označena jako těžcí prokrastinátoři. Panuje předpoklad, že u studentů, kteří běžně prokrastinují, je tato tendence na překážku v jejich dalším studiu, například na vysoké škole, kde hovoříme o akademické prokrastinaci. Výzkumná zjištění naznačují, že čím delší dobu student stráví na vysoké škole,

tím se jeho prokrastinační tendence zvyšují. Vysokoškolští studenti u sebe pozorují prokrastinační tendence častěji u písemných a termínovaných úkolů než u povinné četby, studia na zkoušku nebo docházky na závazné schůzky. Dá se předpokládat, že i u středoškolských studentů, kteří prokrastinují, budou tímto chováním ovlivněni ve schopnostech dostatečně zvládat učební materiál. Míra tohoto ovlivnění může zasáhnout i jejich kvalitu života. Důsledek prokrastinačního chování se projeví nejen ve studiu, ale i v pracovním životě, při plnění běžných pracovních úkolů, při zvýšené frustrační zátěži i v dalších sférách osobního života.

### Prokrastinační chování v kontextu NEO osobnostního inventáře

Mnozí badatelé se snaží najít, proč někteří lidé prokrastinují a proč někteří prokrastinují více a jiní méně. Proto byla a je prokrastinace vysvětlována mj. z pohledů různých teorií osobnosti. Podle analytických teorií je základním stavebním konceptem, pomocí kterého je vysvětlováno prokrastinační chování, úzkost. Jakmile ego zachytí varovný signál v podobě úzkosti, dochází ke spuštění adekvátních obranných mechanismů – úkol, který je pro ego ohrožující, zůstává nedokončen. Někdy může prokrastinace poukazovat na hluboký vnitřní konflikt (Birner 1993). Osobnost lze odpovídajícím a dostačujícím způsobem uchopit a popsat za použití relativně nízkého počtu faktorů. Jedním z nejpoužívanějších výkladových systémů osobnosti je model, který si vystačí s pěti faktory – dimenzemi (Fiske 1949). Tento výkladový koncept s takto omezeným počtem faktorů je znám jako Big Five model (Costa & McCrae 1989; Hřebíčková et al. 2002). Big Five lze považovat za jeden z nejvíce používaných psychologických modelů osobnosti za poslední desetiletí. Dimenze, které tvoří Big Five, jsou:

1. extraverte (extraversion),
2. přívětivost (greeableness)
3. svědomitost (conscientiousness),
4. neuroticismus, či také emocionální stabilita (emotional stability),
5. otevřenost zkušenosti, také Intelekt (openness to experience).

Skóry vypočítané pro jednotlivé subškály, pak reprezentují široce pojatou dimenzi osobnosti. Škály jsou pojímány jako dimenze, jako kontinuum, na kterém se jednotlivé osobnostní charakteristiky projevují. Nejedná se o typy nebo kategorie.

V tomto výzkumu bylo použito srovnání respondentů těžce prokrastinujících s ostatními respondenty v rámci pěti faktorů osobnosti podle NEO osobnostního inventáře. Dalším cílem výzkumu bylo zjistit vztahy mezi jednotlivými subškálami a prokrastinací. Výsledky jsou prezentovány v tabulce č. 2.

Tab. 2 Skóry osobnostních dimenzí u jednotlivých typů prokrastinátorů

	Skór u lehké a střední prokrastinace	Skór u těžké prokrastinace
Neuroticismus	střední	vysoký
Extraverte	vysoký	střední
Otevřenost vůči zkušenosti	nízký	nízký
Přívětivost	střední	střední
Svědomitost	vysoký	střední

Jak uvádí tabulka 2, u těžkých prokrastinátorů je zvýšená dimenze **neuroticismu**. U skupiny s lehkou a střední prokrastinací se míra neuroticismu pohybuje ve středním pásmu. Neuroticismus ve svých subškálách obsahuje položky, které se vztahují k negativním prožitkům.



U těžce prokrastinujících se ukazuje velmi vysoký skóre u subškály úzkostnost, depresivnost a zranitelnost. Dá se předpokládat, že tito respondenti mohou prožívat psychický stres. U mnohých z nich vyšší výskyt neuroticismu může být spojen s jejich vývojovým obdobím, charakteristickým nižší seberegulací a sníženou důvěrou ve vlastní schopnosti. Jejich emocionální nestabilita se projevuje obtížným vyrovnáváním se s problémy každodenního života. Často uvádějí obtíže při překonávání překážek. Často se cítí zahanbeni, nejistí, nervózní, úzkostní, intenzivně prožívají strach, úzkost. Jejich představy zřídka korespondují s realitou, proto mají omezenou možnost kontrolovat se a zvládat stresové situace. Často odkládají plnění úkolů.

Neschopnost zvládat podněty je v NEO modelu indikátorem neuroticismu. Navíc existuje další druh sebekontroly vztahující se k aktivnímu procesu plánování, organizování a realizaci úkolů. Individuální odlišnosti v těchto dimenzích jsou podstatou dimenze **svědomitost**. U těžkých prokrastinátorů, jak je patrné v tabulce č. 2, je skóre nižší, než u ostatních respondentů. Velmi nízko skórují v subškále způsobilost, disciplinovanost, rozvážnost. Subškála způsobilost nejvíce ze všech souvisí s vlastní sebedůvěrou a internálním místem kontroly. Těžcí prokrastinátoři mají horší mínění o svých schopnostech, udávají, že jsou spíše nepřipraveni se postavit k práci. Velmi nízký skóre subškály disciplinovanosti odpovídá odkládání nepříjemných věcí na neurčito. Těžcí prokrastinátoři jsou často znechuceni a rádi by nezáživné činnosti zanechali. **Extraverze** nebo-li energetická úroveň je označována za predikátor prokrastinace (např. Steel at al. 2001; Schouwenburg 2004). S narůstajícím počtem nesplněných úkolů, ubývá energie k dokončení již započatého úkolu. Což může vést k vyšší depresivnosti a snížení pocitu vlastní sebeúčinnosti.

### **Praktický závěr**

Poznatky z obdobných výzkumů slouží obvykle k lepšímu pochopení a objasnění klinických škál. Psychologové a psychoterapeuti působící v psychologických poradnách, na klinických pracovištích i v soukromé praxi využívají obvykle ve své práci různé formy psychoterapie a přístupů ke klientovi. Často z různých forem psychoterapie a psychotherapeutických škol vyberou, co sami považují za výhodné a prospěšné. Schouwenburg (2005) ze své praxe uvádí, že jsou to právě úzkostní prokrastinátoři, kteří vyhledávají poradenské služby, což neplatí pro prokrastinátory, kteří úzkostné stavy nezažívají. Pokud by terapeut dával do souvislosti prokrastinaci nízkou svědomitost, pak se nabízí možnost pracovat s vlastním sebeovládáním, seberegulací a disciplinovaností. V tomto směru jsou vhodné metody kognitivně – behaviorální terapie.

### **Seznam bibliografických odkazů**

- BIRNER, L., 1993. Procrastination: Its role in transference and countertransference. *Psychoanalytic Review*, 80, s. 541-558. ISSN 0033-2836.
- FISKE, D. W., 1949. Consistency of the factorial structures of personality ratings from different sources. *Journal of Abnormal and Social Psychology*, 44, s. 329-344. ISSN 0021-843X.
- FERRARI, J. R., 1991. Self-handicapping by procrastinators: Protecting self-esteem, social-esteem, or both? *Journal of Research in Personality*, 25, s. 245-261. ISSN 0092-6566.
- LAY, C. H., 1986. At last, my research article on procrastination. *Journal of Research in Personality*, 20. ISSN 0092-6566.
- MACEK, P., 2003. *Adolescence*. Praha: Portál. ISBN80-7178-747-7.

RAČKOVÁ, M., 2013. Sebaúcta ako vyjadrenie stabilného pocitu vlastnej hodnoty. In: *Člověk, Ideje, Společnost*. Ostrava: Repronis. ISBN 978-80-248-3246-3.

SCHOUWENBURG, H. C., 2004. Procrastination in academic settings: General introduction. In SCHOUWENBURG, H. C., C. H. LAY, A. PYCHYL & J. R. FERRARI (Eds.) *Counseling the Procrastinator in Academic Settings*. Washington: DC, American Psychological Association, s. 3–17.

SOLOMON, L. J. & E. D. ROTHBLUM, 1984. Academic procrastination: Frequency and cognitive-behavioral correlates. *Journal of Counseling Psychology*, 31, 4, s. 503-509. ISSN 0022-0167.

STEEL, P. at al., 2001. Procrastination and personality, performance, and mood. *Personality and Individual Differences*, 30(1), 95-106. ISSN 0191-8869.

THOMSON REUTERS, 2014. *Web of Knowledge. Discovery Starts Here*. [online]. [cit. 2014-04-07]. Dostupné z: <http://www.webofknowledge.com>

VAN EERDE, W., 2003. A meta-analytically derived nomological network of procrastination. *Personality and Individual Differences*, 35, s. 1401-1418. ISSN 0191-8869.

**Mgr. Jana Matochová Ph.D.**

Katedra společenských věd

VŠB – TU Ostrava

17. listopadu 15/2172, 708 33 Ostrava – Poruba

Česká republika

[jana.matochova@vsb.cz](mailto:jana.matochova@vsb.cz)

# METODIKA CLIL NA I. STUPNI ZŠ SO ZAMERANÍM NA ANGLICKÝ JAZYK

Silvia Oleníková

## Abstract

Methodology CLIL (Content Language Learning) penetrated into the practice of teaching foreign languages as a set of teaching methods and labeling procedures: content integrated learning a foreign language. CLIL methodology author David Marsh. The point is that the learning of a foreign language is integrated with the teaching of other subjects and educational content. This means that integrates the teaching of the subject (eg. Mathematics, Prvouka, science, etc.) To teach a foreign language, in this case English. The task of this paper is deskribovať CLIL in the context of educating younger students in english language education.

## Charakteristika metodiky CLIL

„Spôsoby a metódy školského vyučovania cudzieho jazyka sa odlišujú od praktickej metódy predovšetkým tým, že žiaci si osvojujú cudzí jazyk pod vedením učiteľa, ktorý vychádza z učebných osnov a individuálnych potrieb žiakov a ktorý využíva zaužívané metodické postupy. Spôsob, akým si žiaci osvojujú cudzí jazyk, závisí v takomto prípade výlučne na vyučovacích metódach. Žiaci sa neučia v podmienkach úplného cudzojazyčného prostredia, a preto vznikajú veľké ťažkosti pri učení sa cudzieho jazyka. Prepájať myslenie z bázy materinského jazyka, ktorý používajú všetci, čo nás obklopujú, na bázu cudzieho jazyka, ktorý sa používa len pri vyučovací procese, zdá sa často žiakom nepotrebné, úplne neprirodzené a niekedy aj nemožné. Preto aj riešenie otázky, ako vyučovať cudzí jazyk v škole, je ťažký a zložitý problém“ (Čižmárová 2014, s. 296). Pomer materinského jazyka a cudzieho jazyka je rôzny. Pohybuje sa v rozsahu 5 – 100 %, zvyčajne však do 50% trvania anglickej zložky vzdelávania v predmete, teda nejazykovej zložke alebo naopak. Predpokladom je, že za podmienky vysoko efektívneho a dobre zvládnutého vyučovacieho procesu sa dosiahne intenzívnejší rozvoj kognitívnych funkcií žiakov a lepšie výsledky v oboch zložkách (nejazykovom predmete aj v anglickom jazyku). CLIL patrí medzi metodiky bilingválneho vzdelávania. V tradičnom type bilingválneho vyučovania sú niektoré predmety vyučované v 100% zastúpení cudzieho, teda v našom prípade anglického jazyka. CLIL môžeme v porovnaní s týmto typom považovať za jemnejšiu formu s cieľom dosiahnuť bežnú komunikačnú úroveň za predpokladu prirodzenejšieho učenia sa cudzieho jazyka.

Charakteristika metodiky CLIL v anglickom jazyku:

- prepojenie vyučovania anglického jazyka s praktickým životom žiakov,
- výrazné rozšírenie kontextov, v ktorých budú žiaci pripravení účinne využívať anglický jazyk,
- rozšírenie slovnej zásoby žiakov o špecifickú (odbornú terminológiu).

## Základy metodiky CLIL

Podľa teórie Noama Chomského má každý človek vrodené gramatické schopnosti a pri správnom stimulovaní a rozvíjaní už od útleho veku je možné a s veľkým úspechom dosiahnuť aj osvojenie si druhého (cudzieho) jazyka. Stephen Krasben túto teóriu ďalej rozvinul a položil teoretické základy bilingválneho vzdelávania takto:

- CLIL sa opiera o nepriame osvojovanie si cudzieho jazyka, pretože ho považuje za efektívnejšie a očakáva od neho trvalejšie dopady ako pri priamom vyučovaní cudzieho jazyka.

- V súlade s Chomského tvrdeniami sa očakáva, že gramatika (ako abstraktný systém jazyka) sa „osvojí“ sama, a vždy s rovnakou postupnosťou. Osvojovanie si cudzieho jazyka v mladšom školskom veku má byť prirodzeným procesom, ktorý v správnom prostredí a pri správnom postupe „spojazní“ vrodené vnútorné mechanizmy žiaka, ako aj mechanizmy žiaka vytvorené počas osvojovania si materinského jazyka.
- Opravovanie chýb a omylov dospelým/učiteľom nie je nutné. Predpokladá sa, že dieťa sa po istom čase (na základe porovnávania svojich prehovorov s ostatnými zdrojmi) opraví samo.

### **Metodika CLIL vo vyučovaní anglického jazyka na 1. stupni ZŠ**

Metodika CLIL ponúka variabilitu v aplikácii integrovaného vyučovania na základných školách, pričom cieľom je, aby sa žiaci zdokonaľovali v materinskom jazyku a pritom si rozvíjali jazykové kompetencie v ďalšom, teda anglickom jazyku. Aplikovanie metodiky CLIL v anglickom jazyku na základnej škole sa pohybuje od niekoľkých minút po integrované vyučovanie celej vyučovacej hodiny niekoľkokrát týždenne a to v rozsahu aspoň 15 – 25% počas trvania vyučovacej jednotky.

Metodika CLIL vo vyučovaní na 1. stupni môže žiakov pripraviť na jej neskoršie a efektívnejšie využívanie vo vyšších stupňoch vzdelávania. Navyše pokiaľ vzdelávanie na vyšších stupňoch tiež uplatňuje metodiku CLIL. V praxi je potrebné, aby učiteľ zaradil do svojich tematických výchovno-vzdelávacích plánov aspoň jednu vyučovaciu hodinu odučenú metodikou CLIL za mesiac alebo niekoľko hodín za školský rok, prípadne odučí metodikou CLIL jeden alebo viac tematických celkov (napr. domáce zvieratá, rodina, ovocie a zelenina apod.) . Zároveň sa nevyklučuje vyučovanie s plnohodnotným využitím metodiky CLIL počas celého školského roku paralelne na viacerých predmetoch, napr. za predpokladu vyučovania inovačného modelu VEU-ITV.

Znaky úspešného programu CLIL na 1. stupni základnej školy

- dôraz sa kladie na komunikáciu,
- základom vyučovania prostredníctvom CLIL je aktívne počúvanie,
- stimuluje sa plynulosť (fluency) komunikácie viac než presnosť/bezchybnosť (accuracy) jazyka. Presnosť je dôležitá len v prípade výslovnosti detí,
- učiteľ povzbudzuje kreativitu detí tým, že uprednostňuje otvorené úlohy,
- vyučovanie učiteľ organizuje tak, aby vyhovelo čo najviac žiakom s rôznymi štýlmi učenia pričom často strieda aktivity rôzneho zamerania,
- osobitná pozornosť sa venuje pohybovým aktivitám,
- vyučovanie je spájané čo najviac s vonkajším svetom, učiteľ nezabúda, že deti pripravuje pre život, nie pre ďalší školský deň (Pokrivčáková 2012).

### **Metodické princípy využívania CLIL na 1. stupni ZŠ**

- Všetky vzdelávacie aktivity sú organizované tak, aby sa súčasne dosahovali dva typy vzdelávacích cieľov: vzdelávacie ciele v nejazykovom predmete a ciele rozvoja cudzojazyčných kompetencií.
- CLIL kladie dôraz na obsah komunikácie, nie na jeho formu (je dôležitejšie mať čo povedať, než vedieť hovoriť, ale nemať o čom). Pri CLIL sú primárne ciele obsahového vzdelávania (nejazykový predmet), cudzí jazyk plní len úlohu komunikačného média. Svoje kompetencie komunikovať pomocou tohto média si žiaci prirodzene a neustále zdokonaľujú tým, ako ho využívajú v rôznorodých vzdelávacích situáciách.
- Metodika CLIL nijako neobmedzuje používanie materinského jazyka ani na hodinách cudzieho jazyka. Dominantnosť materinského jazyka je dôležitá najmä na primárnom stupni vzdelávania. Dosiaľ sa výskumne nepotvrdili obavy, že by nízka expozícia

cudzemu jazyku negatívne ovplyvňovala osvojovanie si materinského jazyka. Zdá sa, že kľúčom k úspechu je intenzita (intenzívny kontakt s cudzím jazykom) namiesto extenzity (vysoký počet hodín cudzieho jazyka).

- CLIL ráta s tým že žiaci si primárne rozvinú gramotnosť v materinskom jazyku a až neskôr tieto zručnosti aplikujú pri osvojovaní si cudzieho jazyka/jazykov.
- Jedným z príznakových prvkov CLIL-u je transjazykovosť (translanguaging), t.j. plynulé prechádzanie z jedného jazyka do iného v rámci tej istej komunikačnej situácie (napr. Žiaci počúvajú text v cudzom jazyku, ale na otázky k textu už odpovedajú v materinskom jazyku alebo striedajú v odpovedi vety v materinskom jazyku s vetami v cudzom jazyku), kde sa odporúča zaradiť aktivity CLIL v rozsahu 5-15 % celkového vyučovacieho času (nízka expozícia). CLIL so strednou expozíciou cudzieho jazyka (približne 15-50 % vyučovacieho času) je vhodné aplikovať až na 2. stupni ZŠ.
- Žiaci používajú cudzí jazyk v zmysluplnej komunikácii: nepoužívajú jazyk pre jazyk samotný, ale aby sa pomocou toho cudzieho jazyka niečo dozvedeli.
- Žiaci pri aplikovaní metodiky CLIL v cudzom jazyku skutočne komunikujú, nepoužívajú ho len v umelo navodených situáciách.
- Na hodinách CLIL sa žiaci nesústredujú na cudzí jazyk, ale na obsah, ktorý chcú komunikovať. Táto skutočnosť významne odbúrava strach z komunikácie a chýb najmä u slabšie prospievajúcich žiakov a žiačok so špecifickými poruchami učenia a pozornosti.
- Metodika CLIL sa zároveň prikláňa k vyučovacím prístupom orientovaným na proces učenia sa (process-oriented approaches). CLIL vytvára predpoklady na zapojenie širokého spektra štýlov učenia sa (nielen verbálneho) a podporuje využívanie metód a aktivít podporujúcich tvorivú činnosť a vzájomnú spoluprácu žiakov: projekty, objavné metódy (discovery techniques), situačné a simulačné metódy apod.
- Na rozdiel od tradičného alebo komunikatívneho vyučovania cudzích jazykov sa žiaci pri CLIL sústreďujú na reálne témy a autentické problémy okolo seba.
- Jedným z dôležitých cieľov metodiky CLIL je podpora učebnej autonómie žiaka, aby bol pripravený na ďalšie samostatné štúdium. Autonómiu žiaka je možné upevňovať najmä vytváraním priestoru pre cielené zapájanie a rozvíjanie rôznych, aj menej tradičných učebných stratégií (Pokrivčáková 2012).

### **Tvorba tém pre integrované vyučovanie**

Metodika CLIL v zámere dosiahnuť základný cieľ: integrovať výučbu jazyka do výučby iných vyučovacích predmetov prináša nutnosť hlbšej práce s učebnými osnovami. Je potrebné, aby učiteľ vo svojom ročníku, resp. učiteľ vo svojom ročníku s učiteľom anglického jazyka (ak učiteľ v ročníku neovláda anglický jazyk) v prvej fáze porovnal obsah jednotlivých predmetov a obsah predmetu anglický jazyk. Potom vyhladal spoločné témy, spájajúce body, prípadne súvislosti a na základe toho vypracoval spoločné témy pre predmet, alebo niekoľko predmetov a anglický jazyk.

Pri hľadaní spoločnej témy musí mať učiteľ na zreteli základné zásady:

- téma má byť blízka záujmom a veku žiaka,
- všetky pracovné materiály pre integráciu anglického jazyka musia byť zvládnuteľné prostredníctvom obmedzených jazykových kompetencií a žiakovej slovnéj zásoby,
- hlavným heslom pri výbere vhodných tém by malo byť „uč sa, čo potrebuješ“, teda témy hlavne priamo zo života detí alebo také témy, ktoré sa vyskytujú vo viacerých predmetoch.

Najvhodnejšia je integrácia anglického jazyka do obsahu iných predmetov, ak učiteľ učí všetky predmety v triede, teda najmä pre učiteľov 1. stupňa ZŠ. Títo učitelia presne vedia, čo žiaci preberajú a preberali vo svojich predmetoch. Potom sú schopní hľadať spoločné

pojmy a obsahové oblasti týchto predmetov s predmetom anglický jazyk. Výhodou integrácie je, že poskytuje žiakom živý anglický jazyk, pretože to, čo sa učia v slovenčine, vedia hneď použiť aj v anglickom jazyku. Pomáha im vidieť, že sa dokážu jazykom naučiť veľa aj o ostatných javoch a získať aj iné vedomosti ako gramatické pravidlá a zákonitosti. Integrácia zároveň posilňuje obsahové oblasti prekračujúce obsah kurikula anglického jazyka (vzťahy v rodine rozšírené o pojmy sirota a polosirota).

Zapájanie prvkov ITV do vyučovania má svoje nepopierateľné výhody. V ITV môže byť nepopierateľnou výhodou precvičovanie niektorých funkcií myslenia, ktoré sú v klasickej pedagogike využívané menej“ (Ambrozy 2014, s. 306). V zásade integrovaním jazyka do vyučovania iných predmetov poskytujeme viac priestoru pre prácu s anglickým jazykom než je štandardný čas na vyučovanie anglického jazyka iba na hodinách angličtiny. Zároveň je potrebné, aby mal učiteľ zmysel pre rovnováhu. Teda, aby ustriehol časový rozsah, ktorý je na danom predmete venovaný jazyku tak, že anglický jazyk nebude prevažovať nad vyučovaním daného predmetu v materinskom jazyku. V opačnom prípade sa môže stať, že učivo daného predmetu nebude uchopené v takej miere, ako určuje obsah predmetu. V prípade, že sa predmet integruje do predmetu anglický jazyk, je prístup opačný. Obsah iného predmetu má napomôcť rozvoju komunikačných schopností v anglickom jazyku a potom aj pomer času venovaný anglickému jazyku je väčší ako čas venovaný obsahu daného predmetu. Metodika CILIL v obsahovo integrovanom vyučovaní anglického jazyka vyžaduje:

- zvýšené nároky na prípravu učiteľov jazykov aj učiteľov nejazykárov v oblasti ich univerzitného a následne celoživotného vzdelávania,
- zvýšené nároky učiteľov participujúcich na integrácii predmetov a anglického jazyka na prípravu na vyučovanie,
- zvýšené nároky na materiálne zabezpečenie vyučovania (množstvo knižných zdrojov, didaktických materiálov, vlastných materiálov, informačných zdrojov a elektronických obsahov),
- zmeny v organizačnej štruktúre vyučovania (VEU-ITV, modulárne vyučovanie).

Napriek nárokom na učiteľa, ktoré si táto metodika vyžaduje, už dnes sú z doterajších výskumov jasné priame aj nepriame pozitívne vplyvy na rozvíjanie poznávacích funkcií a komunikačných zručností v cudzom jazyku. Napr.: celkové zlepšenie komunikačných kompetencií žiakov (materinský jazyk a cudzí jazyk), zvyšovanie motivácie žiakov pri vyučovaní cudzieho, teda anglického jazyka, časová úspora v integrácii obsahov dvoch a viacerých predmetov, nepriamo navýšená dotácia hodín cudzieho jazyka, v našom prípade anglického jazyka v jeho aplikácii aj v iných vyučovacích predmetoch, zabezpečenie bilingválnej formy vzdelávania a rozvoj interkultúrnych komunikačných zručností. Učiteľ je zodpovedný za to, aby ponúkol dostatočné množstvo úloh na výber. V prvom ročníku stačia dve úlohy, pričom postupne počet úloh zvyšujeme. To umožní žiakovi vybrať si úlohu, ktorá čo najviac vyhovuje jeho typu inteligencie. Autorky Hvizdová a Mokrišová (2012, s. 42) poukazujú na fakt, „že aj učitelia aj žiaci sa musia vžiť do roly tvorcov tak, aby boli využité participatívne metódy, ktoré v podstate využívajú prirodzené potreby každého študenta komunikovať s inými ľuďmi, a tak sa učiť“.

Pri hodnotení práce na aplikačných úlohách je vhodné využívať slovné hodnotenie, ktorým okrem výkonu môžeme vyjadriť aj prístup k práci, správnosť výsledku a naznačiť možnosti ďalšieho vývoja. Ale mali by sme mať na pamäti, že žiadnu prácu nemôžeme prijať, ak nespĺňa požadované kritériá. Túto by sme mali žiakovi vrátiť na prepracovanie. Učiteľ by mu mal vysvetliť, aby urobil radšej menej, ale dobre. Ak však zapojil do plnenia zvolenej úlohy čo najviac životných zručností, je predpoklad, že zažije pocit úspechu.

## **Zoznam bibliografických odkazov**

AMBROZY, M. 2014. Hodina filozofie podľa vysoko efektívneho učenia. In: KUBEROVÁ, H., HAŠKOVÁ, V. *Inkluzívna klíma ako výzva a poslanie*. Ružomberok: Verbum. ISBN 978-80-561-0176-6.

ČIŽMÁROVÁ, L. 2014. Alternatívne vyučovanie anglického jazyka na základnej škole ako súčasť inkluzívnej edukácie. In: KUBEROVÁ, H., HAŠKOVÁ, V. *Inkluzívna klíma ako výzva a poslanie*. Ružomberok: Verbum. ISBN 978-80-561-0176-6.

HVIZDOVÁ, E., V. MOKRIŠOVÁ, 2012. Students and their views on the implementation of staging method on campus – marketing research. Bratislava: Univerzita Komenského, Fakulta managementu. In: *Marketing science & inspirations*. roč. VII., č. 1., p. 40 - 49. ISSN 1338-7944.

KOVALIKOVÁ, S., OLSENOVÁ, K., 1996. *Integrované tematické vyučovanie*. Bratislava: Faber. ISBN 80-967492-6-9.

POKRIVČÁKOVÁ, S., 2012. Obsah integrované učenie sa cudzieho jazyka (CLIL) na 1. stupni ZŠ. In: *Učiteľ cudzieho jazyka v kontexte primárneho vzdelávania*. rozšírené vydanie. Prešov: Prešovská univerzita v Prešove. ISBN 978-80-0551-0.

ZELINA, M. 2000. *Alternatívne školstvo*. Bratislava: Iris. ISBN 80-88778.

**Mgr. Silvia Oleníková**  
Súkromné gymnázium  
Rovná 597/15, 058 01 Poprad  
ssilvuska@gmail.com

# VYBRANÉ ASPEKTY EVALUÁCIE V BIOLÓGII NA GYMNÁZIU

Andrea Ondrušková

## Abstract

The subject of evaluation in the educational process are particularly learning outcomes the student that achieved in the curriculum in accordance with the requirements set out in the curriculum, acquired core competencies, as well as hard work, personal growth, respect the rights of others, willingness to work and behavior of pupils according to school rules. The evaluation shall serve as a means of positive promotion of the healthy development of pupil's personality. Our contribution covers various aspects of evaluation in Biology within teaching at the high school. In addition to theoretical contribution it brings results and recommendations for practice.

## Funkcie hodnotenia

Vymedzenie funkcií hodnotenia je veľmi široké. K označeniu jednej funkcie sa niekedy používajú rôzne výrazy alebo dochádza k spájaniu rôznych funkcií. Kyriacou, (1996) uvádza tieto funkcie hodnotenia:

- Hodnotenie má byť pre učiteľa spätnou väzbou o jeho práci, o tom ako sa mu darí dosiahnuť plánované ciele.
- Hodnotenie má poskytnúť žiakom spätnú väzbu o ich výkone a prospechu. Preto by aj oni mali čo najpresnejšie poznať štandardy, ktoré majú dosiahnuť. Učiteľ by mal svoje hodnotenie formulovať čo najpresnejšie, aby žiakom bolo jasné, v čom majú zlepšiť svoju prácu.
- Hodnotenie má motivovať, môže byť pre žiaka upozornením, aby si lepšie zorganizoval prácu, učil sa to, čo sa od neho žiada a tak dosiahol lepšie výsledky. Vedomie úspechu v náročných úlohách býva veľmi účinným zdrojom motivácie.
- Hodnotenie slúži ako podklad pre vedenie záznamov o prospechu žiaka, umožní rozhodovať o jeho výchovných a vzdelávacích potrebách.
- Hodnotenie umožňuje poskytnúť doklady o momentálnom prospechu a dosiahnutej úrovni žiaka, podobne umožňuje posúdiť pripravenosť pre ďalšie vzdelávanie.

K vyššie spomínaným sa pridáva aj výchovná funkcia hodnotenia. „V tomto zmysle je hodnotenie vnesenie posudku nielen o konkrétnom výkone žiaka, ale aj vedome či podvedome do tohto posudku zahrňame nami vnímanú kvalitu osobnosti tohto žiaka“ (Kolář, a kol. 2009). Výchovnú funkciu hodnotenia môžeme vidieť v tom, že by malo viesť k formovaniu pozitívnych vlastností a postojov žiaka k sebe samému i svojmu okoliu. Zvlášť pozitívnym hodnotením môže učiteľ výrazne ovplyvňovať aspirácie žiaka, jeho hodnotovú orientáciu a sebavedomie. Učiteľovo hodnotenie a vlastná kontrola pomáhajú žiakovi vytvárať postoje k sebe samému a predstavy o hodnotách vlastnej osobnosti.

## Legislatívny rámec hodnotenia na strednej škole

Podľa § 55 ods. 5 zákona č. 245/2008 Z. z je predmetom hodnotenia úroveň dosiahnutých vedomostí a zručností podľa platných učebných osnov a vzdelávacích štandardov. Dosiahnuté výsledky sa klasifikujú piatimi stupňami: 1 – výborný, 2 – chválitebný, 3 – dobrý, 4 – dostatočný a 5 – nedostatočný. Hodnotenie a klasifikácia preukázaného výkonu žiaka v príslušnom predmete nemôžu byť znížené na základe správania žiaka. Vo výchovno-vzdelávacom procese sa vykonáva priebežná a súhrnná klasifikácia žiaka. Priebežná klasifikácia sa uplatňuje pri hodnotení čiastkových výsledkov a prejavov žiaka. Súhrnná klasifikácia sa



vykonáva na konci každého polroka. Metodický pokyn č. 21/2011 na hodnotenie a klasifikáciu žiakov stredných škôl v čl. 3 bod 5 ďalej zdôrazňuje: „Pri hodnotení sa uplatňuje primeraná náročnosť a pedagogický takt voči žiakovi, jeho výkony sa hodnotia komplexne, berie sa do úvahy vynaložené úsilie žiaka a v plnej miere sa rešpektujú jeho ľudské práva. Hodnotenie je motivačný a výchovný prostriedok, ako aj prostriedok pozitívneho podporovania zdravého sebedomia žiaka.“ Podklady na hodnotenie žiaka učiteľ získava rôznymi metódami, formami a prostriedkami, medzi ktoré patria sledovania rozvoja žiaka, sledovanie výkonov žiaka a jeho pripravenosti na vyučovanie, rôznymi druhmi skúšok a konzultáciami. „Žiak je z predmetu skúšaný ústne, písomne alebo prakticky. Žiak by mal byť v priebehu polroka z jedného vyučovacieho predmetu s hodinovou dotáciou jedna hodina týždenne vyskúšaný minimálne dvakrát. Z vyučovacieho predmetu s hodinovou dotáciou vyššou ako jedna hodina týždenne by mal byť žiak v priebehu polroka skúšaný minimálne trikrát. (čl. 4 bod 3)

Výsledok každého hodnotenia a klasifikácie oznámi učiteľ žiakovi so zdôvodnením. Pri ústnom vyskúšaní ihneď, výsledky hodnotenia písomných skúšok, prác aj praktických činností oznámi žiakovi a predloží k nahliadnutiu najneskôr do 14 dní. (čl. 4 bod 4) Ako podklady pre súhrnnú klasifikáciu (na konci polroka) slúžia známky z ústnych odpovedí a písomných prác, „pritom sa prihliada na systematickosť v práci žiaka, na jeho prejavované osobné a sociálne kompetencie ako je zodpovednosť, snaha, iniciatíva, ochota a schopnosť spolupracovať, a to počas celého klasifikačného obdobia“ (čl. 5 bod 5). Stupeň prospechu sa neurčuje na základe aritmetického priemeru známok, ale zohľadňuje sa váha a dôležitosť jednotlivých známok (vážený priemer).

### **Klasifikácia predmetu biológia**

Bolo koncipovaných viacero štúdií evaluácie, zameraných na rôzne predmety, napr. matematika (Burjan 1992), chémia (Pauling 2015), filozofie (Ambrozy 2008). V našom prípade sa budeme zaoberať evaluáciou biológie. Pri klasifikácii sa v prírodovedných predmetoch od žiakov požaduje osvojenie si účinných metód samostatného štúdia. Pojmy, definície, zákonitosti dané učebnými osnovami má žiak ovládať celistvo, presne, trvácne. Jeho ústny a písomný prejav má byť presný, výstižný, odborne a jazykovo správny. Skúsenosti a poznatky dokáže využiť pri riešení teoretických a praktických úloh. Vie zaujať stanovisko pri výklade a hodnotení prírodných javov a zákonitostí. Myslenie žiaka má byť logické, samostatné a tvorivé.

Na dosiahnutie hodnotenia stupňom 1 (výborný) sa vyžaduje, aby žiak pohoťovo vykonával požadované intelektuálne a praktické činnosti. Samostatne a tvorivo uplatňoval osvojené vedomosti a zručnosti pri riešení teoretických a praktických úloh, pri výklade a hodnotení javov a zákonitostí. Rozumie vzťahom medzi prírodnými javmi, zákonitosťami a teóriami. Jeho ústny a písomný prejav je správny, presný a výstižný. Výsledky jeho činnosti sú kvalitné. Vie zhodnotiť a porovnať kvalitu rôznych postupov riešenia problémov a diskutovať o správnosti, kvalite a efektívnosti daných riešení. Svoje vedomosti a zručnosti vie prezentovať na zodpovedajúcej úrovni“ (čl. 9. bod 3). Stupňom 2 (chválitebný) sa žiak klasifikuje, ak pohoťovo vykonáva požadované intelektuálne a praktické činnosti. Pri riešení teoretických úloh a praktických úloh, pri výklade a hodnotení javov a zákonitostí postupuje samostatne, len s malými podnetmi od učiteľa. Myslí správne, v jeho myslení sa prejavuje logika a tvorivosť. Vie analyzovať predložené problémy a samostatne navrhnúť primeraný postup na ich riešenie. Vie zhodnotiť a porovnať kvalitu rôznych postupov riešenia problémov. Svoje znalosti a zručnosti vie prezentovať na zodpovedajúcej úrovni (čl. 9. bod 4). Stupňom 3 (dobrý) sa hodnotí, ak „osvojené vedomosti a zručnosti žiak interpretuje samostatne s občasnými usmerneniami vyučujúceho. Jeho myslenie je takmer vždy správne a tvorivosť sa

prejavuje len s usmernením vyučujúceho. Ústny a písomný prejav je čiastočne správny. Jeho kvalita výsledkov je na dobrej úrovni (čl. 9 bod 5). Ak je žiak pri vykonávaní požadovaných intelektuálnych a praktických činností málo pohotový hodnotí sa stupňom 4 (dostatočný). Osvojené vedomosti a zručnosti pri riešení teoretických a praktických úloh zvládne iba za aktívnej pomoci vyučujúceho. Jeho logika myslenia je na nižšej úrovni jeho myslenie nie je tvorivé (čl. 9. bod 6). Stupňom 5 (nedostatočný) sa žiak klasifikuje, ak vedomosti a zručnosti požadované vzdelávacími štandardmi si neosvojil, má v nich závažné nedostatky a chyby nevie opraviť ani s pomocou vyučujúceho. Neprejavuje samostatnosť v myslení (čl. 9. bod 7).

## **Typy hodnotenia**

Ako sme uviedli vyššie, učiteľ hodnotí žiaka z rôznych dôvodov, preto existujú aj rôzne typy hodnotenia. Ak chce učiteľ hodnotiť čo najefektívnejšie mal by striedať rôzne formy hodnotenia a využívať ich v rôznych situáciách čo najúčinnejšie. Slavík, (1999) rozlišuje sumatívne a formatívne hodnotenie. Pri sumatívnom hodnotení sa vyjadruje celkový, konečný prehľad dosahovaných výkonov. Typickým príkladom sú prijímacie skúšky alebo testy pri pracovných konkurzoch. Zúčastnení žiaci sa pritom diferencujú do dvoch základných skupín, prijatí – neprijatí, vyhovel – nevyhovel. Sumatívne hodnotenie môže vykonávať nezávislý hodnotiteľ, ktorý sa nepodieľa na vzdelávaní žiaka. Typom sumatívneho hodnotenia je aj súhrnná klasifikácia na konci klasifikačného obdobia (polrok, koniec roka). Okrem známok z jednotlivých predmetov dostáva žiak aj hodnotenie: prospel s vyznamenaním/ prospel veľmi dobre/ prospel/ neprospel.

Sumatívne hodnotenie musí predchádzať hodnotenie formatívne. Jeho podstatou je spätná väzba v čase, keď sa dá učebný výkon ešte zlepšiť. Väčšina súčasných publikácií ho považuje za pedagogicky najúčinnejší hodnotiaci nástroj školskej praxe (Slavík 1999). Typickým príkladom formatívneho hodnotenia sú učiteľove poznámky a korekcie v priebehu učenia sa, ale aj hodnotiacia komunikácia žiakov pri skupinovej práci. Kým pri sumatívnom hodnotení má zmysel ukázať iba pozitívne výsledky a zakryť chyby, pri dobre vedenom formatívnom hodnotení by žiak nemal mať obavu odhaliť aj svoje chyby a priznať sa k neznalosti danej problematiky. Diagnostické testy, známkovanie majú pre žiaka význam formatívneho hodnotenia iba vtedy, ak sa na ich základe učí upravovať svoju prácu a prijímať za ňu zodpovednosť.

## **Normatívne hodnotenie a hodnotenie na základe kritérií**

Pri normatívnom hodnotení je meradlom norma stanovená vzhľadom k nejakej skupine, alebo populácii žiakov (Slavík 1999). Výkon jedného žiaka je porovnávaný s výkonom ostatných. Úspešní môžu byť v tomto prípade iba tí najlepší zo skupiny. Kritériálne hodnotenie je založené na splnení istých kritérií. Ak tieto žiak naplnil, je hodnotený ako úspešný (resp. nejakým klasifikačným stupňom) bez ohľadu na to, či túto úlohu splnili aj ostatní spolužiaci. Ide o meranie absolútneho výkonu, nezáleží na tom, ako dopadli ostatní.

## **Klasifikácia a slovné hodnotenie**

Diskusia o význame známok a ich vplyve na psychiku žiaka viedla v niektorých alternatívnych smeroch k nahradeniu známkovania slovným hodnotením. Toto by malo byť humanistickejšie, žiakovi ukazuje jeho silné a slabé stránky a odporúčania k zlepšeniu sa. Nediskriminuje slabších žiakov a má širokú variabilitu možností. Je však pre učiteľa časovo

náročné a musí veľmi dobre diagnostikovať dosiahnutú úroveň vedomostí a schopností. Hrozí sklznutie k používaniu formúl a k jednoduchému prerozprávaní známky. Hlavne vo vyšších ročníkoch sa preto používa iba na doplnenie klasifikácie (Kalhous a kol. 2009).

## Ústne odpovede

Ústne skúšky patria k najčastejšie používaným diagnostickým metódam. Ich podstatou je učiteľova otázka a žiakova odpoveď. Ústnou skúškou sa dá ľahko overiť, ako vie žiak narábať s biologickým pojmovým aparátom, či sú jeho vedomosti podložené názornou predstavou o biologických objektoch či javoch. Ústna skúška preverí či skúšaný rozumie súvislostiam, či vie syntetizovať a aplikovať poznatky. Odporúča sa, aby otázky neboli formulované príliš stručne (holub domáci), ani príliš komplikovane ale napr. Opíš stavbu tela holuba domáceho. Máš k dispozícii nástenný obraz a ukazovadlo (Kimáková 2008). Ak má žiak problémy, alebo s ním nevie zorientovať, môžeme mu pomôcť otázkami (Čo tvorí povrch tela holuba?). Otázkami nemáme napovedať, nemáme začínať slová či vety, ktoré žiak iba doplní. Keď sa pri odpovedi dopúšťa nepodstatných nepresností neprerušujeme ho hneď, ale na chyby upozorníme pri hodnotení odpovede. Ak je chyba vážnejšia, pomocnými otázkami sa snažíme na ňu upozorniť (Prečo si to myslíš?) V prípade, že stále nevie identifikovať svoj omyl, môžeme sa obrátiť na spolužiakov. Popri otázkach overujúcich poznanie faktov, javov, prírodnín (Čo je pletivo? Ako sa volajú stavebné jednotky DNA?) sú pre ústnu skúšku veľmi cenné porovnávacie otázky (Porovnaj fotosyntézu a dýchanie. Porovnaj stavbu prokaryotickej a eukaryotickej bunky.) a otázky úvahové a problémové, ktoré vyžadujú samostatné myslenie, odvodzovanie, dokazovanie, zovšeobecňovanie a abstrahovanie. (Prečo sa u cicavcom rodí približne rovnaký počet samcov a samíc? Dokážte vývojovú príbuznosť vtákov a plazov.) (Horník a kol. 1988).

Hodnotenie ústnej odpovede sa žiak dozvedá hneď po jej skončení. Má právo vedieť ako obstál, akých chýb sa dopustil, ako sa ich má v budúcnosti vyvarovať, v čom nespĺnil očakávania a ako má zmeniť svoj postup pri príprave aby dosahoval lepšie výsledky. Skúšanie jedného žiaka by malo trvať maximálne 10 minút. Žiaci, ktorí skúšaní nie sú, by mali venovať pozornosť odpovedi spolužiaka, premýšľať s ním, v prípade potreby dopĺňať odpoveď, prípadne otázky klásť. Môžu sa podieľať na hodnotení (vrstovnícke hodnotenie). Ak absentuje ústne skúšanie, žiaci strácajú motiváciu k pravidelnej príprave na hodiny, učiteľovi chýba spätná väzba o porozumení učivu, a v konečnom dôsledku sa stráca rozvíjanie schopnosti systematicky ústne prezentovať nadobudnuté vedomosti, čo zvyšuje obavy a stresy z ústnych maturít.

## Didaktické testy

„Didaktický test je taký druh písomnej skúšky, pri ktorej žiak čo najúspornejšie odpovedá na vopred pripravenú otázku, alebo rieši vopred pripravenú úlohu, na ktorú existuje jediná správna odpoveď“ (Lapitka 1996). Zisťuje sa ním, do akej miery si žiak vo vzdelávacom procese osvojil: pojmy, definície, vzťahy medzi pojmami, poznávanie operácie, triedenie a ostatné intelektuálne činnosti. V porovnaní s ústnymi skúškami sa v nich prejavuje menší subjektívny vplyv učiteľa, na druhej strane nie je možné reagovať na individuálne odpovede žiaka. Testy umožňujú overiť vedomosti celej skupiny počas krátkeho času. Štandardizované testy zostavujú profesionálne inštitúcie, majú zistenú validitu a reliabilitu, umožňujú porovnávať výsledky veľkého počtu žiakov. Neštandardizované testy zostavuje učiteľ pre svoju potrebu, pomáhajú objektivizovať hodnotenie žiakov. Didaktický test je praktický, ak sa dajú úlohy jednoducho administrovať a rýchlo vyhodnocovať výsledky. Uľahčuje a zefektívňuje prácu učiteľom a žiakom. Prostredníctvom neho možno za krátky čas

získať relatívne spoľahlivé informácie od väčšieho počtu žiakov, čo umožňuje porovnateľnosť výsledkov. Na druhej strane však časté používanie testov môže brzdiť rozvoj ústneho vyjadrovania žiaka, orientovať pozornosť žiaka na druhoradé a čiastkové ciele (Hnilíčková a kol. 1972).

## Vlastnosti

Validita testu je miera jeho obsahovej správnosti. Je to zhoda, medzi výsledkami testu a tým, čo chceme testom naozaj zistiť (Lapitka 1996). Obsahová validita znamená, že test rovnomerne pokrýva celé učivo, ktoré je obsahom testovania. Kritériová validita predstavuje mieru zhody medzi výsledkami testu a iným akceptovaným kritériom. Reliabilita vedomostného testu odráža jeho presnosť a spoľahlivosť, t.j. jeho technickú kvalitu. Existuje viacero spôsobov, ako ju vypočítať. Lapitka, (1996) učiteľom odporúča použitie indexu reliability. Ide o postup založený na myšlienke, že ekvivalentné (t.j. totožné alebo podobné testy zadávané tej istej skupine respondentov dvakrát v časovom rozhraní niekoľkých mesiacov) sú z hľadiska reliability prijateľné, ak väčšinu zodpovedajúcich dvojíc úloh žiak vyrieši rovnako (t.j. obe úlohy správne alebo nesprávne).

## Druhy testových úloh

Neexistuje presná klasifikácia úloh používaných v testoch, isté je, že test by nemal byť zostavený z úloh jedného typu. Okrem toho, že každá forma úlohy má svoje špecifické nedostatky, rozmanitosť v spracovaní úloh má motivačný charakter, podnecuje prirodzenú zvedavosť a odvádza od pokusov o neželané formy odpovedí. Otvorené úlohy so širokou odpoveďou požadujú rozsiahlu odpoveď (napr.: Charakterizujte cicavce), vtedy môže učiteľ zadanie štrukturalizovať (uviesť, ktoré prvky má odpoveď žiaka obsahovať). Pri neštrukturalizovaných úlohách žiak často nevie, čo má učiteľ presne na mysli, ktorým častiam učiva má pripísať najvyšší význam. Takého úlohy sa ľahko zadávajú, ale veľmi ťažko opravujú (Turek 2010). Problémom môže byť aj objektivita hodnotenia. Preto sú vhodné skôr na zisťovanie tvorivosti žiakov ako na preverovanie ich vedomostí. Nie sú testami v pravom zmysle. Otvorené úlohy so stručnou odpoveďou vyžadujú stručnú, veľmi krátku odpoveď, alebo môžu mať tvar neúplnej vety, ktorú treba dokončiť (napr.: Bunkové orgány v ktorých prebieha fotosyntéza sa nazývajú ..... Ako sa nazýva energeticko-respiračné centrum bunky?).

Pri zatvorených úlohách žiak vyberá správnu odpoveď z niekoľkých ponúkaných možností. Na dichotomické úlohy je možné odpovedať výberom z dvoch ponúkaných možností (Např.: Cytoplazmatická membrána je priepustná - polopriepustná). Najčastejšie sa v didaktických testoch používajú úlohy s výberom odpovede (polytomické úlohy), ktoré dávajú na výber z viacerých možností. Existujú varianty s jedinou správnou odpoveďou aj s viacnásobnou správnou odpoveďou. K zatvoreným úlohám patria aj úlohy priradovacie. Úloha obsahuje dve skupiny pojmov a inštrukciu, žiaci priradujú ku každému pojmu z jednej skupiny pojem z druhej tak, aby ich vzťah zodpovedal inštrukcii. (Např.: Aký typ farbív obsahujú typicky ktoré plastidy? chloroplasty/ chromoplasty/ leukoplasty – oranžové/ zelené/ neobsahujú farbivá.) Usporiadacie úlohy vyžadujú usporiadanie prvkov podľa daného kritéria (např.: Usporiadajte fázy bunkového delenia podľa ich časovej následnosti: metafáza – telofáza – anafáza – profáza).

Pri vytváraní úloh do testu môžeme pamätať aj na medzipredmetové vzťahy, ktoré biológia má s ostatnými predmetmi. Pozitívne mesdzipredmetové vzťahy vykazuje biológia s chémiou, geografiou a fyzikou. Prejavujú sa aj vzťahy s inými disciplínami ako sú prírodné vedy, „taktiež bez filozofie je gymnaziálne štúdium nemysliteľné a nekompletné“ (Ambrozy 2012, s. 8). Biológia má prieniky vo vyučovaní takisto aj s filozofiou. Je potrebné vypracovať

úlohy i tak, aby boli zamerané na prepájanie vedomostí v rámci medzipredmetových vzťahov. Turek (2010), pri konštrukcii polytomických úloh odporúča: počet ponúkaných odpovedí 4-5, správna odpoveď má byť jednoznačná, ale nesprávne odpovede majú byť hodnoverné a prítlačlivé. Voliť úlohy len s jednou správnou odpoveďou, správne odpovede umiestniť rovnomerne na všetkých pozíciách. Vyvarovať sa formuláciám: všetky uvedené odpovede, ani jedna z uvedených odpovedí, vyhýbať sa negatívnym formuláciám v texte úlohy. Jednou z techník umožňujúcou zistiť nielen vedomosti žiakov, ale aj ich poňatie učiva sú dvojúrovňové otázky s možnosťou výberu odpovede (Lániková a kol. 2005). V prvej časti majú žiaci zakrúžkovať správnu odpoveď, a v druhej časti úlohy majú svoju predchádzajúcu odpoveď zdôvodniť. U prípade, že žiakovi ponúkané zdôvodnenie nevyhovuje, môže formulovať vlastnú odpoveď na vyznačenom mieste v poslednej možnosti.

Napr.: Ktorá bunková organela je energetickým centrom bunky?

1. jadro
2. chloroplast
3. endoplazmatické retikulum
4. mitochondria

Svoje tvrdenie zdôvodňujem tým, že:

- a) prebiehajú tu procesy, pri ktorých dochádza k tvorbe energie
- b) zabezpečuje transport látok
- c) obsahuje farbivá potrebné na energetické procesy
- d) sú tu lokalizované chromozómy, ktoré sú nositeľmi genetickej informácie
- e) iné: .....

„Žiaci sú úspešnejší pri riešení úloh teoreticko-reproduktívneho charakteru, ako pri riešení úvahovo-aplikačných úloh, pri ktorých je potrebné využiť osvojené poznatky v neštandardných situáciách“ (Lániková a kol. 2005).

### **Spôsoby skórovania a klasifikácie testov**

Jednotlivým úlohám je možné prideliť váhy významu. Ak je na vyriešenie úlohy potrebné iba zapamätanie učiva, je váha úlohy nižšia. Vyššiu váhu majú úlohy, ktoré vyžadujú porozumenie. Ešte vyššiu hodnotu je možné prideliť úlohám na špecifický a najvyššiu na nešpecifický transfer. Úlohy didaktického testu sa neznámujú, ale bodujú. Pridelovanie bodov jednotlivým úlohám testu sa nazýva skórovanie. Súčet bodov je skóre. Binárne skórovanie znamená, že za správnu odpoveď sa pridelí bod, za nesprávnu, neúplnú, alebo vynechanú odpoveď sa bod nepridelí. Pri otvorených úlohách so širokou odpoveďou je vhodné používať zložené skórovanie. Jednotlivým úlohám sa pridelujú body zvyčajne za každú samostatne a správne uvedený pojem, definíciu, vzorec a krok v riešení. V prípade že jednotlivé úlohy mali pridelené váhy významu hovoríme o váženom skóre, v opačnom prípade je skóre nevážené. Klasifikácia testu (prevod celkového skóre na známku) je možná dvomi spôsobmi (Kalhous a kol. 2009). Prvý postup spočíva v prevode bodových výsledkov na klasifikačný stupeň. Určí sa, ktorému klasifikačnému stupňu prislúcha aké skóre a podľa toho sa žiakom pridelujú známky. Pri použití toho postupu je nutné dbať na to, aby získanie jednotlivých bodov bolo rovnako náročné. Pri riešení zložitejších úloh je nutné prideliť im vyšší počet bodov.

Metodické pokyny na hodnotenie a klasifikáciu žiakov nestanovujú vzťah percentuálnej úspešnosti v testoch ku klasifikačným stupňom (známkam). Tieto údaje môže upravovať klasifikačný poriadok školy, uznesenia jednotlivých predmetových komisií, príp. si ich upravuje samotný učiteľ, pričom zohľadňuje účel testu, jeho rozsah, náročnosť, časové zaradenie do výučby, resp. vedomostnú úroveň žiakov v danej oblasti. V druhom prípade sa

vychádza z predpokladu, že výkony dosiahnuté v teste u dostatočne veľkej skupiny žiakov zodpovedajú Gaussovej krivke. To znamená, že najviac je výkonov priemerných, smerom do jednej aj druhej strany početnosť systematicky ubúda. Zhoda existuje v tom, že najpočetnejšie hodnotenie by malo byť „dobrý“, menej „chválitebný“ a „dostatočný“ a najmenej početne sa klasifikuje stupňami „výborný“ a „nedostatočný“. Neexistuje však jednotný názor, akými percentami majú byť zastúpené jednotlivé úrovne.

### **Overovanie aplikácie teoretických poznatkov v praxi**

Tento typ skúšania je založený na zisťovaní miery osvojenia si praktických zručností, schopností a návykov, konkrétne metód, techník a pracovných postupov používaných v biológii. Príkladmi je prevedenie pokusu, príprava a zakreslenie mikropreparátu, meranie pH, vyhodnotenie demonštračného pokusu, grafické znázornenie pozorovaného javu. Hlavne pri praktických cvičeniach a laboratórnych prácach je možné hodnotiť aj čistotu a poriadok na stole, dôslednosť a systematickosť (Horník a kol. 1988). Pri klasifikácii praktických schopností môže vyučujúci buď pozorovať priebeh činnosti, alebo analyzovať výsledky činnosti. V oboch prípadoch sa pri hodnotení učiteľ zameriava na úplnosť, správnosť jednotlivých úkonov a čas potrebný k príslušnej činnosti.

### **Zoznam bibliografických odkazov**

AMBROZY, M., 2008. Niektoré aspekty evaluácie filozofických disciplín, In: *Český pedagogický výskum v mezinárodnom kontextu*. Ostrava. ISBN 978-80-7368-769-4.

AMBROZY, M., 2012. Medzipredmetové vzťahy biológie a filozofie v kontexte gymnázií. In: *Biológia v škole dnes a zajtra*. Ružomberok: Verbum. ISBN 978-80-561-0022-6.

HNILÍČKOVÁ, J., M. JOSÍFKO, A. TUČEK, 1972. *Didaktické testy a jejich statistické spracování*. Praha: SPN.

HORNÍK, F., A. ALTMANN, 1988. *Vybrané kapitoly z didaktiky biologie III*. Praha: SPN.

KALHOUS, Z. a kol., 2009. *Školní didaktika*. 2. vyd. Praha: Portál. ISBN 978-80-7367-5571-4.

LÁNIKOVÁ, M., E. ČÍPKOVÁ, 2005. Identifikácia alternatívnych koncepcií študentov na príklade tematického celku biológia bunky. In: *Biológia, ekológia, chémia*. 2005, 10 (4), s. 2 – 4, ISSN 1335-8960.

LAPITKA, M., 1996. *Tvorba a použitie didaktických testov*. 2 vyd. Bratislava: ŠPU, s. 134. ISBN 80-85756-28-5.

SLAVÍK, J. 1999. *Hodnocení v současné škole: východiská a nové metody pro praxi*. Praha: Portál. ISBN 80-7128-262-9.

TUREK, I., 2010. *Didaktika*. 2. vyd. Bratislava: Iura Edition. ISBN 978-80-8078-322-8.

### **PaedDr. Andrea Ondrušková**

Gymnázium sv. Cyrila a Metoda

Farská 19, 949 01 Nitra

dr.ondruskova.andrea@gmail.com

# POSILOVÁNÍ INDIVIDUÁLNÍ ZODPOVĚDNOSTI V OBLASTI FINANČNÍ GRAMOTNOSTI V TERCIÁRNÍM A CELOŽIVOTNÍM VZDĚLÁVÁNÍ

Dagmar Jakubcová, Libuše Páleníčková

## Abstract

The article deals with the issue of strengthening financial literacy and highlights the pitfalls of advertising. Advertising encourages consumers to consume more and get into debt. The field of finance brings more new products, advertising is becoming more aggressive and inventive. Consumers' knowledge and skills need to be renewed and updated. Therefore, financial education is becoming an important part of lifelong learning and should not miss in the curricula of universities.

## Úvod

Společnost 21. století se stává společností stále více konzumní, dochází k nárůstu spotřeby jednotlivce i domácností a v závislosti na tomto trendu se zvyšuje také poptávka po finančních prostředcích. Tento trend je podporován mimo jiné i masivní reklamou. Nedílnou součástí života člověka v dnešní společnosti je přijímání řady ekonomických rozhodnutí, k jejichž úspěšnému zvládnutí jsou nutné znalosti a dovednosti v mnoha oblastech finančního a spotřebitelského chování. Tržní ekonomika, stále vyšší životní dynamika přináší nové situace, nové problémy a samozřejmě nové a lákavé produkty ve všech oblastech života. K uspokojení potřeb jsou nutné finanční prostředky, což ve svém důsledku vede k tomu, že přibývá mnoho jednotlivců a domácností, které nemohou vyjít se svým osobním nebo rodinným rozpočtem a využívají nabídky úvěrů a půjček bankovních a nebankovních institucí. Často bohužel dochází k situacím, kdy splácení úvěrů a půjček se stává velkým problémem jak pro dlužníka, tak i pro věřitele.

## Hospodaření domácností

Každá domácnost hospodaří s určitými příjmy a výdaji, základem finančního hospodaření domácnosti je uvést příjmy a výdaje do souladu. Pokud rozpočet rodiny má větší příjmy než výdaje, vznikl přebytek domácího rozpočtu. Úspory a vzniklý přebytek může být využit v souladu s potřebou domácnosti. V opačném případě, pokud hospodaření domácnosti je deficitní, musí být situace řešena. V podstatě existuje dvojí možné řešení, snižovat výdaje nebo zvyšovat příjmy, nejlépe obě možnosti kombinovat, přičemž mnohem pravděpodobnější je možnost snižovat výdaje, než zvyšovat příjmy. Pokud si rodina nebo jednotlivec uvědomí svou situaci včas a je schopna situaci řešit kontrolovanou spotřebou, kontrolou výdajů, dá se říci, že tato schopnost je dokladem finanční gramotnosti a zodpovědnosti v hospodaření domácnosti. Pokud nedojde ke změně ve finančním chování rodiny, nedojde ke změně životního stylu, velmi často pak dochází k permanentnímu a zvyšujícímu se zadlužení domácnosti. Jestliže si rodina půjčuje peníze na splácení předchozích půjček, vede tato situace téměř vždy k dluhové pasti. Vývoj zadlužení domácností ilustrují následující grafy číslo 1 a číslo 2.

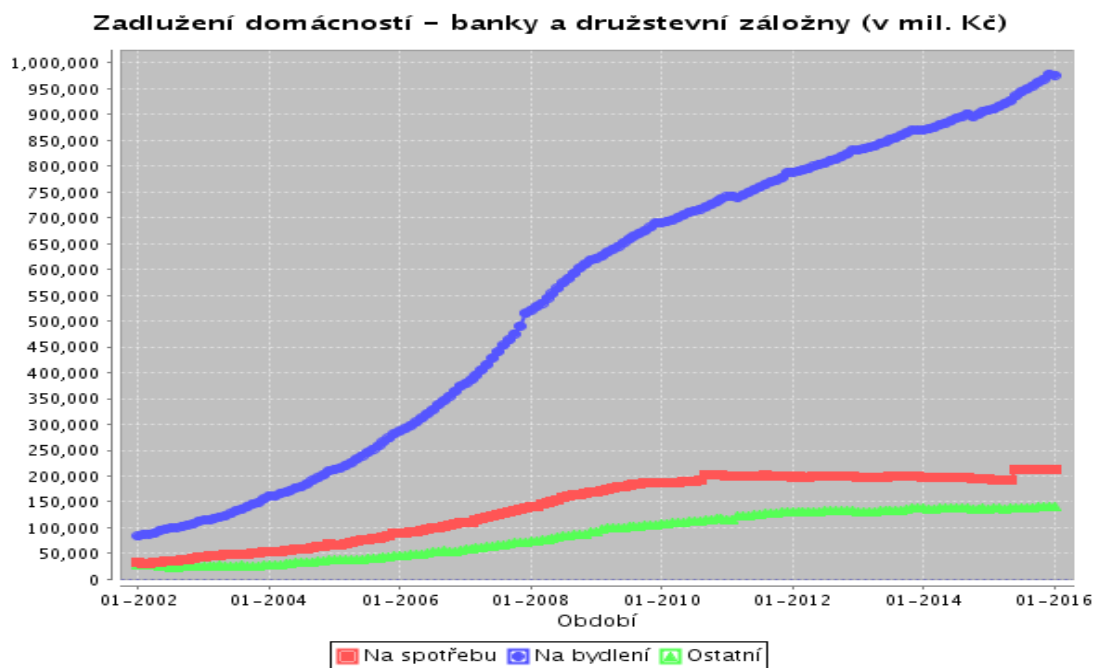

Graf 1 Zadlužení domácností - banky a družstevní záložny (Zdroj: ČNB)

Ze statistiky České národní banky vyplývá, že domácnosti si u bank a družstevních záložen nejvíce půjčují na bydlení (graf č. 1). Zvláště v současné době, kdy úrokové sazby jsou na historicky nejnižší úrovni, vykazují úvěry na bydlení nejvyšší růst. Úvěry na bydlení jsou uzavírány na několik let až desítek let a jejich výše vzhledem k platu bývá značná. Naopak nebankovní instituce poskytují největší objem půjček na spotřebu, jak ukazuje graf číslo 2.

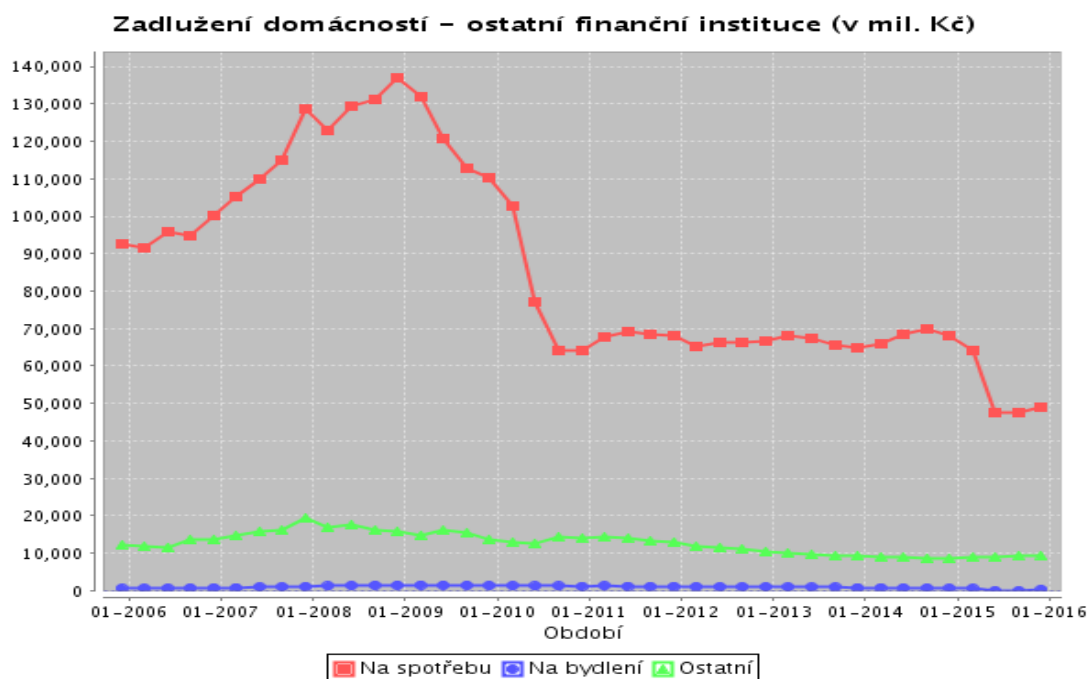

Graf 2 Zadlužení domácností – ostatní finanční instituce



Mohou ale nastat situace, kdy rodina není schopna své závazky splácet a nedokáže sama vzniklou situaci řešit. Půjčit si peníze je dnes velmi dostupné, ze všech sdělovacích prostředků útočí reklama, která nabízí výhodné podmínky pro poskytnutí půjček a jiných finančních produktů. V této souvislosti roste potřeba finančního vzdělávání pro každého občana, který chce efektivně hospodařit se svými finančními prostředky.

Z dostupných statistik České národní banky a Českého statistického úřadu vyplývá, že rychle roste zadluženost domácností a bohužel dochází také k nárůstu nesplacených úvěrů. Do určité míry zcela jistě tento nárůst souvisí s úrovní finanční gramotnosti občanů – spotřebitelů a klientů.

## **Vlivy reklamy na spotřebitelské chování**

Reklama je nedílnou součástí ekonomického systému rozvinutého světa. Je důležitým atributem hospodářského růstu, podílí se na vývoji, výrobě i spotřebě, poskytuje zdroje pro sport nebo kulturu, podílí se na rozvoji žurnalistiky. Na druhé straně manipuluje zákazníky, prodává produkty, přispívá k všeobecnému plýtvání a vyčerpávání zdrojů. V moderní společnosti se nelze reklamě vyhnout. Ovlivňuje zákazníky přímo i nepřímo, ať už si to uvědomují a přiznají, či nikoliv. Postoje české veřejnosti k reklamě jsou pravidelně sledovány reprezentativními výzkumy již od počátku devadesátých let. Obecně se dá říci, že spotřebitelé jsou přesyceni reklamou. Podíl lidí, kteří televizní reklamu hodnotili jako „příliš intenzivní“ činil již v devadesátých letech 80 %. Přesycení reklamou ve schránkách uvedly téměř ¾ respondentů. Ve výzkumu provedeném v lednu letošního roku vadí reklama v televizi čtyřem z pěti Čechů, reklama na internetu vadí více jak polovině populace, přesycenost reklamou na sociálních sítích uvádí 36 % respondentů (Výzkum ppm factum pro Českou marketingovou společnost, 2016). Součástí některých výzkumů bylo také zjišťování, co lidé od reklamy očekávají. Reklama by měla především poskytovat pravdivé a důvěryhodné informace, podané srozumitelnou formou. Měla by být slušná, nenásilná, bez vulgárních slov. Většina Čechů považuje reklamu za běžnou součást života v moderní společnosti, se kterou se musíme smířit. Což ale neznamená, že ji nevnímají také jako prostředek manipulace a propagace zbytečného konzumu.

Česká společnost je ve srovnání s jinými evropskými zeměmi velmi otevřená. Přijímá bez předsudků nové postoje a životní styl prezentovaný reklamou. Bez problémů jsou přijímány reklamy na intimní hygienu, na doplňky stravy zlepšující potenci, na alkohol, tabákové výrobky apod. Jsou formovány nové postoje k péči o tělo, v důsledku reklamy se mění stravovací návyky, trávení volného času i užívání nových technologií. Reklama ohrožuje především lidi důvěřivé s nedostatečnou schopností kritického přístupu k informacím. Adolescenti do této skupiny často patří. Mají nízkou míru osobních zkušeností, jsou lehce ovlivnitelní, snadno podléhají sociálním tlakům. V hodnotovém systému teenagerů dominují výrobky a značky, kterými se obklopují. Reklama zjednodušila svět, ve kterém žijí, na věci a věci přeměnila na značky. Značky se staly symbolem úspěšného života. Země se silnou tradicí se tlakům reklamy nadnárodních korporací ubrání snáze, než země se slabými tradicemi. Mladí lidé většinou odmítají úctu k tradicím, hledají okamžité potěšení, nevázanost, hravost, euforii. Jsou pro reklamní kampaně snadným terčem. Veřejnost je přesycena informacemi, neumí se v nich orientovat. Vítězí ten, kdo dokáže přitáhnout pozornost, zaujmout, přesvědčit ke koupi.

Nákup na základě reklamy je sledován již od roku 1994. Data nevypovídají o skutečných počtech nakupujících pod vlivem reklamy, ale o lidech ochotných uvědomit si nebo přiznat ovlivnění reklamou. Po celou dobu výzkumů se počty nakupujících pod vlivem reklamy pohybují mezi 30 % až 40 % procenty, v loňském roce došlo k vzestupu na 44 %.

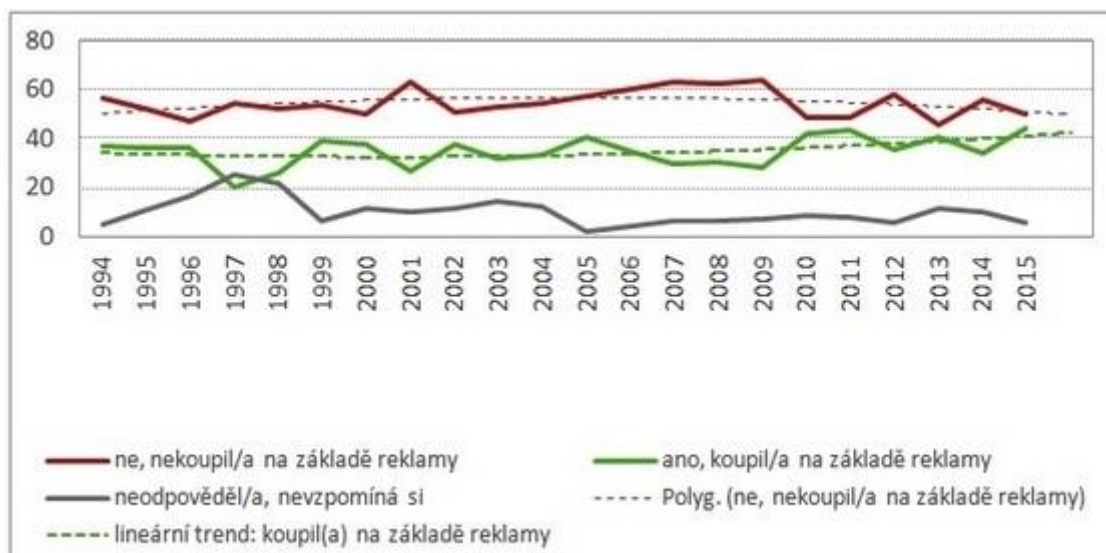

Graf 3 Nákup na základě reklamy

Zdroj: Výzkum „Postoje české veřejnosti k reklamě“, Česká marketingová společnost, 2015

V médiích narůstá míra prezentace reklam vysílaných mimo vyhrazený čas, umístěných přímo v ději filmu nebo televizního produktu. Tento typ reklamy je nazýván product placement. Používání product placementu v audiovizuálních mediálních službách upravuje od roku 2010 zákon. Umístění těchto produktů ve filmech a televizních programech je dnes naprosto běžné a zdálo by se, že všeobecně známé. Výsledky výzkumu z roku 2012, však naznačují opak. Více než polovina oslovených si takovýchto produktů nevšimla a více nebo méně vadí jen jedenácti procentům populace.

**Všimli jste si výrobku nebo značky ve filmu nebo TV inscenaci? Pokud ano, vadí vám to?**

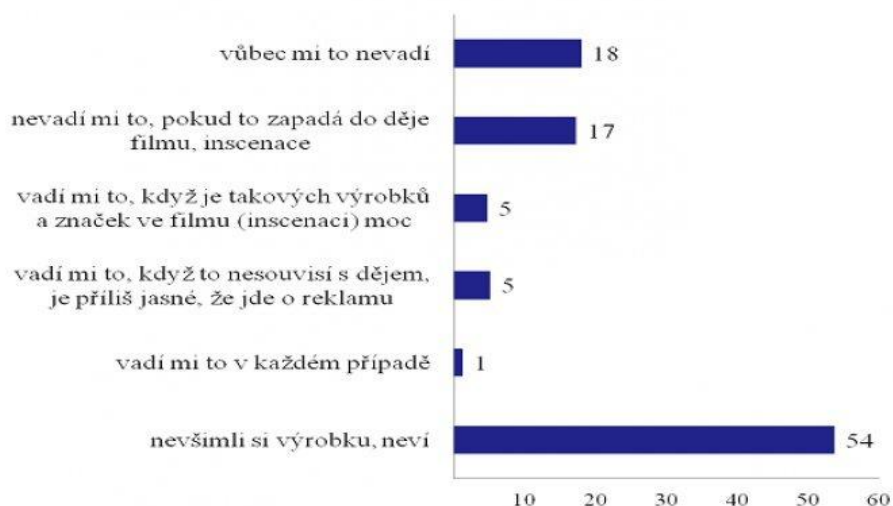

Graf 4 Vnímání product placementu v audiovizuálních dílech

Zdroj: Výzkum „Postoje české veřejnosti k reklamě“, Factum invenio, 2012

Adolescenty nejvíce oslovuje reklama zprostředkovaná známou, populární osobností ze světa show businessu nebo sportu. Reklamní podněty z úst obdivovaného idolu nevnímají mladí jako manipulaci, ale jako návod k cestě za adrenalinovými zážitky, úspěchem nebo rovnou k bezstarostnému životu. Ve výčtu negativ nesmíme zapomenout i na pozitivní vlivy

některých typů reklamy, například sociální reklamy. Adolescenty upozorní na témata, která je nezajímala, nebo o nich nevěděli, pod vlivem takové reklamy se nadchnou a jsou ochotni pomáhat. Příkladem může být adopce na dálku a jiné humanitární projekty ve světě. Je potřeba přiznat, že komerce může být spojena i s humanitární pomocí. Reklamě se nelze vyhnout, nemůže být zakázána ani výrazně omezena, ale můžeme se naučit ji rozklíčovat, nepodléhat jí, odhalovat zjevné manipulace a lži.

## Občanské poradny

Podle výzkumu neziskového ústavu STEM, který byl proveden na reprezentativním souboru obyvatel České republiky starších 18 let ve dnech 9. až 16. února 2016 polovina populace (51 %) uvádí, že se jim daří spořit, což je v časové řadě STEM dosud nejvyšší zjištěná hodnota. Tato data potvrzují skutečnost, že Česká ekonomika loni rostla nejrychleji za posledních osm let, potvrdili statistici. I přes to by podle výzkumu agentury STEM/MAR (Finanční gramotnost září 2010) více než 1/3 domácností nedokázala po výpadku příjmů pokrýt své výdaje na 1 měsíc. Finanční plán přitom doporučuje držet rezervu ve výši 6 měsíčních výdajů. Tato 1/3 domácností je silně zranitelná. Stačí výpadek příjmů na 1 měsíc a už jsou v náručí úvěrových institucí. Pokud rodina nemá rezervy, bude pro ni obtížné půjčku splatit.

Často pak dochází k tomu, že v důsledku nepředvídané změny životní situace, kdy např. pravidelný příjem rodiny výrazně poklesne při dlouhodobém onemocnění, při ztrátě zaměstnání nebo při úmrtí partnera, domácnost není schopna hradit své závazky a velmi často pak vzniklou situaci řeší další půjčkou, se kterou se dostává do dluhové pasti. Pomoc v těchto situacích nabízejí bezplatně mnohé občanské poradny. Z výročních zpráv Poradny při finanční tísní, obecně prospěšné společnosti, vyplývá, že nejčastěji se obrací o pomoc klienti, kteří jsou vyučeni, následují klienti se středoškolským vzděláním. V malém procentu jsou zastoupeni také klienti s vysokoškolským vzděláním.

Tab. 1 Klienti Poradny při finanční tísní v % podle vzdělání

Rok	Vzdělání				
	základní	vyučen	SŠ	VOŠ	VŠ
2014	13	45	34	3	4
2013	14	48	33	2	4
2012	18	51	27	1	3
2011	17	51	27	1	3
2010	16	51	29	2	3
2009	18	47	30	3	3
2008	17	31	41	4	7

Z hlediska věku klientů, kteří chtějí své problémy řešit s pomocí odborníků, je v největší míře zastoupena skupina ve věku 31 – 40 let, pak následují klienti ve věku 41 – 50 let. Tato statistika je i z dlouhodobého hlediska prakticky neměnná.

Tab. 2 Věková struktura klientů Poradny při finanční tísní v %.

Rok	do 20 let	21-30 let	31-40 let	41-50 let	51-60 let	61-75 let	76 +
2014	0,3	14,5	34,3	26,0	15,4	8,8	0,6
2013	0,4	13,6	34,5	25,2	15,4	10,0	0,8
2012	0,4	17,3	30,4	24,2	16,5	10,4	0,8
2011	0,4	16,8	31,3	24,5	17,6	9,2	0,5
2010	0,1	14,3	32,6	24,5	18,2	9,7	0,5
2009	0,5	17,0	29,0	25,0	19,0	8,0	0,4
2008	---	13,0	32,0	23,0	20,0	12,0	---

## Závěr

Neznalost finančních produktů a jejich nerozvážné přijímání, často pod vlivem reklamy, vede k tíživým životním situacím, se kterými si zejména mladí lidé nedokážou poradit. Z výše uvedených skutečností vyplývá, že je žádoucí zavádět vzdělávání v oblasti finanční gramotnosti nejen do základních a středních škol, ale také v terciární sféře. Považujeme za důležité vzdělávat občany a seznamovat je s problematikou osobních financí i v rámci celoživotního vzdělávání, protože oblast financí přináší stále nové produkty, což vede k nutnosti znalosti a dovednosti neustále doplňovat.

Vláda ČR již v roce 2005 svým usnesením č. 1594, o zlepšení podmínek v bankovním sektoru uložila úkol ministrům financí, školství, mládeže a tělovýchovy (MŠMT) a ministru průmyslu a obchodu (MPO) připravit systém budování výuky finanční gramotnosti na základních a středních školách a systém účinné kontroly dodržování podmínek ochrany spotřebitele na finančním trhu. V roce 2010 Vláda České republiky svým usnesením č. 338 schválila Národní strategii finančního vzdělávání a uložila ministrům financí, průmyslu a obchodu, práce a sociálních věcí, ministru vnitra a ministryni školství, mládeže a tělovýchovy činit opatření vedoucí ke zvýšení finanční gramotnosti občanů České republiky, a to v souladu se standardy a trendy obvyklými v členských státech Evropské unie. Výuka finanční gramotnosti je v České republice dostatečně legislativně zakotvena. Nyní záleží především na vzdělávacích institucích, včetně vysokých škol, jak budou na tyto výzvy reagovat.

## Seznam bibliografických odkazů

MÁLEK, P., OŠKRDALOVÁ, G. a P. VALOUCH, 2010. *Osobní finance*. Brno: MU. ISBN 978-80-210-5157-7.

SYROVÝ, P. a T. TYL, 2011. *Osobní finance, řízení financí pro každého*. Praha: Grada Publishing, a.s., ISBN 978-80-247-3713-0.

VTOREK, J. 2012. *Public relations jako ovlivňování mínění*. Praha: Grada Publishing, a.s., ISBN 978-80-247-3926-7.

VYBÍRAL, Z. 2015. *Lži, polopravdy a pravda v lidské komunikaci*. Praha, Portál, s.r.o., ISBN: 978-80-262-0869-3.

VYSEKALOVÁ, J. 2004. *Psychologie spotřebitele*. Praha: Grada Publishing, a.s., ISBN 80-247-0393-9.

VYSEKALOVÁ, J. 2011. *Chování zákazníka, Jak odkrýt tajemství "černé skříňky"*. Praha: Grada Publishing, a.s., ISBN 978-80-247-3528-3.

VYSEKALOVÁ, J. A KOL., 2012. *Psychologie reklamy*. Praha: Grada Publishing, a.s., ISBN 978-80-247-4005-8.

*Finanční gramotnost v ČR. Kvantitativní výzkum. Finanční gramotnost obyvatel ČR, květen říjen 2010.* [online] 2010 [cit. 2016-03-25]. Dostupné z:

[http://www.cnb.cz/miranda2/export/sites/www.cnb.cz/cs/spotrebitelem/financni\\_gramotnost/mereni\\_fg\\_tk\\_20101213/financni\\_gramotnost\\_20101213\\_stemmark.pdf](http://www.cnb.cz/miranda2/export/sites/www.cnb.cz/cs/spotrebitelem/financni_gramotnost/mereni_fg_tk_20101213/financni_gramotnost_20101213_stemmark.pdf)

*Jak se mění postoje české veřejnosti k reklamě* [online]. 2006 [cit. 2016-3-04]. Dostupné z: <http://finexpert.e15.cz/jak-se-meni-postoje-ceske-verejnosti-k-reklame>

Poradna při finanční tísni. *Výroční zprávy 2008 – 2014.* [online] 2015 [cit. 2016-03-25]. Dostupné z: [http://www.financnitisen.cz/vyrocní\\_zpravy.php](http://www.financnitisen.cz/vyrocní_zpravy.php)

*USNESENÍ VLÁDY ČESKÉ REPUBLIKY ze dne 7. prosince 2005 č. 1594 o zlepšení podmínek v bankovním sektoru.* [online]. 2016 [cit. 2016-03-30]. Dostupné z: <http://www.psfv.cz/cs/pro-odborniky/strategicke-dokumenty#usneseni>

*USNESENÍ VLÁDY ČESKÉ REPUBLIKY ze dne 10. května 2010 č. 338 o Národní strategii finančního vzdělávání.* [online]. 2016 [cit. 2016-03-30]. Dostupné z: [http://dataplan.info/img\\_upload/7bdb1584e3b8a53d337518d988763f8d/narodni-strategie-fin.-vzdelavani-usneseni.pdf](http://dataplan.info/img_upload/7bdb1584e3b8a53d337518d988763f8d/narodni-strategie-fin.-vzdelavani-usneseni.pdf)

*Věří Češi reklamě?* [online]. 2012 [cit. 2016-3-14]. Dostupné z: <http://www.factum.cz/aktuality/aktualita/veri-cesi-reklame>

*Výzkum: Češi a reklama v roce 2015* [online]. 2015 [cit. 2016-3-14]. Dostupné z: <http://www.m-journal.cz/cs/aktuality/vyzkum-cesi-a-reklama-v-roce-2015>

*Zadlužení domácností – ostatní finanční instituce (v mil. korun)* [online]. 2016 [cit. 2016-03-20]. Dostupné z: <http://www.cnb.cz/arad/TSBasic?cSest=1538&uka=1,2,3&dataOd=200501&dataDo=201601&period=12&lang=CS>

*Zadlužení domácností - banky a družstevní záložny (v mil. Kč)* [online]. 2016 [cit. 2016-03-20]. Dostupné z: [http://www.cnb.cz/cnb/STAT.ARADY\\_PKG.PARAMETRY\\_SESTAVY?p\\_sestuid=1539&p\\_strid=AAD&p\\_lang=CS](http://www.cnb.cz/cnb/STAT.ARADY_PKG.PARAMETRY_SESTAVY?p_sestuid=1539&p_strid=AAD&p_lang=CS)

### **Ing. Dagmar Jakubcová**

Vysoká škola báňská – Technická univerzita  
Katedra společenských věd  
17. listopadu 15/2172, 708 33 Ostrava-Poruba  
[dagmar.jakubcova@vsb.cz](mailto:dagmar.jakubcova@vsb.cz)

### **Mgr. Libuše Páleníčková, Ph.D.**

Vysoká škola báňská – Technická univerzita  
Katedra společenských věd  
17. listopadu 15/2172, 708 33 Ostrava-Poruba  
[libuse.palenickova@vsb.cz](mailto:libuse.palenickova@vsb.cz)

# VYBRANÉ MOTIVAČNÉ ČINITELE VOĽBY VÝBEROVÝCH PREDMETOV V PROCESSE VYSOKOŠKOLSKEJ EDUKÁCIE

Mária Sirotiaková

## Abstract

Basic and dynamic elements of university education might be characterized and accepted as phenomenon determining motivation. In the paper apart from basic motivational elements of educational process which include a personality of university student, goals and content of education and dynamic elements of educational process covering conditions, educational environment, work atmosphere, teacher's personality, interpersonal relations, methods and character of studied subjects, particularly content and character of studied subjects are selected and presented as positively strong factors of motivation which students take in consideration when they choose optional subjects.

## Úvod

Možnosť voľby výberových predmetov vnímame ako konkrétny prejav tvorivo-humanistickej edukácie, ktorá, ako uvádza M. Zelina (2006), je založená na väčšej podpore samostatnosti žiaka a študenta, na jeho iniciatíve a zodpovednosti. Samostatnosť, iniciatíva a zodpovednosť sa považujú za silne motivačné prvky v edukačnom procese a predstavujú jeden z najlepších spôsobov, ako pripraviť človeka na život. Sú protipólom direktívneho riadenia, ktoré uberá učiacim sa možnosť vstúpiť do procesov rozhodovania a tvorenia budúcnosti. Úvodná časť príspevku sa venuje charakteristike kreditového systému štúdia a postaveniu výberových predmetov v tomto systéme. V ďalšej časti príspevku prezentujeme čiastkové výsledky výskumu, realizovaného v rokoch 2007 až 2009, ktorý bol zameraný na pedagogicko-psychologické aspekty vysokoškolskej edukácie ako činitele podmieňujúce motiváciu subjektov edukačného procesu. K výsledkom výskumu, sme sa nevrátili náhodou. Reagujeme na aktuálnu situáciu na našom pracovisku, ktorá si v súvislosti s akreditáciou nového študijného programu vyžiadala aj tvorbu ponuky nových výberových predmetov. V informačných listoch, ktoré sme predkladali, na konkrétnych dvoch predmetoch vyučovaných v cudzom – anglickom a nemeckom jazyku, sa snažíme ukázať, že pri ich tvorbe sme charakter daných predmetov a ich obsah koncipovali tak, aby boli pozitívnym motivačným činiteľom ich voľby. Do akej miery sa nám to podarilo, uvidíme až v budúcom akademickom roku.

V súvislosti s témou príspevku prezentujeme tú časť výsledkov výskumu, ktorý bol zameraný na zistenie najdôležitejších motivačných činiteľov pri voľbe výberového predmetu. Keďže sa nimi stali náročnosť, obľúbenosť a význam predmetu, ktoré tvoria charakter predmetu, tretia časť príspevku sa venuje práve im. Obsah predmetu sa aj na základe výsledkov výskumu javí ako najdôležitejší faktor, ktorý študenti berú do úvahy pri všetkých vyššie uvedených kategóriách tvoriacich charakter predmetu. Obsahu ako motivačnému aspektu vysokoškolskej edukácie je venovaná ďalšia časť príspevku. Keďže nie je možné definovať obsah predmetu bez toho, aby sme poznali cieľ, ktorý máme prostredníctvom edukačného procesu predmetu dosiahnuť, venujeme aj tomuto aspektu pozornosť a rovnako prezentujeme tie funkcie a úlohy, ktoré v procese edukácie plní ako motivačný faktor. Nedá nám na tomto mieste nespomenúť, že ako vysokoškolskí učitelia si musíme uvedomiť, že od voľby výberových predmetov, podmienenej aj vybranými vyššie spomínanými faktormi motivácie ich voľby, ktoré sme uviedli, a ktoré by sme následne mali využiť vo svoj prospech, závisí aj počet hodín, ktoré budeme vyučovať, teda výška nášho úväzku.

## Výberové predmety v kreditovom systéme štúdia

Potvrdením procesu globalizácie a europinizácie, ktorá sa prejavuje pri plnení úloh boloňského procesu v oblasti vysokého školstva, je podpora spolupráce medzi univerzitami s cieľom skvalitniť vzdelávanie v záujme študentov. Dôležitým prvkom spolupráce je mobilita študentov, ktorú podporuje Európsky systém transferu kreditov (ECTS – European Credit Transfer System). Povinnú implementáciu ECTS do vysokoškolského vzdelávania na Slovensku zaviedol zákon č.131/2002 Z. z. o vysokých školách a naň nadväzujúca vyhláška Ministerstva školstva SR č.614/2002 Z. z. o kreditovom štúdiu. Od akademického roka 2004/2005 sa kreditový systém štúdia začína uplatňovať na všetkých vysokých školách na Slovensku. Za výhody kreditového štúdia možno považovať vyššiu organizovanú vnútro-univerzitnú aj medziuniverzitnú mobilitu študentov (vrátane zahraničnej), vyššiu flexibilitu vzdelávania, rozšírenie stupnice na hodnotenie skúšok, možnosť štúdia niektorých predmetov v zahraničí. Výsledky výskumu zameraného na motiváciu v kreditovom štúdiu, o ktorých informuje K. László (2004), potvrdili, že študenti vidia výhody kreditového štúdia v tom, že majú možnosť výraznou mierou, podľa vlastných preferencií, upravovať si študijný program, absolvovať skúšku v nasledujúcom semestri, voliť si vlastné tempo štúdia.

Jednou z výhod, na ktorú chceme upozorniť, je výhoda výberu povinne voliteľných a výberových predmetov, čo študentom umožňuje profesionálne sa profilovať už počas štúdia. V kreditovom systéme štúdia sa predmety zaradené do študijného programu podľa záväznosti ich absolvovania členia na: povinné, povinne voliteľné a výberové. Kredity musia študenti získať za všetky typy predmetov v štruktúre predpísanej študijným programom. Na základe vyššie uvedeného delenia predmetov sme zistili, koľko percent z celkového počtu kreditov v rámci prvého a druhého stupňa vysokoškolského štúdia tvoria kredity za výberové predmety. Bakalárske štúdium trvá štandardne tri roky. Na jeho riadne skončenie je potrebné získať 180 kreditov, z toho 75 % alebo 135 kreditov tvoria kredity za povinné predmety a 15 % alebo 27 kreditov sú kredity za predmety povinne voliteľné. Výberové predmety teda predstavujú 10 % alebo 18 kreditov z celkového počtu kreditov v rámci bakalárskeho štúdia. Na skončenie magisterského alebo inžinierskeho štúdia je potrebných 120 kreditov, z ktorých maximálne 60 % alebo 72 kreditov tvoria kredity za povinné predmety a 25% alebo 30 kreditov predstavujú kredity za predmety povinne voliteľné. Výberovým predmetom takto prináleží 15 % podiel alebo presne 18 kreditov z celkového počtu kreditov na druhom stupni štúdia. V rámci oboch stupňov vysokoškolského štúdia teda výberovým predmetom prináleží z hľadiska počtu kreditov 36, 12 % podiel. Keby sme do úvahy zobrali aj povinne voliteľné aj výberové predmety, pri voľbe ktorých sa študenti môžu prejaviť ako „spoluvorcovia kurikula“, ich podiel narastá - tvoria spolu 25 % v rámci bakalárskeho štúdia a až 40 % v rámci magisterského alebo inžinierskeho štúdia, čo podľa nášho názoru nie je zanedbateľné percento.

Kde a aké informácie o výberových predmetoch majú študenti k dispozícii ešte predtým, než sa definitívne pre niektorý výberový predmet rozhodnú? Okrem študijných programov, za základný zdroj informácií o predmetoch, vrátane výberových predmetov, považujeme internetové stránky fakúlt alebo katedier, kde buď v ponuke predmetov, alebo pri samotných vyučujúcich sú uvedené aj charakteristiky výberových predmetov. Na niektorých fakultách študenti využívajú AIS alebo Moodle. Študenti takto získajú informácie o tom, kto daný predmet vyučuje, aký je cieľ predmetu, aké sú podmienky ukončenia predmetu. V prípade podmienok ukončenia predmetu ide o detailné informácie o skončení predmetu – známka, o priebežnom hodnotení – napr. seminárna práca a záverečnom hodnotení – napríklad písomný test. K dispozícii je osnova predmetu a informácie o študijnej literatúre. Navyše zo študijného programu študenti vedia, koľko kreditov za daný predmet môžu získať.

Z tohto pohľadu sa osobnosť vyučujúceho, počet možných získaných kreditov, cieľ a osnova predmetu aj dostupnosť študijnej literatúry javia ako motivačné činitele ovplyvňujúce voľbu výberového predmetu. Na základe štúdia literatúry a vlastných skúseností z praxe vysokoškolského učiteľa však vieme, že okrem už vyššie uvedených motivačných činiteľov existujú aj ďalšie, spomeňme obsah edukácie, edukačné prostredie, podmienky edukácie a pracovná atmosféra, interpersonálne vzťahy, metódy, charakter predmetu, atď., ktoré študentov pri voľbe výberových predmetov môžu pozitívne ale aj negatívne motivovať.

### **Motivačné činitele pri voľbe výberového predmetu (prezentácia výsledkov výskumu)**

V predvýskume, respondentmi ktorého boli študenti EF UMB študujúci na Inštitúte manažérskych systémov v Poprade v počte 60, sme zisťovali, čím sú študenti motivovaní pri voľbe výberových predmetov. V dotazníku sme im ponúkli 14 pozitívnych motivačných činiteľov (osobnosť vyučujúceho, spolužiaci z ročníka, starší spolužiaci, rodinní príslušníci, nadväznosť výberového predmetu na povinný predmet študijnej špecializácie, nadväznosť výberového predmetu na povinne voliteľný predmet študijnej špecializácie, novosť predmetu, organizačná forma vyučovania výberového predmetu, spôsob ukončenia predmetu, dostupnosť študijnej literatúry, jazyk, v ktorom sa jazyk vyučuje, význam výberového predmetu z hľadiska dôležitosti pre budúce povolanie, obľúbenosť a náročnosť výberového predmetu) a frekvenčnú škálu pre výskyt jednotlivých činiteľov (stále, veľmi často, často, občas, nikdy).

Prostredníctvom predvýskumu sme zistili, že najdôležitejšími motivačnými činiteľmi pri voľbe výberového predmetu sú náročnosť, obľúbenosť a význam predmetu. Keďže tieto vlastnosti vypovedajú o charaktere predmetu (V. Hrabal, 1988), následne nás zaujímali názory študentov, prostredníctvom ktorých vysvetlili príčiny náročnosti, obľúbenosti a významu predmetu. V tomto prípade už išlo o výskum, ktorého respondentmi sa stalo 350 študentov zo 7 fakúlt s humanitným, ekonomickým, technickým i prírodovedným zameraním. Odpovede študentov z dotazníka, prostredníctvom ktorých vyjadrovali svoj názor na to, čo pre nich znamená náročnosť, obľúbenosť a význam predmetu (vždy myslíme náročnosť, obľúbenosť a význam výberového predmetu pre budúce povolanie študentov), bolo možné zatriediť do určitých skupín – kategórií, keďže sme videli, že sa opakujú, prípadne veľmi slabo líšia. V prípade, že sa objavil nový názor, vytvorili sme preň ďalšiu skupinu – kategóriu. Spočítali sme počty názorov pre jednotlivé kategórie od všetkých študentov, najprv pre každú fakultu zvlášť a následne pre všetky fakulty. Stanovili sme poradie jednotlivých kategórií, počet názorov v nich sme vyjadrili aj percentuálne a výsledky sme spracovali do tabuliek. Pre potreby tohto príspevku z výsledkov vyberáme jednak názory študentov, ktorými vyjadrovali, čo považujú za príčiny náročnosti, obľúbenosti a významu predmetu a tiež aj poradie jednotlivých kategórií.

### **Náročnosť predmetu**

Od 350-tich respondentov výskumu sme získali 459 názorov, ktorými vysvetľujú, čo je podľa nich príčinou náročnosti predmetu. Každý z názorov bolo možné zatriediť do istej kategórie. Pre náročnosť predmetu sme na základe výpovedí študentov vytvorili 12 kategórií názorov. Konštatujeme, že najsilnejšou príčinou toho, že študenti považujú predmet za náročný, je jeho obsah. Na druhom mieste sú požiadavky na študentov počas výučby predmetu – vypracovať seminárne práce, pripraviť prezentácie. V poradí treťou príčinou sú podmienky ukončenia predmetu. Poradie ostaných kategórií bolo: rozsah vyučovaného predmetu a časová náročnosť, pravidlo - čím menej náročný predmet, tým častejšie si ho volia, osobnosť študenta schopnosti, vek, ročník štúdia, nevyjadril sa, nevedel sa vyjadriť, osobnosť vyučujúceho - štýl výučby, motivačný efekt, aplikácia vedomostí v živote, praxi, budúcom povolaní a počet kreditov.



## **Oblíbenost' predmetu**

Podobným spôsobom interpretujeme výsledky výskumu týkajúce sa v poradí ďalšej vlastnosti predmetu – oblíbenosti. V tomto prípade sme od 350 respondentov výskumu získali spolu 449 názorov, prostredníctvom ktorých vysvetľujú, čo je podľa nich príčinou oblíbenosti predmetu. Pre oblíbenost' predmetu sme sformulovali, rovnako ako pre náročnosť, 12 kategórií názorov. Na základe výsledkov konštatujeme, že najdôležitejšou príčinou oblíbenosti predmetu je osobnosť učiteľa, tesne za ňou je prepojenie so záujmami a záľubami študenta a tretie miesto získala kategória vplyv, rady a skúsenosti starších študentov – myslíme tým, študentov vyšších ročníkov. Rovnako ako v prípade náročnosti predmetu, aj tu stanovujeme ďalšie poradie jednotlivých skupín názorov: nevyjadril sa, obsah vyučovaného predmetu, aplikácia vedomostí v živote, v praxi, budúcom povolani, predchádzajúce pozitívne skúsenosti s podobným predmetom, nevedel sa vyjadriť, nízke nároky a požiadavky na ukončenie predmetu, oblíbenost' nie je vôbec podstatná, forma výučby - prednáška, seminár a vzťah a nadväznost' s ostatnými predmetmi štúdia.

## **Význam predmetu**

Z odpovedí 350 respondentov výskumu sme získali spolu 410 názorov, prostredníctvom ktorých študenti vysvetľujú, prečo považujú predmet za významný. Pre význam predmetu sme vytvorili 7 kategórií názorov. Na základe výsledkov konštatujeme, že študenti považujú nejaký predmet za významný, ak môžu vedomosti, ktoré jeho štúdiom získali využiť v živote, praxi, budúcom povolani. Ďalej je výberový predmet pre študentov významný ak nadväzuje na povinné predmety študijnej špecializácie, nasledujú kategórie nevedel sa vyjadriť, nevyjadril sa, záujem o daný predmet, význam predmetu pre rozvoj osobnosti študenta a prekvapením bola kategória obsah predmetu ktorá bola až na poslednom mieste. Po detailnejšej analýze, ktorú uvádzame nižšie, však tento výsledok možno prezentovať inak.

Spoločnými aspektmi pre všetky tri vlastnosti predmetu sa stali „aplikácia vedomostí v živote, praxi, budúcom povolani“ a „obsah predmetu“. Konštatujeme, že ich váha je odlišná. Aplikácia vedomostí v živote, praxi, v budúcom povolani je najpodstatnejšou pre význam predmetu – 232 hlasov – 56,6 %. V prípade oblíbenosti predmetu je na šiestom a v prípade náročnosti predmetu až na jedenástom mieste. Obsah predmetu je hlavnou príčinou toho, že ho študenti považujú za náročný, piatu pozíciu zohral obsah pri posudzovaní príčin oblíbenosti predmetu a najslabšiu váhu má pre význam predmetu.

Posledný výsledok je veľmi prekvapujúci a ako pedagógom sa nám nezdá, že by obsah predmetu bol najmenej dôležitý pre jeho význam. Vieme však, čo je príčinou toho, že sme došli k takémuto záveru. Študenti nás totiž svojimi názormi, ktoré prezentovali v dotazníkoch „prinútili“ vytvoriť dve rôzne kategórie – „aplikáciu vedomostí v praxi, živote, budúcom povolani“ a „obsah predmetu“. Neuvedomili si, že to, čo budú aplikovať, využívať v živote a v praxi sú v skutočnosti – prostredníctvom edukácie získané vedomosti, ktoré však nadobudli v prvom rade práve vďaka obsahu predmetu. Ak teda budeme vnímať dve kategórie ako jednu – z dôvodu, ktorý sme vyššie uviedli, potom „obsah predmetu (vnímaný ako učivo) a jeho aplikácia – pretavená už do vedomostí – teda aplikácia vedomostí v živote, praxi a budúcom povolani“ sa javí ako najsilnejší motivačný aspekt pre význam predmetu – 1. miesto a rovnako aj pre náročnosť predmetu – 1. miesto a zohráva dôležitú úlohu aj pri oblíbenosti predmetu – 5. miesto.

Považujeme za vhodné prezentovať aj výsledky odpovedí na dve otázky, kde v prvej sme respondentov výskumu žiadali, aby stanovili poradie vlastností výberového predmetu v prípade ich trojkombinácie, teda aby uviedli, ktorú vlastnosť výberového predmetu (náročnosť, oblíbenost', význam) kladú na prvé, druhé a tretie miesto. Na základe výsledkov

konštatujeme, že poradie dôležitosti vlastností výberových predmetov, ktoré študenti berú do úvahy v prípade ich voľby je takéto: 1. miesto – význam predmetu, 2. miesto – obľúbenosť predmetu a 3. miesto – náročnosť predmetu. Študenti si teda v prvom rade budú z ponuky výberových predmetov voliť predmety, ktoré sú pre nich významné, z významných si potom volia tie, ktoré sú obľúbené a až potom berú do úvahy náročnosť predmetu. Ak o náročnosti uvažujú až na poslednom mieste, nemalo by im prekážať, že významný a obľúbený predmet je zároveň aj náročný, ale ak by sa ešte aj v tretej pozícii mohli rozhodovať medzi náročným a nenáročným predmetom, zrejme by uprednostnili predmet nenáročný pred náročným – a teda by uprednostnili predmet významný, obľúbený a nenáročný, pred predmetom významným, obľúbeným a náročným.

V druhej otázke sme respondentov požiadali, aby označili poradie v akom si volia výberový predmet v prípade kombinácie dvoch motivačných faktorov - významu výberového predmetu z hľadiska jeho dôležitosti pre vaše budúce povolanie a náročnosti predmetu a ponúkli sme in nasledujúce kombinácie: predmet významný a náročný, predmet významný a nenáročný, predmet náročný a významný a predmet náročný a nevýznamný. Respondenti výskumu potvrdili, že pri voľbe výberového predmetu uprednostňujú význam predmetu pred jeho náročnosťou. Ale keďže je prirodzené, že študenti radšej volia menej náročnú cestu, konečné poradie voľby výberového predmetu, v situácii, keď študenti brali do úvahy význam predmetu (predmet môže byť významný a nevýznamný) a jeho náročnosť (predmet môže byť náročný a nenáročný), je na základe výsledkov výskumu takéto: v prvom rade si budú voliť predmet významný a nenáročný, ako druhý v poradí si volia predmet významný a náročný. V poradí treťou bude alternatíva predmet náročný a významný a poslednou je možnosť predmet náročný a nevýznamný. Ako sme už vyššie uviedli, na základe výsledkov výskumu, s tým, že stojíme pred úlohou pripraviť návrh informačných listov nových výberových predmetov, následne sa venujeme tým, faktorom, ktoré sú pre voľbu výberových predmetov najdôležitejšie, teda cieľom a obsahu edukácie a charakteru predmetu. Prezentujeme ich ako motivačné elementy edukačného procesu.

### **Cieľ edukácie ako motivačný činiteľ**

Cieľavedomosť, zámernosť alebo intencionalita sú najcharakteristickejšími znakmi výchovno-vzdelávacieho procesu. V nadväznosti na novú funkciu výchovy a vzdelávania, funkciu emancipovania (sebarozvíjania), sa cieľ stáva prioritnou kategóriou a učebný obsah základným prostriedkom na jeho dosiahnutie. Cieľom ako didaktickej kategórii, venujeme pozornosť v tejto časti príspevku. Uvádžame názory niektorých autorov týkajúce sa miesta a zaradenia učebných cieľov v procese výučby a následne sa snažíme zdôrazniť tie aspekty učebných cieľov, ktoré podčiarkujú ich motivačnú funkciu. Za podstatné považujeme ukázať, ako a kde sú vymedzené všeobecné učebné ciele zamerané na rozvoj kognitívnej oblasti vysokoškolských študentov. Na základe poznania názorov odborníkov, ktorí sa problematike cieľov venujú, napr. I. Turek (1997), K. László (1998), J. Skalková (1999), Š. Švec (2002), A. Doušková (In: E. Petlák, 2005), konštatujeme, že všetci uvedení autori sa zhodujú v názore, že učebné ciele determinujú výber obsahu, metód, organizačných foriem i materiálnych prostriedkov výchovy a vzdelávania. V procese edukácie zdôrazňujú prioritu učebného cieľa ako prostriedku na aktivizáciu rozvoja všetkých stránok osobnosti žiaka a zároveň kontrolu dosiahnutia úrovne tohto rozvoja.

Zhodu prejavujú uvedení autori aj pri determinácii kritérií cieľa ako motivačného elementu edukácie. J. Skalková (1999) uvádza, že základnou podmienkou na to, aby boli študenti v procese edukácie motivovaní učebným cieľom, je to, aby ho poznali. Navyše sa motivačná sila cieľa, ktorý študenti poznajú, znásobuje v prípade, že cieľ študent prijme za svoj a vnútorne sa s ním stotožní. Aby sa tak stalo, musí byť učebný cieľ dostupný

a konkrétne formulovaný. Študenti by mali v učebnom celi vidieť aj osobnú zmyslupnosť, mali by cítiť, že učebné ciele zodpovedajú ich životným skúsenostiam, aktuálnym potrebám, záujmom, životným plánom a perspektívam. Podobné kritériá týkajúce sa motivačnej funkcie učebných cieľov prezentuje A. Hudecová (In: L. Višňovský, V. Kačáni, 2001), keď zdôrazňuje potrebu určovať jednoznačné, konkrétne a kontrolovateľné ciele. A. Doušková (In: E. Petlák, 2005) uvádza, že motivačná funkcia učebných cieľov sa prejavuje v tom, že ciele dynamizujú učebné činnosti študentov. Za rovnako dôležitý motivačný aspekt učebných cieľov považuje ich konkretizáciu, pričom zdôrazňuje nadväznosť jednotlivých cieľov a opačné spôsoby postupu učiteľov pri konkretizácii cieľov (od všeobecných edukačných cieľov k čiastkovým operacionalizovaným cieľom v rovine učebných požiadaviek na konkrétne učebné činnosti) a študentov pri ich dosahovaní (od konkrétnych cieľov ku cieľom všeobecným). Na záver, vychádzajúc z názorov vyššie uvedených autorov, konštatujeme, že najdôležitejším motivačným aspektom učebného cieľa je jeho konkretizácia. Motivačný efekt konkrétne formulovaných učebných cieľov sa v procese edukácie posilní ich schopnosťou znižovať stres, strach, neistotu a zvyšovať samostatnosť, tvorivosť a aktivitu študentov. Na tomto mieste považujeme za potrebné ukázať, kde a ako sú vymedzené ciele vysokoškolskej edukácie najmä pre oblasť kognitívnu. Ako vhodná pre vymedzenie kognitívnych cieľov sa v prostredí vysokých škôl javí Bloomova taxonómia (In: P. Byčkovský, J. Kotásek, 2004). Tá definuje jednotlivé kognitívne úrovne v pojmoch intelektových schopností, spôsobilostí a činností a predpokladaných zmien v osobnosti študenta. Je založená na stúpajúcej náročnosti poznávacích činností a myšlienkových operácií, pričom každá vyššia úroveň si vyžaduje zvládnutie predchádzajúcej. Ide teda o hierarchicky štruktúrovaný proces poznávania, charakterizovaný v pojmoch cieľov. Ciele sa tak stávajú hlavnou oporou pri koncipovaní výučby a vymedzovaní požadovaných výsledkov učenia sa.

Pôvodná aj revidovaná taxonómia B. S. Blooma sa skladá zo šiestich hierarchicky usporiadaných kategórií kognitívnych cieľov. Ciele výučby sú formulované tak, že obsahujú jednak činnosť študenta – teda kategóriu kognitívnych procesov, vyjadrenú slovesom (napr. porozumieť, aplikovať) a tiež predmet tejto činnosti – čiže kategóriu poznatkov, vyjadrenú podstatným menom (napr. zákon ponuky a dopytu). Zvládnutie jednotlivých kategórií si od vysokoškolského študenta vyžaduje: zapamätanie: pamäťové procesy a reprodukciu informácií, ktoré si študent zapamätal; porozumenie: pochopenie významu prezentovaných informácií vo forme verbálnej aj symbolickej a schopnosť ich transformácie; aplikácia: zovšeobecnenia, ktoré sa týkajú novej situácie a ich transfer; analýzu: rozloženie prezentovaných informácií na časti a tiež objasnenie vzťahov medzi nimi; syntézu: skladanie prvkov a častí do celkov. nové kombinácie prvkov vytvárajú nové štruktúry celkov, vzniká osobitý výtvar a hodnotiace posúdenie ako je komplexný proces, ktorý v sebe zahŕňa predchádzajúce úrovne. Keďže prostriedkom na dosiahnutie cieľa výučby a priamym zdrojom učenia sa študenta je učebná úloha, na vysokých školách by mali prevažovať učebné úlohy, prostredníctvom ktorých študenti zvládnu vyššie uvedené kategórie, ktoré podporujú ich intelektový rozvoj a kognitívne učenie sa. Ak teda chceme motivačnú silu konkrétnych cieľov využiť v procese vzdelávania čo najlepšie, snažme sa do cieľov zahrnúť a určiť požadovaný výkon študenta – čo má študent vedieť, kvalitu výkonu – čo to znamená vedieť, podmienky výkonu – za akých podmienok to má študent vedieť a normu výkonu – do akej miery to má študent vedieť.

### **Obsah edukácie ako motivačný činiteľ**

Rovnako ako ostatné činitele edukačného procesu, aj obsah edukácie v ňom vystupuje ako pozitívne motivačný činiteľ. J. Průcha (1997) zdôrazňuje, že obsah je motivačne silný, ak je vhodne prispôbený veku študentov a ich kognitívnej schopnosti vnímať a spracovať ho. B. Blížkovský, S. Kučerová a S. Kurelová (2000) uvádzajú, že obsah by sa mal odvíjať na základe hodnoty a zmyslu, od orientácie na rozvoj tvorivého myslenia, na úsilí po prehľade,

celistvosti. Upustiť by sa malo od kvantitatívneho rastu pribúdajúcich poznatkov, lineárneho zvyšovania kapacity kognitívnych procesov, dôraz by sa mal klásť na výber učiva, primerané spôsoby jeho podania a operacionalizáciu informácií do činnosti študentov. Malo by sa upustiť od bifľovania látky, po didaktickej stránke by malo byť učivo metodicky pripravené a prezentované tak, aby zodpovedalo aktuálnej úrovni skúseností, psychického života, potrieb, záujmov danej vekovej skupiny študentov. Príslušná látka by sa nemala prezentovať v podobe hotových výsledkov, ktoré si má učiť sa pamäťovo osvojiť, jednotlivé predmety a ich obsahy by mali byť vnímané ako navzájom súvisiace a nie ako izolované javy. E. Petlák (2003) zdôrazňuje nezastupiteľnú úlohu učiteľa pri sprostredkovaní obsahu vzdelávania, pričom je podstatné, aby učiteľ obsah nielen kvalitne ovládal, ale aby vedel urobiť jeho dôkladnú didaktickú analýzu, nájsť v učive východiská pre ďalšie vzdelávanie, nájsť v učive to, čo je v ňom nosné a čo informatívne a pod. Obsah vzdelávania sa stáva motivačne silnejším, pretože nie je vnímaný len ako cieľ vzdelávania, ale aj ako prostriedok rozvoja študentov. Podľa L. Maršálovej (László, 2004) obsah vzdelávania (učivo) sa považuje motivačne účinný, ak z neho vyplýva zmysluplnosť, význam učiva, informácie o možnom kontakte s učivom v inom predmete a podobnosť s iným učivom, ktorého štruktúru už študenti zvládli. Opačný účinok vyvoláva neprimeraný rozsah učiva, jeho neprehľadná štruktúra, zložitnosť a podobne.

Podľa K. Lászlóa (2004) mal obsah vyučovania byť koncipovaný tak, aby žiak skúmal a objavoval javy a procesy vo vzájomných súvislostiach prostredníctvom interdisciplinárnych informačných kanálov. Vyššie uvedený autor upozorňuje ešte na jeden dôležitý fakt v súvislosti s obsahom edukácie a motiváciou. Obsah edukácie je vždy nositeľom určitých prvkov, ktoré na študentov pôsobia ako incentívy. Ak je študent vnútorne presvedčený o potrebe osvojiť si dané učivo, nastáva súlad medzi jeho vnútornou potrebou (cieľom) a incentívami. Keďže však obsah a cieľ sú považované za základné elementy vzdelávania majúce rovnocenné postavenie, motivácia je z tohto hľadiska zložitejšia, pretože na študenta pôsobia dva vzájomne súvisiace druhy podnetov – obsah a cieľ, ktoré však študent vníma odlišne. Motivácia by mala byť založená na tom z vyššie uvedených podnetov, ktorý je bližší vnútorným potrebám študenta (László, 2004). S cieľom splniť požiadavku, aby bol obsah vzdelávania motivačne účinný, sa vo vzdelávacom systéme všeobecne, nevynímajúc ani oblasť vysokoškolskej edukácie, dnes realizuje kurikulárna reforma, v ktorej ide o kurikulárnu inováciu študijných odborov vysokoškolského vzdelávania. Cieľom reformy sústavy študijných odborov je optimalizovať štruktúru, počet študijných odborov a obsahové charakteristiky študijných odborov. Tie by mali byť formulované dostatočne voľne, aby nepôsobili ako brzda inovácie, ale zároveň by mali byť dostatočne záväzné, aby mohli slúžiť ako referencia v procese národnej a medzinárodnej akreditácie. Ďalšími požiadavkami, týkajúcimi sa tvorby obsahov odborov, je spolupráca vysokých škôl s praxou, ktorá by sa mala zakladať aj na povinnej odbornej praxi študentov, zohľadnenie princípu celoživotného vzdelávania pri štruktúrovaní obsahu vzdelávania a profil absolventa, ktorý je považovaný za jeden z faktorov zohrávajúcí neodmysliteľnú rolu pri tvorbe obsahov vzdelávania. Za motivačne silný výsledok kurikulárnych zmien z nášho pohľadu považujeme zmenu pomeru obligátnosti a fakultatívnosti vzdelávacieho obsahu. Práve možnosť voľby výberových predmetov vnímame ako jej konkrétny prejav, ktorý posilňuje úlohu študentov ako spolutvorcov obsahu vzdelávania.

### **Charakter predmetu ako motivačný činiteľ**

Dôležitým motivačným činiteľom, rozhodujúcim o vytvorení vzťahu ku konkrétnemu predmetu, je charakter samotného predmetu. Pozrime sa, čím všetkým môže predmet študentov motivovať. V. Hrabal (1988), J. Pelikán (1991), vzhľadom na charakter predmetu, zdôrazňujú tri vlastnosti predmetu, ktoré tvoria základ pre vytvorenie motivačne významného

vzťahu k predmetu a na ktoré zameriavame našu pozornosť – obľúbenosť, náročnosť a význam predmetu. Obľúbenosť predmetu môže byť posilnená jeho novosťou. Študenta akéhokoľvek veku upúta všetko, čo je pre neho nové. Na druhej strane má priaznivý motivačný účinok aj to, ak študent v novom predmete nachádza zároveň niečo známe a pochopiteľné. Vtedy by posilnením obľúbenosti predmetu bola súvislosť nového predmetu (novej činnosti) s predchádzajúcimi činnosťami, skúsenosťami a záujmami študenta. Dôležitým momentom je v tomto prípade formovanie záujmu na základe iného predošlého záujmu a tiež to, že predchádzajúce príbuzné študentove činnosti, skúsenosti a záujmy mu uľahčia realizáciu novej činnosti, úspech v nej a vytvárajú motivácie k nej. Náročnosť predmetu sa posudzuje ako miera náročnosti úloh vyplývajúcich z predmetu a môže priniesť študentom úspech alebo neúspech. Úspech zvyšuje sebahodnotenie, sebavedomie, istotu študentov a zároveň zvyšuje motiváciu pre tú činnosť, ktorá ku úspechu viedla. Veľmi jednoduchý úspech dosiahnutý pri plnení jednoduchej úlohy bez akýchkoľvek prekážok, nepoteší tak, ako úspech dosiahnutý pri náročnej činnosti. Náročná úloha a niekedy aj čiastkový neúspech môže motivovať ku zvýšenému úsiliu, avšak opakovaný neúspech študentov často frustruje. Otázka na význam predmetu smeruje k zisteniu toho, čo sa modernejšie označuje termínom subjektívny zmysel činnosti (V. Hrabal, 1988). Študent v postpubertálnom období svojho vývoja, a to viac vysokoškolák, je už schopný subjektívne posúdiť, do akej miery mu predmet prináša úžitok, zisk pre životnú perspektívu a pre osobný rast. Spôľahlivosť tohto úsudku rastie s vekom. Význam predmetu je možné posudzovať prostredníctvom niekoľkých dimenzií: význam predmetu z hľadiska budúcich potrieb a osobného rastu študentov, z hľadiska jeho prínosu pre obohatenie vlastného poznania študentov, z hľadiska jeho dôležitosti pre využitie získaných vedomostí v budúcom povolani študentov a význam predmetu z hľadiska jeho dôležitosti pre vlastnú celkovú prípravu pre život. V súlade s cieľmi výskumu sa zameriavame na to, nakoľko významný je výberový predmet pre budúce povolanie študentov.

Význam predmetu by mal vyjadriť do akej miery je predmet užitočný, prospešný pre osobný rast a osobnú perspektívu študentov. Zaoberať sa charakterom predmetu ako motivačným činiteľom edukačného procesu sme považovali za potrebné preto, lebo sa na jednotlivé vlastnosti predmetov obraciame v empirickej časti práce. Jednak sa od študentov chceme dozvedieť, čo pre nich tieto vlastnosti predmetov znamenajú, napríklad v čom vidia príčiny náročnosti, prečo považujú predmet za obľúbený, za akých okolností sa im zdá predmet významný. Ďalším cieľom je následne zistiť, ktorá z uvedených vlastností pre väčšinu študentov zohráva dôležitejšiu úlohu v procese voľby výberového predmetu.

## **Záver**

Rešpektujúc všetky vyššie uvedené fakty, ktoré v tejto situácii vnímame ako pozitívne motivačné činitele ovplyvňujúce voľbu výberových predmetov u vysokoškolákov, rozhodli sme sa do ponuky výberových predmetov zaradiť dva predmety: Rozvoj prezentačných zručností manažéra v cudzom jazyku a Využitie informačných technológií pre potreby obchodnej komunikácie manažéra v cudzom jazyku. Cieľom prvého z nich je postupne oboznámiť študentov štruktúrou prezentácie, osvojiť si poznatky si týkajúce sa typov prezentácií, detailne poznať jednotlivé časti prezentácie, osvojiť si potrebnú slovnú zásobu, výrazy a frázy v cudzom jazyku, ktoré sú pri realizácii prezentácie aplikované, hodnotiť primeranosť ich používania, v priebehu semestra si vybrať tému a typ prezentácie a prezentovať ju svojim kolegom.

Cieľom druhého výberového predmetu je naučiť študentov komunikovať prostredníctvom moderných komunikačných technológií s podnikom, vedieť sa orientovať na trhu práce, pripraviť podklady na výberové konanie v cudzom jazyku, zvládnuť komunikáciu

s potenciálnym zamestnávateľom v cudzom jazyku telefonicky, mailom a prostredníctvom špecifických počítačových programov (napr. skype for bussiness). Naučiť sa používať špecifickú lexiku, frazeológiu a terminológiu z oblasti obchodnej korešpondencie v cudzom jazyku. Vedieť zoštylizovať jednotlivé druhy listov obchodnej korešpondencie, poznať ich obsahovú stránku i formálnu úpravu. Veríme, že nami ponúkané výberové predmety budú primerane obsahovo náročné, obľúbené a významné, pretože ich štúdiom nadobudnuté vedomosti sú aplikovateľné v živote, praxi budúcom povolani.

### **Zoznam bibliografických odkazov**

BLÍŽKOVSKÝ, B., S. KUČEROVÁ a M. KURELOVÁ, 2000. *Středoevropský učitel na prahu učící se společnosti 21. století*. Praha: Konvoj. ISBN 80-85615-95-9.

BYČKOVSKÝ, P. a J. KOTÁSEK, 2004. Nová teorie klasifikování cílu ve vzdělání: Revize Bloomovy taxonomie. In: *Pedagogika*. Roč. 54, č. 4.

HRABAL, V., 1988. *Jaký jsem učitel?* Praha: Státní pedagogické nakladatelství. ISBN 14-635-88.

LÁSZLÓ, K., 2004. *Motivácia v edukačnom prostredí*. Banská Bystrica: Pedagogická fakulta UMB. ISBN 80-805-5-975-9.

PELIKÁN, J., 1991. *Metodologie výzkumu osobnosti středoškolského profesora a jeho pedagogického působení*. Praha: Karolinum. ISBN 382-83-91.

PETLÁK, E., 2003. Vysokoškolský učitel. In: *ACADEMIA*, Roč. 7, č. 4.

PETLÁK, E. a i., 2005. *Kapitoly zo súčasnej pedagogiky*. Bratislava: IRIS. ISBN 80-89018-89-0.

PRŮCHA, J., 1997. *Moderní pedagogika*. Praha: Portál. ISBN 80-717-8-170-3.

SKALKOVÁ, J., 1999. *Obecní didaktika*. Praha: ISV nakladatelství. ISBN 80-85866-33-1.

SIROTIAKOVÁ, M. 2009. *Pedagogicko-psychologické aspekty vysokoškolskej edukácie: dizertačná práca*. Banská Bystrica: Pedagogická fakulta UMB.

VIŠŇOVSKÝ, Ľ. A V. KAČÁNI, 2001. *Základy školskej pedagogiky*. Bratislava: IRIS. ISBN 80-89018-25-4.

ZELINA, M., 2006. *Kvalita školy a mikrovyučovacie analýzy*. Bratislava: OG – Vydavateľstvo Poľana. ISBN 80-89192-29-9.

### **PhDr. Mária Sirotiaková, PhD.**

Univerzita Mateja Bela, Banská Bystrica  
Ekonomická fakulta, Inštitút manažérskych systémov v Poprade  
Francisciho 910/8, Poprad  
maria.sirotiakova@umb.sk

# SEBAREFLEXIA AKO NÁSTROJ ZVYŠOVANIA KVALITY PEDAGOGICKEJ PRAXE V PREGRADUÁLNEJ PRÍPRAVE UČITEĽOV

Mariana Sirotová, Eva Frýdková

## Abstract

Pedagogical practice is an inseparable part of the pre-gradual preparation of teachers and is perceived as the bridge between theoretical and practical preparation. It is also a tool for the development of professional competences of future teachers, therefore it is inevitable to pay attention to it in terms of theory, research and practice. This article introduces the position of self-reflection in the process of evaluating the implementation of pedagogical practice done by Pedagogy students themselves. Through the analysis of self-reflecting evaluation of the implemented practice done by students, it presents various possibilities how to improve the pedagogical practice in pre-gradual preparation of teachers itself.

## Úvod

Škola je inštitúciou spoločnosti, ktorá na ňu pôsobí rôznymi spôsobmi, preto je prirodzené, že spoločenské zmeny sa priamo reflektujú aj do výchovy a vzdelávania. Cieľom týchto zmien je nielen rozvoj a premena školy, zvyšovanie jej efektívnosti, ale aj dokonalá príprava žiakov a študentov na aktívny, tvorivý a plnohodnotný život. Vzdelanie, ktoré jedinci získajú by im malo umožniť využiť svoje vedomosti a skúsenosti v praxi, v živote. Je zrejmé, že kľúčovú úlohu tu majú učitelia, ktorí sa ako reprezentanti školy musia prispôbovať aktuálnym požiadavkám spoločnosti, ale aj trendom vyučovacieho procesu čo si vyžaduje ich neustále zdokonaľovanie sa. Je preto samozrejmé, že sa ich pregraduálnej príprave venuje vysoká pozornosť.

Základom profesionálnej prípravy a profesionálneho učenia študentov učiteľstva sú nasledujúce princípy:

1. Profesionálna príprava učiteľa bude efektívna, ak vychádza z vnútorných potrieb študenta.
2. Profesionálna príprava učiteľa bude efektívna, ak je základom vlastnej skúsenosti študenta.
3. Profesionálna príprava učiteľa bude efektívna, ak je študent stimulovaný detailne reflektovať vlastnú skúsenosť (Nezvalová, In. Hupková 2004).

Pregraduálna príprava učiteľov pozostáva zo štyroch základných oblastí, ktorými sú: všeobecný základ, pedagogicko-psychologická zložka, odbornopredmetová zložka a pedagogická prax. Teoretická príprava by nemala byť zameraná len na utváranie súčtu vedomostí a poznatkov, ale predovšetkým na ich hodnotenie, analýzu, porovnávanie a integráciu do praxe, aj do iných oblastí. Pedagogické zručnosti však nie je možné osvojiť si len na základe situačných metód uplatňovaných na seminároch, alebo prostredníctvom metodík či aplikáciou teoretických poznatkov do praxe uvedených v literatúre, ale vlastnou skúsenosťou študentov. Táto skúsenosť podľa V. Šveca (2000) nie je sama o sebe postačujúca. Môže byť podľa neho prevedená priamo do praxe, čím sa z nej často stáva rutinná činnosť, alebo sa môže stať predmetom úvah subjektu, čo je veľmi dôležité pre rozvíjanie pedagogických zručností. V procese utvárania a rozvíjania pedagogických zručností zohráva veľmi dôležitú úlohu sebareflexia.

## Sebareflexia a jej význam

Reflexia aktuálnej skúsenosti a sebareflexia patria k najdôležitejším zručnostiam učiteľa. Predstavujú dôležitý predpoklad sebazdokonaľovania, sebazvedávania a sebarozvoja jeho osobnosti, ale aj optimalizácie a efektívnosti vyučovacieho procesu. Z tohto dôvodu sa rozvoju reflexívnej kompetencie venuje v pregraduálnej príprave veľká pozornosť a je tiež predmetom záujmu mnohých výskumov. Reflexia nie je lineárnym, ale špirálovým procesom, pretože je neoddeliteľnou súčasťou interaktívnych procesov, zmien a vývoja. T. A. Schön (1983), Y. Killion a G. Todnem (1991), uvádzajú tri druhy reflexie: reflexia o praxi, v praxi a pre prax. Prvé dva druhy majú podľa autorov výrazne reaktívny charakter a vyznačujú sa momentom, v ktorom sa odohrávajú. Vzťahujú sa na situácie, na ktoré musí učiteľ zareagovať a riešiť ich rýchlo a bezprostredne. Autori tiež poukazujú na to, že reflexia pre prax je trochu odlišná, pretože prináša želané výsledky z dvoch predchádzajúcich reflexií. Reflexia sa nerealizuje pre to, aby sme sa vracali do minulosti, alebo aby sme si uvedomovali metakognitívne procesy, ktoré sa uplatňovali, ale na orientáciu do budúcnosti, na motiváciu hľadať nové metódy a alternatívy pôsobenia. Uskutočňovaním reflexie pre prax, učiteľ predvída problémy, orientuje sa na potreby alebo na plánované zmeny. Študenti v pregraduálnom štúdiu alebo začínajúci učitelia sú zvyčajne zameraní na reflexiu pre prax, zatiaľ čo kvalifikovaní a skúsení učitelia zameriavajú svoju pozornosť na reflexiu v praxi.

T. Svatoš (In. Kompoltová 2000) poukazuje na tri aspekty toho, ako môže učiteľ využiť svoje spätné vnímanie:

- a) Krátkodobý aspekt vychádzajúci z minulého – tento aspekt je významný pre aktuálnu korekciu profesijného sebaobrazu. Každý vyučujúci má svoje predstavy o svojom každodennom pôsobení, zároveň sa porovnáva s názormi iných ľudí a aj so svojim ideálnym „ja“.
- b) Krátkodobý aspekt pripravujúci budúci vývoj – aspekt obsahuje pohľad na minulú činnosť a jej rozbor pomáha pripravovať budúce činnosti, v ktorých sa učiteľ snaží o vyššiu kvalitu. Uvedomuje si chyby, ktorých sa dopustila a snaží sa im v ďalšej práci vyhnúť.
- c) Dlhodobo stabilizujúci aspekt – obsahuje nahromadenie individuálnych skúseností a ich zhodnotenie. Ide tu o profesijnú charakteristiku seba samého a zaradenie sa k určitému typu učiteľa, napríklad učiteľ demokrat, autokrat a iné.

Sebareflexia je základom autodiagnostiky pedagogickej činnosti učiteľa, ktorú možno chápať ako diagnostickú činnosť ovplyvňujúcu účinnosť a efektívnosť vyučovacieho procesu. Sebareflexia je podľa E. Urbanovskej (2000) chápaná ako vedomé sebaopoznávanie, seba-vymedzenie a sebahodnotenie, na základe ktorého sa formuje vzťah k sebe samému. Ide o proces, ktorý má duálny charakter – jedinec je súčasne subjektom aj objektom vlastného poznávania. Obsahom sebareflexie je na jednej strane sebaopoznanie a sebaopoznanie, ale na druhej strane aj sebaopoznanie a vlastné správanie. Všetky aspekty obsahu sebareflexie sú zahrnuté pod pojem sebasystém. Profesionálna sebareflexia učiteľa je podľa V. Šveca (1996, s. 77) „uvedomovanie si svojich (t.j. učiteľských) poznatkov, skúseností a prežitkov z pedagogickej činnosti, najmä z riešenia pedagogických situácií. Pri sebareflexii dochádza k opisu, analýze, hodnoteniu, usporiadaniu a zovšeobecneniu vlastných pedagogických poznatkov a skúseností“.

Sebareflexia je dôležitým procesom z hľadiska samoregulácie učiteľa v kognitívnej i afektívnej sfére. Je vnútorným dialógom, ktorý je navodený sebareflexívnymi otázkami. Vytvára aktívny prístup k životu a je dôležitým ukazovateľom rozvoja osobnosti. Premýšľanie nad sebou samým, nad svojimi postupmi, prácou, rozhodovaním, myslením a pod. pomáha vyvíjať stratégie ako vykonávať svoju prácu čo najlepšie. „Cieľavedomá sebareflexia, úsilie o sebaopoznanie a sebahodnotenie sú podmienkou rozvoja učiteľa v personálnej, morálnej i profesijnej rovine. Je dokázané, že reflektujúci učitelia sú viac prístupní novým myšlienkam a zmenám“ (Hupková, Petlák 2004, s. 15).



Význam cieľavedomej sebareflexie spočíva v plnení týchto základných úloh:

- zabraňuje rutine v práci učiteľa, pretože učiteľ stále „hodnotí“ svoju činnosť, hľadá nové metódy, formy práce a podobne,
- umožňuje mu overovať si nové metódy, učiteľ porovnáva predchádzajúce výsledky práce i výsledky získané inými metódami,
- učí učiteľa predvídať možné dôsledky jeho pôsobenia,
- prispieva k neformálnemu a systematickému sebavzdelávaniu, sebvýchove učiteľa, učiteľ hľadá v literatúre oporu, zdôvodnenie svojich metód, foriem práce a iné (Petlák 2000, s. 98).

Kvalita a obsah reflexie sa viaže na jej jednotlivé typy, ktoré sa líšia zameraním, východiskami, obsahom a kvalitou. D. Nezvalová (2000, s. 26-28, In: Kožuchová a kol. 2011) opisuje nasledujúce typy reflexie:

*Technická reflexia* – má dva významy. Prvý má základ v zameraní sa na oblasť vyučovacích techník, zručností. Druhý význam zodpovedá kvalite reflexie, riadeniu aktivity priamou aplikáciou výskumu vo vyučovaní.

*Reflexia v činnosti a po činnosti* – obsah vychádza z vlastnej unikátnej situácie, kvalita reflexie sa posudzuje podľa schopnosti uskutočniť správne rozhodnutia.

*Poradenská reflexia* – zdôrazňuje rozhodnutie sa pre reflexiu vychádzajúcu z rôznych zdrojov: výskum, skúsenosť, rady ostatných učiteľov, osobné hodnoty apod. Učiteľ reflektuje vlastné vyučovanie, vzťahy so žiakmi, učivo, organizáciu, kultúru a klímu školy.

*Osobná reflexia* – centrom je osobnostný rast. Učitelia reflektujú vlastným spôsobom vzťah ich personálneho a profesijného života. Premýšľajú nielen o svojom vlastnom živote, ale aj o živote svojich žiakov, reflektujú ako byť tvorivým. Kvalita ich reflexie je determinovaná schopnosťou empatie, porozumením sebe i problémom svojich žiakov.

*Kritická reflexia* – cieľom je nielen pochopenie, ale aj zlepšenie kvality života skupín, ktoré sú znevýhodnené (napr. prekonávať sociálnu a rasovú nerovnosť). Táto reflexia pomáha učiteľom meniť vyučovanie, štruktúru školy, ktoré by vyrovnávali nerovnosti. Kvalita reflexie by tu mala byť determinovaná schopnosťou učiteľa aplikovať morálne i etické kritériá na hodnotenie vlastnej činnosti.

Reflexiou vlastnej činnosti dokáže učiteľ zhodnotiť priebeh vyučovacieho procesu, svoj vyučovací postup i prístup k žiakom, čo mu umožňuje naplánovať spôsoby a možnosti na korekciu svojej ďalšej edukačnej činnosti. Pri sebareflexii však zaujíma veľmi dôležitú úlohu ochota zaujímať sa o seba samého, o nápravu svojich postojov, postupov, myslenia, svojho správania sa a pod. Sebareflexia dáva zmysel iba vtedy ak je učiteľ ochotný modifikovať svoju činnosť, postupy i konanie. Učiteľ sa najčastejšie zamýšľa nad svojou prácou nepochybne vtedy, ak sa ocitne v problémovej alebo neštandardnej situácii, napr.: ak musí riešiť problémovú situáciu, ak majú žiaci problém s osvojením si a zapamätaním si učiva, alebo ak zaznamenajú náhle zhoršenie školskej úspešnosti žiakov, pri porovnávaní sa s iným kolegom, ak je vyzvaný k tomu, aby sa ohodnotil a pod. Sebareflexia by však mala byť neoddeliteľnou súčasťou každodennej práce učiteľa. M. Hupková (2004, s. 84) v tejto súvislosti uvádza, že “zámerná a systematická sebareflexia, v ktorej učiteľ cieľavedome a systematicky zameriava pozornosť na plánovanie, realizáciu a hodnotenie vlastnej práce, pričom využíva rôzne sebarefektívne metódy, pomáha učiteľovi skvalitniť prácu, umožňuje mu hlbšie preniknúť do rôznych pedagogických situácií, chápať vzťahy a súvislosti medzi viacerými javmi a činnosťami”. Pričom dodáva, že jeho výchovné a vzdelávacie postupy potom nie sú náhodné, ale korigované analýzou a hodnotením.

Význam a potreba reflexie a sebareflexie sa odráža aj v skutočnosti, že sa stali neoddeliteľnou súčasťou kompetencií učiteľa. Dôvodom je skutočnosť, že tieto zručnosti prispievajú k úspešnosti vyučovania. J. Řezáč (1997) vymedzuje sebareflexívnu kompetenciu ako kvalifikované nazeranie osobnostných vlastností a čŕt, prejavujúcich sa v prežívaní a správaní, vo vzťahu k dôsledkom aktivít orientovaných na iných ľuďoch, produktom spoločnej činnosti a dôsledkom vzájomných kontaktov s inými ľuďmi za účelom optimalizácie týchto aktivít a vzťahov.

Učiteľ ako profesionál by mal byť expertom na reflexiu vlastnej činnosti a sebareflexiu. Z tohto dôvodu je nevyhnutné venovať rozvoju reflexie a sebareflexie pozornosť v pregraduálnej príprave učiteľov. Proces uvedomeného zámerného rozvíjania sebareflexívnych zručností je podľa E. Urbanovskej (2000) podmienený:

- ochotou jedinca zaoberať sa samým sebou ako objektom poznania,
- ochotou a pripravenosťou ku korekcii vlastných postojov, názorov, myslenia, spôsobov správania sa a konania a pod.,
- osvojením si sebareflexívnych techník,
- povahou vlastného „JA“, charakterom individuálneho sebapoňatia,
- úrovňou ideálneho „JA“ a požadovaného „JA“ (prípadne nechceného „JA“),
- celkovou úrovňou pozorovacích a rozlišovacích schopností,
- špecifickosťou osobnostných vlastností a kauzálnych atribúcií,
- dostatočným množstvom a charakterom podnetov k sebareflexii,
- dostatočným množstvom a charakterom spätnoväzobných informácií.

Veľmi dôležitú úlohu v tomto procese zohráva aj spätná väzba a komunikácia, ktoré umožňujú spoznávať odlišné názory na niektoré skutočnosti, diskutovať o nich, konfrontovať ich so skutočnosťou, ale aj porovnávať. Významnú funkciu v pregraduálnej príprave budúcich učiteľov tak zastáva pedagogická prax.

### **Obsahová analýza textových sebareflexívnych výpovedí študentov o realizácii pedagogickej praxe**

Vhodnou metódou analýzy študentských výpovedí je obsahová analýza textových dokumentov. Na Katedre pedagogiky FF UCM v Trnave sme zrealizovali obsahovú analýzu sebareflexívnych hodnotení študentov – praktikantov. Cieľom bolo jednak zistenie ich názorov na realizáciu pedagogickej praxe a taktiež aj ich vnímanie samotného učiteľského povolania v perspektíve ich vlastného uplatnenia v budúcnosti. Obsahová analýza ako výskumná metóda je procedúrou na objektívny, systematický a kvantitatívny opis zjavného obsahu komunikácie. V tomto teoretickom vymedzení sa zvýraznili tieto štyri charakteristické prvky (Švec, 1998):

A. Zjavným (manifestným) obsahom komunikácie je nezastrený obsah, ktorý sa vyskytuje ako „čierne na bielom“ v texte (slová, slovné spojenia, vety, nadvetné celky a pod.). Nezjavný (zastrený, skrytý) význam zahŕňa to, „čo možno čítať medzi riadkami“.

B. Pod objektívnym opisom by sme mohli v danej definícii rozumieť analýzu presne definovaných obsahových kategórií na zaručenie medzisubjektovo komunikateľného, kontrolovateľného a opakovateľného postupu, nezávislého od osobnej motivácie analytika.

C. Systematický opis znamená rozbor obsahových kategórií relevantných pre zvolený výskumný problém na základe metodických zásad a postupov, navyše znamená aj začlenenie a usústavenie získaných poznatkov do štruktúrneho kontextu odbornej teórie a praxe.

D. Kvantitatívny opis znamená postup analýzy obsahu textu na základe číselného vyjadrenia častosti výskytu jednotiek analýzy alebo stupňa intenzity postoja alebo podľa iného kvantifikačného postupu. Tým, že sa sčítavanie a iné kvantifikovanie obsahových jednotiek uskutočňuje v rámci ich kvalitatívnych kategórií (pojmov, myšlienok, tém) obsahová analýza organicky zahŕňa aj kvalitatívnu stránku textu.

Najčastejšie sa z kvantifikačných postupov uplatňuje zisťovanie frekvencie výskytu analytickej kategórie v texte. Tento kvantifikačný postup sa nám javil ako najvhodnejší pre spracovanie písomných výpovedí študentov. V prvej fáze sme stanovili analytické kategórie obsahu, ktoré vytvorili systém pevne stanovených ukazovateľov, ktorými sme triedili záznamové jednotky. Záznamové jednotky sú významné prvky obsahu, ktoré môžu byť:

- jednotlivé slovo fixujúce pojem alebo termín,
- slovné spojenie fixujúce (všeobecné, typické alebo jedinečné) väzby pojmov,

- veta vyjadrujúca výrok s určitou výpovednou hodnotou,
- nadvetný celok,
- celý text dokumentu.

Záznamovými jednotkami v analýze písomných študentských výpovedí boli najčastejšie sa vyskytujúce myšlienky v podobe nadvetných častí celku. Tieto nadvetné časti celku neboli písané rovnakými slovami, ale ich výpovedná hodnota, význam boli rovnaké. Tie sme potom priradzovali k analytickým kategóriám, ktoré sme stanovili pri prípravnom čítaní textov. Počet záznamových jednotiek potom poukazuje na zhodu v názoroch študentov na realizáciu pedagogickej praxe počas pregraduálnej prípravy.

Výskumnú vzorku tvorilo 87 študentov študijného programu učiteľstvo akademických predmetov. Pri diferenciacii výskumnej vzorky podľa ročníka štúdia vyplýva, že 39 študentov absolvovalo dva typy pedagogickej praxe počas štúdia 1. roka magisterského stupňa vzdelávania. Študenti absolvovali v zimnom semestri akademického roka priebežnú výstupovú pedagogickú prax na základnej škole a v letnom semestri priebežnú výstupovú pedagogickú prax na strednej škole. Druhú podskupinu výskumnej vzorky tvorili študenti 2. ročníka magisterského stupňa vzdelávania. Študenti absolvovali okrem priebežnej výstupovej pedagogickej praxe i súvislú pedagogickú prax. Realizácia pedagogickej praxe v magisterskom štúdiu v logickom slede zachováva dve základné postupnosti. Prvou je realizácia najskôr priebežnej pedagogickej praxe a až potom súvislej pedagogickej praxe. Priebežná pedagogická prax sa uskutočňuje počas plánovaného semestra a ročníka. Je zaradená do rozvrhu prednášok a seminárov, kde má študent v týždni vyhradený jeden deň a hodinu na hospitáciu alebo výstup. Súvislá pedagogická prax sa uskutočňuje v určenom semestri a ročníku, kde nadväzuje na ostatné druhy praxe. Je vyvrcholením štúdia učiteľstva a syntézou doterajších teoretických poznatkov a praktických skúseností. Druhou základnou postupnosťou je realizácia hospitácií a až následne realizácia výstupov. Hospitácia je spravidla označovaná i ako náčuv, je chápaná a realizovaná aktívnou účasťou praktikanta priamo na vyučovacej hodine cvičného učiteľa. Úlohou praktikanta je pozorovať priebeh hodiny, činnosť učiteľa a žiakov, zaznamenávať svoje pozorovanie v hospitačnom hárku a zrealizovať rozbor vyučovacej hodiny s cvičným učiteľom. Pri realizácii výstupu praktikant priamo vyučuje určený počet hodín pod vedením cvičného učiteľa podľa rozvrhu hodín cvičnej školy. Študent vopred konzultuje s cvičným učiteľom štruktúru a organizáciu vyučovacej hodiny, vypracováva písomnú prípravu a po odučení uskutočňuje rozbor vyučovacej hodiny s cvičným učiteľom. Hospitačnú pedagogickú prax študenti realizujú už v bakalárskom stupni štúdia. Obe postupnosti sú v realizácii pedagogickej praxe na FF UCM v Trnave dodržiavané.

V genderovej diferenciacii výskumnej vzorky sa potvrdzuje i v prípade študentov učiteľstva akademických predmetov dosť značná feminizácia povolania. V zastúpení pohlavia, ženy predstavovali 73 % a muži 27 %. Zjavná disproporcía nám neumožnila vytvárať všeobecnejšie závery o postojoch študentov k pedagogickej praxi v závislosti od pohlavia praktikanta. Komparáciu predkladáme iba ako informatívnu. Ako podklad pre vyhodnotenie nám slúžili sebareflexívne výpovede študentov z portfólia z pedagogickej praxe, ktoré si študenti spracovávajú a dopĺňajú počas celého štúdia. Na základe ich prípravného čítania sme stanovili nasledovné analytické kategórie, ku ktorým uvádzame príklady priradovaných záznamových jednotiek:

1. Pedagogickú prax vníma študent ako pozitívnu a dôležitú súčasť svojej prípravy na výkon učiteľského povolania:

*„Pedagogická prax mi pomohla nadobudnúť nové skúsenosti. Je pre mňa veľkým prínosom ...“ „Vysokoškolské štúdium učiteľstva si neviem predstaviť bez pedagogickej praxe. Bez nej by som nezískal reálny obraz o súčasnom vyučovacom procese na základnej škole... v mojich očiach má nezastupiteľné miesto...“*

2. Rozsah pedagogickej praxe považuje študent za primeraný pre rozvoj praktických skúseností:

*„Vzhľadom na náročnosť učiteľského povolania bola pre mňa pedagogická prax krátka... prijala by som viac hodín...“*

*„pre získavanie praktických skúseností sa mi zdala pedagogická prax dostatočná... rozvoj kompetencií o ktorých sa toľko učíme je z môjho pohľadu aj tak možný iba keď budem reálne učiť...“*

3. Formu a jej nadväznosť v realizácii počas jednotlivých semestrov štúdia pokladá študent za logickú a dostatočnú:

*„Som rada, že som už v treťom ročníku absolvovala náčuvy... vedela som čo ma čaká keď budem ja učiť...“*

*„Porovnanie a skúsenosť s učením na základnej škole a strednej škole mi poskytlo možnosť ujasniť si kde chcem po skočení štúdia pracovať... bolo fajn, že najprv som mohla učiť mladších žiakov a až potom tínedžerov ...“*

4. Cvičného učiteľa vníma študent pozitívne ako profesionála, ktorý usmerňuje rozvoj jeho profesijných kompetencií:

*„Moja cvičná pani učiteľka bola veľmi láskavá a ochotná pomôcť mi s nejasnosťami...“*

*„Hodnotenie mojej cvičnej učiteľky po realizácii vyučovacej hodiny nebolo príliš pozitívne. No napriek tomu si veľmi vážim jej kritiku, keďže ju považujem za profesionálku...“*

5. Realizáciou pedagogickej praxe sa zvýšila vnútorná motivácia študenta k výkonu budúceho povolania učiteľa:

*„Na pedagogickej praxi som sa našla. Zistila som, že je to povolanie, ktoré chcem v budúcnosti vykonávať...“*

*„Pedagogická prax ma utvrdila v tom, čo chcem v budúcnosti robiť...“*

Po stanovení analytických kategórií sme zrealizovali nezávislú analýzu sebareflexívnych písomných výpovedí študentov. Identifikáciu a priradovanie k analytickým kategóriám zrealizovali traja kolegovia z Katedry pedagogiky FF UCM v Trnave. V záverečnej diskusii potom spoločne priradili nejednoznačné záznamové jednotky k analytickým kategóriám. Výsledky analýzy predkladáme prostredníctvom grafického znázornenia početností v percentuálnom zobrazení. V analytickej kategórii č. 1 sme predpokladali, že študenti vnímajú pedagogickú prax ako pozitívnu a dôležitú súčasť svojej prípravy na výkon učiteľského povolania. Graf č. 1 predkladá bipolárne porovnanie záznamových jednotiek, kde na jednej strane sa vyjadrili študenti pozitívne oproti druhej strane, kde sa vyjadrovali k realizácii pedagogickej praxe negatívne.

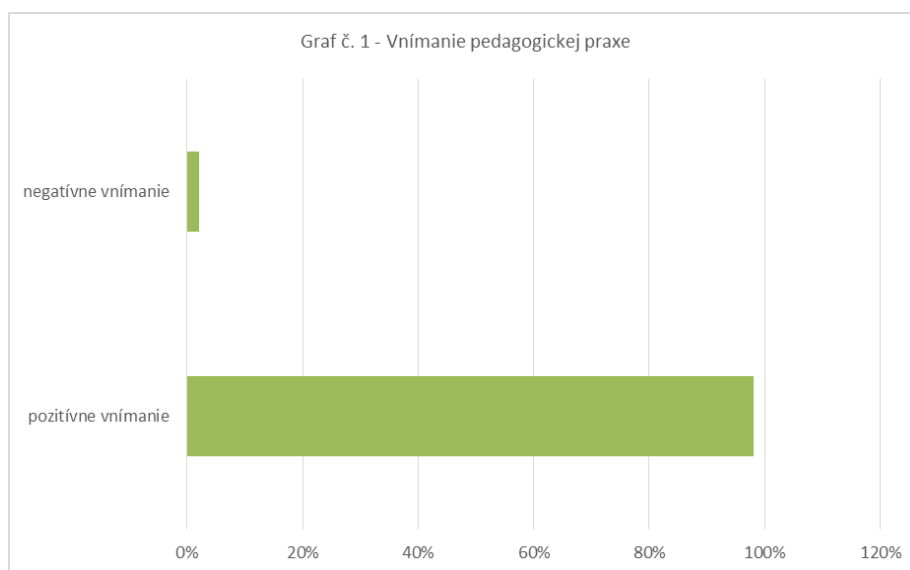

Graf 1 Vnímanie pedagogickej praxe

Z grafického znázornenia je zrejmé, že študenti považujú realizáciu pedagogickej praxe za pozitívnu a dôležitú pre výkon svojho budúceho povolania. Pri kvalitatívnej analýze by bolo potrebné v budúcnosti zisťovať i vzájomný vzťah medzi vnútornou motiváciou študenta k výkonu učiteľského povolania a samotným vnímaním pedagogickej praxe. Vzťah praktikanta k realizácii pedagogickej praxe sa do veľkej miery odvíja i od jeho motivácie k samotnému vysokoškolskému štúdiu. V analytickej kategórii č. 2 sme zisťovali názor študenta na rozsah pedagogickej praxe. Z grafického znázornenia (Graf. č. 2) je zrejmé, že jednoznačnosť prvej kategórie sa už v tomto prípade nepotvrdila. 47 % študentov nepovažuje rozsah pedagogickej praxe za primeraný pre rozvoj praktických skúseností a v budúcnosti by prijali zvýšiť množstvo zrealizovaných výstupov počas semestra na cvičnej škole.

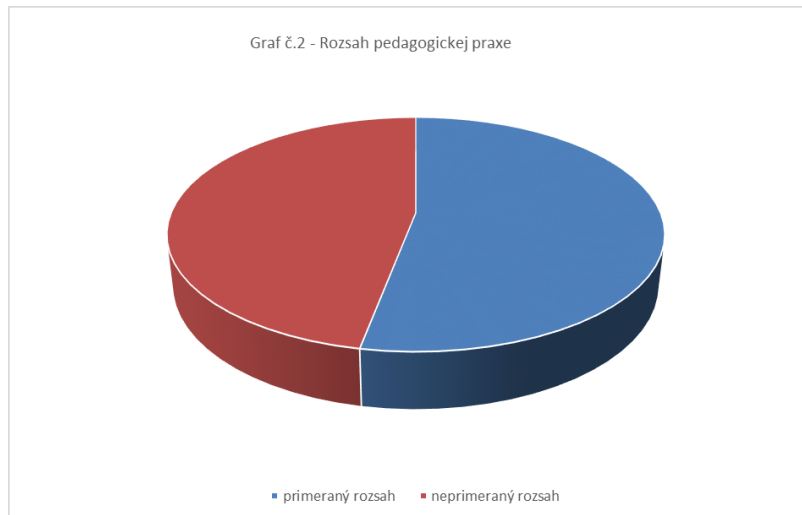

Graf 2 Rozsah pedagogickej praxe

Obdobné zistenia sme zaznamenali i v prípade analytickej kategórie č. 3, kde študenti síce považovali nadväznosť foriem pedagogickej praxe za logickú, no ocenili by v zimnom semestri v úvode priebežnej praxe najskôr ešte realizáciu náčuvov u cvičného učiteľa a až potom samotné výstupy. Táto skutočnosť úzko súvisí s rozsahom pedagogickej praxe. Študenti, ktorí uvádzali zvýšenie rozsahu pedagogickej praxe ho podmieňovali i realizáciou náčuvov nielen zvýšeným počtom výstupov.

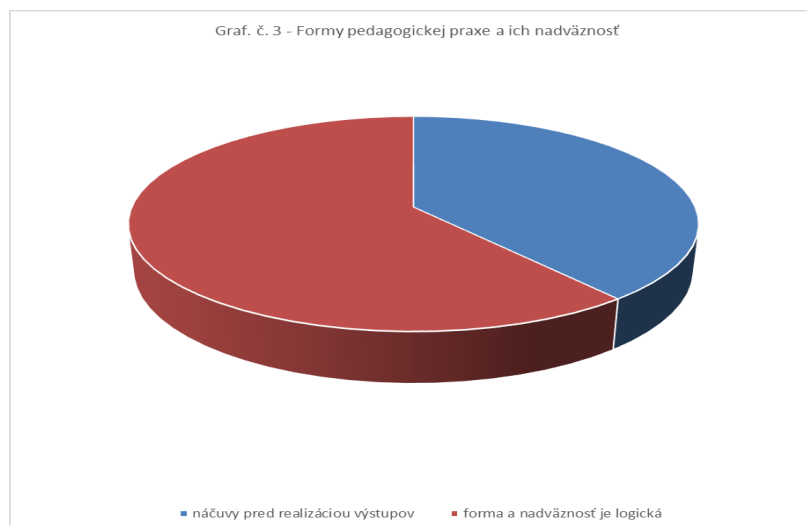

Graf 3 Formy pedagogickej praxe a ich nadväznosť

Analytická kategória č. 4 predstavovala vnímanie cvičného učiteľa praktikantom. 87 % študentov sa pozitívne vyjadrilo a označilo cvičného učiteľa ako profesionála, ktorý usmerňuje rozvoj jeho profesijných kompetencií. Študenti oceňovali i kritické pripomienky a hodnotenia v rámci spätnej väzby pri realizácii rozboru výstupu. Pozitívne hodnotenia zvyšovali ich motiváciu jednak ku samotnému vysokoškolskému štúdiu, ale taktiež aj k výkonu učiteľského povolania. V analýze záznamových jednotiek sa lineárne vyskytovali pozitívne vyjadrenia k osobnosti cvičného učiteľa, spokojnosť s hodnotením cvičného učiteľa a zvyšovanie vnútornej motivácie k výkonu budúceho povolania. Graf č. 4 predkladá porovnanie záznamových jednotiek v štvrtej a piatej analytickej kategórii.

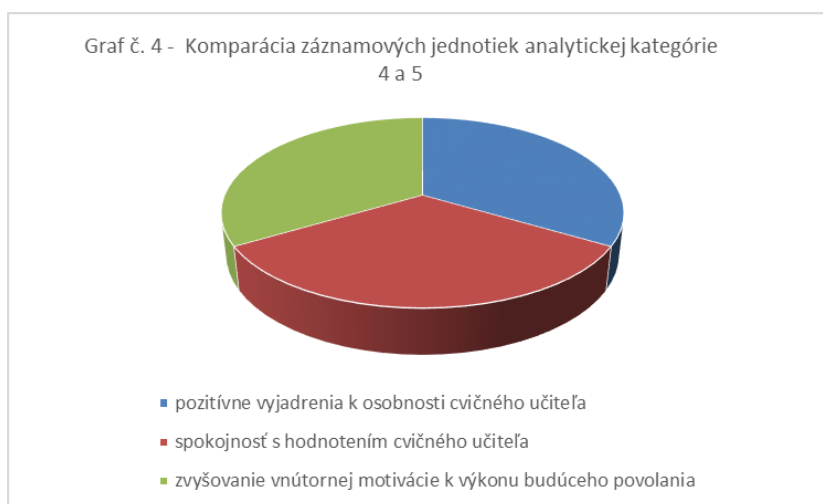

Graf 4 Komparácia záznamových jednotiek analytickej kategórie 4 a 5

## Záver

Záverom je potrebné konštatovať, že prostredníctvom obsahovej analýzy písomných sebareflexívnych výpovedí študentov sme zistili jednak ich názory na realizáciu pedagogickej praxe, ale taktiež aj ich vnímanie samotného učiteľského povolania v perspektíve ich vlastného uplatnenia v budúcnosti. Pre pregraduálnu prípravu učiteľov a najmä ich praktickú časť je potrebné skúmanie názorov študentov, cvičných učiteľov i absolventov, ktorí pracujú ako začínajúci učitelia v edukačnej praxi. Na základe komparácie ich názorov meniť obsahové zameranie, rozsah ich formy pedagogickej praxe v pregraduálnej príprave. Zo skúmaných názorov vyplynula potreba najmä zvýšenia rozsahu pedagogickej praxe zavedenia náčuvov i v magisterskom stupni štúdia. Študenti vyjadrili spokojnosť s nadväznosťou jednotlivých foriem a ocenili možnosť realizácie súvislej pedagogickej praxe v mieste svojho bydliska. Realizácia im takto umožnila spoznanie edukačného prostredia, v ktorom budú pôsobiť v pozícii učiteľa po absolvovaní vysokoškolského štúdia.

## Zoznam bibliografických odkazov

HUPKOVÁ, M., 2004. *Aktuálne otázky profesijnej sebareflexie v pregraduálnej príprave študentov učiteľstva*. In: *Trendy soudobé výuky didaktických disciplín na vysokých školách*. Ústí nad Labem: UJEP. s. 82-86. ISBN 80-70-44-495-9.

HUPKOVÁ, M., PETLÁK, E., 2004. *Sebareflexia a kompetencie v práci učiteľa*. Bratislava: Vydavateľstvo IRIS. ISBN 80-89018-77-7.

KILLION, J. Y., TODNEM, G., 1991. A process for personal theory building. *Educational Leadership*, 48 (6).

KOMPOLTOVÁ, S., 2000. Pohľad učiteľa na svoje rétorické spôsobilosti. *Pedagogická revue*, roč. 52, č. 1, s. 34–42. ISSN 1335-1982.

KOŽUCHOVÁ, M. a kol., 2011. *Elektronická učebnica didaktiky technickej výchovy*. Bratislava: UK. Dostupné na: <http://utv.ki.ku.sk> ISBN 978-80-223-3031-2.

PETLÁK, E., 2000. *Pedagogicko-didaktická práca učiteľa*. Bratislava: Iris, 2000. ISBN 80-89018-05-X.

ŘEZÁČ, J., 1997. *K problémům rozvíjení seberefektivní kompetence v rámci interakčních cvičení*. *Pedagogická orientace*. Č. 4, s. 45-52.

URBANOVSKÁ, E., 2000. *Rozvoj seberefektivních dovedností v přípravě budoucích učitelů*. In: ŠVEC, V. *Monitorování a rozvoj pedagogických dovedností*. Brno: Paido. S. 125- 136. ISBN 80-85931-87-7.

SCHÖN, D. A., 1998. *El profesional reflexivo. Cómo piensan los profesionales cuando actúan*. Barcelona: Paidós (Trabajo original publicado en 1983, en New York).

ŠVEC, Š. a kol., 1998. *Metodológia vied o výchove*. Bratislava: IRIS. ISBN 80-88778-15-8.

ŠVEC, V., 1996. *Sebareflexe v pedagogické činnosti učiteľa*. In: *Vybrané kapitoly z obecné didaktiky*. Brno: PF MU. s. 76-81. ISBN 80-210-1308-7.

**doc. Mgr. Mariana Sirotová, PhD.**

**PaedDr. Eva Frýdková, PhD.**

Univerzita sv. Cyrila a Metoda v Trnave

Filozofická fakulta

Katedra pedagogiky

Námestie Jozefa Herdu 2, 917 01 Trnava

[mariana.sirotova@ucm.sk](mailto:mariana.sirotova@ucm.sk)

[eva.frydkova@ucm.sk](mailto:eva.frydkova@ucm.sk)

# THE OUTLINE OF THE PROFESSION OF EARLY CHILDHOOD EDUCATION TEACHER IN THE VISEGRAD COUNTRIES. LITERATURE OVERVIEW

Anna Szkolak

## Abstract

The main objective of the present article entitled “The outline of the profession of early childhood education teacher in the Visegrad countries. Literature overview” is to present an overview of the professional condition of early childhood education teachers in the countries of the Visegrad Group (V4) and to provide a literature overview in the field of teacher training, teacher’s competence, professional development as well as professional status of teachers. The choice of the Visegrad Group countries, which is an informal regional form of cooperation between the four countries of Central Europe: Poland, the Czech Republic, Slovakia and Hungary, has been conditioned by the close proximity of the above countries, similar geopolitical conditions and, above all, common history, traditions, culture, science and education.

## Introduction

In the last two decades in European countries, including the countries of the Visegrad Group (V4) there have been major changes in all areas of life, including education. Along with changes in the entire educational systems, which are trying to adapt to the needs of the knowledge society, there are also changes referring to the responsibilities entrusted to teachers, including teachers of early childhood education. The teaching profession has changed significantly as seen not only in terms of the required skills and competencies of teachers but also the professional environment of teachers regulated by the relevant legislation. The European Union does not apply a uniform system of education and the competences in this field largely belong to individual Member States. However, due to the abolition of borders, the creation of the single market and free movement of people, goods and capital, the European Union countries, including the countries of the Visegrad Group, decided to create and apply a framework for education systems. The reason for this was the desire to facilitate the recognition of school diplomas across Member States as well as the possibility of extending vocational skills through internships and practice in other EU countries.

Selecting the countries of the Visegrad Group (V4), which are informal regional form of cooperation between the four countries of Central Europe - Poland, Czech Republic, Slovakia and Hungary, has been conditioned by the close proximity of the countries, similar geopolitical conditions and above all the fact of common history, traditions, culture, science and education. The idea behind the creation of the Group was to intensify cooperation in the construction of democratic state structures and free market economy and in the longer term to secure participation in the process of European integration, exchange of information as well as the promotion of the cultural community. The Visegrad Group was established on 15 February 1991 when the President of Poland, Lech Walesa, the President of Czechoslovakia, Vaclav Havel, and the Hungarian Prime Minister József Antall signed a joint declaration setting out the objectives and conditions of mutual cooperation in the Hungarian town of Visegrad. Since 2004 all the V4 countries have been the members of the European Union and the Visegrad Group is a forum for the exchange of experiences and working out common positions on issues of importance for the future of the region and the EU ([visegradgroup.eu](http://visegradgroup.eu) [online]). The educational systems in the individual EU countries differ in many respects, due to the different traditions of teaching. There are different rights and obligations of professional



teachers as well as different required qualifications, working hours, remuneration systems and legal regulations concerning the teaching profession.

### **Early childhood education teacher for modern Europe**

In order to improve the implementation of the Lisbon Strategy apart from the designation of a framework for the education systems the European Union has also defined some of the key competencies for the teaching profession. Modern Europe needs a highly qualified teaching staff, which has the appropriate motivation and predispositions to work as a teacher. Only such staff will facilitate effective education of children and youth. For this reason, for many years there has been a debate on the teaching profession in the European Union, especially in the context of ensuring the high quality of education and vocational training.

The main task of the European education of the 21<sup>st</sup> century is the formation of the man who identifies himself with the local and national communities and is a true European citizen. At the same time the man should be prepared to learn throughout his life in order to increase knowledge, acquire new qualifications and skills as well as manage his own development. In addition to the transfer of knowledge it is the duty of every teacher to prepare students to ask questions, to notice problems, and to learn self-control and reflection on their activities, planning for the future and learning ways to cope with stress and setbacks. The activities of the European Union related to education are aimed at "developing the European dimension in education, mainly through the teaching and dissemination of the languages of the Member States; encouraging mobility of students and teachers, recognition of diplomas and periods of study; promoting cooperation between educational institutions; developing exchanges of information and experience on issues common to the education systems of the Member States; exchanges of young people and socio - educational instructors; encouraging the development of distance education" (Zygierewicz 2010, p. 20). The specific tasks concerning education which aim at improving the quality of education so that it matches European standards include "a departure from the adaptive nature of education not accepting any changes and the transition to the model of creative education; a change in looking at the teacher from the knowledge provider to the guide and adviser; developing the ability to independently acquire knowledge from various sources and avoiding encyclopedic learning; resignation from the provision of fragmentary knowledge focusing instead on the holistic way of showing the world; moving away from the intuitive assessment used solely for classifying a student on a certain scale and aiming at evaluating the student according to clear criteria; striving to harmonize educational and child-care work of the school in accordance with the four UNESCO guidelines concerning the student's activities to learn in order to know, to learn in order to know how to learn, to learn in order to be with others and to learn in order to be" (Leyko 2004, p. 21-23).

The teacher becomes a student's partner, advisor and guide. Entering a new role requires from him extensive and constantly renewed knowledge of the needs of his pupils who are the subject of educational processes. It is also necessary to verify the existing content, forms, rules, methods and means of teaching activity, creative and using them in a creative way. Educational transformations require continuous development of professional competence of teachers and thus reaching next levels of career advancement as the teacher's professional development allows him to explore his individuality, strengthening creative attitude and enriching the value system which shapes attitudes and qualifications. The first stage of education, which is early childhood education, plays a special role in the education process. "The early childhood education teacher plays a specific and unique role since the success in the future career of children and also their attitude towards school as an educational

institution, towards teachers and school duties depend largely on him. Never again does the teacher play such an important role in the child development and is such an important authority and a role model. Therefore, pedagogical competence of early childhood education teachers are crucial as they have great impact on the child's development in all spheres of personality, not only in the field of intellectual development but also social, moral, cultural, and partly even physical one. The personality of children who start school is in fact a uniquely artistic and sensitive. It can be easily shaped and given its desired form but it can also be deformed. Early childhood education teachers undertaking the task of shaping the pupils' personality at a propaedeutic level lay the groundwork for the subsequent stages of education" (Szkolak 2013, p. 94).

The primary objective of the European early childhood education teacher is to prepare the young man for life-long learning, continuously acquiring skills and knowledge and for proper functioning in today's real world. The main tasks of European teachers are: integration of a multicultural European society, creating a widely understood educational progress, initiating any innovative and experimental activities. The duty of a teacher is effective and efficient functioning in the changing school reality within the European Union. In the era of computerization, universal access to knowledge sources (Internet) the teacher is no longer a scientific authority. Instead he is a guide to the world of knowledge, a learning coordinator, a consultant, an animator and a designer (Ordon 2008). These features create the image of a teacher who is engaged in a variety of relationships with the students and other people, being a guide on the path to the world of values and beliefs stimulating independence and completing ambitious tasks. In order to understand the European teacher of early childhood education well it is necessary, therefore, to define the teacher's competence as understood by well-known Polish and international pedeutology experts (including those from the countries of the Visegrad Group) such as D. Nezvalova 2000, V. Spilková 2001, J. Průcha 2006, and H. Kwiatkowska 2008. In contrast, the typologies of pedagogical competence of teachers of early childhood education are described by J. Vašutová 2001, V. Švec 2001, H. Filová 2001, W. Strykowski, J. Strykowski, J. Pielachowski 2003, J. Szempruch 2001, 2013, I. Czaja-Chudyba 2006, 2013, M. Sielatycki 2008, A. Kozłowska, J. Vogrinc, M. Šebart-Kovac 2008, K. Żegnałek 2008, J. Kunikowski 2009, Levels of Autonomy and Responsibilities of Teachers in Europe, Eurydice Report 2009, A. Zygierewicz 2010 and A. Szkolak 2013.

### **The training of early childhood education teachers**

In connection with the changes that have occurred in recent years in the European higher education system, it is necessary to pay special attention to the effects of the impact of the Bologna Declaration on the process of education of future teachers. The assumptions of the Bologna Declaration constituted the basis for developing a common European position which allows to solve the problems occurring in most countries. The intention was to create conditions for citizens' mobility, to adapt the education system to the needs of the labor market, and especially to improved employment, to increase the attractiveness and competitiveness of higher education in Europe in comparison to other global development centers so as it contributes to the development of world civilization. These changes also involved Poland and all other countries of the Visegrad Group ([ekspertbolonscy.org.pl](http://ekspertbolonscy.org.pl) [online]). For many years, both in Poland and in many European countries, including the V4 countries solutions that provide young people with conditions to develop interests, broaden their horizons, get an education, guarantee high competence and competitiveness in a constantly changing European labor market have been sought. Both education and teachers who will implement the adopted solutions and create change face unusual challenges. The Bologna Declaration as if forced changes to the standards of education in higher education institutions,

curricula and study plans, as well as the introduction of new specializations. It also resulted in a new organizational solutions. These changes are now clearly visible, increased training offer for students.

The modern teacher, including the early childhood education teacher is the man participating in various types of postgraduate studies and courses, moving through the stages of career advancement, which allows him to earn more and to have a more secure and stable position on the labor market. Today the teacher is becoming more a debater and a guide rather than a lecturer providing knowledge. It is not only someone who deserves respect but someone who has to earn this respect. One of his most important tasks is to teach students how to obtain information, verify it, and how to draw conclusions. In times of the rapidly changing reality it is difficult to determine which model of teacher training is best or most valuable. Many of them, before becoming popular, will cease to fit into the social, political, economic situation. Also, teacher training models which are successful in one country may be a failure in another. It is particularly important to identify ways of training the teachers of early childhood education, because their education will have a significant impact on how they in turn will educate children, who in the future will build a society and the state. The teachers' knowledge, skills and attitudes will have a great impact on their shape. In constructing the modern concepts of teacher training we should take into account the history and past education (successes and failures), the economic conditions in a given country and also social and legal interstate guidelines, which define the student's profile at pedagogical universities as well as problems which the teacher in the information society will have to solve.

The literature search has shown that modern concepts of education are discussed by Dylak S. (1995), H. Kwiatkowski (2008), and T. Lewowicki (2012). The authors analyze and evaluate the conceptions and orientations of teacher training already applied in the Western European countries, trying to decide which one is the best and most effective. The characteristics of educational models in the countries of the European Union and especially the Visegrad countries is presented by A. Kozłowska, Z. Medves 2007, Key Data on Teachers and School Leaders in Europe, Eurydice Report, 2013; The Teaching Profession in Europe: Practices, Perceptions, and Policies, Eurydice Report, 2015).

### **Teacher's professional development**

Professional development is the need of teachers with specific attitudes, characterized by intellectual autonomy and openness, imagination and sensitivity. It is an important element of teacher's professional life influencing his success and personal satisfaction in working with a child. The teaching profession at the first-level education is a specific profession requiring a thorough psychological and pedagogical knowledge. This knowledge refers not only to the ability to provide information to the child but above all the ability to perceive the needs of the child and the reasons for its behavior. The teachers of early childhood education acquire such skills through practice and professional development.

Since Poland joined the European Union Polish teachers have had the opportunity to learn and improve their skills as well as take up employment in various Member States. Teachers from neighboring countries also have the opportunity to pursue a career in Poland. In this context the creation of a comparable system of education, training and professional development, offering formal qualifications and professional competence which are the basis of mutual recognition of diplomas seems to be a real problem. Currently, teachers improve their skills through lifelong learning. The activities associated with it are taken in order to complete initial education, gain specialist qualifications and career advancement. A well-developed system of continuing education helps teachers in solving many educational and didactic problems. It should be noted that the terms training and improvement differ

significantly in meaning. Training is the process of gaining qualifications in relation to the already available ones while improvement refers to upgrading qualifications in terms of new knowledge, skills and abilities (Dubisz, 2006, p. 31-32).

Continuous professional development of teachers is considered a duty in more than 20 countries of the European Union. Not everywhere, however, teachers are clearly committed to professional development. For example, in Poland and Slovakia, professional training is optional but at the same time it is closely related to career advancement and salary increase. In all European countries teachers have to participate in professional development courses that are related to the introduction of educational reforms and are organized by the relevant authorities. The issue of education and training, mainly in the countries of the Visegrad Group has been discussed in the works of K. Denek 1996, J. Kuźma 2000 H. Timperley 2010 and B. Muchacka 2013. The issue of the development of professional skills is very much connected to the problem of achieving subsequent levels of professional advancement. Professional situation of teachers in individual EU countries is characterized by great diversity. In each EU country career advancement is regulated in a different way; in some countries teachers are guaranteed fixed professional career, including promotion to managerial positions. A feature common to most EU countries in terms of career advancement is the criteria for achieving higher stages of career development, including mainly the length of service, teacher's professional development and qualification level. The description of the procedure of reaching successive stages of professional development in selected European Union countries including the countries of the Visegrad Group is presented by H. Komorowska, D. Obidniak 2002, Z. Ratajek 2006, A. Smoczyńska, M. Fells, B. Platos, B. Kosakowska, 2010.

### **The professional status of teachers of early childhood education**

The professional situation of teachers in Europe is different for each member state. EU countries have the right to shape their educational system and the professional status of teachers independently. The school, as an institution which is formalized to some extent, requires the teacher to perform a variety of formal and legal activities and to maintain school and teaching documentation in accordance with legal regulations. Modern school processes are becoming more saturated with organization and management as well as complicated techniques and procedures based on the one hand on the knowledge about man and on the other hand on the detailed regulations. Every teacher should have a good understanding of both. The status of teachers in individual EU countries differs. In most countries, teachers are employed in the public sector on the basis of a contract of employment, which is the case of teachers in the Czech Republic and Slovakia. In Hungary, teachers have the status of civil servants. In Poland and several other countries there is a mixed model in which the status of teachers depends on the degree of promotion.

Salaries of teachers in various European Union countries are very different, too. Comparing basic salary it can be concluded that the minimum wage in each Member State of the fifteen countries belonging to the EU before its enlargement in 2004 is, with a few exceptions, very similar. Teachers' leaves in individual EU countries are also different. In Slovakia teacher's leave depends on the length of service. The teachers are entitled to 19 to 25 days of leave and 2-6 days depending on their qualifications as well as 3-5 days as compensation for the extrawork and further 5 days after the age of 50. In Hungary, the length of the leave depends on the type of the signed contract of employment. The holiday is generally longer when the longer the length of the teacher's work (The Teaching Profession in Europe: Practices, Perceptions, and Policies, Eurydice Report, 2015). Professional status of teachers in various European Union countries is diversified. There are no common rules concerning the responsibilities of teachers, their remuneration, working time or holidays.

Competence related to these issues belong to the member states and usually relevant decisions are taken at the central level.

Important issues related to the professional teaching career which include basic eligibility requirements, working hours, remuneration system, career path and professional responsibility, social benefits, pensions and holidays in individual European countries, including the countries of the Visegrad Group, can be analyzed on the basis of *Key Educational Problems in Europe . The teaching profession in Europe: Profile, trends and concerns*, Eurydice European Office 2004, *Teachers Status in Poland in Comparison to the EU countries. Information Regarding Pay and Working Conditions*, the Foundation for the Development of Education 2004, U. Ordon 2008 K. Głód, 2009.

## Conclusions

The current situation is forcing a new system to educate the man in different spheres. Teaching qualification should include components that enable teachers to cope in the current, difficult and often surprising reality. The development of young people depends primarily on the level of competence of the early childhood education teacher.

## Bibliography

CZAJA-CHUDYBA, I., 2006. *Pedagogika zabawy w osobowym i profesjonalnym przygotowaniu do zawodu nauczyciela*. Kraków: Wydawnictwo Naukowe Akademii Pedagogicznej. ISBN 83-7271-381-2.

CZAJA-CHUDYBA, I., 2013. *Osobowe i profesjonalne uwarunkowania aktywności twórczej nauczyciela*. In: I. Adamek, J. Bałachowicz (eds.). *Kompetencje kreatywne nauczyciela wczesnej edukacji dziecka*. Kraków: Wydawnictwo Impuls. ISBN 978-83-7850-704-8.

DENEK, K., 1996. *Kształcenie i doskonalenie nauczyciela w kontekście rozwoju jego twórczości*. In: S. Juszczyk (ed.), *Twórczy nauczyciele*, Kraków: Wydawnictwo Impuls. ISBN 85-7685-704-7.

DUBISZ, S. (ed.). 2006. *Uniwersalny Słownik Języka Polskiego*, T. 2. Warszawa: Wydawnictwo Naukowe PWN. ISBN 83-01-13868-8.

DYLAŁ, S., 1995. *Wizualizacja w kształceniu nauczycieli*, Poznań: Wydawnictwo Naukowe UAM. ISBN 83-23-20673-2.

EKSPERCI BOŁOŃSCY, 1999 [online] [cit. 2016-02-15] dostęp z: [http://ekspercibolonscy.org.pl/sites/ekspercibolonscy.org.pl/files/1999\\_PL\\_Bologna\\_Declaration.pdf](http://ekspercibolonscy.org.pl/sites/ekspercibolonscy.org.pl/files/1999_PL_Bologna_Declaration.pdf)

FILOVÁ, H., 2001. *Standard a inovace studijního programu v přípravním vzdělávání učitelu primární školy*. In: *Učitelé jako profesní skupina, jejich vzdělávání a podporný systém*, Praha: Pedagogická fakulta UK. ISBN 80-86561-01-1.

GLÓD, K., 2009. *Stosunek pracy nauczyciela*, Gliwice: Wydawnictwo Innowator. ISBN 978-80-86961-78-1.

*Kluczowe problemy edukacji w Europie. Zawód nauczyciela w Europie: profil, wyzwania, kierunki zmian*. 2004. Warszawa: Europejskie Biuro Eurydice. ISBN 87-11673-34-5.

European Commission/EACEA/Eurydice, 2013. *Key Data on Teachers and School Leaders in Europe, (Kluczowe dane dotyczące nauczycieli i dyrektorów szkół w Europie)*, Eurydice Report, Luksemburg: Publications Office of the European Union. ISBN 978-92-9201-425-4.

- European Commission/EACEA/Eurydice, 2015. *The Teaching Profession in Europe: Practices, Perceptions, and Policies (Zawód nauczyciela w Europie: praktyka, percepcja, polityka)*, Eurydice Report, Luksemburg: Publications Office of the European Union. ISBN 978-92-9201-919-8.
- KOMOROWSKA, H., OBIDNIAK, D., 2002. *Stopień po stopniu – rozwój zawodowy nauczyciela języków obcych*. Warszawa: Wydawnictwo Naukowe PWN. ISBN 83-01-13779-7.
- KOZŁOWSKA, A., MEDVES, Z., 2007. Proces boloński: zamierzenia i rzeczywistość szkolnictwa wyższego w Europie. In: B. Sitarska, R. Droba, K. Jankowski (eds.), *Studia trzystopniowe a jakość kształcenia w szkole wyższej*. Siedlce: Wydawnictwo Akademii Podlaskiej. ISBN 978-83-89720-77-1.
- KOZŁOWSKA, A., VORGINC, J., ŠEBART-KOVAC, M., 2008. Nauczyciel-badacz doskonalenie kompetencji refleksyjnego praktyka. In: B. Sitarska, R. Droba, K. Jankowski (eds.), *Dylematy edukacyjne współczesnego człowieka a jakość kształcenia w szkole*. Siedlce: Wydawnictwo Akademii Podlaskiej. ISBN 978-83-7271-620-0.
- KUNIKOWSKI, J., 2009. Zawód współczesnego nauczyciela. In: B. Sitarska, R. Droba, K. Jankowski (eds.), *Wiedza, umiejętności, postawy a jakość kształcenia w szkole wyższej*, Siedlce: Wydawnictwo Akademii Podlaskiej. ISBN 978-83-89720-77-2.
- KUŹMA, J., 2000. *Nauczyciele przyszłej szkoły*. Kraków: Wydawnictwo Naukowe Akademii Pedagogicznej. ISBN 83-64927-39-3.
- KWIATKOWSKA H., 2008. *Pedeutologia*. Warszawa: Wydawnictwa Akademickie i Profesjonalne. ISBN 978-83-60501-27-6.
- Levels of Autonomy and Responsibilities of Teachers in Europe (Zakres autonomii i odpowiedzialności nauczycieli w Europie)*, 2009. Warszawa: Fundacja Rozwoju Systemu Edukacji, Eurydice. ISBN 978-92-79-08898-8.
- LEWOWICKI, T., 2012. Kształcenie nauczycieli – niektóre koncepcje, modele i tendencje. In: E. Żmijewska (ed.), *Kształcenie nauczycieli. Modele – tendencje – wyzwania wielokulturowej rzeczywistości*. Kraków: Wydawnictwo Naukowe Uniwersytetu Pedagogicznego. ISBN 978-83-727171-2-2.
- LEYKO, M., 2004. *Nauczyciel wobec nowej rzeczywistości szkolnej i społecznej*, Zeszyty nauczycielskie. Mielec: Wydawnictwo CKPiDK. ISBN 83-88308-83-1.
- MUCHACKA, B., 2013. Kształcenie i doksztalcenie nauczycieli edukacji przedszkolnej i szkolnej w zakresie pracy z dzieckiem zdolnym na Słowacji i w Polsce (Porównania i wnioski). In: J. Aksman (ed.), *Nauka-sztuka-edukacja. Innowacyjny model diagnozy, metod, form pracy i opieki nad uczniem zdolnym plastycznie*. Kraków: Wydawnictwo Krakowskiej Akademii im. Andrzeja Frycza Modrzewskiego. ISBN 978-83-63213-03-9.
- NEZVALOVÁ, D., 2000. Kompetence a standardy – módnost, ci vhodnost? In: *Ucitelé jako profesní skupina, jejich vzdělávání a podporný system*. Praha: Pedagogická fakulta UK. ISBN 80-86561-01-1.
- PRŮCHA, J., 2006. Pedeutologia. In: B. Śliwerski (ed.), *Pedagogika. Pedagogika wobec edukacji, polityki oświatowej badań naukowych*, t. 2. Gdańsk: GWP. ISBN 83-74890-22-3.
- RATAJEK, Z., 2006. System awansu zawodowego polskich nauczycieli a rozwój ich profesjonalnych kompetencji (próba diagnozy). In: M. Dziemianowicz, D. Gołębiak, R. Kwaśnica (eds.), *Przetrwanie i rozwój-niezbywalne powinności wychowania*. Wrocław: Wydawnictwo DSWE TWP. ISBN 83-89518-32-5.

SIELATYCKI, M., 2008. Kompetencje nauczyciela w Unii Europejskiej. In: K. Sujak – Lesz (ed.) *Kształcenie nauczycieli w szkole wyższej. Wybrane zagadnienia*. Wrocław: Oficyna Wydawnicza Atut. ISBN 978-83-7432-450-2.

SMOCZYŃSKA, A., FELLS, M., PŁATOS, B., KOSAKOWSKA, B., 2010. *Awans zawodowy nauczycieli w wybranych krajach Europy*. Warszawa: Fundacja Rozwoju Systemu Edukacji, Eurydice. ISBN 978-83-63163-72-3.

SPIILKOVÁ, V., 2001. Professional Development of Teachers and Student Teachers through Reflection on Practice. *European Journal of Teacher Education* no. 24, 59-65. ISSN 0261-9768.

*Status nauczyciela w Polsce na tle krajów UE. Informacje dotyczące warunków pracy i płacy*, 2004. Warszawa: Fundacja Rozwoju Systemu Edukacji. ISBN 978-92-79-09742.

STRYKOWSKI, W., STRYKOWSKA, J., PIELACHOWSKI, J., 2003. *Kompetencje nauczyciela szkoły współczesnej*. Poznań: Wydawnictwo eMPI2. ISBN 978-83-01141-33-6.

ŠVEC, V., 2001. Zdokonalování přípravného vzdělávání učitelu. In: *Učitelé jako profesní skupina, jejich vzdělávání a podporný systém*, Praha: Pedagogická fakulta. ISBN 80-210-3378-9.

SZEMPRUCH, J., 2001. *Nauczyciel w zmieniającej się szkole – funkcjonowanie i rozwój zawodowy*. Rzeszów: Wydawnictwo Oświatowe FOSZE. ISBN 83-87602-15-9.

SZEMPRUCH J., 2013. *Pedeutologia. Studium teoretyczno-pragmatyczne*. Kraków: Wydawnictwo Impuls. ISBN 978-83-7587-906-3.

SZKOLAK, A., 2013. *Mistrzostwo zawodowe nauczycieli wczesnej edukacji. Istota, treść, uwarunkowania*. Kraków: Attyka. ISBN 978-83-62139-48-4.

TIMPERLEY, H., 2010. Rozwój zawodowy nauczycieli. In: A. Janowski (ed.) *Nauczanie w praktyce*, volume 2. Warszawa: Ośrodek Rozwoju Edukacji. ISBN 978-83-62360-04-8.

VAŠUTOVÁ, J., 2001. Kvalifikační předpoklady pro nové role učitelu. In: *Učitelé jako profesní skupina, jejich vzdělávání a podporný systém*. Praha: Pedagogická fakulta. ISBN 80-210-3378-9.

VISEGRADGROUP, 2016 [online] [cit. 2016-02-15] dostęp z: <http://www.visegradgroup.eu>

ZYGIEREWICZ, A., 2010. *Polityka edukacyjna Unii Europejskiej*. Biuro Analiz Sejmowych nr 15(40).

ŻEGNAŁEK, K., 2008. *Kompetencje współczesnego nauczyciela*. Warszawa: Wydawnictwo WSP TWP. ISBN 978-83-61121-00-8.

**Dr Anna Szkolak**

Pedagogical University of Cracow  
Faculty of Pedagogy  
Institute of Pre-School and Early School Education  
Ul. Podchorążych 2, 30-084 Kraków, Polska  
[anna.szkolak@gmail.com](mailto:anna.szkolak@gmail.com)

# GLOBAL DEVELOPMENT EDUCATION IN THE EDUCATIONAL PROCESS AT SECONDARY SCHOOLS

Timea Šeben Zaťková, Denisa Petrušková

## Abstract

The aim of the paper is to highlight the importance of global development education (GDE) in the educational process at secondary vocational schools. Vocational schools develop professional skills of the future experts and prepare them not only for the practice but also for their further studies at universities and colleges. The main purpose of global development education is to form students' characteristics and attitudes necessary in the new social conditions. The article briefly describes also the results of a survey on students' knowledge and opinions in selected fields of the GDE.

## Introduction

In the Slovak scientific literature we rarely met the term Global Education in the past. Recently is Global Education strongly penetrating to the scientific community, in the media, and finally into educational practice at all levels of education. "Globalization itself is today a significant phenomenon. Basically it is bringing unprecedented cultural interaction, and thereby there occurs mutual interconnection of cultures" (Ambrózy 2011, p. 93). Global development education is a timely concept in relation to the current society-wide phenomena, it is involving problems of migration solving, violence, racism, intolerance towards diversity and almost all global issues. We must clearly state that global social problems must be understood in the wider context of education and training. On the current problems should primarily respond education systems all over the world, and their aim is to form completely developed graduates at all levels and types of schools, who are ready to fulfill their future professional and personal roles in society. One of the current approaches that can deal with the negative impacts of a changing global context, is the implementation of the Global Development Education into the educational process at all levels and types of schools and therefore it is necessary stay not only in the sphere of media communications and initiatives of NGOs. "The so-called global skills, are currently being considered in connection with the preparation of human capital for the global economy. Using these skills graduates are able to cope in a global environment with different problematic situations in the new economic environment" (Svitačová-Šeben Zaťková 2015, p. 33).

## Recourses of global development education

Global education is relatively new pedagogical approach, which was established in the eighties of the 20th century. Since then it has spread throughout the world, but it has kept the greatest impact in English-speaking countries. In Slovak scientific literature is global education only gradually coming to the areas of concern. Besides the term *global education* can be in the foreign literature met also other terminology as *international education*, *education for world citizenship*, *multicultural and intercultural education*, and *global development education*. As reported by J. Průcha (2001, p. 40): "These terms are sometimes used in the same or close meaning, but usually include some semantic shift - in the case of global education are emphasized environmental aspects, in the case of education for global citizenship are stressed legal and social aspects etc..

In Slovakia is frequently used the term *Global education*, which is seen as a covering principle. It includes a *global development education* (education on issues of developing countries and poverty in the world), *environmental education*, *multicultural education*, *piece*



*education, as well as human rights education in global context. Global development education (further GDE) in its content focuses on all topics related to the development and global issues and in the educational concept it does not act individually, but as an interrelated whole. The Maastricht Global Education Declaration (2002) states that: Global education is education that opens people's eyes and minds to the realities of the globalized world and awakens them to bring about a world of greater justice, equity and Human Rights for all. Global education is understood to encompass Development Education, Human Rights Education, Education for Sustainability, Education for Peace and Conflict Prevention and Intercultural Education; being the global dimension of Education for Citizenship. (Maastricht Global Education Declaration, 2002)*

In 2007, the Slovak Republic approved Act. 617/2007 Coll. on official development assistance and amendments to Act no. 575/2001 Coll. On the organization of government activities and the organization of central state administration as amended (further only the Act). Development education is considered part of official development assistance. It is included among the basic forms of aid delivery, in § 6 point g) of the Act is explicitly stated that "Slovakia will implement development education and public information." Resources of GDE as it was already indicated above are based on several documents at the international and national levels, which are reflected in the processing of the National Strategy for Global Education for the period 2012 - 2016 and currently is being developed also a new National strategy for Global Education. Global education (GE) according to the key document in the Slovak Republic - National Strategy for Global Education for the period 2012 - 2016 (Národná stratégia, 2012, p. 1) is defined as follows: „*GE is education, which emphasizes global learning context. Through it, there is increasing awareness of global issues which concern every individual to develop their critical thinking on these topics and deeper understanding of areas and topics which concern the whole world. Themes of global education provide space for individual change of attitudes and strengthening the awareness of one's role in the world. It motivates people to take responsibility and educate towards developing a more active global citizen values.* (Národná stratégia, 2012, p. 1)

National Strategy analyzes the state of GE in formal and informal education. It defines themes, key actors, objectives and target groups. Since the year 2010 are involved in the strategy development working groups consisting of representatives of the Ministry of Foreign Affairs and the Ministry of Education, State Pedagogical Institute, the Methodological-Pedagogical Centre and representatives of the member organizations of the Platform of NGOs that coordinate the whole process. Key actors in the implementation of the national strategy for GE in the Slovak Republic are: Ministry of Foreign Affairs, the Ministry of Education, Slovak Agency for International Development Cooperation (SAMRS), State pedagogical Institute (ŠPÚ), Methodological and pedagogical Centre (MPC), the National Institute of Vocational Education (ŠIOV), State School Inspection, Schools and educational institutions, Centers for further education, NGO Platform (PMVRO), Youth Council of Slovakia (RMS), IUVENTA.

Development education aims to "highlight the link between global events and developing countries and it is an excellent and interesting complement to the curriculum of many subjects in the school education (e.g. Geography, Ethics, Religious Education, Social Studies or Civics ...) or in leisure activities. GE has in Western Europe more than thirty-year tradition but in our country it is a relatively new approach but rapidly expanding. (In Zaťková, Svitačová 2013). Global development education is the current global trend, as it is evidenced by the fact that the global issues are addressed in many major international organizations such as: Development Program of United Nations, University of United Nations, World Trade Organization (WTO), World Bank (WB), and International Monetary Fund (IMF). (Hipš, Ďurišová 2006)

## Global development education at secondary level of education

In several European countries GDE is an integral part of the curriculum at secondary vocational schools and it is supported by the Ministry of Education and by various educational institutions. Systematic work of non-governmental organizations (see Platform of NGOs, available at <http://www.mvro.sk/>) in Slovakia prompted the efforts of Ministry of Education, Ministry of Foreign Affairs and Methodical centers in Slovak Republic for GDE integration into the educational process as a cross-cutting theme in school curricula and into other sectors of formal and informal education. "Global education is presented as other current optics of looking at the curriculum. It is not defined as a new topic, but rather emphasizes the global context in different subjects" (MVRO 2012). Right this understanding can be regarded as highly beneficial in the current National Strategy.

Basic thematic units of the National Strategy (2012) imply subtopics, which can be in the educational process flexibly complemented. Thematic units and subtopics according to the Strategy are as follows:

**1. Globalization and interconnectedness** – It is a major issue as well as the principle of global education. It is a recognition of the interdependence of developed and developing countries and their mutual influence. Topics: Aspects of globalization; Economic globalization - world trade; Sustainable development; Migration.

**2. Global problems and development assistance**– basic issues relating to the development education as an important part of global education. Topics describe the main problems of the modern world. Topics: Development Assistance and Humanitarian Aid provided by SR and the EU; Volunteering in development assistance and humanitarian aid; Fair trade and ethical business; Development, concept of development, principles; Millennium Development Goals; Poverty and inequality; Health: HIV / AIDS, malnutrition; Conflicts in the world: forms and methods of conflict resolution.

**3. Multiculturalism** – thematic unit, which provides the basis for multicultural / intercultural education as part of a global education. Topics: Stereotypes and prejudices; Xenophobia, racism, intolerance; Cultural identity, cultural differences, religious differences.

**4. Environment with regard to global aspects** – This thematic unit is a part of environmental education, which forms one of the units of global education. Topics: Climate Change; Waste; Environmental migration; Air, water, soil; Use of natural resources; Alternative sources of energy.

**5. Human rights** – thematic unit, which is the basis for human rights education in order to safeguard them and respect. Topics: Human rights and civil rights; Children's rights; Gender equality; Democracy and good governance.

Actual implementation of GDE in school practice emphasizes the relationship between educational areas and their interconnection. Therefore the widest possible integration not only engaged in the holistic view of subjects, but also in everyday school life with the use of such methods of education, which go beyond the traditional educational practice, might be the right way to achieve the GDE objectives. (Suchožová 2007). As states A. Mravcova the world is globalizing and its interconnectedness increasingly enables to hint on inequalities, or even on the chasmal differences between the developed and developing countries. With the progressing development these differences have been increasing, but most of the population does not have any information about it. But the world is interconnected and what happens in one of its parts often affects the rest of it today. Therefore, it is very important that individual citizens will be globally educated, and so that they will be able to see the problems that increasingly grow in the world and also their causes and consequences (Mravcová 2015). The problem is obviously

connected with the economic focused schools that educate economic experts, who will actively operate on the new global market in the future. There is to be noted that graduates will apply as experts in various fields, or they can occupy managerial positions according to E. Mistrík (2014) GDE objectives for these categories can be applied as follows: Graduates, employed in *management positions*, are in today's world forced to accept the global context in the department which they manage (equally builder as well as a farmer, chemist, economist or ethnologist). Their sense of global responsibility should lead them to solve the problems of their workplace with the knowledge of global connections in human activity. On the other side, they are constantly forced to relate the consequences of global problems to daily problems of their workplace. Managers are often in positions in which they can directly enter into development aid. Development education can prepare the future managers for this situation. Schools prepare a number of experts who will work as *ordinary professionals* - economists. Development education should also prepare them to be aware of the global context of their activities in order to be able to take responsibility for its global implications.

### Survey in the field of global development education at selected high school

As it was explained in the theoretical part of our study, GDE is very actual approach in education and themes of GDE are important for the future graduates to be successful at the labor market. We oriented our survey at students of the economic focused schools, who will as future experts actively operate on the new global market. In connection with the issue of GDE a survey in 2016 was conducted with the aim - to examine the students' knowledge and opinions on GDE themes. Partial aims were:

- to investigate knowledge of students (description of basic terminology in the field of GDE by students),
- to identify opinions of students at selected didactic aspects (implementation of GDE in the curricula of the school; usage of the discussion methods in GDE),
- to identify opinions of students at importance of GDE and to identify their interest in themes of GDE in their free time.

The main tool for data gathering was non-standardized questionnaire. The questionnaire was developed with the intention to examine the current state of knowledge and opinions of students attending vocational economic school. Questionnaire consisted of 9 open-ended and also closed-ended questions. Content of the questionnaire was focused on current issues that are the subject of global development education. Content of the questionnaire was divided into three fields of items - items that focus on *knowledge* of students, items-oriented at *didactic aspects* of GDE and the last was aimed to investigate the *views* of students on the issue. 59 respondents from the Business Academy (Obchodná Akadémia) in Nitra participated on the questionnaire survey. Paper-and-pencil questionnaire administration was used. Two questionnaires were excluded for the reason of incomplete answers.

Table 1 Structure of respondents

Grade	Male	Female	Together
2nd grade	9	10	19
3rd grade	8	12	20
4th grade	7	13	20

Source: Petrušková, 2016

Sampling was intentional. The survey focused on students in 2nd, 3rd and 4th year of study since we assumed that students have already completed education in the subjects, which include in their content also topics relating to the issues of globalization and interdependence.

We expected that students should already be familiar with the basic terminology of global development issues. This assumption was based on the fact that the business academy students as future graduates can apply in sectors focused on the economic, commercial, business and administrative activities in the enterprises of all legal forms, and in other organizations that operate in the globalized market conditions. According to this, it is necessary to prepare these future professionals to focus on different *aspects of globalization, economic globalization and world trade, sustainable development, development assistance* etc. Questionnaire results were supplemented by the unstructured nonformal interview with the teacher of professional economic subjects at Obchodná Akadémia in Nitra. For data processing was used descriptive methodology, table and graphic processing and the word interpretation.

## **Analysis of results and discussion**

### **Analysis of results – knowledge of students**

In the first item of the questionnaire were respondents asked to define the concepts of *developing country* and *development aid*.

When defining "developing country" prevailed answers such as "*a country that has little wealth*" and "*a country that fails to fulfill the basic role of the state*".

In the second term "development aid" was the most common answer "*assistance to developing countries by the developed countries*," which was indicated by 64% of respondents.

The vast majority of students' free answers were correct, and they captured the essence of the concepts. Quality of definitions were escalating depending on the maturity of the terminology of students in various years of study, i.e. the higher the grade, the more accurate and detailed definition (e.g. among the answers in the definition of the term "developing country" prevailing answer "*a country that has little wealth*", was typical particularly for the second year students and 50% of respondents in the second year stated in the definition the concept of wealth while not specifying the kind of wealth. Among the third year students was the most common definition "*a country that fails to fulfill the basic role of the state*" - this definition corresponds to the terminology of the student in the third grade, because this issue is addressed not only in the subject Law, but also in Civic Education in the 3rd year of the study. 70% of the fourth year students defined a developing country as "*a country with low living standards*". After the nonformal interview with the students, we found that with such a definition they met in the subject Macroeconomics in the 4th year of their study.).

After the interview with a teacher of professional economic subjects, we found that students have basic terminology to define a set of concepts, because in each year of their study is included at least one subject, which deals with these global issues in its content. In defining the concepts of developing countries and development aid students apply knowledge mainly gained in the subjects Economic Geography, Law, Civic Education and Macroeconomics, which are part of the curriculum at Business Academy. In the next item of the questionnaire students had to choose from the seven offered alternatives those, which they consider part of the GDE (a) Economic globalization, b) Migration, c) Fair trade and ethical business, d) Racism, e) Religious differences, f) Poverty and inequality g) Conflicts in the world). All of the alternatives fall under the topics of GE. Respondents could choose more options and they had also the opportunity to fill in other answers in the column "Other". It is important to note that all of the offered answers are part of the GE topics.

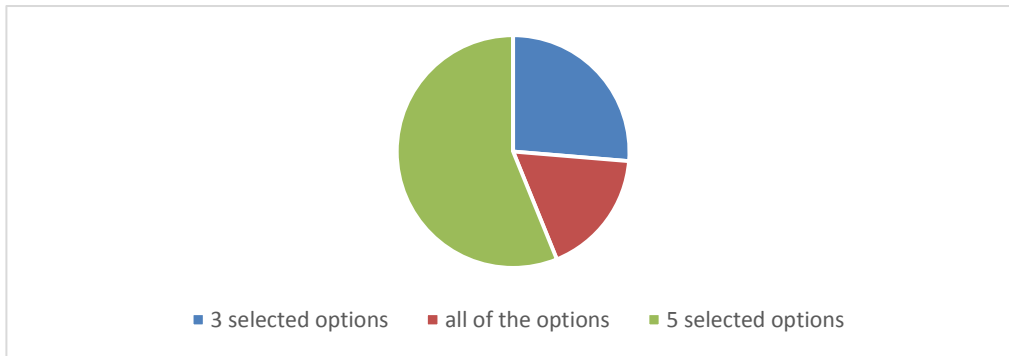

Graph 1 Which of the topics belong to GDE?  
(Source: Own computations)

Neither of analyzed questionnaires in this item had fewer than three answers. Five options have chosen 56% of respondents, while in two questionnaires was also selected the option "Other", where students stated "*the conflict USA vs. Russia*". According to our opinion, this answer in terms of the offered answers in the questionnaire could be included in the option (g) Conflicts in the World. Only 10 students (in particular students of the fourth grade) answered very correctly, that all of the offered options are belonging to GE. In the third item of the questionnaire were students asked to characterize the concept of multiculturalism. Respondents had no difficulties in defining this concept, all definitions had caught the essence of the concept. The most frequent definitions were: "*casting cultures into one*," "*more cultures in one place*" and "*coexistence of different cultures and peoples in one place*." Among the second year students was the most common answer: "*casting cultures into one, more cultures in one place*." Third year students characterized this term as "*support for national minorities*" and respondents of fourth grade defined multiculturalism as the "*coexistence of different cultures and peoples in one place*".

In the next item of the questionnaire students were asked to name at least two current global problems. Students the most often pointed to the *migration crisis* and *global warming*. Both issues are highly topical and widely publicized. We can conclude that students are directly interested in the current global issues or at least indirectly register the problems of the modern global world. All responses are listed below in the order according to their frequency: *migration crisis*; *global warming*; *economic crisis*; *poverty*; *conflict USA vs. Russia*; *pollution of the planet*.

Among the advantages and disadvantages of globalization students listed the following: the most common advantages according to students' were: *free movement of goods and persons* (32); *learning about new cultures* (27); no advantages (10); language (5).

No advantages reported 10 respondents. This option was selected especially by the second year students. As the students stated in an informal conversation defining disadvantages was easier for them. The most commonly mentioned disadvantages of globalization are: *migration problems* (36), suppression of local cultures (20), uncertainty and fear (15), consumerism (7). In an interview with a teacher of professional economic subjects, we found that students come into contact with the concept of globalization already in the first year of their study at high school in the subject Economic Geography, and thus they should not have any problem with at least a brief definition and then provide at least two advantages and disadvantages of globalization. Students often reported more disadvantages than advantages of globalization. We can hypothesize that this is caused mainly due to media coverage of the current geopolitical world problems. As the most common advantage of globalization was stated the *free movement of goods and persons*. As the most common disadvantage students stated *migration problem*. The results can indicate that students have rather negative attitude to the process of globalization as they said that they could more easily answer the disadvantages than advantages of globalization.

## Analysis of results – didactic aspects of GDE

When examining students' opinions on the question whether the issue of GDE is included in the teaching content at their high school, about 53% (30 students) said that they did not think they have ever met with the issues of global education in the school. This answer was chosen mainly by the second year students (20) and third year students (10). 15 (26%) 'Yes' answers by fourth grade students were registered, while the remaining 12 students (21%) have selected answer „do not know“. Graphically, the answers are illustrated in the following graph.

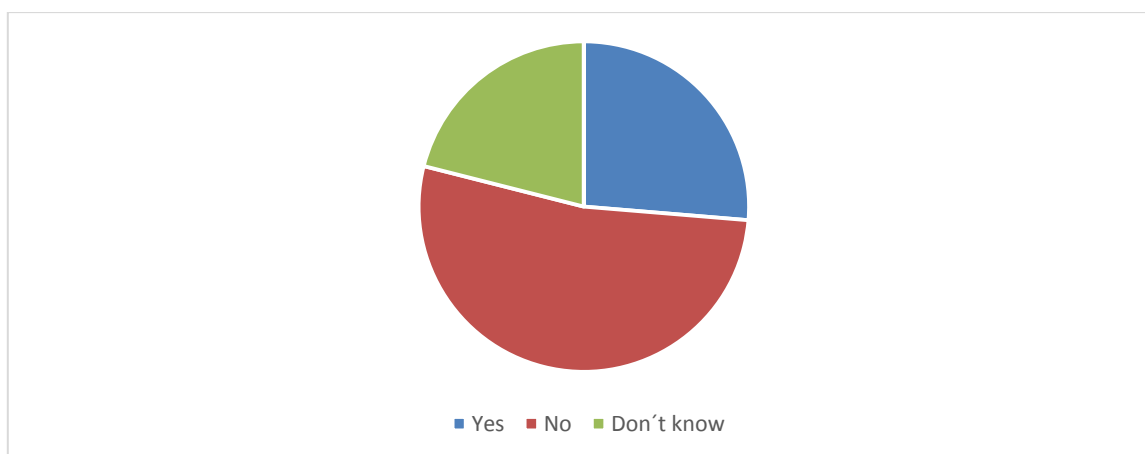

Graph 2 Are the issues of GDE included in the teaching content at your high school?  
(Source: Own computations)

However, after the following informal discussion with the students, we have found that students are directly confronted with the concept of global development education in the subject World of Work in the fourth year of their study. Until then, they deal with topics that partially belong to the themes of global development education. As the definitions of the selected concepts in answers to the questionnaire were correct in all classes, it can be concluded that students actively meet these issues during the whole period of study, but they do not realize it themselves. The next item was aimed at determining whether students during lessons in different subjects discuss the latest news, actualities, respectively events that are happening in the world. Students could choose from the following options: "often", "seldom" and "we do not discuss". 20% (10 students) of respondents indicated that they do not discuss with the teachers about current events in the world, 50% (32) students said that they seldom discuss these topics in lessons and 25% (15) students chose answer often. From these responses, the vast majority of the students think that they have insufficient or no space for discussion on the current world problems during the lessons. The similar survey (Susedik 2016) showed that there is a big difference between young peoples' visions and what things really are. Learning methods that are considered to be the most interesting as for 32% of them are practical experience, for 18% it is a group work and for 14% of lectures. And now, the questions for reflection is –what should be like the education system, which would suit the young better and prepare them for life after school?

## Analysis of results – students' opinions

Students were asked to briefly express their opinion on whether they think it is necessary to pay attention to issues of global education and explain why. 75% of respondents said that it is necessary because this kind of education shows them problems and events that

are currently taking place in the world and on this basis they are able to form their own opinion on the issue. 5% of students said they do not think that it is important to address this issue in the school but they did not explained the reason. The remaining 20% of students said that according to their opinion it is important to pay attention to this issue, but they do not want to voluntarily add more study material. The last question of the questionnaire investigated whether are the students in their free time engaged and interested in various economic and political articles that focus on the problems of the contemporary world. Respondents were asked to select from answers: *often*, *rarely* and *I am not interested in these problems*.

Only 10 respondents (fourth grade students) are quite *often* in their free time engaged in studying supplementary literature, professional articles or various internet sites that publish this kind of information. 68% of respondents (the remaining 9 students of fourth grade and third grade students) are *rarely* interested in such information in their spare time. 8 students are *not interested* in news from the economic or political events in the world.

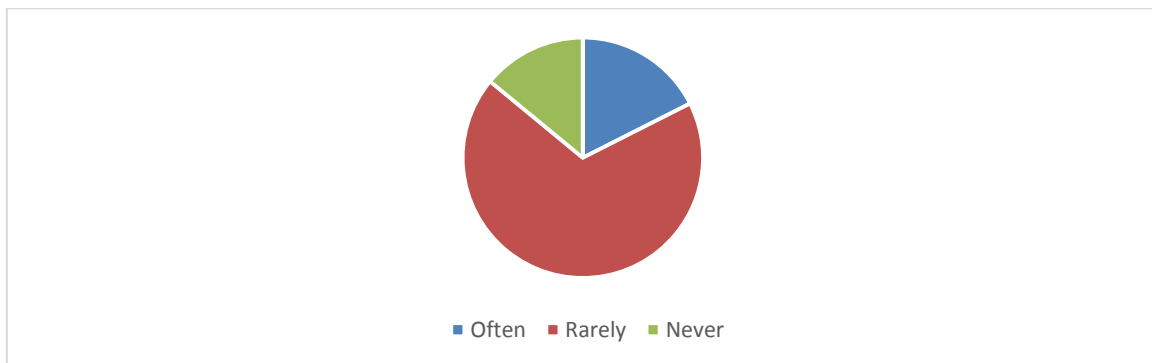

Graph 3 Are you interested in economic and political articles in your free time?  
(Source: Own computations)

These results are not surprising at all, as the current youth is not much interested in current social and political events and on participation in public life, as it is confirmed by various sociological and political science surveys in Slovakia (e.g. Macháček 2010, 2012, 2013). However, we can assume that for fourth graders in their senior year is increasing interest in the current economic and political events linked mainly to their preparation for their graduation and with their professional profiling.

### Conclusions from the survey

Based on the results of the survey the following observations come up:

Survey found out that second, third and fourth year students have basic knowledge about global development education, they understand the basic concepts and terminology. They are aware of global problems and they are familiar with the advantages and disadvantages associated with the process of globalization. The students' attitudes towards the globalization are rather negative. The most intensely is reflected the actual migration crisis by students. On the other hand, high school students do not know that the topics addressed in lessons, are currently part of Global Development Education. Even since the first grade, students come in contact with the main areas of GDE in several subjects. Though there does not exist any separate subject dealing with GDE at the examined school. The main subjects at the school, which include topics of global development education as we identified after interview with the teacher are as follows:

- Economic Geography, Ethical Education (1st, 2nd year);
- Civic Education (1st, 2nd, 3rd year);

- Law (3rd year);
- Communication and the world of work (4th year);
- Macroeconomics (4th year).

Certainly, we can assume that the GDE topics are also part of other subjects as it is assigned as a cross-cutting theme in the educational process. The above cited subjects have been chosen mainly because in their curriculum are included basic terminology of GDE and they are component part of the vocational profiling of students at Business Academy. The survey showed that students do not feel that they have enough space in the educational process to discuss current world events. However, discussions, active teaching methods and experiential learning are the most preferred methods by the students, but rarely used in education by teachers.

The majority of the asked students think that the issue of GDE is important in the school educational process. On the other hand in their spare time, only a very small number of respondents devotes the attention to the directed self-education in this issues and they show only a small interest in the current world events. Based on the results, we propose in the educational process of secondary vocational schools to carry out the following steps:

1. To implement more precisely the topics of global education in all school subjects as a cross-cutting theme in the educational process;
2. More often should be included active methods of GDE to lessons. On this basis anything interactive in the educational process is welcome: discussions, simulation activities and games, role playing, brainstorming, exercises on problem solving, group discussions, panel discussions and round table discussions, pair and group exercises, exchange of experience, research and presentation, study visits, participative arts, case studies, exercises based on stories and tales or visual aids (photographs, films, collages, etc.). There are many methods of this kind and teachers should be familiar with them as the students require them.
3. To promote and implement programs and educational projects to incorporate themes of global development education (GDE) in all subjects and also in nonformal education;
4. To encourage students to be interested in the actual situation in the world, to see the global problems from the broader perspective, motivate them to their self-study activities and give them opportunities to experience the global issues also outside the school;
5. To implement themes of GDE in teacher preparation and as part of their continuing education;
6. To ensure a sufficient number of high quality professional trainers of GDE (in collaboration with non-governmental organizations);
7. To promote science and research in development issues already at secondary vocational schools, thus gaining ability to implement science and research at universities;
8. In connection with the ways of implementation of GDE in the educational process at secondary vocational schools with the economic focus, there is also the option of creating a separate subject - Global Development Education or Global Education. This subject would have the most intense cross-curricular relations. Teaching of this subject should be provided by several experts, not only teachers of secondary vocational schools, or by external partners from universities, but also by the experts from NGOs and from practice.

## **Conclusion**

Development education is exactly the education that does not want and should not provide a set of knowledge or to develop a relatively closed skills. It has to prepare a human for understanding the contemporary world in its variability, and it also has to develop the



skills and abilities that enable people to manage their lives even after the world situation changes. It has to develop a person's ability to access the world in terms of global challenges, it has to move their thinking to be aware and responsible towards the problems. Schools are among the key actors in the implementation of the National Strategy for GDE (Národná stratégia, 2012). Implementation of GDE to the educational process in schools is important from the aspect of the new principles of education, which are included in The Manifesto of the Government of the Slovak Republic 2010-2014. The aim of GDE is to prepare young people for life in today's inter-connected, rapidly changing world, to lead them to democracy, and especially helping them to adapt to new conditions. Education in GDE topics can increase the qualification of the future experts through knowledge from different social science disciplines, enabling them to find employment at the labor market, and also in the global economy in various international institutions in developed but also in developing countries. In addition to knowledge, through GDE are developed students' abilities, skills, attitudes and values that enable them to understand the global challenges in a changing global economy. The extent of the changes taking place in the national and the world economy is in fact much wider, because it is influenced by social and cultural, technological, environmental and other conditions.

GDE is not intended to develop a complex of knowledge about poverty, about problems with water and the environmental hazards. These knowledge are just the system by which one thinks about the today's world. Focus of global development education is much deeper. If we remain only in the provision of those knowledge, they would quickly become obsolete. Changes in the world are so rapid that it is not enough to know that poverty is somewhere in the world and elsewhere erupted nuclear power plant. Individual facts are changing fast, therefore one has to react flexibly to new situations. It is important to nurture pupils' ability to assess the global problem which is displayed in one place so that they can apply this capability also elsewhere. Finally, we would like to note that the implementation of advanced learning concepts, which are based on current trends in society, but also on knowledge of modern educational theory, in the process of teaching is an effective tool for promoting quality of education. It's not only the implementation of the GDE approach, which is certainly not the only possible solution of the current global challenges, but we advocate the application of components of any other educational conceptions and approaches that maybe beneficial. We do not claim that the concept of global education is a panacea for all current problems, but it can be one of the ways to contribute to their improvement. In our case, global education and GDE can contribute to:

- deeper understanding of diversity and inequality in the world, to promote greater interest in current issues of the planet and of the humanity;
- explanation and understanding of the tasks of human, social and cultural capital in economic development and the obstacles that hinder such development;
- internationalization of education, while enhancing the prestige and attractiveness of secondary schools in the world (the quality will be reflected for example in the increase of skilled labor as well as in the competitiveness of economic entities in which graduates will be active after graduation);
- development of critical thinking of students and also development of motivation to active interest in current problems in the world, and active interaction to their solution;
- the acquisition of necessary additional knowledge as well as social skills and competences are necessary for Professional careers to globalizing economic market and the current rapidly changing society. GDE is a significant actor in shaping the professional profile of graduates. (Svitačová, Mravcová, Zaťková 2013, p. 25)

Purpose of the current education has ceased to be a closed knowledge or the development of practical skills that prepare the student for a particular job. Formal and non-formal education should prepare pupils, students and adults to the changing situation in the world and in their everyday life. Certainty of long-term employment or long-term professional orientation disappeared as well as security and unchanging world order. Certainty of a balanced human development can no longer be expected. All of this drives the education systems to prepare a person to the actual world, where it is necessary to develop skills and abilities that will enable them to change approaches to the world according to the current situation. "The day-to-day lives of average citizens around the world are influenced by the burgeoning international connections and increasing globalization. There is a need to develop new global skills for today's global labor market in the context of the demands of modern society. Evidence of globalization characterizes our planet such as rapid developments in systems of communication and transportation; we can see the change from local, regional, and national economies into a global economy; there are an increasing number of corporations and jobs with international connections; political changes across the world and increased interaction among governments require understanding of others, traditions and cultures and this is central to cooperative problem solving; interdependent global economy and internationalization of economies is a reality; there are obvious changes in land use and the impact of human activity upon the planet's ecosystem and the constraints on human activity imposed by limits of the system." (Šeben Zaťková, 2015, p. 1143)

## Bibliography

- AMBRÓZY, M., 2011. Vybrané etické aspekty prelínania argumentov theologia naturalis a fyzikálnych faktov. In: KARDIS, K.; PAĽA, G. eds. *Globalizácia a náboženstvo*. Prešov: GTF. ISBN 978-80-555-0395-0.
- HIPŠ, J. and P.ĎURIŠOVÁ, 2006. *SVET JE LEN JEDEN. Príručka globálneho rozvojového vzdelávania*. CEEV Živica. ISBN: 80-968989-5-7.
- Maastricht Global Education Declaration* [online].2002.[cit. 2012-12-3]. Retrieved from: <http://www.coe.int/t/dg4/nscentre/ge/GE-Guidelines/GEgs-app1.pdf>
- MACHÁČEK, L. 2010. *Občianska participácia a volebné správanie študentov na Slovensku*. Trnava: UCM, ISBN 978-80- 970360-0-6.
- MACHÁČEK, L. 2012. Európska Únia v postojoch a názoroch mladých ľudí na Slovensku. *Studia Politica Slovaca*, vol. V, no. 1, p. 49- 68. ISSN 1337-8163.
- MACHÁČEK, L. 2013. The 14-years Old Pupils' Attitudes to Immigrants and Ethnic Groups in Slovakia. In *Visnik Charkivskogo nacional'nogo universitetu imeni V. N. Karazina : sociologični doslidžennia sučasnoho suspil'stva: metodologia, teoria, metodi*. vol. 30, no. 1045 (2013), p. 114-120. ISSN 2227-6521.
- MRAVCOVÁ, A. 2015. The issue of global citizenship and the ways of its implementation into the educational process in the preparing of future economists. In *ICABR 2014*. [online]. [cit. 2014-7-3]. Retrieved from: <http://www.icabr.com/fullpapers/icabr2014.pdf>
- MISTRÍK, E. 2014. Zmysel a možnosti rozvojového vzdelávania. In *Rozvojové vzdelávanie. Témy a metódy*. [online]. M. Cenker (ed.) 2. ed. Bratislava : Pontis, ISBN 978-80 971310-2-3, p. 6-34 [cit. 2014-7-3]. Retrieved from: <http://www.erichmistrík.sk/texty/gv.pdf>
- MVRO. 2012. [online]. [cit. 2015-7-3]. Retrieved from: <http://www.mvro.sk/sk/globalne-vzdelavanie>

*Národná stratégia pre globálne vzdelávanie na obdobie rokov 2012 – 2016.* [online]. [cit. 2012-12-1]. Retrieved from: [http://www.statpedu.sk/files/documents/odborne\\_info/narodna\\_strategia\\_globalne%20vzdelavanie\\_2012\\_2016.pdf](http://www.statpedu.sk/files/documents/odborne_info/narodna_strategia_globalne%20vzdelavanie_2012_2016.pdf)

PETRUŠKOVÁ, D. 2016. *Globálne rozvojové vzdelávanie a jeho uplatnenie v edukačnom procese stredných odborných škôl. Záverečná práca Doplnujúceho pedagogického štúdia.* Nitra: SPU. 40 p.

PRŮCHA, J. 2001. *Multikulturní výchova.* Praha: ISV, ISBN 80-85866-72-2.

SUCHOŽOVÁ, E. 2007. *Globálne rozvojové vzdelávanie v edukačnej praxi ZŠ.* Metodicko-pedagogické centrum v Prešove: Rokus, 2007, 81 p. ISBN 978-80-8045-505-7.

SUSEDÍK, T. 2016. Mladí ľudia neveria v lepší svet v budúcnosti, ukázal prieskum AIESEC! In *Rozvojová spolupráca* [online]. no. 2, p. 5-6. [cit. 25-5-2016]. Retrieved from: [file:///D:/prevzate%20subory/buletin%202\\_2016\\_web.pdf](file:///D:/prevzate%20subory/buletin%202_2016_web.pdf)

SVITAČOVÁ, E., A. MRAVCOVÁ and T. ZAŤKOVÁ, 2013. Globálne rozvojové vzdelávanie - cesta ku globálnemu občianstvu a zodpovednému pôsobeniu na globálnom trhu. In *Lifelong learning*. vol. 3, no. 2, p. 7-25, 2013. ISSN 1804-526X.

SVITAČOVÁ, E. and T. ŠEBEN ZAŤKOVÁ. 2015. Sociálne kompetencie a globálne zručnosti – profesijné kompetencie vysokoškolských učiteľov v inžinierskom vzdelávaní. In *Lifelong Learning*, vol. 5, no.3 (2015), p. 30-44, ISSN 1804-526X.

ŠEBEN ZAŤKOVÁ, T. 2015. Global development education as a tool for professional development at faculties of economics. In *ICABR 2015*. Brno: Mendel University. p. 1143-1159. ISBN 978-80-7509-379-0.

ZAŤKOVÁ, T. and E. SVITAČOVÁ. 2013. Globálne rozvojové vzdelávanie a jeho implementácia v edukačnom procese vysokých škôl. In *Pedagogica actualis IV*. 1. ed. 187 p. Trnava : Univerzita sv. Cyrila a Metoda v Trnave, 2013, p. 173-182. ISBN 978-80-8105-448-8.

*Zákon č. 617/2007 Z. z. o oficiálnej rozvojovej pomoci a o doplnení zákona č. 575/2001 Z. z. o organizácii činnosti vlády a organizácii ústrednej štátnej správy v znení neskorších predpisov.* [online]. [cit. 2015-12-1]. Retrieved from: [www.zbierka.sk/sk/predpisy/617-2007-z-z.p-32055.pdf](http://www.zbierka.sk/sk/predpisy/617-2007-z-z.p-32055.pdf)

**PaedDr. Tímea Šeben Zaťková, PhD.**

**Bc. Denisa Petrušková**

Slovak University of Agriculture

Faculty of Economics and Management

Centre of Education and Psychological Counselling

Tr. A. Hlinku 2, 949 76 Nitra

[timea.zatkova@uniag.sk](mailto:timea.zatkova@uniag.sk)

# NOVÉ VÝZVY VEDY

Štefan Šrobár

## Abstract

New challenges of science. Modern Age view of the world expects from science not only technological application, but also the reaction to the original religious issues. Science grows from old layers of human consciousness. Two concepts of science don't exist. Natural and human (humanistic) sciences pursue the same objective. In relation to the science, a philosophy is the basic understanding and reasoning of its highest meaning and determination. New understanding of life is based on the application of complexity theory to social area. The presence and effect of information is a new challenge for us. Science alone can't save us.

## Úvod

Novoveké vnímanie sveta je spoluurčené tým, že *od vedy* očakávame ako *technologickú aplikáciu*, tak odpovede na otázky, ktoré sú pôvodne *náboženskými otázkami*. Chceme fungujúce stroje a lieky, chceme konečne s určitosťou vedieť, ako je to s vesmírom, čo je hmota, aký máme pôvod my ľudia. Niektorí sa dokonca pokúšajú o vedecké riadenie spoločnosti (Kratochvíl 2009, s. 16). Za paradigmatický vzor vedenia sú dnes na Slovensku najnovšie považované *prírodné vedy*. Samozrejme do určitej miery oprávnené. Obzvlášť je obľúbená *fyzika*. Správy z CERN – u sú napríklad mediálne prezentované ako prevratné dejinné udalosti. Už niekoľko desiatok rokov počujeme vzrušujúce informácie o blízkosti termojadrovej fúzie, na dosah sú kvantové počítače, na Mars poletíme v nasledujúcom desaťročí ... Nikto dnes nepochybuje, že aj podpora príbuzných oborov – *chémie*, či *biológie*, je perspektívnou investíciou (Berák 2016, s. 32). Veda sa snaží na základe *súčasných poznatkov* definovať okruhy, ktoré ju budú zamestnávať za dvadsaťpäť rokov. Zodpovedne môžeme hovoriť o budúcnosti, len na základe tých vedomostí, ktoré máme v danom okamihu k dispozícii. Realisticky môžeme v časovom horizonte nanajvyš jedného štvrtstoročia rozoznať aspoň *približný smer*. V spoločnosti by sa mala otvoriť *diskusia* čo je ďalej akceptovateľné a čo nie. Prírodné vedy sú tiež odkázané na dialóg s *humanitnými a sociálnymi vedami*. „Potrebujeme ľudí, ktorí rozumejú spoločnosti. Sú to sociológovia, právnici, vzdelávací pracovníci, široké spektrum všetkých tých, ktorí vysvetľujú spoločnosti význam prírodovedných faktov a ktorí tiež registrujú, ako spoločnosť reaguje na tento vývoj (...). Môžu pomáhať orientovať sa, pomôcť popísať spoločenské a etické implikácie prírodovedného a technického vývoja, a poskytnúť podnety pre diskusiu“ (Gruss 2012, s. 32, 43, 46 ).

## Tri štádia poznania

Veda vyrastá zo *starších vrstiev* ľudského vedomia a to nielen v dejinnom zmysle, ale neustále. Tento vývoj sa v 2. štvrtine 19. storočia pokúsil popísať zakladateľ pozitivizmu Auguste Comte „*zákonom troch štádií*“. Prvé štádium je *mýtické* (fiktívne, teologické), založené na rozprávaniach. V dejinách ľudstva (čiže vo fylogénéze) zodpovedá prehistorickej a rane historickej dobe pred vznikom filozofie. Vo vývoji jedinca (v ontogenéze ) detstvu. Človek prijíma rôzne rozprávania (mýty) o diani vo svete. Otázky buď vôbec nekladie, alebo sa uspokojí s vopred danou odpoveďou. Druhé štádium je *filozofické* (metafyzické, abstraktné), čosi medzi mýtom a vedou. V dejinách začína spolu so vznikom filozofie a končí vtedy, keď úlohu filozofie preberá pozitívna veda, alebo keď sa filozofia sama stane akousi metavedou. Vo vývoji jedinca to zodpovedá dospievaniu, kedy človek kladie otázky o podstate sveta

a svojej vlastnej existencie, a uspokojí sa so všeobecnými odpoveďami. Tretie štádium je pozitívne, skutočne *vedecké*. Začína sa tam, kde kladieme konkrétne otázky a žiadame také odpovede, ktoré „vysvetlia fakty faktami“. Vo vývoji jednotlivca to zodpovedá zrelej dospelosti. Vo vývoji ľudstva je podľa Comta týmto medzníkom jeho vlastná náuka. *Veda*, vrstva zreteľného a presného vedomia, predstavuje najnáročnejšiu vývojovú fázu. Z filozofie čerpá metódy, kontext, rad pojmov. Ešte zásadnejšie je však filozofiou určovaná nepriamo, totiž ponímaním nášho vlastného *zmyslu života*. Psychologicky možno toto spresňujúce uvedomovanie popísať ako postupné sťahovanie našich nevedomých projekcií zo sveta ako „odčarovanie“ sveta. Za presnosť a spoľahlivosť však mnoho raz platíme tým, že sa dostávame do zajatia nových racionálnych projekcií, totiž projekcií poznávacích metód. Pokiaľ naše modely poznávania nedokážeme *odlišovať* od skutočnosti, ktorú *modelujú*, potom sa prísnosť vedy obracia proti *prirodzenému prežívaniu sveta* (Kratochvíl 2009, s. 16 – 18). O mikrojave neuvažujeme tak, že sa opierame o *realistické jadro* pojmu elektrónu. „Nenahmätávame“ ho podľa tohto realistického jadra, ale skôr podľa idealistickej atmosféry, ktorá ho obklopuje (Bachelard 1981, s. 128).

Najhlbšie vrstvy nášho vzťahu ku svetu *motivujú* filozofiu a tá zasa vedu, aj keď často nepriamo, prostredníctvom orientácie záujmu. Nové prejavy z hlbších vrstiev menia *paradigmy* vedy, teda to, čo bude vedu zaujímať, a ako k tomu bude pristupovať (Kratochvíl 2009, s. 19). Paradigmy sú všeobecne uznávané výsledky vedeckého výskumu, ktoré istý čas slúžia spoločenstvu odborníkov ako *modely* problémov a ich riešení (Kuhn 1982, s. 31). Vyššie vrstvy vedomia dávajú nižším vrstvám *výraz*, ale tým súčasne zužujú významy. Spresnenie sa uskutočňuje za cenu zúženia. Zúžený *racionalizovaný* význam má potom svoj vlastný život, nezávislý na pôvodných motívoch a mnoho raz sa obracia aj proti nim. Niekedy sa neúmerné zúženie, spojené s posunom významov a záujmov, môže vyústiť do takého pojmu „vedy“, ktorý zdanlivo vylučuje akýkoľvek ďalší hlbší vývoj. V ponímaní „vedy“ ako súboru objektívne platných poznávaných zákonitostí, ktoré sa prehlásia za *jediné možné*, totiž za „*vedecký výklad*“ sveta, a vylúčia každý iný pohľad ako a priori „*nevedecký*“. Také ponímanie vedy by umožňovalo už len ďalšie hromadenie spresňujúcich poznatkov v rámci existujúceho rozvrhu a ponímania poznania (paradigmy) (Kratochvíl 2009, s. 19). Od polovice 20. storočia prebieha najväčšia *zmena* prírodovedných *paradigiem*, akú svet kedy zažil. Jedným z tých, ktorí na to poukázali už na konci tridsiatych rokov minulého storočia, bol geniálny Wolfgang Pauli, ktorý vyzval fyzikov, aby sa nielen vzdali všetkého svojho doterajšieho spôsobu práce – a to pozorovania *uzavretých systémov*, ale tiež prekonalí kauzálne logické myslenie ako *jediný prostriedok* získavania poznatkov. „Len logickým myslením“, tvrdí Pauli, „sa fyzika nutne dostáva do slepej ulice“. Pravdivosť týchto slov dokazujú napríklad najnovšie experimenty Günthera Nimtza v Kolíne nad Rýnom, ktorému sa podarilo predviesť, že *informáciu* možno prenášať väčšou rýchlosťou, než má svetlo. Tým potvrdil skôr starú čínsku múdrosť, že *všetko je prepojené so všetkým*, než doteraz bežný fyzikálny obraz sveta našej západnej kultúry, podľa ktorého je možné niečo nové objaviť len *prísne logickým skúmaním uzavretých systémov* (Paturi 2006, s. 13). Filozofia nám môže poslúžiť ako *prostredník*, ktorý je schopný kontaktu ako s mýtami, tak s vedou, v ich rôznych podobách (Kratochvíl 2009, s. 19).

### **Antropocentrizmus vo vede**

V prvom rade je treba sa zmieniť o dnes pomerne rozšírenom pozitivistickom stotožnení vedy a prírodnej vedy. V prvom priblížení možno konštatovať, že veda je *úsilie poznať, vysvetliť a prognosticky hodnotiť okolitý svet* (Machula 2004, s. 61). Podľa dnešného prevládajúceho chápania vedy to bude empirický experiment a vytváranie overiteľných teórií. (Okasha 2002, s. 1 – 2). Všetky tieto dodatky sú príliš jednostranné. Empirické experimenty často nemôže robiť väčšina humanitných oborov a z prírodovedných často ani astrofyzika

(s galaxiami sa zle experimentuje). Miesto experimentu možno teda hovoriť o *pozorovaní*. To už bude spĺňať ako astrofyzika, tak aj humanitné vedy. Pre tie obvykle platí, že prinajmenšom východiskové údaje sú empiricky pozorovateľné skutočnosti. Zdôrazňovanie *exaktného experimentálneho prístupu a merania* je pre dnešné chápanie vedy typické, ale absolutizácia tejto požiadavky by viedla k odmietaniu *vedeckého charakteru* radu disciplín humanitnej a sociálnej oblasti. Všetky špeciálne vedy fakticky mlčky predpokladajú možnosti *objektívneho poznania*. Filozofia problematizuje a preveruje aj tieto možnosti. V kontexte dnešného chápania vedy je teda *vedou sui generis*. Problematika samotnej definície vedy je v súčasnosti veľmi zložitá a nejasná. Predbežne sa teda uspokojme s jednoduchým konštatovaním, že *veda je kritické vytváranie istého konzistentného celku poznatkov s cieľom poznať a teoreticky vysvetliť svet*. Svetom môžeme označiť všetko, čo môže byť *predmetom* nášho poznania. Ide nielen o prírodu, ale aj o sociálne vzťahy, ekonómiu, psychické fenomény, čierne diery, matematické alebo metafyzické abstrakcie a podobne (Machula 2004, s. 61 – 62). Rozdiel medzi prírodnými a humanitnými vedami nespočíva v iných, kultúrne podmienených hodnotách, či inom type racionality. Treba si uvedomiť, že možnosť formalizácie poznania prostredníctvom matematickej analýzy nie je apriórne charakteristikou prírodných vied, na rozdiel od vied humanitných. Metódy skúmania sú v podstatnej miere závislé od *charakteru predmetu*. Z pojmu vedy jednoducho nevyplýva žiadna konkrétna metóda výskumu, ani jej formálna štruktúra, jazyk, či ontológia. Neexistujú teda dva pojmy vedy. Prírodné aj humánne (humanitné) vedy sledujú *ten istý cieľ*. To znamená lepšie poznanie sveta a zvýšenie našich šancí na prežitie v Európe aj vo vesmíre (Berák 2016, s. 32 – 33). Situácia na našej planéte je dnes v každom ohľade taká, že nič nemôže byť vyriešené bez maximálneho vynaloženia *vedeckých znalostí*. Veda nás môže poučiť o paleogenéze, prehistórii, histórii a kultúrnych výtvoroch doterajšieho ľudstva, o jeho súčasnej psychike, spoločenskom živote, umeleckých výbojoch. Ale *veda* nám nikdy ani trochu *neukáže*, prečo by toto všetko malo zostať, prežiť, prečo by človek pre toto prežitie mal priniesť čo aj len malú obeť. Ak ľudia nebudú mať *z iných zdrojov*, než vedy, dôvody pre prežitie, ľudstvo *neprežije* (Machovec 2006, s. 165). V istom zmysle každá veda súvisí *s človekom*, už tým, že v nej ide o ľudské poznanie, uskutočňované ľuďmi, určené pre ľudí a vyjadrené v reči ľudí. Rozlíšenie *antropocentrizmu* od jeho opaku má vo vedeckom bádani pozitívny zmysel a mnoho raz umožňuje nastoliť aj hlbšie otázky *etickej povahy*. Nie je ťažké ukázať typické príklady vied z oboch strán. Väčšinou to súvisí s *doménou záujmu* vedy. K typickým *antropocentrickým disciplinám* možno počítať antropológiu, psychológiu, kognitívnu vedu, neurovedy, medicínske vedy, farmakológiu a väčšinu humanitných oborov (napríklad archeológiu, historiografiu, politológiu, ekonómiu, jazykovedu, teóriu umenia a literatúry). Ďalej všetky sociálne vedy a vo filozofii zvlášť epistemológiu a fenomenológiu. Naproti tomu k vedám, ktoré *nie sú primárne antropocentrické*, patrí napríklad abstraktná matematika a logika, astronómia a kozmológia, fyzika, väčšina vied o živej a neživej prírode. Nejde tu však o ostré rozlišovanie. Často nejaká veda prvého typu obsahuje témy a celé podobory druhého typu a naopak. Napríklad k logike patrí aj logika ľudského rozvažovania (tak vlastne vznikla logika), k astronómii patrí aj pozorovanie meteoritov (či sa na nás niektorý nerúti?) alebo skúmanie (exo) planét (či sú tam tiež nejaké živočíchy?) Naopak zasa rad typicky antropocentrických oborov si vytvoril matematické modely, ktoré samy o sebe sú abstraktné a s človekom bezprostredne nesúvisia (teória pravdepodobnosti, teória informácie, abstraktné neurónové siete, dynamické systémy). Poznáme tri najpoužívanejšie kritéria *užitočnosti objavov* (prípadne vedy vôbec): 1. *ľudské zdravie*, 2. *ľudské pohodlie* a 3. *prežitie ľudstva* (i *ľudského druhu*). Stačí si prečítať správy o vede v dennej tlači. Vždy je na konci alebo začiatku zmienka, ako sa ten, či onen objav uplatní pri liečení nádorov, zrýchlení internetu, zlepšení dopravy, úspore energie, či pri ochrane užitočných a hubení škodlivých tvorov a rastlín. Verejné ponímanie *užitočnosti* je pevne spojené s *antropocentrizmom*. Veda – ako spoločenská (ale aj ekonomická) inštitúcia – je *životne závislá* na postojoch verejnosti (aj keď možno nepriamo), čo prirodzene vedie

k tomu, že výsledky bádania sú najčastejšie predstavované vo svetle *užitočnosti a prospešnosti* (Havel 2013, s. 206 – 207). Tu si možno transformovať obľúbenú politickú otázku, či existenciu našej spoločnosti a jej prosperitu viac ovplyvňuje poznanie subatomárnych častíc, alebo správanie zložitých sociálnych systémov, ktorých sme všetci súčasťou. Na prvý pohľad je jasné, že odpoveď vôbec nie je jednoduchá, ak vôbec nejaká zmysluplná odpoveď existuje (Berák 2016, s. 33). Často existuje rozdiel medzi tým, ako sa veda *prezentuje*, a tým, čo ju *zaujíma*. Zdá sa, že skôr, či neskôr, ju začne zaujímať to, čím sa prezentuje. *Antropocentrické* myslenie vstupuje do všetkých oborov vedy. Možno len v rozličnej podobe. Na príklade astronómie možno vidieť dva pohľady na to, čo znamená *konkrétne veda*. Jednak možno vedu chápať ako súhrn poznatkov o istej časti skutočnosti (napríklad o vesmíre), jednak ako pútavú históriu objaviteľov a ich objaviteľského úsilia. Tento druhý pohľad je viac *antropocentrický* a navyiac oživuje vedu aj v prvom pohľade tým, že ju podkladá pútavým príbehom (Havel 2013, s. 208).

## Filozofia a veda

Filozofia vo vzťahu k vede je jednak jej *základným predporozumením* a jednak *zdôvodnením jej najvyššieho zmyslu a určenia*. Uplatňuje sa najmä pri začiatku vedeckého skúmania, najmä tvorbe východísk, a pri jej konci, najmä pri posudzovaní uplatňovania vedeckých poznatkov v živote a praxi. Vzťah vedy k filozofii sa prejavuje tým, že poskytuje *rozmanité poznatky* metodologickej a obsahovej povahy, ktoré pôsobia na filozofiu inšpiratívne a obohacujúco. Filozofia ich ďalej domýšľa, najmä *zovšeobecňuje* a začleňuje do *univerzálnejšieho rámca* vedenia. Filozofické myslenie oproti rôznym formám vedeckého myslenia predstavuje akoby *myšlienkové univerzum*, v ktorom sú všetky prvky vedeckého myslenia nielen zahrnuté, ale aj na vyššej úrovni *zjednotené*. Na druhej strane v každej forme vedeckého myslenia je prítomný určitý aspekt filozofického myslenia, avšak len *virtuálne*, ako súčasť *základného smerovania* vedeckého myslenia k pravde (Letz 2012, s. 36 – 37). Jedným z najväčších problémov pre spoločnosť je vo všeobecnosti *syntéza poznatkov*. Spoločnosť je veľmi zložitý organizmus a potreba zvyšujúcej sa *špecializácie* prinútila každého, aby sa zamerlal na úrovne obklopené vysokými informačnými bariérami. Newton ešte publikoval v *Philosophical Transactions of the Royal Society* a fyzici ešte po celé 19. storočie publikovali v časopisoch, v ktorých názvoch bolo slovo „filozofia“; jasné hranice neexistovali.

Až v 20. storočí sa *veda* čím ďalej, tým viac *izovala*. Poprední fyzici dvadsiatych rokov dvadsiateho storočia boli väčšinou vzdelaní aj vo *filozofii*. Napríklad Einstein často cituje Kanta a považuje *filozofické vzdelanie* u fyzika za nevyhnutnosť. Mnohí fyzici v tom čase písali filozofické pojednania a stále existovalo *spojenie* týchto dvoch oborov (Farmer 2008, s. 19 – 20). G. Bachelard, človek vzdelaný tak vo filozofii, ako aj v matematicko – fyzikálnych vedách, hľadá filozofiu v *samej vede*. A to filozoficky záväzné, podstatné, čo ako verí, je vo vede *implicitne obsiahnuté*, chce *explicitne vyjadriť* (Zigo 1981, s. 10, 15). Vzťah medzi filozofiou a vedou nemožno redukovať na logický vzťah, ale treba ho pochopiť ako životné dianie, uplatňujúce sa v *dejisku myslenia*, ktoré je spoločné vede, filozofii i ostatným podobám myslenia. Nijaký filozofický problém neslobodno riešiť čisto logicky, v odtrhnutosti od reálneho a *životného základu*, z ktorého tento problém vystupuje. Z *obsahového hľadiska* filozofia poskytuje vede istotu v legitimizovaní jej imanentného rozvoja a cieľov. Vstupuje do situácie spytovania vedných disciplín a hľadá pre ne fundamentálne odpovede. Najmä prax posledného storočia presvedčivo ukázala, že *k zmyslu vedeckej činnosti* sa nedospieva samotným jej uskutočňovaním a k jeho poznaniu je nevyhnutná filozofia. *Vedy* za posledné desaťročia na toľko zjennili svoje metodické inštrumentárium, hodnotiacu a meraciu techniku, že deštruovali svoj predmet skúmania a rozšírili ho o bližšie neurčiteľné „interdisciplinárne“ okolie, takže aj napriek svojej vysokej špecializovateľnosti boli nútené inputovať do svojej

metodologickej vybavenosti všeobecné obsahové prvky, obsahujúce ciele, ktoré nemôže objasniť a zabezpečiť nijaká metateória. Ide o také ciele ako pokrok, pravda, šťastie, sloboda, ekologická rovnováha a podobne. Veda si nemôže dať konečnú odpoveď na otázku *legitimity* svojich teórií. Pre objasnenie tohto svojho *metateoretického* pozadia nevyhnutne potrebuje filozofiu (Letz 2012, s. 37 – 38). Prírodná veda sa chystá *rozšíriť* svoje obzory a celkom nanovo a od základu sformulovať svoj *svetový názor*, keď zbiera odvahu, aby sa vôbec otvorila tomuto neznámemu územiu (Paturi 2006, s. 14).

## Sociálna realita

Nové chápanie života vychádza z aplikovania teórie komplexity na *sociálnu oblasť*. Pri skúmaní živých systémov z pohľadu formy zisťujeme, že ich organizačným vzorcom je *sieť* so schopnosťou sebautvárania. Na všetkých úrovniach života, metabolickými sieťami buniek počnúc a potravinovým reťazcom ekosystémov končiac, sú prvky a procesy živých systémov *prepojené v sieťovom usporiadaní*. Rozšírenie systémového chápania života na sociálnu oblasť preto znamená, že poznatky o základných vzorcoch a organizačných princípoch života, no najmä chápania *živých sietí*, budeme aplikovať na *sociálnu realitu*. Sociálne siete sú predovšetkým *komunikačné siete*, do ktorých patrí symbolická reč, kultúrne obmedzenia, mocenské vzťahy a podobne. Ak chceme pochopiť štruktúru týchto sietí musíme využiť poznatky zo sociálnej teórie, filozofie, kognitívnych vied, antropológie a iných disciplín. *Jednotný systémový rámec* chápania biologických a sociálnych javov vznikne len vtedy, keď koncepty *nelineárnej dynamiky* skĺbime s poznatkami z týchto vedných odvetví. Ak chceme preskúmať dôsledky chápania sociálnych systémov ako *komunikačných sietí*, je užitočné si pripomenúť duálnu povahu ľudskej komunikácie. Aj ľudská komunikácia, ako všeobecne komunikácia medzi živými organizmami, pozostáva z neustálej *koordinácie* správania sa. Vzhľadom na to, že zahŕňa aj koncepcné myslenie a symbolickú reč, produkuje zároveň aj mentálne obrazy, myšlienky a význam. Aj od komunikačných sietí môžeme preto očakávať *duálny efekt*. Na jednej strane budú vytvárať myšlienky a významové koncepty, na druhej strane pravidlá správania sa, alebo povedané jazykom sociálnych teoretikov – *sociálne štruktúry* (Capra 2009, s. 77, 86 – 88).

## Prítomnosť informácie

V štandardnom vedeckom diškurze sa dnes čoraz častejšie hovorí o zložitom *hierarchickom usporiadaní* prírody. Zdá sa, že zložitejšie úrovne nemožno pochopiť jednoducho len tak, že sa vychádza z úrovni menej zložitých, pretože pri takomto povrchnom preklade sa *čosi* vždy stratí. Toto „čosi“, *čo sa stráca*, ak sa unáhle pokúšame redukovať vyššie úrovne na úrovne nižšie, je do istej miery obsiahnuté v pojme „*informácia*“. „Informácia“ v širšom a všeobecnom zmysle znamená všeobecné *usporiadanie entít* – atómov, molekúl, buniek, génov – *do inteligibilných foriem a systémov*. Ako vedci v súčasnosti používajú metaforu „*informácia*“, jasne nasvedčuje, že uznávajú, aspoň implicitne, že v prírode a v evolúcii prírody sa odohráva *čosi viac*, než len nevedomé výmeny v kontinuu hmoty a energie. Hoci z fyzikálneho hľadiska informácia neexistuje oddelene, teoreticky ju od hmoty a energie *možno oddeliť*. Informácia pokojne prebýva v prírode a aj keď *je neenergetická a nehmotná*, výrazne tvaruje podriadené prírodné prvky a bežné prírodné deje do *hierarchicky odlíšených oblastí*. Informácia spôsobom, ktorý fyzika, či chémia, nedokážu vysvetliť, preniká vesmírom, pričom vôbec *neporušuje* chemické a fyzikálne zákony „*nižšej úrovne*“. Nenarušuje bežné fyzikálne deje, naopak vo svojej *hierarchizujúcej činnosti* ich využíva. Informácia má preto schopnosť spôsobiť medzi rôznymi úrovňami *hierarchickú diskontinuitu*, hoci, ak sa na vec pozeráme čisto historicky alebo atomisticky, príroda sa javí ako uzavretá



a čisto horizontálne *kontinuum*. Informácia nenápadne veci organizuje, pričom ona sama zostáva *neredukovateľná* na hmotnú a energetickú zložku, ktorými sa zaoberá tradičná veda (Haught 2003, s. 94 – 95).

## Záver

Len *sama* veda nás nemôže zachrániť. Veda totiž, zjednodušene povedané, *má prostriedky*, ktorými možno ľudstvo zachrániť, ale sama o sebe nemá vôbec *žiadne dôvody* ľudstvo zachraňovať. Keď existujú také dôvody, pochádzajú *odinakiaľ*. A keď má vedec také dôvody, má ich *odinakiaľ*, nie zo svojej vedeckej práce. Pokiaľ má tieto dôvody, teda pokiaľ sa tiež orientuje a angažuje „humanisticky“, má pre to podnety *odinakiaľ*, nie z kategórií vedeckého svetového názoru. Aristotelova filozofia a na ňu nadväzujúce novoveké sústavy pozitivismu a scientizmu, priniesli ľudstvu cenné hodnoty, ale otázok *zachovania ľudského života* ako takého sa vôbec netýkajú. Človek sa tu veľa naučí, ale nenájde tu nič, v mene čoho by mal podstupovať bolesť a prinášať obety. Dnes teda nestačí byť „múdry“ len tým spôsobom a z tých zdrojov, z ktorých vyrástli najväčší mudrci antiky. Keď si naša civilizácia neosvojí túto vyššiu formu múdrosti, zahynie rovnako rýchlo, ako zahynulo antické Grécko po Aristotelovi (Machovec 2006, s. 165).

## Zoznam bibliografických odkazov

BACHELARD, G., 1981. *Nový duch vedy*. Bratislava: Pravda.

BERÁK, M., 2016. *Začarovaný pohyb v kruhu. K limitom pragmatizmu v humanitných vedách*. In: *Pravda. Vikend*. Ročník XXVI, č. 36, s. 32 – 33.

BIO, NANO, INFO, NEURO – PANOPTIKUM. *Rozhovor s Petrem Grussem, bunečným biológom a prezidentom Spoločnosti Maxe Plancka* (Mníchov, 18. září 2009). In: HÜLSWIT, T., BRINZANIK, R., 2012. *Budeme žít věčně ? Rozhovory o budoucnosti člověka a technologií*. Zlín: Nakladatelství Kniha Zlín, s. 32 – 46. ISBN 978-80-87497-37-1.

CAPRA, F., 2009. *Skryté súvislosti*. Bratislava: Vydavateľstvo Spolku slovenských spisovateľov. ISBN 978-80-8061-383-9.

HAUGHT, J. F., 2003. *Boh po Darwinovi. Evolučná teológia*. Bratislava: Kalligram. ISBN 80-7149-529-8.

HAVEL, I. M., 2013. *Zjitřená mysl a kouzelný svět*. Praha: Dokořán. ISBN 978-80-7363-503-9.

KRATOCHVÍL, Z., 2009. *Filosofie mezi mýtem a vědou. Od Homéra po Descarta*. Praha: Academia. ISBN 978-80-200-1789-5.

KUHN, T. S., 1982. *Štruktúra vedeckých revolúcií*. Bratislava: Pravda.

LETZ, J., 2012. *Filozofia v celostnom porozumení. Filozofia v jej pluralite, jednote a identite*. Trnava: Filozofická fakulta Trnavskej univerzity v Trnave. ISBN 978-80-8082-552-2.

MACHOVEC, M., 2006. *Filosofie tváří v tvář zániku*. Praha: Filip Tomáš – Akropolis. ISBN 80-86903-16-8.

MACHULA, T., 2004. *Křesťanská víra a racionalita. Filosofický přístup*. České Budějovice: Jihočeská univerzita v Českých Budějovicích. ISBN 80-7040-727-1.

OKASHA, S., 2002. *Philosophy of Science : A Very Short Introduction*. New York: Oxford University Press. In: MACHULA, T., 2004. *Křesťanská víra a racionalita. Filosofický přístup*. České Budějovice: Jihočeská univerzita v Českých Budějovicích. ISBN 80-7040-727-1.

PATURI, F. R., 2006. *Poslední záhady vědy*. Praha: Euromedia Group, k.s. Knižní klub v Praze. ISBN 80-242-1730-9.

*Rozhovor J. Brockmana s vedcom J. Doyne Farmerom*. In: BROCKMAN, J. 2008. *Třetí kultura. Za hranice vědecké revoluce*. Praha : Academia, s. 19 – 20. ISBN 978-80-200-1545-7.

ZIGO, M., 1981. *Miesto Bachelardovho Nového ducha vedy vo filozofii prírodných vied 20. storočia*. In: BACHELARD, G., 1981. *Nový duch vedy*. Bratislava: Pravda.

**Mgr. Ing. Štefan Šrobár, CSc.**  
stefan.srobar@gmail.com

# NEZAMESTNANOSŤ MLADÝCH ĽUDÍ V NADVÄZNOSTI NA STAV SLOVENSKEHO STREDNÉHO ODBORNÉHO ŠKOLSTVA

Nikola Švejdová

## Abstract

The consequences of unemployment have a negative impact not only on the economy from a macroeconomic point of view, but also major social and psychological impact on the individual. In the article we would like to highlight some aspects of youth unemployment (graduates), which largely relates to the state of Slovak secondary vocational education, which is currently under employers lack adequate links with practice.

## Úvod

Súčasná moderná spoločnosť predpokladá právo každého človeka na dôstojný a kvalitný život. Toto právo sa realizuje predovšetkým aktívnou a zodpovednou sociálno-ekonomickou politikou, do ktorej spadá práca, respektíve zamestnanie. Fenomén nezamestnanosti mladej generácie je v mnohých krajinách sveta dobre známy. Podľa svetových štatistík má dlhodobá nezamestnanosť vzrastajúcu tendenciu a stáva sa závažnou charakteristickou črtou nezamestnanosti aj na Slovensku. Najviac ohrozenou skupinou na trhu práce sú nezamestnaní mladí, ktorí ukončili svoje vzdelanie a hľadajú si zamestnanie. V živote mladého človeka má zamestnanie svoje nezastupiteľné miesto, je dôležitou podmienkou pre existenciu a prináša nielen materiálny prospech, ale súčasne tiež dáva pocit seberealizácie a spoločenskej užitočnosti. Absolventi škôl sú však znevýhodnení tým, že nemajú pracovné skúsenosti a prax v odbore, ktorý študovali. Na Slovensku dnes vládne nerovnováha medzi obľúbenými študijnými odbormi a pracovnými pozíciami, o ktoré je na trhu práce reálny záujem. Často sa tak stáva, že niektorí študenti vložili mnoho energie a času do štúdia, po ktorom však na trhu práce nie je dopyt. Zo štatistík Úradu práce, sociálnych vecí a rodiny vyplýva, že na pracovnom trhu je najväčší dopyt po pozíciách v strojárstve, stavebníctve a elektrotechnike, ako aj robotnícke pozície. Zvýšený dopyt je aj po manažéroch výroby a kontrolóroch v automobilovom priemysle. V prvom rade je potrebné, aby v školskom systéme pretrvávala dlhodobo jednotná koncepcia, ktorá sa nebude meniť spolu so striedaním ministrov.

## Zmena vnímania remesiel a stredného odborného školstva

Spoločenské zmeny sa taktiež odrazili i na súčasnej mládeži. Podľa názoru zástupcov jednotlivých stredných škôl v TSK v prieskume, ktorý v rámci vypracovania Stratégie rozvoja stredného odborného školstva v Trenčianskom samosprávnom kraji na roky 2013 – 2020, ktorý pre Trenčiansky samosprávny kraj vypracovala spoločnosť ERUDIO, s.r.o., sa žiaci za posledných 10 rokov zmenili nielen v oblasti svojich vedomostí, s ktorými prichádzajú na strednú školu, ale i v oblasti správania. Žiaci prichádzajúci na stredné školy majú znateľne menej vedomostí ako pred desiatimi rokmi. Majú kvalitatívne i kvantitatívne menej encyklopedických vedomostí, majú slabší všeobecný prehľad a chýba im logické myslenie. Výrazným problémom, s ktorým sa stredné školy pri novoprijatých žiakoch stretávajú, sú nedostatočné vedomosti z matematiky, fyziky, či chémie, a preto veľmi často venujú prvý polrok prvého ročníka práve doučovaniu učiva, ktoré mali žiaci ovládať už zo základnej školy. Týmto procesom taktiež vyrovnávajú rozdiely v kvalite a kvantite vedomostí žiakov z rozličných základných škôl, čo je spôsobené faktom, že jednotlivé základné školy si samy zostavujú svoj školský vzdelávací program. K poklesu došlo aj v kvalite domácej prípravy žiakov na vyučovanie, takže žiaci sa vo väčšej miere spoliehajú na to, čo sa naučia v škole.

V poslednom desaťročí sa začal prejavovať aj trend nárastu žiakov s poruchami správania a učenia. Títo žiaci zaostávajú za ostatnými spolužiakmi a nespĺňajú výkonové štandardy v takom rozsahu a kvalite, aké by mali byť na nich kladené.

Aby sme však nepoukazovali len na negatívne trendy, súčasná doba zanechala na dnešnej mládeži i zmeny, ktoré zástupcovia stredných škôl v rámci prieskumu zhodnotili ako pozitívne. U žiakov sú vo väčšej miere rozvinuté vedomosti a schopnosti z oblasti IKT a internetu, sú viac asertívni a komunikatívni, dokážu sa lepšie prezentovať. Vedia a ovládajú niektoré veci, ktoré nevedia učitelia (PC, grafika, internet a pod.). Viaceré stredné školy sú pyšné na svojich žiakov, ktorí svojimi schopnosťami a vedomosťami úspešne reprezentujú svoje školy v mnohých regionálnych, celoslovenských či dokonca medzinárodných súťažiach. Takíto žiaci sú však čoraz ojedinejšími prípadmi, keďže v mnohých deťoch nie je v súčasnosti rodinným prostredím budovaná vytrvalosť, zodpovednosť, záujem o školský prospech či úcta k autoritám. Výrazné zmeny nastali aj v správaní žiakov študujúcich na stredných školách. Podľa slov riaditeľov stredných škôl v TSK sa čoraz častejšie v správaní ich žiakov prejavuje nezodpovednosť, ľahostajnosť k študijnému prospechu, neúcta k autoritám a vulgárne slovné vystupovanie. Študenti taktiež v mnohých prípadoch nemajú vytvorený hodnotový systém, nie sú dostatočne rozvinuté ich vôľové vlastnosti, a tak musí škola obsahom a formou vzdelávania výrazne pôsobiť na ich osobnostný rozvoj. Nezriedka musí škola nahrádzať základný výchovný faktor – rodinu, nakoľko veľa problémov pramení zo sociálnych problémov v rodine a mnohé deti pochádzajú z neúplných rodín.

Moderná doba zanechala stopy i na fyzických schopnostiach dnešnej mládeže. Mladí ľudia podľa názoru riaditeľov škôl nie sú zvyknutí manuálne pracovať a v porovnaní so svojimi vrstovníkmi pred desiatimi rokmi sú menej fyzicky zdatní. Veľkú časť žiakov musia stredné školy nútiť športovať. To potvrdzuje i údajne stále vyššie percento žiakov, ktorí sú oslobodení od telesnej výchovy. Podľa prieskumu realizovaného spoločnosťou ERUDIO, s.r.o., rodičia od stredných škôl očakávajú, že ich deti budú mať dobré študijné výsledky, ktoré im zabezpečia získanie maturity a prijatie na vysokú školu. V mnohých prípadoch sa však stáva, že rodičia nevedia objektívne vyhodnotiť kvality a schopnosti svojich detí a prihlásia ich na odbor končiaci maturitou, hoci fakticky z pohľadu svojich reálnych vedomostí a schopností na to nemajú predpoklady. Rodičia, ale napokon i samotní žiaci, totiž v súčasnosti preferujú maturitné vysvedčenie pred výučným listom, a to z dôvodu vidiny získania vysokoškolského vzdelania, či lepšieho zárobku v oblastiach ako sú IT alebo administratívne profesie. Z tohto dôvodu je zo strany rodičov aj študentov nižší záujem o štúdium v odboroch, ktoré sa špecializujú na manuálne práce a remeslá. Negatívnym trendom z pohľadu stredných škôl je i spôsob, akým si žiaci vyberajú strednú školu. Čoraz častejšie sa totiž pri výbere strednej školy rozhodujú podľa svojich kamarátov a nie podľa svojich zručností a záujmov. Veľa žiakov si tak často vzťah k zvolenej strednej škole, resp. k zvolenej profesii buduje až na škole a mnohí sú často sklamaní, že neštudujú to, čo si pod daným odborom predstavovali, keď sa naň hlásili.

Tieto skutočnosti potvrdila v prieskume aj Trenčianska regionálna komora Slovenskej obchodnej a priemyselnej komory (TRK SOPK). Deti sa totiž začínajú zaujímať o štúdium až po odporúčení rodičmi. Uvedomujú si závažnosť rozhodnutia, ale nedokážu prevziať zodpovednosť za výber strednej školy. Až po navrhnutí vhodnej strednej školy rodičmi začína prebiehať rozhodovací proces samotného dieťaťa (schválenie, nesúhlas alebo osvojenie si výberu rodičmi). Na obrázku sú uvedené aj kritériá, ktoré rozhodujú o výbere školy. Proces rozhodovania výberu strednej školy potvrdil aj prieskum Agentúry pre marketingový výskum trhu, reklamy a médií AKO<sup>®</sup> (Agentúra pre marketingový výskum trhu, reklamy a médií AKO<sup>®</sup>, Rodičia: Podnikové stredné školy by mali garantovať prácu. Mesačník SOPK č. 9/2014, s. 4-7).

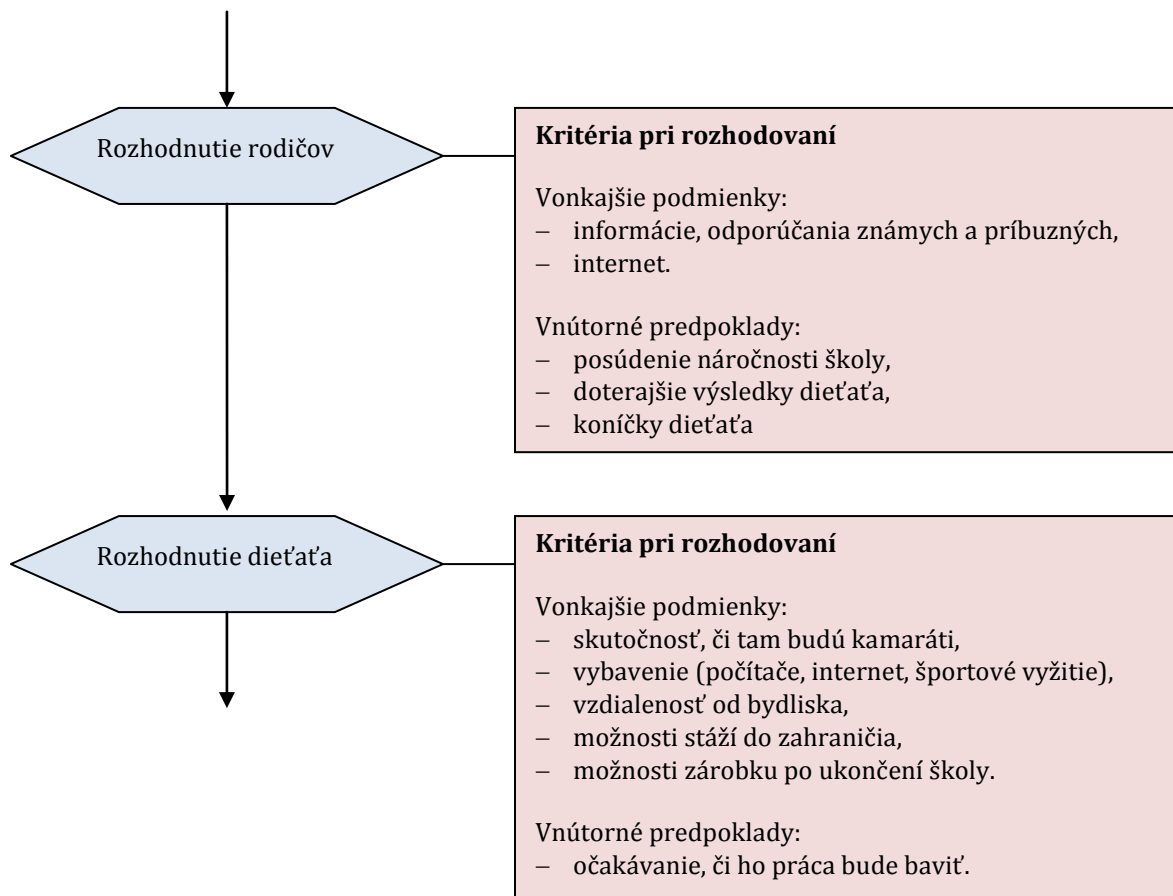

Graf 1 Proces výberu strednej školy  
Zdroj: TRK SOPK

Zo záverov prieskumu Agentúry pre marketingový výskum trhu, reklamy a médií taktiež vyplynulo, že rodičia sú vo všeobecnosti málo kritickí k zodpovednosti SOŠ za kvalitu prípravy žiakov na plnohodnotný pracovný výkon hneď po skončení školy. Rovnako tiež neberú do úvahy uplatniteľnosť po ukončení školy. Pri rozhodovaní sa do určitej miery prihliada na imidž školy a práve SOŠ sú, čo sa týka imidžu, hodnotené najhoršie.

## Slovensko a duálne vzdelávanie

Jedným z riešení, ako zlepšiť uplatnenie absolventov stredných škôl v praxi, je tzv. **duálny systém vzdelávania**, ktorého zavedenie parlament SR schválil 12. marca 2015 v **novom zákone o odbornom vzdelávaní a príprave** a o zmene a doplnení niektorých zákonov (zákon č. 61/2015 Z. z.). Inšpiráciou pre zavedenie praktického vyučovania v systéme duálneho vzdelávania boli predovšetkým pozitívne skúsenosti s týmto systémom vzdelávania v krajinách západnej Európy. Je možné tiež konštatovať, že v niektorých aspektoch ide o návrat k systému duálneho vzdelávania fungujúceho pred rokom 1989. Prví žiaci sa začali v tomto modeli vzdelávať v septembri 2015. Nemecký systém duálneho vzdelávania sa dáva ako príklad dobrej praxe pri organizácii odborného vzdelávania a prípravy mladých ľudí. Nemecké duálne vzdelávanie spočíva v dvoch základných pilieroch, a to v praktickom vzdelávaní v podnikoch, a v teoretickej výučbe v odborných školách.

Popri tomto však zohrávajú dôležitú úlohu aj profesijné združenia či obchodné a priemyselné komory. K ich doterajším činnostiam pribudla v zmysle novely zákona č. 184/2009 Z. z. o odbornom vzdelávaní a príprave z marca 2015 úloha zriaďovať komisie pre overenie spôsobilosti zamestnávateľa poskytovať praktické vyučovanie v systéme duálneho vzdelávania.

Medzi stavovské organizácie s dobre vybudovanými regionálnymi štruktúrami patrí Slovenská obchodná a priemyselná komora (SOPK). Na území Trenčianskeho samosprávneho kraja pôsobí **Trenčianska regionálna komora SOPK (TRK SOPK)**. Podľa TRK SOPK je pre zamestnávateľov dôležitá predovšetkým prax absolventa počas štúdia, aby ho mohli čo najskôr zaradiť do pracovného procesu. Zamestnávatelia uprednostňujú prijímanie absolventov zo škôl, s ktorými spolupracujú a majú väzbu na vedenie školy. Uprednostňujú spoluprácu so školami s dlhou tradíciou, ktoré boli v minulosti napojené na veľké priemyselné podniky a naďalej si udržiavajú veľmi dobrú úroveň vzdelávacieho procesu a majú zaužívanú spoluprácu so zamestnávateľmi nielen čo sa týka osnov a obsahu štúdia, ale aj na úrovni marketingu, propagácie, finančnej a mediálnej podpory. Takáto škola nemá núdzu o študentov a naopak, študenti sú na trhu práce žiadani a uplatniteľní.

U slovenských zamestnávateľov prevláda názor, že odbornému školstvu chýba prepojenie s firmami a pracou, pričom školy nevedia pripraviť žiakov na požiadavky pracovného trhu. Odborníci taktiež volajú po znovu zavedení povinných dielní a pracovného vyučovania, ktoré boli pred pár rokmi nahradené počítačovými učebňami a výučbou informatiky. V rámci duálneho vzdelávania napríklad Trenčiansky samosprávny kraj, ktorý je zriaďovateľom väčšiny stredných škôl v tomto kraji, súbežne vykonáva niekoľko typov aktivít zameraných na posilnenie praktickej prípravy žiakov na povolanie, prehlbovanie spolupráce s praxou a zvýšenie záujmu o vzdelávanie na stredných odborných školách. Medzi aktivity TSK patria:

- iniciovanie Memoránd o spolupráci medzi TSK, strednými odbornými školami, stavovskými a profesijnými organizáciami a významnými regionálnymi zamestnávateľmi (od mája 2014 bolo podpísaných 18 memoránd o spolupráci),
- podpora vzniku Centier odborného vzdelávania a prípravy,
- podpora zavádzania duálneho vzdelávania,
- propagačné aktivity na zvyšovanie záujmu o vzdelávanie na stredných odborných školách (napr. Prostredníctvom súťaže Hrdina remesla).

### **Študenti na sebe musia pracovať už skôr ako po ukončení štúdia**

Nezamestnanosť absolventov stredných odborných škôl na Slovensku je vysoká a príčin viacero, pričom dôkladná analýza vždy vedie až k jadru celého vzdelávacieho systému. Zmeniť ho aj so všetkými pravidlami síce je možné, ale na prvý pohľad momentálne nereálne. Každý je však strojom svojho vlastného šťastia a ak má študent seriózny záujem uplatniť sa na vybranom pracovnom mieste, musí v prvom rade začať sám od seba. Richard Bolles tvrdí, že medzi významné rady, ktoré je možné aplikovať u mladých ľudí, aby si našli prácu, patria (Bolles 2004):

- Nikto vám prácu nedlhuje. *Ak ju chcete, musíte sa za ňou vydať a hľadať – nekompromisne.*
- Úspech pri hľadaní práce závisí od vynaloženého úsilia. Čím viac sa snažíte, tým vyššia je pravdepodobnosť, že si nájdete prácu podľa svojich predstáv.
- Musíte byť duševne aj finančne pripravení na to, že hľadanie práce potrvá dlhšie ako si myslíte. Najkratšie obdobie sa pohybuje od 2 – 18 týždňov v závislosti od rôznych faktorov. Rozhoduje druh práce o akú máte záujem, kde žijete, váš vek, ako aj stav ekonomiky v regióne.
- *Nepoľavujte v úsilí, kým prácu nenájdete. Vytrvalosť je kľúčom k úspechu, znamená to poslať svoj životopis zamestnávateľovi e-mailom, potom listom jeho výtlačok a nakoniec po týždni sa ohlásiť telefonicky.*
- Ak už viete, o aký druh práce máte záujem, povedzte každému, koho poznáte, čo to je. Získate tým mnoho ďalších párov očí a uší, ktoré môžu hľadať prácu pre vás.

- *Zabudnite na to, aké ponuky sú v novinách, na webe, atď. Hľadajte si takú prácu, akú chcete najviac.*
- Ak chcete urýchliť proces hľadania práce, zamerajte sa na viac rôznych organizácií. Obmedziť sa iba na dve alebo tri inštitúcie, takmer určite bude znamenať neúspech.
- Porozmýšľajte o možnosti prijať iný druh práce ako len ten, na ktorý máte kvalifikáciu.
- Rokujte s každým potenciálnym zamestnávateľom zdvorilo, aj keď sa vám zdá, že vám prácu neponúkne. Ak naňho urobíte dobrý dojem, môže sa neskôr zmeniť o vás niekde inde.

## Záver

Dôsledky nezamestnanosti majú negatívny vplyv nielen na ekonomiku z makroekonomického hľadiska, ale aj zásadný sociálny a psychologický vplyv na jednotlivca. Nezamestnaná mladá generácia totiž prežíva psychické napätie a depresiu z toho, že nemá zamestnanie. Pri dlhodobej nezamestnanosti je spojená aj s pocitom strachu o ďalšiu budúcnosť, ktorá sa niekedy premení na ľahostajnosť. Nezamestnanosť je vždy spojená so znížením životnej a sociálnej úrovne nezamestnaného. Rovnako hrozí i nebezpečenstvo jeho sociálnej izolácie či sociálneho zlyhania. Každý študent však môže ovplyvniť svoje smerovanie, pričom by mal na sebe pracovať už skôr ako po ukončení štúdia. V súčasnej dobe majú študenti možnosti využívania študijných pobytov alebo stáží, mnohých v zahraničí, kde získajú neoceniteľné skúsenosti či kontakty. Dôležité je taktiež zamerať pozornosť na situáciu v oblasti stredného školstva, jeho kvalitu a kontinuálne smerovanie, ktoré nebude v zásadných otázkach menené s každou zmenou ministra školstva.

## Zoznam bibliografických odkazov

Agentúra pre marketingový výskum trhu, reklamy a médií AKO<sup>®</sup>, Rodičia: Podnikové stredné školy by mali garantovať prácu. *Mesačník SOPK* č. 9/2014, str. 4-7

BOLLES, N. R.. 2004. *Ako si nájsť dobrý džob*. 1. vyd. Bratislava: Motýľ, 2004. 144 s. ISBN 80-88978-99-8

LACA, S., R. MICHEĽ, P. LACA. 2011. *Nezamestnanosť mladých ľudí „absolventov“ ako súčasný sociálny problém spoločnosti* [online]. 2011 [cit. 2016-03-29]. Dostupné z: <http://www.prohuman.sk/socialna-praca/nezamestnanost-mladych-ludi-absolventov-akosucasny-socialny-problem-spolocnosti>

TRENČIANSKY SAMOSPRÁVNÝ KRAJ. 2015. *Stratégia rozvoja stredného odborného školstva v Trenčianskom samosprávnom kraji na roky 2013 – 2020* [online]. 2015 [cit. 2016-03-29]. Dostupné z: <http://www.tsk.sk/buxus/docs/Strategia%20rozvoja%20odborneho%20skolstva%20na%20roky%202013-2020.pdf>  
Spracovateľ: ERUDIO, s.r.o. 133 s.

## Ing. Nikola Švejďová

externá doktorandka

Ekonomická univerzita v Bratislave

Fakulta podnikového manažmentu

Katedra podnikovohospodárska

Dolnozemska cesta 1/b, 852 35 Bratislava

svejdova@corpora.sk; nikola.svejdova@erudio.sk

# VZDELÁVANIE SESTIER V KONTEXTE BOLONSKEJ DEKLARÁCIE

Gabriela Štefková, Mária Zamboriová

## Abstract

The European Higher Education Area (EHEA) aims to ensure comparable, compatible and coherent systems of education in Europe. European impact of all education cycles generate more opportunities for nursing education in Europe. Employers, universities or other agents need of common nursing education standard. The Bologna Declaration has also impacted nursing education and health care workers. Nursing education can be obtained through a wide variety of educational systems at the higher education level, colleges and university.

## Úvod

Ukazovateľom spoločenského, vedeckého a technologického pokroku sa stáva kvalita života ovplyvnená vzdelávaním. Vzdelávanie pomáha v rozvoji kognitívnych a sociálnych schopností, ovplyvňuje morálne zmeny v osobnostnom a spoločenskom živote, definuje úlohu v živote človeka. Vývoj sociálnej štruktúry ukazuje, že vzdelanie je jedným z mechanizmov na dosiahnutie dôstojnej kvality. Krajiny, ktoré rastú ekonomicky rýchlo charakterizuje predovšetkým vzdelanie a príprava odborníkov pracovať vysoko profesionálne. Vzdelanie je faktor, ktorý určuje spoločenské postavenie človeka, jeho miesto v sociálnej štruktúre, úroveň potrieb, reprodukcie, blahobytu, úspechy, profesionálne skúsenosti a sociálnu subjektivitu.

V posledných tridsiatych rokoch prebieha v Európe jedna z najdôležitejších reforiem vysokého školstva v kontexte Bolonskej deklarácie. V roku 1999 štyridsať šesť krajín Európskej únie sa zaviazali pre vytvorenie európskeho vzdelávacieho systému. Zdravotnícki pracovníci každého členského štátu podliehajú regulácií v oblasti získaného vzdelania, čo znamená, že ich vzdelanie musí spĺňať isté požiadavky, ktoré sú kladené na obsah a rozsah získaného vzdelania, odbornú prípravu i vykonanú odbornú prax. Vývoj ošetrovateľského vzdelávania je možný prostredníctvom silnej medzinárodnej spolupráce. Zvýšená spolupráca vo vzdelávaní sestier v Európe vytvára viac príležitostí pre generovanie ošetrovateľských vedomostí, kultúrnych a organizačných rozdielov medzi európskymi občanmi. Ošetrovateľské vzdelávanie sa riadi pokynmi Svetovej zdravotníckej organizácie (WHO), európskym právom a právnymi predpismi členských štátov, európskou federáciou sestierskych organizácií (EFN), medzinárodnou radou sestier (ICN). Napriek rastúcemu vzdelávaciemu systému v ošetrovateľskom programe neexistuje doteraz jednotnosť v spôsobe vzdelávania sestier v Európe. Každá krajina má svoje vlastné právne predpisy pre organizáciu vzdelávania sestier (Hudáková 2011).

Sestry tvoria najväčšiu zdravotnú odbornú skupinu, vo všetkých krajinách. Ako poskytovatelia zdravotnej starostlivosti sú schopné pracovať v princípoch verejného zdravia s možnosťou využiť každú príležitosť k ovplyvňovaniu determinánt zdravia, zdravotných výsledkov a politik potrebných na dosiahnutie zmeny (Health 2020).

## Vzdelávanie v ošetrovateľstve

Bolonská deklarácia má a bude mať vplyv v dlhodobom horizonte na vzdelávanie sestier. Slúži ako porovnávací prístroj pre posudzovanie národných vzdelávacích systémov, rovnako ako aj ovládač pre zmeny. Bologna sama o sebe evokuje prastarú univerzitu. Je vzorom súčasných európskych univerzít pre pochopenie ich vlastných tradícií, ako súčasť úspešnej budúcnosti na medzinárodnom trhu. V rámci bolonského procesu bola zavedená trojstupňová štruktúra vysokoškolského vzdelávania. Zavedením trojstupňového vzdelávania sa upravila aj terminológia vzdelávacích cyklov/stupňov, a to: undergraduate (pregraduálny 1. stupeň, bakalárske



vzdelanie), graduate (graduálny 2. stupeň, magisterské vzdelanie) a postgraduate (postgraduálny, 3. stupeň, doktorandské vzdelanie). Bolonská deklarácia si kladie za cieľ harmonizovať vysokoškolské vzdelanie (Millberg et al. 2011). Dosiahnutie spoločných noriem v oblasti vzdelávania má zásadný význam v regulovaných profesiách, ako je ošetrovatelstvo. Ošetrovatelstvo bolo prvým regulovaným zdravotníckym povoláním, ktoré bolo zahrnuté do projektu Tuning Educational Structures in Europe. V súčasnosti je dobre zavedenou vedeckou disciplínou zahrnutou do vysokého školstva v celej EÚ (Farrugia 2006, s. 2).

Vyššia úroveň ošetrovateľského vzdelania je ovplyvňovaná národným vzdelávacím systémom, zákonmi a regulačnými procesmi a taktiež odborne orientovanému vzdelávaniu v každej krajine. Avšak pre naplnenie bolonského procesu je nevyhnutné zladit' vzdelávanie sestier na požiadavky ošetrovateľskej globalizácie. ECTS (Európsky kreditný systém) je vysokoškolský kreditný systém používaný v Evropskom priestore vysokoškolského vzdelávania, ktorý zahŕňa všetky krajiny zapojené do Boloňského procesu. Kredity sú pridelené kompletným kvalifikačným alebo študijným programom a ich dielčím vzdelávacím zložkám. ECTS v ošetrovateľskom vzdelávaní je založený na dosiahnutí cieľov programu, zameraný na výsledky vzdelávania a schopností. Počet kreditov, ktoré sú každej vzdelávacej zložke pridelené sú založené na jej pracovnej záťaži nutnej k tomu, aby študent dosiahol výsledky učenia z formálneho hľadiska. Za pracovnú záťaž v rozsahu jedného roku formálneho prezenčného štúdia (akademický rok) a s ním spojené výsledky učenia sa prideliuje 60 kreditov ECTS. Vo väčšine prípadov sa pracovná záťaž študenta pohybuje v rozmedzí od 1 500 do 1 800 hodín za akademický rok, takže jeden kredit zodpovedá 25 až 30 hodinám práce. Na dosiahnutie vzdelania v odbore sestra je potrebné získať minimálny počet hodín, a to 4 600 z toho najmenej 50 % (2 300 hodín) by malo byť venované klinickému vzdelaniu (Directive 2005/36/EC). Klinické vzdelávanie je dôležitou súčasťou ošetrovateľského programu zameraného na rozvoj profesionálnej prípravy budúcich zdravotníckych pracovníkov, umožňuje študentom pracovať v profesionálnom tíme, motivovať k zodpovednosti a pripravenosti pre vstup do profesie (Dobrowolska et al. 2015).

Klinické cvičenia sú považované za životne dôležitú súčasť vzdelávacieho programu, pretože majú obrovský vplyv na skúsenosti s učením v pracovnom prostredí. Avšak množstvo času, ktorý študent potrebuje k dosiahnutiu a zvládnutiu cieľa môže závisieť aj na vedomostiach, schopnostiach, skúsenostiach a úrovni intelektuálneho rozvoja. Bez ohľadu na ustanovenia smernice 2013/55/ EÚ, ktorou sa mení a dopĺňa smernica 2005/36 / ES o uznávaní odborných kvalifikácií a nariadenie EÚ č. 1024/2012 o administratívnej spolupráci ako aj výsledky bolonského procesu, rozsah hodín klinických cvičení zostáva na zodpovednosti každého členského štátu (Tabuľka 1).

Tab. 1 Prehľad ošetrovateľského vzdelávania vo vybraných krajinách

Krajina	Dĺžka štúdia		Klinické cvičenia		Pregraduálne		Postgraduálne	
	roky	hodiny	%	hodiny	Bc.	Diplom	Mgr.	PhD.
Česká republika	3	4600	50	2300	✓		✓	✓
Írsko	4	4600	64	2900	✓		✓	✓
Island	4	6000	30	1800	✓		✓	✓
Maďarsko	4	4600	50	2300	✓			
Poľsko	3/3,5	4815	50	2300	✓		✓	✓
Rakúsko	3	4600	53.9	2480		✓	✓	✓
Slovenská republika	3	4600	50	2300	✓	✓	✓	✓
Srbsko	3	4600	60	2800	✓	✓	✓	
Slovinsko	3	5400	44.4	2400	✓		✓	✓
Španielsko	4	6000	33.3	2400	✓		✓	✓
Taliansko	3	5400	30/40	1800	✓		✓	✓
Veľká Británia	3	4600	50	2300	✓	✓	✓	✓

Dĺžka štúdia vzdelávania sestier je navrhnutá na 3-5-8 roky štúdia: tri roky pre bakalársku úroveň (180 ECTS), plus 2 roky (celkovo 5 rokov) na magisterskej úrovni (60 až 120 ECTS) a plus 3 roky (celkovo 8 rokov) pre doktorandskú úroveň (s minimálne 300 ECTS). Kombinácia programov prvého a druhého cyklu, 180 + 120 kreditov ECTS (3+2 roky) dvojcyklová štruktúra je najvšeobecnejšie prijatý model v ošetrovateľskom vzdelávaní. Pregraduálny 1. stupeň bakalárskeho vzdelania s minimálnym počtom klinických hodín (50 %) je zastúpený vo väčšine európskych krajín (Tabuľka 1). Tento model je všeobecne prijateľný pretože zvyšuje zamestnateľnosť absolventov ošetrovateľského vzdelávacieho programu. K dispozícii je aj model vzdelávania sestier navrhnutý na 4-6-9 roky štúdia. Zavedenie štyroch rokov základného vzdelávania sestier (240 ECTS) umožňuje vysokým školám/univerzitám, zahŕňať viac predmetov do základných učebných osnov (Directive 2005/36/EC). Vysoké školy a univerzity na pregraduálnej úrovni ponúkajú diplom a/alebo stupeň vzdelania (Tabuľka 1).

Členské štáty rozhodujú o možnostiach registrácie sestier, špecializácií, či školných poplatkoch. Európske krajiny uvedené v Tabuľke 2 ponúkajú špecializácie v ošetrovateľstve na pregraduálnej úrovni (Dobrowolská, et al. 2015, Lahtinen et al. 2014).

Tab. 2 Špecializácie na pregraduálnej úrovni

Krajina	Špecializácia na úrovni pregraduálneho vzdelania
Rakúsko	<ul style="list-style-type: none"> <li>✓ všeobecné ošetrovateľstvo</li> <li>✓ ošetrovateľská starostlivosť v pediatrii</li> <li>✓ ošetrovateľská starostlivosť v psychiatrii</li> </ul>
Nemecko	<ul style="list-style-type: none"> <li>✓ všeobecné ošetrovateľstvo</li> <li>✓ ošetrovateľská starostlivosť v pediatrii</li> <li>✓ ošetrovateľská starostlivosť v geriatrii</li> </ul>
Írsko	<ul style="list-style-type: none"> <li>✓ všeobecné ošetrovateľstvo</li> <li>✓ ošetrovateľská starostlivosť v pediatrii</li> <li>✓ ošetrovateľská starostlivosť v psychiatrii</li> <li>✓ ošetrovateľská starostlivosť o mentálne postihnutých</li> </ul>
Malta	<ul style="list-style-type: none"> <li>✓ všeobecné ošetrovateľstvo</li> <li>✓ ošetrovateľská starostlivosť v psychiatrii</li> </ul>
Veľká Británia	<ul style="list-style-type: none"> <li>✓ všeobecné ošetrovateľstvo</li> <li>✓ ošetrovateľská starostlivosť v pediatrii</li> <li>✓ ošetrovateľská starostlivosť o mentálne postihnutých a poruchou učenia</li> </ul>

V Slovenskej republike (SR) môžu sestry podľa Nariadenia vlády SR č. 296/2010 Z. z. o odbornej spôsobilosti na výkon zdravotníckeho povolania, spôsobe ďalšieho vzdelávania zdravotníckych pracovníkov, systave špecializačných odborov a systave certifikovaných pracovných činností absolvovať špecializácie po získaní vysokoškolského vzdelania v študijnom odbore ošetrovateľstvo a po získaní vyššieho odborného vzdelania v študijnom odbore diplomovaná všeobecná sestra. Zároveň musia splniť aj podmienku vykonania odbornej praxe, ktorej rozsah sa líši podľa druhu špecializačného odboru (Tabuľka 3).

Tab. 3 Špecializačné odbory pre sestry so získanou kvalifikáciou

Stupeň vzdelania	Špecializačné odbory
špecializačné odbory po získaní vysokoškolského vzdelania prvého stupňa v bakalárskom študijnom programe v študijnom odbore ošetrovateľstvo a vyššieho odborného vzdelania v študijnom odbore diplomovaná všeobecná sestra	<ul style="list-style-type: none"> <li>✓ anestéziológia a intenzívna starostlivosť</li> <li>✓ inštrumentovanie v operačnej sále</li> <li>✓ intenzívna ošetrovateľská starostlivosť o dospelých</li> <li>✓ intenzívna ošetrovateľská starostlivosť v neonatológii</li> <li>✓ intenzívna ošetrovateľská starostlivosť v pediatrii</li> <li>✓ ošetrovateľská starostlivosť o dialyzovaných pacientov</li> <li>✓ ošetrovateľská starostlivosť v komunite</li> <li>✓ ošetrovateľská starostlivosť v odboroch chirurgie</li> <li>✓ ošetrovateľská starostlivosť v odboroch vnútorného lekárstva</li> <li>✓ ošetrovateľská starostlivosť v onkológii</li> <li>✓ ošetrovateľská starostlivosť v pediatrii</li> <li>✓ ošetrovateľská starostlivosť v psychiatrii</li> </ul>

špecializačné odbory po získaní vysokoškolského vzdelania druhého stupňa v magisterskom študijnom programe v študijnom odbore ošetrovateľstvo	<ul style="list-style-type: none"> <li>✓ ošetrovateľstvo v zdraví pri práci</li> <li>✓ revízne ošetrovateľstvo</li> </ul>
---	---

Pregraduálne a postgraduálne vzdelávanie poskytuje absolventom ošetrovateľstva vedomostí a praktické zručnosti, vedúce k uspokojovaniu potrieb rôznych skupín pacientov a meniacich sa zdravotných služieb a sú základom k posilneniu v oblasti programu Zdravia 2020 (Health 2020).

## Záver

Ošetrovateľské povolanie predstavuje dlhú a náročnú cestu profesionálneho rastu. Vzdelanie sestier spĺňa požiadavky kladené na obsah a rozsah získaného vzdelania, odbornú prípravu a vykonávanú odbornú prax. Zvýšená spolupráca vo vzdelávaní sestier v Európe vytvára viac príležitostí pre celoeurópske dopady a pochopenie všetkých cyklov vzdelávania. Spoločné európske ošetrovateľské vzdelávacie programy, tvoria základ pre vysoko kvalitnú úroveň poskytovania ošetrovateľskej starostlivosti pre všetkých európskych pacientov.

## Zoznam bibliografických odkazov

DOBROWOLSKA B., I. MCGONAGLE, C. JACKSON, R. KANE, E. CABRERA et al. 2015. Clinical practice models in nursing education: implication for students' mobility. In: *International Nursing Review* 62, 36–46.

*Directive 2005/36/EC of the European Parliament and of the Council* [online]. 2005 [cit. 2016-03-16]. Dostupné z: <http://apps.who.int/medicinedocs/documents/s17097e/s17097e.pdf>

*Directive 2005/36/EC on the recognition of professional qualifications and Regulation (EU)* [online]. 2005 [cit. 2016-03-20]. Dostupné z: <http://eurlex.europa.eu/LexUriServ/LexUriServ.do?uri=OJ:L:2005:255:0022:0142:EN:PDF>

*Directive 2013/55/EU of the European Parliament and of the Council* [online]. 2013 [cit. 2016-03-20]. Dostupné z: <http://eur-lex.europa.eu/LexUriServ/LexUriServ.do?uri=OJ:L:2013:354:0132:0170:en:PDF>

FARRUGIA, I., I. ZAMMIT, 2006. In: TKÁČOVÁ, L. Sociálny status sestier na Zemplíne v kontexte migrácie za prácou do zahraničia. *3. ročník vedeckej konferencie interných doktorandov FZaSP TU*. Zborník príspevkov. Fakulta zdravotníctva a sociálnej práce Trnavskej univerzity v Trnave, 2013. ISBN 978-80-8082-591-1.

HEALTH 2020. *A European policy framework and strategy for the 21 st century* [online]. 2013 [cit. 2016-03-16]. Dostupné z: [http://www.euro.who.int/\\_\\_data/assets/pdf\\_file/0011/199532/Health2020-Long.pdf](http://www.euro.who.int/__data/assets/pdf_file/0011/199532/Health2020-Long.pdf)

HUDÁKOVÁ, Z., Z. NOVYSEDLÁKOVÁ, 2012. Vzdelávanie sestier v súčasnosti. In: *Mezinárodní konference. Uplatnění absolventu v ošetrovateľské praxi*. Sborník příspěvků. Slezská univerzita v Opavě. ISBN 978-80-7148-806-3, s. 103.

LAHTINEN, P., H. LEINO-KILPI, L. SALMINEN, 2014. Nursing education in the European higher education area -Variations in implementation. In: *Nurse Education Today* 34, p. 1040–1047.

MILLBERG, LG., L. BERG, I. LINDSTROM, K. PETZALL, J. OHLEN, 2011. Tensions related to implementation of postgraduate degree projects in specialist nursing education. In: *Nurse Education Today* 31, p. 283-288.

*Nariadenie vlády SR č. 296/2010 Z. z. o odbornej spôsobilosti na výkon zdravotníckeho povolania, spôsobe ďalšieho vzdelávania zdravotníckych pracovníkov, sústave špecializačných odborov a sústave certifikovaných pracovných činností.*

*Strategic Directions for Strengthening Nursing and Midwifery Services 2011–2015.* Geneva: World Health Organization, 2010 [online]. 2010 [cit. 2016-03-16]. Dostupné z: <http://www.who.int/hrh/resources/nmsd/en/>.

**PhDr. Gabriela Štefková, PhD.**

LF UPJŠ

Ústav ošetrovateľstva

[gabriela.stefkova@upjs.sk](mailto:gabriela.stefkova@upjs.sk)

**doc. PhDr. Mária Zamboriová, PhD., mim. prof.**

LF UPJŠ

Ústav ošetrovateľstva

[maria.zamboriova@upjs.sk](mailto:maria.zamboriova@upjs.sk)

# Prohuman

*Odborný internetový časopis - sociálna práca,  
psychológia, pedagogika, sociálna politika,  
zdravotníctvo, ošetrovatel'stvo*

[www.prohuman.sk](http://www.prohuman.sk)

## **Posolstvo Jána Pavla II. 2016**

Zborník z medzinárodnej vedeckej konferencie  
konanej v dňoch 21. – 22. apríla 2016 v Poprade

---

**Editori** doc. PaedDr. ThDr. Anton Lisník, PhD.  
PhDr. Katarína Greňová

**Vydavateľ** **VERBUM** – vydavateľstvo Katolíckej univerzity v Ružomberku  
Hrabovská cesta 5512/1A, 034 01 Ružomberok  
verbum@ku.sk

**Rok vydania** 2016

**ISBN 978-80-561-0369-2**